

brother[®]
at your side

Dikişini sanata dönüştürür.

1 BAŞLARKEN

2 TEMEL DİKİŞ
BİLGİLERİ

3 YARDIMCI DİKİŞ
UYGULAMALARI

4 EK

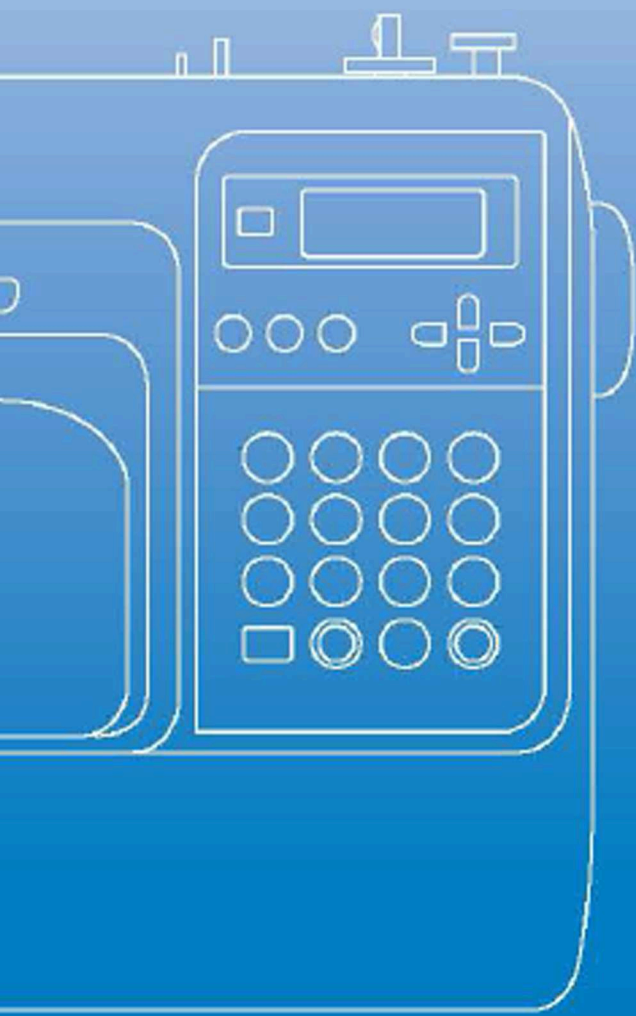

Kullanım Kılavuzu NV55P

Bilgisayar Donanımlı Dikiş Makinesi

Brother Industries, Ltd.
15-1, Naeshiro-Cho, Mizuho-Ku,
Nagoya 467-8561, Japan

EC Declaration of Conformity

Manufacturer

Brother Industries, Ltd.
15-1, Naeshiro-Cho, Mizuho-Ku, Nagoya 467-8561, Japan,

Plant

Zhuhai Brother Industries, Co., Ltd.
254 Gangchang Road, Gongbei, Zhuhai City S.E.Z., China

Brother Industries Saigon, Ltd.
Plot 301, Road 7A, Amata Industrial Park, Long Binh Ward
Bien Hoa City, Dong Nai Province, Vietnam

Herewith declare that:

Product description : Household sewing machine
Models : NV15P, NV35P, NV55P, JK4000, JK7000

are in conformity with provisions of the Low Voltage Directive 2006/95/EC, the Electromagnetic Compatibility Directive 2004/108/EC, RoHS Directive 2011/65/EU and European Regulation 1275/2008 following the provisions of Directive 2009/125/EC.

Harmonized standards applied:

Safety: EN 60335-2-28
EN 60335-1
EMF: EN 62233
EMC: EN 55014-1
EN 61000-3-2
EN 61000-3-3
EN 55014-2

Year in which CE marking was first affixed: 2013

Issued by Development Dept.
Personal & Home Company
Brother Industries, Ltd

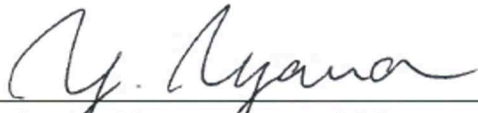
Signature: 
Yoshiyuki Uyama, General Manager

Date: December 18, 2013

TEST REPORT
IEC 60335-1
Safety of household and similar electrical appliances

Report Number: 1313581
 Date of issue: 5 November 2013
 Total number of pages: 108

Applicant's name: BROTHER INDUSTRIES LTD.
 Address: 15-1, Naeshiro-Cho, Mizuho-Ku Nagoya 467-8561, JAPAN

Test specification:

Standard: IEC 60335-1:2010 (Fifth Edition)
 IEC 60335-2-28:2002+A1
 EN 60335-1:2012
 EN 60335-2-28:2003+A1
 EN 62233:2008

Test procedure.....: CB Scheme

Non-standard test
 method.....: N/A

Test Report Form No.....: IEC60335_1R

Test Report Form(s) Originator.....: Nemko AS

Master TRF: Dated 2012-03

Copyright © 2012 Worldwide System for Conformity Testing and Certification of Electrotechnical Equipment and Components (IECEE), Geneva, Switzerland. All rights reserved.

This publication may be reproduced in whole or in part for non-commercial purposes as long as the IECEE is acknowledged as copyright owner and source of the material. IECEE takes no responsibility for and will not assume liability for damages resulting from the reader's interpretation of the reproduced material due to its placement and context.

If this Test Report Form is used by non-IECEE members, the IECEE/IEC logo and the reference to the CB Scheme procedure shall be removed.

This report is not valid as a CB Test Report unless signed by an approved CB Testing Laboratory and appended to a CB Test Certificate issued by an NCB in accordance with IECEE 02.

Test item description: Sewing machine
 Trade Mark: brother
 Manufacturer.....: Same as applicant
 Model/Type reference: NV10, NV15, NV30, NV35, NV50, NV55, NV10A, NV20, NV15P,
 NV35P, NV55P, JK4000, JK7000
 Ratings: 220-240V~, 50/60Hz, 42W, Class II

TEST REPORT issued by an Accredited Testing Laboratory. Accredited by Swedac, no 1003, ISO/IEC 17025

MODEL : NV55P

İTHALATÇI FİRMA : Uğur Tekstil Makinaları Sanayi ve Ticaret A.Ş.
Merkez Mah. Aytaç Mevkii Basın Ekspres Yolu
No: 5/A Uğur Plaza Halkalı / İSTANBUL
Tel : +90-212-495 00 00 Pbx
Fax : +90-212-495 39 50
info@brothertr.com

ÜRETİCİ FİRMA : BROTHER INDUSTRIES LTD
15-1 Naeshiro-cho, Mizuho-ku, Nagoya
467-8561, Japan
Tel : +81-52-824 20 72
Fax : +81-52-811 68 26
brother@brother.com

KULLANIM ÖMRÜ : 10 YIL

STANDARTI : - - - -

UYGUNLUK
DEĞERLENDİRME
KURULUŞU : Intertek Semko AB
Box 1103 SE-164
22 Kista Sweden
Tel : +46-8-750 00 00
Fax : +46-8-750 60 30

Önemli Güvenlik Talimatları

**Makineyi kullanmadan önce lütfen bu güvenlik kurallarını okuyun.
Bu makine evde kullanım için üretilmiştir.**

TEHLİKE – Elektrik çarpma riskini en aza indirmek için:

1 Makineyi kullandıktan hemen sonra, temizlerken, bu kılavuzda belirtilen herhangi bir kullanım ayarı yaparken ya da makine kullanımında değilken fişi **her zaman** prizden çıkartın.

UYARI – Yanık, yangın, elektrik çarpması veya yaralanma riskini azaltmak için.

2 Kapakları çıkarırken, makineyi yağlarken veya kullanım kılavuzunda belirtilen kullanıcı bakım ayarlarından herhangi birini yaparken **her zaman** makinenin fişini prizden çekin.

- Makineyi prizden çekmek için, "O" konumuna getirerek makineyi kapatın ve ardından fişi tutarak prizden çekin. Kabloyu **çekmeyin**.
- Makinenin fişini direkt olarak duvar prizine takın. Uzatma kablosu kullanmayın.
- Elektrik kesildiğinde makineyi **her zaman** prizden çekin.

3 Herhangi bir kablo veya fiş zarar görmüşse, gerektiği gibi çalışmıyorsa, makine düşürülmüş veya zarar görmüşse ya da makinenin üzerine su dökülmüşse, makineyi **asla** çalıştırmayın. Makineyi muayene, onarım, elektrikselsel veya mekanik ayarlama için size en yakın yetkili satıcı veya servise götürün. Makine depolanırken veya kullanım sırasında koku, ısı, renk bozulması veya deformasyon gibi anormal bir durum fark ederseniz makineyi kullanmayı durdurun ve hemen elektrik fişini prizden çekin. Dikiş makinesini taşıırken kolundan taşıdığınızdan emin olun. Dikiş makinesinin başka herhangi bir parçadan tutulması makineye hasar verebilir ya da düşerek yaralanmaya neden olabilir. Dikiş makinesini kaldırırken ani veya dikkatsiz hareketlerden kaçının, aksi takdirde sırtınız veya dizleriniz yaralanabilir.

4 Çalışma alanınızı **her zaman** temiz tutun:

- Hava çıkışlarından herhangi biri tıkalıyken makineyi asla çalıştırmayın. Dikiş makinesinin tahliye çıkışlarında ve pedalında kumaş pamukçuğu ve toz birikmemesine veya kumaşların bunların üzerine sarkmamasına dikkat edin.
- Pedal üzerine hiçbir şey **koymayın**.
- Uzatma kablosu **kullanmayın**. Makinenin fişini direkt olarak duvar prizine takın.
- Çıkışlara **kesinlikle** herhangi bir nesne düşürmeyin veya koymayın.
- Aerosol (sprey) ürünlerini kullanıldığı veya oksijen verilen ortamlarda makineyi **çalıştırmayın**.
- Makineyi ocak veya ütü gibi bir ısı kaynağının yakınında **kullanmayın**; aksi takdirde makine, elektrik kablosu veya dikilen kıyafet alev alarak yangına veya elektrik çarpmasına neden olabilir.
- Bu dikiş makinesini sabit olmayan veya eğik bir masa gibi dengesiz bir yüzeye **yerleştirmeyin**, aksi takdirde dikiş makinesi düşerek yaralanmalara neden olabilir.

5 Dikiş yaparken özen gösterin:

- İğneye **her zaman** dikkat edin. Eğilmiş veya kırılmış iğneleri kullanmayın.
- Parmaklarınızı **tüm** hareketli parçalardan uzak tutun. Makine iğnesi civarında özel dikkat gösterilmelidir.
- İğne etrafında ayarlama yaparken dikiş makinesini kapamak için makineyi "O" konumuna getirin.
- İğnenin kırılmasına neden olabileceğinden, hasarlı ya da yanlış iğne plakası **kullanmayın**.
- Dikiş dikerken kumaşı **itmeyin** ya da **çekmeyin**, iğneyi eğmemek ya da kırmamak için serbest el dikişi yaparken uyarılara dikkat edin.

6 Bu makine bir oyuncak **değildir**:

- Makine çocuklar tarafından veya çocukların yakınında kullanılırken özel dikkat göstermeniz gereklidir.
- Bu makinenin tedarik edildiği plastik torba çocukların erişiminden uzak tutulmalı veya imha edilmelidir. Boğulma tehlikesi yüzünden kesinlikle çocukların torbayla oynamasına izin vermeyin.
- Dış mekânlarda **kullanmayın**.

7 Daha uzun bir kullanım ömrü için:

- Makineyi direkt güneş ışığı ve aşırı neme maruz kalabilecek ortamlarda saklamayın. Makineyi bir ısıtıcı, ütü, halojen lamba veya diğer sıcak objelerin yanında saklamayın veya kullanmayın.
- Kabını sadece nötr sabunlar veya deterjanlarla temizleyin. Makineye ve muhafazasına zarar verebileceğinden, benzen, tiner ve mekanik temizleme tozları kesinlikle kullanılmamalıdır.
- Herhangi bir takımı, baskı ayağını, iğneyi veya diğer parçaları değiştirirken veya takarken doğru bir şekilde takılması için daima kullanım kılavuzuna başvurun.

8 Onarım veya ayar için:

- Lamba ünitesi (ışık yayan diyot) hasar gördüyse, yetkili bayi tarafından değiştirilmelidir.
- Herhangi bir arıza olması veya ayar gerekmesi durumunda makineyi kendiniz incelemek ve ayarlamak için ilk olarak kullanım kılavuzunun arkasında bulunan sorun giderme tablosuna bakın. Sorun devam ederse, bulunduğunuz yerdeki yetkili Brother satıcısına başvurun.

Bu makineyi sadece bu kılavuzda belirtilen amaca yönelik olarak kullanın.

Bu kılavuzda yer alan, üretici tarafından tavsiye edilen aksesuarları kullanın.

Bu talimatları saklayın.

Bu kılavuzun içeriği ve bu ürünün teknik özellikleri önceden haber verilmeden değiştirilebilir.

Ek ürün bilgisi için www.brother.com adresindeki internet sitemizi ziyaret edin.

SADECE İNGİLTERE, İRLANDA, MALTA VE KIBRIS'TA BULUNAN KULLANICILAR İÇİN

ÖNEMLİ

- Fiş sigortasının değiştirilmesi durumunda, ASTA ile BS 1362 standartlarınca onaylanan bir sigorta kullanın örneğin; fiş üzerinde belirtilen ile aynı  işareti ve akım değerini taşıyan sigortalar.
- Sigorta kapağını her zaman değiştirin. Sigorta kapağı olmayan fişleri asla kullanmayın.
- Eğer kullanılacak priz bu makinenin fişi için uygun değilse, doğru kablo için yetkili satıcı ile temasa geçin.

AVUSTRALYA VE YENİ ZELANDA'DAKİ KULLANICILAR İÇİN

Bu dikiş makinesi küçük çocuklar tarafından kullanılmamalıdır ve özürülü bir kişi tarafından kullanılacaksa yardımcı olunmalıdır.

İçindekiler

Önemli Güvenlik Talimatları	1
Giriş.....	8
Dikiş Makinesi Özellikleri.....	8
Aksesuarlar	9
Birlikte gelen aksesuarlar	9
İsteğe bağlı aksesuarlar	10
Makine Parçalarının Adları ve Fonksiyonları	11
Makine	11
İğne ve baskı ayağı bölümü	12
Çalıştırma düğmeleri	12
Çalışma paneli.....	13
BAŞLARKEN	15
Makinenin Açılması/Kapatılması.....	16
Güç kaynağı ile ilgili önlemler	16
Makinenin açılması	17
Makinenin kapatılması	17
LCD Ekranların kullanımı	18
Makine Ayarlarının Değiştirilmesi.....	19
Ayarların değiştirilmesi	19
LCD parlaklığının ayarlanması	21
Masuranın Sarılması/Takılması	22
Masura ile ilgili önlemler	22
Masuranın sarılması.....	22
Masuranın takılması	26
Üst İpliğin Takılması	28
Üst ipliğin takılması	28
İpliğin takılması.....	31
İpliğin elle takılması (iplik geçirici kullanmadan)	33
Çift iğnenin kullanılması.....	33
Masura ipliğinin çekilmesi	36
İğnenin Değiştirilmesi	37
İğne ile ilgili önlemler	37
İğne tipleri ve kullanımları	38
İğnenin kontrolü.....	39
İğnenin değiştirilmesi.....	39
Baskı ayağının değiştirilmesi	41
Baskı ayağı önlemleri.....	41
Baskı ayağının değiştirilmesi	41
Baskı ayağı tutucusunun sökülmesi.....	43
İsteğe bağlı hareketli ayağın kullanılması.....	44
Silindirik veya Büyük Kumaş Parçalarının Dikilmesi	46
Silindirik kumaş parçalarının dikilmesi.....	46
Büyük kumaş parçalarının dikilmesi.....	46
TEMEL DİKİŞ BİLGİLERİ	49
Dikiş	50
Genel dikiş prosedürü.....	50
Kumaşın konumlandırılması	51
Dikişe başlama.....	52
Dikişin sağlamaştırılması.....	54
İpliğin kesilmesi.....	56

İplik Tansiyonunun Ayarlanması.....	57
Üst iplik tansiyonunun değiştirilmesi	57
Dikiş Genişliğinin ve Uzunluğunun Ayarlanması	58
Dikiş genişliğinin ayarlanması.....	58
Dikiş uzunluğunun ayarlanması	59
Yararlı Fonksiyonlar	60
İğnenin duruş konumunu değiştirme	60
Geri/takviye dikişlerin otomatik olarak dikilmesi.....	60
Faydalı Dikiş İpuçları.....	62
Deneme dikişi	62
Dikiş yönünü değiştirme	62
Eğri şekillerin dikilmesi	62
Kalın kumaşların dikilmesi.....	62
İnce kumaşların dikilmesi	63
Esnek kumaşların dikilmesi	63
Düzgün dikiş payında dikiş	64

YARDIMCI DİKİŞ UYGULAMALARI **65**

Dikiş Seçimi	66
Dikiş türlerinin ve desenlerin seçimi	66
Dikiş seçimi	67
Sürfile dikişler.....	71
Sürfile ayağı "G" kullanılarak yapılan sürfile dikişler.....	71
Sürfile ayağı "J" kullanılarak yapılan sürfile dikişler	72
Opsiyonel yan bıçak kullanılarak yapılan sürfile dikişler.....	73
Temel Dikiş.....	75
Temel dikiş	75
Gizli Kenar Bastırma Dikişi	77
Düğme İliği Dikişi/Düğme Dikme	79
İlik dikişi.....	80
Düğme dikişi	84
Fermuar Yerleştirme.....	86
Ortalanmış bir fermuarın yerleştirilmesi.....	86
Bir yan fermuarın yerleştirilmesi	88
Esnek Kumaş ve Elastik Bant Dikişi	91
Esnek dikiş.....	91
Elastik bant takma	91
Aplike, Yama ve Kapitone Dikiş	93
Aplike dikiş.....	94
Yama (gelişigüzel desenler) dikişi.....	95
İlemek dikişi.....	95
Kapitone	96
Serbest hareketli kapitone dikişi	97
Dikiş hız kontrolörü kullanarak saten dikiş.....	98
Takviye Dikişleri	100
Üçlü esnek dikiş	100
Punteriz dikişi	100
Gözlü Dikiş	102
Dekoratif Dikiş	103
Ajurlu dikiş	104
Fisto dikişi	105
Büzgülü dikiş.....	105
Kabuk plise dikişi	106
Birleştirme	107
Süsleme dikişi	107
Çeşitli Yerleşik Dekoratif Desenlerin Dikilmesi.....	110
Güzel desenlerinin dikilmesi	110
Dikis desenleri	110

Desenleri birleştirme	111
Tekrarlı dikiş desenleri.....	112
Seçili desenin kontrol edilmesi	112
Desende ikiz görüntü oluşturma	113
Desenlerin saklanması	114
Bir desenin çağırılması	115
Desenin yeniden hizalanması	116
EK	119
Dikiş Ayarları	120
Yardımcı dikiş uygulamaları	120
Diğer dikişler	124
Bakım ve koruma	126
Makine yüzeyinin temizlenmesi	126
Yuvanın Temizlenmesi.....	126
İğne plakasının çıkartılması.....	127
Sorun Giderme	128
Hata mesajları.....	132
LCD'de bir şey görünmüyor	134
Çalışma uyarı sinyali	134
Operasyon bip sesinin iptal edilmesi	134
Dizin	136

Giriş

Bu dikiş makinesini satın aldığınız için teşekkür ederiz. Bu makineyi kullanmadan önce "Önemli Güvenlik Talimatları" nı (sayfa 1) okuyun ve ardından çeşitli fonksiyonların doğru kullanımı için bu kılavuz üzerinde çalışın. Ek olarak, bu kılavuzu okumayı tamamladıktan sonra, ileride gerek duyduğunuzda tekrar başlamak için kolay erişilebilecek bir yerde saklayın.

Dikiş Makinesi Özellikleri

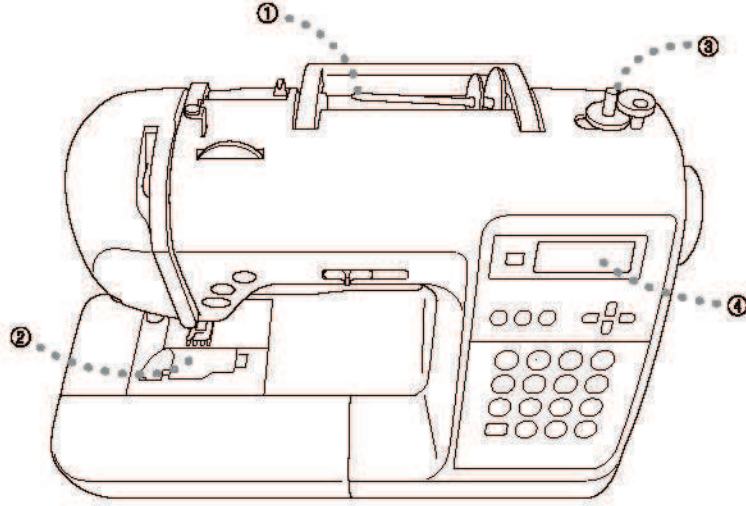

- (1) **Kolay üst iplik geçirme**
Makara dikiş makinesinin önüne takılabildiğinden, üst iplik kolayca iğneye geçirilebilir. Ek olarak, iğne basit bir işlemle iğneye geçirilebilir (sayfa 28).
- (2) **Tek dokunuşla alt iplik geçirme**
Masura ipliğini çekmeden dikişe başlayabilirsiniz (Sayfa 26).
- (3) **Kolay masura sarma**
Masura, iplikle hızlı ve kolay bir şekilde sarılabilir (sayfa 22).
- (4) **Yerleşik dikişler**
Mevcut yardımcı dikişler, karakter dikişleri ve dekoratif dikişler arasından istediğiniz yerleşik dikişi tercih edebilirsiniz.

Aksesuarlar

Kutuyu açtıktan sonra, aşağıdaki aksesuarların mevcut olduğunu kontrol edin. Herhangi bir parça eksik veya hasarlı ise, bayiinize başvurun.

Birlikte gelen aksesuarlar

Aşağıdaki parçaların kutuda bulunması gerekir.

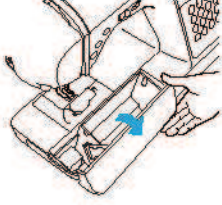

Not

(Sadece ABD için geçerli)

- Pedal: T Modeli
Bu pedal, NS80 modeli bu makinede kullanılabilir.
- Baskı ayağı tutucu vidasını yetkili satıcınızdan satın alabilirsiniz.
(Parça kodu: XA4813-051)

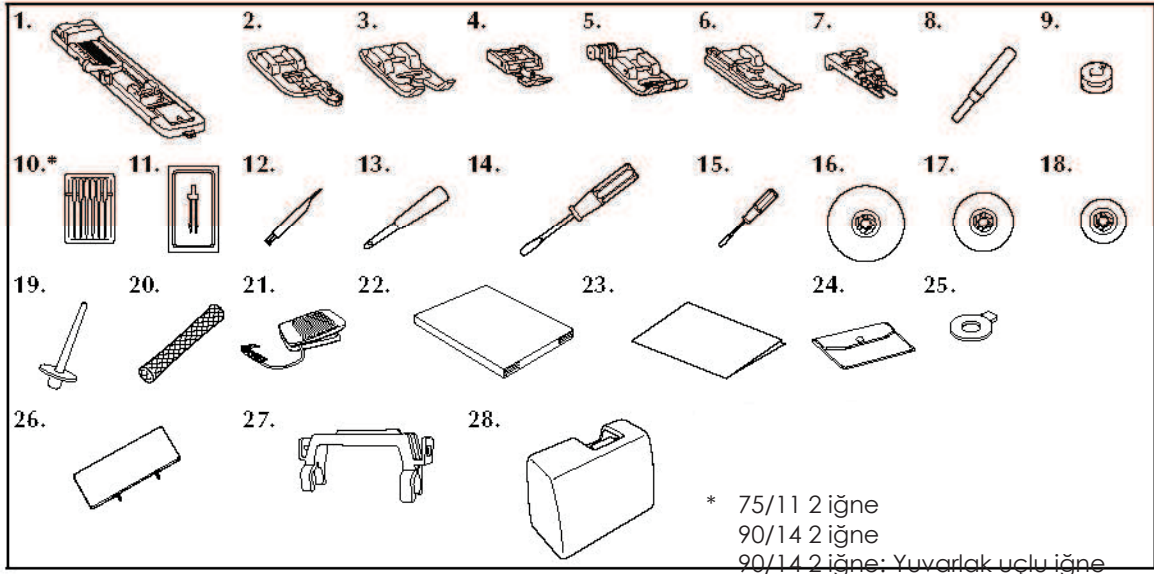

* 75/11 2 iğne
90/14 2 iğne
90/14 2 iğne: Yuvarlak uçlu iğne
(altın renkli)

No.	Parça Adı	Parça Kodu		No.	Parça Adı	Parça Kodu	
		ABD/ Kanada	Diğer			ABD/ Kanada	Diğer
1	İlik ayağı "A"	XC2691-033		16	Makara başlığı (büyük)	130012-054	
2	Sürfile ayağı "G"	XC3098-031		17	Makara başlığı (orta)	XE1372-001	
3	Monogramlama ayağı "N"	XD0810-031		18	Makara başlığı (küçük)	130013-154	
4	Fermuar ayağı "I"	X59370-021		19	İlave makara pimi	XE2241-001	
5	Zıgzag ayağı "J" (makine üzerinde)	XC3021-051		21	Bobin ağı	XA5523-020	
6	Teyel dikiş ayağı "R"	X56409-051		21	Pedal	XD0501-021 (AB bölgesi)	
7	Düğme takma ayağı "M"	130489-001				XC8816-021 (diğer bölgeler)	
8	Dikiş sökücü	X54243-051		22	Kullanım kılavuzu	XE 2408-001	
9	Masura (4)	SA156 SFB (XA5539-151)		23	Hızlı başvuru kılavuzu	XE2416-001	
10	İğne seti	X58358-021		24	Aksesuar çantası	XC4487-021	
11	Çift iğne	X59296-121		25	Disk şekilli tornavida	XC1074-051	
12	Temizleme fırçası	X59476-021		26	Dikiş desen plakası	XE2441-001	
13	Göz açıcı	135793-001		27	Dikiş desen plakası	XE2238-001	

■ Dikiş desen plakasının takılması

Dikiş desen plakası, dikişleri ve dikiş numarasını gösterir. Dikiş numarasının altında kullanılması gereken baskı ayağını gösteren bir harf (A, G, J, N veya R) yer alır. Dikiş desen plakasını dikiş desen plakası tutucusuna takın, ardından tutucuyu aşağıdaki çizimde gösterildiği gibi dikiş makinesinin koluna takın.

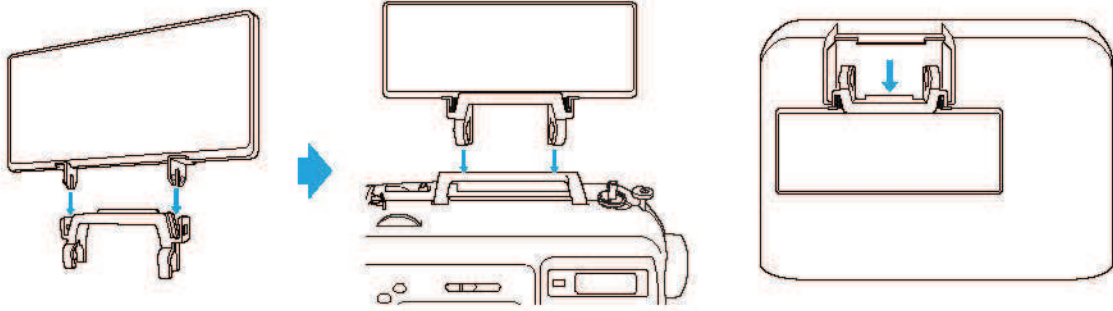

İsteğe bağlı aksesuarlar

Aşağıda bu aksesuarlar belirtilmiştir.

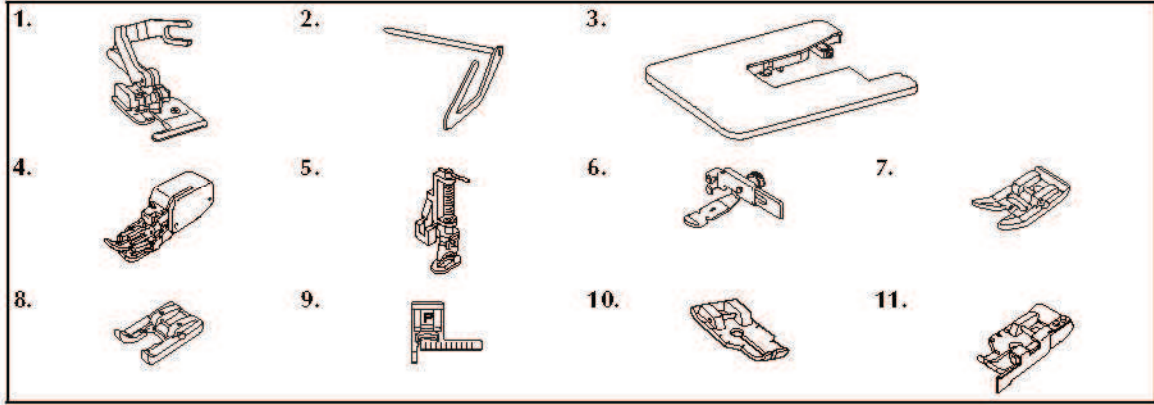

No.	Parça Adı	Parça Kodu		No.	Parça Adı	Parça Kodu	
		ABD/ Kanada	Diğer			ABD/ Kanada	Diğer
1	Yan kesici	SA177	F054 (XC3879-002)	7	Yapışmaz ayak	SA114	F007N (XC1949-002)
2	Kapitone kılavuzu	SA132	F016N (XC2215-002)	8	Açık parmaklı ayak	SA147	F027N (XC1964-002)
3	Geniş tabla	SA552	WT8 (XE2472-001)	9	Dikiş kılavuzu ayağı "P"	SA160	F035N (XC1969-002)
4	Hareketli ayak	SA140	F033N (XC2214-002)	10	¼ inç kapitone ayağı	SA125	F001N (XC1944-052)
5	Kapitone ayağı	SA129	F005N (XC1948-002)	11	Kılavuzlu ¼ inç kapitone ayağı	SA185	F057 (XC7416-252)
6	Ayarlanabilir fermuar/biye ayağı	SA161	F036N (XC1970-002)				

Not

- İsteğe bağlı aksesuarları veya parçaları temin etmek için yen yakın yetkili satıcıyla temasa geçiniz.
- Bütün teknik özellikler baskı sırasında doğrudur. Parça kodları önceden haber verilmeksizin değiştirilebilir.
- Makinenize uygun olan isteğe bağlı aksesuarların tüm listesi için Brother yetkili satıcısına uğrayın.

Makine Parçalarının Adları ve Fonksiyonları

Dikiş makinesinin çeşitli parçaları adları ve fonksiyonları aşağıda verilmiştir. Dikiş makinesini kullanmadan önce, makine parçalarının adlarını öğrenmek için bu açıklamaları dikkatlice okuyunuz.

Makine

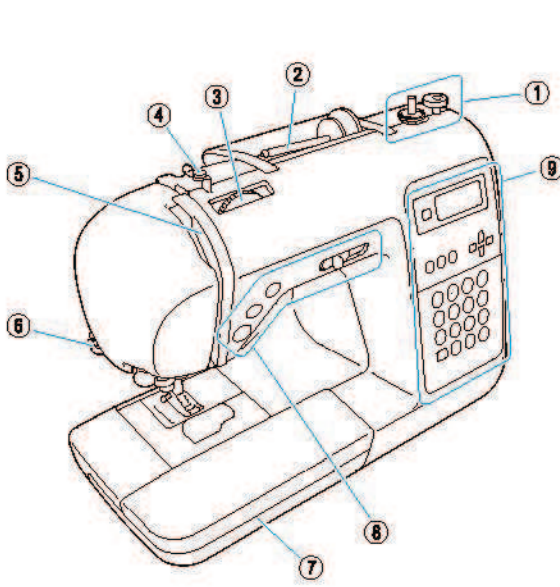

- (1) **Masura sarıcı (sayfa 22)**
Masurayı sararken masura sarıcıyı kullanın.
- (2) **Makara pimi (Sayfa 22, 28)**
Makara pimine bir iplik makarası yerleştirin.
- (3) **İplik tansiyon kadranı (sayfa 57)**
İplik tansiyonu kadranını üst iplik tansiyonunu doğru değere ayarlamak için kullanın.
- (4) **Masura sargısı iplik kılavuzu ve ön tansiyon diski (sayfa 22)**
Masura ipliğini sararken ipliği bu iplik kılavuzunun ve ön tansiyon diskinin çevresinden geçirin.
- (5) **Tansiyon açma kolu (sayfa 30)**
Yuvanın sağ tarafından sol tarafına doğru ipliği tansiyon açma koluna kaydırın.
- (6) **İplik bıçağı (sayfa 56)**
İplikleri kesilmek üzere iplik kesiciden geçirin.
- (7) **Serbest kol destek aparatı (sayfa 45)**
Dikiş ayaklarını ve masuraları destek aparatının içinde saklayın. Manşet gibi silindirik biçimindeki parçaları dikmek için serbest kol destek aparatını sökün.
- (8) **Operasyon düğmeleri (sayfa 12)**
Dikiş makinesini çalıştırmak, iğneyi yükseltmek ve alçaltmak için bu düğmeleri ve kaydırıcıyı kullanın.
- (9) **Çalışma paneli (sayfa 13)**
Dikişleri ve çeşitli diğer dikiş ayarlarını seçmek için kullanın.

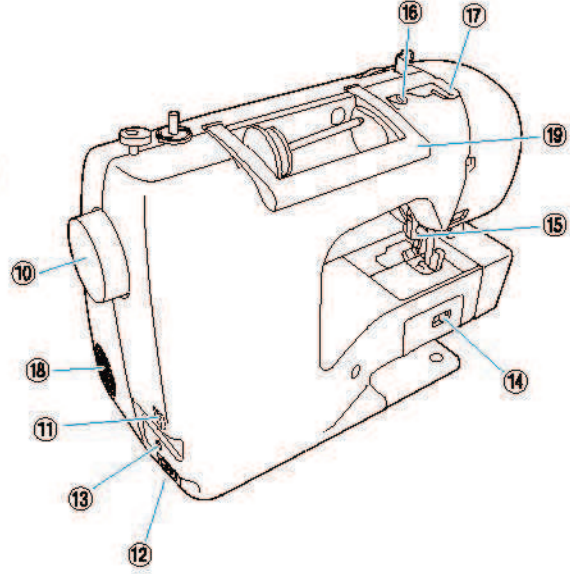

- (10) **Volan**
Dikiş yapmak ya da iğneyi kaldırıp, indirmek için volanı kendinize doğru çevirin.
- (11) **Ana elektrik düğmesi (sayfa 17)**
Makineyi açmak ve kapatmak için bu düğmeyi kullanın.
- (12) **Güç besleme jakı (sayfa 17)**
Elektrik kablosunun fişini güç besleme jakına takın.
- (13) **Pedal jakı (sayfa 52)**
Pedal kablosunun ucundaki fişi pedal jakına takın.
- (14) **Dişli konumlandırma düğmesi (Sayfa 85)**
Dişlileri indirmek için bu düğmeyi kullanın.
- (15) **Baskı ayağı kolu (sayfa 28)**
Baskı ayağını kaldırmak ve indirmek için bu kolu kaldırın ve indirin.
- (16) **İplik kılavuzu (Sayfa 24)**
Masura ipliğini sararken ve makineye iplik takarken ipliği bu iplik kılavuzunun altından geçirin.
- (17) **İplik kılavuzu kapağı (Sayfa 24)**
Masura ipliğini sararken ve makineye iplik takarken ipliği bu iplik kılavuzunun altından geçirin.
- (18) **Havalandırma**
Bu hava kanalı, motorun çevresindeki havanın sirkülasyonunu sağlar.

İğne ve baskı ayağı bölümü

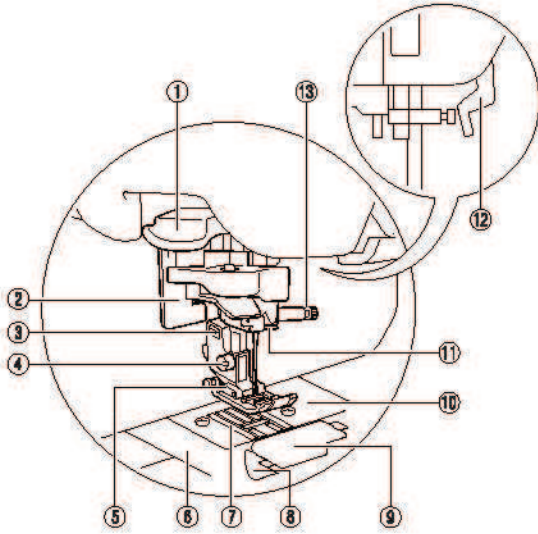





- (1) **İğne geçirici kolu**
İğneye iplik geçirmek için iğneye iplik geçiriciyi kullanın.
- (2) **İlik kolu**
İlik ve punteriz dikerken ilik kolunu alçaltın.
- (3) **Baskı ayağı tutucu**
Baskı ayağı, baskı ayağı tutucusuna takılır.

- (4) **Baskı ayağı tutucu vidası**
Baskı ayağı tutucu vidasını, baskı ayağını yerinde tutmak için kullanın.
- (5) **Baskı ayağı**
Baskı ayağı, dikiş sırasında kumaşa baskı uygular. Seçilen dikişe uygun bir baskı ayağı takın.
- (6) **İğne plakası kapağı**
Masura muhafazasını ve yolunu temizlemek için iğne plakası kapağını çıkartın.
- (7) **Dişliler**
Dişliler kumaşı besler.
- (8) **Hızlı alt iplik geçirici**
Masura ipliğini çekmeden dikişe başlayın.
- (9) **Masura kapağı/yuvası**
Masurayı yuvaya yerleştirmek için masura kapağını çıkartın.
- (10) **İğne plakası**
İğne plakası düz dikiş için kılavuzlarla işaretlenmiştir.
- (11) **İğne mili iplik kılavuzu**
Üst ipliği iğne mili iplik kılavuzundan geçirin.
- (12) **Baskı ayağı kolu**
Baskı ayağını kaldırmak ve indirmek için bu kolu kaldırın ve indirin.
- (13) **İğne bağı vidası**
İğne bağı vidasını iğneyi yerinde tutmak için kullanın.

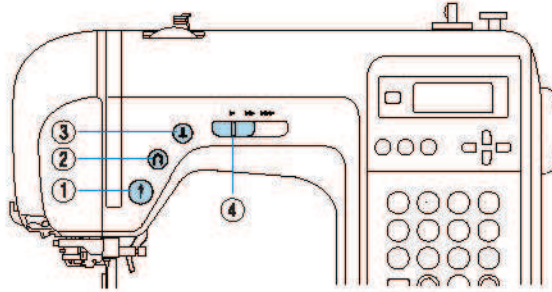
Çalıştırma düğmeleri

Çalıştırma düğmeleri çeşitli temel dikiş makinesi işlemlerini gerçekleştirmenize yardımcı olur.



- (1) **Başlat/durdur düğmesi** 
Dikişi başlatmak ya da durdurmak için başlat/durdur düğmesine basın. Düğmeye sürekli basıldığında makine dikiş işleminin başında yavaş bir hızda diker. Dikiş durdurulduğunda, iğne kumaşa doğru alçaltılır. Detaylı bilgi için "Dikişe başlama" (sayfa 52) başlığına bakın.
- (2) **Geri/takviye dikiş düğmesi** 
Geri veya takviye dikiş dikmek için geri/takviye dikiş düğmesine basın. Geri dikişler, geri yönde dikilmesi amacıyla düğmenin basılı tutulmasıyla dikilir. Takviye dikişleri, 3 ila 5 dikiş birbiri üzerine dikilerek yapılır. Detaylı bilgi için "Dikişin sağlanması" (sayfa 54) başlığına bakın.
- (3) **İğne pozisyonu düğmesi** 
İğneyi yükseltmek veya alçaltmak için iğne pozisyonu düğmesine basın. Düğmeye iki kez basıldığında bir dikiş atılır.
- (4) **Dikiş hızı denetleyicisi**
Dikiş hızını ayarlamak için dikiş hızı denetleyicisini sola ya da sağa doğru kaydırın. Dikiş hızını yavaşlatmak için dikiş hızı denetleyicisini sola, dikiş hızını arttırmak için ise sağa doğru kaydırın.

Çalışma paneli

Dikiş makinesinin ön kısmında bulunan çalışma paneli çeşitli dikiş ayarlarını belirtmek için LCD ekran ve tuşları içerir.

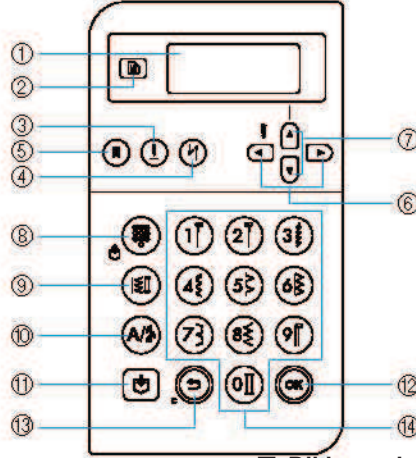

(1) LCD (likit kristal ekran)

Seçili dikiş ayarları ve yanlış işlemlere ilişkin hata mesajları LCD'de gösterilir. Değişik öğeleri göstermek ve ayarları seçmek için aşağıda açıklanan (2) ve (6) ile (14) arasındaki tuşları kullanın. Detaylı bilgi için "LCD ekranların kullanımı" (sayfa 18) başlığına bakın.

(2) Ayar tuşu

Örneğin sol/sağ ikiz görüntü oluşturma veya operasyon bip sesi gibi diğer dikiş ayarlarını seçmek için bu tuşa basın.

(3) İğne pozisyonu tuşu

İğneyi yükseltmek ya da alçaltmak için bu düğmeye basın.

(4) Otomatik geri/takviye dikiş tuşu

Otomatik geri/takviye dikiş modunu seçmek için bu tuşa basın. Ayarları iptal etmek için bu tuşa yeniden basın.

(5) İğne modu seçim tuşu (tek/ çift)

Çift iğne dikiş ayarını seçmek için bu tuşa basın.

Tuşa her basıldığında, dikiş ayarları, tek iğne dikiş ve çift iğne dikiş arasında geçiş yapar.

(6) Dikiş genişliği tuşları

Dikiş genişliği ayarını ayarlamak için ya da tuşuna basın.

(7) Dikiş uzunluğu tuşları

Dikiş uzunluğu ayarını ayarlamak için ya da tuşuna basın.

■ Dikiş modu tuşları ((8)-(10))

(8) Ön ayarlı yardımcı dikiş/kayıtlı desen tuşu



Rakamsal bir tuşa atanan yardımcı dikiş uygulamasını seçmek veya kaydedilen bir deseni çağırmak için bu tuşa basın. Tuşa her basıldığında makine ön ayarlı yardımcı dikiş modu ile kayıtlı desen modu arasında değişir.

(9) Yardımcı dikiş tuşu

Düz, zigzag, ilik, sürfile, dekoratif, saten veya çapraz dikiş çeşitleri için bu düğmeye basın. İstenilen dikiş numarasını girmek için rakam tuşlarını kullanın.

(10) Karakter/yardımcı dekoratif dikiş tuşu

Desenlerin birleştirilebileceği karakter dikiş modunu veya yardımcı dekoratif dikiş modunu seçmek için bu tuşa basın. Tuşa her basıldığında makine yardımcı dekoratif dikiş modu ile karakter dikiş modu arasında değişir.

(11) Hafıza tuşu

Kombine desenler gibi dikiş desenlerini dikiş makinesi belleğine kaydetmek için bu tuşa basın.

(12) OK (Tamam) tuşu

Seçimi uygulamak veya işlemi yapmak için bu tuşa basın.

(13) İptal/sil tuşu

İşlemi iptal etmek ve bir önceki ekrana dönmek için bu tuşa basın.

Ayrıca karakterleri veya dekoratif dikişleri kombine ederken bu tuşa basılması, son eklenen deseni kaldırır.

(14) Rakam tuşları

En sık kullanılan on dikişten birini hızlıca seçmek için bu tuşları kullanın. Başka dikişleri seçerken istenilen dikiş numarasını girmek için bu tuşları kullanın.



1

BAŞLARKEN

Dikiş başlamadan önce yapılması gereken hazırlıklar bu bölümde açıklanmıştır.

Makinenin Açılması/Kapatılması	16
Güç kaynağı ile ilgili önlemler	16
Makinenin açılması	17
Makinenin kapatılması.....	17
LCD Ekranların kullanımı	18
Makine Ayarlarının Değiştirilmesi	19
Ayarların değiştirilmesi	19
LCD parlaklığının ayarlanması	21
Masuranın Sarılması/Takılması	22
Masura ile ilgili önlemler	22
Masuranın sarılması	22
Masuranın takılması.....	26
Üst İpliğin Takılması	28
Üst ipliğin takılması	28
İpliğin takılması	31
İpliğin elle takılması (iplik geçirici kullanmadan).....	33
Çift iğnenin kullanılması	33
Masura ipliğinin çekilmesi	36
İğnenin Değiştirilmesi	37
İğne ile ilgili önlemler	37
İğne tipleri ve kullanımları	38
İğnenin kontrolü	39
İğnenin değiştirilmesi.....	39
Baskı ayağının değiştirilmesi	41
Baskı ayağı önlemleri.....	41
Baskı ayağının değiştirilmesi	41
Baskı ayağı tutucusunun sökülmesi.....	43
İsteğe bağlı hareketli ayağın kullanılması.....	44
Silindirik veya Büyük Kumaş Parçalarının Dikilmesi	46
Silindirik kumaş parçalarının dikilmesi	46
Büyük kumaş parçalarının dikilmesi.....	46

Makinenin Açılması/Kapatılması

Bu bölümde, dikiş makinesinin nasıl açılacağı ve kapatılacağı açıklanmaktadır.

Güç kaynağı ile ilgili önlemler

Güç kaynağı ile ilgili olarak aşağıda belirtilen önlemleri göz önünde bulundurduğunuzdan emin olun.

! UYARI

- Güç kaynağı olarak sadece normal mesken elektriğini kullanın. Diğer güç kaynaklarının kullanılması yangın, elektrik çarpması veya makinede hasara neden olabilir.
- Elektrik kablosundaki fişlerin elektrik prizine ve makinedeki güç besleme yakına sağlam bir şekilde takıldığından emin olun.
- Elektrik kablosundaki fişi kötü durumdaki bir elektrik prizine takmayın.
- Aşağıdaki durumlarda ana elektrik düğmesini kapatın ve fişi çekin:
 - Makinenin uzağındayken
 - Makineyi kullandıktan sonra
 - Makinenin kullanılırken elektrik kesildiğinde
 - Yetersiz bağlantı veya bağlantı olmaması nedeniyle makinenin düzgün çalışmaması
 - Şimşekli ve yıldırımli havalarda

! DİKKAT

- Sadece makine ile birlikte verilen elektrik kablosunu kullanın.
- Çok sayıda başka cihaz takılıyken uzatma kabloları veya çoklu adaptör kullanmayın. Yangın çıkabilir veya elektrik çarpabilir.
- Fişe eliniz ıslakken dokunmayın. Elektrik çarpabilir.
- Makinenin fişini çekerken daima önce ana elektrik düğmesini kapatın. Prizden çıkarırken daima fişten tutun. Kabloya asılmak kabloya zarar verebilir veya yangın veya elektrik çarpmasına neden olabilir.
- Elektrik kablosunun kesilmesini, hasar görmesini, değiştirilmesini, güç uygulayarak bükülmesini, çekilmesini, eğilmesini veya sarılmasını engelleyin. Kablonun üzerine ağır objeler koymayın. Kabloyu ısıya maruz bırakmayın. Bu uygulamalar kablonun hasar görmesine, yangın veya elektrik çarpmasına neden olabilir. Kablo veya fiş hasar görmüşse, kullanıma devam etmeden önce makinenizi onarılmak üzere yetkili satıcınıza götürün.
- Makine uzun bir süre kullanılmayacaksa elektrik kablosunun fişini çekin. Aksi takdirde yangın çıkabilir.

Makinenin açılması

Birlikte verilen güç kablosunu hazırlayın.

- 1 **Dikiş makinesinin kapatıldığından emin olun (ana elektrik düğmesi "0" ayarlı) ve ardından elektrik kablosunu makinenin sağ tarafındaki güç besleme jakına takın.**
- 2 **Elektrik kablosunun fişini şebeke prizine takın.**

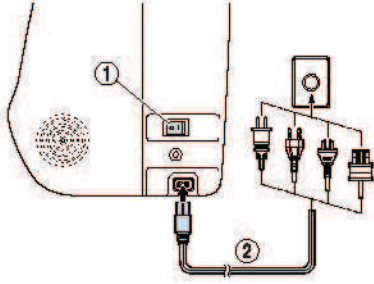

- (1) Ana elektrik düğmesi
(2) Elektrik kablosu

- 3 **Makinenin sağındaki ana elektrik düğmesinin sağına basın ("1"ya getirin).**

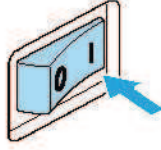

- Makine açıldığında, dikiş lambası ve LCD açılır.

Makinenin kapatılması

Dikiş makinesini kullandıktan sonra kapatın. Ayrıca, dikiş makinesini başka bir yere taşımadan önce kapattığınızdan emin olun.

- 1 **Makinenin çalışmadığından emin olun.**
- 2 **Makinenin sağındaki ana elektrik düğmesinin sol tarafına basın ("0"ya getirin).**



- Makine kapatıldığında, dikiş lambası ve LCD kapanır.

- 3 **Elektrik kablosu fişini prizden çıkarın.** Elektrik kablosunu çıkarırken fişten tutun.

- 4 **Elektrik kablosunu güç besleme jakından çıkarın.**

Not

- Dikiş makinesi çalışırken bir elektrik kesintisi olursa, makineyi kapatın ve elektrik kablosunun fişini çıkarın. Dikiş makinesini yeniden çalıştırmaya başlarken, makineyi doğru biçimde çalıştırmak için izlenmesi gereken prosedürü uygulayın. (Sadece ABD için geçerli)
- Bu cihaz polarize fişe sahiptir (bir dişi diğerinden daha geniş). Elektrik çarpması riskini azaltmak için, bu fiş sadece tek bir biçimde polarize bir prize takılacak şekilde tasarlanmıştır. Fiş prize tam olarak oturmazsa, fişi ters çevirin. Yine oturmazsa, uygun bir priz takması için yetkin bir elektrikçiye başvurun. Hiçbir surette fişi değiştirmeyin.

LCD Ekranların Kullanımı

Dikiş makinesinin sağ ön kısmında bulunan LCD ekran işlemler yanlış yapılırsa seçili dikiş ve hata mesajlarına ait ayarları gösterir. LCD ekran aşağıdaki bilgileri gösterir.

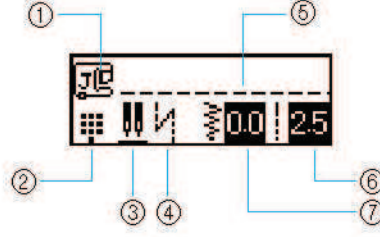

- (1) Kullanılması gereken baskı ayağı
- (2) Dikiş modu
- (3) Çift iğne / iğne durdurma konumu
- (4) Otomatik geri/takviye dikişleri
- (5) Seçili dikiş
- (6) Dikiş uzunluğu (mm)
- (7) Dikiş genişliği (mm)

Not

- Bir işlem yanlış yapıldığında görünen hata mesajlarına ilişkin bilgiler için, bkz. "Hata mesajları" (sayfa 132) başlığına bakın.

Makine Ayarlarının Deęiřtirilmesi

Çeřitli dikiř makinesi iřlemleri ve dikiř ayarları deęiřtirilebilir.

Ayarların Deęiřtirilmesi

Makine ayarlarını deęiřtirme genel prosedürü ařaęıda açıklanmıřtır.

1 Dikiř makinesini açın.

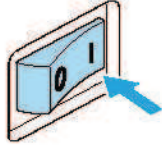

► LCD ekran açılır.

2 Çalışma panelindeki [Ayar] tuřuna basın.

► Ayarlar ekranı görüntülenir.



3 Ayarlamak istedięiniz dikiř veya makine özellięi görüntüleninceye kadar [Up] veya [Down] tuřuna (Dikiř uzunluęu tuřları) basın.

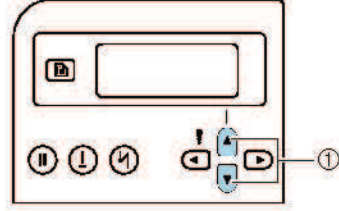

(1) Dikiř uzunluęu tuřları



4 İstenen ayar seçilinceye kadar [Left] ya da [Right] tuřuna (Dikiř geniřlięi tuřları) tuřuna basın.

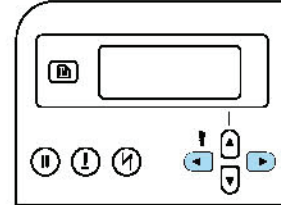

► Ayar deęiřtirilir.

5 [OK] (OK tuřu) veya [Cancel] tuřuna (İptal/sil tuřu) basın.

► Bařlangıç dikiř ekranı tekrar görünür.

■ Dikiş veya makine özellik listesi

Ayarlanabilecek dikiş veya makine özellikleri aşağıda listelenmiştir. Her özelliğe ilişkin bilgiler için, ilgili referans sayfasına bakın.





Özellik	Simge	Ayrıntılar	Referans
Kontrol deseni		Birleşik desenlerin kontrol edilebilmesini sağlar.	sayfa 112
İkiz görüntü oluşturma		Dikey eksen boyunca ikiz görüntü desenleri.	sayfa 113
Tekrarlı/ tek dikiş		Desenin bir kez veya tekrarlı olarak dikileceğini belirler.	sayfa 112
İlk iğne pozisyonu		Makine açıldığında otomatik olarak seçilen düz dikişi seç.	-
Dikiş genişliği kontrolü		Dikiş hızı denetleyicisi ile dikiş genişliğinin ayarlanabilmesini sağlar.	sayfa 98
Sesli ikaz		Her işlem sırasında bir bip sesi verilip verilmeyeceğini belirler	sayfa 134
LCD parlaklığı		LCD parlaklığını ayarlar	sayfa 21
Dikey desen ayarı		Desenin yukarı ve aşağı balansını ayarlar.	sayfa 116

Not

- Yukarıda vurgulu gösterilen simge, varsayılan ayardır.

LCD parlaklığının ayarlanması

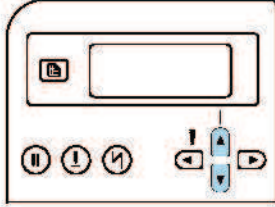

LCD parlaklığı ayarlanabilir.

- 1 Çalışma panelinden  tuşuna (Ayarlar tuşu), ardından  görüntüleninceye kadar  veya  tuşuna (Dikiş uzunluğu tuşları) basın.



- LCD parlaklığını değiştirmeye yarayan ekran görünür.



- 2 LCD parlaklığını artırmak için,  (Dikiş genişliği) tuşuna basın. LCD parlaklığını azaltmak için,  (Dikiş genişliği) tuşuna basın.

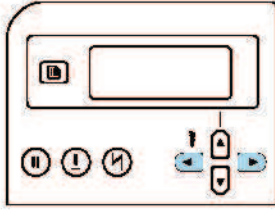

- LCD parlaklığı değiştirilir.

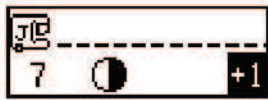

- 3  (OK tuşu) veya  tuşuna (İptal/sil tuşu) basın.

- Başlangıç dikiş ekranı tekrar görünür.

Masuranın Sarılması/Takılması

Bu bölümde, ipliğin masuraya nasıl sarılacağı ve masura ipliğinin nasıl geçirileceği açıklanmaktadır.

Masura ile ilgili önlemler

Masurayla ilgili olarak aşağıda belirtilen önlemleri göz önünde bulundurun.

! DİKKAT

- Sadece (parça kodu: SA156, SFB(XA5539-151)) özel olarak bu dikiş makinesi için tasarlanmış masurayı kullanın. Başka masuraların kullanılması yaralanmalara ya da makinede hasara neden olabilir.
- Masura özel olarak bu dikiş makinesi için tasarlanmıştır. Farklı model masuraların kullanılması durumunda makine düzgün biçimde çalışmayacaktır. Sadece birlikte verilen aynı tipteki masura ya da masuraları kullanın (parça kodu: SA156, SFB (XA5539-151)).

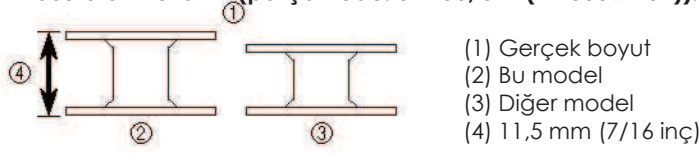

Masuranın sarılması

Masura ipliğini hazırlamak için ipliği masuranın etrafına sarın.

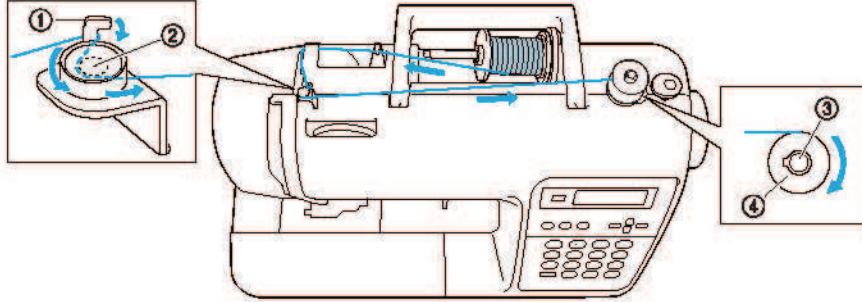

- (1) Masura sargısı iplik kılavuzunun çağanozu
- (2) Ön tansiyon diski
- (3) Masura sarıcı mili
- (4) Masura

Not

- Masuranın sarılması amacıyla makineye iplik geçirilme sırası dikiş makinesi üzerindeki kesik bir çizgi ile gösterilir. Makineye belirtildiği gibi iplik takıldığından emin olun.

1 Dikiş makinesini açın.

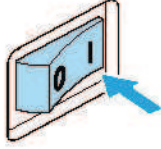

2 Mil üzerinde bulunan yayın masuradaki çentiğe denk gelmesi için masurayı, masura sarma mili üzerine yerleştirin. Masurayı yerine yerleşene kadar bastırın.

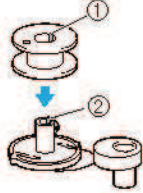

- (1) Çentik
(2) Masura sarma mil yayı

3 Yerine oturana dek masura sarma milini sağa doğru hareket ettirin.

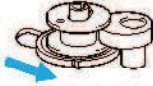

4 Makara pimine takılmış olan makara başlığını çıkarın.

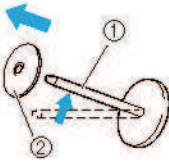

- (1) Makara pimi
(2) Makara başlığı

5 Masuranın iplik makarasını makara pimine yerleştirin.

Makara yatay olacak ve iplik makaranın ön alt kısmından çıkacak şekilde makara pime kaydırın.

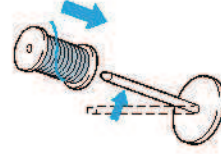

- Makara, iplik doğru olarak açılacak şekilde yerleştirilmezse, iplik makara pimi çevresinde dönebilir.

6 Makara başlığını makara pimine doğru kaydırın.

Makara başlığını mümkün olduğunca gösterildiği gibi soldaki yuvarlanmış tarafla birlikte sağa doğru kaydırın.

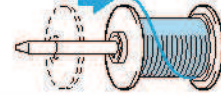

! DİKKAT

- Makara veya makara başlığı doğru olarak yerleştirilmemişse, iplik makara pimi çevresine dolanabilir ve iğne kırılabilir.
- Kullanılmakta olan makara boyutuna en uygun makara başlığını seçebilmeniz için üç farklı makara başlığı boyutu (büyük, orta ve küçük) mevcuttur Makara başlığı kullanılmakta olan makara için çok küçükse, iplik, makaradaki yarığa geçebilir ve iğne kırılabilir.

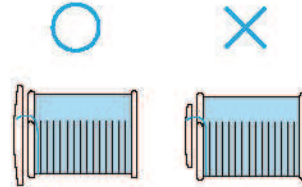

Not

- İnce, çapraz örülmüş bir iplikle dikiş yaparken küçük makara kapağını kullanın ve kapak ile makara arasında küçük bir boşluk bırakın.

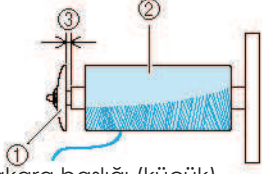

- (1) Makara başlığı (küçük)
(2) Makara (çapraz sarılmış iplik)
(3) Boşluk

- Saydam naylon iplik veya metalik iplik gibi kolayca çözülen iplik kullanırken, iplik makarasını makara pimine takmadan önce bobin ağını makaraya yerleştirin. Bobin ağı çok uzunsa, makara boyutuna uyacak şekilde katlayın. Bobin ağı kullanıldığında üst ipliğin tansiyonu biraz artacaktır. İplik tansiyonunu kontrol etmeyi unutmayın. Detaylı bilgi için "İplik Tansiyonunun Ayarlanması" (sayfa 57) başlığına bakın.

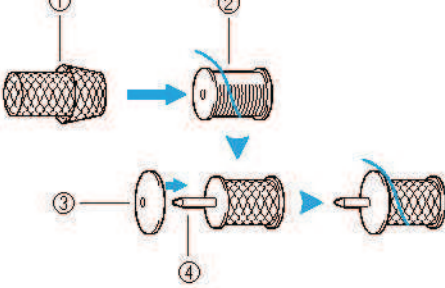

- (1) Bobin ağı
(2) Makara
(3) Makara başlığı
(4) Makara pimi

- 7** Makarayı sağ elinizle tutarken, ipliği sol elinizle çekin ve ardından ipliği iplik kılavuzunun altından geçirin.

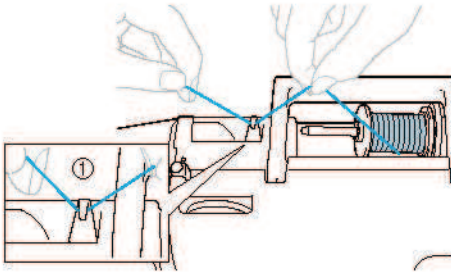

- (1) İplik kılavuzu

- 8** İpliği arkadan öne doğru iplik kılavuzu kapağının altından geçirin.

Çekilen iplikte gevşeklik olmaması için ipliği sağ elinizle tutun ve sol elinizle ipliği iplik kılavuz kapağının altından geçirin.

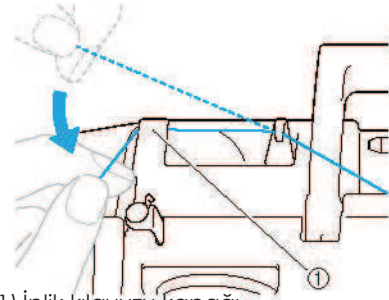

- (1) İplik kılavuzu kapağı

- 9** İpliği sağa doğru çekin, masura sargısı iplik kılavuzunun çağanozunun altından geçirin ve mümkün olduğunca çekerek diskler arasında saatin tersi yönde sarrın.



- (1) Masura sargısı iplik kılavuzunun çağanozu
(2) Ön tansiyon disk

Not

- İpliğin ön tansiyon diskinin altından geçtiğinden emin olun.

- 10** Masura sargısı iplik kılavuzundan geçirilen ipliği tutmak için sol elinizi kullanırken, ipliğin ucunu saat yönünde masuraya beş veya altı kez sarmak için sağ elinizi kullanın.

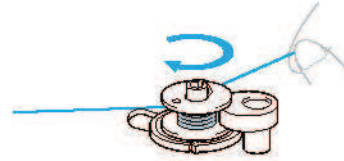

- 11 İpliğin ucunu masura sarıcı yatağı üzerindeki yarıktan geçirin ve sonra kesmek için ipliği sağa doğru çekin.

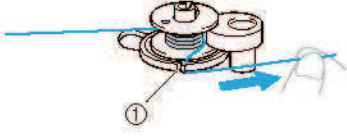

(1) Masura sarıcı yatağında bulunan yarık (yerleşik bıçağı ile beraber)

► İplik uygun bir uzunlukta kesilir.

⚠ DİKKAT

- İpliği açıklandığı şekilde kesmeye özen gösterin. Masura, masura sarıcı yatağındaki yarığa entegre kesiciyle ipliği kesmeden sarılırsa masura doğru sarılmayabilir. Ayrıca masura ipliği bitmeye başladığında iplik masuraya dolanabilir veya iğne bükülebilir ya da kırılabilir.

- 12 Dikiş hızı denetleyicisini (daha hızlı bir dikiş hızı için) sağa doğru kaydırın.

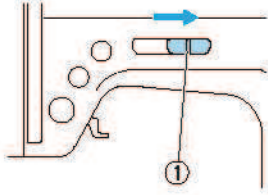

(1) Dikiş hızı denetleyicisi

- 13 ⬆ (başlat/durdur düğmesi) düğmesine bir kez basın.

► Masura dönmeye başlar ve iplik masura etrafına sarılır.

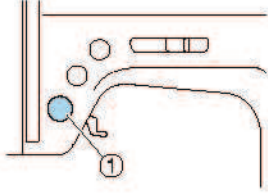

(1) başlat/durdur düğmesi

- 14 Masura sarım işlemi yavaşladığında, makineyi durdurmak için ⬆ (başlat/durdur) düğmesine bir kez basın.

⚠ DİKKAT

- Bobin sarma işlemi yavaşladığında, makineyi durdurun, aksi takdirde makine zarar görebilir.

- 15 İpliği kesin, masura sarma milini sola kaydırın ve daha sonra masurayı milden çıkarın.

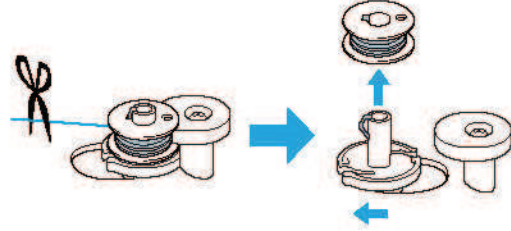

- 16 Dikiş hızı denetleyicisini eski konumuna getirin.

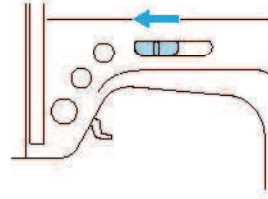

🔔 Not

- Dikiş makinesi çalıştırıldığında ya da masura sarıldıktan sonra volan çevrildiğinde makine klik sesi çıkarır; bu ses herhangi bir arızaya işaret etmez.

Masuranın takılması

Masura sargısını ipliğiyle beraber takın.

! DİKKAT

- Doğru şekilde iplikle sarılmış bir masura kullanın, aksi takdirde iğne kırılabilir veya iplik tansiyonu yanlış olabilir.

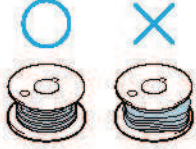

- Masura özel olarak bu dikiş makinesi için tasarlanmıştır. Farklı model masuraların kullanılması durumunda makine düzgün biçimde çalışmayacaktır. Sadece birlikte verilen aynı tipteki masura ya da masuraları kullanın (parça kodu: SA156, SFB (XA5539-151)).

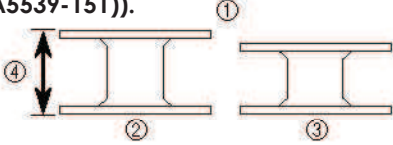

- (1) Gerçek boyut
- (2) Bu model
- (3) Diğer model
- (4) 11,5 mm (7/16 inç)

- Masurayı takmadan veya iğneyi değiştirmeden önce dikiş makinesini kapattığınızdan emin olun, aksi takdirde başlat/durdur düğmesine kaza ile basılması ve makinenin dikişe başlaması sonucunda yaralanmalar gerçekleşebilir.

Not

- Mekikten geçmesi gereken masura ipliği sırası mekik etrafındaki işaretlerle belirtilmiştir. Makineye belirtildiği gibi iplik takıldığından emin olun.

- İğneyi kaldırmak için bir veya iki kere (iğne pozisyonu düğmesi) düğmesine basın, ardından baskı ayağı kolunu kaldırın.

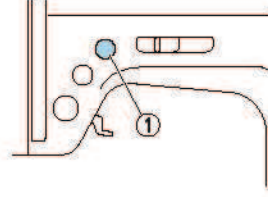

(1) İğne konumu düğmesi

- Dikiş makinesini kapatın.



- Masura kapağı mandalını sağa doğru kaydırın.

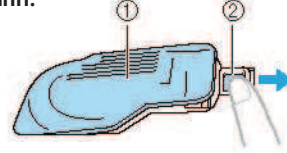

- (1) Masura kapağı
- (2) Mandal
- Masura kapağı açılır.

- Masura kapağını çıkarın.

- Masurayı sağ elinizle tutun ve ipliğin ucunu sol elinizle kavrayın.

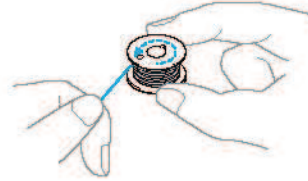

- Masurayı düşürmemeye dikkat edin.

- 6 İpliğin sola doğru açılması için masurayı sağ elinizle yerleştirin, ardından sol elinizle ipliği tırnağın altından sertçe çekin.

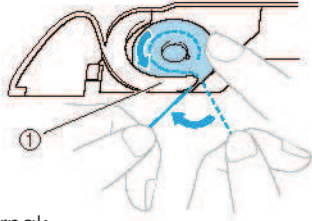

(1) Tırnak

- Masurayı doğru şekilde taktığınızdan emin olun.

⚠ DİKKAT

- İpliğin doğru yönde açılması için bobini yerleştirdiğinizden emin olun, aksi takdirde iplik kopabilir ya da iplik tansiyonu doğru gerginliğe sahip olmaz.

🔔 Not

- Mekikten geçmesi gereken masura ipliği sırası mekik etrafındaki işaretlerle belirtilmiştir. Makineye belirtildiği gibi iplik taktığından emin olun.

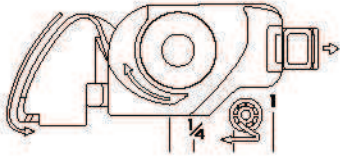

- 7 İpliği yuvadan yönlendirin, ardından kesiciyle kesmek için kendinize doğru çekin.

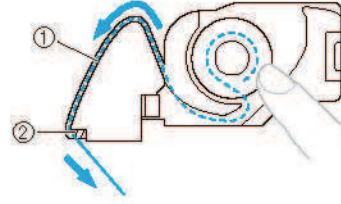

(1) Yuva
(2) Kesici

- Kesici ipliği keser.

- İpliğin mekiğin düz yayından doğru biçimde geçirildiğinden emin olun. Doğru geçirilmemişse, ipliği yeniden takın.

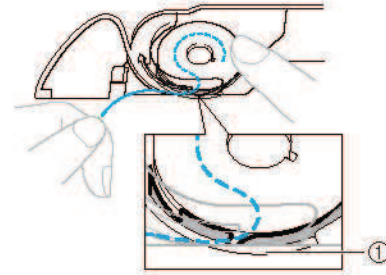

(1) Düz yay

- 8 Masura kapağını yerine takın.

Tırnağı, masura kapağının (A) sol alt köşesine yerleştirin ve ardından sağ tarafa (B) hafifçe bastırın.

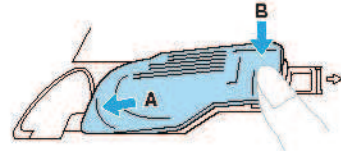

- Alt ipliğin takılması tamamlanır.

Ardından, üst ipliği takın. "Üst İpliğin Geçirilmesi" işlemi ile devam edin (sayfa 28).

🔔 Not

- Masura ipliğini çekmeden dikişe başlayabilirsiniz. Dikişe başlamadan önce masura ipliğini çekmek isterseniz "Masura ipliğinin çekilmesi" başlığı altında belirtilen (sayfa 36) prosedüre göre ipliği çekin.

Üst İpliğin Takılması

Bu bölümde, üst iplik ve iğneye iplik geçirilmesi için bobinin konumlandırılmasına ilişkin prosedürler açıklanacaktır.

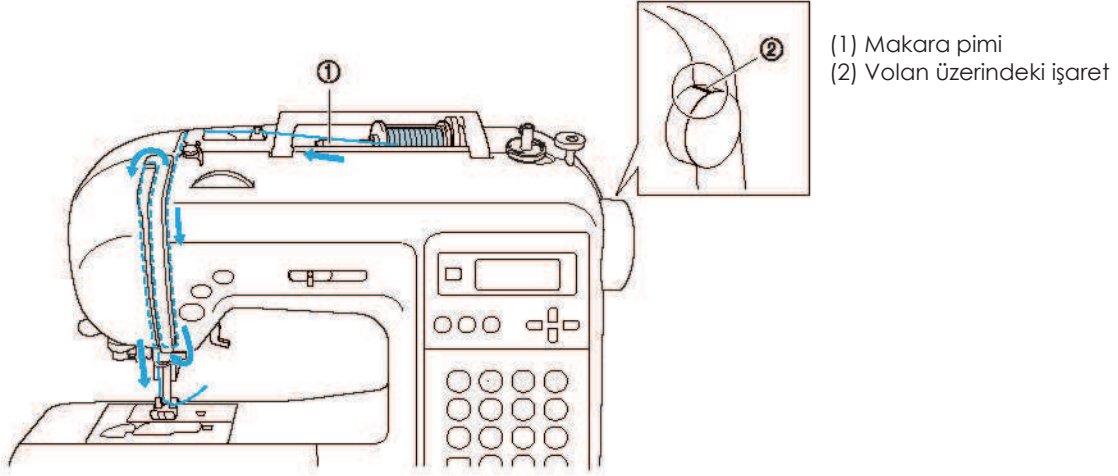

! DİKKAT

- Üst ipliği takarken, talimatları dikkatle izleyin. Üst ipliğin takılması hatalıysa, iplik dolanabilir ve iğne eğilip kırılabilir.
- İplik geçirici 75/11 ile 100/16 arasındaki dikiş makinesi iğneleriyle birlikte kullanılabilir.
- Doğru iplik ve iğne kombinasyonlarını kullanın. Doğru iğne ve iplik kombinasyonlarına ilişkin detaylı bilgi için "İğne tipleri ve kullanımları" (sayfa 38) başlığına bakın.
- İplik geçirici ile 130/20 veya üzeri kalınlığa sahip iğneler kullanılamaz.
- İplik geçirici kanat iğnesi veya çift iğne ile kullanılamaz.
- İplik geçirici kullanılmadığı durumlarda "İpliğin elle takılması (iplik geçirici kullanmadan)" (sayfa 33) başlığına başvurun.

Not

- Makineye iplik geçirilme sırası dikiş makinesi üzerindeki kesik bir çizgi ile gösterilir. Makineye belirtildiği gibi iplik takıldığından emin olun.

Üst ipliğin takılması

İplik makarasını, makara pimine yerleştirin ve sonra makineye takın.

- 1 Dikiş makinesini açın.

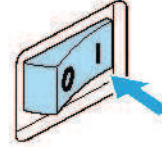

- 2 Baskı ayağı kolunu kaldırın.

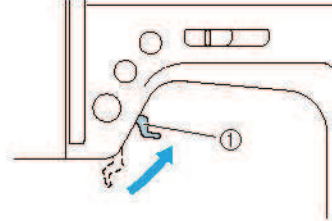

(1) Baskı ayağı kolu

! DİKKAT

- Baskı ayağı yükseltilmezse dikiş makinesine iplik takılamaz.

- 3 İğneyi kaldırmak için ⬇ düğmesine (iğne pozisyonu düğmesi) bir veya iki kez basın.

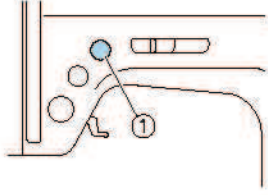

(1) İğne konumu düğmesi

- Aşağıda gösterildiği gibi, volan üzerindeki işaret en üstteyken, iğne doğru yüksekliktedir. Volanı kontrol edin ve eğer bu işaret bu konumda değilse, bu konuma gelene kadar ⬇ (iğne konumu) düğmesine basın.

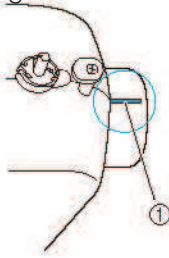

(1) Volan üzerindeki işaret

- 4 Makara pimine takılmış olan makara başlığını çıkarın.

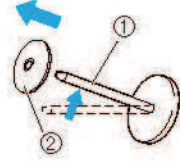

(1) Makara pimi
(2) Makara başlığı

- 5 İplik makarasını, makara pimi üzerine yerleştirin.
Makara yatay olacak ve iplik makaranın ön alt kısmından çıkacak şekilde makarayı pime kaydırın.

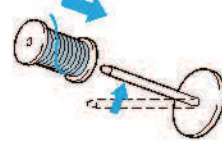

! DİKKAT

- Makara veya makara başlığı doğru olarak yerleştirilmemişse, iplik makara pimi çevresine dolanabilir ve iğne kırılabilir.

- 6 Makara başlığını makara pimine doğru kaydırın.

Makara başlığını mümkün olduğunca gösterildiği gibi soldaki yuvarlanmış tarafla birlikte sağa doğru kaydırın.

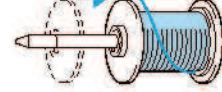

! DİKKAT

- Makara veya makara başlığı doğru olarak yerleştirilmemişse, iplik makara pimi çevresine dolanabilir ve iğne kırılabilir.
- Kullanılmakta olan makara boyutuna en uygun makara başlığını seçebilmeniz için üç farklı makara başlığı boyutu (büyük, orta ve küçük) mevcuttur Makara başlığı kullanılmakta olan makara için çok küçükse, iplik, makaradaki yarığa geçebilir ve iğne kırılabilir.

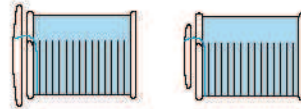

- 7 Makarayı sağ elinizle tutarken, ipliği sol elinizle çekin ve ardından ipliği iplik kılavuzunun altından geçirin.

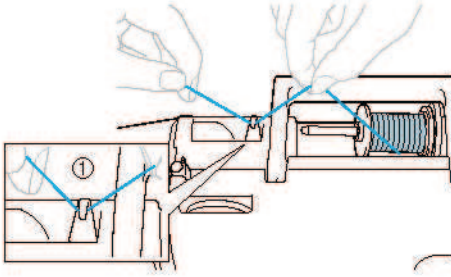

(1) İplik kılavuzu

- 8 İpliği arkadan öne doğru iplik kılavuzu kapağının altından geçirin. Çekilen iplikte gevşeklik olmaması için ipliği sağ elinizle tutun ve sol elinizle ipliği iplik kılavuz kapağının altından geçirin.

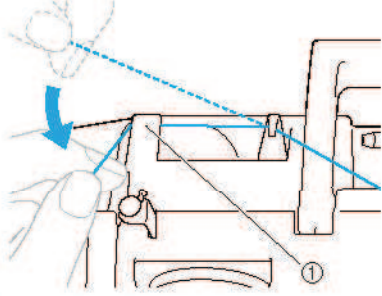

(1) İplik kılavuzu kapağı

- 9 İpliği, makine üzerinde rakamla gösterilen yoldan yönlendirerek makineye geçirin.

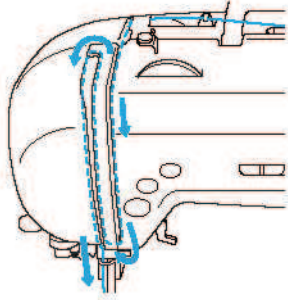

- 10 İpliği sağdan sola doğru tansiyon açma koluna geçirin.

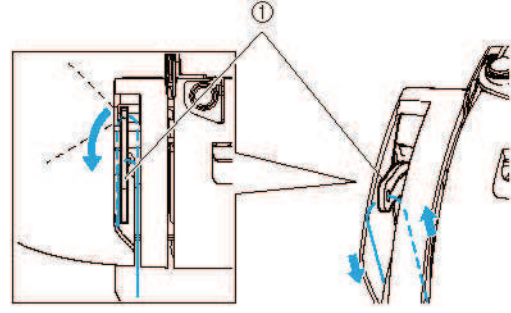

(1) Tansiyon açma kolu

Not

- İğne kaldırılmamışsa, tansiyon açma koluna iplik geçiremez. Tansiyon açma koluna iplik geçirmeden önce iğneyi kaldırmak için iğne pozisyon düğmesine basmanız gerekir.

- 11 İpliği iğne mili iplik kılavuzunun arkasından geçirin.

İpliği sol elinizle tutup sağdan sola doğru kılavuzda çekerek ipliği kolayca iğne mili iplik kılavuzunun arkasından geçirebilirsiniz.

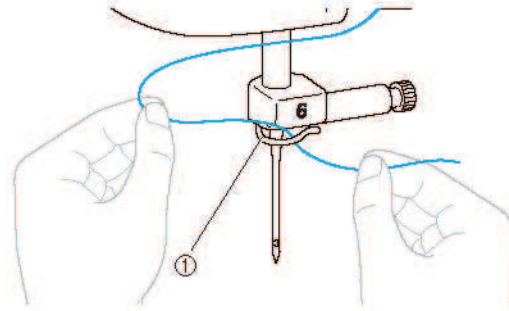

(1) İğne mili iplik kılavuzu

- 12 Baskı ayağını indirmek için baskı ayağı kolunu indirin.

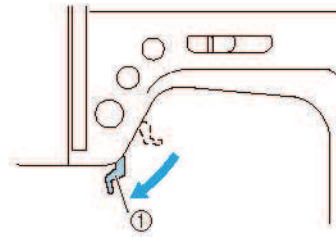

(1) Baskı ayağı kolu

İpliğin takılması

Bu bölüm ipliğin nasıl takılacağını açıklar.

Not

- İplik geçirici 75/11 ila 100/16 arasındaki dikiş makinesi iğneleriyle kullanılabilir.
- İplik geçirici ile 130/20 veya üzeri kalınlığa sahip iğneler kullanılamaz.
- İplik geçirici kanat iğnesi veya çift iğne ile kullanılamaz.
- İplik geçirici kullanılmadığı durumlarda "İpliğin elle takılması (iplik geçirici kullanmadan)" (sayfa 33) başlığına başvurun.

- 1 İğne mili iplik kılavuzundan sola (A) doğru geçirilen ipliğin ucunu tutun ve ardından iplik kılavuz diskindeki yarık vasıtasıyla önden (B) sertçe çekin.

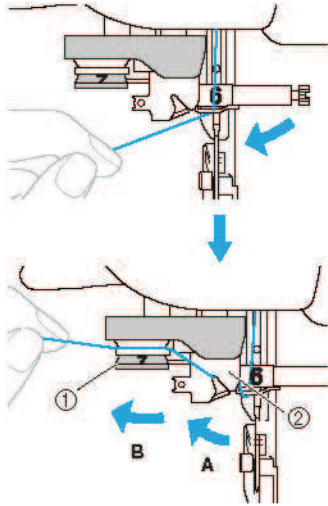

- (1) İplik kılavuzu disk
(2) İplik kılavuzu

- 2 Makinenin solunda bulunan iplik kesici ile ipliği kesin.

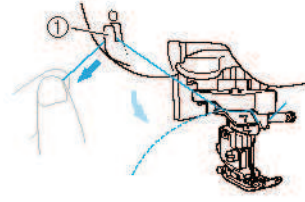

- (1) İplik kesici

Not

- Metalik iplik gibi, makaradan kolayca açılan bir iplik kullanılırken, ipliğin kesilmesi durumunda iğneye iplik takmak güçleşebilir. Bu yüzden, iplik kesici kullanmak yerine, iplik kılavuz disklerinden ("7" ile işaretli) geçtikten sonra yaklaşık 80 mm dışarı çekin.

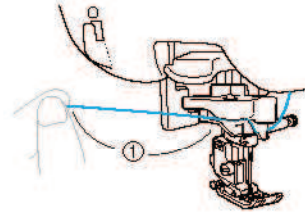

- (1) 80 mm veya daha fazlası

- 3 Makinenin solundaki iğne iplik geçirme kolunu indirin ve sonra kolu yavaşça aslı konumuna getirin.

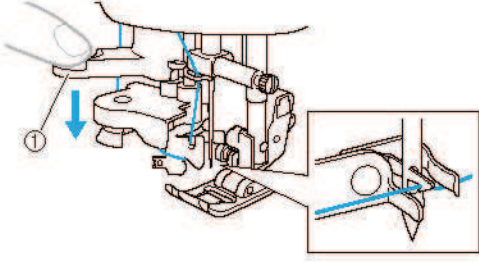

(1) İğne geçirici kolu

- ▶ İplik, iğnenin deliğinden geçirilir.

Not

- İğneye tamamiyle iplik geçmez, ancak iğnenin deliğinde bir ilmek oluşursa, ipliğin ucunu çıkarmak için ilmeği dikkatli bir şekilde iğnenin deliğinden çekin.

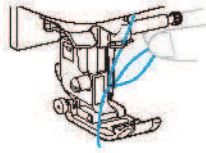

! DİKKAT

- İpliği çıkarırken, çok hızlı bir şekilde çekmeyin, aksi takdirde iğne kırılabilir ya da bükülebilir.

- 4 Baskı ayağı kolunu kaldırın, ipliğin ucunu baskı ayağından geçirin ve ardından makinenin arkasına doğru ipliği yaklaşık 5 cm çekin.

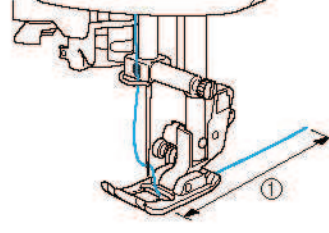

(1) 5 cm (2 inç)

- ▶ Üst ipliğin takılması tamamlanır. Üst ve alt ipliği geçirme işlemi tamamlanmıştır ve artık dikişe başlamaya hazırsınız.

Not

- İğne kaldırılmamışsa, iplik geçirici iğneye iplik geçiremez. İplik geçiriciyi kullanmadan önce iğneyi kaldırmak için (1) (iğne pozisyon) düğmesine basmanız gerekir.

İpliğin elle takılması (iplik geçirici kullanmadan)

130/20 veya daha kalın özel iğneler kullanılırken, kanat iğne veya çift iğne iplik geçirici ile birlikte kullanılamaz, iğneye iplik beslemesini aşağıda açıklandığı şekilde gerçekleştirin.

1 Makineye, iğne mili iplik kılavuzuna iplik beslemesi yapın.

- Detaylı bilgi için "Üst iplik geçirme" (sayfa 28) başlığına bakın.

2 Baskı ayağı kolunu indirin.

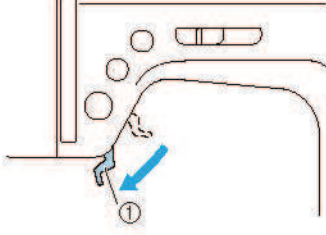

(1) Baskı ayağı kolu

3 İpliği, iğne deliğine önden arkaya doğru geçirin.

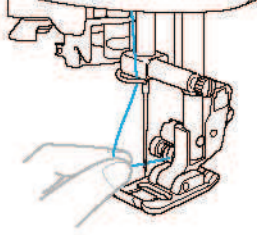

4 Baskı ayağı kolunu kaldırın, ipliğin ucunu baskı ayağından geçirin ve ardından makinenin arkasına doğru ipliği yaklaşık 5 cm çekin.

Çift iğnenin kullanılması

Çift iğne ile iki farklı iplikle aynı dikişten iki paralel hat dikebilirsiniz. Her iki üst ipliğin aynı kalınlık ve kaliteye sahip olması gerekir. Çift iğne, ekstra makara pimi ve makara başlığını kullandığınızdan emin olun.

Çift iğne ile dikişebilecek dikişlerle ilgili detaylı bilgi için "Dikiş Ayarları" (sayfa 120) başlığına bakın.



(1) Çift iğneli
(2) İlave makara pimi

! DİKKAT

- Sadece çift iğne kullanın (parça kodu: X59296-121 Başka iğnelerin kullanılması iğneyi eğebilir ya da makineye hasar verebilir).
- Eğilmiş iğneleri asla kullanmayın. Eğilmiş iğneler büyük olasılıkla yaralanmalara yol açacak şekilde kolaylıkla kırılabilir.
- Çift iğneyle iplik geçirici kullanılamaz. Çift iğneyle iplik geçirici kullanılırsa, dikiş makinesi hasar görebilir.

1 Çift iğneyi takın.

- İğneyi yerleştirme ile ilgili detaylı bilgi için "İğnenin değiştirilmesi" (sayfa 39) başlığına bakın.

2 (2) Sol iğne deliği için üst ipliği takın.

- Detaylı bilgi için "Üst iplik geçirme" (sayfa 28) başlığına bakın.

3 Sol iğneye elle üst ipliği geçirin.

İğne deliğine ön kısımdan ipliği geçirin.

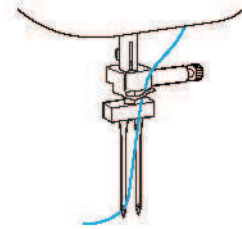

4 Ekstra makara pimini masura sarıcı milinin ucuna yerleştirin.

- (1) Masura sarıcı mili
(2) İlave makara pimi
(3) İplik makarası

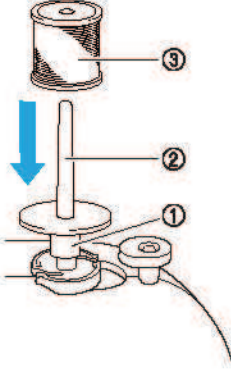

5 İplik makarasını takın ve üst ipliği geçirin.

Not

- İplik makarasını yerleştirirken, ipliği makaranın ön kısmından çözülecek şekilde ayarlayın.

6 Sol tarafın üst ipliğini geçirme yöntemi ile aynı şekilde sağ tarafın üst ipliğini de geçirin.

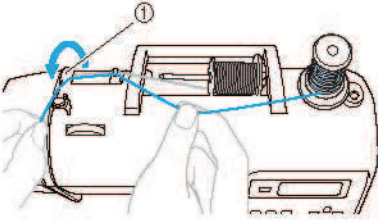

(1) İplik kılavuzu kapağı

- Detaylı bilgi için "Üst ipliğin geçirilmesi" (sayfa 28) kısmındaki (8) ile (10) arası adımlara bakın.

7 İpliği iğne mili iplik kılavuzundan geçirmeden, sağ iğneye ipliği elle geçirin. İğne deliğine ön kısımdan ipliği geçirin.

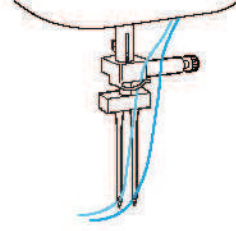

"J" zigzag ayağını takın.

- 8
- Baskı ayağını değiştirme ile ilgili detaylı bilgi için "Baskı ayağının değiştirilmesi" (sayfa 41) başlığına bakın.

! DİKKAT

- Çift iğne kullanırken "J" zigzag ayağını taktığınızdan emin olun aksi takdirde iğne kırılabilir ya da makine hasar görebilir.

9 Dikiş makinesini açın.

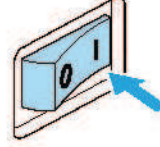

- LCD ekran açılır.

10 Bir dikiş seçin.





- Dikiş seçme ile ilgili detaylı bilgi için "Dikiş seçimi" (sayfa 67) başlığına bakın.
- Çift iğne ile dikilebilecek dikişlerle ilgili detaylı bilgi için "Dikiş Ayarları" (sayfa 120) başlığına bakın.

! DİKKAT

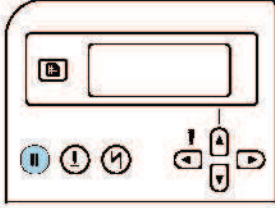
- Dikiş genişliğini ayarladıktan sonra volanı yavaşça kendinize doğru (saatin tersi yönünde) çevirin ve iğnenin baskı ayağına temas etmediğinden emin olun. İğne baskı ayağına temas ederse iğne bükülebilir ya da kırılabilir.

11 (İğne modu seçim tuşu) düğmesine basın.



- ▶ Ekranda  ya da  (Çift iğne simgesi) görünür, artık çift iğne kullanılabilir.
- Tek iğneyle dikişe geri dönmek için simge  veya  olarak değişinceye kadar (İğne modu seçim tuşu) düğmesine basın.
- Dikiş makinesi kapansa bile, çift iğne ayarı iptal edilmez.

! DİKKAT

- Çift iğne kullanırken, çift iğne ayarını seçtiğinizden emin olun aksi takdirde iğne kırılabilir ya da makine hasar görebilir.

12 Dikiş dikmeye başlayın.

- Dikişe başlama ile ilgili detaylı bilgi için "Dikişe başlama" (sayfa 52) başlığına bakın.
- ▶ Birbirine paralel olarak iki hat dikiş yapılır.

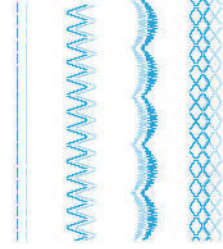

Not

- Çift iğne kullanırken kullanılan ipliğin ve kumaşın türüne göre dikişler bir araya toplanabilir. Bu durumda dikiş uzunluğunu arttırın. Dikiş uzunluğunu değiştirme ile ilgili detaylı bilgi için "Dikiş uzunluğunun ayarlanması" (sayfa 59) başlığına bakın.

! DİKKAT

- Dikiş yönünü değiştirirken, iğneyi kumaştan kaldırmak için (İğne pozisyonu düğmesi) düğmesine basın ve ardından baskı ayağı kolunu kaldırıp kumaşı çevirin. Aksi takdirde iğne kırılabilir veya makine hasar görebilir.
- Çift iğne kumaşa takılı haldeyken kumaşı çevirmeye çalışmayın aksi takdirde iğne kırılabilir veya makine hasar görebilir.

Masura ipliğinin çekilmesi

Büzgüler yaparken veya serbest-stil kapitone dikiş öncesinde, ilk olarak masura ipliğini aşağıda anlatılan şekilde çekin.

1 Masurayı mekiğe yerleştirin.

- "Masuranın takılması" (sayfa 26) kısmındaki (1) ile (5) arası adımlara bakın.

2 Masura ipliğini yuvadan geçirin.

İpliği kesici ile kesmeyin.

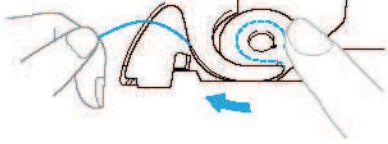

3 İğne yukarı konumdayken sol elinizle üst ipliği hafifçe tutarken, iğneyi kaldırmak ve indirmek için ⬇ düğmesine (iğne pozisyonu düğmesi) iki kez basın.

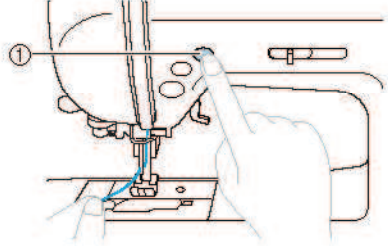

(1) İğne konumu düğmesi

- Masura ipliği üst iplik etrafına sarılmış olup yukarı doğru çekilebilir.

4 Masura ipliğinin ucunu çekmek için üst ipliği dikkatlice yukarı çekin.

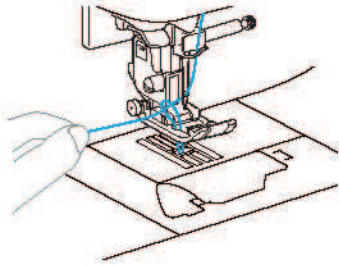

5 Yaklaşık 10 -15 cm'lik masura ipliğini baskı ayağının altından makinenin arkasına doğru çekin.

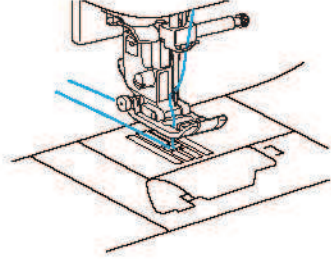

6 Masura kapağını yerine takın.

Tırnağı, masura kapağının (A) sol alt köşesine yerleştirin ve ardından sağ tarafa (B) hafifçe bastırın.

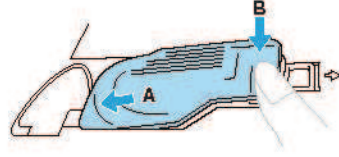

İğnenin Deęiřtirilmesi

Bu bölümde dikiř makinesi ięneleri ile ilgili bilgiler verilmektedir.

İęne ile ilgili önlemler

İęne kullanımı ile ilgili olarak ařaęıda belirtilen önlemleri göz önünde bulundurmaya özen gösterin. Bu talimatlara uyulmaması ięnenin kırılması ve parçalarının saçılması gibi oldukça tehlikeli durumlara neden olabilir. Ařaęıda belirtilen talimatları okuyun ve dikkatle uygulayın.

! DİKKAT

- **Sadece ev kullanımına yönelik dikiř makineleri için üretilen ięneleri kullanın. Başka ięnelerin kullanılması ięneyi eęebilir ya da makineye hasar verebilir.**
- **Eęilmiş ięneleri asla kullanmayın. Eęilmiş ięneler büyük olasılıkla yaralanmalara yol açacak şekilde kolaylıkla kırılabilir.**

İğne tipleri ve kullanımları

Kullanılması gereken dikiş makinesi iğnesi kullanılan kumaşa ve iplik kalınlığına göre değişiklik gösterir. Dikmek istediğiniz kumaş için uygun iplik ve iğneyi seçerken aşağıdaki tabloya başvurun.

Kumaş Türü/Uygulama	Türü	İplik		İğne Boyutu
		Ağırlık		
Orta ağırlıkta kumaşlar	Çuha	Pamuk iplik	60-80	75/11-90/14
	Tafta	Sentetik iplik		
	Flanel, Gabardin	İpek iplik	50	
İnce kumaşlar	İnce Keten Bezi	Pamuk iplik	60-80	65/9-75/11
	Jorjet	Sentetik iplik		
	Şalis, Saten	İpek iplik	50	
Kalın kumaşlar	Kot kumaşı	Pamuk iplik	30-50	90/14-100/16
	Fitilli kadife	Sentetik iplik	50-60	
	Tüvid	İpek iplik		
Esnek kumaşlar	Jarse	Örgü ipliği	50-60	Yuvarlak uçlu iğne (altın rengi) 75/11-90/14
	Triko			
Kolay aşınan kumaşlar		Pamuk iplik	50-80	65/9-90/14
		Sentetik iplik		
			İpek iplik	
Üst dikiş için		Sentetik iplik	50-60	90/14-100/16
		İpek iplik		

Not

- İplik numarası ne kadar küçük olursa, iplik o kadar kalın olur ve iğne numarası ne kadar yüksek olursa iğne de o kadar kalın olur.
- Streç kumaş dikerken ya da pasaların kolayca oluşabileceği kumaşlarla çalışırken toplu iğne kullanın.
- Dikilmekte olan kumaş ne olursa olsun saydam naylon iplik içeren 90/14 ila 100/16 arası bir iğne kullanın.
- Dikiş makinesi satın alındığında bir 75/11 iğne takılı olarak gelir.

⚠ DİKKAT

- **Uygun kumaş, iplik ve iğne kombinasyonları yukarıdaki tabloda gösterilmiştir. Kumaş, iplik ve iğne kombinasyonu doğru ayarlanmazsa, özellikle kalın kumaşlar (kot kumaşı gibi) ince iğnelere (65/9 ile 75/11 arası) dikilirse iğne eğrilebilir ya da kırılabilir. Buna ek olarak dikiş dengesiz veya büzgülü gerçekleşebilir ya da atlanmış dikişler gerçekleşebilir.**

İğnenin kontrolü

Makine çalışırken iğne kırılabileceğinden, eğik bir iğne ile dikiş dikmek çok tehlikelidir. İğneyi kullanmadan önce, iğnenin düz kısmını düz bir yüzeye koyun ve iğne ile düz yüzey arasında her hangi bir boşluk olmadığından emin olun.

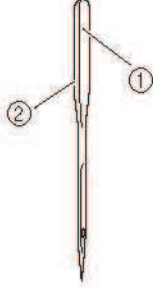

- (1) Düz kısım
(2) İğne tipi işareti

■ Doğru iğne

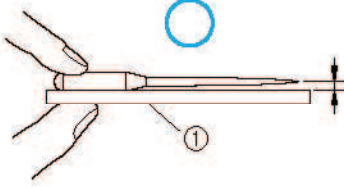

- (1) Düz yüzey

■ Yanlış iğne

İğne ve düz yüzey arasında boşluk bulunuyorsa iğne bükülmüş demektir. Bükülmüş iğneleri kullanmayın.

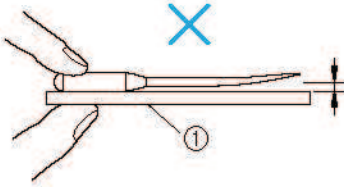

- (1) Düz yüzey

İğnenin değiştirilmesi

Aşağıda açıklandığı şekilde iğneyi değiştirin. "İğnenin Kontrolü" başlığı altında verilen talimatlarca düzlüğü belirtilmiş tornavida ve iğneleri kullanın.

- 1 İğneyi kaldırmak için ⏸ düğmesine (iğne pozisyonu düğmesi) bir veya iki kez basın.

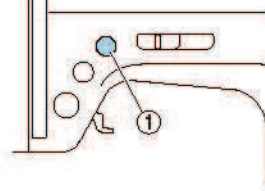

- (1) İğne konumu düğmesi

- 2 Dikiş makinesini kapatın.



⚠ DİKKAT

- İğneyi değiştirmeden önce dikiş makinesini kapattığınızdan emin olun, aksi takdirde ⏸ (başlat/durdur) düğmesine kaza ile basılması ve makinenin dikişe başlaması sonucunda yaralanmalar meydana gelebilir.

- 3 Baskı ayağı kolunu indirin.

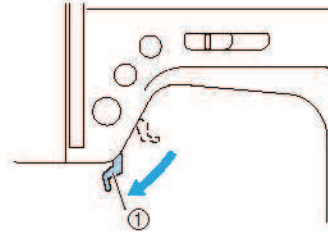

- (1) Baskı ayağı kolu

⚠ DİKKAT

- İğneyi değiştirmeden önce, iğnenin iğne plakasındaki deliğe düşmesini önlemek için baskı ayağının altına kumaş ya da kağıt yerleştirin.

- 4 İğneyi sol elinizle tutun ve ardından iğneyi çıkarmak üzere iğne bağı vidasını size doğru saatin tersi yönünde çevirmek için bir tornavida kullanın.

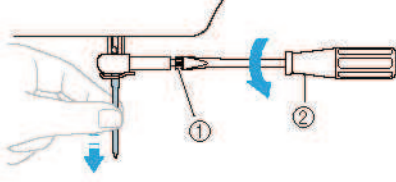

- (1) İğne bağı vidası
(2) Tornavida

- İğne bağı vidasını gevşetirken ya da sıkarken aşırı bir güç uygulamayın, aksi takdirde dikiş makinesinin belirli parçaları hasar görebilir.

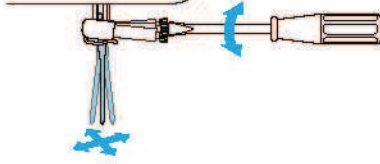

- 5 İğnenin düz kısmı makinenin arka kısmına gelecek şekilde, iğne durdurucuya temas edene kadar iğneyi itin.

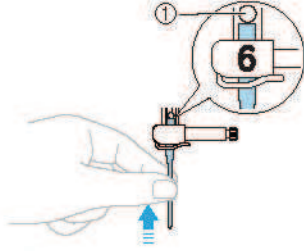

- (1) İğne durdurucu

- 6 İğneyi sol elinizle tutarken iğne bağı vidasını sıkılaştırmak için tornavidayı kullanın.

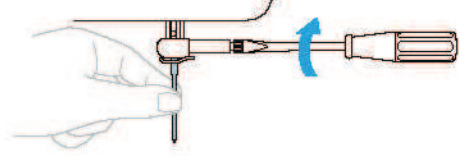

Çift iğneyi de aynı şekilde yerleştirin.

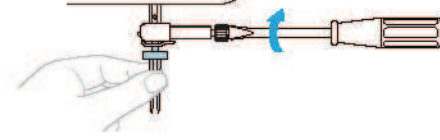

! DİKKAT

- İğneyi iğne durdurucuya temas edene kadar iterek yerleştirdiğinizden emin olun ve iğne bağı vidasını tornavida kullanarak iyice sıkılayın aksi takdirde iğne kırılabilir veya bir arıza meydana gelebilir.

Baskı ayağının değiştirilmesi

Baskı ayağı kumaşa baskı uygular.

Baskı ayağı önlemleri

Baskı ayaklarıyla ilgili olarak aşağıda belirtilen önlemleri gözetmeye özen gösterin.

! DİKKAT

- Dikmek istediğiniz dikiş tipine uygun baskı ayağı kullanın, aksi takdirde iğne baskı ayağına çarparak kırılabilir veya eğilebilir.
- Sadece bu makineye özel tasarlanmış olan baskı ayağını kullanın. Başka masuraların kullanılması yaralanmalara ya da makinede hasara neden olabilir.

Baskı ayağının değiştirilmesi

Aşağıda açıklandığı şekilde baskı ayağını değiştirin.

"S" yan kesicinin kullanılması ile ilgili detaylı bilgi için, "Opsiyonel yan kesiciyi kullanarak yapılan sürfile dikişler" (sayfa 73) başlığına bakın.

- 1 İğneyi kaldırmak için  düğmesine (iğne pozisyonu düğmesi) bir veya iki kez basın.

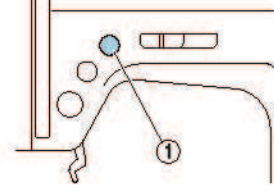

- (1) İğne konumu düğmesi
► İğne yükseltilir.

- 2 Dikiş makinesini kapatın.

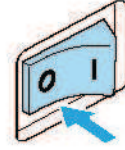

! DİKKAT

- Baskı ayağını değiştirmeden önce dikiş makinesini kapattığınızdan emin olun, aksi takdirde  (başlat/durdur) düğmesine kaza ile basılması ve makinenin dikişe başlaması yaralanmalara neden olabilir.

- 3 Baskı ayağı kolunu kaldırın.

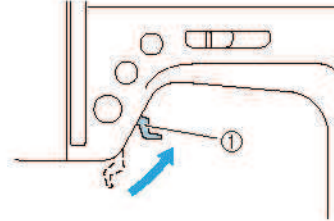

- (1) Baskı ayağı kolu
► Baskı ayağı kaldırılır.

- 4 Baskı ayağı tutucusunun arkasındaki siyah düğmeye basın.

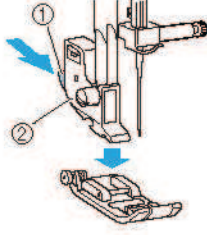

- (1) Siyah düğme
(2) Baskı ayağı tutucu

► Baskı ayağı tutucu, baskı ayağını bırakır.

- 5 Baskı ayağı piminin tutucuda bulunan yuva ile hizalanması için, tutucu altına farklı bir baskı ayağı yerleştirin.

Baskı ayağını, baskı ayağı türünü (A, G, I, J, M, N veya R) ifade eden harf okunacak şekilde konumlandırın.

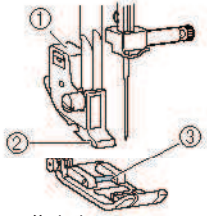

- (1) Baskı ayağı tutucu
(2) Çentik
(3) Pim

- 6 Baskı ayağı piminin, baskı ayağı tutucudaki yuvaya oturması için baskı ayağı kolunu yavaşça alçaltın.

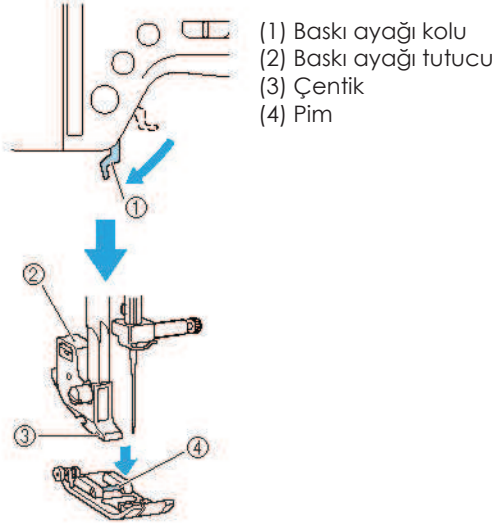

- (1) Baskı ayağı kolu
► Baskı ayağı takıldı.

- 7 Baskı ayağının tam olarak takıldığından emin olmak için baskı ayağı kolunu kaldırın.

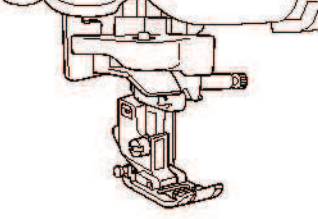

Not

- Bir dikiş seçildiğinde, kullanılması gereken baskı ayağı simgesinin ekranda görünmesi gerekir. Dikişe başlamadan önce, doğru baskı ayağının takılı olduğunu kontrol edin. Yanlış baskı ayağı takılmışsa, dikiş makinesini kapatın, doğru baskı ayağını takın ve istenilen dikişi tekrar seçin.



İlik ayağı "A"



Sürfile ayağı "G"



Zigzag ayağı "J"



Düğme takma ayağı "M"



Monogramlama ayağı "N"



Teyel dikiş ayağı "R"

- Seçili dikiş ile kullanılması gereken baskı ayağı hakkındaki bilgiler için "Dikiş Ayarları" (sayfa 120) başlığına bakın.

Baskı ayağı tutucusunun sökülmesi

Dikiş makinesini temizlerken ya da kapitone ayağı gibi baskı ayağı tutucusu kullanmayan bir baskı ayağı takarken baskı ayağı tutucusunu sökün. Baskı ayağı tutucusunu sökmek için tornavida kullanın.

■ Baskı ayağı tutucusunun sökülmesi

① Baskı ayağını çıkarın.

- Detaylı bilgi için, "Baskı ayağının değiştirilmesi" (sayfa 41) başlığına bakın.

② Baskı ayağı tutucu vidasını gevşetmek için tornavida kullanın.

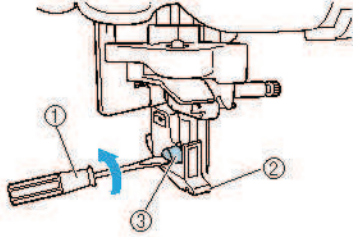

- (1) Tornavida
(2) Baskı ayağı tutucu
(3) Baskı ayağı tutucu vidası

■ Baskı ayağı tutucusunun takılması

① Baskı ayağı tutucusunu baskı milinin alt sol kısmı ile hizalayın.

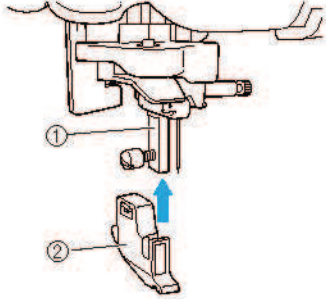

- (1) Baskı mili
(2) Baskı ayağı tutucu

② Sağ elinizle baskı ayağı tutucusunu yerinde tutun ve ardından sol elinizle tornavida kullanarak vidayı sıkın.

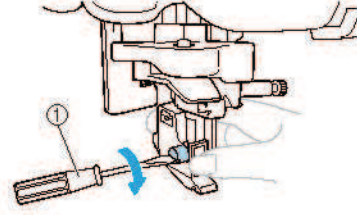

- (1) Tornavida

Not

- Baskı ayağı tutucu doğru biçimde takılmazsa, iplik tansiyonu doğru gerginliğe sahip olmaz.

İsteğe bağlı hareketli ayağın kullanılması

İsteğe bağlı hareketli ayak ile, her iki kumaş parçası da dişliler ve baskı ayağındaki dişler sayesinde düzgün şekilde beslenir. Bu durum, vinil ve deri gibi beslenmesi zor olan kumaşların ve kadife gibi kolayca kayan kumaşların dikilmesinde veya kapitone dikiş sırasında işe yarar.

Hareketli ayağı takmak için tornavida kullanın.

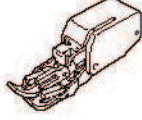

■ Hareketli ayağın takılması

1 Baskı ayağı tutucuyu çıkarın.

- Detaylı bilgi için, "Baskı ayağı tutucusunun sökülmesi" (sayfa 43) başlığına bakın.

2 Hareketli ayağın bağlantı çatalını iğne bağı vidasına geçirin.

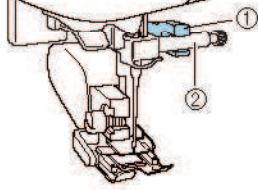

- (1) Bağlantı çatalı
(2) İğne bağı vidası

3 Baskı ayağı kolunu indirin, baskı ayağı tutucu vidasını takın ve ardından vidayı tornavida ile sıkın.

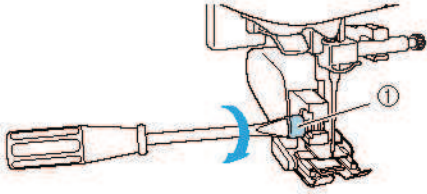

- (1) Baskı ayağı tutucu vidası

! DİKKAT

- Vidaları tornavida ile iyice sıkığınızdan emin olun, aksi takdirde iğne baskı ayağına temas edebilir ve bu da iğnenin bükülmesine ya da kırılmasına yol açabilir.
- Dikişe başlamadan önce, volanı yavaşça (saatin tersi yönünde) kendinize doğru çevirin ve iğnenin baskı ayağına temas etmediğinden emin olun. İğne baskı ayağına temas ederse iğne bükülebilir ya da kırılabilir.

Not

- Hareketli ayakla dikiş yaparken orta ve düşük arasında bir hızda dikiş yapın.

■ Hareketli ayağın çıkarılması

1 İğneyi kaldırmak için (1) düğmesine (iğne pozisyonu düğmesi) bir veya iki kez basın.

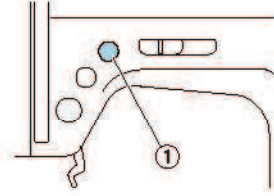

- (1) İğne konumu düğmesi
► İğne yükseltilir.

2 Dikiş makinesini kapatın.



3 Baskı ayağı kolunu kaldırın.

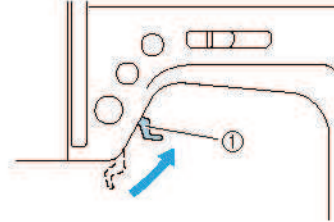

- (1) Baskı ayağı kolu
► Baskı ayağı kaldırılır.

- 4 Bir tornavida ile, baskı ayağı tutucu vidayı gevşetin ve ardından hareketli ayağı çıkarın.

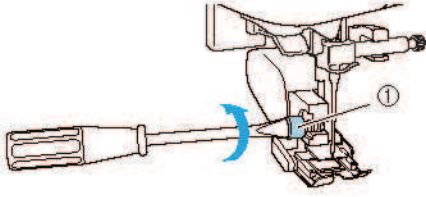

(1) Baskı ayağı tutucu vidası

- 5 Baskı ayağı tutucuyu takın.

- Detaylı bilgi için, "Baskı ayağı tutucusunun sökülmesi" (sayfa 43) başlığına bakın.

Not

- Sadece düz dikiş (takviye dikişli) ve zigzag dikiş hareketli ayak ile kullanılabilir. Dikişlere ilişkin detaylı bilgi için "Dikiş Ayarları" (sayfa 120) başlığına bakın.
- İsteğe bağlı hareketli ayak, Brother bayinizden edinilebilir.

Silindirik veya Büyük Kumaş Parçalarının Dikilmesi

Silindirik veya büyük kumaş parçalarını dikerken, serbest kol destek aparatını çıkarın.

Silindirik kumaş parçalarının dikilmesi

Serbest kol destek aparatının çıkarılması, manşetler ve pantolon paçaları gibi silindirik kumaşların dikilmesini kolaylaştırır.

- 1 Serbest kol destek aparatını sola doğru çekin.

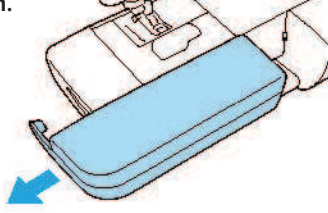

- Serbest kol destek aparatı çıkarılmış durumdayken, serbest kol dikişi mümkündür.

- 2 Dikmek istediğiniz kumaşı kola doğru kaydırın ve üstten dikişin.

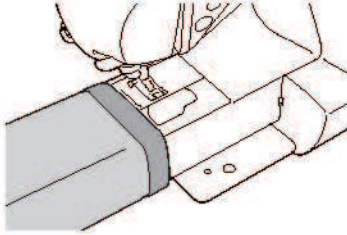

- 3 Serbest kol dikişini bitirdiğinizde, destek aparatını eski konumuna geri getirin.

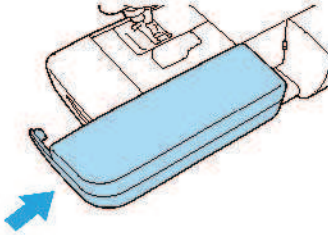

Büyük kumaş parçalarının dikilmesi

Opsiyonel geniş tabla, büyük kumaş parçalarının dikilmesini kolaylaştırır.

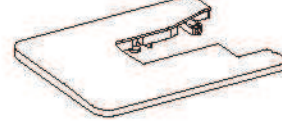

- 1 Geniş tablanın altındaki ayakları açın. Yerlerine oturana dek dört ayağı dışarı çekin.

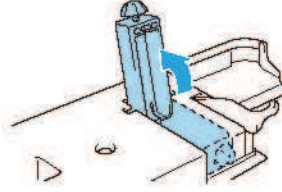

- 2 Destek aparatını sola doğru çekin.

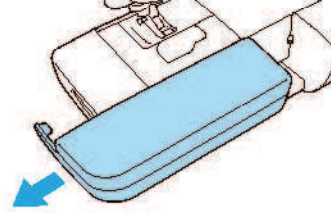

3

Geniş tablayı takın.

Geniş tablayı düz tutarak, tam olarak yerine kaydırın. Geniş tablanın alt sağ köşe bölümü, dikiş makinesi yatağının ön bölümünün üstüne uzanır.

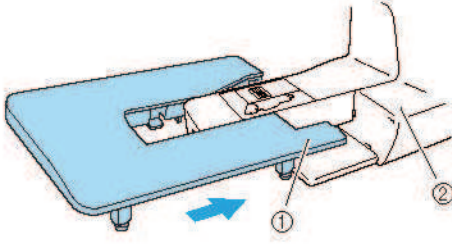

(1) Alt sağ köşe

(2) Dikiş makinesi yatağı

Not

- İsteğe bağlı geniş tabla, Brother bayiinizden edinilebilir.

4

Geniş tablanın dikiş makinesi yatağı ile aynı hizada olması için her bir bacağın tabanındaki vidayı çevirmek suretiyle yüksekliğini ayarlayın.

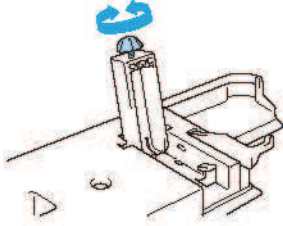
**DİKKAT**

- Geniş tabla takılıyken, dikiş makinesini hareket ettirmeyin, aksi takdirde hasar veya yaralanmalar meydana gelebilir.

5

Geniş tabla kullanımınız bittiğinde, bunu çıkarın.

Geniş tablayı hafifçe kaldırırken, sola doğru çekip çıkarın.

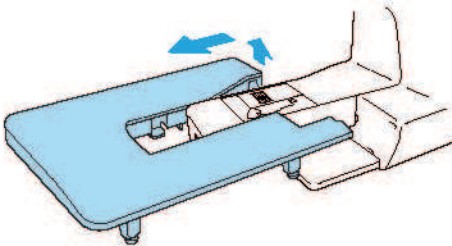

6

Destek aparatını eski konumuna getirin.

1

2

TEMEL DİKİŞ BİLGİLERİ

Dikiş için gereken hazırlıklar bu bölümde açıklanmıştır.

Dikiş.....	50
Genel dikiş prosedürü	50
Kumaşın konumlandırılması	51
Dikişe başlama	52
Dikişin sağlamaştırılması	54
İpliğin kesilmesi	56
İplik Tansiyonunun Ayarlanması.....	57
Üst iplik tansiyonunun değiştirilmesi	57
Dikiş Genişliğinin ve Uzunluğunun Ayarlanması	58
Dikiş genişliğinin ayarlanması	58
Dikiş uzunluğunun ayarlanması	59
Yararlı Fonksiyonlar	60
İğnenin duruş konumunu değiştirme	60
Geri/takviye dikişlerin otomatik olarak dikilmesi	60
Faydalı Dikiş İpuçları.....	62
Deneme dikişi	62
Dikiş yönünü değiştirme	62
Eğri şekillerin dikilmesi	62
Kalın kumaşların dikilmesi	62
İnce kumaşların dikilmesi	63
Esnek kumaşların dikilmesi	63
Düzensiz dikiş payında dikiş	64

Dikiş

Temel dikiş faaliyetleri aşağıda açıklanmıştır.

Dikiş makinesini çalıştırmaya başlamadan önce aşağıda belirtilen tedbirleri okuyun.



DİKKAT

- **Makine çalışır haldeyken, iğnenin bulunduğu konuma azami dikkat gösterin.** Buna ek olarak, iğne ve volan gibi tüm hareket eden parçalardan ellerinizi uzak tutun, aksi takdirde yaralanmalar meydana gelebilir.
- **Dikiş sırasında kumaşı aşırı derecede çekmeyin ve itirmeyin aksi takdirde yaralanmalar meydana gelebilir ya da iğne kırılabilir.**
- **Eğilmiş iğneleri asla kullanmayın.** Eğilmiş iğneler büyük olasılıkla yaralanmalara yol açacak şekilde kolaylıkla kırılabilir.
- **Dikmek istediğiniz dikiş tipine uygun baskı ayağı kullanın, aksi takdirde iğne baskı ayağına çarparak kırılabilir veya eğilebilir.**
- **Dikiş dikerken iğnenin teyel pimlerine çarpmamasına dikkat edin aksi takdirde iğne kırılabilir ya da bükülebilir.**
- **Baskı ayağını değiştirmeden önce dikiş makinesini kapattığınızdan emin olun, aksi takdirde başlat/durdur düğmesine kaza ile basılması ve makinenin dikişe başlaması sonucunda yaralanmalar gerçekleşebilir.**

Genel dikiş prosedürü

Dikiş dikerken aşağıda belirtilen temel prosedürlere uyun.

1 Makineyi açın.	Dikiş makinesini açın. Makineyi açma ile ilgili detaylı bilgi için "Makinenin Çalıştırılması" (sayfa 17) başlığına bakın.
2 Dikiş türünü seçin.	Dikilecek alan için uygun dikiş yöntemini seçin. Dikiş seçme ile ilgili detaylı bilgi için "Dikiş seçimi" (sayfa 67) başlığına bakın.
3 Baskı ayağını takın.	Dikişe uygun baskı ayağını takın. Baskı ayağını değiştirme ile ilgili detaylı bilgi için "Baskı ayağının değiştirilmesi" (sayfa 41) başlığına bakın.
4 Kumaşı konumlandırın.	Dikilecek bölgeyi baskı ayağının altına yerleştirin. Kumaş parçalarının doğru sırayla dikildiğinden ve kumaşın düz ve ters taraflarının doğru şekilde hizalandığını kontrol edin. Kumaşın yerleştirilmesine ilişkin bilgiler için "Kumaşın yerleştirilmesi" (sayfa 51) başlığına bakın.
5 Dikiş dikmeye başlayın.	Dikiş dikmeye başlayın. Dikişe başlama ile ilgili detaylı bilgi için "Dikişe başlama" (sayfa 52) başlığına bakın.
6 İpliği kesin.	Dikişin sonunda ipliği kesin. İpliğin kesilmesine ilişkin bilgiler için "İpliğin kesilmesi" (sayfa 56) başlığına bakın.

Kumaşın konumlandırılması

Kumaş parçalarının doğru sırayla dikildiğinden ve kumaşın düz ve ters taraflarının doğru şekilde hizalandığını kontrol edin.

1 Dikiş makinesini açın.

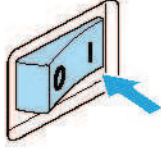

Düz dikiş (sol iğne pozisyonu), otomatik olarak seçilir.

2 İğneyi kaldırmak için (1) düğmesine (iğne pozisyonu düğmesi) bir veya iki kez basın.

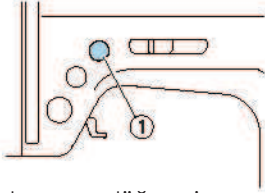

(1) İğne konumu düğmesi

3 Kumaşı baskı ayağının altına yerleştirin.

- Dikiş payı sağ tarafa alınır, düz hatta dikiş daha kolay olur ve ilave kumaş yola girmez.

4 Sol elinizle ipliğin ucunu ve kumaşı tutarken iğneyi dikişe başlama noktasına alçaltmak üzere volanı sağ elinizle kendinize doğru (saatin tersi yönünde) çevirin.

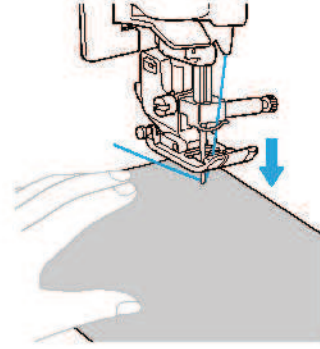
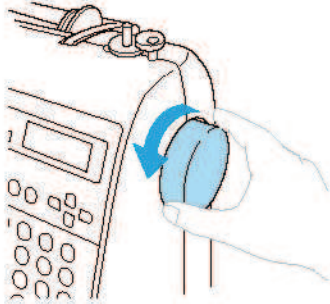

5 Baskı ayağı kolunu indirin.

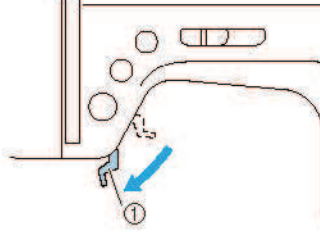

- (1) Baskı ayağı kolu
► Kumaş artık dikilmek üzere yerleştirilmiştir.

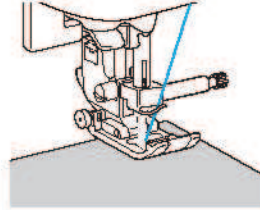

Dikişe başlama

Dikişe başlamaya hazır olduğunuzda dikiş makinesini çalıştırabilirsiniz. Dikiş hız kontrolörü veya pedal kullanılarak dikiş hızı ayarlanabilir.

Not

Önemli:

- Pedal takıldığında dikişi başlatmak üzere  (başlat/durdur düğmesi) kullanılamaz.

■ Çalıştırma düğmelerinin kullanılması

Çalıştırma düğmesi  (başlat/durdur düğmesi) ile dikiş başlatılabilir ve durdurulabilir.

① Dikiş hızı denetleyicisini arzu ettiğiniz dikiş hızını seçmek için sola ya da sağa doğru kaydırın.

Daha yavaş hızlarda dikiş dikmek için dikiş hızı denetleyicisini sola, daha hızlı dikiş dikmek için ise sağa doğru kaydırın.

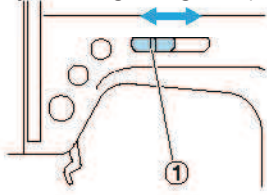

(1) Dikiş hızı denetleyicisi

② (başlat/durdur düğmesi) düğmesine bir kez basın.

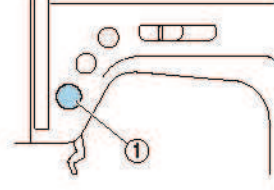

(1) Başlat/durdur düğmesi

- Makine dikişe başlar.

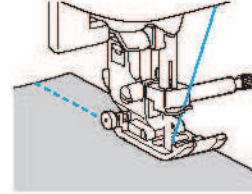

- Dikişe başladıktan sonra  (başlat/durdur) düğmesine basmayı sürdürürseniz, makine yavaş bir hızda dikiş yapacaktır.

③ Dikişin sonuna gelindiğinde, (başlat/durdur düğmesi) düğmesine bir kez basın.

- İğne aşağı konumdayken (kumaşta) makine dikişi durdurur.

④ Dikişi bitirdiğinizde, iğneyi kaldırın ve ardından iplikleri kesin.

- Detaylı bilgi için "İpliğin kesilmesi" (sayfa 56) başlığına bakın.

■ Pedalın kullanılması

Pedal ile dikiş başlatılabilir ve durdurulabilir.

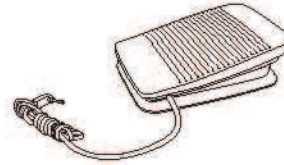

① Dikiş makinesini kapatın.

Pedalı bağlarken, makinenin kaza ile çalışmaya başlamasının önüne geçmek için dikiş makinesinin kapalı olduğundan emin olun.



2 Pedal fişini dikiş makinesinin yanında bulunan jakına yerleştin.

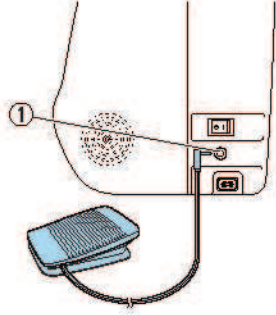

(1) Pedal jakı

Not

(Sadece ABD için geçerli)

- Pedal: T Modu
Bu pedal, NS80 modeli bu makinede kullanılabilir.

3 Dikiş makinesini açın.

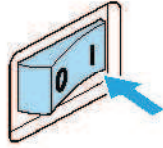

4 Dikiş hızı denetleyicisini arzu ettiğiniz dikiş hızını seçmek için sola ya da sağa doğru kaydırın.

Daha yavaş hızlarda dikiş dikmek için dikiş hızı denetleyicisini sola, daha hızlı dikiş dikmek için ise sağa doğru kaydırın.

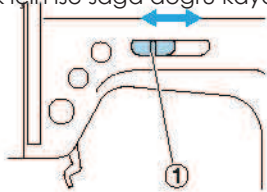

(1) Dikiş hızı denetleyicisi

- Dikiş hızı denetleyicisini kullanan hız ayarı, pedalın maksimum dikiş hızıdır.

5 Dikişe başlamaya hazır olduğunuzda, pedala yavaşça basın.

Pedala basılması dikiş hızını artırır, pedaldaki baskının azaltılması ise dikiş hızını azaltır.



(1) Daha yavaş
(2) Daha hızlı

- Pedala yavaşça basın. Sert basılması ise dikişi çok hızlı şekilde başlatır.
► Makine dikişe başlar.

6 Dikişin sonuna geldiğinde, pedalı tam olarak bırakın.

► İğne indirilmiş durumdayken (kumaşta) makine dikişi durdurur.

7 Dikişi bitirdiğinizde, iğneyi kaldırın ve ardından iplikleri kesin.

- Detaylı bilgi için "İpliğin kesilmesi" (sayfa 56) başlığına bakın.

Not

- Pedal takıldığında dikişi başlatmak üzere  (başlat/durdur düğmesi) kullanılamaz.
- Dikiş durdurulduğunda, iğne (kumaşa doğru) alçaltılmış konumda kalır. Makine dikiş durdurulduğunda iğne yukarı konumda kalacak şekilde ayarlanabilir. Dikiş durdurulduğunda iğne yukarıda kalacak şekilde makinenin ayarlanması ile ilgili detaylı bilgi için "İğnenin stop pozisyonunu değiştirme" (sayfa 60) başlığına bakın.

⚠ DİKKAT

- İplik veya tozun pedala birikmesine izin vermeyin, aksi takdirde bir yangın veya elektrik çarpması ortaya çıkabilir.
- Pedal üzerine cisimler koymayın, aksi takdirde makinede hasar veya yaralanmalar meydana gelebilir.
- İplik veya tozun pedala birikmesine izin vermeyin, aksi takdirde bir yangın veya elektrik çarpması ortaya çıkabilir.

Dikişin sağlanması

Düz dikiş sırasında, örmeğin bir açıklığının başında veya dikişlerin bindirme yapmadığı yerlerde, ipliğin ucunu sabitlemek için geri dikiş veya takviye dikiş kullanın.

1 Dikişin başında iğneyi kumaşa indirin ve ardından baskı ayağı kolunu alçaltın.

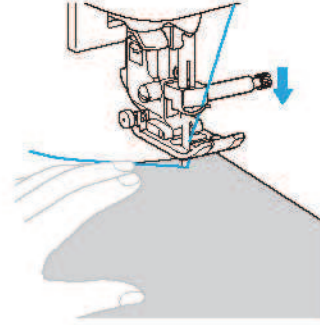

2 düğmesine (başlat/durdur düğmesi) veya pedala bir kez basın.

Bu aşamada,  (başlat/durdur) düğmesi aşağıya doğru tutulursa, makine düşük hızda dikiş yapar.

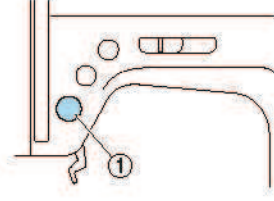

(1) Başlat/durdur düğmesi

- Detaylı bilgi için "Dikişe başlama" (sayfa 52) başlığına bakın.
- ▶ Makine dikişe başlar.

- 3 3 ile 5 dikiş diktikten sonra, (1) düğmesine (geri/takviye dikiş düğmesi) basın. Dikişin başına ulaşıncaya kadar (1) (geri/takviye dikiş) düğmesini basılı tutun.

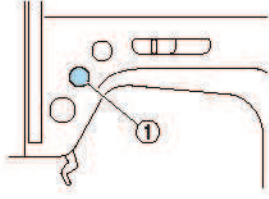

(1) Geri/takviye dikiş düğmesi

- (1) (geri/takviye dikiş) düğmesine basılıyken, ters dikişler dikilir.

- 4 Dikişin başına geri döndüğünde, (1) (geri/takviye dikiş) düğmesini bırakın.

- Makine dikişi durdurur.

- 5 (1) düğmesine (başlat/durdur düğmesi) veya pedala bir kez basın.

- Makine normal dikiş yönünde dikişe başlar

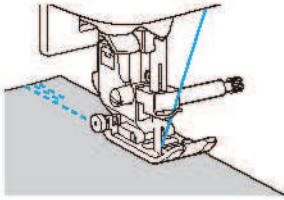

- 6 Dikişin sonuna gelindiğinde, (1) (geri/takviye dikiş düğmesi) düğmesine basın.

3 ile 5 arası geri dikiş dikilene dek (1) (geri/takviye dikiş) düğmesini basılı tutun.

- (1) (ters/takviye dikiş) düğmesine basılıyken, ters dikişler dikilir.

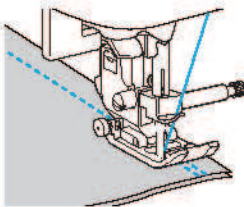

- 7 3 ile 5 arası geri dikiş diktikten sonra, (1) düğmesini (geri/takviye dikiş düğmesi) bırakın.

- Makine dikişi durdurur.

- 8 (1) düğmesine (başlat/durdur düğmesi) veya pedala bir kez basın.

Bu aşamada, (1) (başlat/durdur) düğmesi aşağıya doğru tutulursa, makine yavaş hızda dikiş yapar.

- Makine normal dikiş yönünde dikişe başlar.

- 9 Dikişin sonuna gelindiğinde, dikiş makinesi stop eder.

(1) (başlat/durdur) düğmesine basın veya pedala bırakın.

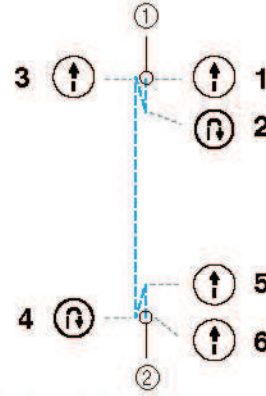

(1) Dikişin başı
(2) Dikişin sonu

■ Takviye dikişleri dikme

Geri dikiş ile sabitlenen düz ya da zigzag dikiş haricinde bir dikiş dikerken (1) (geri/takviye dikiş düğmesi) tuşuna basıldığında her birinin üstüne 3 ile 5 dikiş gelecek şekilde takviye dikişleri dikilir.

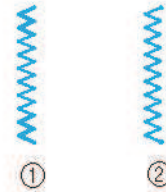

(1) Geri dikiş
(2) Takviye dikiş



Not

- Gerek geri dikiş gerekse takviye dikiş seçili dikişe bağlı olarak dikilir. Detaylı bilgi için "Dikiş ayarları" (sayfa 120) başlığına bakın.

İpliğin kesilmesi

Dikişi bitirdiğinizde makinenin yan tarafında bulunan iplik kesici ile ipliği kesin.

- 1 Dikişi bitirmek isteyip dikiş makinesini durdurduğunuzda iğne yükseltilmiş konumda değilse iğneyi yükseltmek için ⬇️ düğmesine (iğne pozisyonu düğmesi) bir kez basın.

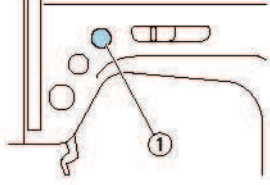

(1) İğne konumu düğmesi

► İğne yükseltilir.

- 2 Baskı ayağı kolunu kaldırın.

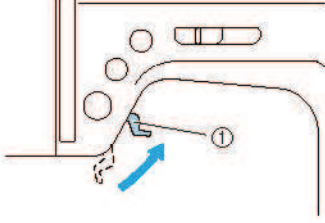

(1) Baskı ayağı kolu

- 3 Kumaşı makinenin sol tarafına çekin ve ardından kesmek üzere iplikleri iplik bıçağından geçirin.

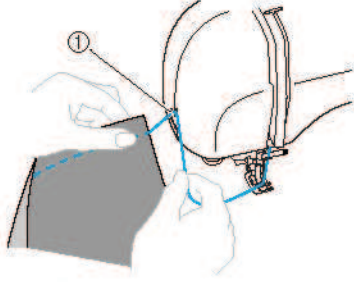

(1) İplik kesici

İplik Tansiyonunun Ayarlanması

Üst iplik ile masura ipliğinin (iplik tansiyonu) tansiyonları eşit olacak şekilde ayarlanmalıdır.

Üst iplik tansiyonunun değiştirilmesi

Kumaşa ve kullanılan ipliğe göre iplik tansiyonunu değiştirmeniz gerekebilir.

■ Doğru iplik tansiyonu

Üst iplik ile masura ipliğinin, kumaşın ortasına yakın bir yerden geçmesi gerekir. Kumaşın düz tarafından sadece üst iplik ve kumaşın ters tarafından sadece masura ipliği görünmelidir.

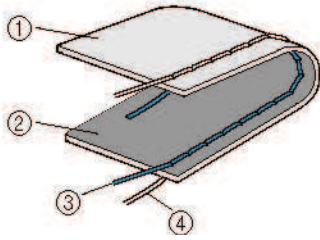

- (1) Kumaşın tersi
- (2) Kumaşın yüzü
- (3) Üst iplik
- (4) Masura ipliği

■ Üst iplik çok gergin

Masura ipliği kumaşın düz tarafından görünür durmuyorsa, üst iplik çok gergindir.

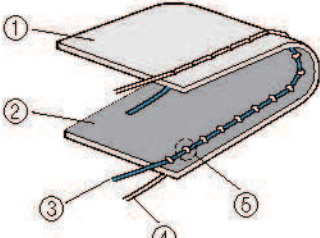

- (1) Kumaşın tersi
- (2) Kumaşın yüzü
- (3) Üst iplik
- (4) Masura ipliği
- (5) Masura ipliği kumaşın düz tarafından görünür.

Üst ipliği gevşetmek için iplik tansiyonu kadranını sola çevirin.



■ Üst iplik çok gevşek

Üst iplik kumaşın ters tarafından görünüyorsa, üst iplik çok gevşektir.

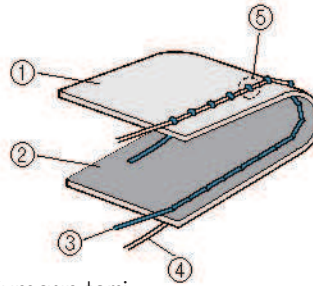

- (1) Kumaşın tersi
- (2) Kumaşın yüzü
- (3) Üst iplik
- (4) Masura ipliği
- (5) Üst iplik kumaşın ters tarafından görünür.

Üst ipliği gerginleştirmek için iplik tansiyonu kadranını sağa çevirin.



Not

- Eğer üst iplik doğru şekilde sarılmazsa ya da bobin doğru olarak takılmazsa, doğru iplik tansiyonu ayarlanamaz. Eğer doğru iplik tansiyonuna ulaşılmazsa, üst ipliği yeniden sarın ve bobini doğru olarak yerleştirin.

Dikiş Genişliğinin ve Uzunluğunun Ayarlanması

Yardımcı dikişlerin zigzag genişliği (desen genişliği) ve dikiş uzunluğu ayarlanabilir. Normal olarak, bir dikiş seçildiğinde uygun genişlik ve uzunluk otomatik olarak seçilir. Genişlik ve uzunluğun ayarlanabileceği değer aralığına ilişkin bilgiler için "Dikiş Ayarları" (sayfa 120) başlığına bakın.

Dikiş genişliğinin ayarlanması

Dikiş kalın ya da dar yapmak için dikiş genişliği (zigzag genişliği) ayarlanabilir.

1 Dikiş makinesini açın.

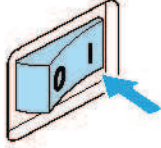

- LCD ekran açılır.

2 Bir dikiş seçin.

- Seçili özellik için ayarları içeren bir ekran görünür.



- Dikiş seçme ile ilgili detaylı bilgi için "Dikiş seçimi" (sayfa 67) başlığına bakın.
- Dikiş seçildikten hemen sonra, standart ayarlar (vurgulanmış) görünür.

3 Dikiş genişliğini daraltmak için (Dikiş genişliği) tuşuna basın. Dikiş genişliğini arttırmak için (Dikiş genişliği) tuşuna basın.

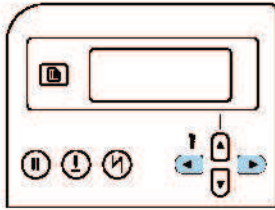

- Dikiş genişliği değiştirilir.

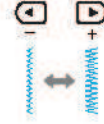

- Ayar değiştirilirse, vurgulanan değer silinir.

Not

- Dikiş genişliğini standart ayarına getirmek için, aynı dikiş tekrar seçin veya ayarı vurgulanan değere getirin.
- Düz dikiş (sol iğne pozisyonu veya üçlü streç dikiş) seçildiyse, dikiş genişliğinin değişimi iğne pozisyonunu değiştirir. Genişliğin artırılması iğneyi sağa, genişliğin azaltılması ise iğneyi sola hareket ettirir.
- Dikiş makinesi, dikiş hızı denetleyicisi ile dikiş genişliği kolayca değiştirilebilecek şekilde ayarlanabilir. Detaylı bilgi için "dikiş hızı denetleyicisi kullanarak saten dikiş" (sayfa 98) başlığına bakın.
-  ayarın değiştirilemeyeceğini gösterir.

DİKKAT

- Dikiş genişliğini ayarladıktan sonra volanı yavaşça kendinize doğru çevirin ve iğnenin baskı ayağına temas etmediğinden emin olun. İğne baskı ayağına temas ederse iğne bükülebilir ya da kırılabilir.

Dikiş uzunluğunun ayarlanması

Dikiş uzunluğu, dikişi daha kısa veya uzun yapmak üzere ayarlanabilir.

1 Dikiş makinesini açın.

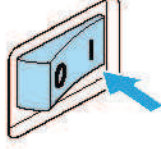

► LCD ekran açılır.

2 Bir dikiş seçin.

► Seçili özellik için ayarları içeren bir ekran görünür.



- Dikiş seçme ile ilgili detaylı bilgi için "Dikiş seçimi" (sayfa 67) başlığına bakın.
- Dikiş seçildikten hemen sonra, standart ayarlar (vurgulanmış) görünür.

3 Dikiş uzunluğunu azaltmak için (Dikiş uzunluğu) tuşuna basın. Dikiş uzunluğunu arttırmak için (Dikiş uzunluğu) tuşuna basın.

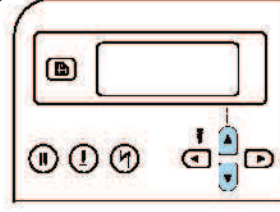

► Dikiş uzunluğu değiştirilir.

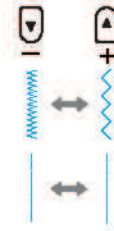

- Ayar değiştirilirse, vurgulanan değer silinir.



Not

- Dikiş uzunluğunu standart ayarına getirmek için, aynı dikişi tekrar seçin veya ayarı vurgulanan değere getirin.
-  ayarın değiştirilemeyeceğini gösterir.

! DİKKAT

- Dikişler bir araya toplanırsa, dikiş uzunluğunu artırın. Bir araya toplanmış dikişlerle dikişe devam edilmesi durumunda iğne bükülebilir ya da kırılabilir.

Yararlı Fonksiyonlar

Dikiş verimliliğini artırmaya yarayan fonksiyonlar aşağıda açıklanmıştır.

İğnenin duruş konumunu değiştirme

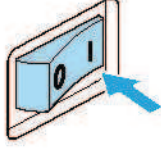

Dikiş makinesi satın alındığında, fabrikada dikiş durdurulduğunda iğne kumaşta kalacak şekilde ayarlanmıştır. Bununla birlikte, makine dikiş durdurulduğunda iğne yükseltilmiş konumda kalacak şekilde de ayarlanabilir.

1 Dikiş makinesini açın.





► LCD ekran açılır.

2 (İğne pozisyonu) tuşuna basın.

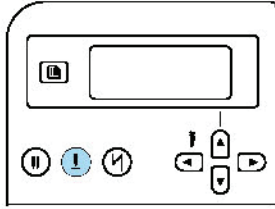
► Ekranda  veya  (iğne pozisyonu simgesi) görünür ve makine artık iğneyi yukarıdayken duracak şekilde ayarlanmıştır.



- Makineyi iğne aşağı konumda iken durma ayarına geri döndürmek için simge  veya  olarak değiştinceye kadar  (İğne pozisyonu) tuşuna basın.
- Dikiş makinesi kapansa bile, iğne durma pozisyonu ayarı iptal edilmez.

Geri/takviye dikişlerin otomatik olarak dikilmesi

Dikiş makinesi, dikişin başında ve sonunda otomatik olarak geri veya takviye dikiş yapacak şekilde ayarlanabilir. Gerek ters dikiş gerekse takviye dikişi seçili dikişe bağlı olarak dikilir. Detaylı bilgi için "Dikiş Ayarları" (sayfa 120) başlığına bakın.

1 Dikiş makinesini açın.

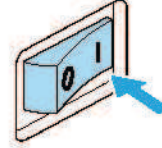

► LCD ekran açılır.

2 Bir dikiş seçin.





- Dikiş seçme ile ilgili detaylı bilgi için "Dikiş seçimi" (sayfa 67) başlığına bakın.

3

(Otomatik geri/takviye dikiş) tuşuna basın.

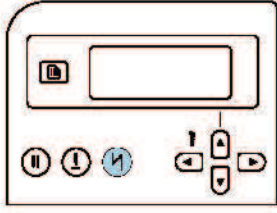
Takviye dikişlerin otomatik olarak dikildiği ilik ve punteriz gibi dikişler için bir dikiş seçildiyse bu adım gerekli değildir.



Ekranda  (Otomatik geri/takviye dikiş simgesi) görünür ve dikiş makinesi, otomatik geri/takviye dikiş için ayarlanır.

- Otomatik geri/takviye dikişi kapamak için simge kayboluncaya kadar  (Otomatik geri/takviye dikiş) tuşuna basın.
- Dikiş makinesi kapandığında, otomatik geri/takviye dikiş ayarı iptal edilir.

4

Kumaşı baskı ayağının altına yerleştirin ve ardından bir kez  düğmesine (başlat/durdur düğmesi) basın.

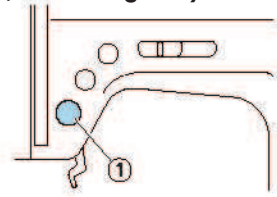

(1) Başlat/durdur düğmesi

- Geri/takviye dikişler dikildikten sonra, makine dikişe başlar.

5

Dikişin sonuna gelindiğinde, bir kez  düğmesine (geri/takviye dikiş düğmesi) basın.

Takviye dikişlerin otomatik olarak dikildiği ilik ve punteriz gibi dikişler için bir dikiş seçildiyse bu adım gerekli değildir.

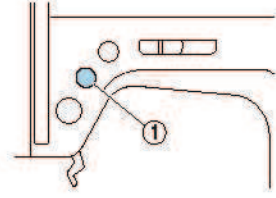



(1) Geri/takviye dikiş düğmesi

- Geri/takviye dikişler dikildikten sonra, makine dikişi durdurur.



Not

-  (geri/takviye dikiş) düğmesi basılıyken geri/takviye dikiş **DİKİLEMEZ**. Örneğin köşelerden dönerken gerektiğinde dikişi durdurmak için  (başlat/durdur) düğmesine basılabilir.

2

Faydalı İpuçları

Dikiş projelerinizde daha iyi sonuçlar almak için aşağıda çeşitli yollar belirtilmiştir. Dikiş projenize başlarken bu ipuçlarına başvurun.

Deneme dikişi

Bir dikiş seçildikten sonra makine otomatik olarak seçili dikiş yöntemine uygun dikiş genişliğini ve uzunluğunu ayarlar.

Ancak, kullanılan kumaş tipine ve dikiş yöntemine göre arzu edilen sonuçların elde edilememesi söz konusu olduğundan projeye başlamadan her zaman deneme dikişi yapılmalıdır.

Deneme dikişi yaparken projenizde kullanmayı düşündüğünüz aynı kumaş türü ve dikiş tipini kullanın ve iplik tansiyonunu, dikiş uzunluğunu ve genişliğini kontrol edin. Dikiş tipine ve dikilmekte olan kumaşın sahip olduğu katman sayısına bağlı olarak elde edilecek sonuçlar farklılık gösterebileceğinden, dikiş projenizde kullanacağınız aynı koşulları deneme dikişi sırasında da uygulayın.

Dikiş yönünü değiştirme

1 Dikiş kumaş üzerinde bir köşeye ulaştığında dikiş makinesini durdurun. İğneyi alçak konumda bırakın (kumaş üzerine). Makine dikiş bitirdiğinde, iğne yukarıda kaldıysa, iğneyi indirmek için  düğmesine (iğne pozisyonu düğmesi) basın.

2 Baskı ayağı kolunu kaldırın ve ardından kumaşı döndürün. İğneyi eksen noktası olarak kullanmak suretiyle kumaşı döndürün.

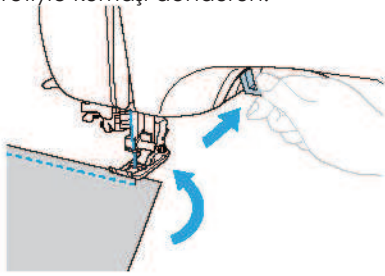

3 Baskı ayağı kolunu indirin ve dikişe devam edin.

Eğri şekillerin dikilmesi

Dikişi durdurun ve ardından eğri şeklin etrafını dikmek üzere dikiş yönünü hafifçe değiştirin. Düzgün bir dikiş payı ile dikişe ilişkin detaylı bilgi için, "Düzgün dikiş payında dikiş" (sayfa 64) başlığına bakın.

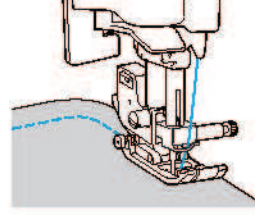

Zigzag dikiş sırasında, bir eğri boyunca dikiş yaparken daha iyi kalitede dikiş elde etmek üzere daha kısa bir dikiş uzunluğu seçin.

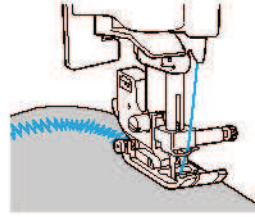

Kalın kumaşların dikilmesi

■ Kumaş baskı ayağının altına oturmazsa Kumaş, baskı ayağının altına kolayca oturmazsa baskı ayağı kolunu daha da yükselterek baskı ayağını en üst konumuna getirin.

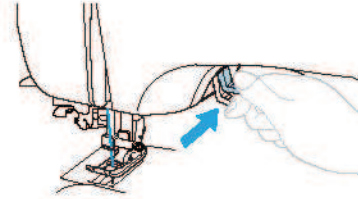

■ **Kalın dikiş dikiliyorsa ve kumaş dikişin başında beslenemiyorsa**

Zigzag ayağı "J", baskı ayağı seviyesini koruma özelliği ile donatılmıştır.

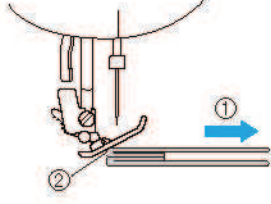

- (1) Dikiş yönü
(2) Hiza bozukluğu

① **Ayak altına beslenmek için çok kalın bir kumaş ile karşılaştığında baskı ayağı kolunu yükseltin.**

② **Zikzak ayağı "J"nin sol tarafındaki siyah tuşa (baskı ayağı kaldırma iğnesi) basın. Düğmeye basılı tutun ve baskı ayağını alçaltın.**

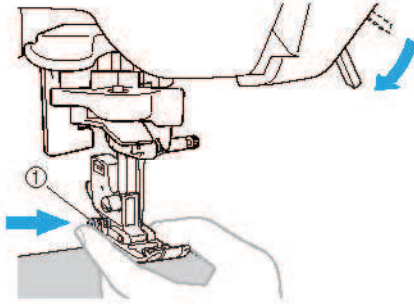

- (1) Siyah düğme

Not

- Zigzag ayağı "J"nin sol tarafındaki siyah tuşa (baskı ayağı kaldırma iğnesi) basmadan önce baskı ayağının dengeli bir konumda olması gerekir.

③ **Düğmeyi serbest bırakın. Ayak yerine kiliflenir ve kumaşın beslenmesine izin verecek şekilde dikiş ile hizalanır.**

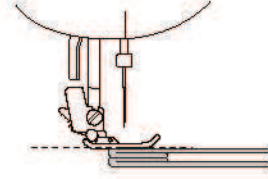

- Sorunlu bölge geçildiğinde, ayak normal konumuna geri dönecektir.

! DİKKAT

- 6 mm'den daha kalın kumaş dikilirse ya da kumaş aşırı güç kullanılarak itilirse, iğne bükülebilir ya da kırılabilir.

İnce kumaşların dikilmesi

İnce kumaş dikilirken, dikişin hizi bozulabilir ya da kumaş doğru şekilde beslenmeyebilir. Bu tarz durumların gerçekleşmesi durumunda, kumaşın altına ince bir kağıt ya da sabitleyici bir malzeme yerleştirin ve kumaş ile birlikte dikiş yapın. Dikiş işlemi bittiğinde, kağıdı yırtıp atın.

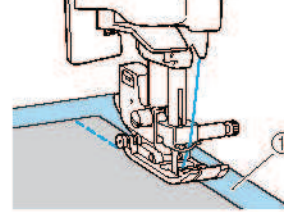

- (1) Sabitleyici malzeme ya da kağıt

Esnek kumaşların dikilmesi

Önce kumaş parçalarını birbirlerine teyelleştirin ve ardından kumaşı gerdirmeden dikiş yapın.

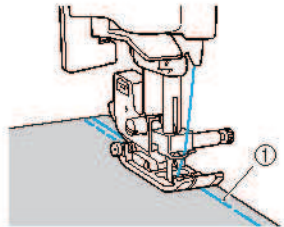

- (1) Teyel

Düzgün dikiş payında dikiş

Düzgün bir dikiş için, dikiş payı baskı ayağının sağında olacak ve kumaşın kenarı baskı ayağının sağ kenarı veya iğne plakasındaki bir işaretle hizalanacak şekilde dikişe başlayın.

- **Kumaşın baskı ayağıyla hizalanması**
Baskı ayağının sağ kenarını kumaşın kenarından sabit bir mesafede tutarken dikiş yapın.

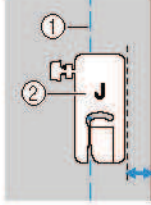

- (1) Dikiş
- (2) Baskı ayağı

- **Kumaşın bir iğne plakası işaretiyle hizalanması**
İğne plakasındaki işaretler düz dikişle dikilen bir dikişin iğne pozisyonundan mesafesini gösterir (sol iğne pozisyonu). Kumaşın kenarını iğne plakasındaki işaretle hizalı tutarak dikiş yapın. Üst kadrındaki işaretler arasındaki mesafe 3 mm ve ızgaradaki işaretler arasındaki mesafe 5 mm'dir.

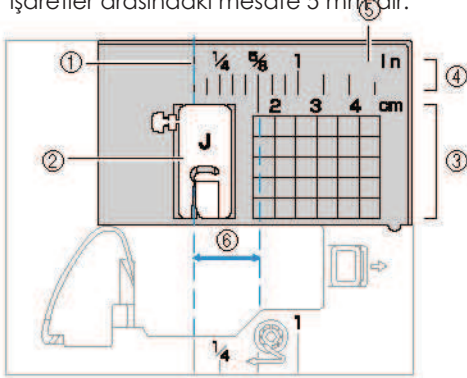

- (1) Dikiş
- (2) Baskı ayağı
- (3) Santimetre
- (4) İnç
- (5) İğne plakası
- (6) 16 mm (5/8 inç)

3

YARDIMCI DİKİŞ UYGULAMALARI

Değişik dikişler ve uygulamaları bu bölümde açıklanmıştır.

Dikiş Seçimi..... 66	Takviye Dikişleri 100
Dikiş türlerinin ve desenlerin seçimi..... 66	Üçlü esnek dikiş 100
Dikiş seçimi..... 67	Punteriz dikiş 100
Sürfile dikişler 71	Gözlü Dikiş 102
Sürfile ayağı “G” kullanılarak yapılan	Dekoratif Dikiş..... 103
sürfile dikişler 71	Ajurlu dikiş 104
Sürfile ayağı “J” kullanılarak yapılan	Fisto dikiş 105
sürfile dikişler 72	Büzgülü dikiş 105
İsteğe bağlı yan bıçak kullanılarak	Kabuk plise dikiş 106
yapılan sürfile dikişler 73	Birleştirme 107
Temel Dikiş 75	Süsleme dikiş 107
Temel dikiş 75	Çeşitli Yerleşik Dekoratif Desenlerin
Gizli Kenar Bastırma Dikiş 77	Dikilmesi 110
Düğme İliği Dikiş/Düğme Dikme 79	Güzel desenlerinin dikilmesi..... 110
İlik dikiş 80	Dikiş desenleri 110
Düğme dikiş 84	Desenleri birleştirme 111
Fermuar Yerleştirme 86	Tekrarlı dikiş desenleri 112
Ortalanmış bir fermuarın	Seçili desenin kontrol edilmesi..... 112
yerleştirilmesi 86	Desende ikiz görüntü oluşturma... 113
Bir yan fermuarın yerleştirilmesi 88	Bir desenin çağırılması 115
Esnek Kumaş ve Elastik Bant Dikiş 91	Desenin yeniden hizalanması 116
Esnek dikiş 91	
Elastik bant takma 91	
Aplike, Yama ve Kapitone Dikiş 93	
Aplike dikiş 94	
Yama (gelişigüzel desenler) dikiş 95	
İlmek dikiş 95	
Kapitone 96	
Serbest hareketli kapitone dikiş 97	
Dikiş hız kontrolörü kullanarak saten	
dikiş 98	









Dikiş Seçimi

Mevcut çeşitli dikiş tiplerinden birini seçebilirsiniz.

Dikiş türlerinin ve desenlerin seçimi

Aşağıda gösterilen dikiş tiplerinden seçilebilir. Dikiş desenleri doğrudan seçimle (belirli bir dikişin tuşuna basarak) veya numara seçimiyle (dikiş deseninin numarasını girerek) seçilebilir. Dikiş tiplerine ilişkin detaylı bilgi için "Dikiş Ayarları" (sayfa 120) başlığına bakın.

■ Doğrudan seçim

Dikiş modunu seçmek için  (Ön ayarlı yardımcı dikiş/kayıtlı desen) tuşuna bastıktan sonra istenen dikişe atanan rakam tuşuna basın. Doğrudan seçimde iki dikiş modu vardır: ön ayarlı yardımcı dikiş modu  ve kayıtlı desen modu . Makine açıldığında veya  (Ön ayarlı yardımcı dikiş/kayıtlı desen) tuşuna basıldığında makine, ekranın sol alt köşesinde  ile gösterilen şekilde ön ayarlı yardımcı dikiş moduna girer. Ekranın sol alt köşesinde gösterildiği gibi kayıtlı desen moduna girmek için  (Ön ayarlı yardımcı dikiş/kayıtlı desen) tuşuna basın.  (Ön ayarlı yardımcı dikiş/kayıtlı desen) tuşuna her basıldığında mod, ön ayarlı yardımcı dikiş modu  ve kayıtlı desen modu  arasında değişir.

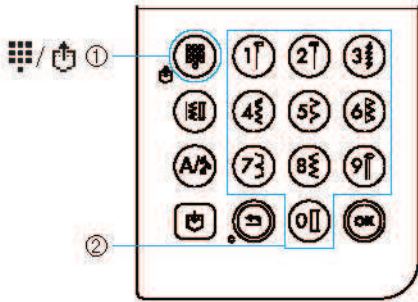



- (1) Ön ayarlı yardımcı dikiş/kayıtlı desen tuşu
(2) Rakam tuşları

□ Ön ayarlı yardımcı dikiş



 En sık kullanılan yardımcı dikişler, rakam tuşlarına atanmıştır. Tuşa basarak bu dikişler kolayca seçilebilir.

□ Kayıtlı desenler

 Sık kullanılan desenler ve kombine desenler makinenin belleğine

kaydedilip  (Ön ayarlı yardımcı dikiş/kayıtlı desen) tuşunu kullanarak kolayca çağrılabilir. Detaylı bilgi için "Desenlerin kaydedilmesi" (sayfa 114) bölümüne bakın.

■ Numara seçimi

Dikiş modunu seçmek için  (Yardımcı dikiş) veya  (karakter/yardımcı dekoratif dikiş) tuşuna bastıktan sonra istenen dikişin numarasını girmek için rakam tuşlarını kullanın.

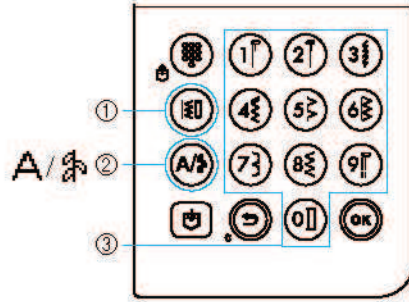

- (1) Yardımcı dikiş tuşu
(2) Karakter/yardımcı dekoratif dikiş tuşu
(3) Rakam tuşları

□ Yardımcı dikiş uygulamaları (No. 01-80)

 Düz dikişler, sürfile dikişler, ilik dikişleri, dekoratif dikişler, saten dikişler ve çapraz dikişler de dahil olmak üzere 80 adet yardımcı dikiş vardır.

□ Karakter dikişleri (No. 01-55)

A Harfler, semboller ve rakamlar dahil olmak üzere Gotik yazı tipinde 55 karakter bulunmaktadır.

A/A (Karakter/yardımcı dekoratif dikiş) tuşuna bir kez basılırsa karakter dikiş modu seçilir. Karakter dikişleri Gotik yazı tipinde dikilir.

□ Yardımcı dekoratif dikiş uygulamaları (No. 01-62)

A/A Bazı yardımcı dikişler dekoratif dikiş olarak kullanılabilir. Bu türde 62 adet dikiş vardır.

Yardımcı dekoratif dikiş modunda **A/A** çok sayıda desen birleştirilebilir.

A/A (Karakter/yardımcı dekoratif dikiş) tuşuna bir kez basılırsa karakter dikiş modu **A** seçilir.

A/A (Karakter/yardımcı dekoratif dikiş) tuşuna iki kez basılırsa yardımcı dekoratif dikiş modu **A/A** seçilir. **A/A** tuşuna her basıldığında mod, karakter dikiş modu **A** ve yardımcı dekoratif dikiş modu **A/A** arasında değişir.

Dikiş seçimi

Çalışma paneli tuşlarını kullanarak istediğiniz dikişi seçin. En sık kullanılan on dikiş, rakam tuşlarıyla hızlı bir şekilde seçilebilir. Dikiş makinesi açıldıktan hemen sonra, düz dikiş (sol iğne pozisyonu) seçilir. Makine düz dikiş seçmek için de ayarlanabilir. (orta iğne pozisyonu) Detaylı bilgi için "Ayarların değiştirilmesi" (sayfa 19) başlığına bakın.

1 Kullanmak istediğiniz dikişi belirleyin.

- Değişik dikişlerin numaraları için dikiş desen plakasına ve "Dikiş Ayarları" (sayfa 120) başlığına bakın.

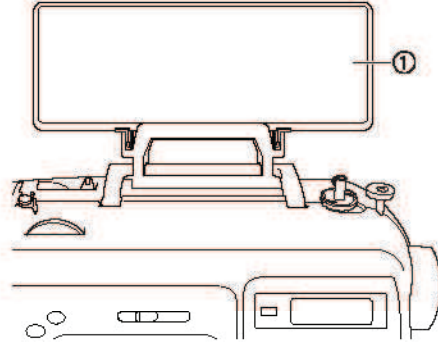

(1) Dikiş desen plakası

2 Seçili dikiş ile hangi baskı ayağının kullanılması gerektiğini belirleyin.

Baskı ayakları aksesuar bölümünde saklanırlar.

- Çift iğne ile dikilebilecek dikişlerle ilgili detaylı bilgi için "Dikiş Ayarları" (sayfa 120) başlığına bakın.

3 Baskı ayağını takın.



- Detaylı bilgi için, "Baskı ayağının değiştirilmesi" (sayfa 41) başlığına bakın.

4 Dikiş makinesini açın.

- Düz dikiş (sol iğne pozisyonu) LCD'de seçili olarak gösterilir.



5 Dikiş modunu seçtikten sonra dikiş desenini seçin.

■ Doğrudan seçimle



Doğrudan seçimde iki dikiş modu vardır: ön ayarlı yardımcı dikiş modu  ve kayıtlı desen modu .



1 Dikiş modunu seçmek için (Ön ayarlı yardımcı dikiş/kayıtlı desen) tuşuna basın.

: Ön ayarlı yardımcı dikiş

Rakam tuşları üzerinde yazan 10 dikiş deseni doğrudan seçilebilir. Makine açıldığında veya  (Ön ayarlı yardımcı dikiş/kayıtlı desen) tuşuna basıldığında ekranın sol alt köşesinde  görünür.

: Kayıtlı desenler

Rakam tuşları ile kaydedilen 3 dikiş deseni doğrudan seçilebilir.  (Ön ayarlı yardımcı dikiş/kayıtlı desen) tuşuna basıldığında ekranın sol alt köşesinde  görünür.

- ▶ Bir doğrudan seçim modu seçildiğinde ekranda  görünür.
- ▶ Ekranın ortasında seçilen dikiş modu simgesi görüldükten sonra sol alt köşede dikiş modunun simgesi ile birlikte dikiş seçme ekranı görünür. Ancak makine açıldığında  sadece ekranın sol alt köşesinde görünür ve ekranın merkezinde görünmez.

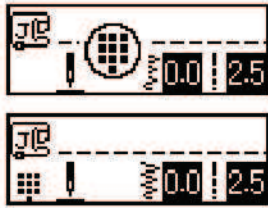

Örnek: ön ayarlı yardımcı dikiş



2 Dikişi seçmek için dikişe atanan tuşa basın.

- Adım (6) (sayfa 69'da) ile devam edin.

■ Numara seçimiyle

Numara ile seçilebilen üç dikiş modu vardır: yardımcı dikiş modu , karakter dikiş modu  ve yardımcı dekoratif dikiş modu .

1 Kullanmak istediğiniz dikişin dikiş modu tuşuna basın.

Yardımcı dikiş uygulamaları

Dekoratif dikişler, saten dikişler ve çapraz dikişler de dahil olmak üzere 80 adet yardımcı dikiş vardır.

Karakter dikişleri

Gotik yazı tipinde 55 harf, sembol ve rakam mevcuttur.

 (Karakter/yardımcı dekoratif dikiş) tuşuna bir kez basıldığında.

Yardımcı dekoratif dikiş uygulamaları

62 adet yardımcı dekoratif dikiş

mevcuttur.  (Karakter/yardımcı dekoratif dikiş) tuşuna iki kez basıldığında.

- ▶ Ekranın ortasında seçilen dikiş modu simgesi görüldükten sonra sol alt köşede dikiş modunun simgesi ile birlikte dikiş seçme ekranı görünür.

Örnek: yardımcı dekoratif dikiş uygulamaları

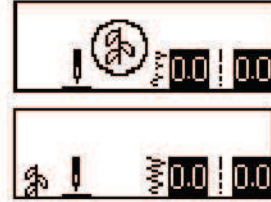

Not

- Bir dikiş modu tuşuna birkaç kez basılırken, ekranın sol alt köşesinde dikiş modunun simgesi görüldükten sonra tuşa basmaya devam edin.

2 İstenilen dikişin iki haneli numarasını girmek için rakam tuşlarını kullanın.

01 ila 09 arası dikişler için dikiş aynı zamanda rakam tuşlarıyla tek haneli

rakamı girip ardından  (OK) tuşuna basmak suretiyle de seçilebilir.

- Ekranın merkezinde girilen numara görüldüğünde dikiş seçilir.

□ Örnek

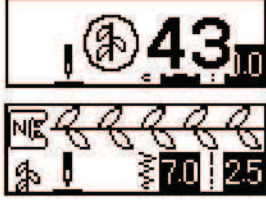

- Değişik dikişlerin numaraları için dikiş desen plakasına ve "Dikiş Ayarları" (sayfa 120) başlığına bakın.
- Birinci rakam (iki haneli numaraları girerken onlar hanesi, tek haneli numaraları girerken birler hanesi) yanlış girilirse girilen numarayı silmek için  (İptal/sil) tuşuna basın.
- İki haneli numara yanlış girilirse bir hata bip uyarısı duyulur ve girilen numara silinir.

6 Gerekirse, otomatik geri/takviye dikiş için ayarı belirleyin ve dikiş uzunluğunu, vb. ayarlayın.

- Yardımcı dikiş uygulamalarıyla dikiş dikme ile ilgili detaylı bilgi için, 71. sayfadan başlayın.

Not

- Bir dikiş seçildiğinde, kullanılması gereken baskı ayağı simgesinin ekranda görünmesi gerekir. Dikişe başlamadan önce, doğru baskı ayağının takılı olduğunu kontrol edin. Yanlış baskı ayağı takılmışsa, dikiş makinesini kapatın, doğru baskı ayağını takın ve istenilen dikişi tekrar seçin.

Not

- Dikiş genişliğini ve uzunluğunu ayarlama ile ilgili detaylı bilgi için "Dikiş Genişliğinin ve Uzunluğunun Ayarlanması" (sayfa 58) başlığına bakın.

■ Farklı bir dikişin seçilmesi

Geçerli mod için ekranın sol alt köşesindeki simgeyi kontrol edin.



Geçerli mod gösterilir.

□ Geçerli olanla aynı modda bir dikiş seçmek için

- Yardımcı dikiş modunda istenen dikiş numarasını girin.
- Dekoratif dikiş modunda ve karakter dikiş modunda dikişi iptal etmek için  (İptal/sil) tuşuna basın, ardından istenen dikişin numarasını girin.
- Ancak geçerli seçili dikiş en az bir kez dikilmişse önceki dikiş iptal edilmemiş bile olsa dikiş numarasının girilmesi, yeni dikişe geçişi gerçekleştirir.



Not

- Bir dikiş seçilirken farklı bir dekoratif dikişin seçilmesi ile desenler birleştirilebilir. Detaylı bilgi için "Desenlerin kaydedilmesi" (sayfa 114) bölümüne bakın.

- Geçerli olandan farklı modda bir dikiş seçmek için
 - Farklı bir modu seçtikten sonra istenen dikiş numarasını girin. (Sayfa 67 ila 69'daki adım (5)'e bakın.)

Yardımcı dikiş modundan dekoratif dikiş veya karakter dikiş moduna geçerken ya da bu modlardan yardımcı dikiş moduna geçerken yeni bir dikişin seçilebilmesi için seçilen bütün dikişler silinir. Dikişleri silmek isteyip istemediğinizi onaylamanıza olanak tanıyan aşağıda gösterilene benzer bir ekran açılır.



- Dikiş silip farklı bir dikiş seçmek için  (OK) tuşuna basın ve dikiş modunu değiştirin.
- Geçerli dikişin silinmesini durdurmak için önceki ekrana dönmek üzere  (İptal/sil) tuşuna basın.

Not

- Dikiş uzunluğu veya genişliği gibi dikiş ayarlarını değiştirdikten veya desenleri birleştirdikten sonra dikiş deseni geçerli ayarlarıyla kaydedilebilir. Detaylı bilgi için "Desenlerin kaydedilmesi" (sayfa 114) bölümüne bakın.

Sürfile dikişler

Kumaşın yıpranmasını önlemek için sürfile dikişleri kesilen kumaşın kenarları boyunca dikiş. Sürfile dikiş için ön beş dikiş mevcuttur. Sürfile dikiş prosedürü, kullanılan baskı ayağına göre açıklanmıştır.

Sürfile ayağı "G" kullanılarak yapılan sürfile dikişler

Sürfile ayağı "G" ile sürfile dikiş yapmak için üç dikiş kullanılabilir.

Dikiş Adı	Desen	Rakam Tuşu	Uygulama	Dikiş genişliği [mm(inç.)]		Dikiş Uzunluğu [mm (inç.)]		Baskı Ayağı
				Otom.	Manuel	Otom.	Manuel	
Sürfile dikiş	08	5	Orta ağırlıktaki ve ince kumaşlardaki yıpranmayı önleme	3.5 (1/8)	2.5-5.0 (3/32-3/16)	2.0 (1/16)	1.0-4.0 (1/16-3/16)	G
	09	6	Kalın kumaşlar da ve kolayca yıpranan kumaşlarda yıpranmayı önleme	5.0 (3/16)	2.5-5.0 (3/32-3/16)	2.5 (3/32)	1.0-4.0 (1/16-3/16)	
	10	-		5.0 (3/16)	3.5-5.0 (1/8-3/16)	2.5 (3/32)	1.0-4.0 (1/16-3/16)	

1 Dikiş makinesini açın.

2 Bir dikiş seçin.

- Detaylı bilgi için "Dikiş seçimi" (sayfa 67) başlığına bakın.

3 Sürfile ayağı "G"yi takın.



- Detaylı bilgi için, "Baskı ayağının değiştirilmesi" (sayfa 41) başlığına bakın.

4 Kumaşın ucu, baskı ayağı kılavuzuna karşı duracak şekilde kumaşı konumlandırın ve ardından baskı ayağı kolunu alçaltın.

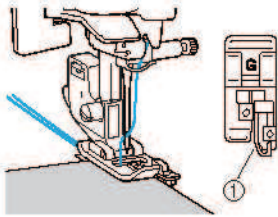

(1) Kılavuz

5 Kumaşın ucu, baskı ayağı kılavuzuna karşı gelecek şekilde dikiş.

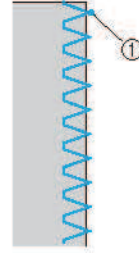

(1) İğne düşme noktası

⚠ DİKKAT

- Dikiş genişliğini ayarladıktan sonra volanı yavaşça kendinize doğru (saatin tersi yönünde) çevirin ve iğnenin baskı ayağına temas etmediğinden emin olun. İğne baskı ayağına temas ederse iğne bükülebilir ya da kırılabilir.

Sürfile ayağı "J" kullanılarak yapılan sürfile dikişler

Zigzag ayağı "J" ile sürfile dikiş yapmak için altı dikiş kullanılabilir.

Dikiş Adı	Dese n 	Rakam Tuşu 	Uygulama	Dikiş genişliği [mm(inç.)]		Dikiş Uzunluğu [mm (inç.)]		Baskı Ayağı
				Otom.	Manuel	Otom.	Manuel	
Zigzag dikiş (orta iğne pozisyonu)	05 		Yıpranmayı önleme (orta taban çizgisi/geri dikiş)	3.5 (1/8)	0.0-7.0 (0-1/4)	1.4 (1/16)	0.0-4.0 (0-3/16)	J
2-noktalı zigzag dikiş	06 	-	Kalın ve esnek kumaşlarda yıpranmayı önleme	5.0 (3/16)	1.5-7.0 (1/16-1/4)	1.0 (1/16)	0.2-4.0 (1/64-3/16)	
3-noktalı zigzag dikiş	07 			5.0 (3/16)	1.5-7.0 (1/16-1/4)	1.0 (1/16)	0.2-4.0 (1/64-3/16)	
Sürfile dikiş	11 	-	Esnek kumaşlarda yıpranmayı önleme	5.0 (3/16)	0.0-7.0 (0-1/4)	2.5 (3/32)	0.5-4.0 (1/32-3/16)	
	12 	-	Kalın ve esnek kumaşlarda yıpranmayı önleme	5.0 (3/16)	0.0-7.0 (0-1/4)	2.5 (3/32)	0.5-4.0 (1/32-3/16)	
	13 	-	Esnek kumaşlarda yıpranmayı önleme	4.0 (3/16)	0.0-7.0 (0-1/4)	4.0 (3/16)	1.0-4.0 (1/16-3/16)	

1

Dikiş makinesini açın.

2

Bir dikiş seçin.

- Detaylı bilgi için "Dikiş seçimi" (sayfa 67) başlığına bakın.

3

(3) "J" zigzag ayağını takın.

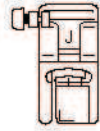

- Detaylı bilgi için, "Baskı ayağının değiştirilmesi" (sayfa 41) başlığına bakın.

4



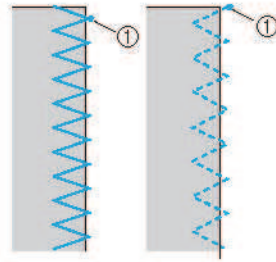
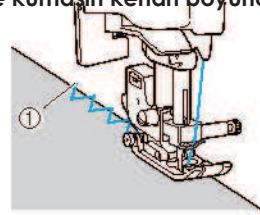

İğne sağdaki kenardan dışarı çıkacak şekilde kumaşın kenarı boyunca dikiş yapın.



(1) İğne düşme noktası

İsteğe bağlı yan bıçak kullanılarak yapılan sürfile dikişler

Yan bıçak ile, kumaşın kenarı kesilirken dikiş payları tamamlanabilir. Yan kesici ile sürfile dikişleri yaparken dört dikiş kullanılabilir.

Dikiş Adı	Desen	Uygulama	Dikiş genişliği [mm(inç)]		Dikiş Uzunluğu [mm (inç.)]		Baskı Ayağı
			Otom.	Manuel	Otom.	Manuel	
Sürfile dikiş	01 	Kumaşı keserken düz dikişlerin dikilmesi	0.0 (0)	0.0-2.5 (0-3/32)	2.5 (3/32)	0.2-5.0 (1/64-3/16)	S
	08 	Kumaşı keserken ince ve orta ağırlıktaki kumaşlarda yıpranmayı önleme	3.5 (1/8)	3.5-5.0 (1/8-3/16)	2.0 (1/16)	1.0-4.0 (1/16-3/16)	
	09 	Kumaşı keserken kalın kumaşlarda yıpranmayı önleme	5.0 (3/16)	3.5-5.0 (1/8-3/16)	2.5 (3/32)	1.0-4.0 (1/16-3/16)	
	21 	Kumaşı keserken zigzag dikişlerin dikilmesi	3.5 (1/8)	0.0-7.0 (0-1/4)	1.4 (1/16)	0.0-4.0 (0-3/16)	

Yan kesiciyi kullanırken dikiş genişliği ayarını yukarıdaki tabloda gösterilen aralık içerisinde bir değere ayarlayın.

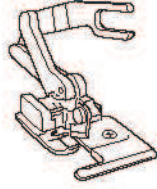

1 Baskı ayağını çıkarın.

- Detaylı bilgi için, "Baskı ayağının değiştirilmesi" (sayfa 41) başlığına bakın.

2 Baskı ayağı kolunu indirin ve dikişe devam edin.

- İplik geçirici kullanılmıyor. Yan bıçakla birlikte iplik geçirici kullanılırsa, dikiş makinesi hasar görebilir.

3 Baskı ayağı kolunu kaldırın.

4 Yan bıçağın bağlantı çatalını iğne bağı vidasına geçirin.

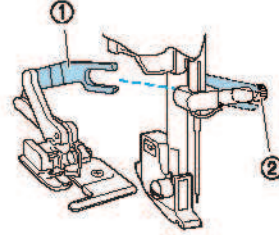

- (1) Bağlantı çatalı
(2) İğne bağı vidası

5 Yan bıçak pimi baskı ayağı tutucudaki yuva ile hizalanacak şekilde yan bıçağı konumlandırın ve ardından baskı ayağı kolunu yavaşça indirin.

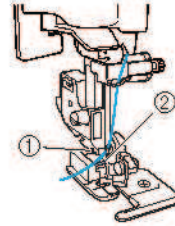

- (1) Baskı ayağı tutucudaki yuva
(2) Pim

► Yan kesici takılır.

6 Yan bıçağın sıkı şekilde takıldığını kontrol etmek için baskı ayağı kolunu kaldırın.

7 Üst ipliği yan bıçağın altından geçirin ve ardından dikiş makinesinin arkasına doğru çekin.

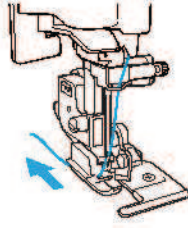

8 Bir dikiş seçin.

- Detaylı bilgi için "Dikiş seçimi" (sayfa 67) başlığına bakın.



DİKKAT

- Dikiş genişliğini ayarladıktan sonra volanı yavaşça kendinize doğru (saatin tersi yönünde) çevirin ve iğnenin baskı ayağına temas etmediğinden emin olun. İğne baskı ayağına temas ederse iğne bükülebilir ya da kırılabilir.

9 Dikişin başında kumaşta yaklaşık 2 cm uzunluğunda bir kesim yapın.

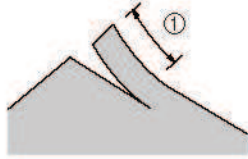

(1) 2 cm (3/4 inç)

10 Kumaşı yan bıçağa yerleştirin.

Kumaştaki kesimin, yan kesicinin kılavuz plakası üzerinde konumlandırılması gerekir.

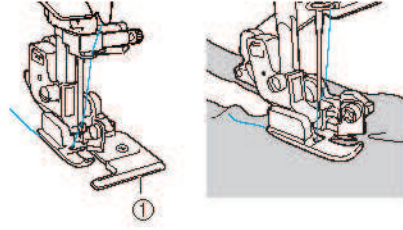

(1) Kılavuz plakası

- Kumaş doğru şekilde yerleştirilmezse, kumaş kesilmeyecektir.

11 (11) Baskı ayağı kolunu indirin ve dikişe başlayın.

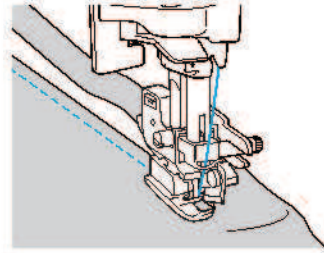

► Dikiş yapılırken bir dikiş payı kesilir.

- Dikiş düz bir hat üzerinde yapılıyorsa, dikiş payı yaklaşık 5 mm olacaktır.

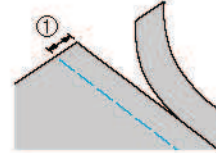

(1) 5 mm (3/16 inç)



Not

- Yan kesici, 13-oz. kot kumaşını kesebilir.
- Yan kesiciyi kullandıktan sonra, tiftik veya tozu temizleyerek temizliğini yapın.
- Yan kesici artık kumaş kesmiyorsa, keskin kenarına az miktarda yağ uygulamak için bir bez kullanın.
- İsteğe bağlı yan bıçak Brother yetkili satıcınızda bulunabilir.

Temel Dikiş

Düz dikişler, düz dikiş dikmek için kullanılır. Temel dikiş için üç dikiş bulunmaktadır.

Dikiş Adı	Desen	Rakam Tusu	Uygulama	Dikiş genişliği [mm(inç.)]		Dikiş Uzunluğu [mm (inç.)]		Baskı Ayağı
				Otom.	Manuel	Otom.	Manuel	
Düz dikiş (sol iğne pozisyon u)	01	1	Temel dikiş, büzgü dikiş ya da dar ve süslü pli dikme (sol taban çizgisi/geri dikiş)	0.0 (0)	0.0-7.0 (0-1/4)	2.5 (3/32)	0.2-5.0 (1/64- 3/16)	J
Düz dikiş (orta iğne pozisyon u)	02	2	Temel dikiş, büzgü dikiş ya da dar ve süslü pli dikme (sol taban çizgisi/geri dikiş)	3.5 (1/8)	0.0-7.0 (0-1/4)	2.5 (3/32)	0.2-5.0 (1/64- 3/16)	
Üçlü esnek dikiş	03	9	Takviye dikişleri ve esnek kumaşların dikilmesi	0.0 (0)	0.0-7.0 (0-1/4)	2.5 (3/32)	1.5-4.0 (1/16- 3/16)	

Temel dikiş

1 Kumaş parçalarını birbirine iğneleyin ya da teyelleysin.

2 Dikiş makinesini açın.

3 Bir dikiş seçin.

- Detaylı bilgi için "Dikiş seçimi" (sayfa 67) başlığına bakın.

4 "J" zigzag ayağını takın.

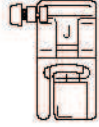

- Detaylı bilgi için, "Baskı ayağının değiştirilmesi" (sayfa 41) başlığına bakın.

5 Dikişin başında iğneyi kumaşa doğru alçaltın.

6 Dikiş dikmeye başlayın.

- Detaylı bilgi için "Dikişe başlama" (sayfa 52) başlığına bakın.
- Ters/takviye dikişleri ile ilgili detaylı bilgi için, "Dikişin sağlaştırılması" (sayfa 54) başlığına bakın.

7 Dikiş bittiğinde ipliği kesin.

- Detaylı bilgi için "İpliğin kesilmesi" (sayfa 56) başlığına bakın.



■ İğne pozisyonunu değiştirme

Taban çizgisi olarak kullanılan iğne pozisyonu düz dikiş (sol iğne pozisyonu) ve düz dikiş (orta iğne pozisyonu) için farklıdır.

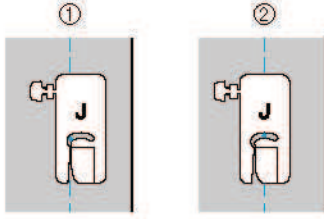

- (1) Düz dikiş (sol iğne pozisyonu)
(2) Düz dikiş (orta iğne pozisyonu)

Düz dikişin dikiş genişliği (sol iğne pozisyonu) standart ayarına (0,0 mm) getirildiğinde, iğne pozisyonundan baskı ayağının sağ kısmına olan mesafe 12 mm'dir. Dikiş genişliği değiştirildiğinde, (0 ile 7,0 mm arası), iğne pozisyonu da değişecektir. Dikiş genişliği değiştirilerek ve baskı ayağının sağ kısmı kumaşın kenarı ile hizalanarak dikiş yapıldığında, sabit bir genişliğe sahip dikiş payı dikilebilir.

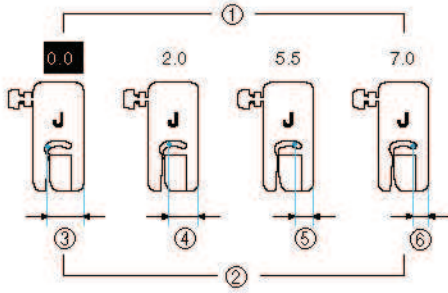

- (1) Dikiş genişliği ayarı
(2) İğne pozisyonundan baskı ayağının sağ yanına olan mesafe
(3) 12,0 mm (1/2 inç)
(4) 10,0 mm (3/8 inç)
(5) 6,5 mm (1/4 inç)
(6) 5,0 mm (3/16 inç)

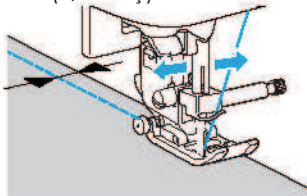

- Detaylı bilgi için "Dikiş genişliğinin ayarlanması" (sayfa 58) başlığına bakın.

Gizli Kenar Bastırma Dikişi

Gizli kenar bastırma dikişi ile gömlek ve pantolonların alt kısımlarını sağlamlştırın. Gizli kenar bastırma dikişi için iki dikiş mevcuttur.

Dikiş Adı	Desen	Rakam Tuşu	Uygulama	Dikiş genişliği [mm(inç.)]		Dikiş Uzunluğu [mm (inç.)]		Baskı Ayağı
				Otom.	Manuel	Otom.	Manuel	
Gizli kenar bastırma dikişi	14	73	Orta ağırlığa sahip kumaşlarda gizli kenar bastırma dikişi	00 (0)	-3←→3	2.0 (1/16)	1.0-3.5 (1/16/1/8)	R
	15	-	Esnek kumaşlarda gizli kenar bastırma dikişi	00 (0)	-3←→3	2.0 (1/16)	1.0-3.5 (1/16-1/8)	

Aşağıdaki prosedüre göre bir gizli kenar bastırma dikişi yapın.

- 1 Arzu edilen kenar boyunca kumaşı katlayın ve ardından kumaşın kenarından yaklaşık 5 mm (3/19 inç) kadar teyelleyin.

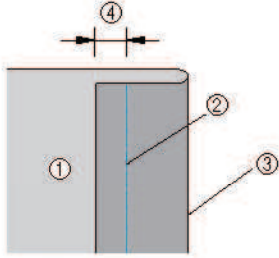

- (1) Kumaşın tersi
- (2) Teyel dikişi
- (3) Arzu edilen kenarı
- (4) 5 mm (3/16 inç)

- 2 Teyel boyunca kumaşı geriye doğru katlayın ve ardından kumaşı ters kısmı yukarı bakacak şekilde konumlandırın.

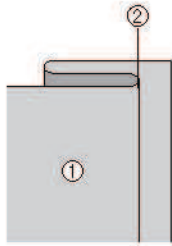

- (1) Kumaşın tersi
- (2) Teyel

- 3 Dikiş makinesini açın.

- 4 Bir dikiş seçin.

- Detaylı bilgi için "Dikiş seçimi" (sayfa 67) başlığına bakın.

- 5 "R" teyel dikiş ayağını takın.

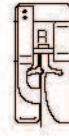

- Detaylı bilgi için, "Baskı ayağının değiştirilmesi" (sayfa 41) başlığına bakın.

- 6 Kumaşın ucu, baskı ayağı kılavuzuna karşı duracak şekilde kumaşı konumlandırın ve ardından baskı ayağı kolunu alçaltın.

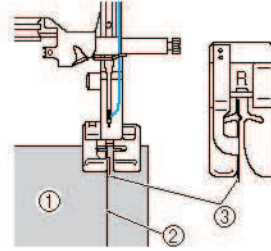

- (1) Kumaşın tersi
- (2) Bastırılan kenar
- (3) Kılavuz

7 İğne bastırılan kenarı yakalayacak şekilde dikiş genişliğini ayarlayın.

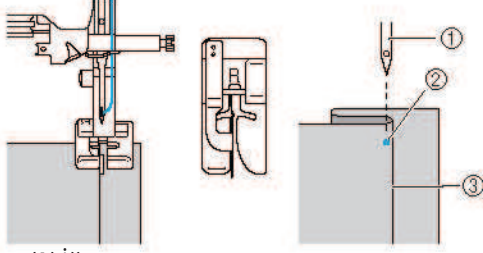

- (1) İğne
(2) İğne düşme noktası
(3) Bastırılan kenar

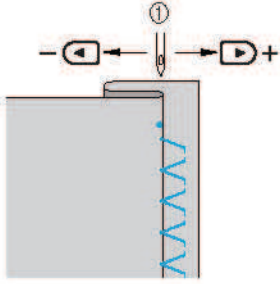
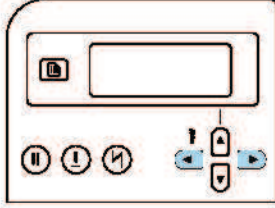

- (1) Dikiş genişliği

■ İğne bastırılan katlanmış kenarı gereğinden fazla dikerse

İğne sola çok uzak.
İğnenin bastırılan kenarı yakalayabilmesi için dikiş genişliğini azaltmak amacıyla ► tuşuna (Dikiş genişliği tuşlarının) basın.

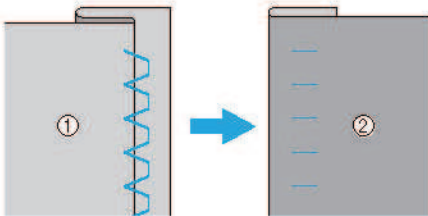
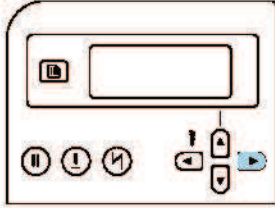

- (1) Kumaşın tersi 2) Kumaşın yüzü

■ İğne bastırılan kenarı yakalamazsa

İğne sağa çok uzak.
İğnenin bastırılan kenarı yakalayabilmesi için dikiş genişliğini arttırmak amacıyla ◀ tuşuna (Dikiş genişliği tuşlarının) basın.

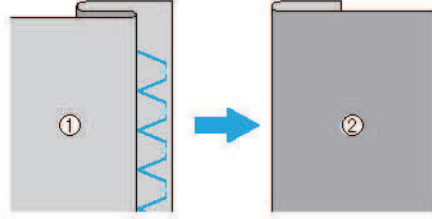
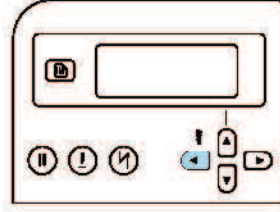

- (1) Kumaşın tersi (2) Kumaşın yüzü

- Dikiş genişliğini değiştirme ile ilgili detaylı bilgi için "Dikiş Genişliğinin ve Uzunluğunun Ayarlanması" (sayfa 58) başlığına bakın.

8 Bastırılan kenarın katı, baskı ayağı kılavuzuna karşı gelecek şekilde dikiş.

9 Teyel dikişi çıkarın.

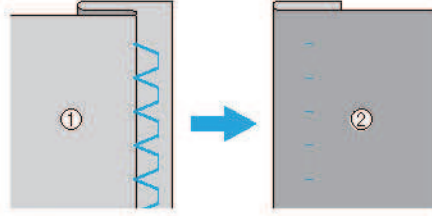

- (1) Kumaşın tersi 2) Kumaşın yüzü

Düğme İliği Dikişi/Düğme Dikme

Kumaş üzerine ilik açılabilir ve düğme dikilebilir. Tek adım ilik dikişi için on adet ve düğme dikişi için bir adet dikiş vardır.

Dikiş Adı	Desen	Rakam Tuşu	Uygulama	Dikiş genişliği [mm(inç)]		Dikiş Uzunluğu [mm (inç.)]		Baskı Ayağı
				Otom.	Manuel	Otom.	Manuel	
İlik dikişi	42		İnce ve orta kalınlıktaki kumaşlara yatay ilik dikişi	5.0 (3/16)	3.0-5.0 (1/8-3/16)	0.5 (1/32)	0.2-1.0 (1/64-1/16)	A
	43		Gerilmeye maruz kalan bölgelerde yatay ilikler	5.0 (3/16)	3.0-5.0 (1/8-3/16)	0.5 (1/32)	0.2-1.0 (1/64-1/16)	
	44		Kalın kumaşlarda yatay ilikler	5.0 (3/16)	3.0-5.0 (1/8-3/16)	0.5 (1/32)	0.2-1.0 (1/64-1/16)	
	45		Stabilize kumaşlar için punterizli ilikler	5.0 (3/16)	3.0-5.0 (1/8-3/16)	0.5 (1/32)	0.2-1.0 (1/64/1/16)	
	46		Esnek veya triko kumaşlarda ilik dikme	6.0 (15/64)	3.0-6.0 (1/8-15/64)	1.0 (1/16)	0.5-2.0 (1/32-1/16)	
	47		Esnek kumaşlarda ilik dikme	6.0 (15/64)	3.0-6.0 (1/8-15/64)	1.5 (1/16)	1.0-3.0 (1/16-1/8)	
	48		Bound ilikler	5.0 (3/16)	0.0-6.0 (0-15/64)	2.0 (1/16)	0.2-4.0 (1/64-3/16)	
	49		Kalın ya da peluş kumaşlarda pilot ilik dikiş	7.0 (1/4)	3.0-7.0 (1/8-1/4)	0.5 (1/32)	0.3-1.0 (1/64-1/16)	
	50		Orta ağırlıkta ve kalın kumaşlarda pilot ilik dikiş	7.0 (1/4)	3.0-7.0 (1/8-1/4)	0.5 (1/32)	0.3-1.0 (1/64-1/16)	
	51		Kalın ya da peluş kumaşlarda yatay ilik dikiş	7.0 (1/4)	3.0-7.0 (1/8-1/4)	0.5 (1/32)	0.3-1.0 (1/64-1/16)	
Düğme dikişi	53		Düğme dikişi	3.5 (1/8)	2.5-4.5 (3/32-3/16)	-	-	M

İlik dikişi

Maksimum ilik uzunluğu yaklaşık 28 mm'dir (1-1/8 inç) (çap + düğmenin kalınlığı). İlikler aşağıda gösterildiği şekilde, baskı ayağının önünden dikilir.

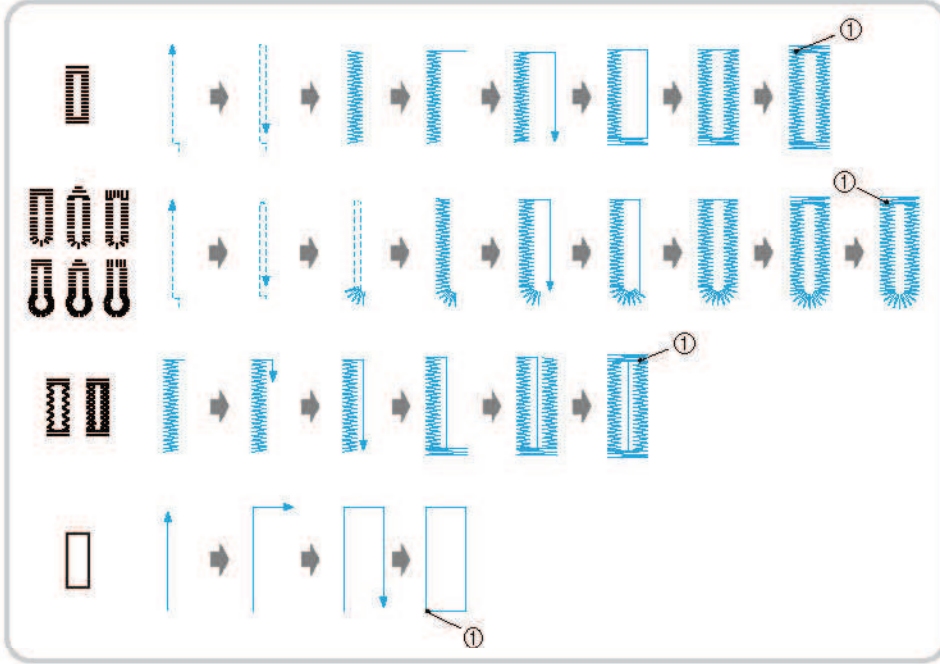

(1) Takviye dikişi

İlik dikmek için kullanılan "A" ilik ayağı parçalarının adları aşağıda belirtilmiştir.

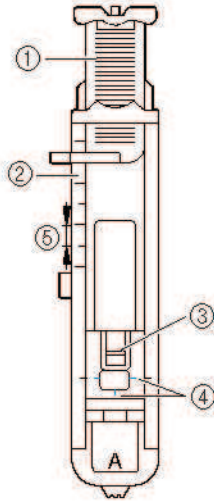

- (1) Düğme kılavuz plakası
- (2) Baskı ayağı ölççeği
- (3) Pim
- (4) İlik ayağı üzerindeki işaretler
- (5) 5 mm (3/16 inç)

1 Tebeşir kullanarak kumaş üzerinde ilik yapılacak yerin konumunu ve uzunluğunu işaretleyin.

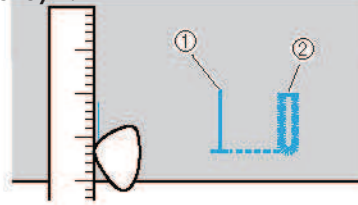

(1) Kumaş üzerindeki işaretler

2 "A" ilik ayağının düğme kılavuzu plakasını çekip çıkarın ve ardından iliğe yerleştirilecek olan düğmeyi yerleştirin.

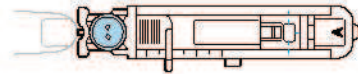

- **Düğme, düğme kılavuz plakasına uymazsa**
Düğmenin çapını ve kalınlığını birbiri ile toplayın ve ardından düğme kılavuz plakasını hesaplanan uzunluğa ayarlayın. (Baskı ayağı ölçüğü üzerindeki işaretlerin arasındaki mesafe 5 mm'dir (3/16 inç).)

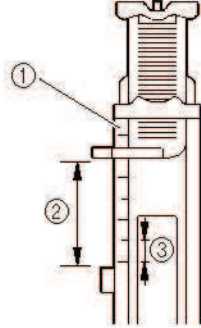

- (1) Baskı ayağı ölçüğü
(2) İlik uzunluğu (düğmenin çapı + kalınlığı)
(3) 5 mm (3/16 inç)

Örnek: 15 mm (9/16 inç) çapında ve 10 mm (3/8 inç) kalınlığında bir düğme için düğme kılavuz plakası 25 mm (1 inç) olarak ayarlanmalıdır.

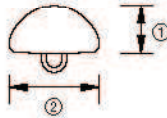

- (1) 10 mm (3/8 inç)
(2) 15 mm (9/16 inç)

► İliğin boyutu ayarlanmıştır.

3 "A" ilik ayağını takın.

- Detaylı bilgi için, "Baskı ayağının değiştirilmesi" (sayfa 41) başlığına bakın.

4 Bir dikiş seçin.

- Detaylı bilgi için "Dikiş seçimi" (sayfa 67) başlığına bakın.

5 Kumaşı, ilik işaretinin ön ucu ilik ayağının kenarlarındaki kırmızı işaretlerle hizalanacak şekilde yerleştirin ve ardından baskı ayağı kolunu alçaltın.

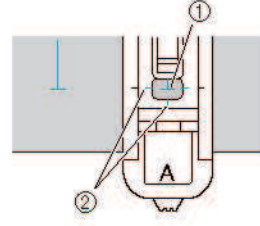

- (1) Kumaş üzerindeki işaret
(2) İlik ayağı üzerindeki kırmızı işaretler

Üst ipliği baskı ayağındaki delikten aşağı doğru geçirin.

- Baskı ayağını alçaltırken, baskı ayağının önünden bastırmayın aksi takdirde ilik doğru boyutlarda dikilemez.

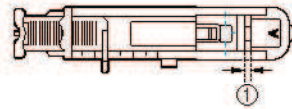
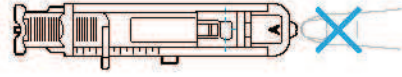

- (1) Boşluğu azaltmayın.

6 İlik kolunu mümkün olduğu kadar aşağı doğru çekin.

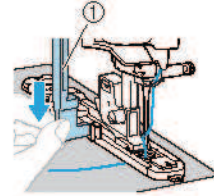

- (1) İlik kolu

İlik kolu ilik ayağının üzerinde bulunan bağlantı parçasının arkasında bulunmaktadır.

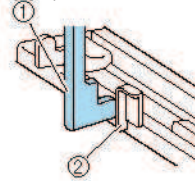

- (1) İlik kolu
(2) Bağlantı parçası

- 7 Üst iliğin ucunu sol elinizle yavaşça tutun ve ardından dikmeye başlayın.

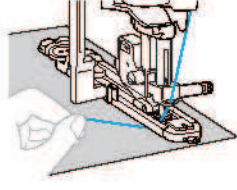

- Dikiş tamamlandıktan sonra, dikiş makinesi otomatik olarak takviye dikişleri diker ve ardından durur.

- 8 İplikleri kesin, baskı ayağı kolunu kaldırdın ve ardından kumaşı çıkarın.

- 9 İlik kolunu orijinal konumuna kaldırın.

- 10 Dikişin kesilmesini önlemek için ilik dikişinin sonundaki çubuk punterizin içerisine bir iğne yerleştirin.

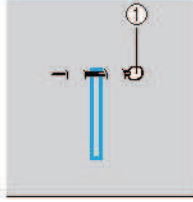

(1) Pim

- 11 İğne boyunca kesmek ve iliği açmak için dikiş sökücüyü kullanın.

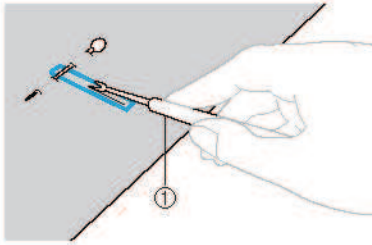

(1) Dikiş sökücü

Pilot ilik dikişleri için, iliğin yuvarlak ucunda bir delik delmek üzere bir göz açıcı kullanın ve ardından iliği keserek açmak üzere dikiş sökücüyü kullanın.

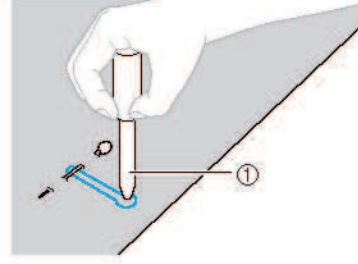

(1) Göz açıcı

- Göz deliği açma aletini kullanırken kumaşta delik açmadan önce kumaşın altına kalın bir kağıt ya da başka koruyucu bir malzeme yerleştirin.

⚠ DİKKAT

- Dikiş sökücü ile iliği açarken, ellerinizi kestiğiniz yönde tutmayın aksi takdirde dikiş sökücünün kayması sonucunda yaralanmalar meydana gelebilir.
- Dikiş sökücüyü tasarlanan amacı dışında kullanmayın.

- Dikiş yoğunluğunun değiştirilmesi
Dikiş uzunluğunu ayarlayın.

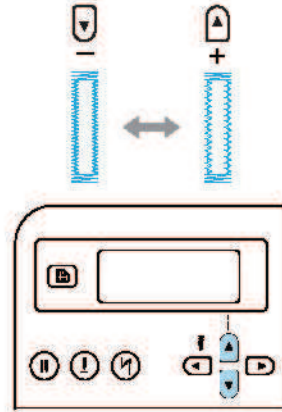

- Detaylı bilgi için "Dikiş uzunluğunun ayarlanması" (sayfa 59) başlığına bakın.
- Kumaş beslenmiyorsa (örneğin, çok kalınsa) dikiş yoğunluğunu azaltın.

■ **Dikiş genişliğinin değiştirilmesi**
Dikiş genişliğini ayarlayın.

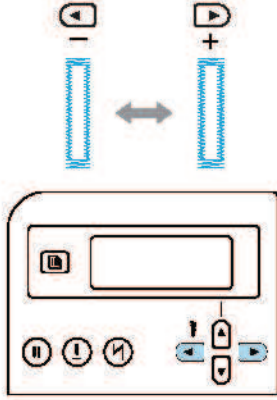

- Detaylı bilgi için "Dikiş genişliğinin ayarlanması" (sayfa 58) başlığına bakın.

Not

- İlik dikmeden önce, bir parça kumaş üzerine deneme iliği dikerek dikiş uzunluğunu ve genişliğini kontrol edin.

■ **Streç kumaşlar üzerine ilik dikme**
Streç kumaşlar üzerine ilik dikerken pasa iplik kullanın.

- ① Pasa ipliğini oluklara oturtması için "A" ilik ayağının şekilde gösterilen kısmına kancalayın ve ardından gevşek bir biçimde bağlayın.

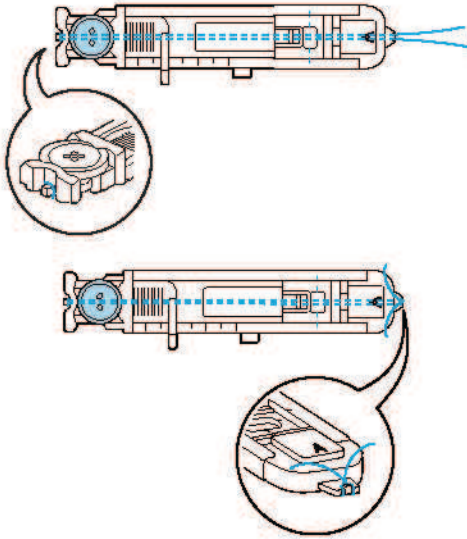

- ② Dikiş makinesini açın.

- ③ 46 veya 47 dikiş tipini seçin.

- ④ "A" ilik ayağını takın.

- Detaylı bilgi için, "Baskı ayağının değiştirilmesi" (sayfa 41) başlığına bakın.

- ⑤ Dikiş genişliğini pasa ipliğinin kalınlığına göre ayarlayın.

- ⑥ Baskı ayağı kolunu ve ilik kolunu alçaltın ve ardından dikişe başlayın.

- ⑦ Dikiş bittiğinde, herhangi bir esneme olmaması için pasa ipliğini yavaşça çekin.



- ⑧ Pasa ipliğini kumaşın ters yüzüne çekmek üzere bir elle dikiş iğnesi kullanın ve ardından bağlayın.

- ⑨ Bir dikiş sökücü ile, iliğin üst ucunda kalan pasa ipliğinin orta kısmını kesin. Pasa ipliğinden artan tüm fazlalığı kesin.

Not

- Pasa ipliği yoksa en az 12 ağırlığında bir iplik veya kordon kullanın.

Düğme dikişi

Dikiş makinenizi kullanarak düğme dikebilirsiniz. 2 ya da 4 delikli düğmeler ekleyebilirsiniz.

- 1 Eklencek olan düğmenin üzerindeki delikler arasındaki mesafeyi ölçün.

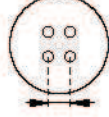

- 2 Baskı ayağı kolunu kaldırın ve ardından makinenin arkasında tabanda bulunan dişli pozisyonu kolunu **▲▲** konumuna (makinenin arkasından bakıldığında sola doğru) kaydırın.

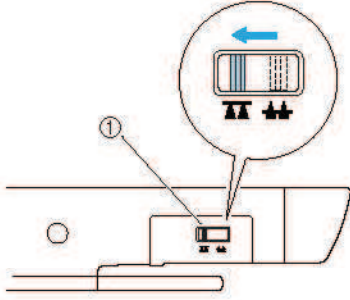

(1) Dişli pozisyonu kolu (makinenin arkasından görülen şekilde)

- Dişliler alçalır.

- 3 Dikiş makinesini açın.

- 4 ⁵³ **⊖** dikiş tipini seçin.

- Detaylı bilgi için "Dikiş seçimi" (sayfa 67) başlığına bakın.

- 5 "M" düğme takma ayağını takın.

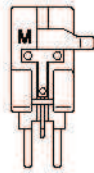

- Detaylı bilgi için, "Baskı ayağının değiştirilmesi" (sayfa 41) başlığına bakın.

- 6 Düğme üzerindeki delikler arasındaki mesafe ile aynı olmasını sağlamak için dikiş genişliğini ayarlayın.

- 7 Düğmeyi, "M" düğme takma ayağına yerleştirin.

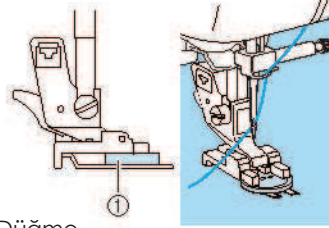

(1) Düğme

- Düğme yerinde tutulur.

- Dört delikli bir düğme takarken önce size yakın olan iki deliği dikiş. Ardından, iğnenin dikiş makinesinin arkasına doğru iki deliğe girmesini sağlamak için, düğmeyi kaydırın ve ardından aynı şekilde dikiş.

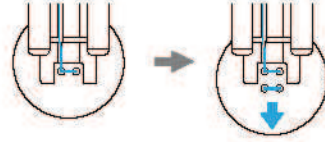

- 8 İğnenin, düğmenin her iki deliğine de doğru şekilde girdiğinden emin olmak için volanı kendinize doğru (saatin tersi yönünde) çevirin.

İğne düğmeye çarpacak gibi görünüyorsa, ilikler arasındaki mesafeyi yeniden ölçün. Dikiş genişliğini düğme delikleri arasındaki mesafeye göre ayarlayın.

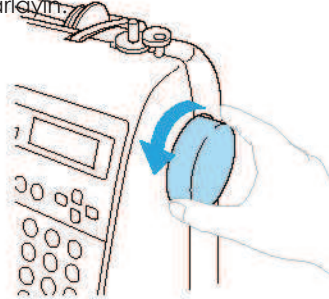

⚠ DİKKAT

- Dikiş dikerken, iğnenin düğmeye dokunmadığından emin olun aksi takdirde iğne eğilebilir ya da kırılabilir.

9

Dikiş dikmeye başlayın.

Dikiş hızı denetleyicisini sola getirin (hız azalacaktır).

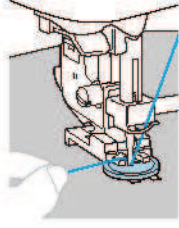

► Takviye dikişlerin dikilmesinin ardından makine otomatik olarak durur.

- Düğmeyi tutturmak için ilave bir güç gerekirse, düğme dikiş işlemini iki kez gerçekleştirin.

10

Dikişin başlangıcındaki masura ipliğini ve üst ipliği kesmek üzere makas kullanın.

Dikişin ucunda bulunan üst ipliği, kumaşın ters yüzüne doğru çekin ve ardından masura ipliği ile bağlayın.

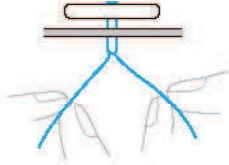

11

Düğme takma işlemi tamamlandığında, dişlileri kaldırmak için dişli pozisyonu kolunu ▲▲ (makinenin arkasından bakıldığında sağa doğru) konumuna getirin.

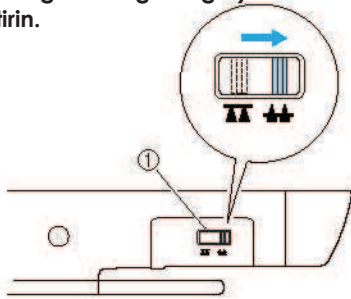

(1) Dişli pozisyonu kolu (makinenin arkasından görülen şekilde)

**Not**

- Dişli pozisyonu anahtarı normalde sağ tarafa (makinenin arkasından görülen şekilde) ayarlıdır.
- Tekrar dikişe başladığınızda, dişliler yukarı çıkar.

■ Düğmeyi bir ayak ekleme

Düğmeyi bir ayakla dikmek için, kumaşla arasında boşluk olacak şekilde düğmeyi takın ve ardından ipliği elinizle sarın. Bu işlem düğmeyi sıkı şekilde tutturur.

1

Düğmeyi, "M" düğme dikiş ayağına yerleştirin ve ayak kolunu size doğru çekin.

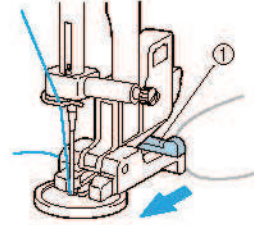

(1) Ayak kolu

2

Dikiş bittikten sonra, fazlalık kalacak şekilde üst ipliği kesin, düğme ile kumaş arasındaki ipliğin çevresine sarın ve ardından dikişin başında üst ipliğe bağlayın.

Dikişin başında ve sonunda masura ipliğinin uçlarını kumaşın ters tarafında birbirine bağlayın.



3

Uzun iplikleri kesin.

Fermuar Yerleştirme

Bu makineyle bir fermuar dikilebilir.

Dikiş Adı	Desen	Rakam Tuşu	Uygulama	Dikiş genişliği [mm(inç.)]		Dikiş Uzunluğu [mm (inç.)]		Baskı Ayağı
				Otom.	Manuel	Otom.	Manuel	
Düz dikiş (orta iğne pozisyonu)	02	2	Fermuarları takma Gizli dikiş ile dar ve süslü pli dikişlerin dikilmesi	3.5 (1/8)	0.0-7.0 (0-1/4)	2.5 (3/32)	0.2-5.0 (1/64-3/16)	

Fermuar takılması için birçok yöntem vardır. Ortalanmış bir fermuarın ve yan fermuarın takılmasına ilişkin prosedürler aşağıda açıklanmıştır.

Ortalanmış bir fermuarın yerleştirilmesi

Dikiş işlemi, her iki kumaş parçasının birbirine bitişirilmesi.

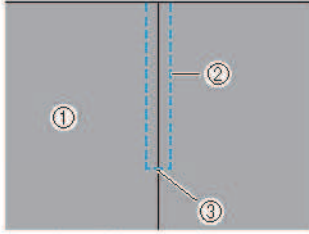

- (1) Kumaşın yüzü
- (2) Dikiş
- (3) Fermuarın sonu

1 Dikiş makinesini açın.

2 "J" zigzag ayağını takın ve fermuar açıklığına kadar düz dikiş yapın.

Kumaşın düz tarafları birbirine bakacak şekilde, fermuar açıklığını diktikten sonra geri dikişleri yapın.
Detaylı bilgi için "Temel dikiş" (sayfa 75) başlığına bakın.

3 İki parçayı kumaşın kenarına kadar teyelleysin.

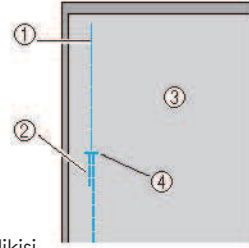

- (1) Teyel dikişi
- (2) GTeis dikişler
- (3) Kumaşın tersi
- (4) Fermuarın sonu

4 Kumaşın ters tarafından dikiş payını açmak için basın.

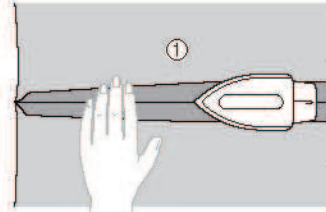

- (1) Kumaşın tersi

5 Dikiş, fermuarın ortası ile hizalayın ve ardından fermuarı yerine dikiş.

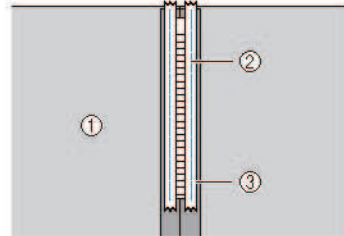

- (1) Kumaşın tersi
- (2) Teyel dikişi
- (3) Fermuar

02  **6** dikiş tipini seçin.

- Detaylı bilgi için "Dikiş seçimi" (sayfa 67) başlığına bakın.

! DİKKAT

- "I" fermuar ayağını kullanırken, düz dikiş (orta iğne pozisyonu) seçtiğinizden emin olun ve iğnenin baskı ayağına dokunmadığını kontrol etmek için volanı yavaşça kendinize (saatin tersi yönde) doğru çevirin. Farklı bir dikiş seçilirse veya iğne baskı ayağına çarparsa, iğne eğilebilir veya kırılabilir.

7 Baskı ayağı tutucuyu "I" fermuar ayağının sağ pimine takın.

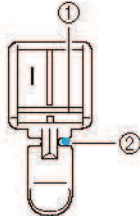

- (1) Sağdaki pim
(2) İğne düşme noktası

- Detaylı bilgi için, "Baskı ayağının değiştirilmesi" (sayfa 41) başlığına bakın.

8 Fermuar çevresinde üst dikiş.

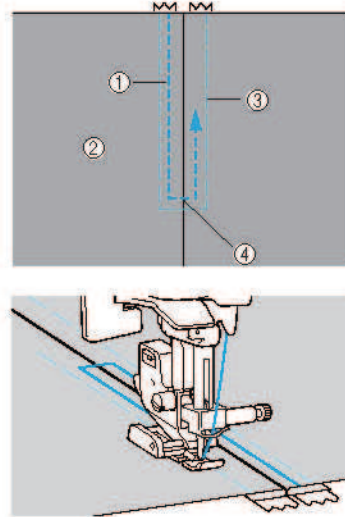

- (1) Dikiş
(2) Kumaşın yüzü
(3) Teyel dikiş
(4) Fermuarın sonu

! DİKKAT

- Dikiş dikerken, iğnenin fermuara dokunmadığından emin olun aksi takdirde iğne bükülebilir ya da kırılabilir.

9 Teyel dikişi çıkarın.

Bir yan fermuarın yerleştirilmesi

Dikiş sadece tek parça kumaş üzerinde yapılır. Yan açıklıklar ve arka açıklıklar için bu tip bir fermuar kullanın.

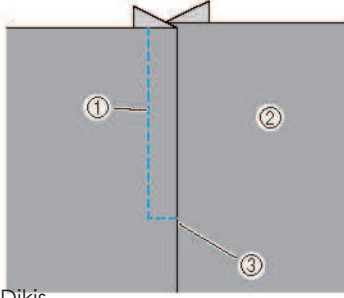

- (1) Dikiş
(2) Kumaşın yüzü
(3) Fermuarın sonu

Aşağıdaki prosedür aşağıdaki resimde gösterildiği gibi sol tarafa nasıl dikiş yapılacağını açıklayacaktır.

1 Dikiş makinesini açın.

2 İki parçayı kumaşın kenarına kadar teyelleysin.

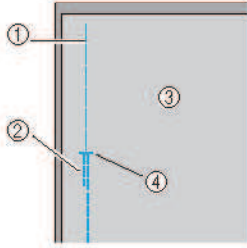

- (1) Teyel dikişi
(2) Geri dikişler
(3) Kumaşın tersi
(4) Fermuarın sonu

3 "J" zigzag ayağını takın ve fermuar açıklığına kadar düz dikiş yapın.

Kumaşın düz tarafları birbirine bakacak şekilde, fermuar açıklığını diktikten sonra geri dikişleri yapın.

- Detaylı bilgi için "Temel dikiş" (sayfa 75) başlığına bakın.

4 Kumaşın ters tarafından dikiş payını açmak için basın.

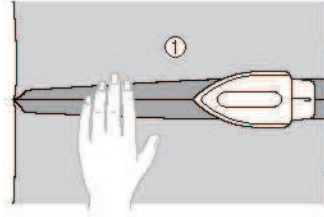

- (1) Kumaşın tersi

5 Sağ tarafta (dikilmeyecek taraf) ilave 3 mm olacak şekilde dikiş payına bastırın.

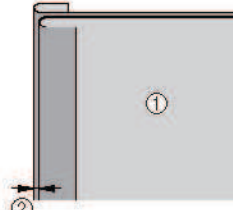

- (1) Kumaşın tersi
(2) 3 mm (1/8 inç)

6 Fermuar dişlerini, ilave 3 mm'si olan basılı kenar ile hizalayın ve ardından fermuarı teyel dikişle dikin veya iğneyle yerine tutturun.

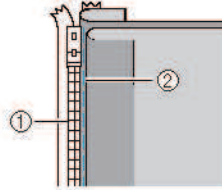

- (1) Fermuar dişleri
(2) Teyel dikişi

7 dikiş tipini seçin.

- Detaylı bilgi için "Dikiş seçimi" (sayfa 67) başlığına bakın.

! DİKKAT

- "I" fermuar ayağını kullanırken, düz dikiş (orta iğne pozisyonu) seçtiğinizden emin olun ve iğnenin baskı ayağına dokunmadığını kontrol etmek için volanı yavaşça kendinize (saatin tersi yönde) doğru çevirin. Farklı bir dikiş seçilirse veya iğne baskı ayağına çarparsa, iğne eğilebilir veya kırılabilir.

8 Baskı ayağı tutucuyu "1" fermuar ayağının sağ pimine takın.

Dikiş düz tarafta yapılacaksa, baskı ayağı tutucuyu fermuar ayağının sol pimine takın.

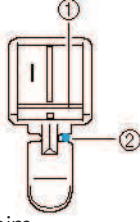

- (1) Sağdaki pim
(2) İğne düşme noktası

- Detaylı bilgi için, "Baskı ayağının değiştirilmesi" (sayfa 41) başlığına bakın.

9 Fermuarı alt kısmından başlayarak ekstra 3 mm ile kumaş parçasına dikiş.

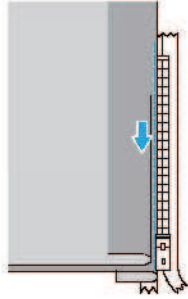

! DİKKAT

- Dikiş dikerken, iğnenin fermuara dokunmadığından emin olun aksi takdirde iğne bükülebilir ya da kırılabilir.

10 Fermuarın sonundan yaklaşık 5 cm uzaktaysanız, iğne indirilmiş durumdayken (kumaşta) makineyi durdurun, baskı ayağı kolunu kaldırın ve ardından fermuarı açın ve dikişe devam edin.

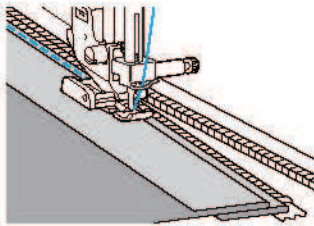

11 Fermuarı kapatın, kumaşı ters çevirin ve fermuarın diğer tarafını kumaşa teyel dikiş ile dikiş.

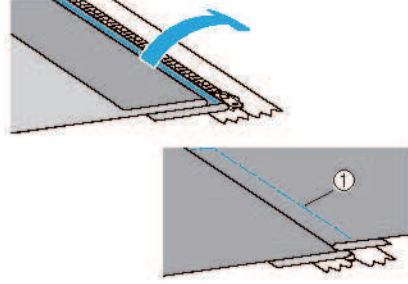

- (1) Teyel dikiş

12 Baskı ayağı tutucuyu fermuar ayağının "1" diğer pimine takın.

Baskı ayağı tutucu 8. adımda sağ pime takıldıysa, bunu sol pimle değiştirin.

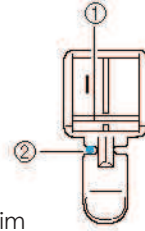

- (1) Soldaki pim
(2) İğne düşme noktası

13 Fermuar çevresinde üst dikiş.

Fermuar açıklığının sonuna geri dikiş dikiş ve fermuar dişlerini baskı ayağının kenarı ile hizalayın.

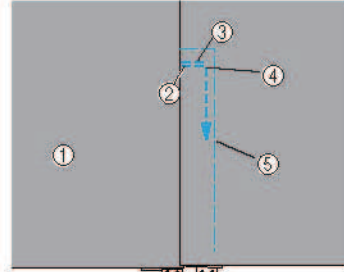

- (1) Kumaşın yüzü
(2) Fermuarın sonu
(3) Geri dikişler
(4) Dikişin başı
(5) Teyel dikiş

! DİKKAT

- Dikiş dikerken, iğnenin fermuara dokunmadığından emin olun aksi takdirde iğne bükülebilir ya da kırılabilir.

14 Fermuarın sonundan yaklaşık 5 cm uzaktaysanız, iğne indirilmiş durumdayken (kumaşta) makineyi durdurun, baskı ayağı kolunu kaldırın ve ardından fermuarı açın ve dikişe devam edin.

15 Teyel dikişi çıkarın.

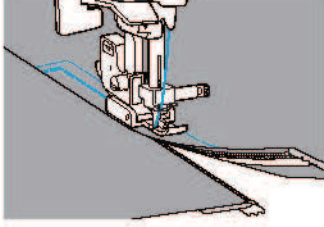

Esnek Kumaş ve Elastik Bant Dikişi

Esnek kumaşlar dikilebilir ve elastik bantlar eklenebilir.

Dikiş Adı	Desen	Rakam Tuşu	Uygulama	Dikiş genişliği [mm(inç.)]		Dikiş Uzunluğu [mm (inç.)]		Baskı Ayağı
				Otom.	Manuel	Otom.	Manuel	
Esnek dikiş	04	3	Esnek kumaşlar	1.0 (1/16)	1.0-3.0 (1/16-1/8)	2.5 (3/32)	1.0-4.0 (1/16-3/16)	J
2-noktalı zigzag dikiş	06	-	Elastik bant takma	5.0 (3/16)	1.5-7.0 (1/16-1/4)	1.0 (1/16)	0.2-4.0 (1/64-3/16)	
3-noktalı zigzag dikiş	07	8		5.0 (3/16)	1.5-7.0 (1/16-1/4)	1.0 (1/16)	0.2-4.0 (1/64-3/16)	
Elastik bağlantı dikişi	31	-	Esnek kumaşlara elastik parçaların takılması	4.0 (3/16)	0.0-7.0 (0-1/4)	1.0 (1/16)	0.2-4.0 (1/64-3/16)	

Esnek dikiş

1 Dikiş makinesini açın.

2 ⁰⁴  dikiş tipini seçin.

- Detaylı bilgi için "Dikiş seçimi" (sayfa 67) başlığına bakın.

3 "J" zigzag ayağını takın.

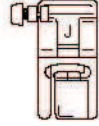

- Detaylı bilgi için, "Baskı ayağının değiştirilmesi" (sayfa 41) başlığına bakın.

4 Kumaşı germeden dikişin.

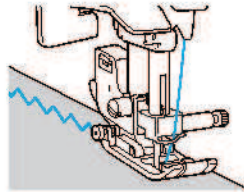

Elastik bant takma

Bir parça giysinin manşetine veya beline elastik bant takıldığında, son boyutları bu esnek elastik bantla ile aynı olacaktır. Bu yüzden uygun uzunlukta elastik bant kullanılması gereklidir.

1 Elastik bantı kumaşın ters yüzüne iğneleyin.

Bandın kumaşa tek bir tipte konumlandırılmasını sağlamak için elastik bantı kumaşa birkaç noktadan iğneleyin.

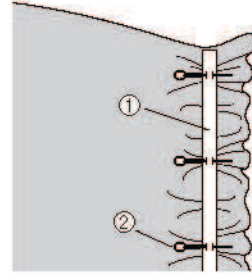

- (1) Elastik bant
- (2) Pim

2 Dikiş makinesini açın.

3 Bir dikiş seçin.

- Detaylı bilgi için "dikiş seçimi" (sayfa 67) başlığına bakın.

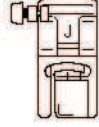
4 "J" zigzag ayağını takın.



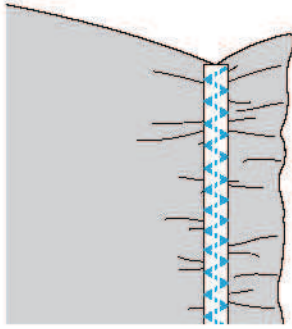
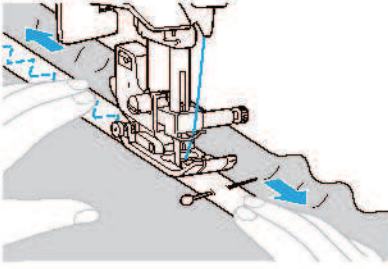









- Detaylı bilgi için, "Baskı ayağının değiştirilmesi" (sayfa 41) başlığına bakın.

5 Kumaş ile aynı boyda olmasını sağlamak için elastik bandı kumaşa gerdirerek diki.
Sol elinizle baskı ayağının arkasından kumaşı çekerken sağ elinizle kumaşı baskı ayağının önüne en yakın iğneden çekin.**! DİKKAT**

- Dikiş dikerken, iğnenin kumaşa takılı iğnelere dokunmadığından emin olun aksi takdirde iğne bükülebilir ya da kırılabilir.

Aplike, Yama ve Kapitone Dikiş

Aplike, yama ve kapitone dikmek için kullanılan dikişler aşağıda açıklanmıştır.

Dikiş Adı	Desen	Rakam Tuşu	Uygulama	Dikiş genişliği [mm(inç)]		Dikiş Uzunluğu [mm (inç.)]		Baskı Ayağı
				Otom.	Manuel	Otom.	Manuel	
Zigzag dikişi	05 		Aplikelerin takılması (orta taban çizgisi/geri dikiş)	3.5 (1/8)	0.0-7.0 (0-1/4)	1.4 (1/16)	0.0-4.0 (0-3/16)	
	21 	-	Aplike kapitone, serbest-hareketli kapitone dikiş, saten dikiş	3.5 (1/8)	0.0-7.0 (0-1/4)	1.4 (1/16)	0.0-4.0 (0-3/16)	
Aplike dikiş	16 	-	Aplikelerin takılması	3.5 (1/8)	2.5-7.0 (3/32-1/4)	2.5 (3/32)	1.6-4.0 (1/16-3/16)	
	22 	-	Aplike ve tutucu ekleme	1.5 (1/16)	0.5-3.5 (1/32-1/8)	1.8 (1/16)	1.0-4.0 (1/16-3/16)	
	23 	-	Aplike ve tutucu ekleme	1.5 (1/16)	0.5-3.5 (1/32-1/8)	1.8 (1/16)	1.0-4.0 (1/16-3/16)	
Düz ilmek dikişi	18 	-	Düz ilmek dikişi (baskı ayağının sağ kenarından 6,5 mm dikişe izin verecek şekilde)	5.5 (7/32)	0.0-7.0 (0-1/4)	2.0 (1/16)	0.2-5.0 (1/64-3/16)	
	19 	-	Düz ilmek dikişi (baskı ayağının sağ kenarından 6,5 mm dikişe izin verecek şekilde)	1.5 (1/16)	0.0-7.0 (0-1/4)	2.0 (1/16)	0.2-5.0 (1/64-3/16)	
Birleşen yer dikişi	26 	-	Yama dikişi	4.0 (3/16)	0.0-7.0 (0-1/4)	1.2 (1/16)	0.2-4.0 (1/64-3/16)	
	27 	-		5.0 (3/16)	2.5-7.0 (3/32-1/4)	2.5 (3/32)	1.0-4.0 (1/16-3/16)	
	28 	-		5.0 (3/16)	0.0-7.0 (0-1/4)	1.2 (1/16)	0.2-4.0 (1/64-3/16)	
Taklit elle Kapitone dikişi	20 	-	Elle dikilmiş gibi görünen düz kapitone dikişi	0.0 (0)	0.0-7.0 (0-1/4)	2.5 (3/32)	1.0-4.0 (1/16-3/16)	
Kapitone stippling dikiş	24 	-	Stippling	7.0 (1/4)	1.0-7.0 (1/16-1/4)	1.6 (1/16)	1.0-4.0 (1/16-3/16)	

Aplike dikiş

- 1 3 ile 5 mm arası bir dikiş payı bırakarak applikeyi kesip çıkarın.

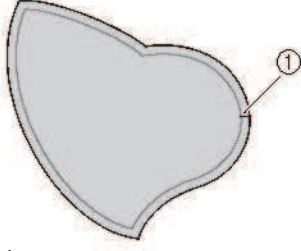

(1) Dikiş payı

- 2 Applikeyin arkasına kalın kağıttan bir desen veya sabitleyici yerleştirin ve ardından bir üfleyici ile dikiş payının üzerinden geçin.



- Dikiş payını bastırdıktan sonra kalın kağıdı çıkarın.

- 3 Kumaşı ters çevirin ve ardından takılacağı kumaşa teyel dikişle tutturun veya iğneleyin.

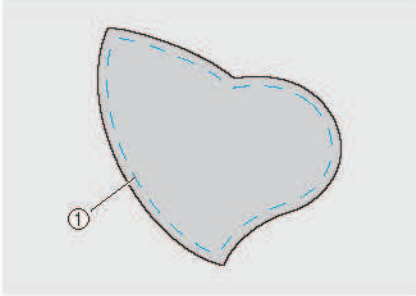

(1) Teyel dikiş

- 4 Dikiş makinesini açın.

- 5 Bir dikiş seçin.

- Detaylı bilgi için "Dikiş seçimi" (sayfa 67) başlığına bakın.

- 6 "J" zigzag ayağını takın.

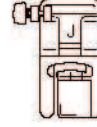

- Detaylı bilgi için, "Baskı ayağının değiştirilmesi" (sayfa 41) başlığına bakın.

- 7 Volanı kendinize doğru (saatin tersi yönünde) çevirin ve ardından applikeyin kenarlarından dikişe başlayın ve iğnenin applikeyin hemen dışına düştüğünden emin olun.

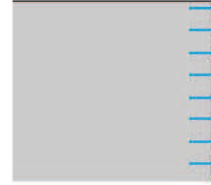
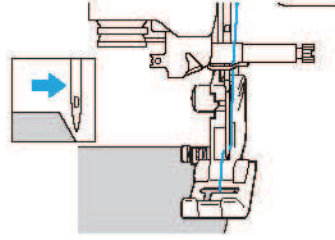

Köşeleri dikerken, iğne kumaşta ve applikeyin hemen dışında olacak şekilde makineyi durdurun, baskı ayağı kolunu kaldırın ve ardından dikiş yönünü değiştirmek için kumaşı gerektiği kadar çevirin.

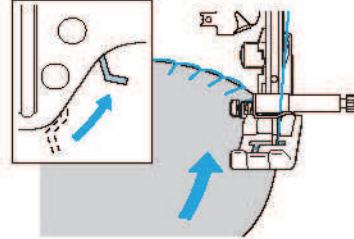

Yama (gelişigüzel desenler) dikişi

- 1 Kumaşın üst kısmının ucunu katlayın ve alt kısmı üzerine yerleştirin.
- 2 Desenin her iki kısma da çıkmasını sağlamak için kumaşın iki kısmını birlikte diki.

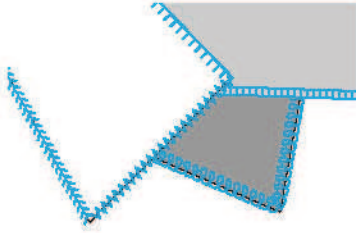
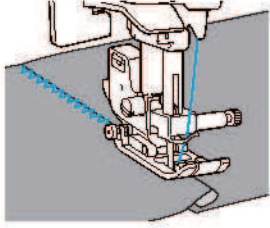

İlmeğe dikişi

İki parça kumaşı birlikte dikmeye "ilmeğe" dikişi adı verilmektedir. Kumaş parçaları 6,5 mm (1/4 inç) dikişe müsaade edecek şekilde kesilmelidir. 6,5 mm (1/4 inç) boyutlarında bir düz ilmeğe dikişini baskı ayağının ister sağ ister sol tarafından diki.

- 1 Bir araya getirmek istediğiniz kumaşı dikiş payı boyunca teyelleysin ya da iğneleyin.

- 2 Dikiş makinesini açın.

- 3 18 veya 19 dikiş tipini seçin.

- Detaylı bilgi için "Dikiş seçimi" (sayfa 67) başlığına bakın.

- 4 "J" zigzag ayağını takın.

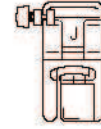

- Detaylı bilgi için, "Baskı ayağının değiştirilmesi" (sayfa 41) başlığına bakın.

- 5 Baskı ayağının kenarı kumaşın ucu ile hizalanacak şekilde diki.

- Sağ tarafta dikiş payı bırakmak için

Baskı ayağının sağ yanını, kumaşın kenarı ile hizalayın ve dikişini kullanarak diki.

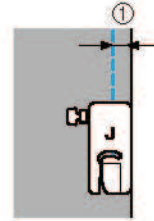

(1) 6,5 mm (1/4 inç)

■ Sol yanda dikiş payı bırakmak için

Baskı ayağının sol kısmını, kumaşın ucu ile hizalayın ve  dikişini kullanarak dikişin.

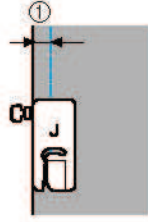

(1) 6,5 mm (1/4 inç)

Not

- Dikiş payının (iğne pozisyonu) genişliğini değiştirmek için dikiş genişliğini ayarlayın.

Kapitone

Dolgu elyafını kumaşın üst ve alt katmanları arasında sandviç gibi sıkıştırmaya "kapitone dikiş" denir. Kapitone dikiş isteğe bağlı hareketli ayak ve isteğe bağlı kapitone kılavuzu kullanılarak kolaylıkla dikilebilir.

1 Kapitone dikilecek olan kumaşı teyelleysin.

2 Dikiş makinesini açın.

3 Bir dikiş seçin.

- Detaylı bilgi için "Dikiş Seçimi" (sayfa 66) başlığına bakın.

4 Hareketli ayağı takın.

- Detaylı bilgi için, "İsteğe bağlı hareketli ayağın kullanılması" (sayfa 44) başlığına bakın.

5 Baskı ayağının her iki tarafına bir elinizi koyun ve dikiş sırasında kumaşı sabit tutun.

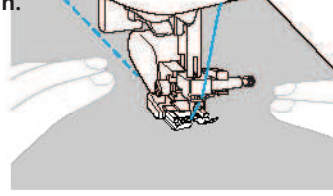

Not

- Hareketli ayakla dikiş yaparken orta ve düşük arasında bir hızda dikiş yapın.

- **İsteğe bağlı kapitone kılavuzunu kullanma**
Kapitone kılavuzunu eşit aralıklar verilmiş paralel dikişler dikmek için kullanın.

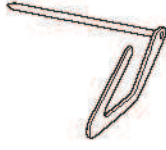

- 1 **Hareketli ayağın ya da baskı ayağı tutucusunun arkasındaki deliğe kapitone kılavuzunun sapını yerleştirin.**

Hareketli ayak

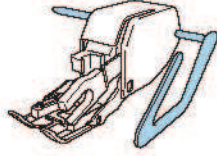

Baskı ayağı tutucu

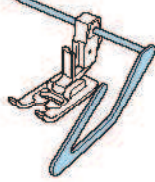

- 2 **Kapitone kılavuzunun önceden dikilmiş olan dikiş ile hizalanabilmesi için kapitone kılavuzunun sapını ayarlayın.**

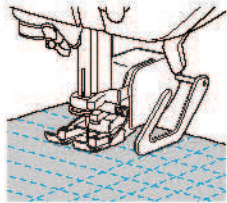

Not

- İsteğe bağlı kapitone kılavuzu Brother yetkili satıcınızda bulunabilir.

Serbest hareketli kapitone dikişi

Serbest hareketli kapitone dikiş için kumaşın her yöne rahatlıkla hareket edebilmesi amacıyla dişlileri alçaltın (dişli pozisyonu kolu kullanılarak). İsteğe bağlı kapitone ayağı, serbest stil kapitone dikiş için gereklidir.

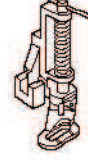

- 1 **Dikiş makinesini kapatın.**
- 2 **Baskı ayağını ve baskı ayağı tutucusunu çıkarın.**

- "Baskı ayağı tutucusunun sökülmesi" (sayfa 43) başlığına bakın.

- 3 **Baskı ayağı tutucu vidası ile kapitone ayağını sabitleyin.**

Kapitone ayağı üzerinde bulunan pim iğne bağı vidası üzerinde konumlandırılmalıdır.

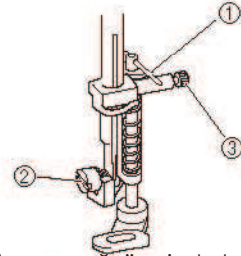

- (1) Kapitone ayağı üzerinde bulunan pim
(2) Baskı ayağı tutucu vidası
(3) İğne bağı vidası

- 4 **Sağ elinizle kapitone ayağını yerinde tutun ve ardından tornavida yardımıyla sol elinizle baskı ayağı tutucu vidasını sıkın.**

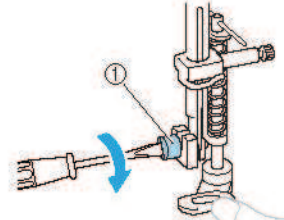

- (1) Baskı ayağı tutucu vidası

⚠ DİKKAT

- Vidaları tornavida ile iyice sıkıştırdığınızdan emin olun, aksi takdirde iğne baskı ayağına temas edebilir ve bu da iğnenin bükülmesine ya da kırılmasına yol açabilir.

- 5 Makinenin arkasında taban kısmında bulunan dişli pozisyonu kolunu (...) konumuna doğru (makinenin arkasından bakıldığında sola doğru) kaydırın.

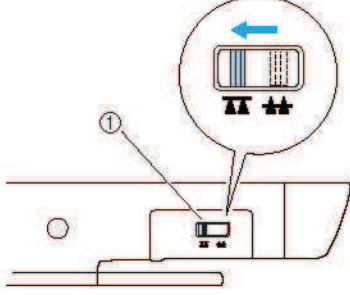

(1) Dişli konumu anahtarı (makinenin arkasından görülen şekilde)

► Dişliler alçalır.

- 6 Dikiş makinesini açın ve ardından bir dikiş seçin.

- Detaylı bilgi için "Dikiş seçimi" (sayfa 67) başlığına bakın.

- 7 Kumaşı gergin tutmak için her iki elinizi de kullanın ve ardından deseni takip ederek kumaşı hareket ettirin.

Takviye dikişleri, dikişin başında ve sonunda dikilir.

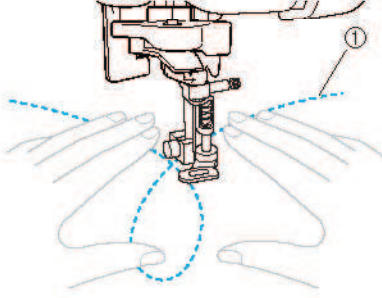

(1) Desen

- 8 Dikiş işlemi bittiğinde, dişlileri kaldırmak için dişli pozisyonu kolunu ▲▲ (makinenin arkasından bakıldığında sağa doğru) yönünde kaydırın.

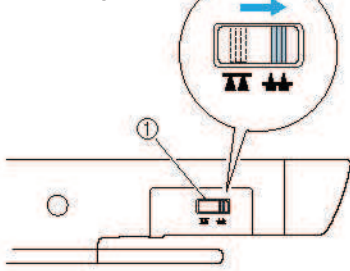

(1) Dişli pozisyonu kolu (makinenin arkasından görülen şekilde)

- Normalde, dişli pozisyonu kolu sağ tarafta yer alır.

Dikiş hız kontrolörü kullanarak saten dikiş

Dekoratif bir dikiş saten dikişin genişliği değiştirilerek dikilebilir. Dikiş makinesi, dikiş hızı denetleyicisi ile dikiş genişliği kolayca değiştirilebilecek şekilde ayarlanmışsa, dikiş genişliği hızlı ve kolay bir şekilde ayarlanabilir. Bu durumda, dikiş hızı pedal ile ayarlanır.

- 1 Pedalı takın.

- Detaylı bilgi için "Dikişe başlama" (sayfa 52) başlığına bakın.

- 2 Dikiş makinesini açın.

- 3 "J" zigzag ayağını takın.

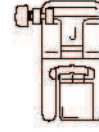

- Detaylı bilgi için, "Baskı ayağının değiştirilmesi" (sayfa 41) başlığına bakın.

- 4 Çalışma panelindeki [Ayar] (Ayar) tuşuna basın.

► Ayarlar ekranı görüntülenir.



- 5 [Dikiş uzunluğu] (Dikiş uzunluğu tuşları) tuşuna basın.

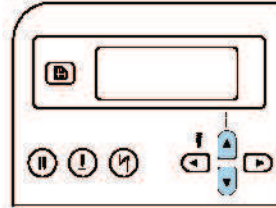

- Dikiş genişliğinin dikiş hızı denetleyicisi ile ayarlanabilmesini sağlayan ekran görünür.



- 6 **ON** seçimini yapmak için **←** veya **→** (Dikiş genişliği tuşları) tuşuna basın.
OFF seçeneğine geri dönmek için **←** veya **→** (Dikiş genişliği tuşları) tuşuna basın.

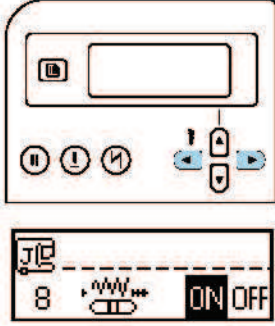

- Makine, dikiş genişliği dikiş hızı denetleyicisi ile kontrol edilebilecek şekilde ayarlanmış durumdadır.

- 7 **OK** (OK tuşu) veya **↵** tuşuna (İptal/sil tuşu) basın.

- Başlangıç dikiş ekranı tekrar görünür.

- 8 ²¹ **dikiş tipini seçin.**

- Detaylı bilgi için "Dikiş seçimi" (sayfa 67) başlığına bakın.

- 9 **Dikiş hızını ayarlamak için dikiş hızı denetleyicisini kaydırın.**

Genişliği daraltmak için denetleyiciyi sola kaydırın. Genişliği büyütmek için denetleyiciyi sağa kaydırın.

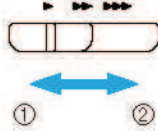

- (1) Daha dar
(3) Daha geniş



- Pedal ile dikiş hızını ayarlayın.

- 10 **Dikişi bitirdiğinizde, dikiş genişliği kontrol ayarını tekrar KAPALI konuma getirin.**



Not

- Ortaya çıkan dikiş, kullanılan kumaşın türüne göre ve kullanılan ipliğin kalınlığına göre farklılık gösterir olsa da en iyi sonuç için, dikiş uzunluğunu 0,3 ile 0,5 mm arası bir değere getirin.

Takviye Dikişleri

Manşon delikleri, iç pantolon dikişleri ve cep kenarları gibi baskıya maruz kalacak olan noktalara takviye dikişi uygulayın.

Dikiş Adı	Desen	Rakam Tuşu	Uygulama	Dikiş genişliği [mm(inç)]		Dikiş Uzunluğu [mm (inç.)]		Baskı Ayağı
				Otom.	Manuel	Otom.	Manuel	
Üçlü esnek dikiş	03	9P	Manşon ve iç pantolon dikişlerinin takviyesi	0.0 (0)	0.0-7.0 (0-1/4)	2.5 (3/32)	1.5-4.0 (1/16-3/16)	J
Punteriz dikiş	52	-	Ceplerin köşeleri gibi açıklık uçlarının takviyesi	2.0 (1/16)	1.0-3.0 (1/16-1/8)	0.4 (1/64)	0.3-1.0 (1/64-1/16)	A

Üçlü esnek dikiş

Manşon deliklerini ve iç pantolon dikişlerini takviye etmek üzere üçlü esnek dikişi kullanın.

1 Dikiş makinesini açın.

03

2 dikiş tipini seçin.

- Detaylı bilgi için "Dikiş seçimi" (sayfa 67) başlığına bakın.

3 "J" zigzag ayağını takın.

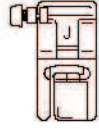

- Detaylı bilgi için, "Baskı ayağının değiştirilmesi" (sayfa 41) başlığına bakın.

4 Dikiş dikmeye başlayın.

- Detaylı bilgi için "Dikişe başlama" (sayfa 52) başlığına bakın.

Punteriz dikişi

Punteriz dikişi cep köşeleri ve açıklıklar gibi baskıya maruz kalan noktaları takviye etmek üzere kullanılır.

Bir örnek olarak, cep köşelerinde punteriz dikiş konusu aşağıda açıklanmıştır.

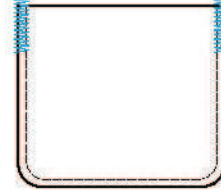

1 Punterizi arzu edilen uzunluğa göre ayarlayın.

"A" ilik ayağı üzerinde bulunan düğme kılavuz plakasını arzu edilen uzunluğa ayarlayın. (Baskı ayağı ölçüğü üzerindeki işaretlerin arasındaki mesafe 5 mm'dir (3/16 inç).)

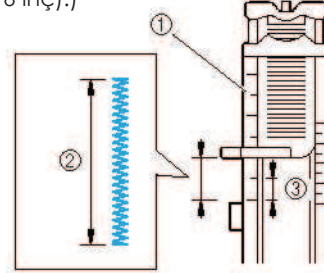

- (1) Baskı ayağı ölçüğü
- (2) Punteriz uzunluğu
- (3) 5 mm (3/16 inç)

- Maksimum 28 mm (1-1/8 inç) uzunluğunda punteriz dikilebilir.

2 Dikiş makinesini açın.

3 Dikiş tipini seçin.

- Detaylı bilgi için "Dikiş seçimi" (sayfa 67) başlığına bakın.

4 "A" ilik ayağını takın.

- Detaylı bilgi için, "Baskı ayağının değiştirilmesi" (sayfa 41) başlığına bakın.

5 Üst ipliği baskı ayağındaki delikten geçirin ve gösterilen şekilde baskı ayağının altından çekin.

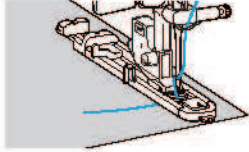

6 İğnenin, cep açıklığının 2 mm önüne düşmesi için cebin açıklığı size bakacak şekilde kumaşı yerleştirin ve baskı ayağı kolunu alçaltın.

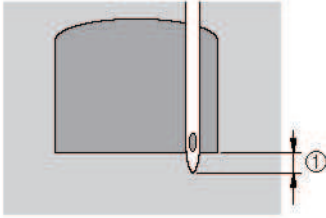

(1) 2 mm (1/16 inç)



Not

- Baskı ayağını alçaltırken, baskı ayağın önünden bastırmayın aksi takdirde punteriz doğru boyutlarda dikilemez.

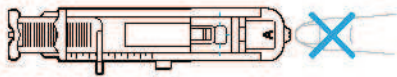

7 İlik kolunu mümkün olduğu kadar aşağı doğru çekin.

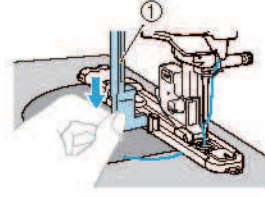

(1) İlik kolu

İlik kolu ilik ayağının üzerinde bulunan bağlantı parçasının arkasında bulunmaktadır.

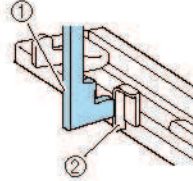

(1) İlik kolu

(2) Bağlantı parçası

8 Üst ipliğin ucunu sol elinizle yavaşça tutun ve ardından dikmeye başlayın.

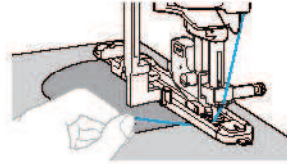

- Dikiş tamamlandıktan sonra, dikiş makinesi otomatik olarak takviye dikişleri diker ve ardından durur.

9 İplikleri kesin, baskı ayağı kolunu kaldırın ve ardından kumaşı çıkarın.

10 İlik kolunu orijinal konumuna kaldırın.



Not

- Çok kalın olduğundan kumaş beslenemezse dikiş uzunluğunu artırın. Detaylı bilgi için "Dikiş uzunluğunun ayarlanması" (sayfa 59) başlığına bakın.

Gözlü Dikiş

Kemerlerdeki benzer ilikler dikilebilir. Üç ilik boyutu dikmek mümkündür: 7 mm, 6 mm ve 5 mm (1/4, 15/64 ve 3/16 inç).

Dikiş Adı	Desen 	Uygulama	Dikiş genişliği [mm(inç)]		Dikiş Uzunluğu [mm (inç.)]		Baskı Ayağı
			Otom.	Manuel	Otom.	Manuel	
Göz dikiş		Örneğin kemerlerde ilik dikişi	7.0 (1/4)	7,0, 6,0 veya 5,0 (1/4, 15/64 veya 3/16)	-	-	N

1 Dikiş makinesini açın.

2 ⁵⁴  dikiş tipini seçin.

- Detaylı bilgi için "Dikiş seçimi" (sayfa 67) başlığına bakın.

3 "N" monogramlama ayağını takın.

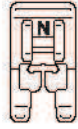

- Detaylı bilgi için, "Baskı ayağının değiştirilmesi" (sayfa 41) başlığına bakın.

4 İstenilen ilik boyutunu seçmek için dikiş genişliğini veya dikiş uzunluğunu ayarlayın.



- (1) 7 mm (1/4 inç)
- (2) 6 mm (15/64 inç)
- (3) 5 mm (3/16 inç)

- Detaylı bilgi için "Dikiş genişliğinin ayarlanması" (sayfa 58) başlığına bakın.

5 Dikişin başında iğneyi kumaşa indirin ve ardından baskı ayağı kolunu alçaltın.

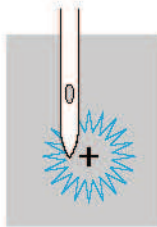

6 Dikiş dikmeye başlayın.

- Dikiş tamamlandıktan sonra, dikiş makinesi otomatik olarak takviye dikişleri diker ve ardından durur.

7 İliğin ortasında bir delik açmak için göz açıcı aleti kullanın.

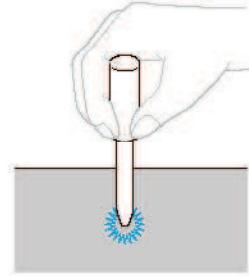

- Göz deliği açma aletini kullanırken kumaşa delik açmadan önce kumaşın altına kalın bir kağıt ya da başka koruyucu bir malzeme yerleştirin.

 Not

- Hafif bir iplik kullanılıyorsa, dikiş seyrek olabilir. Bu durum ortaya çıkarsa, kumaşı kaldırmadan önce iliği birbiri üzerine gelecek şekilde iki kez dikiş.

DEKORATİF DİKİŞ

Satın almış olduğunuz dikiş makineniz ile çeşitli dekoratif dikişler dikilebilir.

Dikiş Adı	Desen	Uygulama	Dikiş genişliği [mm(inç.)]		Dikiş Uzunluğu [mm (inç.)]		Baskı Ayağı
			Otom.	Manuel	Otom.	Manuel	
Ajurlu dikiş	29	İki parça kumaşı birlikte dikmeye "ilmek" dikişi adı verilmektedir.	5.0 (3/16)	0.0-7.0 (0-1/4)	2.5 (3/32)	1.0-4.0 (1/16-3/16)	J
	30		5.0 (3/16)	2.5-7.0 (3/25-1/4)	2.5 (3/32)	1.0-4.0 (1/16-3/16)	
Birleşen yer dikişi	26	Dekoratif köprü dikişler	4.0 (3/16)	0.0-7.0 (0-1/4)	1.2 (1/16)	0.2-4.0 (1/64-3/16)	
	27		5.0 (3/16)	2.5-7.0 (3/32-1/4)	2.5 (3/32)	1.0-4.0 (1/16-3/16)	
	28		5.0 (3/16)	0.0-7.0 (0-1/4)	1.2 (1/16)	0.2-4.0 (1/64-3/16)	
Kabuk plise dikişi	17	Yaka ve eğri yerlerde kabuk plise dikişi	4.0 (3/16)	0.0-7.0 (0-1/4)	2.5 (3/32)	0.2-4.0 (1/64-3/16)	
Petek büzgü dikişi	29	Doku ve elastiklik katmak için kumaşlarda petek büzgü işlemleri	5.0 (3/16)	0.0-7.0 (0-1/4)	2.5 (3/32)	1.0-4.0 (1/16-3/16)	
	30		5.0 (3/16)	2.5-7.0 (3/32-1/4)	2.5 (3/32)	1.0-4.0 (1/16-3/16)	
	40		5.0 (3/16)	0.0-7.0 (0-1/4)	1.6 (1/16)	1.0-4.0 (1/16-3/16)	
Fisto dikişi	25	Saten fisto dikişi	5.0 (3/16)	2.5-7.0 (3/32-1/4)	0.5 (1/32)	0.1-1.0 (1/64-1/16)	
Kenar bastırma	36	Dantel dikme, dekoratif kenar baskısı dikme, süsleme dikişi vs.	3.5 (1/8)	1.5-7.0 (1/16-1/4)	2.5 (3/32)	1.6-4.0 (1/16-3/16)	
	37		6.0 (15/64)	1.5-7.0 (1/16-1/4)	3.0 (1/8)	1.5-4.0 (1/16-3/16)	
	38	İnce, orta ağırlıkta ve düz dokuma kumaşlar üzerine dekoratif kenar baskısı dikme, süsleme dikişi, vb.	5.0 (3/16)	1.5-7.0 (1/16-1/4)	3.5 (1/8)	1.5-4.0 (1/16-3/16)	
	39		5.0 (3/16)	1.5-7.0 (1/16-1/4)	4.0 (3/16)	1.5-4.0 (1/16-3/16)	
	40		5.0 (3/16)	1.5-7.0 (1/16-1/4)	2.5 (3/32)	1.5-4.0 (1/16-3/16)	
	41		5.0 (3/16)	1.5-7.0 (1/16-1/4)	2.0 (1/16)	1.5-4.0 (1/16-3/16)	

Dikiş Adı	Desen	Uygulama	Dikiş genişliği [mm(inç)]		Dikiş Uzunluğu [mm (inç.)]		Baskı Ayağı
			Otom.	Manuel	Otom.	Manuel	
Su taşı dikişi	33	Dekoratif dikiş	4.0 (3/16)	0.0-7.0 (0-1/4)	2.5 (3/32)	1.0-4.0 (1/16-3/16)	J
Dekoratif dikiş	34		5.5 (7/32)	0.0-7.0 (0-1/4)	1.6 (1/16)	1.0-4.0 (1/16-3/16)	
Serpantin dikiş	35		5.0 (3/16)	1.5-7.0 (1/16-1/4)	1.0 (1/16)	0.2-4.0 (1/64-3/16)	N

Ajurlu dikiş

Açık bir dikiş boyunca dikmeye "ajurlu" dikiş adı verilmektedir. Bluz ve çocuk giysilerinde kullanılır. Kalın iplik kullanıldığında dikiş daha dekoratif bir görünüme sahip olur.

- 1 Dikişleri boyunca iki parça kumaşı katlamak üzere bir ütü kullanın.
- 2 Yaklaşık 4 mm (3/16 inç) ayrılmış iki parça kumaşı, ince bir kağıt üzerine ya da suda çözülebilir bir sabitleyici yaprak üzerine feyelleysin. İnce kağıdın ya da suda çözünebilir sabitleyicinin ortasından aşağıya doğru bir çizgi çizerseniz, dikiş kolaylaşır.

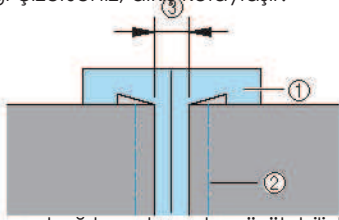

- (1) İnce kağıt ya da suda çözülebilir bir sabitleyici
(2) Teyel dikişi
(3) 4 mm (3/16 inç)

- 3 Dikiş makinesini açın.

- 4  veya  dikiş tipini seçin.

- Detaylı bilgi için "Dikiş seçimi" (sayfa 67) başlığına bakın.

- 5 J" zigzag ayağını takın.

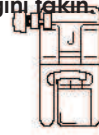

- Detaylı bilgi için, "Baskı ayağının değiştirilmesi" (sayfa 41) başlığına bakın.

- 6 Dikiş genişliğini 7,0 mm (1/4 inç) olarak ayarlayın.

- Detaylı bilgi için "Dikiş genişliğinin ayarlanması" (sayfa 58) başlığına bakın.

- 7 Baskı ayağının merkezi iki parça kumaşın merkezi boyunca hizalanacak şekilde dikin.

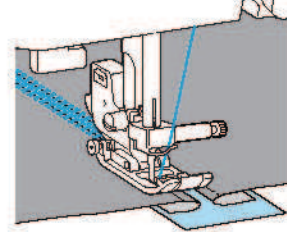
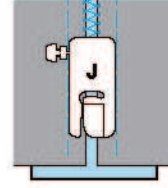

- 8 Dikiş bittikten sonra kağıdı çıkarın.

Fisto dikiş

Bir kabuğu andıran ve dalga şeklindeki tekrar eden desene "fisto" adı verilmektedir. Bluz yakalarında ve mendillerin kenarlarında dekoratif dikişler gerçekleştirilmede kullanılır.

1 Dikiş makinesini açın.

2 ²⁵ } dikiş tipini seçin.

- Detaylı bilgi için "Dikiş seçimi" (sayfa 67) başlığına bakın.

3 "N" monogramlama ayağını takın.

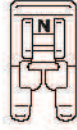

- Detaylı bilgi için, "Baskı ayağının değiştirilmesi" (sayfa 41) başlığına bakın.

4 Direkt olarak kumaşın kenarlarını dikmediğinizden emin olarak kumaşın kenarı boyunca dikiş.

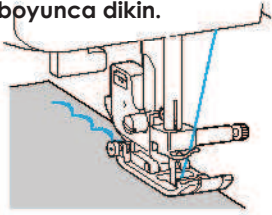

- Daha iyi sonuçlar elde etmek üzere, spreyle kumaş üzerine kola sıkın ve dikişten önce sıcak ütü ile presleyin.

5 Dikişler boyunca fazlalıkları kesin.

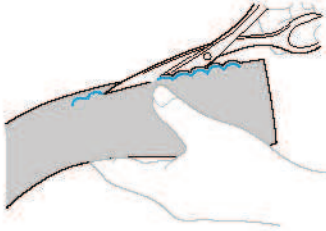

- Dikişleri kesmemeye dikkat edin.

Büzgülü dikiş

Büzgüler üzerine dikiş dikilerek ya da nakış işlenerek elde edilen dekoratif dikişe "büzgülü dikiş" adı verilir. Bluz ya da manşetlerin önlerine dekoratif işler eklemek için kullanılır. Büzgülü dikiş kumaşa doku ve elastiklik katar.

1 Dikiş makinesini açın.

2 Düz dikiş seçin ve ardından dikiş uzunluğunu 4,0 mm (3/16 inç) olarak ayarlayın ve iplik tansiyonunu gevşetin.

- Detaylı bilgi için, "Dikiş uzunluğunun ayarlanması" (sayfa 59) ve "Üst iplik tansiyonunun değiştirilmesi" (sayfa 57) başlıklarına bakın.

3 "J" zigzag ayağını takın.

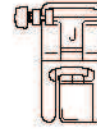

- Detaylı bilgi için, "Baskı ayağının değiştirilmesi" (sayfa 41) başlığına bakın.

4 1 cm'lik (3/8 inç) aralıklarla paralel dikişler dikiş.

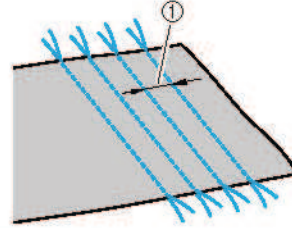

(1) 1 cm (3/8 inç)

- Geri/takviye dikişler dikmek ya da ipliği kesmek gerekmez.
- Dikişin sonunda, iplik yaklaşık 5 cm (2 inç) çekilir.

5 Büzgü oluşturmak üzere masura ipliklerini çekin.

Büzgüleri ütü yardımıyla düzleştirin.

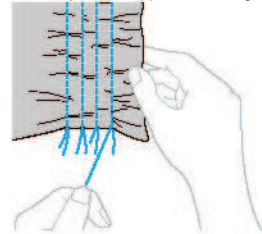

6  dikişini seçin.

- Detaylı bilgi için "Dikiş seçimi" (sayfa 67) başlığına bakın.

7 Düz dikişler arasını dikişin.

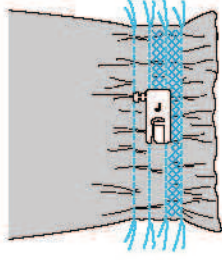

8 Düz dikişler için iplikleri dışarı doğru çekin.

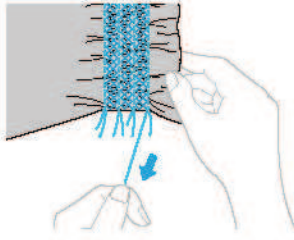

Kabuk plise dikişi

Kabuklara benzeyen büzgülere "kabuk plise" adı verilmektedir. Süs dekorasyonlarında, bluz önlerinde ya da ince kumaştan yapılmış olan manşetlerde kullanılırlar.

1 Kumaşı dikiş hattı boyunca katlayın.

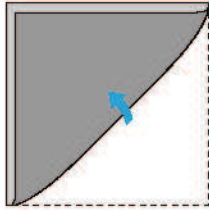

2 Dikiş makinesini açın.

3  dikiş seçin ve ardından iplik tansiyonunu artırın.

- Detaylı bilgi için "Dikiş seçimi" (sayfa 67) başlığına bakın.

4 "J" zigzag ayağını takın.

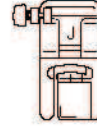

- Detaylı bilgi için, "Baskı ayağının değiştirilmesi" (sayfa 41) başlığına bakın.

5 İğnenin hafifçe kumaşın dışına doğru düştüğünden emin olarak dikişin.

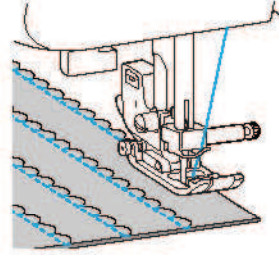
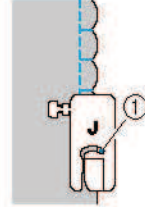

(1) İğne düşme noktası

6 Kumaşın katını açın ve ardından kabuk pliseleri bir taraf üzerine ütöleyin.

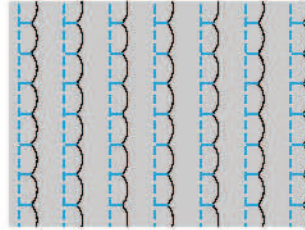

Birleştirme

Dekoratif köprü dikişler birleştirilen kumaşların dikiş payları üzerine dikilebilir. Bu işlem gelişigüzel desenler işlenirken kullanılır.

- 1 Dikiş makinesini açın.
- 2 İki parça kumaşın sağ tarafını birbirlerine dikin ve ardından dikiş paylarını açın.

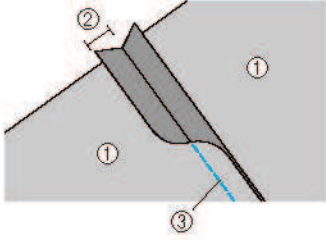

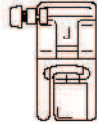

- (1) Kumaşın tersi
(2) 6,5 mm (1/4 inç) dikiş payı
(3) Düz dikişler

- 3 "J" zigzag ayağını takın.



- Detaylı bilgi için, "Baskı ayağının değiştirilmesi" (sayfa 41) başlığına bakın.

- 4   veya  dikiş tipini seçin.

- Detaylı bilgi için "Dikiş seçimi" (sayfa 67) başlığına bakın.

- 5 Sağ kısım yukarı bakacak şekilde kumaşı çevirin ve ardından baskı ayağının merkezi dikiş ile hizalanmış bir şekilde dikiş üzerinden dikin.

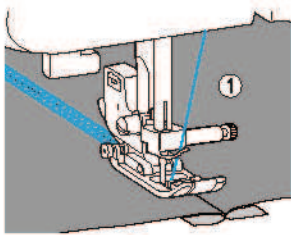

- (1) Kumaşın yüzü

Süsleme dikişi

Kanat iğne ile dikiş dikerken iğne delikleri genişleyerek dantel-benzeri dekoratif dikişler oluşur. Düz dokuma kumaşlara ek olarak ince ya da orta kalınlıkta kumaşlara kenar ve masa örtüsü süsleri dikmek için kullanılır.

! DİKKAT





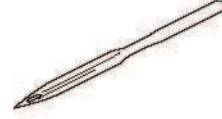

- İğneye iplik geçirici aparatı kanat iğne ile kullanılamaz aksi takdirde dikiş makinesi hasar görebilir. İğnenin gözünden önden arkaya doğru elle ipliği geçirin. Detaylı bilgi için "Üst iplik geçirme" (sayfa 28) başlığına bakın.

- 1 Kanat iğnesini yerleştirin.



- 130/705H 100/16 kanat iğnesi kullanın.
- İğneyi yerleştirme ile ilgili detaylı bilgi için "İğnenin değiştirilmesi" (sayfa 39) başlığına bakın.

- 2 Dikiş makinesini açın.

- 3       veya  dikiş tipini seçin.

- 4 "N" monogramlama ayağını takın.

! DİKKAT

- 6,0 mm (15/64 inç) ya da daha az bir dikiş genişliği seçin aksi takdirde iğne kırılabilir ya da bükülebilir.
- Dikiş genişliğini ayarladıktan sonra volanı yavaşça kendinize doğru (saatin tersi yönünde) çevirin ve iğnenin baskı ayağına temas etmediğinden emin olun. İğne baskı ayağına temas ederse iğne bükülebilir ya da kırılabilir.

5 Dikiş dikmeye başlayın.



İpliklerin kısmi olarak çıkarılmasına "iplik çekme" adı verilir. Bu işlem, gevşek dokuya sahip kumaşlarda çok güzel bir sonuç verir. İplik çekmenin iki yolu aşağıda açıklanmıştır.

■ İplik çekme (Örnek 1)

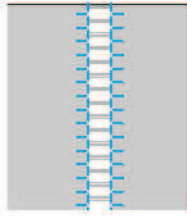

1 Kumaştan birkaç ipliği çekin.

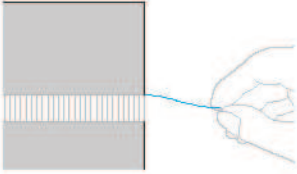

2 Dikiş makinesini açın.

3 ³⁶ F dikiş tipini seçin.



- Detaylı bilgi için "Dikiş seçimi" (sayfa 67) başlığına bakın.

4 "N" monogramlama ayağını takın.

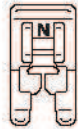

- Detaylı bilgi için, "Baskı ayağının değiştirilmesi" (sayfa 41) başlığına bakın.

5 Kumaşın düz tarafı yukarı bakacak şekilde, yıpranmış kısmın sağ kenarı boyunca dikiş yapın.

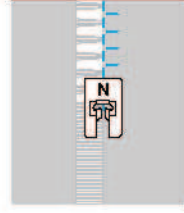

6 Çalışma panelindeki [Ayar] tuşuna basın.

- ▶ Ayarlar ekranı görüntülenir.



7 görüntüleninceye kadar veya (Dikiş uzunluğu tuşları) tuşuna basın.

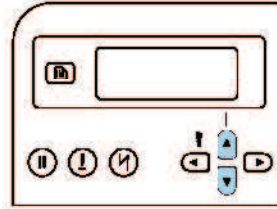

- ▶ Desende ikiz görüntü oluşturmaya yarayan ekran görünür.

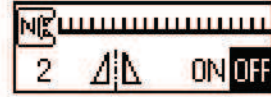

- 8 **ON** seçimini yapmak için **◀** veya **▶** (Dikiş genişliği tuşları) tuşuna basın.
OFF seçeneğine geri dönmek için **◀** veya **▶** (Dikiş genişliği tuşları) tuşuna basın.

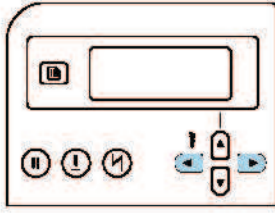

► Desen çevrilir.



- 8 **OK** (OK tuşu) veya **▶** tuşuna (İptal/sil tuşu) basın.

► Başlangıç dikiş ekranı tekrar görünür.



- 10 Önceki dikiş gibi görünmesi için yıpranmış kısmın diğer kenarı boyunca dikiş yapın.

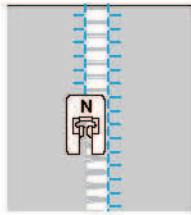

- 11 Tekrar **OFF** ayarına getirerek ikiz görüntü desenini ayarlayın.

■ İplik çekme (Örnek 2)

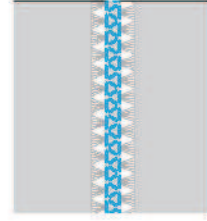

- 1 Yaklaşık 4 mm'lik yıpranmamış kısımla ayrılan iki kumaş bölümünden birkaç ipliği çıkarın.

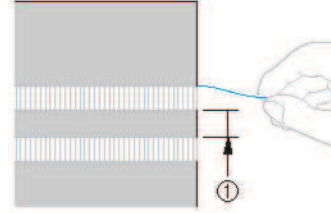

(1) 4 mm (3/16 inç)

- 2 Dikiş makinesini açın.

- 3 ³⁹  dikiş tipini seçin.

- Detaylı bilgi için "Dikiş seçimi" (sayfa 67) başlığına bakın.

- 4 "N" monogramlama ayağını takın.

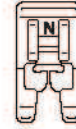

- Detaylı bilgi için, "Baskı ayağının değiştirilmesi" (sayfa 41) başlığına bakın.

- 5 Yıpranmamış kısmın ortasından dikiş yapın.

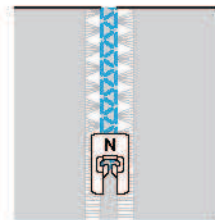

Çeşitli Yerleşik Dekoratif Desenlerin Dikilmesi

Saten dikişler, çapraz dikişler ve dekoratif saten dikişler dikilebilir. Tümü monogramlama ayağı "N" ile dikilir.

Güzel desenlerinin dikilmesi

Desenleri doğru şekilde dikmek için, aşağıdakiler göz önünde bulundurulmalıdır.

■ Kumaş

Streç veya ince kumaşları veya kalın dokumalı kumaşları dikmeden önce, isteğe bağlı sabitleyici malzemeyi kumaşın ters tarafına takın veya kopya kağıdı gibi ince bir kağıdı kumaşın altına yerleştirin. Saten dikişler dikilirken malzemede büzülme veya dikiş toplanması olabileceğinden, sabitleyici malzemeyi mutlaka kumaşa takın.

■ İğneler ve iplikler

İnce, orta kalınlıktaki veya streç kumaşları dikerken toplu iğne kullanın. Kalın kumaşları dikerken, bir 90/14 ev kullanımına yönelik dikiş makineleri için üretilen iğneleri kullanın. Ek olarak, no. 50 - no. 60 arası ipliğin kullanılması gerekir.

■ Deneme dikişi

Dikilen kumaşın tipine ve kalınlığına bağlı olarak ve sabitleyici malzemenin kullanımına bağlı olarak istenilen sonuç elde edilemeyebilir. Projenizi dikmeden önce bir deneme dikişi yapınız. Ayrıca, dikiş sırasında kumaşın kaymasını önlemek için kumaşı elinizle yönlendirin.

Dikiş desenleri

1 Dikiş makinesini açın.

2 Bir dikiş seçin.

- Detaylı bilgi için "Dikişin seçilmesi" (sayfa 67) kısmındaki (4) ile (6) arası adımlara bakın.

3 "N" monogramlama ayağını takın.

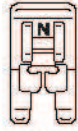

- Detaylı bilgi için, "Baskı ayağının değiştirilmesi" (sayfa 41) başlığına bakın.

4 Dikiş dikmeye başlayın.

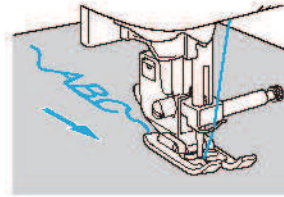
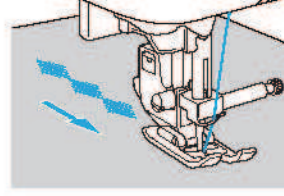

- Dikiş ok ile gösterilen yönde yapılır.

5 Takviye dikişlerin dikilmesi.

Bir karakter dikişi ile dikiş yaparken, her karakterin ardından takviye dikişleri otomatik olarak dikilir.

- Karakter dikişi dışında bir dikiş ile bir deseni dikerken, ilk olarak otomatik geri/takviye dikiş ayarını ayarlamak yararlı olur. Detaylı bilgi için "Geri/takviye dikişlerin otomatik olarak dikilmesi" (sayfa 60) başlığına bakın.

6 Dikişi tamamladığınızda, dikişin başındaki ve desenler arasındaki fazla iplikleri kesmek için makas kullanın.



Desenleri birleştirme

Birden fazla desen birleştirilebilir ve birlikte dikilebilir.

Karakter dikişleri ve yardımcı dekoratif dikişler

( ile seçilen dikişler) birleştirilebilir. Ancak

yardımcı dikişler ( ve ) ile seçilen dikişler birleştirilemez.

1 İlk deseni seçin.

- İlk desen seçilir ve LCD'de görünür.



- Dikiş başladığında, dikiş makinesi durana dek seçili desen sürekli olarak dikilir.

2 Bir sonraki deseni seçin.

İstenilen dikiş numarasını girmek için rakam tuşlarını kullanın.

Dikiş tipini değiştirmek için () (Karakter/yardımcı dekoratif dikiş) tuşuna basın. Ekranın sol alt köşesinde istenen dikiş modunun simgesi görüldüğünde istenen dikişin numarasını girin.



- LCD'de birleşik desenler görünür.



- Seçili bir deseni kaldırmak için, çalışma panelindeki () (İptal/sil) tuşuna basın. Son seçilen desen çıkarılır.

3 (2) adımlarını tekrarlayın.



4 İstenilen tüm desenler seçildikten sonra, dikiş işlemine başlayın.



(1) Dikiş yönü

- Desenlerin LCD'de görünme sırası aynı zamanda dikilme sıralarıdır.



Not

- Birleşik desen en az bir kez dikildiğinde birleşik desenin dikiş geçici olarak durdurulur. Dikişten sonra bir dikiş numarasının girilmesi, yeni dikiş birleşik desene eklemek yerine birleşik deseni siler ve yeni dikiş seçer.
- Deseni silmek istemiyorsanız yeni dikişin numarasını girmeden önce deseni kaydedin. Desenlerin kaydedilmesi ile ilgili detaylı bilgi için "Desenlerin kaydedilmesi" (sayfa 114) bölümüne bakın.

Not

- 35'e kadar desen birleştirilebilir.
- Birden fazla dikiş birleştirilmişse, LCD'de gösterilen tüm seçili desenler dikildiğinde dikiş makinesi durur. Birleşik deseni sürekli dikmek için, "Tekrarlı dikiş desenleri" kısmına bakın.
- Birleşik desen sonraki kullanımlar için kaydedilebilir. Detaylı bilgi için "Desenlerin kaydedilmesi" (sayfa 114) bölümüne bakın.

Tekrarlı dikiş desenleri

Birleşik deseni sürekli dikmek için, aşağıdaki prosedürü izleyin.

1 Deseni seçin.

- Detaylı bilgi için "Birleşik desenler" (sayfa 111) başlığına bakın.

2 Çalışma panelindeki (Ayar) tuşuna basın.

- Ayarlar ekranı görüntülenir.



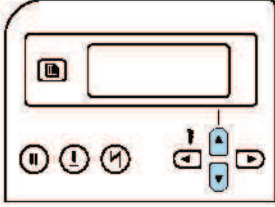

3 görüntüleninceye kadar veya (Dikiş uzunluğu tuşları) tuşuna basın.



- Tekrarlı dikiş ayarlama ekranı görünür.



4 (tekrarlı dikiş) seçimini yapmak için veya (Dikiş genişliği tuşları) tuşuna basın.

-  (tek dikiş) seçeneğine geri dönmek için  veya  (Dikiş genişliği tuşları) tuşuna basın.

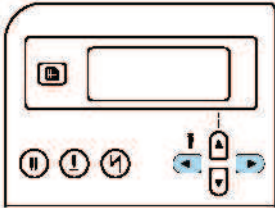

5 (OK tuşü) veya tuşuna (iptal/sil tuşü) basın.

- Başlangıç dikiş ekranı tekrar görünür ve makine seçili deseni sürekli dikiş şeklide ayarlanır.

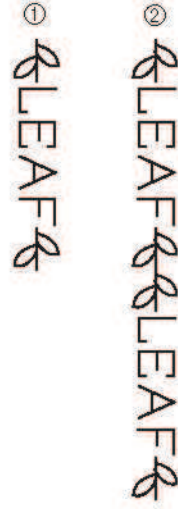

- (1) Tekli
- (2) Tekrarlı



Not

- Tekrarlı dikiş ayarlanırsa, desen dikiş makinesi durana dek sürekli olarak dikilir.
- Dikiş makinesi kapatılırsa, tekrarlı/tekli dikiş ayarı varsayılanına geri döner.



Seçili desenin kontrol edilmesi

35'e kadar desen birleştirilebilir. Seçili desenlerin tümü aynı anda LCD'de gösterilmezse, desen aşağıdaki prosedüre göre kontrol edilebilir.

1 Çalışma panelindeki (Ayar) tuşuna basın.

- Ayarlar ekranı görüntülenir.



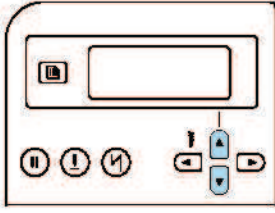

- 2 ✓ABC görüntüleninceye kadar  veya  (Dikiş uzunluğu tuşları) tuşuna basın.





- Deseni kontrol edebileceğiniz ekran görünür.

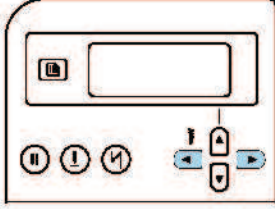

- 3 Desende dolaşmak ve deseni kontrol etmek için  veya  (Dikiş genişliği) tuşlarına basın.



- Desende sola doğru gezinmek için  tuşuna basın. En sol (ilk) desen görüntülenirken tuşa basılırsa bir bip sesi duyulur.
- Desende sağa doğru gezinmek için  tuşuna basın. Sadece en sağ (son) desen görüntülenirken tuşa basılırsa bir bip sesi duyulur.

- 4  (OK tuşu) veya  tuşuna (iptal/sil tuşu) basın.

- Başlangıç dikiş ekranı tekrar görünür.

Desende ikiz görüntü oluşturma





Desenin, dikey bir eksen boyunca ikiz görüntüsü oluşturulabilir.

- 1 Bir dikiş seçin.

- 2 Çalışma panelindeki  (Ayar) tuşuna basın.

- Ayarlar ekranı görüntülenir.





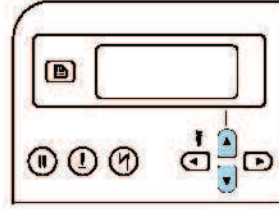

- 3   görüntüleninceye kadar  veya  (dikiş uzunluğu) tuşuna basın.



- Desende ikiz görüntü oluşturmaya yarayan ekran görünür.



- 4 ON seçimini yapmak için  veya  (Dikiş genişliği) tuşuna basın. OFF seçeneğine geri dönmek için  veya  (Dikiş genişliği tuşları) tuşuna basın.

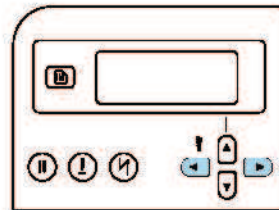

- Desenin ikiz görüntüsü oluşturulur.



5  (OK tuşu) veya  tuşuna (İptal/sil tuşu) basın.

► Başlangıç dikiş ekranı tekrar görünür.

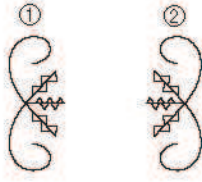

(1) Normal
(2) İkiz görüntü



Not

- Yardımcı dikişlerin bir kısmı, dekoratif dikişlerin çoğu ve karakter dikişlerinin çoğunun ikiz görüntüsü oluşturulabilir.
- İkiz görüntülü desenler diğer desenler ile de birleştirilebilir.



Desenlerin saklanması

Birleşik desenler sonraki kullanımlar için kaydedilebilir. Dikiş makinesi kapatıldıktan sonra kayıtlı desenler kaybolmadığından, istendiği anda geri çağrılabilir. Bu seçenek isimler gibi sık kullanılan desenler için kullanışlıdır. Yardımcı dikişler de kaydedilebilir. Üç desene kadar kaydetmek mümkündür.

1 **Kaydetmek istediğiniz birleşik deseni oluşturun. Ya da kaydedilecek deseni görüntüleyin.**

- Detaylı bilgi için "Birleşik desenler" (sayfa 111) başlığına bakın.



2 **Çalışma panelindeki  (Bellek) tuşuna basın.**

- Makine, desen belleği moduna girer ve ekranın sol üst köşesinde  görüntülenir.



3 **Desenin kaydedileceği cebi seçmek için rakam tuşuna (1 ila 3) basın.**

- Seçilen numara için cebin kayıtlı içeriği gösterilir.
- Hiçbir şey kaydedilmemişse ekranın alt kısmında hiçbir şey görünmez.



- Cebte bir desen varsa desen görüntülenir. Cebte bu deseni bırakmak için başka bir cep seçin.



4 İÇERİĞİ KONTROL EDİN VE ARINDAN OK TUŞUNA (OK TUŞU) BASIN.

Seçili cepte kayıtlı içerik üzerine yazılır.

- ▶ Desenin cebte kaydedildiğini gösteren bir ekran açılır.
- ▶ Desen kaydedildikten sonra, bir bip sesi duyulur ve tekrar başlangıç dikiş ekranı görünür.

Not

- Bir desen kaydedilirken makineyi kapatmayın, aksi takdirde desen verileri kaybolabilir.

Not

- Cipte kayıtlı desen, hiçbir desen seçmeden kaydetme işlemi yaparak silinebilir.

Bir desenin çağırılması

1 Çalışma panelinden (Ön ayarlı yardımcı dikiş/kayıtlı desen) tuşuna basın.

- ▶ Ekranın merkezinde görüldükten sonra makine çağırma moduna girer ve ekranın sol alt köşesinde görünür.

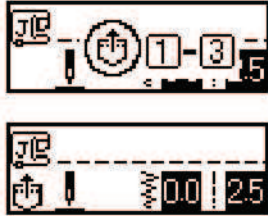

Not

- (Ön ayarlı yardımcı dikiş/kayıtlı desen) tuşuna her basıldığında makine, ön ayarlı yardımcı dikiş modu ve kayıtlı desen modu arasında değişir. (Ön ayarlı yardımcı dikiş modu ile ilgili detaylı bilgi için "Dikiş türlerinin ve desenlerin seçimi" (sayfa 66) başlığına bakın.

2 Desenin kaydedileceği ceb seçmek için rakam tuşuna (1 ila 3) basın.

- ▶ Seçilen numara için cebin kayıtlı içeriği çağırılır.



- Seçilen cepte hiçbir şey kayıtlı değilse bir bip sesi duyulur ve rakam tuşuna basılmasından önceki ekran yeniden görüntülenir.
- Farklı bir cep seçmek için farklı cebin numarasını girmek üzere rakam tuşlarını kullanın.

Not

- Bir dekoratif dikiş veya karakter dikiş deseni çağırıldıktan sonra bununla ek desenleri birleştirmek veya düzenlemek için (A) tuşuna basın.

Desenin yeniden hizalanması

Dikilmekte olan kumaşın türüne veya dikiş hızına bağlı olarak desen düzgün dikilemeyebilir. Bu ortaya çıkarsa, projenizde kullanılan benzer olan atık kumaş parçasında dikiş yaparak deseni ayarlayın.

1 Dikiş makinesini açın.

2 Öğesini seçin (A ile seçilen AA öğesinin No. 62).

(AA) (Karakter/yardımcı dekoratif dikiş) tuşuna basın ve rakam tuşlarıyla "62" değerini girin.

► Desen hizalama dikişi seçilir.

3 "N" monogramlama ayağını takın.

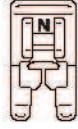

• Detaylı bilgi için, "Baskı ayağının değiştirilmesi" (sayfa 41) başlığına bakın.

4 Dikiş dikmeye başlayın.



► Ayarlama için kullanılan desen dikilir.
► Deseni diktikten sonra dikiş makinesi durur.

5 Dikilen deseni kontrol edin.

Resimde gösterilen desenin bir kısmı üniform olarak dikilirse, desen doğru şekilde hizalanır.

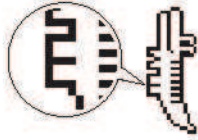

Desen doğru şekilde dikilmezse, dikiş ayarlamak için aşağıdaki adımları takip edin.

6 Çalışma panelindeki (Ayar) tuşuna basın.

► Ayarlar ekranı görüntülenir.



7 + is görüntüleninceye kadar (Ayar) veya (Dikiş uzunluğu tuşları) tuşuna basın.

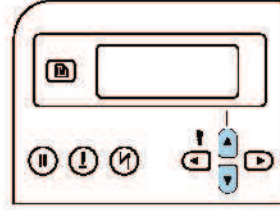

► Desen ayarlama ekranı görünür.



8

◀ veya ▶ (Dikiş genişliği) tuşuna basın.

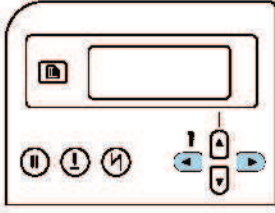

► Desenin dikilme şekline göre gerekli ayarları yapın.

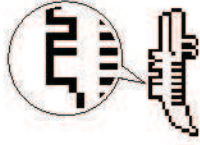

Ayar değerini arttırmak için ▶ (Dikiş genişliği) tuşuna basın.

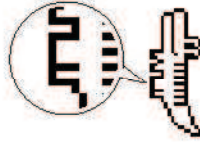

Ayar değerini azaltmak için ◀ (Dikiş genişliği) tuşuna basın.



9

Dikişe tekrar başlayın ve deseni kontrol edin.

Düzgün dikilene dek desen ayarına devam edin.

10

Desen düzgün şekilde dikildiğinde, (OK) tuşuna veya (İptal/sil) tuşuna basın.

(OK) tuşuna veya (İptal/sil) tuşuna basın.

► Başlangıç dikiş ekranı tekrar görünür.

3

4

EK

Çeşitli bakım ve sorun giderme prosedürleri bu bölümde açıklanmıştır.

Dikiş Ayarları	120
Yardımcı dikiş uygulamaları	120
Diğer dikişler	124
Bakım ve koruma	126
Makine yüzeyinin temizlenmesi	126
Yuvanın Temizlenmesi	126
Sorun Giderme	128
Hata mesajları	132
LCD'de bir şey görünmüyor	134
Çalışma uyarı sinyali	134
Operasyon bip sesinin iptal edilmesi	134
Dizin	136

Dikiş Ayarları

Yardımcı dikiş uygulamalarına yönelik olarak, uygulamalar, dikiş uzunlukları, genişlikleri ve çift iğne kullanılıp kullanılmayacağına dair bilgiler aşağıdaki tabloda verilmiştir.

Yardımcı dikiş uygulamaları

Dikiş Adı	Desen	Baskı Ayağı	Uygulama	Dikiş Genişliği [mm (inç)]		Dikiş Uzunluğu [mm (inç)]		Çift İğne	Geri/takviye dikişi	Hareketli Ayak
				Otomatik	Manuel	Otomatik	Manuel			
Düz dikiş	01	J	Temel dikiş, büzgü dikiş ya da dar ve süslü pli dikme vs.	0.0 (0)	0.0-7.0 (0-1/4)	2.5 (3/32)	0.2-5.0 (1/64-3/16)	Evet (J)	Geri	Hayır
	02	J/J	Fermuar ekleme, temel dikiş ve büzgü dikiş ya da dar ve süslü pli dikme vs.	3.5 (1/8)	0.0-7.0 (0-1/4)	2.5 (3/32)	0.2-5.0 (1/64-3/16)	Evet (J)	Geri	Hayır
Üçlü esnek dikiş	03	J	Manşon ekleme, iç pantolon dikişi, esnek kumaş dikişi ve dekoratif dikiş	0.0 (0)	0.0-7.0 (0-1/4)	2.5 (3/32)	1.5-4.0 (1/16-3/16)	Evet (J)	Takviye	Hayır
Esnek dikiş	04	J	Esnek kumaş dikişi ve dekoratif dikiş	1.0 (1/16)	1.0-3.0 (1/16-1/8)	2.5 (3/32)	1.0-4.0 (1/16-3/16)	Evet (J)	Takviye	Hayır
Zigzag dikiş	05	J	Sürfile ve aplike ekleme	3.5 (1/8)	0.0-7.0 (0-1/4)	1.4 (1/16)	0.0-4.0 (0-3/16)	Evet (J)	Geri	Hayır
2-noktalı zigzag dikiş	06	J	Orta ağırlıkta ya da streç kumaşlara sürfile dikiş yapma, elastik yama ekleme	5.0 (3/16)	1.5-7.0 (1/16-1/4)	1.0 (1/16)	0.2-4.0 (1/64-3/16)	Evet (J)	Takviye	Hayır
3-noktalı zigzag dikiş	07	J	Orta ağırlıkta ya da streç kumaşlara sürfile dikiş yapma, elastik yama ekleme	5.0 (3/16)	1.5-7.0 (1/16-1/4)	1.0 (1/16)	0.2-5.0 (1/64-3/16)	Evet (J)	Takviye	Hayır
Sürfile dikiş	08	G	İnce ya da orta ağırlıkta kumaşlara sürfile dikiş yapma	3.5 (1/8)	2.5-5.0 (3/32-3/16)	2.0 (1/16)	1.0-4.0 (1/16-3/16)	Hayır	Takviye	Hayır
	09	G	Kalın kumaşlara sürfile dikiş yapma	5.0 (3/16)	2.5-5.0 (3/32-3/16)	2.5 (3/32)	1.0-4.0 (1/16-3/16)	Hayır	Takviye	Hayır
	10	G	Kalın kumaşlarda ve kolayca yıpranan kumaşlarda yıpranmayı önleme	5.0 (3/16)	3.5-5.0 (1/8-3/16)	2.5 (3/32)	1.0-4.0 (1/16-3/16)	Hayır	Takviye	Hayır
	11	J	Esnek kumaşlara sürfile dikiş yapma	5.0 (3/16)	0.0-7.0 (0-1/4)	2.5 (3/32)	0.5-4.0 (1/32-3/16)	Evet (J)	Takviye	Hayır
	12	J	Kalın veya esnek kumaşlara sürfile dikiş yapma	5.0 (3/16)	0.0-7.0 (0-1/4)	2.5 (3/32)	0.5-4.0 (1/32-3/16)	Evet (J)	Takviye	Hayır
Sürfile dikiş	13	J	Esnek kumaşlara dikiş ve dekoratif dikiş	4.0 (3/16)	0.0-7.0 (0-1/4)	4.0 (3/16)	1.0-4.0 (1/16-3/16)	Evet (J)	Takviye	Hayır
Gizli kenar bastırma dikişi	14	R	Orta ağırlığa sahip kumaşlarda gizli kenar bastırma dikişi	00 (0)	-3---3	2.0 (1/16)	1.0-3.5 (1/16-1/8)	Hayır	Takviye	Hayır
	15	R	Esnek kumaşlarda gizli kenar bastırma dikişi	00 (0)	-3---3	2.0 (1/16)	1.0-3.5 (1/16-1/8)	Hayır	Takviye	Hayır

Dikiş Adı	Desen	Baskı Ayağı	Uygulama	Dikiş Geniliği [mm (inç)]		Dikiş Uzunluğu [mm (inç)]		Çift İğne	Geri/takviye dikişi	Hareketli Ayak
				Otomatik	Manuel	Otomatik	Manuel			
Aplike dikiş	16	J	Aplike dikiş	3.5 (1/8)	2.5-7.0 (3/32-1/4)	2.5 (3/32)	1.6-4.0 (1/16-3/16)	Evet (J)	Takviye	Hayır
Kabuk plise dikişi	17	J	Kabuk plise dikişi	4.0 (3/16)	0.0-7.0 (0-1/4)	2.5 (3/32)	0.2-4.0 (1/64-3/16)	Evet (J)	Takviye	Hayır
Düz ilmek dikişi	18	J	Düz ilmek dikişi (baskı ayağının sağ kenarından 6,5 mm dikişe izin verecek şekilde)	5.5 (7/32)	0.0-7.0 (0-1/4)	2.0 (1/16)	0.2-5.0 (1/64-3/16)	Hayır	Takviye	Hayır
	19	J	Düz ilmek dikişi (baskı ayağının sağ kenarından 6,5 mm dikişe izin verecek şekilde)	1.5 (1/16)	0.0-7.0 (0-1/4)	2.0 (1/16)	0.2-5.0 (1/64-3/16)	Hayır	Takviye	Evet
Elle dikilmiş gibi görünen düz dikiş (kapitone için)	20	J	Elle dikilmiş gibi görünen düz kapitone dikişi	0.0 (0)	0.0-7.0 (0-1/4)	2.5 (3/32)	1.0-4.0 (1/16-3/16)	Hayır	Takviye	Hayır
Zıgzag dikiş (kapitone için)	21	J	Aplike kapitone, serbest-hareketli kapitone dikiş, saten dikiş	3.5 (1/8)	0.0-7.0 (0-1/4)	1.4 (1/16)	0.0-4.0 (0-3/16)	Hayır	Takviye	Evet
Aplike dikiş (kapitone için)	22	J	Aplike ve tutucu ekleme	1.5 (1/16)	0.5-3.5 (1/32-1/8)	1.8 (1/16)	1.0-4.0 (1/16-3/16)	Hayır	Takviye	Hayır
	23	J	Aplike ve tutucu ekleme	1.5 (1/16)	0.5-3.5 (1/32-1/8)	1.8 (1/16)	1.0-4.0 (1/16-3/16)	Hayır	Takviye	Hayır
Kapitone dikiş (stippling için)	24	J	Arka plan dikiş kapitone (stippling)	7/0 (1/4)	1.0-7.0 (1/16-1/4)	1.6 (1/16)	1.0-4.0 (1/16-3/16)	Hayır	Takviye	Hayır
Saten fisto dikişi	25	N	Fisto dikişi	5.0 (3/16)	2.5-7.0 (3/32-1/4)	0.5 (1/32)	0.1-1.0 (1/64-1/16)	Evet (J)	Takviye	Hayır
Birleşen yer dikişi	26	J	Yama dikişi ve dekoratif dikiş	4.0 (3/16)	0.0-7.0 (0-1/4)	1.2 (1/16)	0.2-4.0 (1/64-3/16)	Evet (J)	Takviye	Hayır
	27	J	Yama dikişi, dekoratif dikiş ve triko ile olduğu gibi her iki kumaş üzerine sürfile dikiş	5.0 (3/16)	2.5-7.0 (3/32-1/4)	2.5 (3/32)	1.0-4.0 (1/16-3/16)	Evet (J)	Takviye	Hayır
	28	J	Yama dikişi ve dekoratif dikiş	5.0 (3/16)	0.0-7.0 (0-1/4)	1.2 (1/16)	0.2-4.0 (1/64-3/16)	Evet (J)	Takviye	Hayır
Ajurlu dikiş	29	J	Ajurlu dikiş ve dekoratif dikiş	5.0 (3/16)	0.0-7.0 (0-1/4)	2.5 (3/32)	1.0-4.0 (1/16-3/16)	Evet (J)	Takviye	Hayır
	30	J	Ajurlu dikiş ve dekoratif dikiş	5.0 (3/16)	2.5-7.0 (3/32-1/4)	2.5 (3/32)	1.0-4.0 (1/16-3/16)	Evet (J)	Takviye	Hayır
Elastik bağlantı dikişi	31	J	Esnek kumaşlara elastik parçaların takılması	4.0 (3/16)	0.0-7.0 (0-1/4)	1.0 (1/16)	0.2-4.0 (1/64-3/16)	Evet (J)	Takviye	Hayır
Çapraz teyel	32	J	Dekoratif dikiş	4.0 (3/16)	0.0-7.0 (0-1/4)	3.0 (1/8)	0.2-4.0 (1/64-3/16)	Hayır	Takviye	Hayır

Dikiş Adı	Desen	Baskı Ayağı	Uygulama	Dikiş Geniřliđi [mm (inç)]		Dikiş Uzunluđu [mm (inç)]		Çift İđne	Geri/takviye dikiş	Hareketli Ayak
				Otomatik	Manuel	Otomatik	Manuel			
Su taşı dikiş		J	Dekoratif dikiş	4.0 (3/16)	0.0-7.0 (0-1/4)	2.5 (3/32)	1.0-4.0 (1/16-3/16)	Evet (J)	Takviye	Hayır
Dekoratif dikiş		J	Dekoratif dikiş	5.5 (7/32)	0.0-7.0 (0-1/4)	1.6 (1/16)	1.0-4.0 (1/16-3/16)	Evet (J)	Takviye	Hayır
Serpantin dikiş		N	Dekoratif dikiş ve elastik bant takma	5.0 (3/16)	1.5-7.0 (1/16-1/4)	1.0 (1/16)	0.2-4.0 (1/64-3/16)	Evet (J)	Takviye	Hayır
Kenar bastırma dikiş		N	Dantel dikme, dekoratif kenar baskısı dikme, süsleme dikiş vs.	3.5 (1/8)	1.5-7.0 (1/16-1/4)	2.5 (3/32)	1.6-4.0 (1/16-3/16)	Hayır	Takviye	Hayır
		N	Dekoratif kenar baskısı dikme, süsleme dikiş, vs.	6.0 (15/64)	1.5-7.0 (1/16-1/4)	3.0 (1/8)	1.5-4.0 (1/16-3/16)	Hayır	Takviye	Hayır
		N	İnce, orta ağırlıkta ve düz dokuma kumaşlar üzerine dekoratif kenar baskısı dikme, süsleme dikiş, vs.	5.0 (3/16)	1.5-7.0 (1/16-1/4)	3.5 (1/8)	1.5-4.0 (1/16-3/16)	Hayır	Takviye	Hayır
		N	İnce, orta ağırlıkta ve düz dokuma kumaşlar üzerine dekoratif kenar baskısı dikme, süsleme dikiş, vs.	5.0 (3/16)	1.5-7.0 (1/16-1/4)	4.0 (3/16)	1.5-4.0 (1/16-3/16)	Hayır	Takviye	Hayır
		N	İnce, orta ağırlıkta ve düz dokuma kumaşlar üzerine dekoratif kenar baskısı dikme, süsleme dikiş, vs.	5.0 (3/16)	1.5-7.0 (1/16-1/4)	2.5 (3/32)	1.5-4.0 (1/16-3/16)	Hayır	Takviye	Hayır
Kenar bastırma dikiş		N	İnce, orta ağırlıkta ve düz dokuma kumaşlar üzerine dekoratif kenar baskısı dikme, süsleme dikiş, vs.	5.0 (3/16)	1.5-7.0 (1/16-1/4)	2.0 (1/16)	1.5-4.0 (1/16-3/16)	Hayır	Takviye	Hayır
İilik dikiş		A	İnce ve orta kalınlıktaki kumaşlara yatay ilik dikiş	5.0 (3/16)	3.0-5.0 (1/8-3/16)	0.5 (1/32)	0.2-1.0 (1/64-1/16)	Hayır	Otomatik takviye	Hayır
		A	Gerilmeye maruz kalan bölgelerde yatay ilikler	5.0 (3/16)	3.0-5.0 (1/8-3/16)	0.5 (1/32)	0.2-1.0 (1/64-1/16)	Hayır	Otomatik takviye	Hayır
		A	Kalın kumaşlarda yatay ilikler	5.0 (3/16)	3.0-5.0 (1/8-3/16)	0.5 (1/32)	0.2-1.0 (1/64-1/16)	Hayır	Otomatik takviye	Hayır
		A	Arka yüzü olan kumaşlarda ilik sabitleme	5.0 (3/16)	3.0-5.0 (1/8-3/16)	0.5 (1/32)	0.2-1.0 (1/64-1/16)	Hayır	Otomatik takviye	Hayır
		A	Esnek veya triko kumaşlarda ilik dikme	6.0 (15/64)	3.0-6.0 (1/8-15/64)	1.0 (1/16)	0.5-2.0 (1/32-1/16)	Hayır	Otomatik takviye	Hayır
		A	Esnek kumaşlarda ilik dikme	6.0 (15/64)	3.0-6.0 (1/8-15/64)	1.5 (1/16)	1.0-3.0 (1/16-1/8)	Hayır	Otomatik takviye	Hayır
		A	Bound ilikler	5.0 (3/16)	0.0-6.0 (0-15/64)	2.0 (1/16)	0.2-4.0 (1/64-3/16)	Hayır	Otomatik takviye	Hayır
		A	Kalın ya da tüylü kumaşlarda pilot ilik dikiş	7.0 (1/4)	3.0-7.0 (1/8-1/4)	0.5 (1/32)	0.3-1.0 (1/64-1/16)	Hayır	Otomatik takviye	Hayır
		A	Orta ağırlıkta ve kalın kumaşlarda pilot ilik dikiş	7.0 (1/4)	3.0-7.0 (1/8-1/4)	0.5 (1/32)	0.3-1.0 (1/64-1/16)	Hayır	Otomatik takviye	Hayır
		A	Kalın ya da tüylü kumaşlarda yatay ilik dikiş	7.0 (1/4)	3.0-7.0 (1/8-1/4)	0.5 (1/32)	0.3-1.0 (1/64-1/16)	Hayır	Otomatik takviye	Hayır

Dikiş Adı	Desen	Baskı Ayacı	Uygulama	Dikiş Geniřliđi [mm (inç)]		Dikiş Uzunluđu [mm (inç)]		Çift İđne	Geri/takviye dikiş	Hareketli Ayak
				Otomatik	Manuel	Otomatik	Manuel			
Punteriz dikiş	52	A	Dikişlerin kolaylıkla gevşeyebileceđi alanların ve açıklıkların dikilmesi	2.0 (1/16)	1.0-3.0 (1/16-1/8)	0.4 (1/64)	0.3-1.0 (1/64-1/16)	Hayır	Otomatik takviye	Hayır
Düđme dikiş	53	M	Düđme dikiş	3.5 (1/8)	2.5-4.5 (3/32-3/16)	-	-	Hayır	Otomatik takviye	Hayır
Göz dikiş	54	N	Örneđin kemerlerde ilik dikiş	7.0 (1/4)	7.0,6.0,5.0 (1/4, 15/64, 3/16)	7.0 (1/4)	7.0,6.0,5.0 (1/4, 15/64, 3/16)	Hayır	Otomatik takviye	Hayır
Dekoratif dikişler	55	N	Dekorasyon vs. için	7.0 (1/4)	0.0-7.0 (0-1/4)	2.5 (3/32)	0.2-4.0 (1/64-3/16)	Hayır	Takviye	Hayır
	56	N	Dekorasyon vs. için	7.0 (1/4)	0.0-7.0 (0-1/4)	2.0 (1/16)	0.2-4.0 (1/64-3/16)	Hayır	Takviye	Hayır
	57	N	Dekorasyon vs. için	7.0 (1/4)	0.0-7.0 (0-1/4)	2.5 (3/32)	0.2-4.0 (1/64-3/16)	Hayır	Takviye	Hayır
	58	N	Dekorasyon vs. için	7.0 (1/4)	0.0-7.0 (0-1/4)	2.5 (3/32)	0.2-4.0 (1/64-3/16)	Hayır	Takviye	Hayır
	59	N	Dekorasyon vs. için	7.0 (1/4)	0.0-7.0 (0-1/4)	2.0 (1/16)	0.2-4.0 (1/64-3/16)	Hayır	Takviye	Hayır
	60	N	Dekorasyon vs. için	7.0 (1/4)	0.0-7.0 (0-1/4)	2.0 (1/16)	0.2-4.0 (1/64-3/16)	Hayır	Takviye	Hayır
	61	N	Dekorasyon vs. için	7.0 (1/4)	0.0-7.0 (0-1/4)	1.6 (1/16)	0.2-4.0 (1/64-3/16)	Hayır	Takviye	Hayır
	62	N	Dekorasyon vs. için	7.0 (1/4)	0.0-7.0 (0-1/4)	2.5 (3/32)	0.2-4.0 (1/64-3/16)	Hayır	Takviye	Hayır
	63	N	Dekorasyon vs. için	7.0 (1/4)	0.0-7.0 (0-1/4)	2.0 (1/16)	0.2-4.0 (1/64-3/16)	Hayır	Takviye	Hayır
	64	N	Dekorasyon vs. için	7.0 (1/4)	0.0-7.0 (0-1/4)	2.0 (1/16)	0.2-4.0 (1/64-3/16)	Hayır	Takviye	Hayır
	65	N	Dekorasyon vs. için	7.0 (1/4)	0.0-7.0 (0-1/4)	2.5 (3/32)	0.2-4.0 (1/64-3/16)	Hayır	Takviye	Hayır
	66	N	Dekorasyon vs. için	7.0 (1/4)	0.0-7.0 (0-1/4)	1.6 (1/16)	0.2-4.0 (1/64-3/16)	Hayır	Takviye	Hayır
	67	N	Dekorasyon vs. için	7.0 (1/4)	0.0-7.0 (0-1/4)	1.4 (1/16)	0.2-4.0 (1/64-3/16)	Hayır	Takviye	Hayır
	Saten dikişler	68	N	Dekorasyon vs. için	7.0 (1/4)	2.5-7.0 (3/32-1/4)	0.4 (1/64)	0.1-1.0 (1/64-1/16)	Evet (J)	Takviye
69		N	Dekorasyon vs. için	7.0 (1/4)	2.5-7.0 (3/32-1/4)	0.4 (1/64)	0.1-1.0 (1/64-1/16)	Evet (J)	Takviye	Hayır
70		N	Dekorasyon vs. için	7.0 (1/4)	2.5-7.0 (3/32-1/4)	0.4 (1/64)	0.1-1.0 (1/64-1/16)	Evet (J)	Takviye	Hayır

Dikiş Adı	Desen	Baskı Ayacı	Uygulama	Dikiş Geniřliđi [mm (inç)]		Dikiş Uzunluđu [mm (inç)]		Çift İđne	Geri/takviye dikiři	Hareketli Ayak
				Otomatik	Manuel	Otomatik	Manuel			
Saten dikiřler	71	N	Dekorasyon vs. iin	7.0 (1/4)	2.5-7.0 (3/32-1/4)	0.4 (1/64)	0.1-1.0 (1/64-1/16)	Evet (J)	Takviye	Hayır
	72	N	Dekorasyon vs. iin	7.0 (1/4)	2.5-7.0 (3/32-1/4)	0.4 (1/64)	0.1-1.0 (1/64-1/16)	Evet (J)	Takviye	Hayır
	73	N	Dekorasyon vs. iin	7.0 (1/4)	2.5-7.0 (3/32-1/4)	0.4 (1/64)	0.1-1.0 (1/64-1/16)	Evet (J)	Takviye	Hayır
	74	N	Dekorasyon vs. iin	7.0 (1/4)	2.5-7.0 (3/32-1/4)	0.4 (1/64)	0.1-1.0 (1/64-1/16)	Evet (J)	Takviye	Hayır
	75	N	Dekorasyon vs. iin	7.0 (1/4)	2.5-7.0 (3/32-1/4)	0.4 (1/64)	0.1-1.0 (1/64-1/16)	Evet (J)	Takviye	Hayır
apraz-dikiřler	76	N	Dekorasyon vs. iin	7.0 (1/4)	0.0-7.0 (0-1/4)	1.6 (1/16)	0.2-4.0 (1/64-3/16)	Hayır	Takviye	Hayır
	77	N	Dekorasyon vs. iin	6.0 (15/64)	0.0-7.0 (0-1/4)	1.4 (1/16)	0.2-4.0 (1/64-3/16)	Hayır	Takviye	Hayır
	78	N	Dekorasyon vs. iin	6.0 (15/64)	0.0-7.0 (0-1/4)	2.5 (3/32)	0.2-4.0 (1/64-3/16)	Hayır	Takviye	Hayır
	79	N	Dekorasyon vs. iin	6.0 (15/64)	0.0-7.0 (0-1/4)	1.4 (1/16)	0.2-4.0 (1/64-3/16)	Hayır	Takviye	Hayır
	80	N	Dekorasyon vs. iin	6.0 (15/64)	0.0-7.0 (0-1/4)	1.4 (1/16)	0.2-4.0 (1/64-3/16)	Hayır	Takviye	Hayır

Diđer dikiřler

Dikiř Tipi	Desen										Baskı Ayacı	Çift İđne	Ayarlanabilir Desen Uzunluđu/geniřliđi	Sola/Sađa Çevirme
	01	02	03	04	05	06	07	08	09	10				
Dekoratif dikiřler	A	B	C	D	E	F	G	H	I	J	N	Hayır	Hayır	Evet
	K	L	M	N	O	P	Q	R	S	T				
	U	V	W	X	Y	Z	&	?	I	_				
	0	1	2	3	4	5	6	7	8	9				
	'	,	.	()	-	Ä	Å	Æ	Ñ				
	Ö	Ø	Ç	U	ß									

Not

- Karakter dikiř modunu seçmek için bir kez  (Karakter/yardımcı dekoratif dikiř) tuşuna basın.

Dikiş Tipi	Desen								Baskı Ayağı	Çift İğne	Ayarlanabilir Desen Uzunluğu/ Genişliği	Sola/Sağa Çevirme
	01	02	03	04	05	06	07	11				
Yardımcı dekoratif dikiş uygulamal arı	12	13	16	17	18*	20	21	22	J(*2)	Evet (* işaretli olanlarda yoktur) (J)	Evet	Evet
	23	24	25	26*	27	28						
	08	09	10									
	14	15							R(*2)	Hayır		Hayır
	19*	29*	30	31	32	33	34	35	N	Hayır (*Mümkün değildir)		Evet
	36	37	38	39	40	41			N	Hayır		Evet
	42	43	44	45	46	47	48	62(*1)				
	49	50	51	52	53	54	55	56	N	Evet (J)		Evet
	57	58	59	60	61				N	Hayır		Evet

(*1) Ayar yapma deseni

(*2) Başka bir desene birleştirirken "N" monogramlama ayağını kullanın

Not

- Yardımcı dekoratif dikiş modunu seçmek için iki kez  (Karakter/yardımcı dekoratif dikiş) tuşuna basın.

Bakım ve Koruma

Basit dikiş makinesi bakım işlemleri aşağıda açıklanmıştır.

Makine yüzeyinin temizlenmesi

Makinenin yüzeyi kirliyse, nötr bir deterjan ile bir parça bezi hafifçe ıslatın, iyice sıkın ve ardından makinenin yüzeyini silin. Islak bir bezle bir kere sildikten sonra kuru bir bez ile tekrar silin.

! DİKKAT

- Makineyi temizlemeye başlamadan önce elektrik kablosunu prizden çekin, aksi takdirde yaralanmalar ya da elektrik çarpmaları meydana gelebilir.

Yuvanın Temizlenmesi

Mekikte toz birikmesi durumunda dikiş performansında düşüş meydana gelir bu yüzden periyodik olarak temizlenmelidir.

- 1 Dikiş makinesini kapatın.

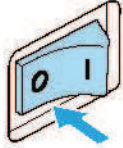

- 2 Elektrik kablosunu, dikiş makinesinin sağ tarafındaki güç besleme jakından çıkartın.

! DİKKAT

- Makineyi temizlemeye başlamadan önce elektrik kablosunu prizden çekin, aksi takdirde yaralanmalar ya da elektrik çarpmaları meydana gelebilir.

- 3 Düz yatak aparatını çıkartın.

- 4 (Baskı ayağı tutucusu vidasını gevşetin ve baskı ayağı tutucusunu çıkartın, ardından iğne bağı vidasını gevşeterek iğneyi çıkartın.

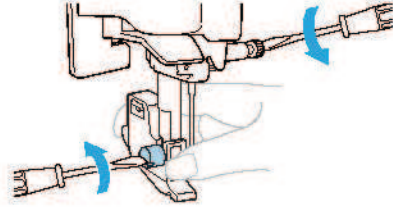

- 5 İğne plakası kapağının iki ucundan tutun ve kendinize doğru çekin.

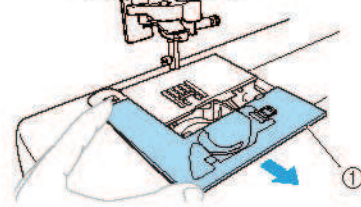

- (1) İğne plakası kapağı
► İğne plakası kapağı çıkarılır.

- 6 Mekiği çıkarn. Mekiği kavrayın ve ardından çekip çıkarn.

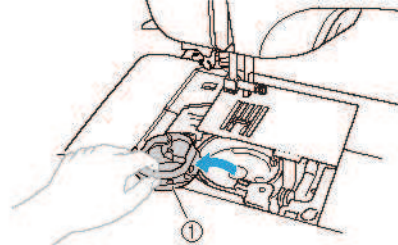

- (1) Mekiği

- 7 Yuvada ve etrafında biriken tozları ve kumaş fiftiklerini temizlemek üzere bir temizlik fırçası ya da bir elektrikli süpürge kullanın.

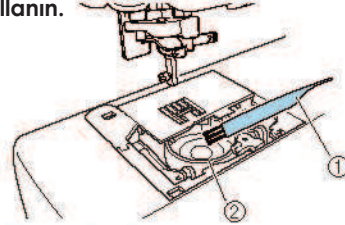

- (1) Temizlik fırçası
(2) Yuva

- 8 Mekik üzerindeki çıkıntı, yay ile aynı hizada olacak şekilde mekiği yerleştirin.

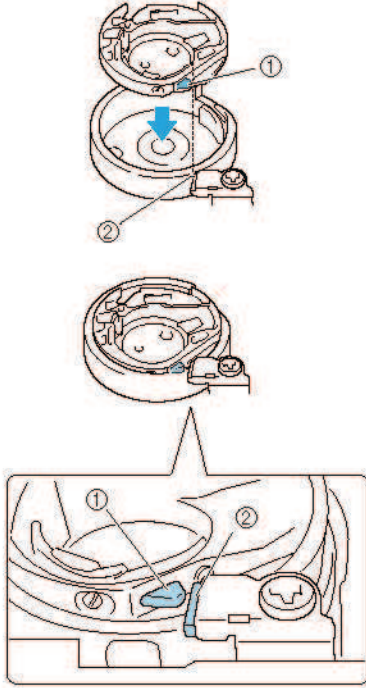

(1) Çıkıntı
(2) Yay

- 9 İğne plakası kapağı üzerindeki tırnakları iğne plakasının içine yerleştirin ve ardından kapağı tekrar üzerine kaydırın.

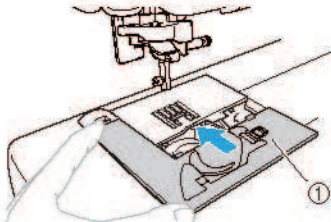

(1) İğne plakası kapağı

- 10 Serbest kol destek aparatını orijinal konumuna takın.

⚠ DİKKAT

- Hiçbir zaman çizik bir mekik kullanmayın, aksi takdirde üst iplik düğümlenebilir, iğne kırılabilir ya da dikiş performansında düşüş söz konusu olabilir. Yeni mekik için (parça kodu: XC3153-151) en yakın yetkili servis merkezi ile irtibata geçin.
- Mekiğin doğru takıldığından emin olun, aksi takdirde iğne kırılabilir.

İğne plakasının çıkartılması

İplik dolaştığında ve yuvayı temizleyerek çıkartılmadığında iğne plakasını çıkartın.

- 1 Sayfa 126'daki (1) ila (6) arasındaki adımları izleyin.
2 Verilen tornavidayla vidaları çıkartarak iğne plakasını sökün.

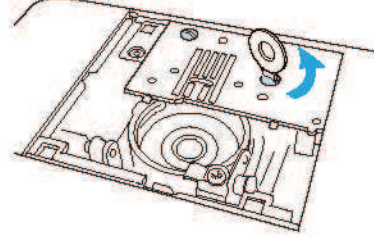

- 3 Dolaşan ipliği iğne plakasından çıkartın.
4 İğne plakasını orijinal konumuna geri getirin, ardından verilen tornavidayla vidaları sıkın.

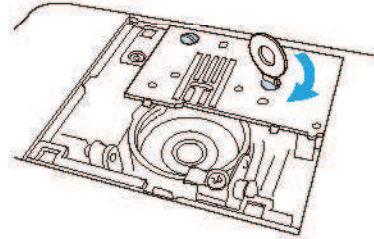

Not

- İğne plakası üzerindeki iki vida deliğini makinedeki iki delikle hizalayın.

- 5 (7) ila (10) arasındaki adımları izleyin (sayfa 126-127).

Sorun Giderme

Makine düzgün bir şekilde çalışmazsa, servisi aramadan önce aşağıdaki olası problemleri kontrol edin. Problem hala devam ederse, yetkili satıcınızla ya da en yakın yetkili servis merkezi ile irtibat kurun.



Belirti	Olası Sebebi	Çözüm	Referans
Dikiş makinesi çalışmıyor.	Makine açık değil.	Makineyi açın.	sayfa 17
	Başlat/durdur düğmesine basılmamış.	Başlat/durdur düğmesine basın.	sayfa 52
	Baskı ayağı kolu kaldırılmış.	Baskı ayağı kolunu indirin.	-
	Pedal takılı durumda olsa da başlat/durdur düğmesine basılmış.	Pedal takılı durumda olsa da başlat/durdur düğmesini kullanmayın. Başlat/durdur düğmesini kullanmak için pedalı bırakın.	sayfa 52
İğne kırılıyor.	İğne yanlış takılmış.	İğneyi doğru şekilde takın.	sayfa 39
	İğne bağı vidası çok gevşek.	Vidayı iyice sıkmak için tornavida kullanın.	
	İğne bükülmüş ya da körelmiş.	İğneyi değiştirin.	
	Kumaş, iplik ve iğne kombinasyonu yanlış.	Dikilen kumaşa uygun bir iğne ve iplik seçin.	sayfa 38
	Kullanılmakta olan baskı ayağı dikilmek istenen dikiş tipine uygun değil.	Dikmek istediğiniz dikiş tipine uygun baskı ayağı takın.	sayfa 120
	Üst iplik tansiyonu çok fazla.	Üst iplik tansiyonunu azaltın.	sayfa 57
	Kumaş çok fazla çekilmiş.	Kumaşı hafifçe çekin.	-
	Makara yanlış takılmış.	Makarayı doğru şekilde takın.	sayfa 28
	İğne plakasındaki deliğin etrafındaki alan çizilmiş veya çapak var.	İğne plakasını değiştirin. Satıcınızla ya da en yakın yetkili servis merkezi ile irtibata geçin.	-
	Baskı ayağındaki deliğin etrafındaki alan çizilmiş veya çapak var.	Baskı ayağını değiştirin. Satıcınızla ya da en yakın yetkili servis merkezi ile irtibata geçin.	-
	Mekik çizilmiş ya da üzerinde bir çapak bulunuyor.	Mekiği değiştirin. Satıcınızla ya da en yakın yetkili servis merkezi ile irtibata geçin.	-
	Bu makine için özel olarak tasarlanmış masura kullanılmamış.	Yanlış masuralar doğru şekilde çalışmaz. Sadece bu makineye özel tasarlanmış olan masurayı kullanın.	sayfa 22











Belirti	Olası Sebebi	Çözüm	Referans
Üst iplik kopuyor.	Üst iplik doğru şekilde takılmamış (örneğin, makara doğru takılmamış, kullanılan makara için makara başlığı çok büyük veya iplik, iğne mili iplik kılavuzundan çıkmış).	Üst ipliği takma işlemi düzgün bir şekilde gerçekleştirin.	sayfa 28
	İplikte dolaşmalar ya da düğümler var.	Tüm dolaşma ve düğümleri çözün.	-
	İğne, kullanmakta olduğunuz iplik için uygun değil.	Kullanmakta olduğunuz iplik türüne uygun bir iğne seçin.	sayfa 38
	Üst iplik tansiyonu çok fazla.	Üst iplik tansiyonunu azaltın.	sayfa 57
	İplik düğümlenmiş örneğin, mekikte.	Düğümlenen ipliği çıkarın. İplik mekikte düğümlenmişse, yuvayı temizleyin.	sayfa 126
	İğne bükülmüş ya da körelmiş.	İğneyi değiştirin.	sayfa 39
	İğne yanlış takılmış.	İğneyi doğru şekilde takın.	
	İğne plakasındaki deliğin etrafındaki alan çizilmiş veya çapak var.	İğne plakasını değiştirin. Satıcınızla ya da en yakın yetkili servis merkezi ile irtibata geçin.	-
	Baskı ayağındaki deliğin etrafındaki alan çizilmiş veya çapak var.	Baskı ayağını değiştirin. Satıcınızla ya da en yakın yetkili servis merkezi ile irtibata geçin.	-
	Mekik çizilmiş ya da üzerinde bir çapak bulunuyor.	Mekiği değiştirin. Satıcınızla ya da en yakın yetkili servis merkezi ile irtibata geçin.	-
Alt iplik düğümleniyor veya kopuyor.	Bu makine için özel olarak tasarlanmış masura kullanılmamış.	Yanlış masuralar doğru şekilde çalışmaz. Sadece bu makineye özel tasarlanmış olan masurayı kullanın.	sayfa 22
	Masura ipliği yanlış takılmış.	Masura ipliğini doğru şekilde takın.	sayfa 26
	Masura çizilmiş ya da üzerinde bir çapak bulunuyor.	Masurayı değiştirin.	-
	İplik düğümlenmiş.	Düğümlenen ipliği çıkarın ve yuvayı temizleyin.	sayfa 126
Bu makine için özel olarak tasarlanmış masura kullanılmamış.	Yanlış masuralar doğru şekilde çalışmaz. Sadece bu makineye özel tasarlanmış olan masurayı kullanın.	sayfa 22	

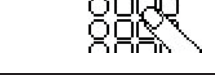

Belirti	Olası Sebebi	Çözüm	Referans
İplik tansiyonu uygun değil.	Üst iplik düzgün biçimde takılmamış.	Üst ipliği takma işlemini düzgün bir şekilde gerçekleştirin.	sayfa 28
	Masura ipliği yanlış takılmış.	Masura ipliğini doğru şekilde takın.	sayfa 26
	Kumaş, iplik ve iğne kombinasyonu yanlış.	Dikilen kumaşa uygun bir iğne ve iplik seçin.	sayfa 38
	Baskı ayağı tutucu yanlış takılmış.	Baskı ayağı tutucusunu doğru şekilde takın.	sayfa 43
	İplik tansiyonu uygun değil.	Üst ipliğin tansiyonunu ayarlayın.	sayfa 57
	Bu makine için özel olarak tasarlanmış masura kullanılmamış.	Yanlış masuralar doğru şekilde çalışmaz. Sadece bu makineye özel tasarlanmış olan masurayı kullanın.	sayfa 22
Kumaş kırışık buruşuyor.	Üst iplik doğru şekilde takılmamış veya masura yanlış takılmış.	Üst ipliği doğru şekilde geçirin ve masura ipliğini düzgün takın.	sayfa 26, sayfa 28
	Makara yanlış takılmış.	Makarayı doğru şekilde takın.	sayfa 28
	Kumaş, iplik ve iğne kombinasyonu yanlış.	Dikilen kumaşa uygun bir iğne ve iplik seçin.	sayfa 38
	İğne bükülmüş ya da körelmiş.	İğneyi değiştirin.	sayfa 39
	İnce kumaşları dikerken dikiş çok uzun gelmiş.	Dikiş uzunluğunu kısaltın veya sabitleyici malzeme kumaşın altındayken dikiş yapın.	sayfa 59
	İplik tansiyonu uygun değil.	Üst ipliğin tansiyonunu ayarlayın.	sayfa 57
Dikişler atlanıyor.	Üst iplik düzgün biçimde takılmamış.	Üst ipliği takma işlemini düzgün bir şekilde gerçekleştirin.	sayfa 28
	Kumaş, iplik ve iğne kombinasyonu yanlış.	Dikilen kumaşa uygun bir iğne ve iplik seçin.	sayfa 38
	İğne bükülmüş ya da körelmiş.	İğneyi değiştirin.	sayfa 39
	İğne yanlış takılmış.	İğneyi doğru şekilde takın.	sayfa 39
	İğne plakasının altında ya da mekikte toz birikmiş.	İğne plakası kapağını çıkarın ve yuvayı temizleyin.	sayfa 126

Belirti	Olası Sebebi	Çözüm	Referans
Dikiş sırasında yüksek oktavlı bir gürültü duyuluyor.	Dişlilerde veya mekikte toz birikmiş.	Yuvayı temizleyin	sayfa 126
	Üst iplik düzgün biçimde takılmamış.	Üst ipliği takma işlemini düzgün bir şekilde gerçekleştirin.	sayfa 28
	Mekik çizilmiş ya da üzerinde bir çapak bulunuyor.	Mekiği değiştirin. Satıcınızla ya da en yakın yetkili servis merkezi ile irtibata geçin.	-
	Bu makine için özel olarak tasarlanmış masura kullanılmamış.	Yanlış masuralar doğru şekilde çalışmaz. Sadece bu makineye özel tasarlanmış olan masurayı kullanın.	sayfa 22
İplik geçirici kullanılamıyor.	İğne doğru konuma getirilmemiş.	İğne pozisyonu düğmesine basın.	sayfa 31
	İğne yanlış takılmış.	İğneyi doğru şekilde takın.	sayfa 39
Dikiş doğru şekilde dikilmiyor.	Kullanılmakta olan baskı ayağı dikilmek istenen dikiş tipine uygun değil.	Dikmek istediğiniz dikiş tipine uygun baskı ayağı takın.	sayfa 120
	İplik tansiyonu uygun değil.	Üst ipliğin tansiyonunu ayarlayın.	sayfa 57
	İplik düğümlenmiş örneğin, mekikte.	Düğümlenen ipliği çıkarın. İplik mekikte düğümlenmişse, yuvayı temizleyin.	sayfa 126
Kumaş beslemesi gerçekleşmiyor.	Dişliler alçalır.	Dişli pozisyonu kolunu sağa kaydırın. (makinenin arkasından görüldüğü şekliyle)	sayfa 97
	Seçilen dikiş çok kısa.	Dikiş uzunluğunu uzatın.	sayfa 59
	Kullanılmakta olan baskı ayağı dikilmek istenen dikiş tipine uygun değil.	Dikmek istediğiniz dikiş tipine uygun baskı ayağı takın.	sayfa 120
	İplik düğümlenmiş örneğin, mekikte.	Düğümlenen ipliği çıkarın. İplik mekikte düğümlenmişse, yuvayı temizleyin.	sayfa 126
Dikiş lambası yanmıyor.	Dikiş lambası hasar görmüş.	Satıcınızla ya da en yakın yetkili servis merkezi ile irtibata geçin.	-
LCD'de bir şey görünmüyor.	LCD parlaklığı çok açık veya çok karanlık.	LCD parlaklığını ayarlayın.	sayfa 134

Hata mesajları

Dikiş makinesi düzgün şekilde ayarlanmadan  (başlat/durdur) düğmesine basılır veya bir işlem yanlış bir biçimde gerçekleştirilirse, LCD'de hata olduğunu gösteren bir simge görüntülenir. Görünen talimatları takip edin. Simge görüntülenirken  (OK tuşu) veya  (İptal/sil) tuşuna basılırsa simge kaybolur.

Hata Kodu No.	Hata Mesajı	Olası Sebebi
E1		İplik düğümlendiğinden dolayı motor kilitlemiştir.
E2		Baskı ayağı kaldırıldığında, başlat/durdur düğmesine veya geri/takviye dikiş düğmesine basılmıştır.
E3		Masura sarma mili sağa doğru hareket ettirilirken geri/takviye dikiş düğmesi veya iğne pozisyonu düğmesine basıldı ya da pedal kullanılmıştır.
E4		Pedal takılı durumdayken başlat/durdur düğmesine basılmıştır.
E5		İlik veya punteriz dikişi haricinde bir dikiş seçilmiş ve ilik kolu alçaltıldığında başlat/durdur düğmesine basılmıştır.
E6		İlik veya punteriz dikişi haricinde bir dikiş seçilmiş ve ilik kolu yükseltilirken başlat/durdur düğmesine basılmıştır.
E7		Bir dikiş silindikten sonra, başlat/durdur düğmesine veya geri/takviye dikiş düğmesine basılmıştır.
E8		Masura sarıcı, masurayı sarmaktadır.
E9		35'den fazla karakter dikiş veya yardımcı dekoratif dikiş birleştirmeye çalıştınız.
E10		Dikiş hızı denetleyicisini kullanarak dikiş genişliğini ayarlamak için gereken ayar [ON] (Açık) konumundayken pedali takmadan başlat/durdur düğmesine basılmıştır.
E11		Çift iğne ile dikilemeyen bir desen seçiliyken çift iğne ayarı seçilmiştir.

Hata Kodu No.	Hata Mesajı	Olası Sebebi
E12		Dikiş modu değiştirilmiştir. Bu simge, geçerli desen silineceği zaman görünür.
E13		Seçili ayar seçili desen ile değiştirilemez.
E14		Bir desen kaydedilmektedir. Ya da dikiş ayarları kaydedilmektedir.

LCD'de bir şey görünmüyor

Dikiş makinesi açıldığında, LCD üzerinde herhangi bir şey görünmez ise, LCD'nin parlaklığı ya çok açık ya da çok koyudur. Sorun bu ise, aşağıdaki işlemleri izleyin:

- 1 Dikiş makinesini kapatın.

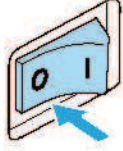

- 2 Çalışma panelindeki (İptal/sil) tuşuna basarken dikiş makinesini açın.

- 3 (Dikiş genişliği) tuşuna basın. Ekranlar görülebilecek şekilde LCD parlaklığını ayarlayın.

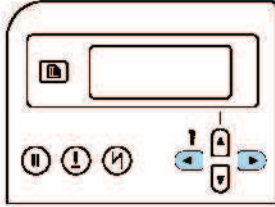

- 4 Dikiş makinesini kapatın ve ardından tekrar açın.

Çalışma uyarı sinyali

Bir tuşa her basıldığında veya yanlış bir işlem gerçekleştirildiğinde bir bip sesi duyulur

- **Doğru çalışma için.**
Tek bir bip sesi duyulur.
- **Yanlış bir işlem yapılırsa**
İki ya da dört bip sesi duyulur.
- **Makine, örneğin, iplik düğümlendiğinde kiliflenirse**
Dikiş makinesi dört saniye süreyle bip vermeyi sürdürür. Makine otomatik olarak durur. Hatanın sebebini kontrol edin ve dikiş dikmeye devam etmeden önce hatayı giderin.

Operasyon bip sesinin iptal edilmesi

Dikiş makinesi satın alındığında, çalışma paneli tuşuna her basıldığında bip sinyali verecek şekilde ayarlanır. Bu ayar, makine bip sinyali vermeyecek şekilde değiştirilebilir.

- 1 Dikiş makinesini açın.

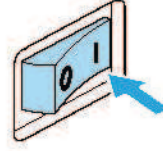

► LCD ekran açılır.

- 2 Çalışma panelindeki (Ayar) tuşuna basın.



► Ayarlar ekranı görüntülenir.

- 3 (Dikiş uzunluğu tuşları) tuşuna basın.

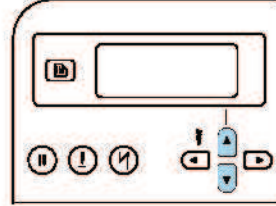

► Bip ayarlarını değiştirme ekranı görünür.



4

◀ seçimini yapmak için ▶ veya OFF (Dikiş genişliği) tuşuna basın.

ON seçeneğine geri dönmek için ◀ veya ▶ (Dikiş genişliği) tuşuna basın.

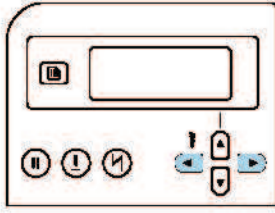

▶ Makine artık bip sesi vermeyecek şekilde ayarlanmıştır.

5

↵ (İptal/sil tuşu) veya OK (OK) tuşuna basın.

▶ Başlangıç dikiş ekranı tekrar görünür.

4

Dizin

Numaralar

¼ inç kapitone ayağı	10
2-noktalı zigzag dikiş	72
3-noktalı zigzag dikiş	72

A

açık parmaklı ayak	10
açıklıklar	100
ajurlu dikiş	104
aksesuar çantası	9
aksesuarlar	9
alt ipliği takma	8, 26
ana elektrik düğmesi	11, 17
aplike	94
ayarlanabilir fermuar/şerit ayağı	10
ayarlar tuşu	13, 19
ayarların değiştirilmesi	19

B

bakım	126
baskı ayağı	12, 41
baskı ayağı kolu	11, 12
baskı ayağı tutucu	12, 43
başlat/durdur düğmesi	12, 52
birleşen yer dikişi	93
birleşik desenler	111
birleştirme	107
bobin ağı	9
bobin(makara)pimi	11, 23, 29
büzgünlü dikiş	105

C

cep köşeleri	100
çalışma paneli	11, 13
çapraz dikişler	110, 124
çapraz-dikiş	110
çevirme	113
çift iğne	9, 33, 40

D

dekoratif dikiş	103
dekoratif dikişler	110, 124
dekoratif saten dikişler	110, 124
deneme dikişi	62
deri/vinil kumaşlar	64
desenin çağırılması	115
desenler	110
desenleri yeniden hizalama	116
desenlerin kontrolü	112
desenlerin saklanması	114
dikiş ayarları	120
dikiş desen plakası	9
dikiş genişliği	58

denetimi	98
dikiş genişliği tuşları	13
dikiş hızı	52
dikiş hızı denetleyicisi	12, 98
dikiş kılavuzu ayağı	10
dikiş makinesi iğneleri	37
dikiş modu	66
dikiş seçimi	67
dikiş sökücü	9, 82
dikiş uzunluğu	59
dikiş uzunluğu tuşları	13
dikiş yönünün değiştirilmesi	62
dikişe başlama	52
disk şekilli tornavida	9
dişli konumlandırma düğmesi	11, 98
dişliler	12, 97
doğrudan seçim	66
düğme dikişi	79, 84
düğme takma ayağı	9, 84
düz dikiş	120
düz yatak destek aparatı	11
düzgün dikiş payı	64

E

eğriler	62
Ek aksesuarlar	9
elastik bant	91
elektrik prizi	17
esnek kumaşlar	63, 91

F

fermuar ayağı	9
fermuar yerleştirme	86
fisto dikişi	105
gelişigüzel desen dikişi	95
geniş tabla	10, 46
gizli kenar bastırma dikişi	77
göz deliği	9, 82, 102
güç besleme	16
güç besleme jakı	11, 17
güvenlik talimatları	1

H

hafıza tuşu	13
hareketli ayak	10, 44, 96
hata mesajları	132
hava kanalı	11
hızlı başvuru kılavuzu	9

i

iğne	37
iğne bağı vidası	12, 40
iğne duruş pozisyonu	60

iğne mili iplik kılavuzu	12
iğne modu seçim tuşu	13
iğne plakası	12, 64
iğne plakası kapağı	12
iğne pozisyonu	58, 76
iğne pozisyonu tuşu	13
iğne pozisyonu düğmesi	12
iğne seti	9
iğnenin değiştirilmesi	37, 39
iğneye iplik geçirici kolu	12
iğneye iplik geçirme	31
ikiz görüntü oluşturma	113
ilave makara pimi	9, 34
ilik ayağı	9, 83
ilik dikişi	79
ilik kolu	12, 81, 101
ilmek dikişi	95
ince kumaşlar	63
iplik kesici	11
iplik kılavuz kapağı	11
iplik kılavuzu	11
iplik tansiyonu	57
iplik tansiyonu ayarlama	57
iplik tansiyonu kadranı	11, 57
iptal/sil tuşu	13
isteğe bağlı aksesuarlar	10
işlem bip sesi	134
işlem düğmeleri	11, 12

K

kabuk plise dikişi	106
kalın kumaşlar	62
kanat iğne	107
kapitone ayağı	10, 97
kapitone dikişi	96
kapitone kılavuzu	10, 96
karakter dikişleri	67, 110, 124
karakter/yardımcı dekoratif dikiş tuşu	13
kasnak(volan)	11, 51
kayıtlı desenler	66, 68
Kılavuzlu 1/4 inç kapitone ayağı	10
koruma	126
kullanım kılavuzu	9
kumaşı yerleştirme	51

L

LCD	13, 18, 21, 134
parlaklığı	21, 134

M

makara kapağı	9, 23, 29
makine ayarları	19
makine ayarlarının değiştirilmesi	19

manşonlar	100
manuel iplik geçirme	33
masura	9, 26
masura ipliği	26
çekme	36
masura kapağı	12, 27
masura sargısı iplik kılavuzu ve ön tansiyon diski	11, 24
masura sarıcı	11
masura sarma	8, 22
masura sarma mili yayı	23
mekik	126
monogramlama ayağı	9

N

numara seçimi	66
---------------------	----

O

OK tuşu	13
otomatik takviye dikişi	60
otomatik geri dikiş	60
otomatik geri/takviye dikiş tuşu	13
ön ayarlı yardımcı dikiş	66, 68
ön ayarlı yardımcı dikiş/kayıtlı desen tuşu	13
özellikler	8

P

parlaklığı	21
pedal	9, 52
pedal jakı	11
punteriz	100

R

rakam tuşları	13
---------------------	----

S

satın dikiş	110, 124
satın dikiş	98
serbest hareketli kapitone dikişi	97
serbest kol dikiş stili	46
silindirik kumaş parçaları	46
sorun giderme	128
sürfile ayağı	9, 71
sürfile dikişler	71
süsleme dikişi	107

T

taban çizgisi	76
takviye dikişi	54, 60, 100
tansiyon açma kolu	11
tekrar hizalama	116
tekrarlı dikiş desenleri	112
temel dikiş	75

temizleme fırçası	9, 126
temizlik	126
ters(geri) dikiş	54
ters(geri)/takviye dikiş düğmesi	12
teyel dikiş ayağı	9
tornavida	9, 40

Ü

Üçlü esnek dikişi	100
Üst ipliği takma	8, 28
Üst iplik	28
Üst iplik tansiyonu	57

Y

yama dikişi	95
yan kesici	10, 73
yapışmaz ayak	10
yardımcı dekoratif dikiş uygulamaları	67, 110, 125
yardımcı dikiş tuşu	13
yardımcı dikiş uygulamaları	66, 120
yerleşik dikişler	8
yuva	126
yuvartak delik	102

Z

zigzag ayağı	9, 72
--------------------	-------

Türkçe
885-V14
XE2408-001 (2)
Türkiye'de Basılmıştır.