

# Kullanım Kılavuzu

Bilgisayarlı Dikiş ve Nakış Makinesi  
**NV2600**

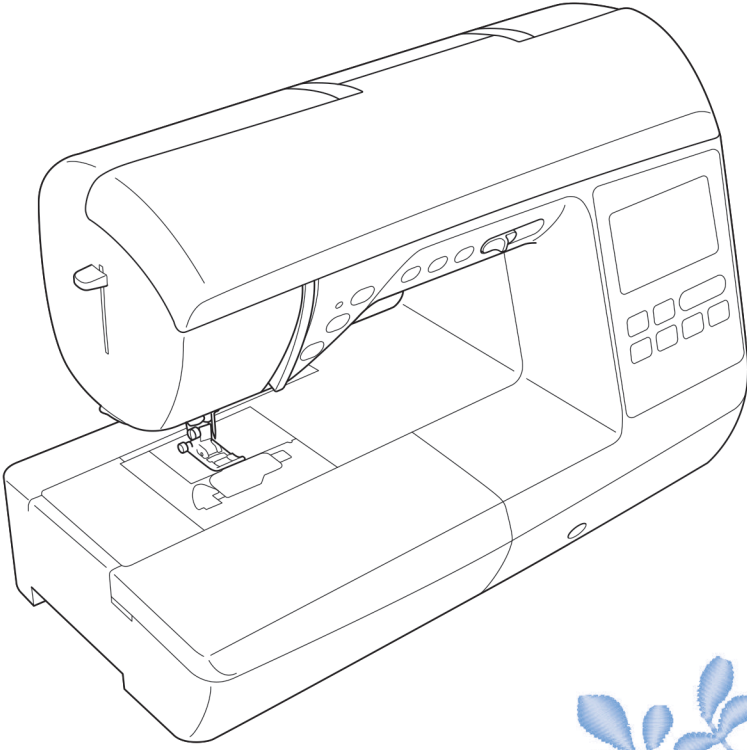

*Dikişini sanata dönüştürür*



## DECLARATION OF CONFORMITY

We Brother Industries, Ltd.

15-1, Naeshiro-cho, Mizuho-ku, Nagoya, Japan, 467-8562

Declare that sewing machine Models: NV2600

is in conformity with the following normative documents

Safety: EN 60 335-2-28:2003, EN 60 335-1:2002+A11

EMC: EN 55 014-1(2000)+A1(2001)+A2(2002)

EN 61 000-3-2(2000)

EN 61 000-3-3(1995)+A1(2001)

EN 55 014-2(1997)+A1(2001)

Following the provisions of the Low Voltage directive 73/23/EEC, 93/68/EEC and the electromagnetic Compatibility Directive 89/336/EEC

Issued by: Brother Industries, Ltd.

Development and Production Dept

Personal & Home Company

Signature:

Y.Kojima, General Manager

Date : July 12, 2005

# ÖNEMLİ GÜVENLİK TALİMATLARI

**Makineyi kullanmadan önce lütfen bu güvenlik kurallarını okuyun.**

## TEHLİKE - Elektrik çarpma riskini en aza indirmek için

**1** Temizlik sırasında, bu kılavuzda sözü edilen kullanıcı tarafından gerçekleştirilebilecek servis işlemlerini yaparken veya makine gözetimsiz bırakıldığında, kullanımın ardından **her zaman** makinenin fişini prizden çekin.

## UYARI – Yanık, yangın, elektrik çarpması veya yaralanma riskini azaltmak için.

**2** Kapakları çıkarırken, makineyi yağlarken veya kullanım kılavuzunda belirtilen kullanıcı bakım ayarlarından herhangi birini yaparken **her zaman** dikiş makinesinin fişini prizden çekin.

- Makineyi prizden çekmek için, "O" konumuna getirerek makineyi kapatın ve ardından fişi tutarak prizden çekin. Kabloyu **çermeyin**.
- Makinenin fişini direkt olarak duvar prizine takın. Uzatma kablosu kullanmayın.
- Elektrik kesildiğinde makineyi **her zaman** prizden çekin.

**3** Herhangi bir kablo veya fiş zarar görmüşse, gerektiği gibi çalışmıyorsa, makine düşürülmüş veya zarar görmüşse ya da makinenin üzerine su dökülmüşse, makineyi **asla** çalıştırmayın. Makineyi muayene, onarım, elektriksel veya mekanik ayarlama için size en yakın yetkili satıcı veya servise götürün.

- Makine depolanırken veya kullanım sırasında koku, ısı, renk bozulması veya deformasyon gibi anormal bir durum fark ederseniz makineyi kullanmayı durdurun ve hemen elektrik fişini prizden çekin.
- Dikiş makinesini taşıırken kolundan taşıdığınızdan emin olun. Dikiş makinesinin başka herhangi bir parçadan tutulması makineye hasar verebilir ya da düşerek yaralanmaya neden olabilir.
- Dikiş makinesini kaldırırken ani veya dikkatsiz hareketlerden kaçının, aksi takdirde sırtınız veya dizleriniz yaralanabilir.

**4** Çalışma alanınızı **her zaman** temiz tutun:

- Hava çıkışlarından herhangi biri tıkalıyken makineyi asla çalıştırmayın. Dikiş makinesinin tahliye çıkışlarında ve pedalında kumaş pamukçuğu ve toz birikmemesine veya kumaşların bunların üzerine sarkmamasına dikkat edin.
- Pedal üzerine hiçbir şey **koymayın**.
- Uzatma kablolarını **kullanmayın**. Makinenin fişini direkt olarak duvar prizine takın.
- Çıkışlara **kesinlikle herhangi** bir nesne düşürmeyin veya koymayın.
- Aerosol (sprey) ürünlerinin kullanıldığı veya oksijen verilen ortamlarda makineyi **çalıştırmayın**.
- Bu dikiş makinesini sabit olmayan veya eğik bir masa gibi dengesiz bir yüzeye **yerleştirmeyin**, aksi takdirde dikiş makinesi düşerek yaralanmalara neden olabilir.

## 5 Dikiş yaparken özen gösterin:

- İğneye **her zaman** dikkat edin. Eğilmiş veya kırılmış iğneleri kullanmayın.
- Parmaklarınızı **tüm** hareketli parçalardan uzak tutun. Makine iğnesi civarında özel dikkat gösterilmelidir.
- İğne etrafında ayarlama yaparken dikiş makinesini kapamak için makineyi "O" konumuna getirin.
- İğnenin kırılmasına neden olabileceğinden, hasarlı ya da yanlış iğne plakası **kullanmayın**.
- Dikiş dikerken kumaşı **itmeyin** ya da **çekmeyin**, iğneyi eğmemek ya da kırmamak için serbest el dikişi yaparken uyarılara dikkat edin.

## 6 Bu makine bir oyuncak **değildir**:

- Makine çocuklar tarafından veya çocukların yakınında kullanılırken özel dikkat göstermeniz gereklidir.
- Bu makinenin tedarik edildiği plastik torba çocukların erişiminden uzak tutulmalı veya imha edilmelidir. Boğulma tehlikesi yüzünden kesinlikle çocukların torbayla oynamasına izin vermeyin.
- Dış mekânlarda kullanmayın.

## 7 Daha uzun bir kullanım ömrü için:

- Makineyi direkt güneş ışığı ve aşırı neme maruz kalabilecek ortamlarda saklamayın. Makineyi bir ısıtıcı, ütü, halojen lamba veya diğer sıcak objelerin yanında saklamayın veya kullanmayın.
- Kabını sadece nötr sabunlar veya deterjanlarla temizleyin. Makineye ve muhafazasına zarar verebileceğinden, benzen, tiner ve mekanik temizleme tozları kesinlikle kullanılmamalıdır.
- Herhangi bir takımı, baskı ayağını, iğneyi veya diğer parçaları değiştirirken veya takarken doğru bir şekilde takılması için daima kullanım kılavuzuna başvurun.

## 8 Onarım veya ayar için:

- Işık Ünitesi hasar gördüyse, yetkili bayi tarafından değiştirilmelidir.
- Herhangi bir arıza olması veya ayar gerekmesi durumunda makineyi kendiniz incelemek ve ayarlamak için ilk olarak kullanım kılavuzunun arkasında bulunan sorun giderme tablosuna bakın. Sorun devam ederse, bulunduğunuz yerdeki yetkili Brother satıcısına başvurun.

**Bu makineyi sadece bu kılavuzda belirtilen amaca yönelik olarak kullanın.**

**Bu kılavuzda yer alan, üretici tarafından tavsiye edilen aksesuarları kullanın.**

**Bu kılavuzun içeriği ve bu ürünün teknik özellikleri önceden haber verilmeden değiştirilebilir.**

**İlave ürün bilgisi ve güncellemeler için [www.brother.com](http://www.brother.com) adresinden internet sitemizi ziyaret edin.**

# BU TALİMATLARI SAKLAYIN

## Bu makine evde kullanım için üretilmiştir.

# SADECE İNGİLTERE, İRLANDA, MALTA VE KIBRIS'TA BULUNAN KULLANICILAR İÇİN

## ÖNEMLİ

- Fiş sigortasının değiştirilmesi durumunda, ASTA ile BS 1362 standartlarınca onaylanan bir sigorta kullanın örneğin; fiş üzerinde belirtilen ile aynı  işareti ve akım değerini taşıyan sigortalar.
- Sigorta kapağını her zaman değiştirin. Sigorta kapağı olmayan fişleri asla kullanmayın.
- Eğer kullanılacak priz bu makinenin fişi için uygun değilse, doğru kablo için yetkili satıcı ile temasa geçin.

## 220-240V AC GİRİŞİ KULLANAN ÜLKELER ve MEKSİKA İÇİN

Güvenliklerinden sorumlu biri tarafından gözetilmedikçe ya da cihazın kullanımıyla ilgili kendilerine talimat verilmedikçe bu cihaz fiziksel, duyuşal veya zihinsel engeli bulunan ya da tecrübe ve bilgi eksikliği olan kişiler (ve çocuklar) tarafından kullanılmamalıdır. Çocukların denetimsiz olarak cihaz ile oynamasına izin verilmemelidir.



## İçindekiler

<b>ÖNEMLİ GÜVENLİK TALİMATLARI</b> .....	<b>1</b>
<b>Giriş</b> .....	<b>9</b>
<b>Dikiş Makinesi Özellikleri</b> .....	<b>9</b>
<b>Aksesuarlar</b> .....	<b>10</b>
Birlikte gelen aksesuarlar.....	10
İsteğe bağlı aksesuarlar.....	12
<b>Makine Parçalarının Adları ve Fonksiyonları</b> .....	<b>13</b>
Önden görünüm .....	13
İğne ve baskı ayağı bölümü.....	14
Sağ taraf/arkadan görünüm.....	14
Çalıştırma düğmeleri.....	15
Çalışma paneli .....	16

## **BAŞLARKEN** .....

<b>Makinenin Açılması/Kapatılması</b> .....	<b>18</b>
Güç kaynağı ile ilgili önlemler .....	18
Makinenin açılması.....	19
Makinenin kapatılması .....	19
<b>LCD'nin (Likit Kristal Ekran) Çalışması</b> .....	<b>20</b>
LCD'nin görünümü .....	20
Makine ayarlarının değiştirilmesi.....	21
Makine işletim prosedürlerinin kontrolü.....	23
<b>Masuranın Sarılması/Takılması</b> .....	<b>25</b>
Masura ile ilgili önlemler .....	25
Masuranın sarılması .....	25
Masuranın takılması .....	29
<b>Üst İpliğin Takılması</b> .....	<b>31</b>
İplik bobini hakkında .....	31
Üst ipliğin takılması .....	31
İpliğin takılması.....	34
İpliğin elle takılması (iplik geçirici kullanmadan).....	35
Çift iğnenin kullanılması .....	36
Masura ipliğinin çekilmesi .....	38
<b>İğnenin Değiştirilmesi</b> .....	<b>40</b>
İğne ile ilgili önlemler .....	40
İğne tipleri ve kullanımları .....	41
İğnenin kontrolü.....	42
İğnenin değiştirilmesi .....	42
<b>Baskı Ayağının Değiştirilmesi</b> .....	<b>44</b>
Baskı ayağı önlemleri .....	44
Baskı ayağının değiştirilmesi .....	44
Baskı ayağı tutucusunun sökülmesi ve yerleştirilmesi .....	46
<b>Silindirik Parçaların Dikilmesi</b> .....	<b>47</b>
Serbest kol dikişi .....	47

## **TEMEL DİKİŞ BİLGİLERİ** .....

<b>Dikiş</b> .....	<b>50</b>
Genel dikiş prosedürü .....	50
Dikiş seçimi .....	51
Kumaşın konumlandırılması.....	52
Dikişe başlama.....	53
Dikişin sağlamaştırılması.....	55
İpliğin kesilmesi .....	56
<b>Dikişin Ayarlanması</b> .....	<b>58</b>
Dikiş genişliğinin ayarlanması.....	58
Dikiş uzunluğunun ayarlanması .....	59
İplik tansiyonunun ayarlanması .....	59

<b>Yararlı Fonksiyonlar .....</b>	<b>61</b>
Ters/takviye dikişlerin otomatik olarak dikilmesi .....	61
İpliğin otomatik olarak kesilmesi .....	62
Dikişin ikizlenmesi .....	63
<b>Yararlı Dikiş İpuçları .....</b>	<b>64</b>
Deneme dikişi .....	64
Dikiş yönünü değiştirme .....	64
Eğri şekillerin dikilmesi .....	64
Baskı ayağı basıncının ayarlanması .....	64
Kalın kumaşların dikilmesi .....	65
İnce kumaşların dikilmesi .....	66
Esnek kumaşların dikilmesi .....	66
Deri veya vinil kumaşların dikilmesi .....	66
Düzgün dikiş payında dikiş .....	66
Baskı ayağının eller kullanılmadan kaldırılması .....	67

## **YARDIMCI DİKİŞ UYGULAMALARI .....**

<b>Dikiş Ayarları Tablosu .....</b>	<b>70</b>
Yardımcı dikiş uygulamaları .....	70
Diğer dikişler .....	74
<b>Dikiş Seçimi .....</b>	<b>77</b>
Dikiş tipleri .....	77
Dikiş seçimi .....	77
Dikiş ayarlarının kaydedilmesi .....	79
<b>Sürfile Dikişler .....</b>	<b>81</b>
Sürfile ayağı "G" kullanılarak yapılan sürfile dikişler .....	81
Sürfile ayağı "J" kullanılarak yapılan sürfile dikişler .....	82
Yan kesici kullanılarak yapılan sürfile dikişler .....	83
<b>Temel Dikiş .....</b>	<b>85</b>
Teyelleme .....	85
Temel dikiş .....	85
<b>Gizli Kenar Bastırma Dikişi .....</b>	<b>87</b>
<b>Düğme İliği Dikişi/Düğme Dikme .....</b>	<b>89</b>
İlik dikişi .....	90
Düğme dikişi .....	94
<b>Fermuar Yerleştirme .....</b>	<b>96</b>
Ortalanmış bir fermuarın yerleştirilmesi .....	96
Bir yan fermuarın yerleştirilmesi .....	98
<b>Fermuar/Şerit Yerleştirme .....</b>	<b>101</b>
Ortalanmış bir fermuarın yerleştirilmesi .....	101
biye yerleştirme .....	102
<b>Esnek Kumaş ve Elastik Bant Dikişi .....</b>	<b>103</b>
Esnek dikiş .....	103
Elastik bant takma .....	103
<b>Aplike, Yama ve Kapitone Dikiş .....</b>	<b>105</b>
Aplike dikiş .....	106
Yama (gelişigüzel desenler) dikişi .....	107
İlmek dikişi .....	107
Kapitone .....	109
Serbest hareketli kapitone dikişi .....	110
Dikiş hızı denetleyicisi kullanarak saten dikiş .....	111
<b>Takviye Dikişi .....</b>	<b>113</b>
Üçlü esnek dikiş .....	113
Punteriz dikişi .....	113
Onarım .....	115
<b>Gözlü Dikiş .....</b>	<b>117</b>
<b>Yatay Dikiş .....</b>	<b>118</b>
<b>Dekoratif Dikiş .....</b>	<b>120</b>
Ajurlu dikiş .....	121
Fisto dikişi .....	122
Büzgülü dikiş .....	122
Kabuk plise dikişi .....	123
Birleştirme .....	124
Süsleme dikişi .....	125



<b>Çeşitli Yerleşik Dekoratif Desenlerin Dikilmesi.....</b>	<b>128</b>
Güzel desenlerinin dikilmesi.....	128
Dikiş desenleri .....	128
Desen boyutunun değiştirilmesi .....	129
Dikiş yoğunluğunun değiştirilmesi .....	129
Saten dikişler için uzunluğun değiştirilmesi.....	130
Desenleri değiştirme .....	131
Desenleri birleştirme .....	132
Desenlerin kaydedilmesi .....	135
Desenin yeniden hizalanması .....	136
<b>Desenin Tasarlanması (Özel Dikişim).....</b>	<b>139</b>
Desen taslağının çizilmesi.....	139
Desen verisinin girilmesi .....	140
Tasarım örnekleri .....	142

## **NAKIŞ ..... 143**

<b>Başarıyla Nakış İşleme.....</b>	<b>144</b>
Hazırlık .....	144
Adım Adım Nakış.....	146
<b>Nakış Ayağının Takılması .....</b>	<b>147</b>
Nakış ayağının takılması .....	147
Nakış ayağının çıkartılması .....	149
<b>Nakış Ünitesinin Takılması .....</b>	<b>150</b>
Nakış ünitesi ile ilgili önlemler.....	150
Nakış ünitesinin takılması .....	150
Nakış ünitesinin çıkartılması .....	152
<b>Kumaşı Hazırlama .....</b>	<b>153</b>
Kumaşa sabitleyici malzemenin takılması .....	153
Kumaşı nakış çerçevesine yerleştirme.....	154
<b>Nakış Çerçevesinin Takılması .....</b>	<b>157</b>
Nakış çerçevesinin takılması .....	157
Nakış çerçevesini çıkartılması .....	158
<b>Nakış Modellerini Seçme.....</b>	<b>159</b>
Telif Hakkı Bilgisi .....	159
Nakış deseni çeşitleri .....	159
LCD'nin (likit kristal ekran) çalışması .....	160
Nakış deseninin seçilmesi .....	162
Karakter seçimi .....	163
Bir çerçeve örneğinin seçilmesi .....	164
Nakış kartı kullanımı (ayrı satılır).....	165
<b>Nakış .....</b>	<b>166</b>
Cazip Son Dikiş .....	166
Bir desen işleme.....	167
Aplike .....	169
<b>Desenleri Düzenleme.....</b>	<b>171</b>
Yerleşimin ayarlanması .....	171
İplik tansiyonunun ayarlanması.....	173
Alternatif mekiğin ayarlanması (vida üzerinde herhangi bir renk yok).....	174
Yeniden dikme .....	175
Tasarımın yarısında iplik bittiğinde.....	175
Nakış işlerken durmak.....	176
<b>Hafıza Fonksiyonunun Kullanılması .....</b>	<b>178</b>
Nakış verilerine ilişkin önlemler .....	178
Desenlerin kaydedilmesi .....	180
Nakış desenlerinin bilgisayardan makineye aktarılması .....	181

**EK ..... 183**

<b>Bakım ve Koruma.....</b>	<b>184</b>
Makine yüzeyinin temizlenmesi .....	184
Yuvanın Temizlenmesi .....	184
<b>Sorun Giderme .....</b>	<b>186</b>
Hata mesajları.....	191
LCD'nin ayarlanması .....	194
Çalışma uyarı sinyali.....	194
Çalışma uyarı sinyalinin iptal edilmesi.....	195
<b>USB Aygıtları Kullanılarak Makinenizin Yazılımının Yükseltilmesi .....</b>	<b>196</b>
<b>Dizin .....</b>	<b>197</b>

## Giriş

Bu dikiş makinesini satın aldığınız için teşekkür ederiz. Bu makineyi kullanmadan önce "ÖNEMLİ GÜVENLİK TALİMATLARI"nı (sayfa 1) okuyun ve ardından çeşitli fonksiyonların doğru kullanımı için bu kılavuz üzerinde çalışın. Ek olarak, bu kılavuzu okumayı tamamladıktan sonra, sonraki başvurular için kolayca erişilebilecek bir yerde saklayın.

## Dikiş Makinesi Özellikleri

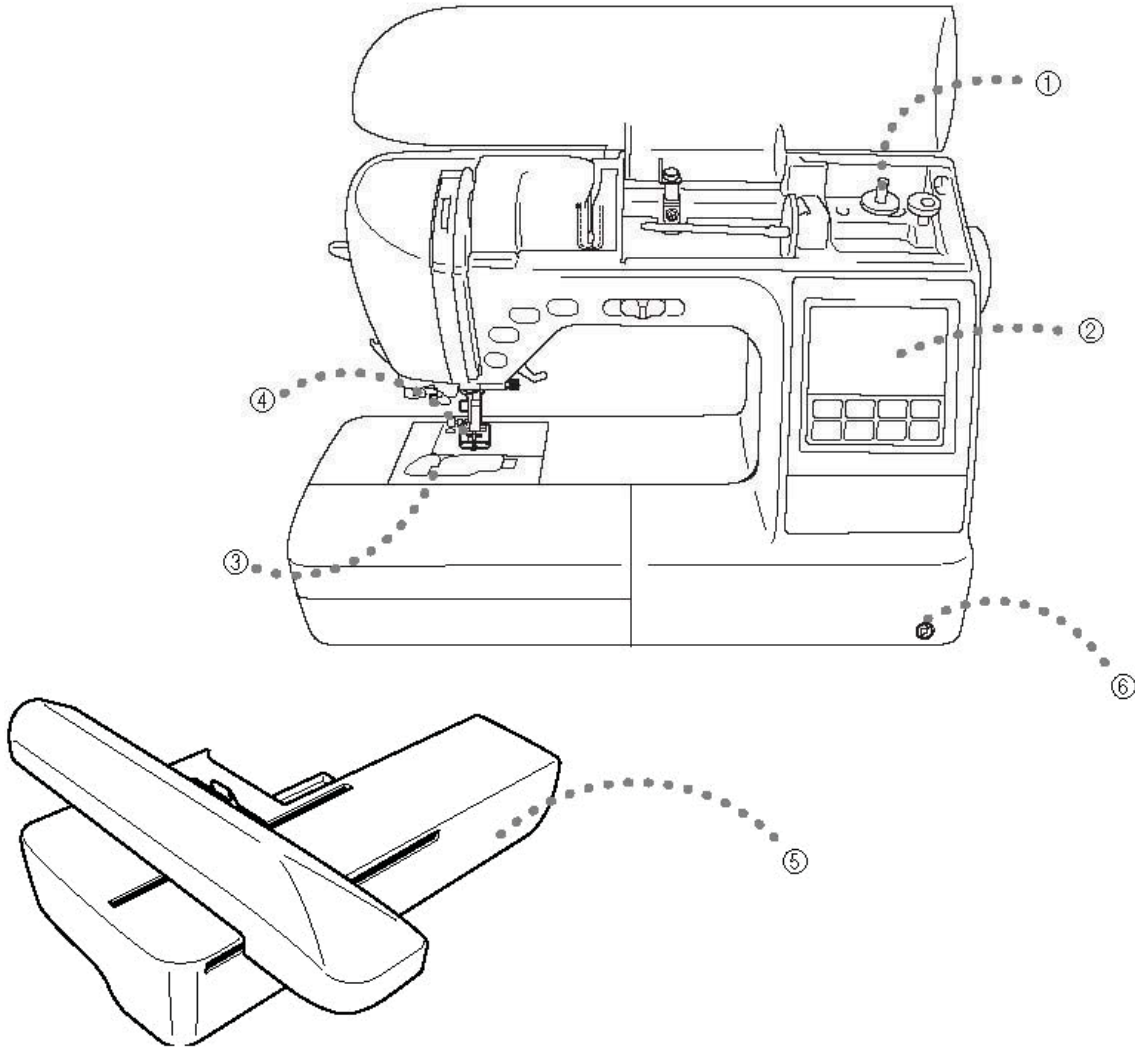

- (1) **Basit masura sarma**  
Masura, iplikle hızlı ve kolay bir şekilde sarılabilir (sayfa 25).
- (2) **Yerleşik dikişler**  
Mevcut yardımcı dikişler ve dekoratif dikişler arasından istediğiniz yerleşik dikişi tercih edebilirsiniz (sayfa 70).
- (3) **Hızlı-set masura**  
Masura ipliğini çekmeden dikişe başlayabilirsiniz (Sayfa 29).
- (4) **Otomatik iplik kesimi**  
İplik dikişten sonra otomatik olarak kesilebilir (sayfa 62).
- (5) **Nakış**  
Opsiyonel nakış kartlarından nakış desenleri, harfleri, çerçeveli dekorasyonlar ve tasarımları işleyebilirsiniz (sayfa 143).
- (6) **Dizlik**  
Baskı ayağını kaldırmak ve indirmek için dizinizi kullanarak, iki elinizi de kumaşı tutmak için serbest bırakın (sayfa 67).

## Aksesuarlar

### Birlikte gelen aksesuarlar

Kutuyu açtıktan sonra, aşağıdaki aksesuarların mevcut olduğunu kontrol edin. Herhangi bir parça eksik veya hasarlı ise, satıcınıza başvurun.

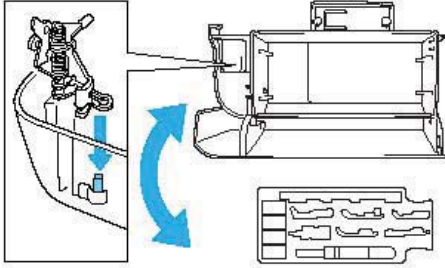

#### Not

(Sadece ABD için geçerli) Pedal: T Modeli  
Bu pedal, NV1250D modeli bu makinede kullanılabilir.

- Baskı ayağı tutucu vidasını yetkili satıcınızdan satın alabilirsiniz. (Parça kodu: 132730-122)
- Organize edilmiş aksesuar tablası yetkili satıcınızda bulunmaktadır. (Parça kodu: XC4489-051)

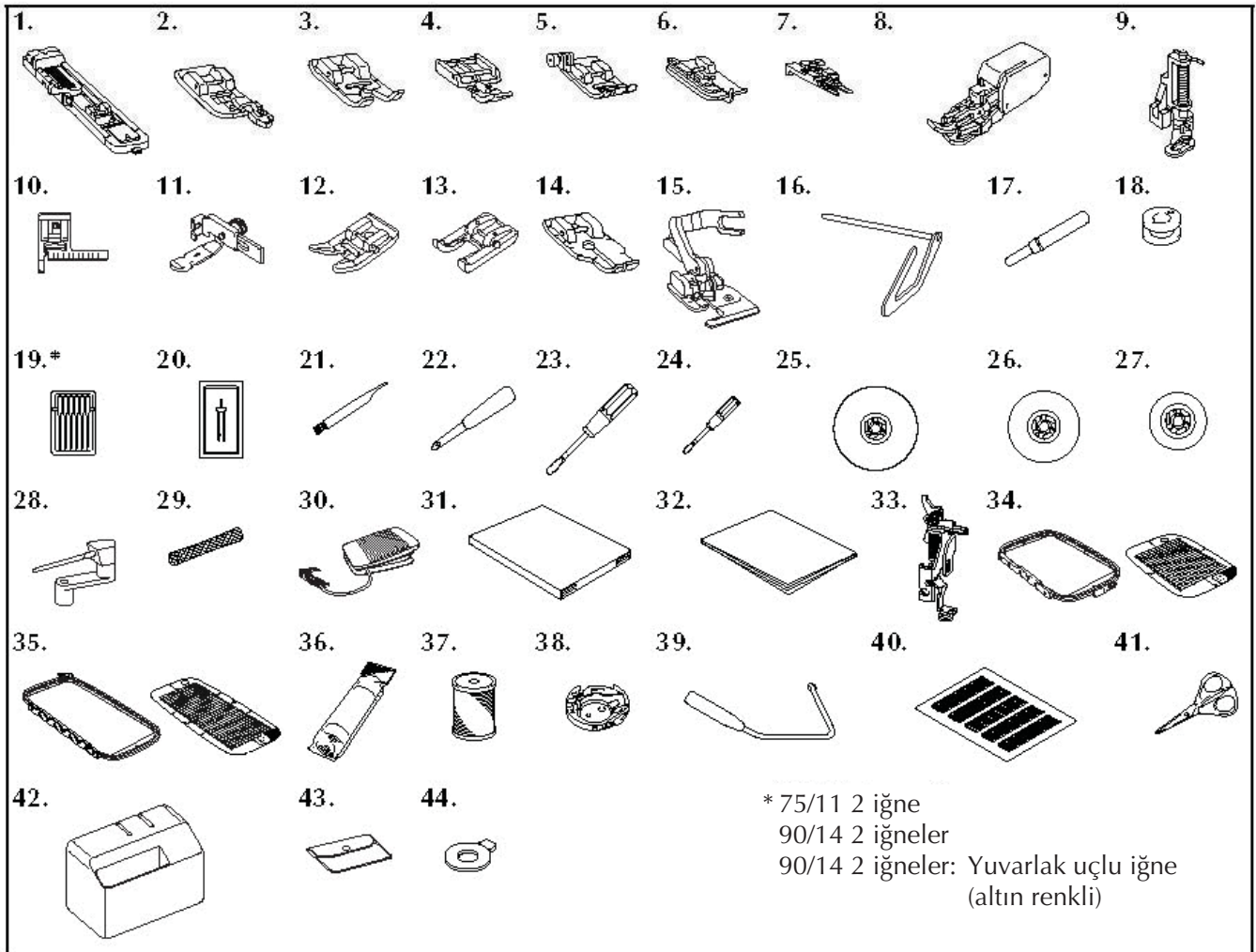

No.	Parça Adı	Parça Kodu	
		ABD/ Kanada	Diğer
1	İlik ayağı "A"	XC2691-023	
2	Sürfile ayağı "G"	XC3098-031	
3	Monogramlama ayağı "N"	XD0810-031	
4	Fermuar ayağı "I"	X59370-021	
5	Zigzag ayağı "J" (makine üzerinde)	XC3021-031	
6	Teyel dikiş ayağı "R"	XE2650-001	
7	Düğme takma ayağı "M"	XE2643-001	
8	Hareketli ayak	SA140	F033N
9	Kapitone ayağı	SA129	F005N
10	Dikiş kılavuzu ayağı "P"	SA160	F035N
11	Ayarlanabilir fermuar/şerit ayağı	SA161	F036N
12	Yapışmaz ayak	SA114	F007N
13	Açık parmaklı ayak	SA186	F060
14	¼ inç kapitone ayağı	SA125	F001N
15	Yan kesici "S"	SA1 77	F054
16	Kapitone kılavuzu	SA132	F016N
17	Dikiş sökücü	X54243-051	
18	Masura (4)	SA156	SFB
19	İğne seti	X58358-021	
20	Çift iğne	X59296-121	
21	Temizleme fırçası	X59476-021	
22	Göz açıcı	135793-001	
23	Tornavida (büyük)	XC8349-021	
24	Tornavida (küçük)	X55468-021	
25	Bobin başlığı (büyük)	130012-024	

No.	Parça Adı	Parça Kodu	
		ABD/ Kanada	Diğer
26	Bobin başlığı (orta)(2)	XE1 372-001	
27	Bobin başlığı (küçük)	130013-124	
28	İlave bobin pimi	XC4654-051	
29	Bobin ağı	XA5523-020	
30	Pedal	XD0501-021 (Avrupa Bölgesi) XD8816-021 (diğer bölgeler)	
31	Kullanım kılavuzu	XE6584-001	
32	Hızlı başvuru kılavuzu	XD1237-121	
33	Nakiş ayağı "Q"	XD0474-151	
34	Nakiş seti (geniş) Y 18cm x G 13 cm (Y 7 inç x G 5 inç)	SA444/ EF84	EF84
35	Nakiş seti (çok büyük) (çok konumlu) Y 30 cm x G 13 cm (Y 12 inç x G 5 inç)	SA445/ EF85	EF85
36	Nakiş sabitleyici malzeme	SA519	BM3
37	Nakiş masurası ipliği (beyaz)	SA-EBT	EBT-CEN
38	Alternatif mekik (vida üzerinde herhangi bir renk yok)	XC81 67-451	
39	Dizlik	XA6941-052	
40	Izgara kağıt seti	SA527	GS4
41	Makas	XC1 807-121	
42	Kutu	XC9701-052	
43	Aksesuar çantası	XC4487-021	
44	Disk şekilli tornavida	XC1074-051	

## İsteğe bağlı aksesuarlar

Aşağıda isteğe bağlı aksesuarlar sıralanmıştır.

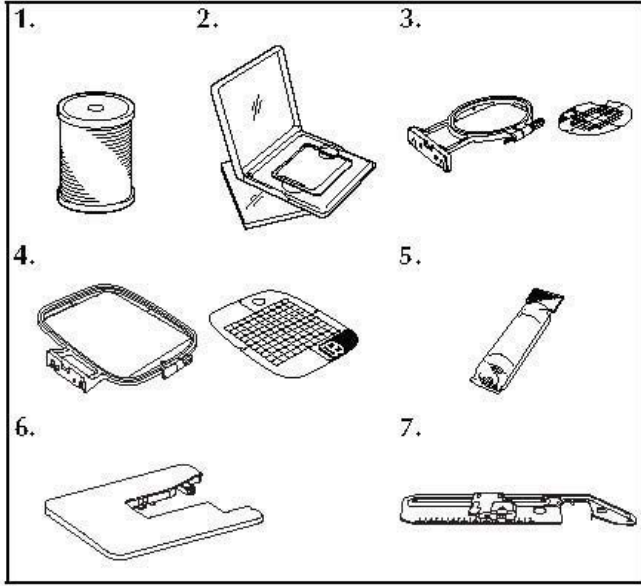

No.	Parça Adı	Parça Kodu	
		ABD/ Kanada	Diğer
1	Nakış masurası ipliği (beyaz)	SA-EBT	EBT-CEN
	Nakış masurası ipliği (siyah)	SAEBT999	EBT-CEBN
2	Nakış kartı		
3	Nakış seti (küçük) Y 2 cm ■■ G 6 cm (Y 1 inç x G 2-1/2 inç)	SA442/ EF82	EF82
4	Nakış seti (orta) Y 10 cm ■■ G 10 cm (Y 4 inç X G 4 inç)	SA443/ EF83	EF83
5	Suda çözülür sabitleyici	SA520	BM5
	Nakış sabitleyici malzeme	SA519	BM3
6	Geniş tabla	SA551	WT5
7	Dairesel ataşman	SACIRC1	CIRC1



### Not

- Bu aksesuarlar veya parçaları sağlamak için satıcınızla ya da en yakın yetkili servis merkezi ile irtibat kurun.
- Bütün teknik özellikler baskı sırasında doğrudur. Parça kodları önceden haber verilmeksizin değiştirilebilir.
- Makinenize uygun olan isteğe bağlı aksesuarların tüm listesi için size en yakın yetkili satıcıya gidin.

## Makine Parçalarının Adları ve Fonksiyonları

Dikiş makinesinin çeşitli parçaları adları ve fonksiyonları aşağıda verilmiştir. Dikiş makinesini kullanmadan önce, makine parçalarının adlarını öğrenmek için bu açıklamaları dikkatlice okuyunuz.

### Önden görünüm

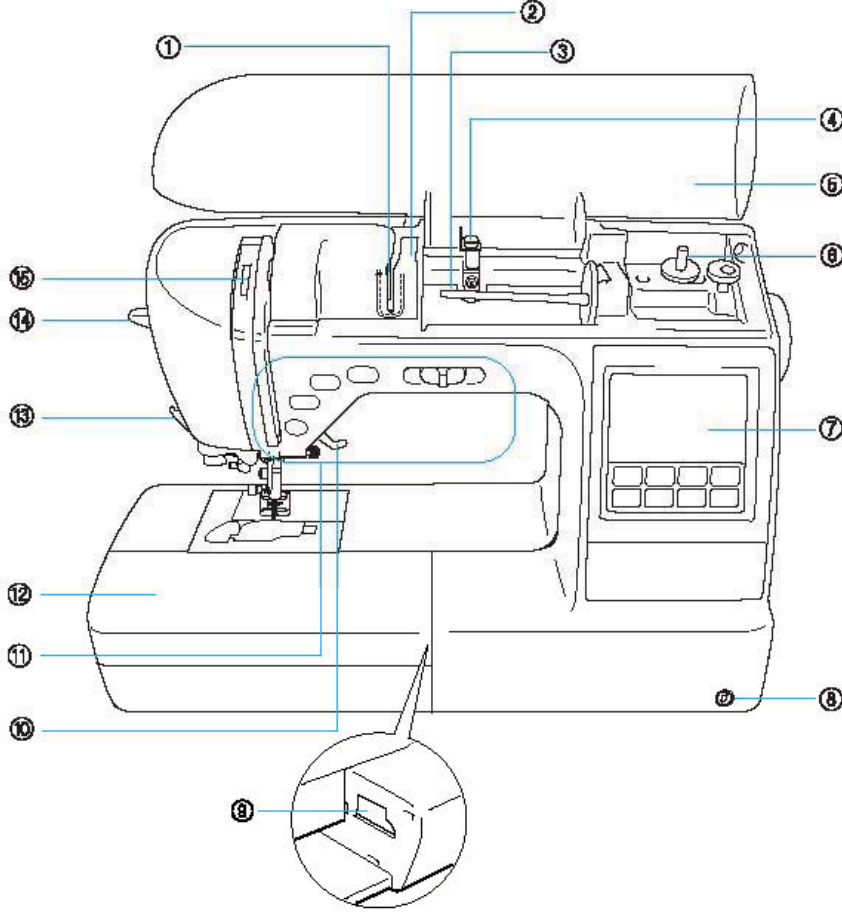

- (1) **İplik kılavuz plakası**  
Üst ipliği takarken ipliği kılavuz plakasının çevresinden geçirin.
- (2) **İplik kılavuzu kapağı**  
İplik kılavuz plakası gibi, üst ipliği takarken ipliği kılavuz kapağının çevresinden geçirin.
- (3) **Bobin pimi**  
Bobin pimine bir iplik bobini yerleştirin.
- (4) **Masura sargısı iplik kılavuzu**  
Masura ipliğini sararken ipliği bu iplik kılavuzundan geçirin.
- (5) **Üst kapak**  
Masura pimine masurayı yerleştirmek için üst kapağı açın
- (6) **Masura sarıcı**  
Masurayı sararken masura sarıcıyı kullanın.
- (7) **Çalışma paneli**  
Çalışma panelinden, dikiş ayarlarına bakılabilir ve düzeltilenebilir ve makineyi kullanmak için yapılan işler görüntülenebilir (Sayfa 16).
- (8) **Dizlik bağlantı yuvası**  
Dizliği, dizlik montaj yuvasına takın.
- (9) **Nakış ünitesi bağlantı yuvası**  
Nakış ünitesi için bağlantıyı takınız.
- (10) **Baskı ayağı kolu**  
Baskı ayağını kaldırmak ya da alçaltmak için baskı ayağı kolunu kaldırın ya da alçaltın.
- (11) **Çalıştırma düğmeleri**  
Bu düğmeleri makineyi çalıştırmak için kullanın.
- (12) **Düz yatak ataşmanı**  
Düz yatak aparatının aksesuar bölmesine aksesuar tablasını yerleştiriniz. Manşet gibi silindirik biçimindeki parçaları dikmek için düz yatak ataşmanını sökün.
- (13) **İplik kesici**  
İplikleri kesilmek üzere iplik kesiciden geçirin.
- (14) **İplik geçirme kolu**  
İğneye iplik geçirmek için iplik geçirme kolunu kullanın.
- (15) **Tansiyon açma kolu kontrol penceresi**  
Horozun konumunu kontrol etmek için pencereden bakın.

## İğne ve baskı ayağı bölümü

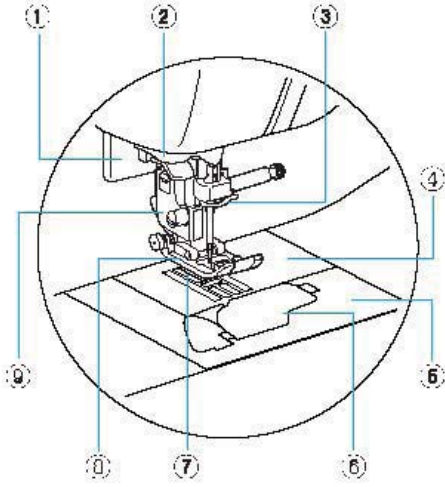

- (1) **İlik kolu**  
İlik ve punteriz dikerken ilik kolunu alçaltın.
- (2) **İplik kılavuzu disk**  
İpliği takmak için iplik geçirici kullanırken ipliği kılavuz diskinden geçirin.
- (3) **İğne mili iplik kılavuzu**  
Üst ipliği iğne mili iplik kılavuzundan geçirin.
- (4) **İğne plakası**  
Düz dikiş dikmek için iğne plakası kılavuzlarla işaretlenmiştir.
- (5) **İğne plakası kapağı**  
Masura muhafazasını ve yolunu temizlemek için iğne plakası kapağını çıkartın.
- (6) **Masura kapağı/masura muhafazası**  
Masura kapağını çıkartın ve masurayı mekiğe yerleştirin.
- (7) **Dişliler**  
Dişliler kumaşı dikiş yönünde besler.
- (8) **Baskı ayağı**  
Dikiş işlemi gerçekleştirilirken baskı ayağı kumaş üzerine sürekli olarak baskı uygular. Seçilen dikişe uygun baskı ayağı takın.
- (9) **Baskı ayağı tutucu**  
Baskı ayağı, baskı ayağı tutucusu üzerine takılır.

## Sağ taraf/arkadan görünüm

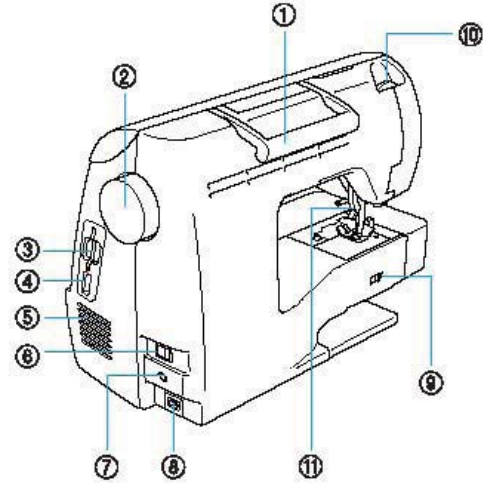

- (1) **Kol**  
Makineyi taşıırken dikiş makinesini koldan tutun.
- (2) **Kasnak**  
Tek dikiş dikmek amacıyla iğneyi kaldırıp indirmek için kasnağı kendinize doğru (saat yönünün tersine) çevirin.
- (3) **Nakiş kartı yuvası**  
Nakiş kartını takın.
- (4) **USB bağlantı noktası (bir USB flash sürücüsü için (USB flash bellek))**  
Desenleri bir USB flash sürücüsünden [USB flash bellek] aktarmak için USB medyasını doğrudan USB bağlantı noktasına takın.
- (5) **Havalandırma**  
Havalandırma, motor çevresindeki havanın sirkülasyonunu sağlar. Dikiş makinesi kullanılırken hava girişini kapatmayın.
- (6) **Ana elektrik düğmesi**  
Makineyi açmak ve kapatmak için bu düğmeyi kullanın.
- (7) **Pedal jakı**  
Pedal kablosunun ucundaki fişi pedal jakına takın.
- (8) **Güç besleme jakı**  
Güç besleme kablosunun fişini güç besleme jakına takın.
- (9) **Dişli konumlandırma düğmesi**  
Dişlileri indirmek için dişli konumu düğmesini kullanın.
- (10) **Baskı ayağı baskı kadranı**  
Baskı ayağının uyguladığı baskı miktarını ayarlamak için baskı ayağı kadranını kullanın.
- (11) **Baskı ayağı kolu**  
Baskı ayağını kaldırmak ya da alçaltmak için baskı ayağı kolunu kaldırın ya da alçaltın.



### Not

- Makineyi kullanmayı öğrenirken 13 ile 16 arasındaki sayfalara bakın.



## Çalıştırma düğmeleri

Çalıştırma düğmeleri çeşitli temel dikiş makinesi işlemlerini gerçekleştirmenize yardımcı olur.

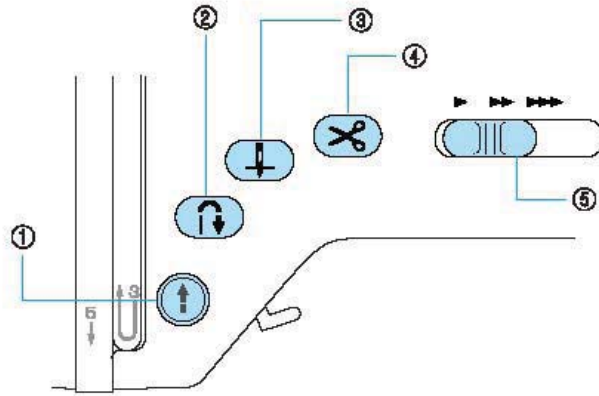

### (1) Başlat/durdur düğmesi

Dikişi başlatmak ya da durdurmak için başlat/durdur düğmesine basın. Düğmeye basıldığında makine dikiş işleminin başında yavaş bir hızda diker. Dikiş durdurulduğunda, iğne kumaşa doğru alçaltılır. Detaylı bilgi için "Dikişe başlama" (sayfa 53) başlığına bakın. Makinenin çalışma moduna göre düğme renk değiştirir.

Yeşil: Makine dikişe hazır ya da dikiş yapıyor.  
Kırmızı: Makine dikiş yapamıyor.  
Turuncu: Makine masura ipliği sarıyor ya da masura sarma mili sağ tarafa kaymış durumda.

### (2) Ters/takviye dikiş düğmesi

Ters veya takviye dikiş dikmek için ters/takviye dikiş düğmesine basın. Ters dikişler, ters yönde dikilmesi amacıyla düğmenin basılı tutulmasıyla dikilir. Takviye dikişleri, 3 ila 5 dikiş birbiri üzerine dikilerek yapılır. Detaylı bilgi için "Dikişin sağlamlştırılması" (sayfa 55) başlığına bakın.

### (3) İğne konumu düğmesi

İğneyi yükseltmek veya alçaltmak için iğne konumlandırma düğmesine basın. Düğmeye iki kez basıldığında bir dikiş atılır.

### (4) İplik kesici düğmesi

Üst ve masura ipliklerini kesmek için dikiş durdurduktan sonra iplik kesici düğmesine basın. Detaylı bilgi için "İpliğin kesilmesi" (sayfa 56) başlığına bakın.

### (5) Dikiş hızı denetleyicisi

Dikiş hızını ayarlamak için dikiş hızı denetleyicisini kaydırın.

### Not

- Makine dikiş yaparken baskı ayağı altında kumaş yoksa iplik kesici düğmesine basmayın, aksi takdirde makinede hasar oluşabilir.
- #30'dan kalın ipliği, naylon ipliği veya diğer özel iplikleri keserken makinenin yanındaki iplik kesiciyi kullanın. Detaylı bilgi için "İpliğin kesiciyi kullanma" (sayfa 57) başlığına bakın.

### ⚠ DİKKAT

- İplik kesildikten sonra iplik kesici düğmesine basmayın, aksi durumda iğne kırılabilir, iplikler dolaşabilir veya makinede hasar meydana gelebilir.

## Çalışma paneli

Ön çalışma panelinde LCD (likit kristal ekran) ve çalışma tuşları mevcuttur.

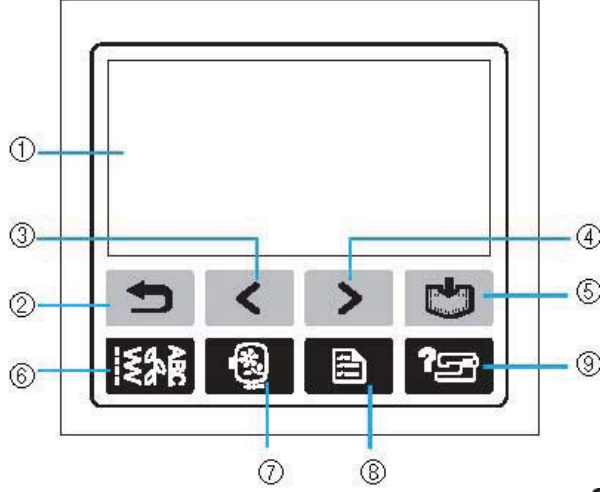

(1) **LCD (likit kristal ekran) (dokunmatik panel)**

Seçilen model ayarları ve mesajlar gösterilir. İşlemleri gerçekleştirmek için LCD üzerinde gösterilen tuşlara basın.

Detaylı bilgi için "LCD'nin (Likit Kristal Ekran) Çalışması" (sayfa 20) başlığına bakın.

(2) **Geri tuşu** 

Önceki ekrana dönmek için basın.

(3) **Önceki sayfa tuşu** 

LCD üzerinde öğeler gösterilmediğinde önceki sayfayı gösterir.

(4) **Sonraki sayfa tuşu** 

LCD üzerinde öğeler gösterilmediğinde sonraki sayfayı gösterir.

(5) **Hafıza tuşu** 

Dikiş makinesinin hafızasına nakış karakterleri, birleşik dikiş modelleri, Bana özel dikiş modelleri, vs. girmek için kullanın.

(6) **Yardımcı dikiş tuşu** 

Yardımcı dikiş ya da dekoratif dikiş seçmek ya da Özel Dikişim fonksiyonunu kullanarak dikiş modeli tasarlamak için bu tuşa basın.

(7) **Nakış tuşu** 

Nakış işlemek için bu tuşa basın.

(8) **Ayar tuşu** 

İğne durdurma konumu, sesli ikaz ve daha fazlasını ayarlamak için bu tuşa basın.

(9) **Dikiş makinesi yardım tuşu** 

Dikiş makinesini kullanma konusunda yardım almak için bu tuşa basın. Üst iplik ayarı/bobin sarma/bobin ipliği ayarı/iğne değiştirme/ nakış ünitesi ataşmanı/ nakış çerçevesi aparatı/ nakış ayağı aparatı/ baskı ayağı değiştirme konusunda basit açıklamaları gösterir.

# 1

## BAŞLARKEN

Dikişe başlamadan önce yapılması gereken hazırlıklar bu bölümde açıklanmıştır.

<b>Makinenin Açılması/Kapatılması .....</b>	<b>18</b>
Güç kaynağı ile ilgili önlemler .....	18
Makinenin açılması .....	19
Makinenin kapatılması .....	19
<b>LCD'nin (Likit Kristal Ekran) Çalışması.....</b>	<b>20</b>
LCD'nin görünümü .....	20
Makine ayarlarının değiştirilmesi .....	21
Makine işletim prosedürlerinin kontrolü.....	23
<b>Masuranın Sarılması/Takılması.....</b>	<b>25</b>
Masura ile ilgili önlemler .....	25
Masuranın sarılması .....	25
Masuranın takılması .....	29
<b>Üst İpliğin Takılması.....</b>	<b>31</b>
İplik bobini hakkında .....	31
Üst ipliğin takılması .....	31
İpliğin takılması.....	34
İpliğin elle takılması (iplik geçirici kullanmadan).....	35
Çift iğnenin kullanılması .....	36
Masura ipliğinin çekilmesi.....	38
<b>İğnenin Değiştirilmesi .....</b>	<b>40</b>
İğne ile ilgili önlemler .....	40
İğne tipleri ve kullanımları .....	41
İğnenin kontrolü .....	42
İğnenin değiştirilmesi .....	42
<b>Baskı Ayağının Değiştirilmesi .....</b>	<b>44</b>
Baskı ayağı önlemleri .....	44
Baskı ayağının değiştirilmesi .....	44
Baskı ayağı tutucusunun sökülmesi ve yerleştirilmesi .....	46
<b>Silindirik Parçaların Dikilmesi.....</b>	<b>47</b>
Serbest kol dikişi .....	47

## Makinenin Açılması/Kapatılması

Bu bölümde, dikiş makinesinin nasıl açılacağı ve kapatılacağı açıklanmaktadır.

### Güç kaynağı ile ilgili önlemler

Güç kaynağı ile ilgili olarak aşağıda belirtilen önlemleri göz önünde bulundurduğunuzdan emin olun.

#### ! UYARI

- Güç kaynağı olarak sadece normal mesken elektriğini kullanın. Diğer güç kaynaklarının kullanılması yangın, elektrik çarpması veya makinede hasara neden olabilir.
- Elektrik kablosundaki fişlerin elektrik prizine ve makinedeki güç besleme jakına sağlam bir şekilde takıldığından emin olun.
- Elektrik kablosundaki fişi kötü durumdaki bir elektrik prizine takmayın.
- Aşağıdaki durumlarda ana elektrik düğmesini kapatın ve fişi çekin:
  - Makinenin uzağında
  - Makineyi kullandıktan sonra
  - Makinenin kullanılırken elektrik kesildiğinde
  - Yetersiz bağlantı veya bağlantı olmaması nedeniyle makinenin düzgün çalışmaması
  - Şimşekli ve yıldırımli havalarda

#### ! DİKKAT

- Sadece makine ile birlikte verilen elektrik kablosunu kullanın.
- Çok sayıda başka cihaz takılıyken uzatma kabloları veya çoklu adaptör kullanmayın. Yangın çıkabilir veya elektrik çarpabilir.
- Fişe eliniz ıslakken dokunmayın. Elektrik çarpabilir.
- Makinenin fişini çekerken daima önce ana elektrik düğmesini kapatın. Prizden çıkarırken daima fişten tutun. Kabloya asılmak kabloya zarar verebilir veya yangın veya elektrik çarpmasına neden olabilir.
- Elektrik kablosunun kesilmesini, hasar görmesini, değiştirilmesini, güç uygulayarak bükülmesini, çekilmesini, eğilmesini veya sarılmasını engelleyin. Kablonun üzerine ağır objeler koymayın. Kabloyu ısıya maruz bırakmayın. Bu uygulamalar kablonun hasar görmesine, yangın veya elektrik çarpmasına neden olabilir. Kablo veya fiş hasar görmüşse, kullanıma devam etmeden önce makinenizi onarılmak üzere yetkili satıcınıza götürün.
- Makine uzun bir süre kullanılmayacaksa elektrik kablosunun fişini çekin. Aksi takdirde yangın çıkabilir.

## Makinenin açılması

Birlikte verilen güç kablosunu hazırlayın.

- 1 **Dikiş makinesinin kapatıldığından emin olun** (ana elektrik düğmesi "O" konumunda) ve ardından güç kaynağı kablosunu makinenin sağ tarafındaki güç besleme jakına takın.
- 2 **Güç kablosunun fişini şebeke prizine takın.**

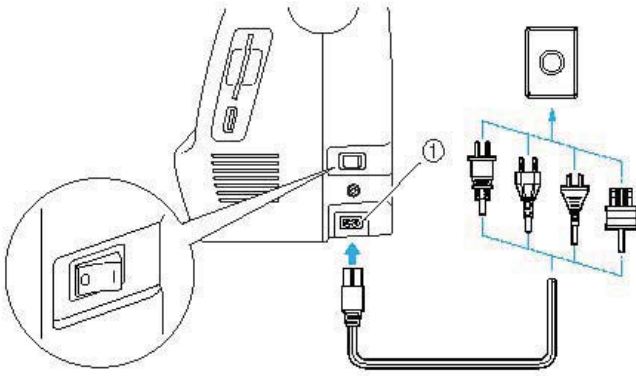

(1) Güç besleme jakı

- 3 **Makineyi açmak için makinenin sağ yanındaki ana elektrik düğmesinin sağ tarafına basın ("I" konumuna getirin).**

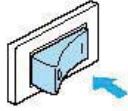

- Makine açıldığında ışık, LCD ve (Başlat/durdur düğmesi) yanar.

## Makinenin kapatılması

Dikiş makinesini kullandıktan sonra kapatın. Ayrıca, dikiş makinesini başka bir yere taşımadan önce kapattığınızdan emin olun.

- 1 **Makinenin çalışmadığından emin olun.**
- 2 **Makineyi kapamak için makinenin sağ yanındaki ana elektrik düğmesinin sol tarafına basın ("O" konumuna getirin).**

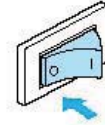

- Makine kapandığında dikiş lambası söner.

- 3 **Güç kablosu fişini prizden çıkarın.**  
Güç kablosunu çıkarırken fişten tutun.

- 4 **Güç kablosunu prizden çıkarın.**

### Not

- Dikiş makinesi çalışırken bir elektrik kesintisi olursa, makineyi kapatın ve fişi çıkarın. Dikiş makinesini yeniden çalıştırmaya başlarken, makineyi doğru biçimde çalıştırmak için izlenmesi gereken prosedürü uygulayın. (Sadece ABD için geçerli)
- Bu cihaz polarize fişe sahiptir (bir dişi diğerinden daha geniş). Elektrik çarpması riskini azaltmak için, bu fiş sadece tek bir biçimde polarize bir prize takılacak şekilde tasarlanmıştır. Fiş prize tam olarak oturmazsa, fişi ters çevirin. Yine oturmazsa, uygun bir priz takması için yetkin bir elektrikçiye başvurun. Hiçbir surette fişi değiştirmeyin.

## LCD'nin (Likit Kristal Ekran) Çalışması

Seçilen dikiş, model ayarları ve mesajlar dikiş makinesinin ön tarafında LCD (likit kristal ekran) üzerinde gösterilir.

### LCD'nin görünümü

Makine açıldığında, dikiş lambası ve LCD açılır ve aşağıdaki ekran görünür.

Ekranın altındaki tuşlar kullanılarak ekran değiştirilir ve doğrudan LCD üzerindeki simgelere dokunularak işlem gerçekleştirilir.

#### ■ Yardımcı dikiş seçme ekranı

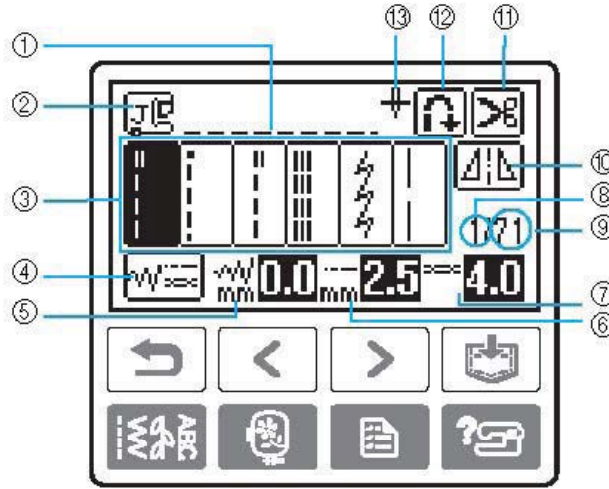

- |  |   |
|--|---|
| (1) Seçili dikiş                       | (9) Seçili dikiş tipindeki dikiş sayısı           |
| (2) Kullanılacak baskı ayağı           | (10) Yatay ayna görüntüsü                         |
| (3) Dikişler                           | (11) Otomatik iplik kesimi                        |
| (4) Dikiş ayarları ve çift iğne dikişi | (12) Otomatik ters/takviye                        |
| (5) Dikiş genişliği (mm)               | (13) Tek/çift iğne dikişi ve iğne durdurma konumu |
| (6) Dikiş uzunluğu (mm)                |   |
| (7) İplik tansiyonu                    |   |
| (8) Seçilen dikiş sayısı               |   |

#### ■ Dikiş Çeşidi Seçim Ekranı

Dikiş çeşitlerini seçme ekranını göstermek için  (Yardımcı dikiş) tuşuna basın. Detaylı bilgiler "Dikiş seçimi" (sayfa 51) bölümünde açıklanmıştır.

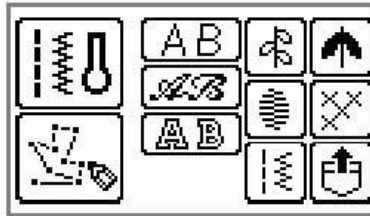

#### Not

- Nakış ünitesi takıldığında farklı bir ekran görüntülenir.
- LCD'de gösterilen mesajlar için "Hata mesajları"na (Sayfa 191) bakınız.
- Dikiş makinesinin modeline bağlı olarak, makine kapatıldığında bir animasyon gösterilebilir. Animasyon gösterildiğinde, LCD'ye parmağınızla dokunmanız durumunda yukarıdaki ekran açılacaktır.

## Makine ayarlarının değiştirilmesi

Çeşitli dikiş makinesi işlemleri ve dikiş ayarları değiştirilebilir. Ayarlanabilecek dikiş veya makine özellikleri aşağıda listelenmiştir.

Özellik	Simge	Ayrıntılar	Ayarlar
İğne konumu		Dikiş makinesi durduğunda iğnenin nereye konulacağını belirler.	Aşağı  Yukarı
Dikiş genişliği kontrolü		Dikiş hızı denetleyicisi ile dikiş genişliğinin ayarlanabilmesini sağlar.	
Dikey desen ayarı		Desenin yukarı ve aşağı konumunu ayarlar (Sayfa 136).	-9 ila +9
Yatay desen ayarı		Desenin sağ ve sol konumunu ayarlar (Sayfa 136).	-9 ila +9
İplik rengi ekranı		Nakış ekranındaki iplik rengi ekranını değiştirir.	İplik rengi/ Nakış süresi/İğne sayma/ İplik sayısı (#123)
		"İplik No.#123" seçildiğinde	Nakış/Country/ Madeira poly/ Madeira rayon/Sulky/Robison anton
Ekran birimi		Gösterilen ölçüm birimlerini seçer (Sadece nakış için).	mm/İNÇ
Nakış tansiyonu		Nakış için iplik tansiyonunu ayarlar (sadece nakış için).	-8 ila +8
Maksimum nakış hızı		Maksimum nakış hızını belirler.	
Sesli ikaz		Her işlem sırasında bir bip sesi verilip verilmeyeceğini belirler (sayfa 195).	
Açılış ekranı		Makine açıldığında açılış ekranının gösterilip gösterilmeyeceğini belirler. (Bunun değiştirilemeyeceği modeller mevcuttur.)	
İlk iğne pozisyonu		Makine açıldığında otomatik olarak seçilen düz dikişi seç.	
Dil		Ekranlarda kullanılan dilin değiştirilmesini sağlar.	İngilizce/Fransızca/İspanyolca/Portekizce/ Korece/diğer <b>Not</b> <b>Modele bağlı olarak aşağıdaki diller de bulunabilir.</b> Almanca/İtalyanca/Felemenkçe/Japonca/ Danca/Norveççe/Fince/ İsveççe/Rusça/Taylandca
LCD parlaklığı		LCD parlaklığını ayarlar	Açık   Koyu
Dikiş sayacı		Servis sayacını ve toplam nakış dikiş sayısını görüntüler. Servis sayacı makinenizi düzenli olarak servise götürmenizi hatırlatır. (Detaylar için yetkili bayinizle temasa geçin.)	---
Ürün numarası	NO:	"NO." Dikiş ve nakış makinesinin numarasıdır.	---
Program sürümü	SÜRÜM:	Program sürümünü gösterir.	---

### 1 Dikiş makinesini açın.

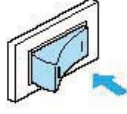

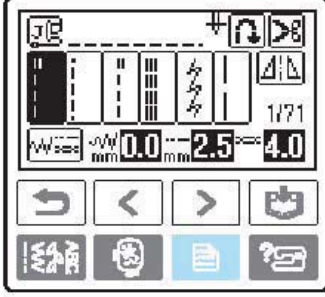

► LCD açılır.

### 2 Çalışma panelinde (Ayar) tuşuna basın.



► Ayarlar ekranı görünür.

### 3 Ayarlanacak öğeye basın.

 (önceki sayfa) ve  (sonraki sayfa) tuşunu kullanarak ekranları değiştirin.

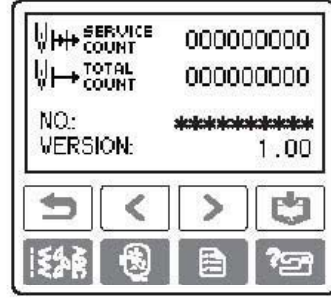
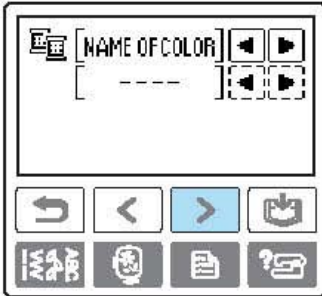
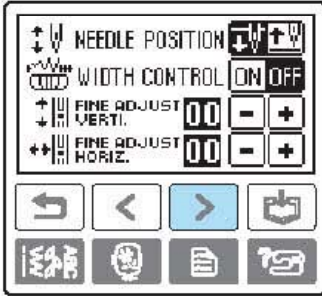

- Ters renkte vurgulanan öğeler satın alındığı zamanki ayarlarıdır.

□ **Örnek:** İğnenin duruş konumunu değiştirme

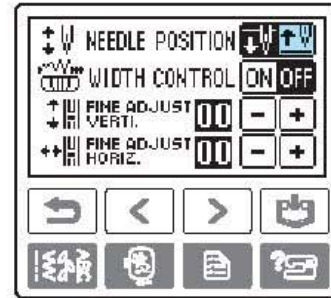



- 4 Ayarlar tamamlandığında  (Geri) tuşuna basın.

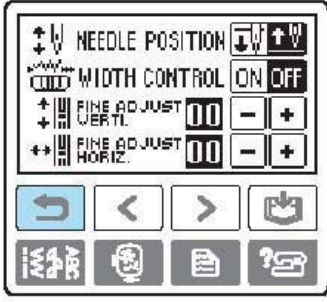

► Başlangıç ekranı tekrar görünür.



### Not

- Makine kapatıldığında değiştirilen ayarlar kaybolmaz.

## Makine işletim prosedürlerinin kontrolü

Üst iplik ayarı/bobin sarma/bobin ipliği ayarı/iğne değiştirme/ nakış ünitesi ataşmanı/ nakış çerçevesi aparatı/ nakış ayağı aparatı/ LCD üzerinde baskı ayağı değiştirme konusunda basit açıklamaları gösterir.

- 1 Dikiş makinesini açın.

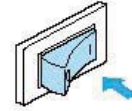

► LCD ekran açılır.

- 2 Çalışma panelindeki  (Dikiş makinesi yardım) tuşuna basın.

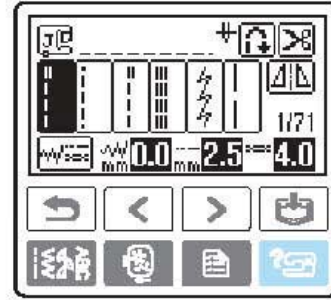

► Dikiş makinesi yardım ekranı görünür.

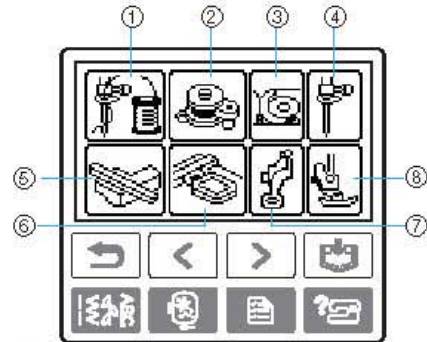

- 3 Ayarlamak için maddelere basın.



- (1) Üst ipliği takma
- (2) Masura sarma
- (3) Masura kurma
- (4) İğne değişimi
- (5) Nakış ünitesi ataşmanı
- (6) Nakış çerçevesi ataşmanı
- (7) Nakış ayağı ataşmanı
- (8) Baskı ayağı değişimi

► Seçili öğe için prosedürü açıklayan ilk ekran görünür.

-  (Geri) tuşuna basmak sizi başlık seçim ekranına döndürür.

- 4 **Sonraki sayfayı açmak için**  (Sonraki sayfa) tuşuna basın.  
 (Önceki sayfa) tuşuna basarsanız, önceki sayfaya geri gelirsiniz.

□ **Örnek:** Üst ipliği takma

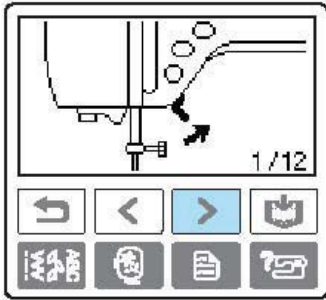
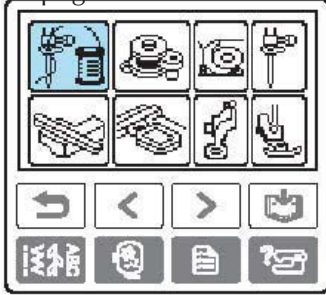

...

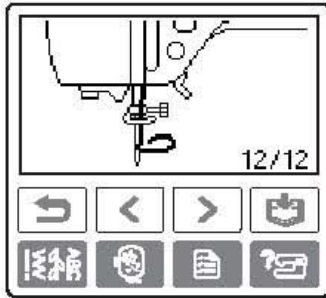

- 5 **Baktıktan sonra,**  (Geri) tuşuna iki kez basın.

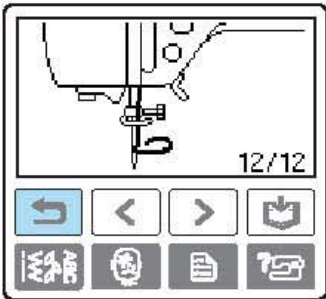

- Başlangıç dikiş ekranı tekrar görünür.

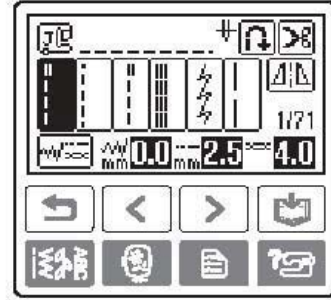

### Not

- Her başlığa ilişkin bilgiler için, bu kullanım kılavuzundaki ilgili sayfaya bakın.

## Masuranın Sarılması/Takılması

Bu bölümde, ipliğin masuraya nasıl sarılacağı ve masura ipliğinin nasıl geçirileceği açıklanmaktadır.

### Masura ile ilgili önlemler

Masurayla ilgili olarak aşağıda belirtilen önlemleri göz önünde bulundurun.

#### ! DİKKAT

- Sadece (parça kodu: SA156, SFB) özel olarak bu dikiş makinesi için tasarlanmış masurayı kullanın. Başka masuraların kullanılması yaralanmalara ya da makinede hasara neden olabilir.
- Masura özel olarak bu dikiş makinesi için tasarlanmıştır. Farklı model masuraların kullanılması durumunda makine düzgün biçimde çalışmayacaktır. Sadece birlikte verilen aynı tipteki masura ya da masuraları kullanın (parça kodu: SA156, SFB).

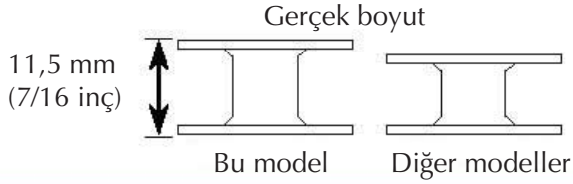

### Masuranın sarılması

Masura ipliğini hazırlamak için ipliği masuranın etrafına sarın.

- 1 Dikiş makinesini açın.

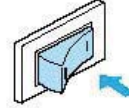

- 2 Üst kapağı açın.

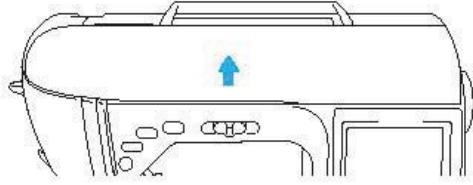

- 3 Mil üzerinde bulunan yayın masuradaki çentığe denk gelmesi için masurayı, masura sarma mili üzerine yerleştirin. Masurayı yerine yerleşene kadar bastırın.

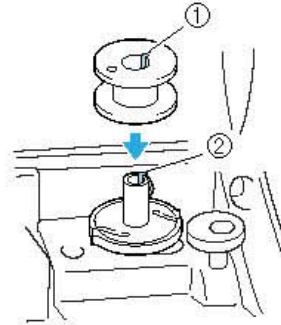

- (1) Çentik  
(2) Masura sarma mil yayı

- 4 Masura sarıcıyı yerine yerleşene kadar ok yönünde döndürün.

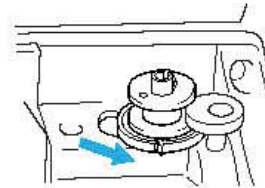

- (Başlat/durdur düğmesi) turuncu yanar.

- 5 Bobin pimine takılmış olan bobin başlığını çıkarın.

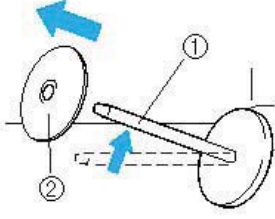

- (1) Bobin pimi  
(2) Bobin başlığı

- 6 Masuranın iplik bobinini bobin pimine yerleştirin.

Bobin yatay olacak ve iplik bobinin ön alt kısmından çıkacak şekilde bobini pime kaydırın.

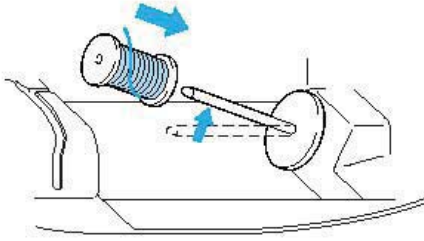

- Bobin, iplik doğru olarak açılacak şekilde yerleştirilmezse, iplik bobin pimi çevresinde düğümlenebilir.

- 7 Bobin başlığını bobin pimine doğru kaydırın. Bobin başlığını mümkün olduğunca gösterildiği gibi soldaki yuvarlanmış tarafla birlikte sağa doğru kaydırın.

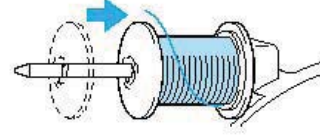

### ! DİKKAT

- Bobin veya bobin başlığı doğru olarak yerleştirilmemişse, iplik bobin pimi çevresine dolanarak iğneyi kırabilir.
- Kullanılmakta olan bobin boyutuna en uygun bobin başlığını seçebilmeniz için üç bobin başlığı boyutu mevcuttur. Bobin başlığı kullanılmakta olan bobin için çok küçükse, iplik, bobindeki yarığa geçebilir veya iğne kırılabilir.

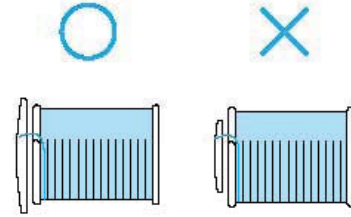



## Not

- İnce, çapraz örülmüş bir iplikle dikiş yaparken küçük makara kapağını kullanın ve kapak ile makara arasında küçük bir boşluk bırakın.

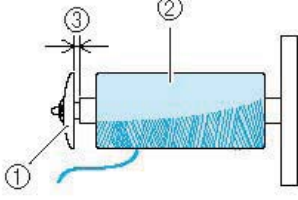

- (1) Bobin başlığı (küçük)
- (2) Makara (çapraz sarılmış iplik)
- (3) Boşluk

- Saydam naylon iplik veya metalik iplik gibi kolayca çözülen iplik kullanırken, iplik bobinini bobin pimine takmadan önce bobin ağını bobine yerleştirin. Bobin ağı çok uzunsa, bobin boyutuna uyacak şekilde katlayın.

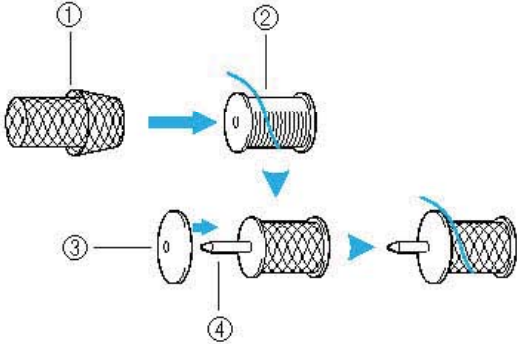

- (1) Masura ağı
- (2) Bobin
- (3) Bobin başlığı
- (4) Bobin pimi

8

**Bobini gösterildiği gibi sağ elinizle tutarken, ipliği sol elinizle çekin ve ardından ipliği iplik kılavuz kapağı arkasından öne geçirin.**

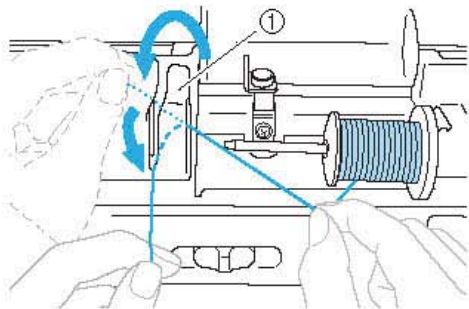

- (1) İplik kılavuzu kapağı

9

**İpliği iplik kılavuz kapağının altından geçirin ve sonra sağa doğru çekin.**

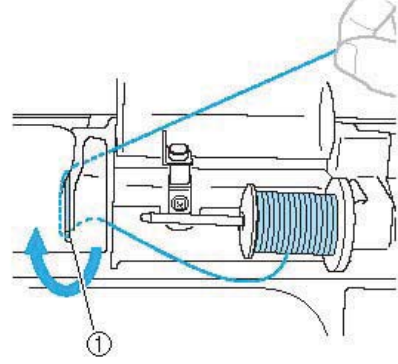

- (1) İplik kılavuz plakası

10

**İpliği iplik kılavuzu sütündeki çengelin altından geçirin ve daha sonra ön tansiyon diskinin altından saat yönünün tersinde sarın.**

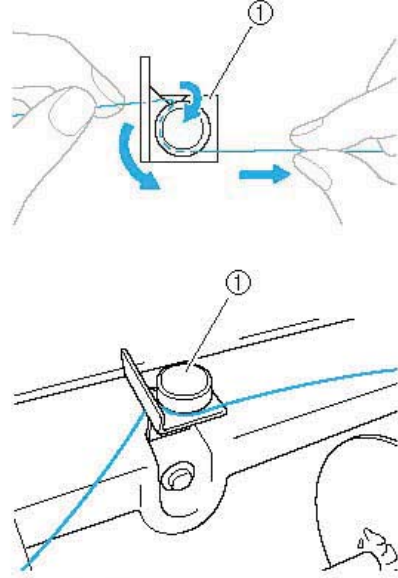

- (1) İplik kılavuzu



## Not

- İpliğin ön tansiyon diskinin altından geçtiğinden emin olun.

- 11 İpliği sol elinizle tutarken, çekilen ipliği sağ elinizi kullanarak bobinin etrafında saat yönünde beş ya da altı kez sarın.

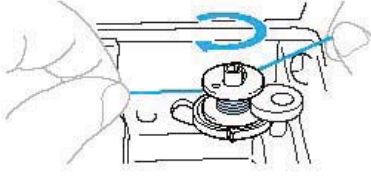

### Not

- Makara ile bobin arasındaki ipliğin sıkı bir şekilde çekildiğine emin olun.
- İpliği masuraya saat yönünde sarmaya özen gösterin, aksi takdirde iplik masura sarma mili etrafına dolacaktır.

- 12 İpliğin ucunu masura sarıcı yatağı üzerindeki kılavuz yarıktan geçirin ve sonra kesmek için ipliği sağa doğru çekin.

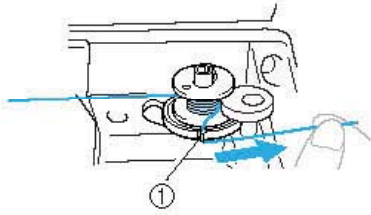

- (1) Masura sarıcı yatağında bulunan kılavuz yarık (yerleşik kesici ile beraber)



### DİKKAT

- İpliği açıklandığı şekilde kesmeye özen gösterin. Masura sarıcı yatağında bulunan yarıktaki yerleşik bıçak kullanılarak, iplik kesilmeden masura sarılırsa, masura ipliği azalmaya başladığında iplik masuraya dolaşabilir veya iğne bükülebilir ya da kırılabilir.

- 13 Dikiş hızı denetleyicisini sağa kaydırın.

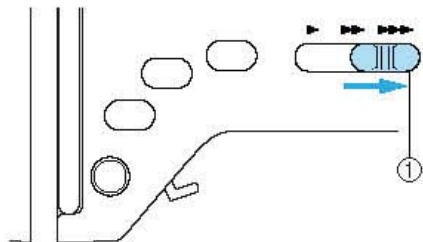

- (1) Hız denetleyicisi

- 14 Bobini sarmaya başlatmak için (Başlat/durdur) düğmesine basın.

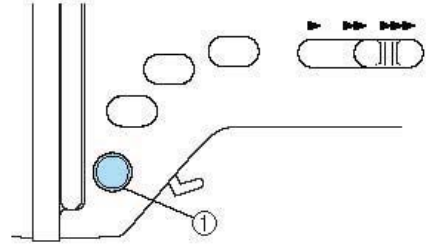

- (1) Başlat/durdur düğmesi

- Masura sarım işlemi yavaşladığında, makineyi durdurmak için (Başlat/Durdur) düğmesine bir kez basın.



### DİKKAT

- Bobin sarma işlemi yavaşladığında, makineyi durdurun, aksi takdirde makine zarar görebilir.

- 15 Masuranın çevresine sarılan ipliğin ucunu kesmek için makas kullanın.

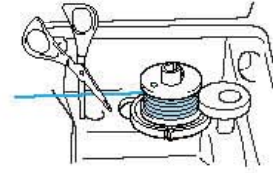

- 16 Bobin sarma milini sola kaydırın ve daha sonra bobini milden çıkarın.

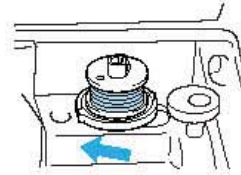

- 17 Masura ipliği makarasını çıkartın ve daha sonra üst kapağı kapatın.



### Not

- Dikiş makinesi çalıştırıldığında ya da masura sarıldıktan sonra kasnak çevrildiğinde makine klik sesi çıkarır; bu ses herhangi bir arızaya işaret etmez.

## Masuranın takılması

Masura sargısını ipliğiyle beraber takın.

### ! DİKKAT

- Doğru şekilde iplikle sarılmış bir masura kullanın, aksi takdirde iğne kırılabilir veya iplik tansiyonu yanlış olabilir.

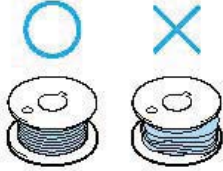

- Masura özel olarak bu dikiş makinesi için tasarlanmıştır. Farklı model masuların kullanılması durumunda makine düzgün biçimde çalışmayacaktır. Sadece birlikte verilen aynı tipteki masura ya da masuraları kullanın (parça kodu: SA156, SFB).

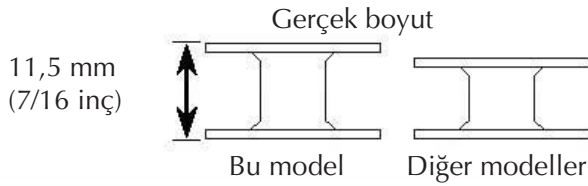

### 1 Masura kapağı mandalını sağa doğru kaydırın.

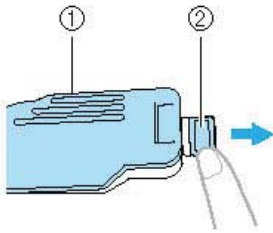

- (1) Masura kapağı  
(2) Mandal

► Masura kapağı açılır.

### 2 Masura kapağını çıkartın.

### 3 Masurayı sağ elinizle tutun ve ipliğin ucunu sol elinizle kavrayın.

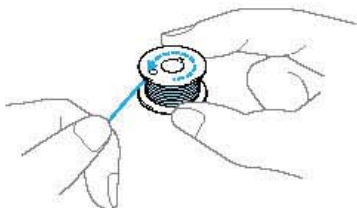

- Masurayı düşürmemeye dikkat edin.

### 4 İpliğin sola doğru açılması için masurayı, masura yuvasına yerleştirin.

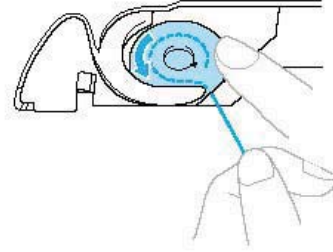

- Masurayı doğru şekilde taktığınızdan emin olun.

### ! DİKKAT

- İpliğin doğru yönde açılması için bobini yerleştirdiğinizden emin olun, aksi takdirde iplik kopabilir ya da iplik tansiyonu doğru gerginliğe sahip olmaz.



### Not

- Mekikten geçmesi gereken masura ipliği sırası mekik etrafındaki işaretlerle belirtilmiştir. Makineye belirtildiği gibi iplik takıldığından emin olun.

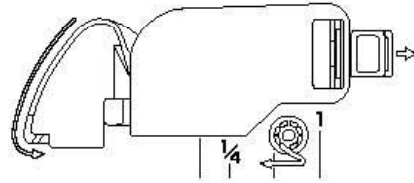

### 5 Sağ elinizle masurayı hafifçe aşağı bastırın ve ardından gösterildiği gibi sol elinizle ipliği geçirin.

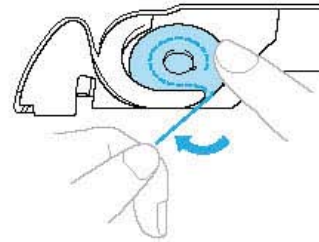

### ! DİKKAT

- Bobini takarken, parmaklarınızla aşağıya doğru tuttuğunuzdan emin olun. Bobin doğru biçimde takılmazsa, iplik tansiyonu doğru gerginliğe sahip olmaz.

- 6 İpliği gösterildiği gibi yuvadan geçirin ve ardından ipliği ön kısma doğru çekin.

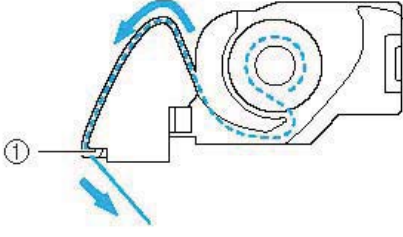

(1) Kesici

- Kesici ipliği keser.



### Not

- İpliğin mekik tansiyon-ayarlama yayından doğru biçimde geçirildiğinden emin olun. Doğru geçirilmemişse, ipliği yeniden takın.

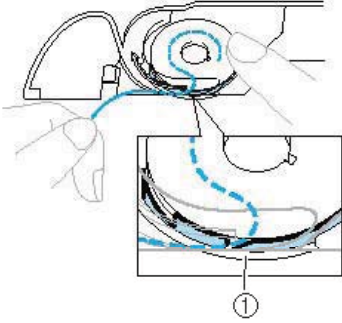

(1) Tansiyon-ayarlama yayı

- 7 Masura kapağını yerine takın. Tırnağı, masura kapağının sol alt köşesine yerleştirin ve ardından sağ tarafa hafifçe bastırın.

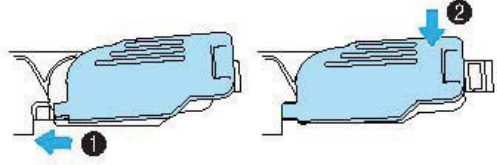

- Masura ipliğinin takılması tamamlanır.

Ardından, üst ipliği takın. "Üst İpliğin Geçirilmesi" işlemi ile devam edin (sayfa 31).



### Not

- Masura ipliğini çekmeden dikişe başlayabilirsiniz. Dikişe başlamadan önce masura ipliğini çekmek isterseniz "Masura ipliğinin çekilmesi" başlığı altında belirtilen (sayfa 38) prosedüre göre ipliği çekin.



## Üst İpliğin Takılması

Bu bölüm, makarayı üst iplik için nasıl yerleştirmek gerektiğini ve ipliğin iğneden nasıl geçirileceğini tanımlar.

### ⚠ DİKKAT

- Üst ipliği takarken, talimatları dikkatle izleyin. Üst ipliğin takılması hatalıysa, iplik dolanabilir veya iğne eğilip kırılabilir.

## İplik bobini hakkında

İplik bobinleri ile ilgili bilgiler aşağıda verilmiştir.

### ⚠ DİKKAT

- Kullanılmakta olan bobin boyutuna en uygun bobin başlığını seçebilmeniz için üç bobin başlığı boyutu mevcuttur. Bobin başlığı kullanılmakta olan bobin için çok küçükse, iplik, bobindeki yarığa geçebilir veya iğne kırılabilir.

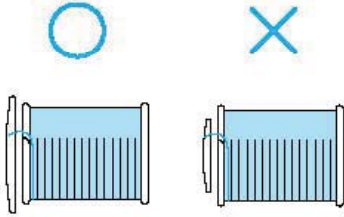

## Üst ipliğin takılması

İplik bobinini, bobin pimine yerleştirin ve sonra makineye takın.

- 1 Dikiş makinesini açın.

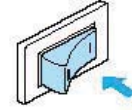

- 2 Baskı ayağı kolunu kullanarak baskı ayağını kaldırın.

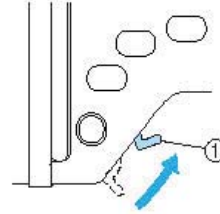

(1) Baskı ayağı kolu

### ⚠ Not

- Baskı ayağı yükseltilmezse dikiş makinesine iplik takılamaz.

- 3 İğneyi kaldırmak için bir ya da iki kere (⊕) (iğne konumu düğmesi) düğmesine basın.

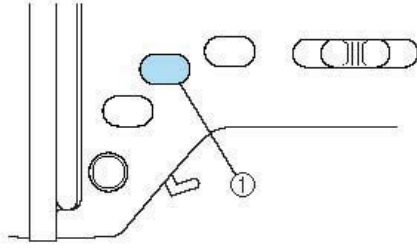

(1) İğne konumlandırma düğmesi

- Aşağıda gösterildiği gibi, kasnak en üstteyken, iğne tam olarak yükselir. Kasnağı kontrol edin ve eğer işaret, bu konumda değilse, o konuma gelinceye kadar (⊕) (iğne konumlandırma) düğmesine basın.

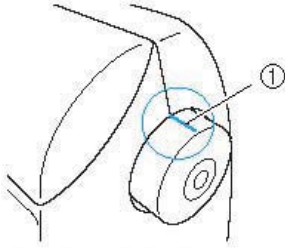

(1) Kasnak üzerindeki işaret

- 4 Üst kapağı açın.

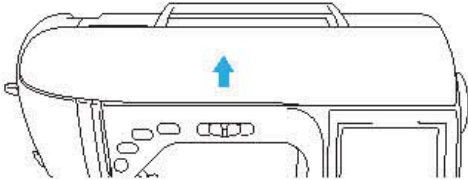

- 5 Bobin pimine takılmış olan bobin başlığını çıkarın.

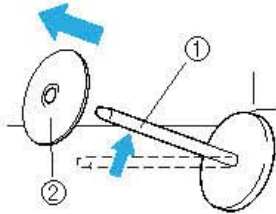

(1) Bobin pimi  
(2) Bobin başlığı

- 6 İplik bobinini, bobin pimi üzerine yerleştirin. Bobin yatay olacak ve iplik bobinin ön alt kısmından çıkacak şekilde bobini pime kaydırın.

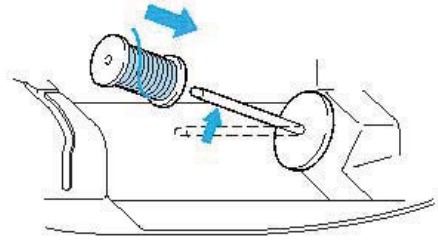

### ! DİKKAT

- Bobin veya bobin başlığı doğru olarak yerleştirilmemişse, iplik bobin pimi çevresine dolanabilir veya iğne kırılabilir.

- 7 Bobin başlığını bobin pimine doğru kaydırın. Bobin başlığını mümkün olduğunca gösterildiği gibi soldaki yuvarlanmış tarafla birlikte sağa doğru kaydırın.

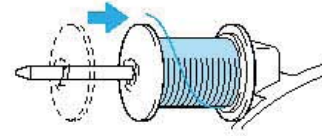

- 8 Bobini sağ elinizle hafifçe tutarken, ipliği sol elinizle çekin ve ardından ipliği iplik kılavuz kapağı arkasından öne geçirin.

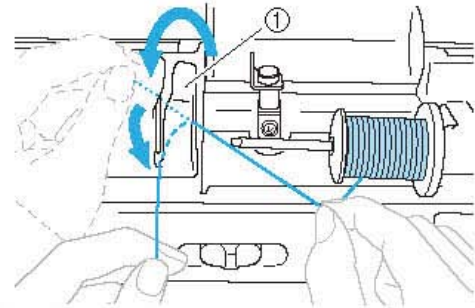

(1) İplik kılavuzu kapağı

- 9 İpliği iplik kılavuz kapağının altından geçirin ve sonra yukarı doğru çekin.

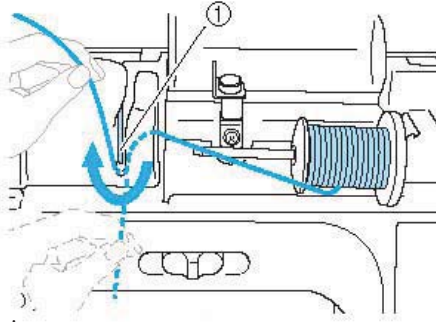

(1) İplik kılavuz plakası

- 10 İplik kılavuz plakasının altından geçirilen ipliği hafifçe tutmak için sağ elinizi kullanırken, ipliği aşağıda gösterilen sırayla kılavuzlardan geçirin.

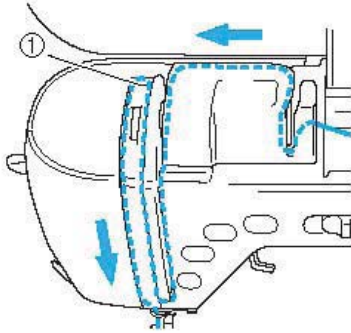

(1) Sürgü

### Not

- Eğer baskı ayağı indirildiyse ve sürgü kapatıldıysa, makine iplik geçirmez. Makine iplik geçirmeden önce baskı ayağını kaldırdığınızdan ve sürgüyü açtığınızdan emin olun. Ayrıca, üst ipliği çıkartmadan önce, sürgüyü açtığınızdan ve baskı ayağını kaldırdığınızdan emin olun.
- Bu makinede horoz konumunu kontrol edebilmenizi sağlayan bir pencere vardır. Pencereden bakın ve ipliğin horoz içerisinde doğru bir şekilde beslenip beslenmediğini kontrol edin.

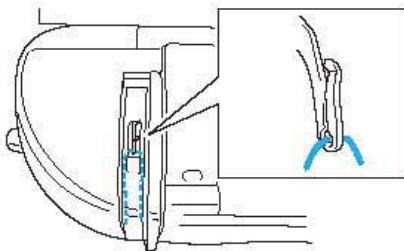

- 11 İpliği iğne mili iplik kılavuzunun arkasından geçirin.

Gösterildiği gibi, ipliği sol elinizle tutarak, iğne mili iplik kılavuzu arkasından kolayca geçirebilir ve ardından sağ elinizi kullanarak besleyebilirsiniz.

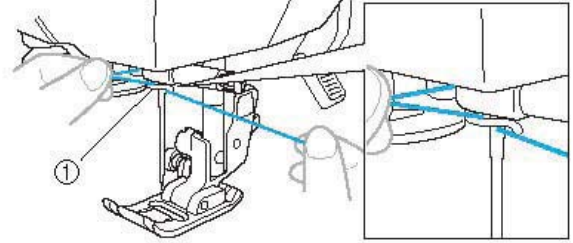

(1) İğne mili iplik kılavuzu

## İpliğin takılması

Bu bölüm ipliğin nasıl takılacağını açıklar.



### Not

- İplik geçirici 75/11 ila 100/16 arasındaki dikiş makinesi iğneleriyle birlikte kullanılabilir.
- İplik geçirici ile 130/20 veya üzeri kalınlığa sahip iplikler kullanılamaz.
- İplik geçirici kanat iğnesi veya çift iğne ile kullanılamaz.
- İplik geçirici kullanılmadığı durumlarda "İpliğin elle takılması (iplik geçirici kullanmadan)" (sayfa 35) başlığına başvurun.

1

**İğne mili iplik kancasından sola doğru geçirilen ipliğin ucunu tutun ve ardından ipliği ön taraftan iplik kılavuz diskinden geçirin.**

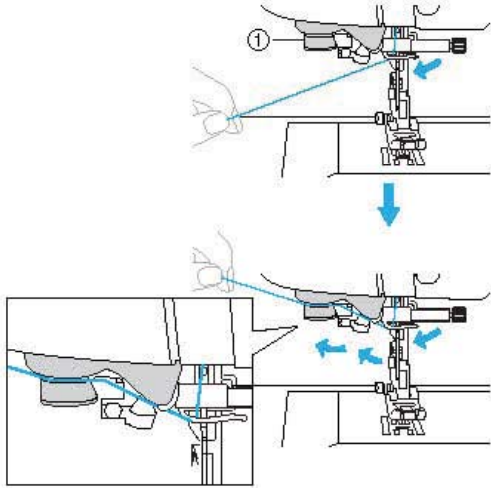

(1) İplik kılavuzu diski

2

**Makinenin solunda bulunan kesici ile ipliği kesin.**

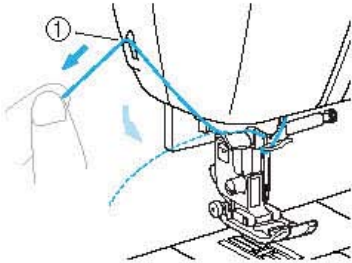

(1) Kesici



### Not

- İplik kurtarırsa ve düzgün bir şekilde kesilemezse, iplik kesilmeden önce yerine yerleşmesi için baskı ayağını indirin. Bu işlem gerçekleştirilirse, 3. adıma geçin.
- Metalik iplik gibi, makaradan kolayca açılan bir iplik kullanılırken, ipliğin kesilmesi durumunda iğneye iplik takmak güçleşebilir. Bu yüzden, iplik kesici kullanmak yerine, iplik kılavuz disklerinden ("7" ile işaretli) geçtikten sonra yaklaşık 80 mm dışarı çekin.

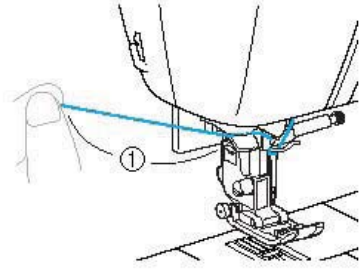

(1) 80 mm ve ya daha fazlası

3

**Baskı ayağını indirmek için baskı ayağı kolunu indirin.**

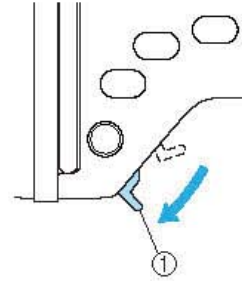

(1) Baskı ayağı kolu

4

**Makinenin solundaki iğne iplik geçirme kolunu tık sesi duyulana kadar indirin ve sonra kolu yavaşça ilk haline getirin.**

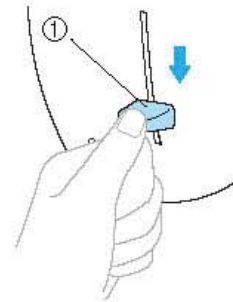

(1) İplik geçirme kolu

- İplik, iğnenin deliğinden geçirilir.



## Not

- İğneye tamamıyla iplik geçmez, ancak iğnenin deliğinde bir ilmek oluşursa, ipliğin ucunu çıkarmak için ilmeği dikkatli bir şekilde iğnenin deliğinden çekin.

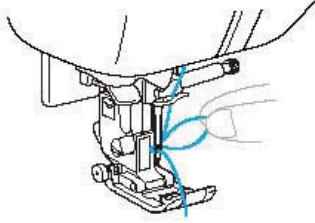

## DİKKAT

- İpliği çıkarırken, çok hızlı bir şekilde çekmeyin, aksi takdirde iğne kırılabilir ya da bükülebilir.

- Baskı ayağı kolunu kaldırın, ipliğin ucunu baskı ayağından geçirin ve ardından makinenin arkasına doğru ipliği yaklaşık 5 cm çekin.

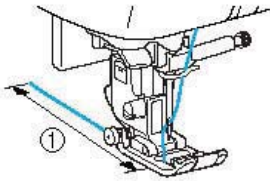

(1) 5 cm

- Üst ipliğin takılması tamamlanır. Üst ve alt ipliği geçirme işlemi tamamlanmıştır ve artık dikişe başlamaya hazırsınız.



## Not

- İğne kaldırılmamışsa, iplik geçirici iğneye iplik geçiremez. İplik geçiriciyi kullanmadan önce iğneyi kaldırmak için  (iğne konumu) düğmesine basmanız gerekir.

## İpliğin elle takılması (iplik geçirici kullanmadan)

130/20 veya daha fazla kalınlık değerine sahip özel iplikler kullanılırken, kanat iğne veya çift iğne iplik geçirici ile birlikte kullanılamaz, iğneye iplik beslemesini aşağıda açıklandığı şekilde gerçekleştirin.

- İğne mili iplik kılavuzuna iplik takın.

- Detaylı bilgi için "Üst iplik geçirme" (sayfa 31) başlığına bakın.

- Baskı ayağı kolunu indirin.

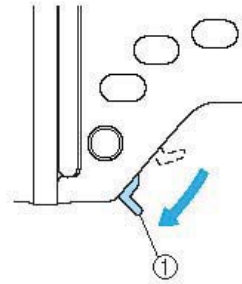

(1) Baskı ayağı kolu

- İpliği, iğne deliğine önden arkaya doğru geçirin.

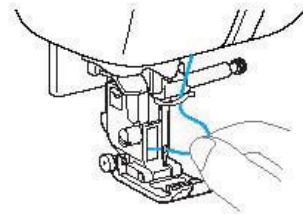

- Baskı ayağı kolunu kaldırın, ipliğin ucunu baskı ayağından geçirin ve ardından makinenin arkasına doğru ipliği yaklaşık 5 cm çekin.

## Çift iğnenin kullanılması

Çift iğne ile iki farklı iplikle aynı dikişten iki paralel hat dikebilirsiniz. Her iki üst ipliğin aynı kalınlık ve kaliteye sahip olması gerekir. Çift iğne, ekstra bobin pimi ve bobin başlığını kullandığınızdan emin olun. Çift iğne ile dikilebilecek dikişlerle ilgili detaylı bilgi için "Dikiş Ayarları Tablosu" (sayfa 70) başlığına bakın.

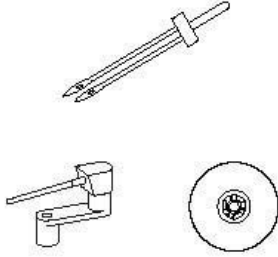

### ⚠ DİKKAT

- Sadece çift iğne kullanın (parça kodu: X59296-121). Başka iğnelerin kullanılması iğneyi eğebilir ya da makineye hasar verebilir.
- Eğilmiş iğneleri asla kullanmayın. Eğilmiş iğneler büyük olasılıkla yaralanmalara yol açacak şekilde kolaylıkla kırılabilir.

#### 1 Çift iğneyi takın.

- İğneyi yerleştirme ile ilgili detaylı bilgi için "İğnenin değiştirilmesi" (sayfa 42) başlığına bakın.

#### 2 Sol iğne deliği için üst ipliği takın.

- Detaylı bilgi için "Üst ipliğin geçirilmesi" (sayfa 31) kısmındaki 1 ile 11 arası adımlara bakın.

#### 3 Sol iğneye elle üst ipliği geçirin.

- İğne deliğine ön kısımdan ipliği geçirin.

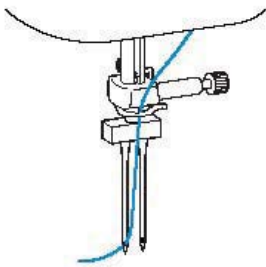

- Çift iğneyle iplik geçirici kullanılamaz. Çift iğneyle iplik geçirici kullanılırsa, dikiş makinesi hasar görebilir.

#### 4 İlave bobin pimini masura sarıcı miline takın.

Masura sarıcı miline dik olacak şekilde ilave bobin pimini takın.

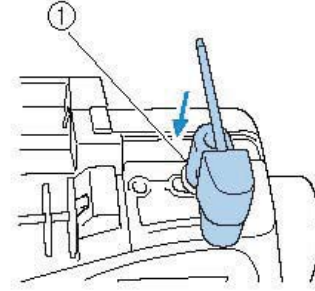

(1) Masura sarıcı mili

#### 5 Bobin pimini yatay olacak şekilde aşağı çevirin.

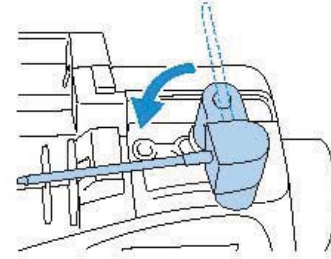

#### 6 Sağdaki iğne için üst iplik bobinini ilave bobin pimine yerleştirin ve ardından bobin başlığı ile sabitleyin.

İplik, bobinin üst ön tarafından çözülmelidir.

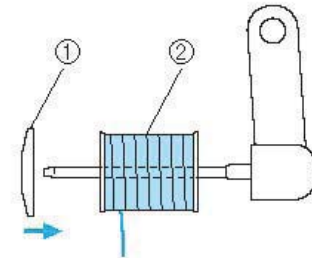

(1) Bobin başlığı  
(2) Bobin

- 7 Sol taraf için üst ipliğin geçirildiği gibi üst ipliği aynı şekilde geçirin.

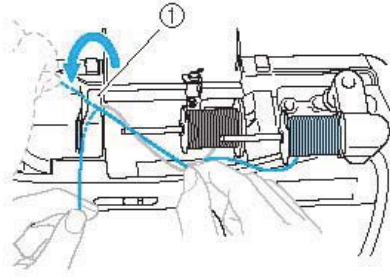

- (1) İplik kılavuzu kapağı
- Detaylı bilgi için "Üst ipliğin geçirilmesi" (sayfa 32) kısmındaki 8 ile 10 arası adımlara bakın.

- 8 İpliği iğne mili iplik kılavuzundan geçirmeden, sağ iğneden elle geçirin. İğne deliğine ön kısımdan ipliği geçirin.

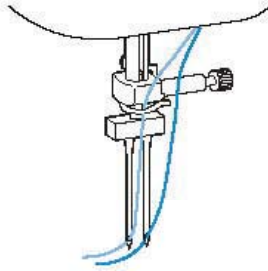

- Çift iğneyle iplik geçirici kullanılamaz. Çift iğneyle iplik geçirici kullanılırsa, dikiş makinesi hasar görebilir.

- 9 "J" zigzag ayağını takın.

- Baskı ayağını değiştirme ile ilgili detaylı bilgi için "Baskı Ayağının Değiştirilmesi" (sayfa 44) başlığına bakın.

### ! DİKKAT

- Çift iğne kullanırken sadece "J" zikzak ayağını kullanın. Dikişler toplanırsa, "N" baskı ayağını kullanın ya da sabitleyici materyali takın.

- 10 Dikiş makinesini açın ve ardından bir dikiş seçin.

- Dikiş seçimi için "Dikiş seçimi" (Sayfa 51) başlığına bakın.
- Çift iğne kullanan dikişler için "Dikiş Ayarları Tablosu" (sayfa 70) başlığına bakınız.

### Not

- Çift iğne ile düz pintuck dikmek için pintuck ayağı (ayrı olarak satılır) kullanırken, merkez iğne pozisyonu ile dikiş seçin.

### ! DİKKAT

- Çift iğne kullanırken uygun bir dikiş seçtiğinizden emin olun aksi takdirde iğne kırılabilir ya da makine hasar görebilir.

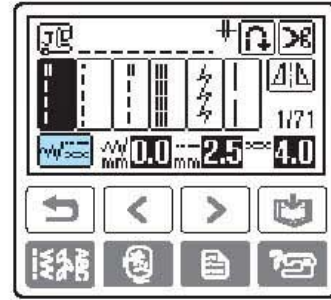

- 11  tuşuna basın.

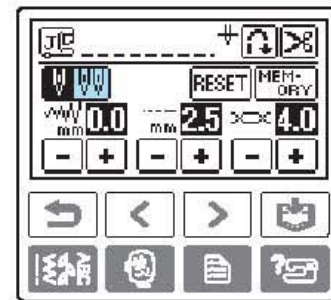

- Çift iğne ayar ekranı görüntülenir.

- 12  tuşuna basın.



-  ters vurgulu gösterir.
- Tekrar basıldığında,  ögesine döner.

Çift iğne artık kullanılabilir.

### 13 (Geri) tuşuna basın.

- ▶ Başlangıç ekranı tekrar görünür ve  görünür.

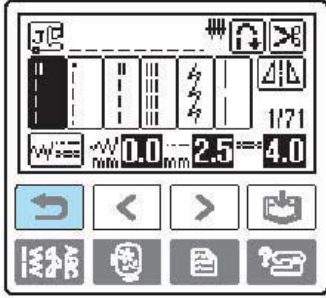

### DİKKAT

- Çift iğne kullanırken, çift iğne ayarını seçtiğinizden emin olun aksi takdirde iğne kırılabilir ya da makine hasar görebilir.

### 14 Dikişe başlayın.

- Dikişe başlama ile ilgili detaylı bilgi için “Dikişe başlama” (sayfa 53) başlığına bakın.
- ▶ Birbirine paralel olarak iki hat dikiş yapılır.

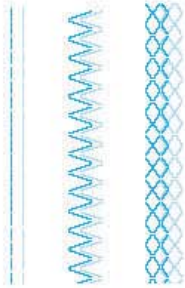

### Not

- Dikiş yönünü değiştirirken, iğneyi kumaştan kaldırmak için  düğmesine (iğne konumu düğmesi) basın ve ardından baskı ayağı kolunu kaldırıp kumaşı çevirin.

### DİKKAT

- Çift iğne kumaşa takılı haldeyken kumaşı çevirmeye çalışmayın aksi takdirde iğne kırılabilir veya makine hasar görebilir.

## Masura ipliğinin çekilmesi

Büzgüler yaparken veya serbest-stil kapitone dikiş öncesinde, ilk olarak masura ipliğini aşağıda anlatılan şekilde çekin.

### 1 Masurayı mekiğe yerleştirin.

- “Masuranın takılması” (sayfa 29) kısmındaki (1) ile (5) arası adımlara bakın.

### 2 Masura ipliğini yuvadan geçirin.

İpliği kesici ile kesmeyin.

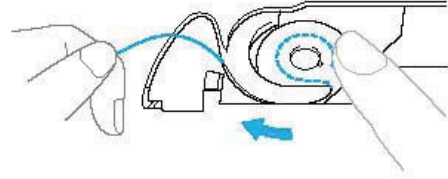

### 3 Sol elinizle üst ipliği hafifçe tutarken, iğneyi kaldırmak için düğmesine (iğne konumu düğmesi) iki kez basın.

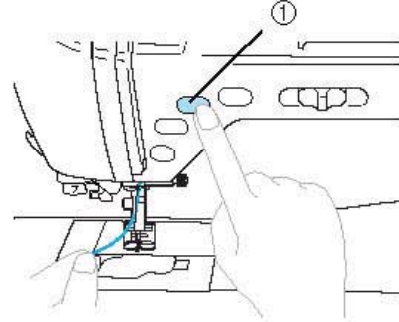

(1) İğne konumlandırma düğmesi

- ▶ Masura ipliği üst iplik etrafına sarılmış olup yukarı doğru çekilebilir.

### 4 Masura ipliğinin ucunu çekmek için üst ipliği dikkatlice yukarı çekin.

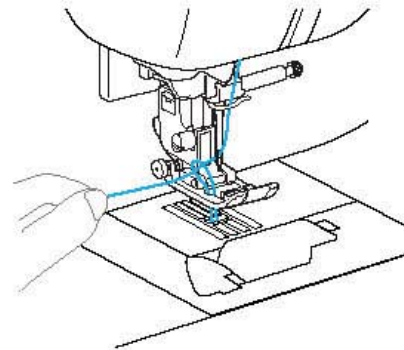



- 5 Yaklaşık 10 -15 cm'lik (4-5 inç) masura ipliğini baskı ayağının altından makinenin arkasına doğru çekin.

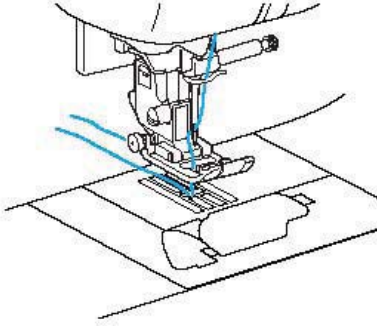

- 6 Masura kapağını yerine takın. Tırnağı, masura kapağının sol alt köşesine yerleştirin ve ardından sağ tarafa hafifçe bastırın.

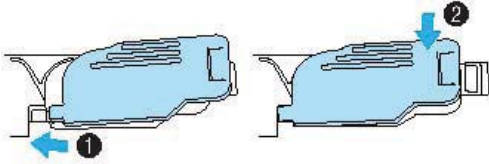

## İğnenin Değiştirilmesi

Bu bölüm iğnenin nasıl değiştirileceğini açıklar.

### İğne ile ilgili önlemler

İğne kullanımı ile ilgili olarak aşağıda belirtilen önlemleri göz önünde bulundurmaya özen gösterin. Bu talimatlara uyulmaması iğnenin kırılması ve parçalarının saçılması gibi oldukça tehlikeli durumlara neden olabilir. Aşağıda belirtilen talimatları okuyun ve dikkatle uygulayın.

#### DİKKAT

- Sadece ev kullanımına yönelik dikiş makineleri için üretilen iğneleri kullanın. Başka iğnelerin kullanılması iğneyi eğebilir ya da makineye hasar verebilir.
- Eğilmiş iğneleri asla kullanmayın. Eğilmiş iğneler büyük olasılıkla yaralanmalara yol açacak şekilde kolaylıkla kırılabilir.

## İğne tipleri ve kullanımları

Kullanılması gereken dikiş makinesi iğnesi kullanılan kumaşa ve iplik kalınlığına göre değişiklik gösterir. Dikmek istediğiniz kumaş için uygun iplik ve iğneyi seçerken aşağıdaki tabloya başvurun.

Kumaş Türü/Uygulama	İplik		İğne Boyutu
	Türü	Ebat	
Orta ağırlıkta kumaşlar	Çuha	Pamuk iplik	75/11-90/14
	Tafta	Sentetik iplik	
	Flanel, Gabardin	İpek iplik	
İnce kumaşlar	İnce Keten Bezi	Pamuk iplik	65/9-75/11
	Jorjet	Sentetik iplik	
	Şalis, Saten	İpek iplik	
Kalın kumaşlar	Kot kumaşı	Pamuk iplik	90/14-100/16
	Fitilli kadife	Sentetik iplik	
	Tüvid	İpek iplik	
Esnek kumaşlar	Jarse	Örgü ipliği	Yuvarlak uçlu iğne (altın renkli) 75/11-90/14
	Triko		
Kolay aşınan kumaşlar	Pamuk iplik	50-80	65/9-90/14
	Sentetik iplik		
	İpek iplik		
Üst dikiş için	Sentetik iplik	30	90/14-100/16
	İpek iplik		

### ■ İplik ve iğne sayısı

İplik numarası ne kadar düşük olursa, iplik o kadar büyük olur ve iğne numarası ne kadar büyük olursa iğne de o kadar büyük olur.

### ■ Yuvarlak uçlu iğne (altın renkli)

Atlayan dikişleri önlemek için düz kumaşlar ile yuvarlak uçlu iğne kullanın.

### ■ Transparan naylon iplik

Kumaş ya da ipliğe bakmaksızın, 90/14 ve 100/16 iğnesi kullanın.

### ■ Nakış iğneleri

75/11 ev dikiş makinesi iğnesi kullanın. Kot gibi kalın kumaşlar üzerine nakış yaparken, 90/14 veya 100/16 ev dikiş makinesi iğnesi kullanın.

- Dikiş makinesi satın alındığında bir 75/11 iğne takılı olarak gelir.



### DİKKAT

- Uygun kumaş, iplik ve iğne kombinasyonları yukarıdaki tabloda gösterilmiştir. Kumaş, iplik ve iğne kombinasyonu doğru ayarlanmazsa, özellikle kalın kumaşlar (kot kumaşı gibi) ince iğnelerle (65/9 ile 75/11 arası) dikilirse iğne eğrilebilir ya da kırılabilir. Buna ek olarak dikiş dengesiz veya büzgülü gerçekleşebilir ya da atlanmış dikişler gerçekleşebilir.

## İğnenin kontrolü

Makine çalışırken iğne kırılabileceğinden, eğik bir iğne ile dikiş dikmek çok tehlikelidir. İğneyi kullanmadan önce, iğnenin düz kısmını düz bir yüzeye koyun ve iğne ile düz yüzey arasında her hangi bir boşluk olmadığından emin olun.

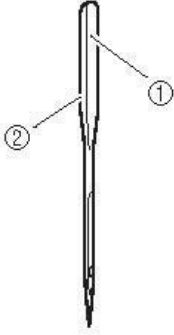

- (1) Düz kısım  
(2) İğne tipi işareti

### ! DİKKAT

- İğne ve düz yüzey arasında boşluk bulunuyorsa iğne bükülmüş demektir. Bükülmüş iğneleri kullanmayın.

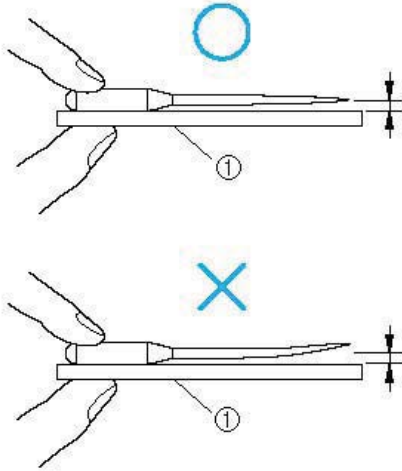

- (1) Düz yüzey

## İğnenin değiştirilmesi

Aşağıda açıklandığı şekilde iğneyi değiştirin. "İğnenin Kontrolü" başlığı altında verilen talimatlarca düzlüğü belirtilmiş tornavida ve iğneleri kullanın.

- 1 İğneyi kaldırmak için bir ya da iki kere (iğne konumu düğmesi) düğmesine basın.

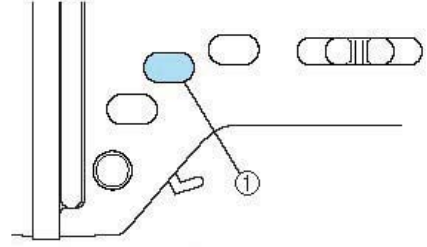

- (1) İğne konumlandırma düğmesi

- 2 Dikiş makinesini kapatın.



### ! DİKKAT

- İğneyi değiştirmeden önce dikiş makinesini kapattığınızdan emin olun, aksi takdirde (başlat/durdur) düğmesine kaza ile basılması ve makinenin dikişe başlaması sonucunda yaralanmalar meydana gelebilir.

- 3 İğne plakasındaki deliği kapamak için baskı ayağı altına kumaş ya da kağıt koyun.

### Not

- İğneyi değiştirmeden önce, iğnenin makinenin içine düşmesini önlemek için iğne plakasındaki deliği kumaş ya da kağıt ile kapatın.

- 4 Baskı ayağı kolunu indirin.

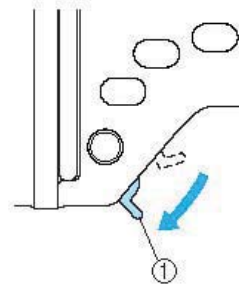

- (1) Baskı ayağı kolu

- 5 İğneyi sol elinizle tutun ve ardından iğneyi çıkarmak üzere iğne bağı vidasını size doğru saatin tersi yönünde çevirmek için bir tornavida kullanın.

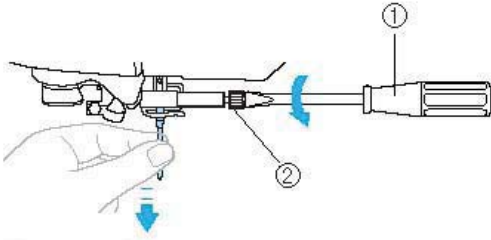

- (1) Tornavida  
(2) İğne bağı vidası

- İğne bağı vidasını gevşetirken ya da sıkarken aşırı bir güç uygulamayın, aksi takdirde dikiş makinesinin belirli bazı parçaları hasar görebilir.

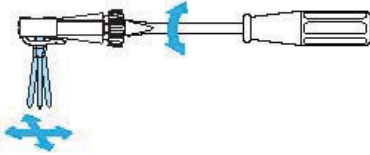

- 6 İğnenin düz kısmı makinenin arka kısmına gelecek şekilde iğneyi iğne durdurucuya temas edene kadar sokun.

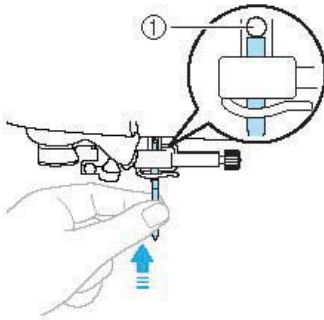

- (1) İğne durdurucu

- 7 İğneyi sol elinizle tutarken, iğne bağı vidasını sıkılaştırmak için tornavidayı kullanın.

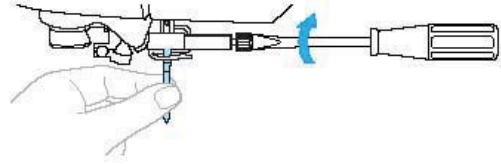

Çift iğneyi de aynı şekilde yerleştirin.

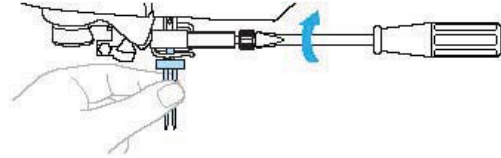

### ! DİKKAT

- İğneyi iğne durdurucuya temas edene kadar iterek yerleştirdiğinizden emin olun ve iğne bağı vidasını tornavida kullanarak iyice sıkılayın aksi takdirde iğne kırılabilir veya bir arıza meydana gelebilir.

## Baskı Ayağının Değiştirilmesi

Bu bölüm baskı ayağının nasıl değiştirileceğini açıklar.

### Baskı ayağı önlemleri

Baskı ayaklarıyla ilgili olarak aşağıda belirtilen önlemleri gözetmeye özen gösterin.

#### ! DİKKAT

- Dikmek istediğiniz dikiş tipine uygun baskı ayağı kullanın, aksi takdirde iğne baskı ayağına çarparak kırılabilir veya eğilebilir.
- Sadece bu makineye özel tasarlanmış olan baskı ayağını kullanın. Başka masuraların kullanılması yaralanmalara ya da makinede hasara neden olabilir.

### Baskı ayağının değiştirilmesi

Aşağıda açıklandığı şekilde baskı ayağını değiştirin.

- 1 İğneyi kaldırmak için bir ya da iki kere (1) (iğne konumu düğmesi) düğmesine basın.

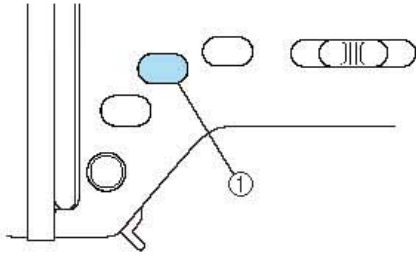

(1) İğne konumlandırma düğmesi

- 2 Dikiş makinesini kapatın.

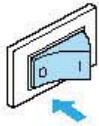

#### ! DİKKAT

- Baskı ayağını değiştirmeden önce dikiş makinesini kapattığınızdan emin olun, aksi takdirde (1) (başlat/durdur) düğmesine kaza ile basılması ve makinenin dikişe başlaması yaralanmalara neden olabilir.

- 3 Baskı ayağı kolunu kaldırın.

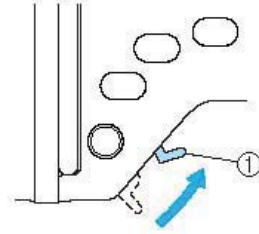

(1) Baskı ayağı kolu

- Baskı ayağı kaldırılır.

- 4 Baskı ayağı tutucusunun arkasındaki siyah düğmeye basın.

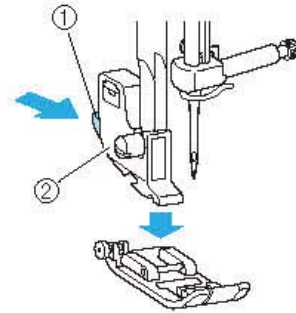

(1) Siyah düğme  
(2) Baskı ayağı tutucu

- Baskı ayağı tutucu, baskı ayağını serbest bırakır.

**5 Baskı ayağı piminin tutucuda bulunan yuva ile hizalanması için, tutucu altına farklı bir baskı ayağı yerleştirin.**

Baskı ayağını, baskı ayağı türünü (A, G, I, J, M, N veya R) ifade eden harf okunacak şekilde konumlandırın.

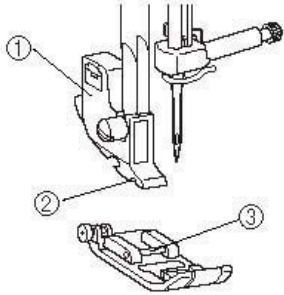

- (1) Baskı ayağı tutucu  
(2) Çentik  
(3) Pim

**6 Baskı ayağı piminin, baskı ayağı tutucudaki yuvaya oturması için baskı ayağı kolunu yavaşça alçaltın.**

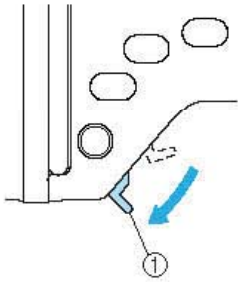

- (1) Baskı ayağı kolu

► Baskı ayağı takıldı.

**7 Baskı ayağının tam olarak takıldığından emin olmak için baskı ayağı kolunu kaldırın.**

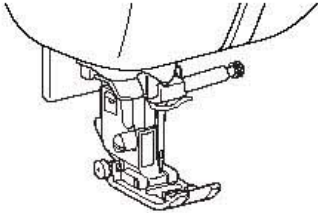

**Not**

- Bir dikiş seçildiğinde, kullanılması gereken baskı ayağı simgesinin ekranda görünmesi gerekir. Dikişe başlamadan önce, doğru baskı ayağının takılı olduğunu kontrol edin. Yanlış baskı ayağı takılmışsa, dikiş makinesini kapatın, doğru baskı ayağını takın ve istenilen dikişi tekrar seçin.

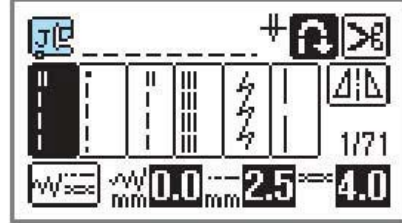

İlik ayağı "A"



Sürfile ayağı "G"



Zigzag ayağı "J"



Düğme takma ayağı "M"



Monogramlama ayağı "N"



Teyel dikiş ayağı "R"



Yan kesici "S"

- Seçili dikiş ile kullanılması gereken baskı ayağı hakkındaki bilgiler için "Dikiş Ayarları Tablosu" (sayfa 70) başlığına bakın.

## Baskı ayağı tutucusunun sökülmesi ve yerleştirilmesi

Dikiş makinesini temizlerken ya da nakış ayağı ve kapitone ayağı gibi baskı ayağı tutucusu kullanmayan bir baskı ayağı takarken baskı ayağı tutucusunu sökün. Baskı ayağı tutucusunu sökmek için tornavida kullanın.

### 1 Baskı ayağı tutucusunu çıkartın.

- Detaylı bilgi için, "Baskı ayağının değiştirilmesi" (sayfa 44) başlığına bakın.

### 2 Baskı ayağı tutucu vidasını gevşetmek için tornavida kullanın.

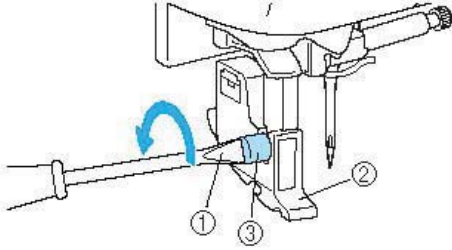

- (1) Tornavida
- (2) Baskı ayağı tutucu
- (3) Baskı ayağı tutucu vidası

### ■ Baskı ayağı tutucusunun takılması

### 1 Baskı ayağı kolunu kaldırın.

### 2 Baskı ayağı tutucusunu baskı milinin alt sol kısmı ile hizalayın.

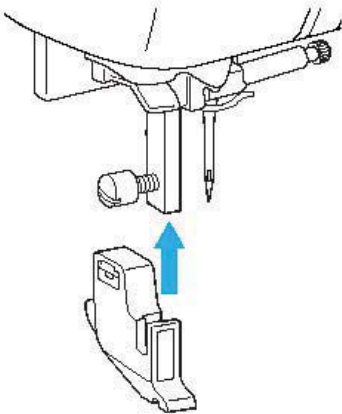

### 3 Sağ elinizle baskı ayağı tutucusunu yerinde tutun ve ardından sol elinizle tornavida kullanarak vidayı sıkın.

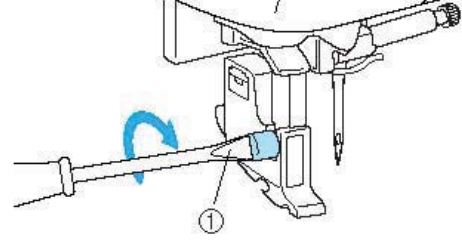

- (1) Tornavida

### Not

- Baskı ayağı tutucu doğru biçimde takılmazsa, iplik tansiyonu doğru gerginliğe sahip olmaz.



## Silindirik Parçaların Dikilmesi

Serbest kol dikişi silindirik parçaları dikmeyi kolay hale getirir.

### Serbest kol dikişi

Düz yatak ataşmanın sökülmesi serbest kol dikişinin dikilebilmesini sağlayarak manşet ve pantolon bacakları gibi silindirik parçaların dikilmesini daha kolay hale getirir.

- 1 Düz yatak ataşmanını sola doğru çekin.

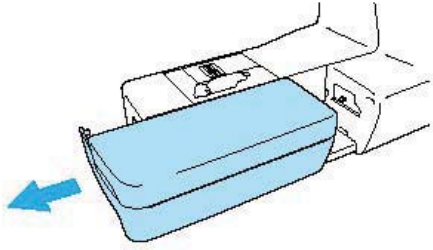

- Düz yatak ataşmanı çıkarılmış durumdayken serbest kol dikişi mümkündür.

- 2 Dikmek istediğiniz kumaşı kola doğru kaydırın ve üstten dikişin.

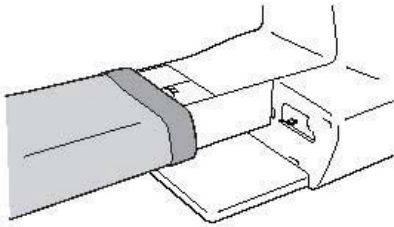

- 3 Serbest kol dikişini bitirdiğinizde, düz yatak aparatını eski konumuna geri getirin.

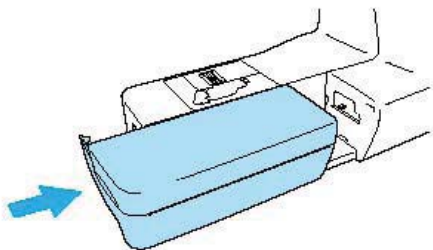



## 2

# TEMEL DİKİŞ BİLGİLERİ

Dikiş için gereken hazırlıklar bu bölümde açıklanmıştır.

<b>Dikiş</b> .....	50
Genel dikiş prosedürü.....	50
Dikiş seçimi .....	51
Kumaşın konumlandırılması.....	52
Dikişe başlama.....	53
Dikişin sağlamlaştırılması .....	55
İpliğin kesilmesi .....	56
<b>Dikişin Ayarlanması</b> .....	58
Dikiş genişliğinin ayarlanması.....	58
Dikiş uzunluğunun ayarlanması.....	59
İplik tansiyonunun ayarlanması .....	59
<b>Yararlı Fonksiyonlar</b> .....	61
Ters/takviye dikişlerin otomatik olarak dikilmesi.....	61
İpliğin otomatik olarak kesilmesi .....	62
Dikişin ikizlenmesi.....	63
<b>Yararlı Dikiş İpuçları</b> .....	64
Deneme dikişi.....	64
Dikiş yönünü değiştirme .....	64
Eğri şekillerin dikilmesi .....	64
Baskı ayağı basıncının ayarlanması .....	64
Kalın kumaşların dikilmesi .....	65
İnce kumaşların dikilmesi .....	66
Esnek kumaşların dikilmesi .....	66
Deri veya vinil kumaşların dikilmesi .....	66
Düzgün dikiş payında dikiş .....	66
Baskı ayağının eller kullanılmadan kaldırılması .....	67

## Dikiş

Temel dikiş faaliyetleri aşağıda açıklanmıştır.

Dikiş makinesini çalıştırmaya başlamadan önce aşağıda belirtilen tedbirleri okuyun.



### DİKKAT

- Makine çalışır haldeyken, iğnenin bulunduğu konuma azami dikkat gösterin. Buna ek olarak, iğne ve kasnak gibi tüm hareket eden parçalardan ellerinizi uzak tutun, aksi takdirde yaralanmalar meydana gelebilir.
- Dikiş sırasında kumaşı aşırı derecede çekmeyin ve ittirmeyin aksi takdirde yaralanmalar meydana gelebilir ya da iğne kırılabilir.
- Eğilmiş iğneleri asla kullanmayın. Eğilmiş iğneler büyük olasılıkla yaralanmalara yol açacak şekilde kolaylıkla kırılabilir.
- İğnenin teyel pimlerine çarpmasına dikkat edin aksi takdirde iğne kırılabilir ya da bükülebilir.

## Genel dikiş prosedürü

Dikiş dikerken aşağıda belirtilen temel prosedürlere uyun.

1	<b>Makineyi açın.</b>	Dikiş makinesini açın. Makineyi açma ile ilgili detaylı bilgi için "Makinenin Çalıştırılması" (sayfa 19) başlığına bakın.
		↓
2	<b>Dikiş türünü seçin.</b>	Dikilecek alan için uygun dikiş yöntemini seçin. Dikiş seçme ile ilgili detaylı bilgi için "Dikiş seçimi" (sayfa 51) başlığına bakın.
		↓
3	<b>Baskı ayağını takın.</b>	Dikişe uygun baskı ayağını takın. (Baskı ayağını değiştirmeden önce, makineyi kapattığınızdan emin olun.) Baskı ayağını değiştirme ile ilgili detaylı bilgi için "Baskı ayağının değiştirilmesi" (sayfa 44) başlığına bakın.
		↓
4	<b>Kumaşı konumlandırın.</b>	Dikilecek bölgeyi baskı ayağının altına yerleştirin. Kumaş parçalarının doğru sırayla dikildiğinden ve kumaşın düz ve ters taraflarının doğru şekilde hizalandığını kontrol edin. Kumaşın yerleştirilmesine ilişkin bilgiler için "Kumaşın yerleştirilmesi" (sayfa 52) başlığına bakın.
		↓
5	<b>Dikişe başlayın.</b>	Dikişe başlayın. Dikişe başlama ile ilgili detaylı bilgi için "Dikişe başlama" (sayfa 53) başlığına bakın.
		↓
6	<b>İpliği kesin.</b>	Dikişin sonunda ipliği kesin. İpliğin kesilmesine ilişkin bilgiler için "İpliğin kesilmesi" (sayfa 56) başlığına bakın.

## Dikiş seçimi

Dikişler LCD işlemlerini kullanarak seçilir. 71 adet yardımcı dikiş vardır. Dikiş makinesi açıldıktan hemen sonra, düz dikiş (sol iğne pozisyonu) seçilir. Makine düz dikişi seçmek için de ayarlanabilir. (orta iğne pozisyonu) Ayarların değişimine ilişkin bilgi için, sayfa 21'a bakın.

- 1 Kullanılacak dikiş seçin ve ona uygun baskı ayağını hazırlayın.**
  - "Dikiş Ayarları Tablosu"na (sayfa 70) bakın.
- 2 Baskı ayağını takın.**

Makine zikzak ayağı "J" takılı olarak gelir.

  - Detaylı bilgi için, "Baskı ayağının değiştirilmesi" (sayfa 44) başlığına bakın.

### ! DİKKAT

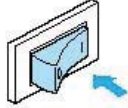

- **Dikişe uygun baskı ayağını kullanın. Yanlış baskı ayağı kullanırsanız, iğne baskı ayağına çarpabilir, eğilebilir veya kırılabilir.**

- 3 Dikiş makinesini açın.**



- Düz dikiş (sol iğne pozisyonu) LCD'de seçili olarak gösterilir.
- Ekranda animasyon gösterildiğinde, ekrana parmağınızla dokununuz.

- 4 Bir dikiş seçin.**

 (Önceki sayfa) tuşu önceki sayfayı,  (Sonraki sayfa) tuşu sonraki sayfayı gösterir.

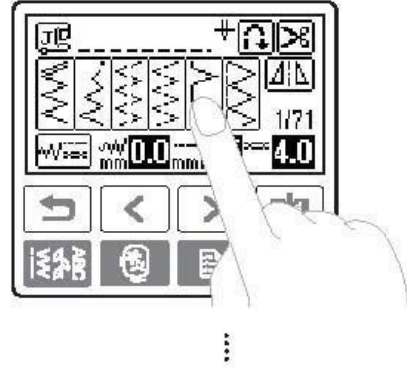
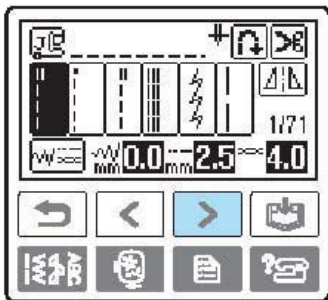

- **Örnek: ... seçilir:**

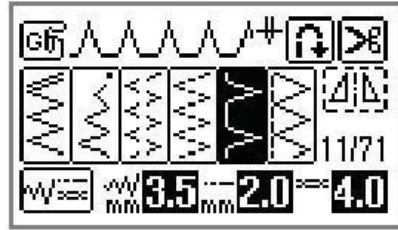

- Dikiş seçilir ve dikiş numarası ve ayarları gösterilir.

- 5 Gerekirse, otomatik ters/takviye dikiş için ayarı belirleyin ve dikiş uzunluğunu, vb. ayarlayın.**



### Not

- Dikiş kullanımları ya da diğer dikiş seçenekleri "YARDIMCI DİKİŞLER"de açıklanmıştır (Sayfa 69).
- Otomatik dönüş / takviye dikişi ya da diğer ayarlar "Faydalı Fonksiyonlar" (sayfa 61) başlığı altında açıklanmıştır.
- İplik tansiyonunu belirlemeyle ilgili prosedürler "İplik tansiyonunu Ayarlama" başlığı altında (sayfa 59) açıklanmıştır.
- Dikiş kalınlığını ve uzunluğunu değiştirmek için prosedürler "dikiş kalınlığını ayarlama" (sayfa 58) ve "dikiş uzunluğunu ayarlama" (sayfa 59) başlıkları altında açıklanmıştır.



### Not

- Bir dikiş seçildiğinde, kullanılması gereken baskı ayağı simgesinin ekranda görünmesi gerekir. Detaylı bilgi için, "Baskı ayağının değiştirilmesi" (sayfa 44) başlığına bakın. Dikişe başlamadan önce, doğru baskı ayağının takılı olduğunu kontrol edin. Yanlış baskı ayağı takılmışsa, dikiş makinesini kapatın, doğru baskı ayağını takın ve istenilen dikişi tekrar seçin.

## Kumaşın konumlandırılması

Kumaş parçalarının doğru sırayla dikildiğinden ve kumaşın düz ve ters taraflarının doğru şekilde hizalandığını kontrol edin.

### 1 Dikiş makinesini açın.

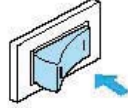

### 2 İğneyi kaldırmak için bir ya da iki kere (1) (iğne konumu düğmesi) düğmesine basın.

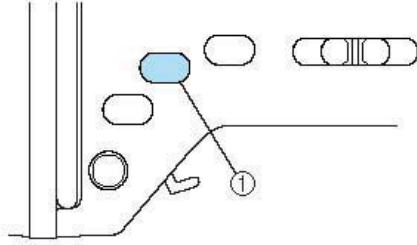

(1) İğne konumlandırma düğmesi

### 3 Kumaşı baskı ayağının altına yerleştirin.

- Dikiş payı sağ tarafa alınırsa, düz hatta dikiş daha kolay olur ve ilave kumaş yola girmez.

### 4 Sol elinizle ipliğin ucunu ve kumaşı tutarken iğneyi dikiş başlama noktasına alçaltmak üzere kasnağı sağ elinizle kendinize doğru (saatin tersi yönünde) çevirin.

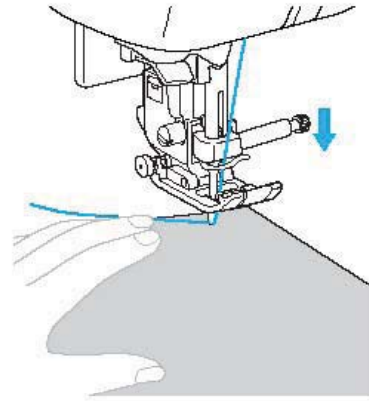
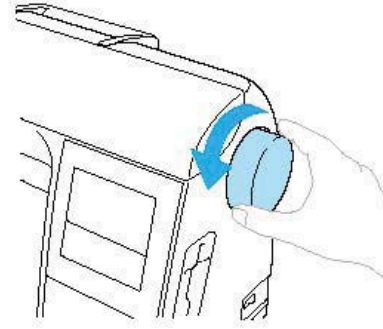

### 5 Baskı ayağı kolunu indirin.

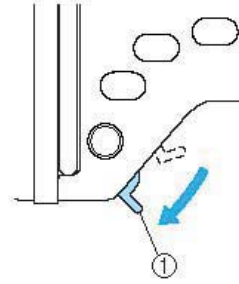

(1) Baskı ayağı kolu

- Kumaş artık dikilmek üzere yerleştirilmiştir.

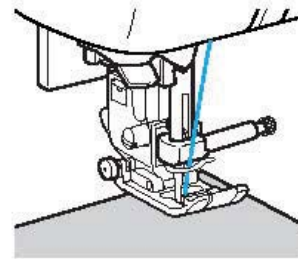

## Dikiş başlama

Dikiş başlamaya hazır olduğunuzda dikiş makinesini çalıştırabilirsiniz. Dikiş hız kontrolörü veya pedal kullanılarak dikiş hızı ayarlanabilir.

### Not

- Pedal takıldığında dikişi başlatmak ya da durdurmak üzere (Başlat/durdur) düğmesi kullanılamaz.

### ■ Çalıştırma düğmelerinin kullanılması

Çalıştırma düğmesi (Başlat/durdur) düğmesi ile dikiş başlatılabilir ve durdurulabilir.

#### 1 Dikiş hızı denetleyicisini arzu ettiğiniz dikiş hızını seçmek için sola ya da sağa doğru kaydırın.

Daha yavaş hızlarda dikiş dikmek için dikiş hızı denetleyicisini sola, daha hızlı dikiş dikmek için ise sağa doğru kaydırın.

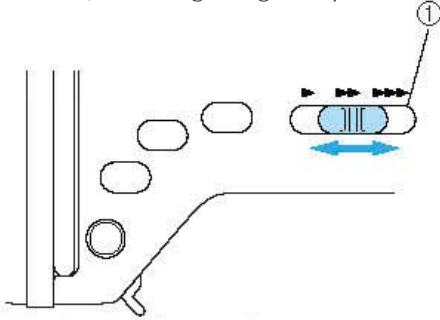

(1) Dikiş hızı denetleyicisi

#### 2 (Başlat/durdur) düğmesine bir kere basın.

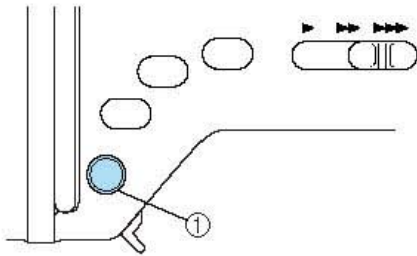

(1) Başlat/durdur düğmesi

- Makine dikişe başlar.

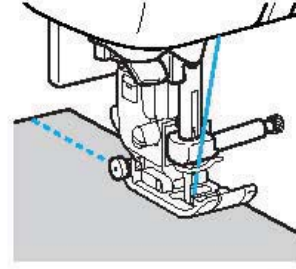

- Dikiş başladıktan sonra, (Başlat/durdur) düğmesine basmayı sürdürürseniz, makine yavaş bir hızda dikiş yapacaktır.

#### 3 Dikişin sonuna gelindiğinde, (Başlat/durdur) düğmesine bir kez basın.

- İğne aşağı konumdayken (kumaşa) makine dikişi durdurur.

#### 4 Dikiş bitirdiğinizde, (İğne konumu) tuşuna basın.

- İğne yükseltilir.

#### 5 İpliği kesin.

- Detaylı bilgi için "İpliğin kesilmesi" (sayfa 56) başlığına bakın.

### Not

- Bobin hemen hemen boşaldığında makine otomatik olarak duracaktır. Makine durduğunda, masura ipliğini değiştirin ve sonra dikişe tekrar başlamak için (Başlat/durdur) düğmesine basın.

### ■ Pedalın kullanılması

Pedal ile dikiş başlatılabilir ve durdurulabilir.

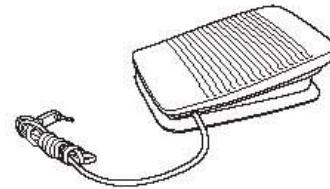

#### 1 Dikiş makinesini kapatın.

Pedalı bağlarken, makinenin kaza ile çalışmaya başlamasının önüne geçmek için dikiş makinesinin kapalı olduğundan emin olun.

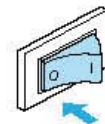

- ② Pedal fişini dikiş makinesinin sağ tarafında bulunan ilgili jake takın.

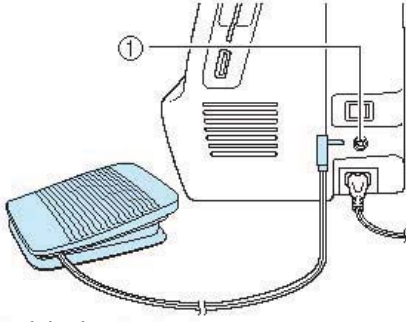

(1) Pedal jake

- ③ Dikiş makinesini açın.

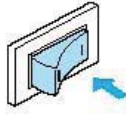

- ④ Dikiş hızı denetleyicisinde en yüksek dikiş hızını seçmek için sola ya da sağa doğru kaydırın.

Daha yavaş hızlarda dikiş dikmek için dikiş hızı denetleyicisini sola, daha hızlı dikiş dikmek için ise sağa doğru kaydırın.

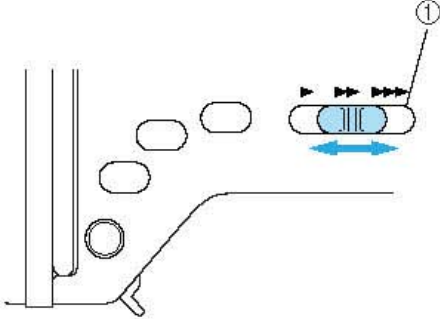

(1) Dikiş hızı denetleyicisi

- ⑤ Dikişe başlamaya hazır olduğunuzda, pedala yavaşça basın.

Pedala basılması dikiş hızını artırır, pedaldaki baskının azaltılması ise dikiş hızını azaltır.

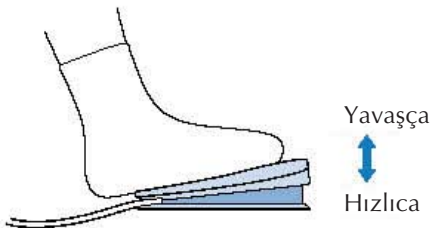

- Pedala yavaşça basın. Sert basılması ise dikişi çok hızlı şekilde başlatır.
- ▶ Makine dikişe başlar.

- ⑥ Dikişin sonuna gelindiğinde, pedalı tam olarak bırakın.

- ▶ İğne indirilmiş durumdayken (kumaşa) makine dikişi durdurur.

- ⑦ Dikişi bitirdiğinizde,  (iğne konumu) tuşuna basın.

- ▶ İğne yükseltilir.

- ⑧ İpliği kesin.

- Detaylı bilgi için "İpliğin kesilmesi" (sayfa 56) başlığına bakın.



### Not

- Pedal takıldığında dikişi başlatmak ya da durdurmak üzere  (başlat/durdur) düğmesi kullanılamaz.
- Dikiş durdurulduğunda, iğne (kumaşa doğru) alçaltılmış konumda kalır. Makine dikiş durdurulduğunda iğne yukarı konumda kalacak şekilde ayarlanabilir. Dikiş durdurulduğunda iğne yukarıda kalacak şekilde makinenin ayarlanması ile ilgili detaylı bilgi için "İğnenin stop pozisyonunu değiştirme" (sayfa 21) başlığına bakın.

### ! DİKKAT

- İplik veya tozun pedalda birikmesine izin vermeyin, aksi takdirde bir yangın veya elektrik çarpması ortaya çıkabilir.
- Pedal üzerine cisimler koymayın, aksi takdirde makinede hasar veya yaralanmalar meydana gelebilir.
- İplik veya tozun pedalda birikmesine izin vermeyin, aksi takdirde bir yangın veya elektrik çarpması ortaya çıkabilir.



## Dikişin sağlaştırılması

Düz dikiş sırasında, örneğin bir açıklığın başında veya dikişlerin bindirme yapmadığı yerlerde, ipliğin ucunu sabitlemek için ters dikiş veya takviye dikiş kullanın.

- 1 **Dikişin başında iğneyi kumaşa doğru indirin ve ardından baskı ayağı kolunu alçaltın.**

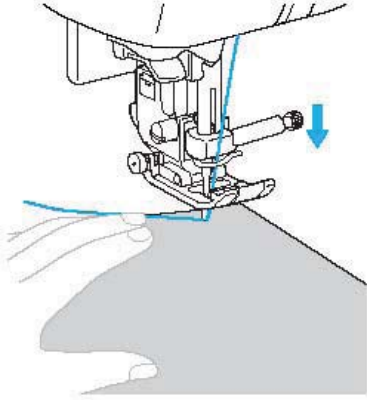

- 2 **(Başlat/durdur) düğmesine veya pedala bir kez basın.**

Bu aşamada, eğer (Başlat/durdur) düğmesi aşağıda tutulursa, makine düşük hızda dikiş yapar.

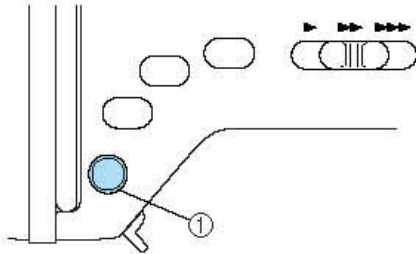

(1) Başlat/durdur düğmesi

- Detaylı bilgi için "Dikiş başlama" (sayfa 53) başlığına bakın.

► Makine dikişe başlar.

- 3 **3 ila 5 dikiş diktikten sonra, (Ters/takviye dikiş) düğmesine basın.**

Dikişin başına ulaşıncaya dek (Ters/takviye dikiş) düğmesini basılı tutun. (Ters/takviye dikiş) düğmesi basılı tutulduğunda makine düşük hızda dikiş yapar.

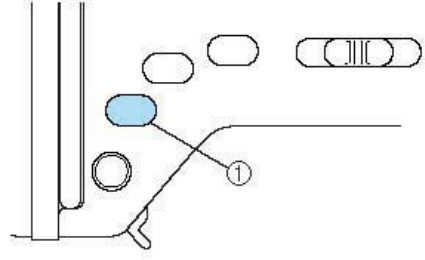

(1) Ters/takviye dikiş düğmesi

- (Ters/takviye dikiş) düğmesine basılıyken, ters dikişler dikilir.

- 4 **Dikişin başına geri döndüğünde, (Ters/takviye dikiş) düğmesini bırakın.**

- Makine dikişi durdurur.

- 5 **(Başlat/durdur) düğmesine veya pedala bir kez basın.**

- Makine normal dikiş yönünde dikişe başlar.

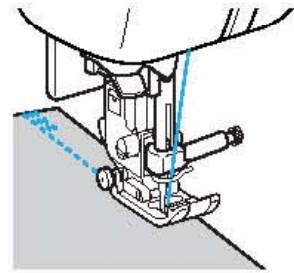

- 6 **Dikişin sonuna gelindiğinde, (Ters/takviye dikiş) düğmesine basın.**

3 ila 5 ters dikiş dikilene kadar (Ters/takviye dikiş) düğmesini basılı tutun.

- (Ters/takviye dikiş) düğmesine basılıyken, ters dikişler dikilir.

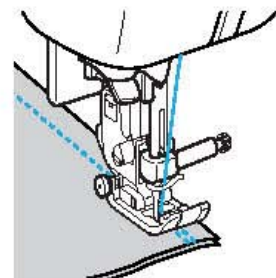

## 7 3 ile 5 arası ters dikiş diktikten sonra, (Ters/takviye dikiş) düğmesini bırakın.

► Makine dikişi durdurur.

## 8 (Başlat/durdur) düğmesine veya pedala bir kez basın.

Bu aşamada, eğer (Başlat/durdur) düğmesi aşağıda tutulursa, makine düşük hızda dikiş yapar.

► Makine normal dikiş yönünde dikişe başlar.

## 9 Dikişin sonuna gelindiğinde, dikiş makinesi stop eder.

(Başlat/durdur) düğmesini veya pedalı bırakın.

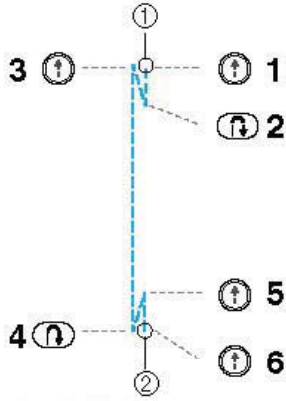

(1) Dikişin başı  
(2) Dikişin sonu

### ■ Dikişleri dikme

Ters dikişler 1, 3 ve 7 dikişleri için ayarlanır. Bunlar dışındaki dikişler için (Ters/Takviye dikiş) tuşuna basıldığında, takviye dikişleri kullanılır. Takviye dikişler birbiri üzerine 3 ile 4 adet dikiştir.

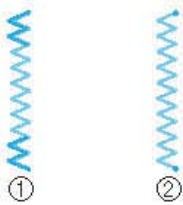

(1) Ters dikiş  
(2) Takviye dikişi



### Not

- Dikiş makinesi, dikişin başında ve sonunda otomatik olarak ters veya takviye dikiş yapacak şekilde ayarlanabilir. Detaylı bilgi için "Ters/takviye dikişlerin otomatik olarak dikilmesi" (sayfa 61) başlığına bakın.

## İpliğin kesilmesi

Dikişi bitirdiğinizde, iplikleri kesin.

### ■ İplik bıçağı düğmesinin kullanımı

## 1 Dikişi bitirmek istediğinizde, (İplik kesici) düğmesine bir kez basın.

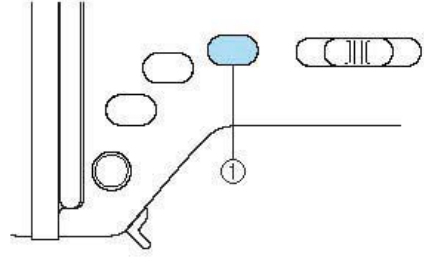

(1) İplik kesici düğmesi

► İplikler kesilir ve iğne yükseltilir.

## 2 Baskı ayağı kolunu kaldırın ve sonra kumaşı çıkarın.

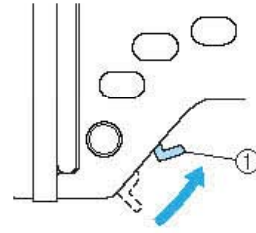

(1) Baskı ayağı kolu

## ! DİKKAT

- İplik kesildikten sonra (İplik kesici) düğmesine basmayın, aksi durumda iğne kırılabilir, iplikler dolaşabilir veya makinede hasar meydana gelebilir.
- Makine dikiş yaparken baskı ayağı altında kumaş yoksa (İplik kesici) düğmesine basmayın, aksi takdirde makinede hasar oluşabilir.



### Not

- Makine, dikiş bittiğinde iplikler kesilecek şekilde ayarlanabilir. İplikler otomatik olarak kesilecek şekilde makinenin ayarlanmasına ilişkin bilgiler için "İpliğin otomatik olarak kesilmesi" (sayfa 62) başlığına bakın.

### ■ İplik kesicinin kullanımı

#30'dan kalın ipliği, naylon veya metalik iplikleri veya diğer özel ipliklerle dikiş yaparken, iplikleri kesmek için makinenin yanındaki iplik kesiciyi kullanın.

- ① Dikiş bitirdiğinizde ve dikiş makinesini durdurduğunuzda iğneyi kaldırmak için (İğne konumu) düğmesine bir kez basın.

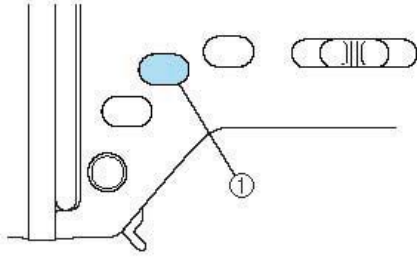

(1) İğne konumlandırma düğmesi

► İğne yükseltilir.

- ② Baskı ayağı kolunu kaldırın.

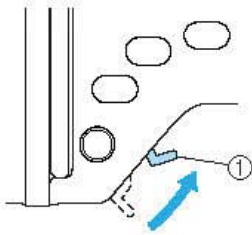

(1) Baskı ayağı kolu

- ③ Kumaşı makinenin sol tarafına çekin ve ardından kesmek üzere iplikleri iplik bıçağından geçirin.

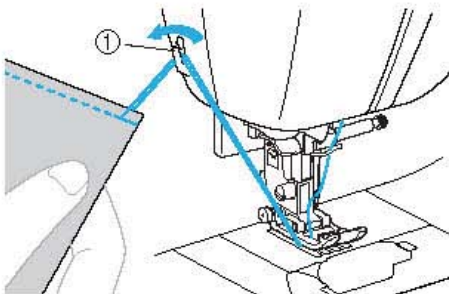

(1) İplik kesici

## Dikişin Ayarlanması

Bu makine dikiş genişliği, dikiş uzunluğu ve her dikiş için üst iplik tansiyonu ayarı için önceden varsayılan ayarlar ile kurulmuştur. Bununla birlikte, ekrandaki  tuşuna basarak, sonra bu bölümde açıklanan aşağıdaki prosedürü izleyerek herhangi bir ayarı değiştirebilirsiniz.

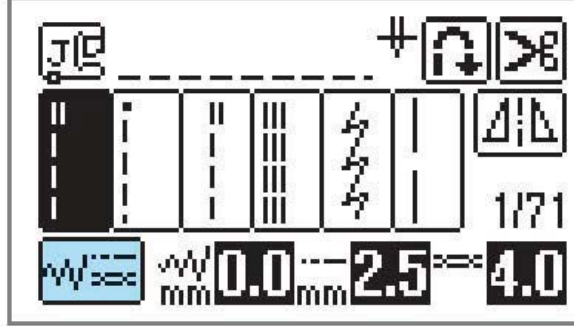

### Not

- İplik tansiyonu istenildiği şekilde ayarlanamazsa, "Sorun giderme" (sayfa 188) başlığına bakın.
- Bazı dikişler için ayarlar değiştirilemez. Detaylı bilgi için "Dikiş ayarları tablosu" (sayfa 70) başlığına bakın.
- Dikiş ayarları değiştirildiğinde, makine kapatıldığında ya da dikiş ayarı kaydedilmeden farklı bir dikiş seçildiğinde varsayılan ayarlara döner.

## Dikiş genişliğinin ayarlanması

Dikişi kalın ya da dar yapmak için dikiş genişliği (zigzag genişliği) ayarlanabilir.

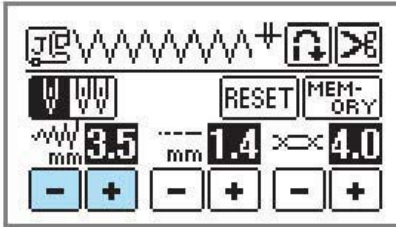

 tuşuna her basıldığında zigzag dikiş daralır.

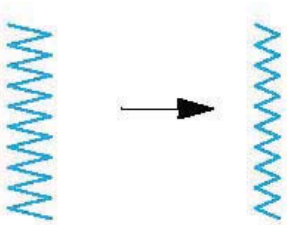

 tuşuna her basıldığında zigzag dikiş genişler.

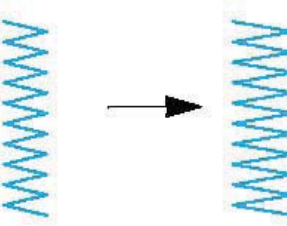

### Not

- Varsayılan ayarlara dönmek için **RESET** tuşuna basın.
- Düz dikiş (sol iğne pozisyonu veya üçlü streç dikiş) seçildiyse, dikiş genişliğinin değişimi iğne pozisyonunu değiştirir. Genişliğin artırılması iğneyi sağa, genişliğin azaltılması ise iğneyi sola hareket ettirir.
- Dikiş makinesi, dikiş hızı denetleyicisi ile dikiş genişliği kolayca değiştirilebilecek şekilde ayarlanabilir. Detaylı bilgi için "dikiş hızı denetleyicisi kullanarak saten dikiş" (sayfa 111) başlığına bakın.
-  ayarların değiştirilemeyeceği anlamına gelmektedir.



### DİKKAT

- Dikiş genişliğini ayarladıktan sonra kasmağı yavaşça kendinize doğru (saatin tersi yönünde) çevirin ve iğnenin baskı ayağına temas etmediğinden emin olun. İğne baskı ayağına temas ederse iğne bükülebilir ya da kırılabilir.

## Dikiş uzunluğunun ayarlanması

Dikiş uzunluğu, dikişi kalın ya da ince yapmak için ayarlanır.

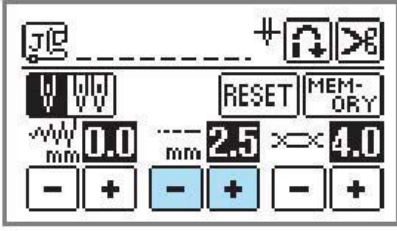

[-] tuşuna her basıldığında dikiş incelir (kısılır).

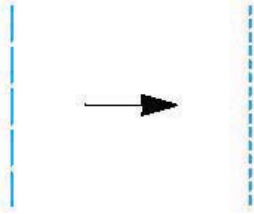

[+] tuşuna her basıldığında dikiş kalınlaşır (uzar).

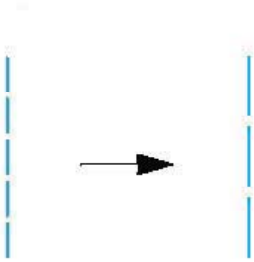

### Not

- Varsayılan ayarlara dönmek için [RESET] tuşuna basın.
- [REVERSE] ayarların değiştirilemeyeceği anlamına gelmektedir.

## ⚠ DİKKAT

- **Dikişler bir araya toplanırsa, dikiş uzunluğunu artırın. Bir araya toplanmış dikişlerle dikişe devam edilmesi durumunda iğne bükülebilir ya da kırılabilir.**

## İplik tansiyonunun ayarlanması

Kumaşa ve kullanılan ipliğe göre iplik tansiyonunu değiştirmeniz gerekebilir.

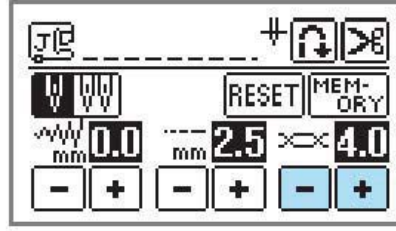

### ■ Doğru iplik tansiyonu

Üst iplik ile masura ipliğinin, kumaşın ortasına yakın bir yerden geçmesi gerekir. Kumaşın düz tarafından sadece üst iplik ve kumaşın ters tarafından sadece masura ipliği görünmelidir.

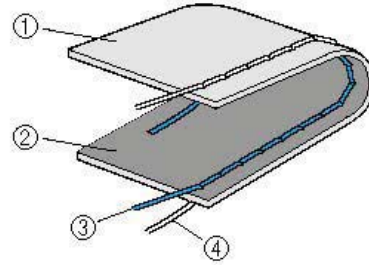

- (1) Kumaşın tersi
- (2) Kumaşın yüzü
- (3) Üst iplik
- (4) Masura ipliği

### ■ Üst iplik çok gergin

Masura ipliği kumaşın düz tarafından görünür durumdaysa, üst iplik çok gergindir.

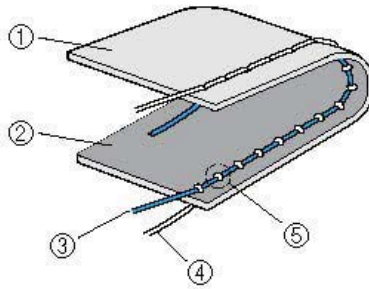

- (1) Kumaşın tersi
- (2) Kumaşın yüzü
- (3) Üst iplik
- (4) Masura ipliği
- (5) Masura ipliği kumaşın düz tarafından görünür.

[-] tuşuna her basıldığında iplik tansiyonu azalır.

### ■ Üst iplik çok gevşek

Üst iplik kumaşın ters tarafından görünüyorsa, üst iplik çok gevşektir.

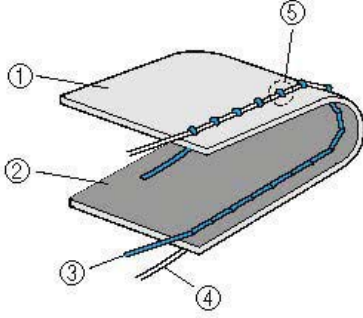

- (1) Kumaşın tersi
- (2) Kumaşın yüzü
- (3) Üst iplik
- (4) Masura ipliği
- (5) Üst iplik kumaşın ters tarafından görünür.

⊕ tuşuna her basıldığında iplik tansiyonu artar.



### Not

- Varsayılan ayarlara dönmek için **RESET** tuşuna basın.



### Not

- Eğer üst iplik doğru şekilde sarılmazsa ya da bobin doğru olarak takılmazsa, doğru iplik tansiyonu ayarlanamaz. Eğer doğru iplik tansiyonuna ulaşılmazsa, üst ipliği yeniden sarın ve bobini doğru olarak yerleştirin.

## Yararlı Fonksiyonlar

Dikiş verimliliğini artırmaya yarayan fonksiyonlar aşağıda açıklanmıştır.

### Ters/takviye dikişlerin otomatik olarak dikilmesi

Dikiş makinesi, dikişin başında ve sonunda otomatik olarak ters veya takviye dikiş yapacak şekilde ayarlanabilir. Gerek ters dikiş gerekse takviye dikişi seçili dikişe bağlı olarak dikilir. Detaylı bilgi için "Dikiş ayarları tablosu" (sayfa 70) başlığına bakın.

#### 1 Dikiş makinesini açın.

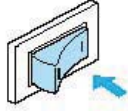



- LCD açılır.

#### 2 Bir dikiş seçin.

- Dikiş seçme ile ilgili detaylı bilgi için "Dikiş seçimi" (sayfa 51) başlığına bakın.

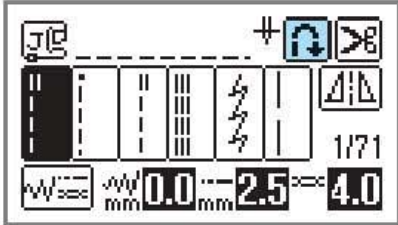
#### 3 LCD üzerinde tuşuna basın.



-  ya döner ve dikiş makinesi otomatik ters/takviye dikiş için ayarlanır.

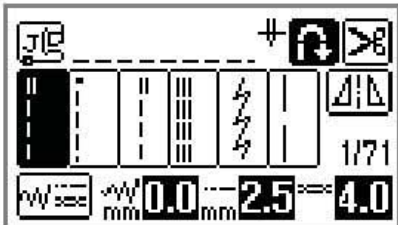

- Otomatik ters/takviye dikişi kapatmak için  tuşuna basın.
- Dikiş makinesi kapandığında, otomatik ters/takviye dikiş ayarı iptal edilir.

#### 4 Kumaşı baskı ayağının altına yerleştirin ve ardından bir kere (Başlat/durdur) düğmesine basın.

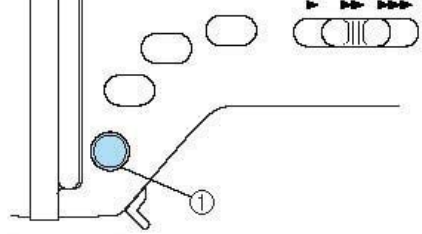

- (1) Başlat/durdur düğmesi

- Ters/takviye dikişler dikildikten sonra, makine dikişe başlar.

#### 5 Dikişin sonuna gelindiğinde, (Ters/takviye dikiş) düğmesine basın.

Takviye dikişlerin otomatik olarak dikildiği ilik ve punteriz gibi dikişler için bir dikiş seçildiyse bu adım gerekli değildir.

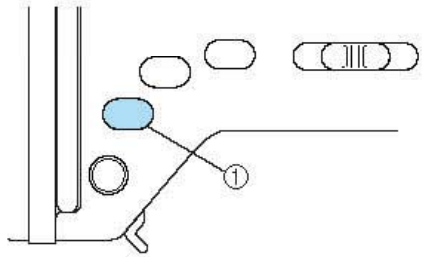

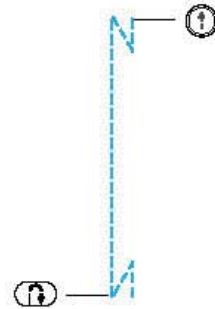

- (1) Ters/takviye dikiş düğmesi

- Ters/takviye dikişler dikildikten sonra, makine dikişi durdurur.



#### Not

- Dikiş sonunda  (Başlat/durdur) düğmesine basılırsa, ters/takviye dikişler dikilmeyecektir. Dikişin sonunda  (Ters/takviye dikiş) düğmesine bastığınızdan emin olun.

## İpliğin otomatik olarak kesilmesi

Dikiş makinesi, dikişin sonunda ipleri otomatik olarak kesecek şekilde ayarlanabilir. Bu işleme, "programlanmış iplik kesimi" adı verilir. Programlanmış iplik kesimi ayarlanmış ise, otomatik ters/takviye dikiş de ayarlanır.

### 1 Dikiş makinesini açın.

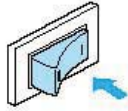



- LCD açılır.

### 2 Bir dikiş seçin.

- Dikiş seçme ile ilgili detaylı bilgi için "Dikiş seçimi" (sayfa 51) başlığına bakın.

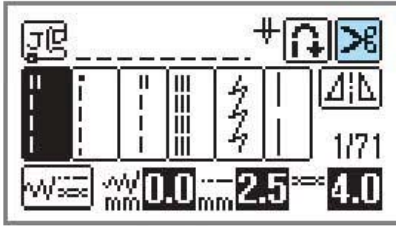
### 3 Ekranda üzerine basın.



-   ekranına ulaşırsınız ve dikiş makinesi programlanmış iplik kesme ve otomatik ters/takviye dikişi için ayarlanır.

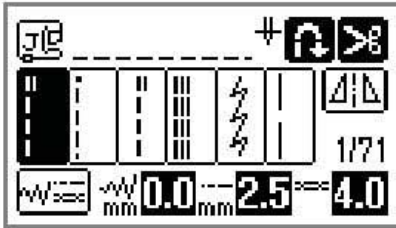

- Programlanmış iplik kesmeyi kapamak için  tuşuna basın.

### 4 Kumaşı yerine yerleştirin, (Başlat/durdur) düğmesine bir kere basın.

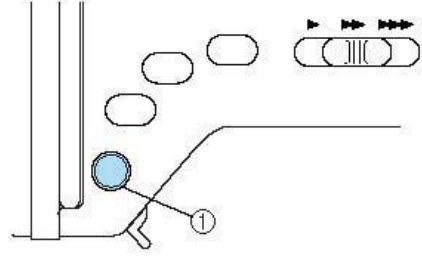

- (1) Başlat/durdur düğmesi

- Ters dikiş ya da takviye dikişten sonra dikiş başlar.

### 5 Dikişin sonuna gelindiğinde, (Ters/takviye dikiş) düğmesine bir kere basın.

- İğne delikleri ya da punteriz gibi takviye dikiş içeren dikişler seçildiğinde, bu işleme gerek yoktur.

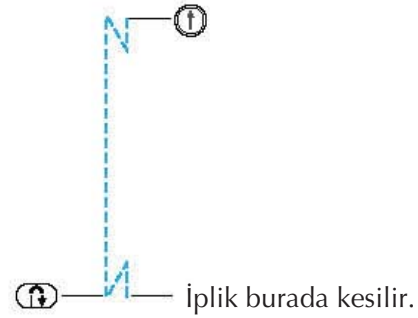

- Ters dikiş ya da takviye dikiş yapıldıktan sonra, makine durur ve iplik kesilir.



 İplik burada kesilir.



### Not

- Dikiş sırasında  (Başlat/durdur) düğmesine basıldığında programlanmış iplik kesme gerçekleştirilmeyecektir. Dikişin sonunda  (Ters/takviye dikiş) düğmesine basın.
- Makine kapatıldığında, programlanmış iğne kesici kapatılacaktır.



## Dikişin ikizlenmesi

Dikişin ikiz görüntüsünü yatay olarak (sol ve sağ) dikebilirsiniz.

### 1 Dikiş makinesini açın.

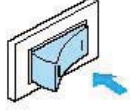



► LCD açılır.

### 2 Bir dikiş seçin.

- Dikiş seçme ile ilgili detaylı bilgi için "Dikiş seçimi" (sayfa 51) başlığına bakın.

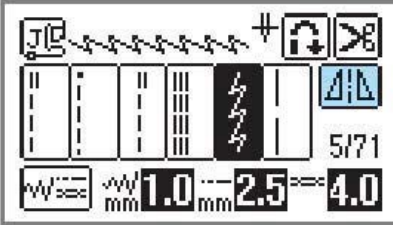
### 3 Ekranda üzerine basın.



►  öğesine döner ve ekranın üzerinde gösterilen desen ikizlenir.

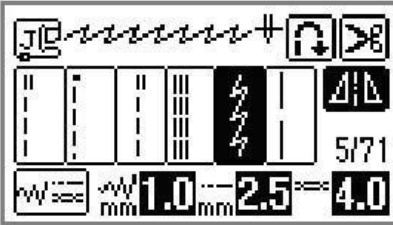

- İkizlenmiş dikişi kapatmak için  tuşuna basın.



### Not

- Düğme deliği ya da  gördüğünüz diğer dikişler için ikizleme yapılamaz.
- Dikiş makinesi kapandığında, ikizleme ayarları iptal edilir.

## Yararlı Dikiş İpuçları

Dikiş projelerinizde daha iyi sonuçlar almak için aşağıda çeşitli yollar belirtilmiştir. Dikiş projenize başlarken bu ipuçlarına başvurun.

### Deneme dikişi

Makineyi dikilmekte olan kumaş tipine uygun iplik ve iğne ile donattıktan sonra, makine seçili dikiş için otomatik olarak iplik tansiyonunu ve dikiş uzunluğu ile genişliğini ayarlar. Ancak, kullanılan kumaş tipine ve dikiş yöntemine göre arzu edilen sonuçların elde edilememesi söz konusu olduğundan projeye başlamadan her zaman deneme dikişi yapılmalıdır.

Deneme dikişi yaparken projenizde kullanmayı düşündüğünüz aynı kumaş türü ve dikiş tipini kullanın ve iplik tansiyonunu, dikiş uzunluğunu ve genişliğini kontrol edin. Dikiş tipine ve dikilmekte olan kumaşın sahip olduğu katman sayısına bağlı olarak elde edilecek sonuçlar farklılık gösterebileceğinden, dikiş projenizde kullanacağınız aynı koşulları deneme dikişi sırasında da uygulayın.

### Dikiş yönünü değiştirme

#### 1 Dikiş kumaş üzerinde bir köşeye ulaştığında dikiş makinesini durdurun.

İğneyi alçak konumda bırakın (kumaş üzerine). Makine dikiş bitirdiğinde, iğne yukarıda kaldıysa, iğneyi indirmek için  (iğne konumu) düğmesine basın.

#### 2 Baskı ayağı kolunu kaldırın ve ardından kumaşı döndürün.

İğneyi eksen noktası olarak kullanmak suretiyle kumaşı döndürün.

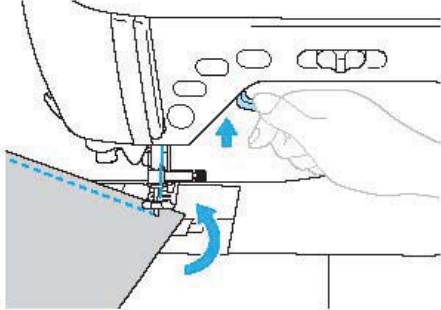

#### 3 Baskı ayağı kolunu indirin ve dikiş devam edin.

### Eğri şekillerin dikilmesi

Dikişi durdurun ve ardından eğri şeklin etrafını dikmek üzere dikiş yönünü hafifçe değiştirin. Düzgün bir dikiş payı ile dikişe ilişkin detaylı bilgi için, "Düzgün dikiş payında dikiş" (sayfa 66) başlığına bakın.

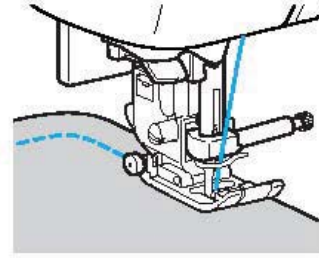

Zigzag dikiş sırasında, bir eğri boyunca dikiş yaparken daha iyi kalitede dikiş elde etmek üzere daha kısa bir dikiş uzunluğu seçin.

### Baskı ayağı basıncının ayarlanması

Baskı ayağı basıncı (baskı ayağının kumaşa uyguladığı basınç miktarı) ayarlanabilir. En iyi sonuç için, esnek ya da ince kumaşları dikerken basıncı azaltın ve kalın kumaşları dikerken basıncı artırın.

#### 1 Baskı ayağını indirmek için baskı ayağı kolunu indirin.

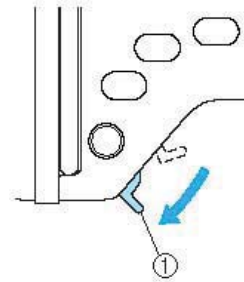

(1) Baskı ayağı kolu

**2** Baskı ayağındaki basıncı ayarlamak için makinenin arkasındaki baskı ayağı basınç kadranını çevirin.

Baskı ayağı basınç seviyesi (1 ile 4 arasında) 4 seviyeden herhangi birine ayarlanabilir. Seviye ne kadar büyük olursa, basınç o kadar güçlü olur. Kalın kumaşlar için 1 ve 2 seviyelerini, daha ince kumaşlar için 4. seviyeyi kullanın.

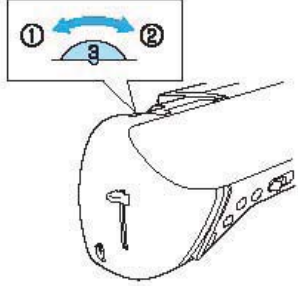

**3** Dikiş bittikten sonra, kadranı tekrar 3 konumuna (standart) getirin.

### Kalın kumaşların dikilmesi

■ **Kumaş baskı ayağının altına oturmazsa**

Kumaş, baskı ayağının altına kolayca oturmazsa baskı ayağı kolunu daha da yükselterek baskı ayağını en üst konumuna getirin.

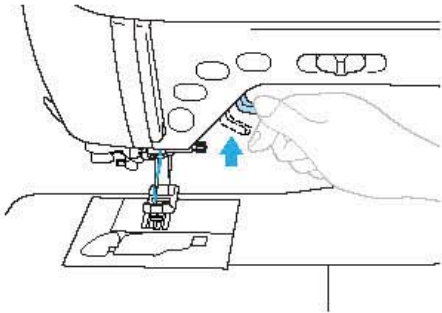

■ **Kalın dikiş dikiliyorsa ve kumaş dikişin başında beslenemiyorsa**

Zigzag ayağı "J", baskı ayağı seviyesini koruma özelliği ile donatılmıştır.

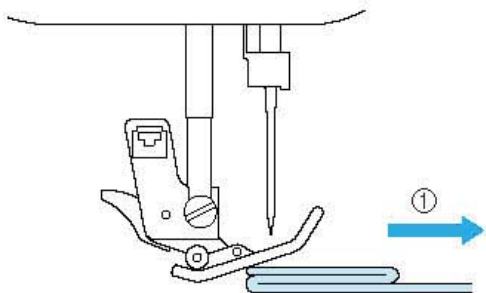

(1) Dikiş yönü

**1** Ayağın alt kısmına beslenemeyecek kadar kalın bir kumaş ile karşılaştığında baskı ayağı kolunu yükseltin.

**2** Zikzak ayak "J"nin sol tarafındaki siyah tuşa (baskı ayağı kaldırma iğnesi) basın. Düğmeye basılı tutun ve baskı ayağını alçaltın.

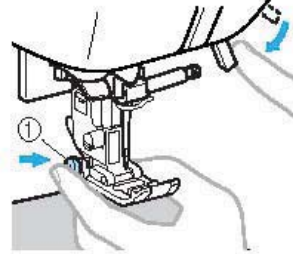

(1) Baskı ayağı tutma iğnesi

► Düğmeyi serbest bırakın. Ayak yerine kilitlenir ve kumaşın beslenmesine izin verecek şekilde dikiş ile hizalanır.

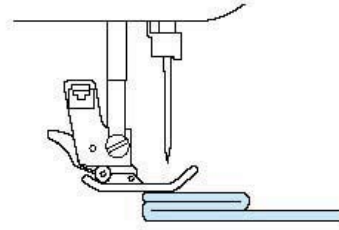

► Sorunlu bölge geçildiğinde, ayak normal konumuna geri döner.

### ! DİKKAT

- 6 mm'den daha kalın kumaş dikilirse ya da kumaş aşırı güç kullanılarak itilirse, iğne bükülebilir ya da kırılabilir.

## İnce kumaşların dikilmesi

İnce kumaş dikilirken, dikişin hizası bozulabilir ya da kumaş doğru şekilde beslenmeyebilir. Bu tarz durumların gerçekleşmesi durumunda, kumaşın altına ince bir kağıt ya da sabitleyici bir malzeme yerleştirin ve kumaş ile birlikte dikiş yapın. Dikiş işlemi bittiğinde, kağıdı yırtıp atın.

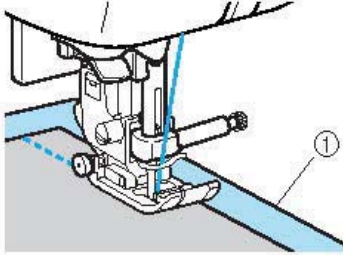

(1) Sabitleyici malzeme ya da kağıt

## Esnek kumaşların dikilmesi

Önce kumaş parçalarını birbirlerine teyelleyin ve ardından kumaşı gerdirmeden dikiş yapın.

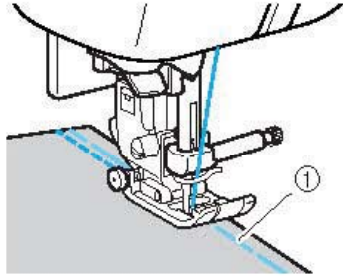

(1) Teyel

En iyi sonuç için triko kumaşlar üzerine dikiş yaparken aşağıda önerilen esnek dikişleri kullanın. Ayrıca trikoya uygun iğne kullandığınızdan emin olun.

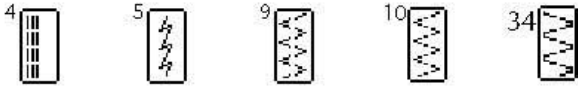

## Deri veya vinil kumaşların dikilmesi

Deri veya kaplı kumaşlar gibi baskı ayağına yapışabilecek kumaşları dikerken, baskı ayağını yapışmaz ayak ile değiştirin.

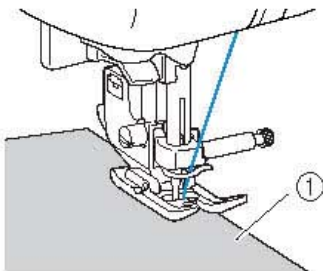

(1) Deri

## Düzgün dikiş payında dikiş

Düzgün bir dikiş için, dikiş payı baskı ayağının sağında olacak ve kumaşın kenarı baskı ayağının sağ kenarı veya iğne plakasındaki bir işaretle hizalanacak şekilde dikişe başlayın.

### ■ Kumaşın baskı ayağıyla hizalanması

Baskı ayağının sağ kenarını kumaşın kenarından sabit bir mesafede tutarken dikiş yapın.

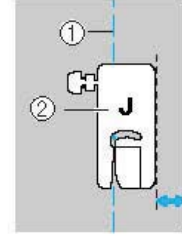

(1) Dikiş  
(2) Baskı ayağı

### ■ Kumaşın dikiş kılavuzu ayağıyla hizalanması

Kumaşın sağ kenarını dikiş kılavuzu ayağındaki işaretlerin istenen konumuyla hizalanmış şekilde tutarken dikiş yapın.

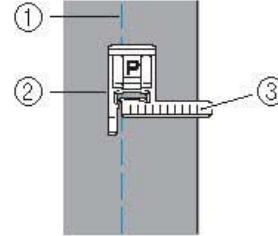

(1) Dikiş  
(2) Dikiş kılavuz ayağı  
(3) İşaretler

- **Kumaşın bir iğne plakası işaretleriyle hizalanması**  
İğne plakasındaki işaretler düz dikişle dikilen bir dikişin iğne pozisyonundan mesafesini gösterir (sol iğne pozisyonu). Kumaşın kenarını iğne plakasındaki işaretlerle hizalı tutarak dikiş yapın. Üst kadrandaki işaretler arasındaki mesafe 3 mm ve ızgaradaki işaretler arasındaki mesafe 5 mm'dir.

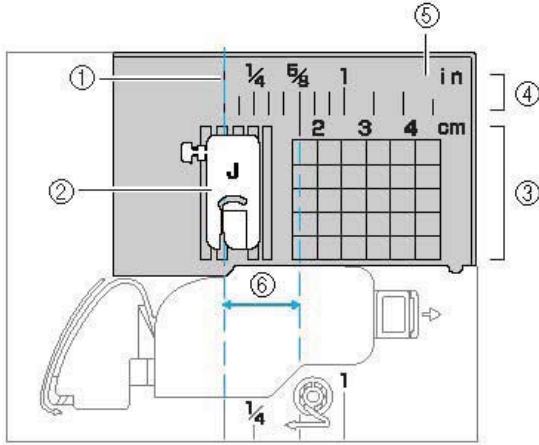

- (1) Dikiş
- (2) Baskı ayağı
- (3) Santimetre
- (4) İnç
- (5) İğne plakası
- (6) 1,6 cm (5/8 inç)

## Baskı ayağının eller kullanılmadan kaldırılması

Dizliği kullanarak, baskı ayağını dizinizle indirip kaldırabilirsiniz, böylece kumaşı tutmak için her iki elinizi de kullanabilirsiniz.



### ■ Dizliğin takılması

- ① **Dikiş makinesini kapatın.**

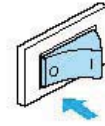

- ② **Dizliği, makinenin ön tarafında, sağ alt köşede bulunan montaj yuvasına takın.**  
Dizlikteki tırnakları, montaj yuvasındaki çentiklere göre hizalayın ve ardından dizliği olabildiğince itin.

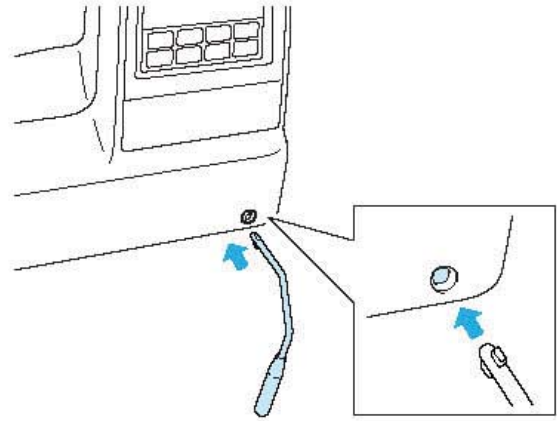

### ⚡ Not

- Dizlik montaj yuvasına tam olarak oturmazsa, makine çalışırken yerinden düşebilir.

## ■ Dizliğin kullanımı

## ① Dikiş makinesini durdurun.

- Dikiş makinesi çalışırken, dizliği kullanmayın.

## ② Dizinizle, dizliği sağa bastırın.

- Dizliği sağa basılı tutun.

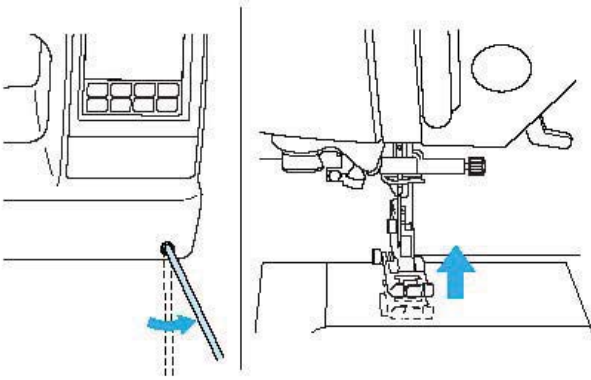

- ▶ Baskı ayağı kaldırılır.

## ③ Dizliği serbest bırakın.

- ▶ Baskı ayağı indirilir.

## ! DİKKAT

- Dikiş sırasında, dizinizi dizlikten uzak tutun. Dikiş makinesi çalışırken dizliğe basılırsa, iğne kırılabilir veya makine hasar görebilir.

Değişik dikişler ve uygulamaları bu bölümde açıklanmıştır.

Dikiş Ayarları Tablosu .....	70	Aplike, Yama ve Kapitone Dikiş .....	105
Yardımcı dikiş uygulamaları.....	70	Aplike dikiş.....	106
Diğer dikişler.....	74	Yama (gelişigüzel desenler) dikişi...	107
Dikiş Seçimi .....	77	İlmek dikişi .....	107
Dikiş tipleri .....	77	Kapitone .....	109
Dikiş seçimi.....	77	Serbest hareketli kapitone dikişi.....	110
Dikiş ayarlarının kaydedilmesi .....	79	Dikiş hızı denetleyicisi kullanarak	
Sürfile Dikişler .....	81	saten dikiş.....	111
Sürfile ayağı "G" kullanılarak		Takviye Dikişi.....	113
yapılan sürfile dikişler .....	81	Üçlü esnek dikiş .....	113
Sürfile ayağı "J" kullanılarak yapılan		Punteriz dikişi.....	113
sürfile dikişler.....	82	Onarım .....	115
Yan kesici kullanılarak yapılan		Gözlü Dikiş .....	117
sürfile dikişler.....	83	Yatay dikiş.....	118
Temel Dikiş.....	85	Dekoratif Dikiş.....	120
Teyelleme.....	85	Ajurlu dikiş .....	121
Temel dikiş .....	85	Fisto dikişi .....	122
Gizli Kenar Bastırma Dikişi.....	87	Büzgülü dikiş .....	122
Düğme İliği Dikişi/Düğme Dikme.....	89	Kabuk plise dikişi.....	123
İlik dikişi.....	90	Birleştirme .....	124
Düğme dikişi .....	94	Süsleme dikişi .....	125
Fermuar Yerleştirme .....	96	Çeşitli Yerleşik Dekoratif Desenlerin	
Ortalanmış bir fermuarın		Dikilmesi.....	128
yerleştirilmesi.....	96	Güzel desenlerinin dikilmesi .....	128
Bir yan fermuarın yerleştirilmesi ....	98	Dikiş desenleri .....	128
Fermuar/şerit Yerleştirme .....	101	Desen boyutunun değiştirilmesi .....	129
Ortalanmış bir fermuarın		Dikiş yoğunluğunun değiştirilmesi..	129
yerleştirilmesi .....	101	Saten dikişler için uzunluğun	
biye yerleştirme.....	102	değiştirilmesi .....	130
Esnek Kumaş ve Elastik Bant Dikişi .....	103	Desenleri değiştirme.....	131
Esnek dikiş.....	103	Desenleri birleştirme .....	132
Elastik bant takma .....	103	Desenlerin kaydedilmesi.....	135
		Desenin yeniden hizalanması .....	136
		Desenin tasarlanması (Özel Dikişim ) ...	139
		Desen taslağının çizilmesi .....	139
		Desen verisinin girilmesi .....	140
		Tasarım örnekleri .....	142

## Dikiş Ayarları Tablosu





















Yardımcı dikiş uygulamalarına yönelik olarak, uygulamalar, dikiş uzunlukları, genişlikleri ve çift iğne kullanılıp kullanılmayacağına dair bilgiler aşağıdaki tabloda verilmiştir.

### Yardımcı dikiş uygulamaları

Dikiş Adı	Desen	Baskı Ayacı	Uygulama	Dikiş Genişliği [mm (inç)]		Dikiş Uzunluğu [mm (inç)]		Çift İğne	Ters/takviye dikişi	Hareketli Ayak	
				Otomatik	Manüel	Otomatik	Manüel				
Düz dikiş	Sol	1	Temel dikiş, büzgü dikiş ya da dar ve süslü pli dikme vs.	0.0 (0)	0.0–7.0 (0–1/4)	2.5 (3/32)	0.2–5.0 (1/64–3/16)	Evet (J)	Ters	Hayır	
		2	Temel dikiş ve büzgü dikiş ya da dar ve süslü pli dikme vs.	0.0 (0)	0.0–7.0 (0–1/4)	2.5 (3/32)	0.2–5.0 (1/64–3/16)	Evet (J)	Takviye	Evet	
	Merkez	3	Fermuar ekleme, temel dikiş ve büzgü dikiş ya da dar ve süslü pli dikme vs.	3.5 (1/8)	0.0–7.0 (0–1/4)	2.5 (3/32)	0.2–5.0 (1/64–3/16)	Evet (J)	Ters	Hayır	
Üçlü esnek dikiş	4	J	Manşon ekleme, iç pantolon dikişi, esnek kumaş dikişi ve dekoratif dikiş	0.0 (0)	0.0–7.0 (0–1/4)	2.5 (3/32)	1.5–4.0 (1/16–3/16)	Evet (J)	Takviye	Hayır	
Esnek dikiş	5	J	Esnek kumaş dikişi ve dekoratif dikiş	1.0 (1/16)	1.0–3.0 (1/16–1/8)	2.5 (3/32)	1.0–4.0 (1/16–3/16)	Evet (J)	Takviye	Hayır	
Teyel dikiş	6	J	Geçici sabitleme	0.0 (0)	0.0–7.0 (0–1/4)	20 (3/4)	5–30 (3/16–1-3/16)	Hayır	Takviye	Hayır	
Zigzag dikişi	Merkez	7	J	Sürfile ve applike ekleme	3.5 (1/8)	0.0–7.0 (0–1/4)	1.4 (1/16)	0.0–4.0 (0–3/16)	Evet (J)	Ters	Hayır
	Sağ	8	J	Sağ iğne konumundan dikişe başlama	3.5 (1/8)	2.5–5.0 (3/32–3/16)	1.4 (1/16)	0.3–4.0 (1/64–3/16)	Evet (J)	Takviye	Evet
2-noktalı zigzag dikiş	9	J	Orta ağırlıkta ya da esnek kumaşlara sürfile dikiş yapma, elastik yama ekleme	5.0 (3/16)	1.5–7.0 (1/16–1/4)	1.0 (1/16)	0.2–4.0 (1/64–3/16)	Evet (J)	Takviye	Evet	
3-noktalı zigzag dikiş	10	J	Orta ağırlıkta ya da esnek kumaşlara sürfile dikiş yapma, elastik yama ekleme	5.0 (3/16)	1.5–7.0 (1/16–1/4)	1.0 (1/16)	0.2–4.0 (1/64–3/16)	Evet (J)	Takviye	Hayır	
Sürfile dikiş	11	G	İnce ya da orta ağırlıkta kumaşlara sürfile dikiş yapma	3.5 (1/8)	2.5–5.0 (3/32–3/16)	2.0 (1/16)	1.0–4.0 (1/16–3/16)	Hayır	Takviye	Hayır	
	12	G	Kalın kumaşlara sürfile dikiş yapma	5.0 (3/16)	2.5–5.0 (3/32–3/16)	2.5 (3/32)	1.0–4.0 (1/16–3/16)	Hayır	Takviye	Hayır	
	13	G	Kalın kumaşlara dikiş ve dekoratif dikiş	5.0 (3/16)	3.5–5.0 (1/8–3/16)	2.5 (3/32)	1.0–4.0 (1/16–3/16)	Hayır	Takviye	Hayır	
	14	J	Esnek kumaşlara sürfile dikiş yapma	5.0 (3/16)	0.0–7.0 (0–1/4)	2.5 (3/32)	0.5–4.0 (1/32–3/16)	Evet (J)	Takviye	Hayır	
	15	J	Kalın veya esnek kumaşlara sürfile dikiş yapma	5.0 (3/16)	0.0–7.0 (0–1/4)	2.5 (3/32)	0.5–4.0 (1/32–3/16)	Evet (J)	Takviye	Hayır	
	16	J	Esnek kumaşlara dikiş ve dekoratif dikiş	4.0 (3/16)	0.0–7.0 (0–1/4)	4.0 (3/16)	1.0–4.0 (1/16–3/16)	Evet (J)	Takviye	Hayır	



Dikiş Adı	Desen	Baskı Ayağı	Uygulama	Dikiş Genişliği [mm (inç)]		Dikiş Uzunluğu [mm (inç)]		Çift İğne	Ters/takviye dikişi	Hareketli Ayak
				Otomatik	Manüel	Otomatik	Manüel			
Gizli kenar bastırma dikişi	17	R	Orta ağırlıktaki kumaşlarda gizli kenar bastırma dikişi	00	3← - →3	2.0 (1/16)	1.0-3.5 (1/16-1/8)	Hayır	Takviye	Hayır
	18	R	Esnek kumaşlarda gizli kenar bastırma dikişi	00	3← - →3	2.0 (1/16)	1.0-3.5 (1/16-1/8)	Hayır	Takviye	Hayır
Aplike dikiş	19	J	Aplike dikiş	3.5 (1/8)	2.5-7.0 (3/32-1/4)	2.5 (3/32)	1.6-4.0 (1/16-3/16)	Evet (J)	Takviye	Hayır
Kabuk plise dikişi	20	J	Kabuk plise dikişi	4.0 (3/16)	0.0-7.0 (0-1/4)	2.5 (3/32)	0.2-4.0 (1/64-3/16)	Evet (J)	Takviye	Hayır
Düz ilmek dikişi	21	J	Düz ilmek dikişi (baskı ayağının sağ kenarından 6,5 mm dikişe izin verecek şekilde)	5.5 (7/32)	0.0-7.0 (0-1/4)	2.0 (1/16)	0.2-5.0 (1/64-3/16)	Hayır	Takviye	Hayır
	22	J	Düz ilmek dikişi (baskı ayağının sağ kenarından 6,5 mm dikişe izin verecek şekilde)	1.5 (1/16)	0.0-7.0 (0-1/4)	2.0 (1/16)	0.2-5.0 (1/64-3/16)	Hayır	Takviye	Evet
Elle dikilmiş gibi görünen düz dikiş (kapitone için)	23	J	Elle dikilmiş gibi görünen düz kapitone dikişi	0.0 (0)	0.0-7.0 (0-1/4)	2.5 (3/32)	1.0-4.0 (1/16-3/16)	Hayır	Takviye	Hayır
Zigzag dikiş (kapitone için)	24	J	Aplike kapitone, serbest-hareketli kapitone dikiş, saten dikiş	3.5 (1/8)	0.0-7.0 (0-1/4)	1.4 (1/16)	0.0-4.0 (0-3/16)	Hayır	Takviye	Evet
Aplike dikiş (kapitone için)	25	J	Aplike ve tutucu ekleme	1.5 (1/16)	0.5-3.5 (1/32-1/8)	1.8 (1/16)	1.0-4.0 (1/16-3/16)	Hayır	Takviye	Hayır
Kapitone dikiş (stippling için)	26	J	Arka plan dikiş kapitone (stippling)	7.0 (1/4)	1.0-7.0 (1/16-1/4)	1.6 (1/16)	1.0-4.0 (1/16-3/16)	Hayır	Takviye	Hayır
Saten fisto dikişi	27	N	Fisto dikişi	5.0 (3/16)	2.5-7.0 (3/32-1/4)	0.5 (1/32)	0.1-1.0 (1/64-1/16)	Evet (J)	Takviye	Hayır
Birleşen yer dikişi	28	J	Yama dikişi ve dekoratif dikiş	4.0 (3/16)	0.0-7.0 (0-1/4)	1.2 (1/16)	0.2-4.0 (1/64-3/16)	Evet (J)	Takviye	Hayır
	29	J	Yama dikişi, dekoratif dikiş ve triko ile olduğu gibi her iki kumaş üzerine sürüle dikiş	5.0 (3/16)	2.5-7.0 (3/32-1/4)	2.5 (3/32)	1.0-4.0 (1/16-3/16)	Evet (J)	Takviye	Hayır
	30	J	Yama dikişi ve dekoratif dikiş	5.0 (3/16)	0.0-7.0 (0-1/4)	1.2 (1/16)	0.2-4.0 (1/64-3/16)	Evet (J)	Takviye	Hayır
Petek büzgü dikişi	31	J	Petek büzgü dikişi ve dekoratif dikiş	5.0 (3/16)	0.0-7.0 (0-1/4)	1.6 (1/16)	1.0-4.0 (1/16-3/16)	Evet (J)	Takviye	Hayır
Ajurlu dikiş	32	J	Ajurlu dikiş ve dekoratif dikiş	5.0 (3/16)	0.0-7.0 (0-1/4)	2.5 (3/32)	1.0-4.0 (1/16-3/16)	Evet (J)	Takviye	Hayır
	33	J	Ajurlu dikiş ve dekoratif dikiş	5.0 (3/16)	2.5-7.0 (3/32-1/4)	2.5 (3/32)	1.0-4.0 (1/16-3/16)	Evet (J)	Takviye	Hayır
Elastik bağlantı dikişi	34	J	Esnek kumaşlara elastik parçaların takılması	4.0 (3/16)	0.0-7.0 (0-1/4)	1.0 (1/16)	0.2-4.0 (1/64-3/16)	Evet (J)	Takviye	Hayır

Dikiş Adı	Desen	Baskı Ayacı	Uygulama	Dikiş Geniřliđi [mm (inç)]		Dikiş Uzunluđu [mm (inç)]		Çift İđne	Ters/takviye dikiş	Hareketli Ayak
				Otomatik	Manüel	Otomatik	Manüel			
Dekoratif dikiş		J	Dekoratif dikiş	4.0 (3/16)	0.0–7.0 (0–1/4)	3.0 (1/8)	2.0–4.0 (1/16–3/16)	Hayır	Takviye	Hayır
		J	Dekoratif dikiş	4.0 (3/16)	0.0–7.0 (0–1/4)	2.5 (3/32)	1.0–4.0 (1/16–3/16)	Evet (İ)	Takviye	Hayır
		J	Dekoratif dikiş	5.5 (7/32)	0.0–7.0 (0–1/4)	1.6 (1/16)	1.0–4.0 (1/16–3/16)	Evet (İ)	Takviye	Hayır
		Z	Dekoratif dikiş ve elastik bant takma	5.0 (3/16)	1.5–7.0 (1/16–1/4)	1.0 (1/16)	0.2–4.0 (1/64–3/16)	Evet (İ)	Takviye	Hayır
		Z	Dantel dikme, dekoratif kenar baskısı dikme, süsleme dikiş vs.	3.5 (1/8)	1.5–7.0 (1/16–1/4)	2.5 (3/32)	1.6–4.0 (1/16–3/16)	Hayır	Takviye	Hayır
		Z	Dekoratif kenar baskısı dikme, süsleme dikiş, vs.	6.0 (15/64)	1.5–7.0 (1/16–1/4)	3.0 (1/8)	1.5–4.0 (1/16–3/16)	Hayır	Takviye	Hayır
		Z	İnce, orta ađırlıkta ve düz dokuma kumaşlar üzerine dekoratif kenar baskısı dikme, süsleme dikiş, vs.	5.0 (3/16)	1.5–7.0 (1/16–1/4)	3.5 (1/8)	1.5–4.0 (1/16–3/16)	Hayır	Takviye	Hayır
		Z	İnce, orta ađırlıkta ve düz dokuma kumaşlar üzerine dekoratif kenar baskısı dikme, süsleme dikiş, vs.	5.0 (3/16)	1.5–7.0 (1/16–1/4)	4.0 (3/16)	1.5–4.0 (1/16–3/16)	Evet (İ)	Takviye	Hayır
		Z	İnce, orta ađırlıkta ve düz dokuma kumaşlar üzerine dekoratif kenar baskısı dikme, süsleme dikiş, vs.	5.0 (3/16)	1.5–7.0 (1/16–1/4)	2.5 (3/32)	1.5–4.0 (1/16–3/16)	Evet (İ)	Takviye	Hayır
		Z	İnce, orta ađırlıkta ve düz dokuma kumaşlar üzerine dekoratif kenar baskısı dikme, süsleme dikiş, vs.	5.0 (3/16)	1.5–7.0 (1/16–1/4)	2.0 (1/16)	1.5–4.0 (1/16–3/16)	Evet (İ)	Takviye	Hayır
		Z	Dekoratif kenar baskısı dikme, řerit dikiş, süsleme dikiş, vb.	5.0 (3/16)	1.5–7.0 (1/16–1/4)	3.0 (1/8)	1.5–4.0 (1/16–3/16)	Evet (İ)	Takviye	Hayır
		N	Dekoratif dikiş, petek büzgü dikiş, süsleme dikiş, vb.	6.0 (15/64)	1.5–7.0 (1/16–1/4)	1.6 (1/16)	1.0–4.0 (1/16–3/16)	Hayır	Takviye	Hayır
		N	Dekoratif dikiş, petek büzgü dikiş, süsleme dikiş, vb.	5.0 (3/16)	1.5–7.0 (1/16–1/4)	1.6 (1/16)	1.0–4.0 (1/16–3/16)	Hayır	Takviye	Hayır
İlik dikiş		A	İnce ve orta kalınlıktaki kumaşlarda yatay ilikler	5.0 (3/16)	3.0–5.0 (1/8–3/16)	0.4 (1/64)	0.2–1.0 (1/64–1/16)	Hayır	Otomatik Takviye	Hayır
		A	Gerilmeye maruz kalan bölgelerde yatay ilikler	5.0 (3/16)	3.0–5.0 (1/8–3/16)	0.4 (1/64)	0.2–1.0 (1/64–1/16)	Hayır	Otomatik Takviye	Hayır
		A	Kalın kumaşlarda yatay ilikler	5.0 (3/16)	3.0–5.0 (1/8–3/16)	0.4 (1/64)	0.2–1.0 (1/64–1/16)	Hayır	Otomatik Takviye	Hayır
		A	Arka yüzü olan kumaşlarda ilik sabitleme	5.0 (3/16)	3.0–5.0 (1/8–3/16)	0.4 (1/64)	0.2–1.0 (1/64–1/16)	Hayır	Otomatik Takviye	Hayır
		A	Esnek veya triko kumaşlarda ilik dikme	6.0 (15/64)	3.0–6.0 (1/8–15/64)	1.0 (1/16)	0.5–2.0 (1/32–1/16)	Hayır	Otomatik Takviye	Hayır
		A	Esnek kumaşlarda ilik dikme	6.0 (15/64)	3.0–6.0 (1/8–15/64)	1.5 (1/16)	1.0–3.0 (1/16–1/8)	Hayır	Otomatik Takviye	Hayır
		A	Bound ilikler	5.0 (3/16)	0.0–6.0 (0–15/64)	2.0 (1/16)	0.2–4.0 (1/64–3/16)	Hayır	Otomatik takviye	Hayır

Dikiş Adı	Desen	Baskı Ayacı	Uygulama	Dikiş Geniřliđi [mm (inç)]		Dikiş Uzunluđu [mm (inç)]		Çift İğne	Ters/takviye dikiş	Hareketli Ayak
				Otomatik	Manüel	Otomatik	Manüel			
İlik dikiş	55	A	Kalın ya da tüylü kumařlarda pilot ilik dikiş	7.0 (1/4)	3.0-7.0 (1/8-1/4)	0.5 (1/32)	0.3-1.0 (1/64-1/16)	Hayır	Otomatik takviye	Hayır
	56	A	Orta ađırlıkta ve kalın kumařlarda pilot ilik dikiş	7.0 (1/4)	3.0-7.0 (1/8-1/4)	0.5 (1/32)	0.3-1.0 (1/64-1/16)	Hayır	Otomatik takviye	Hayır
	57	A	Kalın ya da tüylü kumařlarda yatay ilik dikiş	7.0 (1/4)	3.0-7.0 (1/8-1/4)	0.5 (1/32)	0.3-1.0 (1/64-1/16)	Hayır	Otomatik takviye	Hayır
Yama dikiş	58	A	Orta ađırlıktaki kumařların yama dikiş ile dikilmesi	7.0 (1/4)	2.5-7.0 (3/32-1/4)	2.0 (1/16)	0.4-2.5 (1/64-3/32)	Hayır	Otomatik takviye	Hayır
	59	A	Kalın kumařların yama dikiş ile dikilmesi	7.0 (1/4)	2.5-7.0 (3/32-1/4)	2.0 (1/16)	0.4-2.5 (1/64-3/32)	Hayır	Otomatik takviye	Hayır
Punteriz dikiş	60	A	Dikişlerin kolaylıkla gevşeyebileceđi alanların ve açıklıkların dikilmesi	2.0 (1/16)	1.0-3.0 (1/16-1/8)	0.4 (1/64)	0.3-1.0 (1/64-1/16)	Hayır	Otomatik takviye	Hayır
Düğme dikiş	61	M	Düğme dikiş	3.5 (1/8)	2.5-4.5 (3/32-3/16)	-	-	Hayır	Takviye	Hayır
Göz dikiş	62	N	Örneđin kemerlerde ilik dikiş	7.0 (1/4)	7.0, 6.0, 5.0 (1/4, 15/64, 3/16)	7.0 (1/4)	7.0, 6.0, 5.0 (1/4, 15/64, 3/16)	Hayır	Otomatik takviye	Hayır
Yan kesici	63	S	Kumaşı keserken düz dikişlerin dikilmesi	0.0 (0)	0.0-2.5 (0-3/32)	2.5 (3/32)	0.2-5.0 (1/64-3/16)	Hayır	Takviye	Hayır
	64	S	Kumaşı keserken zigzag dikişlerin dikilmesi	3.5 (1/8)	3.5-5.0 (1/8-3/16)	1.4 (1/16)	0.0-4.0 (0-3/16)	Hayır	Takviye	Hayır
	65	S	Kumaşı keserken ince ve orta ađırlıktaki kumařlarda sürfile dikiş	3.5 (1/8)	3.5-5.0 (1/8-3/16)	2.0 (1/16)	1.0-4.0 (1/16-3/16)	Hayır	Takviye	Hayır
	66	S	Kumaşı keserken kalın kumařlarda sürfile dikiş	5.0 (3/16)	3.5-5.0 (1/8-3/16)	2.5 (3/32)	1.0-4.0 (1/16-3/16)	Hayır	Takviye	Hayır
	67	S	Kumaşı keserken orta ađırlıktaki ve kalın kumařlarda sürfile dikiş	5.0 (3/16)	3.5-5.0 (1/8-3/16)	2.5 (3/32)	1.0-4.0 (1/16-3/16)	Hayır	Takviye	Hayır
Yatay düz dikiş	68	N	Kollara aplike takılması (düz dikiş soldan yapılır)	-	-	-	-	Hayır	Takviye	Hayır
	69	N	Kollara aplike takılması (düz dikiş sağdan yapılır)	-	-	-	-	Hayır	Takviye	Hayır
Yatay zigzag dikiş	70	N	Kollara aplike takılması (zigzag dikiş soldan yapılır)	-	-	-	-	Hayır	Takviye	Hayır
	71	N	Kollara aplike takılması (zigzag dikiş sağdan yapılır)	-	-	-	-	Hayır	Takviye	Hayır

## Diğer dikişler

Dikiş Tipi	Desen										Baskı Ayacı	Çift İğne	Desen Boyutu	Ayarlanabilir Dikiş Yoğunluğu	Ayarlanabilir Desen Uzunluğu/Genişliği	Sola/Sağa Çevirme
Dekoratif dikişler	1	2	3	4	5	6	7	8	9	10	N	Hayır	Büyük Küçük	Hayır	Büyük: Hayır Küçük: Evet (* işaretli olanlarda yoktur)	Evet
	11	12	13	14	15	16	17	18	19	20						
	21	22	23	24	25	26	27	28	29*	30*						
	31**															
Saten dikişler	1	2	3	4	5	6	7	8	9	10	N	Evet (* işaretli olanlarda yoktur)	Büyük	Hayır	Evet (* işaretli olanlarda yoktur)	Evet (* işaretli olanlarda yoktur)
	11	12	13	14	15	16	17*	18*								
Çapraz dikişler	1	2	3	4	5	6*	7*	8*	9*	10*	N	Hayır	Büyük	Hayır	Evet (* işaretli olanlarda yoktur)	Evet
	11*	12*	13*	14*	15*											
Dekoratif saten dikişler	1	2	3	4	5	6	7	8	9	10	N	Hayır	Büyük Küçük	Evet	Evet (yalnızca uzunluk)	Evet
Birleşik yardımcı dikişler	1	2	3	4	5	6	7	8	9	10	N	Hayır	Büyük	Hayır	Evet	Evet
	11	12	13	14	15	16	17	18	19	20						
	21	22	23	24	25	26	27	28	29	30						
	31	32	33	34	35	36	37	38	39							

\*\* Ayar yapma deseni

Dikiş Tipi	Desen										Baskı Ayacı	Çift İğne	Desen Boyutu	Ayarlanabilir Dikiş Yoğunluğu	Ayarlanabilir Desen Uzunluğu/Genişliği	Sola/Sağa Çevirme
Karakter dikişleri (Gotik yazı tipi)	1	2	3	4	5	6	7	8	9	10	N	Hayır	Büyük, Küçük	Hayır	Hayır	Evet
	A	B	C	D	E	F	G	H	I	J						
	11	12	13	14	15	16	17	18	19	20						
	K	L	M	N	O	P	Q	R	S	T						
	21	22	23	24	25	26	27	28	29	30						
	U	V	W	X	Y	Z	0	1	2	3						
	31	32	33	34	35	36	37	38	39	40						
	4	5	6	7	8	9	&	?	!	-						
	41	42	43	44	45	46	47	48	49	50						
	_	(	)	'	.	,	Ä	À	Æ	Ñ						
51	52	53	54	55	56	57	58	59	60							
Ö	Ø	Ç	Ü	ß	α	β	γ	δ	ε							
61	62	63	64	65	66	67	68	69	70							
f	g	h	i	j	k	l	m	n	o							
71	72	73	74	75	76	77	78	79	80							
p	q	r	s	t	u	v	w	x	y							
81	82	83	84	85	86	87	88	89	90							
z	ä	å	ä	æ	ë	è	é	ê	ñ							
91	92	93	94	95	96	97										
ö	ò	ø	ì	ç	ü	ù										
Karakter dikişleri (El yazısı yazı tipi)	1	2	3	4	5	6	7	8	9	10	N	Hayır	Büyük	Hayır	Hayır	Evet
	A	B	C	D	E	F	G	H	I	J						
	11	12	13	14	15	16	17	18	19	20						
	K	L	M	N	O	P	Q	R	S	T						
	21	22	23	24	25	26	27	28	29	30						
	U	V	W	X	Y	Z	0	1	2	3						
	31	32	33	34	35	36	37	38	39	40						
	4	5	6	7	8	9	&	?	!	-						
	41	42	43	44	45	46	47	48	49	50						
	_	(	)	'	.	,	À	Ä	Æ	Ñ						
51	52	53	54	55	56	57	58	59	60							
Ö	Ø	Ç	Ü	ß	α	β	γ	δ	ε							
61	62	63	64	65	66	67	68	69	70							
f	g	h	i	j	k	l	m	n	o							
71	72	73	74	75	76	77	78	79	80							
p	q	r	s	t	u	v	w	x	y							
81	82	83	84	85	86	87	88	89	90							
z	ä	å	ä	æ	ë	è	é	ê	ñ							
91	92	93	94	95	96	97										
ö	ò	ø	ì	ç	ü	ù										

Dikiş Tipi	Desen										Baskı Ayacı	Çift İğne	Desen Boyutu	Ayarlanabilir Dikiş Yoğunluğu	Ayarlanabilir Desen Uzunluğu/Genişliği	Sola/Sağa Cevirme
Karakter dikişleri (Bordürlü yazı tipi)	1	2	3	4	5	6	7	8	9	10	N	Hayır	Büyük Küçük	Hayır	Hayır	Evet
	A	B	C	D	E	F	G	H	I	J						
	11	12	13	14	15	16	17	18	19	20						
	K	L	M	N	O	P	Q	R	S	T						
	21	22	23	24	25	26	27	28	29	30						
	U	V	W	X	Y	Z	0	1	2	3						
	31	32	33	34	35	36	37	38	39	40						
	4	5	6	7	8	9	&	?	!	-						
	41	42	43	44	45	46	47	48	49	50						
	_	(	)	'	.	,	Ä	À	Æ	Ñ						
51	52	53	54	55	56	57	58	59	60							
Ö	Ø	Ç	Ü	ß	a	b	c	d	e							
61	62	63	64	65	66	67	68	69	70							
f	g	h	i	j	k	l	m	n	o							
71	72	73	74	75	76	77	78	79	80							
p	q	r	s	t	u	v	w	x	y							
81	82	83	84	85	86	87	88	89	90							
z	ä	à	á	æ	ë	è	é	ê	ñ							
91	92	93	94	95	96	97										
ö	ò	ó	ì	ç	ù	ú										

## Dikiş Seçimi

Bu bölümde, mevcut çeşitli dikiş tipleri ve bir dikiş seçerken takip etmeniz gereken prosedürler hakkında detaylı bilgileri bulabilirsiniz.

### Dikiş tipleri

Aşağıda gösterilen dikiş tiplerinden seçilebilir. Değişik dikiş tipleri hakkında detaylı bilgi için "Dikiş ayarları tablosu" (sayfa 70) başlığına bakın.

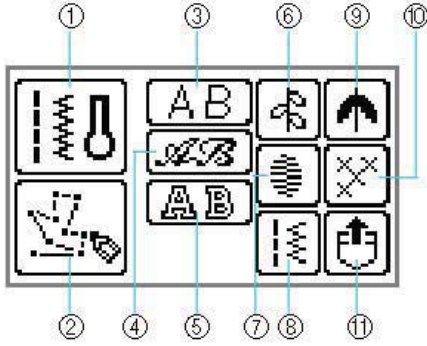

- Yardımcı dikiş uygulamaları** Düz çizgi dikişi, sürfile, ilik dikişi, ve basit dekoratif dikişler dahil olmak üzere 71 yardımcı dikiş seçebilirsiniz. Bu dikiş seçilirse, makine açıldıktan hemen sonra yardımcı dikiş seçimi görünür.
- Özel Dikişim** Yeni dikişler tasarlayabilirsiniz. (Detaylı bilgi için "desen tasarlama" (özel dikişim) (sayfa 139) başlığına bakın.)
- Karakter dikişleri (Gotik yazı tipi)** (Birleştirilerek kullanılabilir) Harfler, semboller ve rakamlar dahil olmak üzere Gotik yazı tipinde 97 karakter bulunmaktadır.
- Karakter dikişleri (El yazısı yazı tipi)** (Birleştirilerek kullanılabilir) Harfler, semboller ve rakamlar dahil olmak üzere El yazısı yazı tipinde 97 karakter bulunmaktadır.
- Karakter dikişleri (Bordürlü yazı tipi)** (Birleştirilerek kullanılabilir) Harfler, semboller ve rakamlar dahil olmak üzere Bordürlü yazı tipinde 97 karakter bulunmaktadır.
- Dekoratif dikişler** (Birleştirilerek kullanılabilir) Yaprak, çiçek, kalp dahil olmak üzere 31 dekoratif dikiş dikebilirsiniz. Birçok dekoratif dikiş kombinasyonu dikebilirsiniz.
- Saten dikişler** (Birleştirilerek kullanılabilir) 18 saten dikiş tipinden birini seçebilirsiniz. Birçok dekoratif dikiş kombinasyonu dikebilirsiniz.

- Birleşik yardımcı dikişler** (Birleştirilerek kullanılabilir) 39 yardımcı dikiş kombinasyonu ile dikebilirsiniz.
- Dekoratif saten dikişler** (Birleştirilerek kullanılabilir) 10 adet dekoratif saten dikiş vardır.
- Çapraz-dikişler** (Birleştirilerek kullanılabilir) 15 çapraz dikiş tipinden birini seçebilirsiniz. Birçok dekoratif dikiş kombinasyonu dikebilirsiniz.
- Makine hafızasında kayıtlı olan desenler** Hafızada saklı olan deseni çağırabilirsiniz. (Detaylı bilgi için "Desen Depolama" (sayfa 135) başlığına bakın.)

### Dikiş seçimi

#### 1 Dikiş makinesini açın.

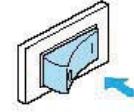

- Ekran animasyon gösterildiğinde, ekrana parmağınızla dokununuz.
- Düz dikiş (sol iğne konumu) ekranda seçili olarak gösterilir.

#### 2 Çalışma panelinde (Yardımcı dikiş) tuşuna basın.

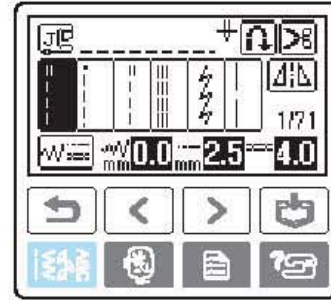

- Çeşitli tiplerde dikişleri içeren ekran görünür.

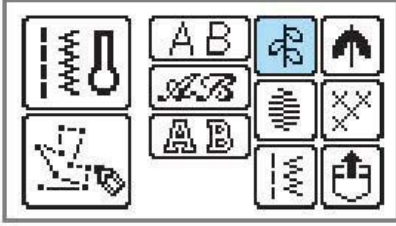

### 3 Dikiş tipini seçin.

□ Dekoratif dikiş seçildiğinde



- Seçili dikiş tipi içerisindeki dikiş çeşitlerini içeren bir ekran görünür.
- Farklı bir dikiş tipi seçmek için,  (Geri) tuşuna basın.

### 4 Dikiş seçim tuşuna basın.

 (Önceki sayfa) tuşu önceki sayfayı,  (Sonraki sayfa) tuşu sonraki sayfayı gösterir.

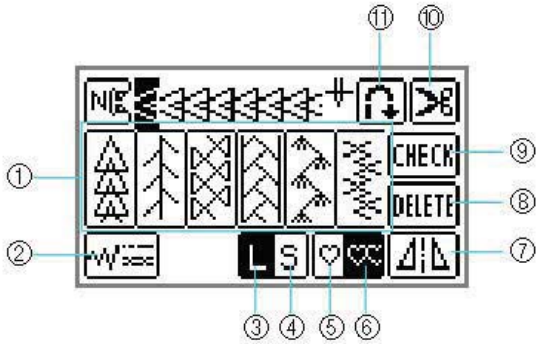
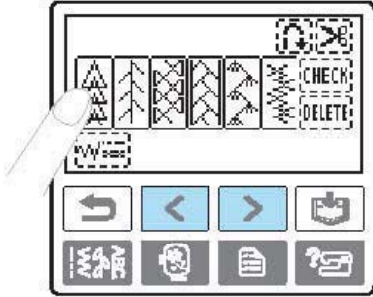

- (1) Dekoratif dikiş seçimi
- (2) Kalınlık, uzunluk ve gerilimi ayarlayın
- (3) Büyük desen boyutu
- (4) Küçük desen boyutu
- (5) Tek dikiş dikme
- (6) Tekrarlı dikiş
- (7) Yatay ayna görüntüsü
- (8) Seçili bir deseni silin
- (9) Birleştirilmiş desenleri kontrol edin.
- (10) Otomatik iplik kesimi
- (11) Otomatik ters/takviye dikişi

- Farklı bir dikiş seçmek için,  tuşuna basarak seçili dikişi kaldırın.

### 5 Gerekirse, otomatik ters/takviye dikiş için ayarı belirleyin ve dikiş uzunluğunu, vb. ayarlayın.

- Yardımcı dikiş uygulamalarıyla dikiş dikme ile ilgili detaylı bilgi için, aşağıdaki sayfalara bakın.

#### Not

- Bir dikiş seçildiğinde, kullanılması gereken baskı ayağı simgesinin ekranda görünmesi gerekir. Dikişe başlamadan önce, doğru baskı ayağının takılı olduğunu kontrol edin. Yanlış baskı ayağı takılmışsa, dikiş makinesini kapatın, doğru baskı ayağını takın ve istenilen dikişi tekrar seçin.

#### Not

- Dikiş genişliğini ve uzunluğunu ayarlama ile ilgili detaylı bilgi için "Dikiş Genişliğinin Ayarlanması" (sayfa 58) ve "Dikiş Uzunluğunun Ayarlanması" (sayfa 59) başlıklarına bakın.

#### ■ Karakter seçimi

Üç karakter dikişi stili vardır. Karakter seçimi prosedürü bütün stillerde aynıdır.

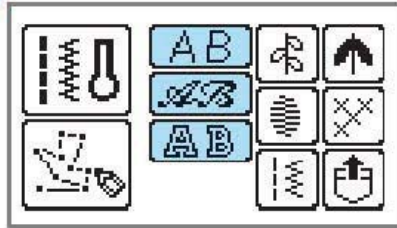

#### 1 Dikiş tipinin seçildiği ekranı görüntülemek için "Dikiş seçimi" (sayfa 77) başlığı altındaki (1) ve (2) adımları izleyin.

#### 2 Karakter stilini seçin.

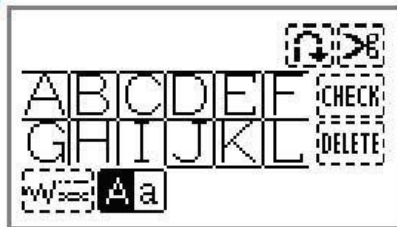

#### 3 Karakterleri seçin.



- Yanlış bir karakter seçilirse, silmek için  tuşuna basın ve sonra doğru karakteri seçin.
- Değişik bir harf stili seçmek için  tuşuna basın ve sonra yeni bir harf stili seçin.
- Seçilen desen örneğini görmek için  düğmesine basın.
- Bir boşluk girmek için " \_ " öğesine basın.



□ Örnek: Otobüs

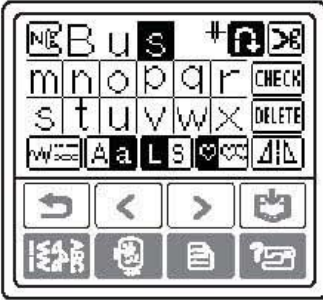
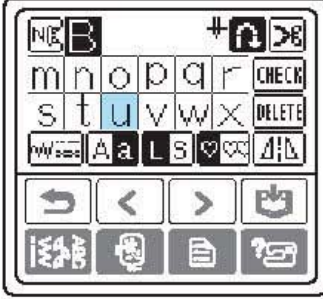
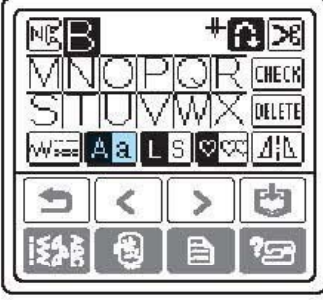
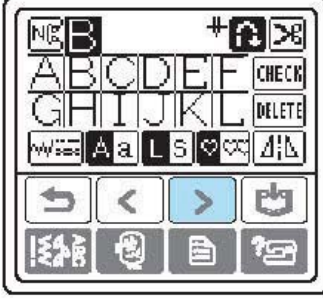
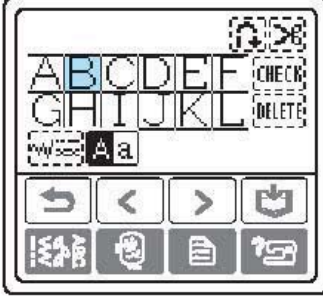

## Dikiş ayarlarının kaydedilmesi

Bu makine dikiş kalınlığı (zigzag kalınlığı), dikiş uzunluğu, iplik gerilimi, programlanmış iplik kesme ve her dikiş için ters/takviye dikiş gibi varsayılan ayarlarla kurulmuştur. Bununla beraber, daha sonra kullanmak üzere yeni ayarlar kaydetmek isterseniz, ayarları değiştirdikten sonra seçilen yeni dikiş ayarlarını kaydetmek için **MEM-ORY** tuşuna basın.

Bu özellik sadece yardımcı dikişler için kullanılabilir.

- Düz dikişlerde 2,0 mm dikiş uzunluğu kullanmak için

1 Düz bir dikiş seçin.

2 **MEM-ORY** tuşuna basın.

### Not

- Varsayılan dikiş uzunluğu 2,5 mm'dir.

3 Dikiş uzunluğunu 2,0 mm olarak ayarlayın.

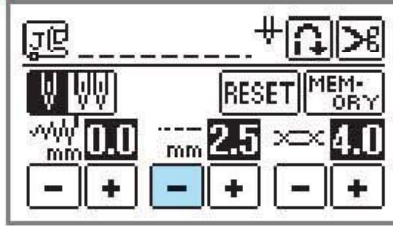

4 **MEM-ORY** tuşuna basın.

- Seçilen dikiş deseninde varsayılan ayarlara geri dönmek için, **RESET** daha sonra **MEM-ORY** düğmesine basın.

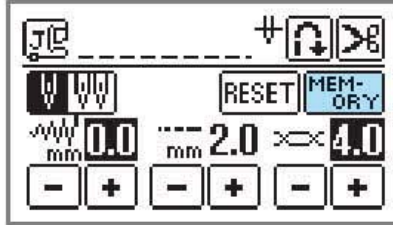

► Onay mesajı görüntülenir.

5

**OK** tuşuna basın.**Not**

- Aynı düz dikiş bir daha seçildiğinde, dikiş uzunluğu 2,00 mm olarak ayarlanır.
- Sadece değiştirilen değil, bütün dikiş ayarları (dikiş kalınlığı (zigzag genişliği), dikiş uzunluğu, iplik gerilimi, programlı iplik kesme, ters/takviye dikiş) kaydedilir. Aynı dikiş deseni seçildiğinde, makine kapatılmış olsa bile son seçilen ayarlar gösterilir. Ayarlar bir kez daha değiştirilirse ya da varsayılan ayarlara dönmek için **RESET** tuşuna basılırsa, **MEM-ORY** tuşuna bir kez daha basılmadıkça yeni ayarlar kaydedilmeyecektir. **RESET** tuşuna basılsa bile, programlanmış iplik kesme ve otomatik ters/takviye dikiş ayarları sıfırlanamaz.

## Sürfile Dikişler

Yıpranmasından kaçınmak için sürfile dikişleri kesilen kumaşın kenarları boyunca dikişin. Sürfile dikiş için 15 dikiş mevcuttur. Sürfile dikiş prosedürü, kullanılan baskı ayağına göre açıklanmıştır.

### Sürfile ayağı "G" kullanılarak yapılan sürfile dikişler

Sürfile ayağı "G" ile sürfile dikiş yapmak için üç dikiş kullanılabilir.

Dikiş Adı	Desen	Uygulama	Dikiş Genişliği [mm (inç)]		Dikiş Uzunluğu [mm (inç)]		Baskı Ayağı
			Otomatik	Manüel	Otomatik	Manüel	
Sürfile dikiş	11	Orta ağırlıktaki ve ince kumaşlardaki yıpranmayı önleme	3.5 (1/8)	2.5-5.0 (3/32-3/16)	2.0 (1/16)	1.0-4.0 (1/16-3/16)	G
	12	Kalın kumaşlarda ve kolayca yıpranan kumaşlarda yıpranmayı önleme	5.0 (3/16)	2.5-5.0 (3/32-3/16)	2.5 (3/32)	1.0-4.0 (1/16-3/16)	
	13	Kalın kumaşlarda ve kolayca yıpranan kumaşlarda yıpranmayı önleme	5.0 (3/16)	3.5-5.0 (1/8-3/16)	2.5 (3/32)	1.0-4.0 (1/16-3/16)	

#### 1 Sürfile ayağı "G"yi takma

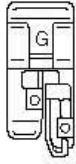

- Detaylı bilgi için, "Baskı ayağının değiştirilmesi" (sayfa 44) başlığına bakın.

#### 2 Bir dikiş seçin.

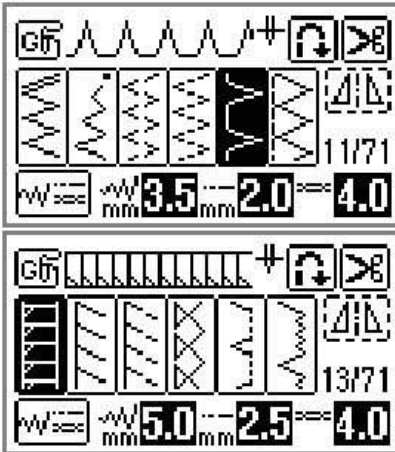

- Detaylı bilgi için "Dikiş seçimi" (sayfa 51) başlığına bakın.

#### 3 Kumaşı, kenarı baskı ayağı kılavuzuna yaslanacak şekilde konumlandırın ve ardından baskı ayağı kolunu indirin.

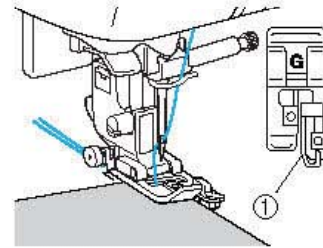

(1) Kılavuz

#### 4 Kumaşın kenarını, baskı ayağı kılavuzuna yaslanacak şekilde dikişin.

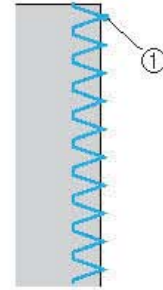

(1) İğne dalış noktası



## Sürfile ayağı "J" kullanılarak yapılan sürfile dikişler

Zigzag ayağı "J" ile sürfile dikiş yapmak için yedi dikiş kullanılabilir.

Dikiş Adı	Desen	Uygulama	Dikiş Geniliği [mm (inç)]		Dikiş Uzunluğu [mm (inç)]		Baskı Ayağı
			Otomatik	Manüel	Otomatik	Manüel	
Zigzag dikiş (orta iğne pozisyonu)	7	Yıpranmayı önleme (orta taban çizgisi/ters dikiş)	3.5 (1/8)	0.0-7.0 (0-1/4)	1.4 (1/16)	0.0-4.0 (0-3/16)	J
Zigzag dikiş (sağ iğne pozisyonu)	8	Yıpranmayı önleme (sağ taban çizgisi/takviye dikiş)	3.5 (1/8)	2.5-5.0 (3/32-3/16)	1.4 (1/16)	0.3-4.0 (1/64-3/16)	
2-noktalı zigzag dikiş	9	Kalın ve esnek kumaşlarda yıpranmayı önleme	5.0 (3/16)	1.5-7.0 (1/16-1/4)	1.0 (1/16)	0.2-4.0 (1/64-3/16)	
3-noktalı zigzag dikiş	10		5.0 (3/16)	1.5-7.0 (1/16-1/4)	1.0 (1/16)	0.2-4.0 (1/64-3/16)	
Sürfile dikiş	14	Esnek kumaşlarda yıpranmayı önleme	5.0 (3/16)	0.0-7.0 (0-1/4)	2.5 (3/32)	0.5-4.0 (1/32-3/16)	
	15	Kalın ve esnek kumaşlarda yıpranmayı önleme	5.0 (3/16)	0.0-7.0 (0-1/4)	2.5 (3/32)	0.5-4.0 (1/32-3/16)	
	16	Esnek kumaşlarda yıpranmayı önleme	4.0 (3/16)	0.0-7.0 (0-1/4)	4.0 (3/16)	1.0-4.0 (1/16-3/16)	

### 1 "J" zigzag ayağını takın.

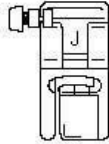

- Detaylı bilgi için, "Baskı ayağının değiştirilmesi" (sayfa 44) başlığına bakın.

### 2 Bir dikiş seçin.

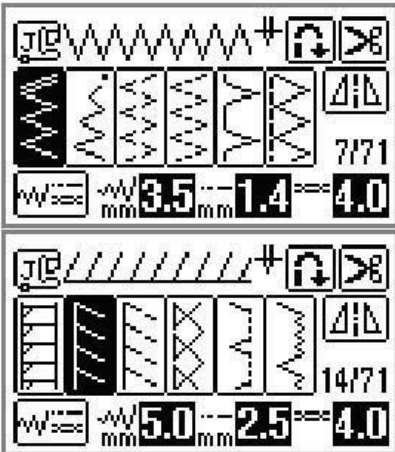

- Detaylı bilgi için "Dikiş seçimi" (sayfa 51) başlığına bakın.

### 3 İğne sağdaki kenardan dışarı çıkacak şekilde, kumaşın kenarı boyunca dikiş yapın.

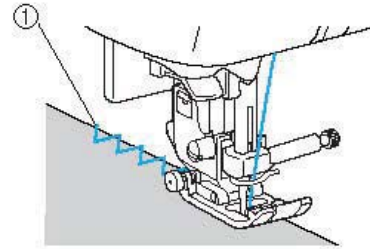

(1) İğne dalış noktası

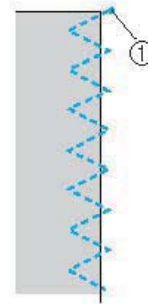

(1) İğne dalış noktası

## Yan kesici kullanılarak yapılan sürfile dikişler

Yan bıçak ile, kumaşın kenarı kesilirken dikiş payları tamamlanabilir. Yan kesici ile sürfile dikişleri yaparken beş dikiş kullanılabilir.



### Not

- Yan kesiciyi kullanırken, ipliği iğneye elinizle takın ya da iplik geçiriciyi kullanarak ipliği taktıktan sonra yalnızca yan kesiciyi takın.

Dikiş Adı	Desen	Uygulama	Dikiş Genişliği [mm (inç)]		Dikiş Uzunluğu [mm (inç)]		Baskı Ayağı
			Otomatik	Manüel	Otomatik	Manüel	
Yan Kesici	63	Kumaşı keserken düz dikişlerin dikilmesi	0.0 (0)	0.0–2.5 (0–3/32)	2.5 (3/32)	0.2–5.0 (1/64–3/16)	S
	64	Kumaşı keserken zigzag dikişlerin dikilmesi	3.5 (1/8)	3.5–5.0 (1/8–3/16)	1.4 (1/16)	0.0–4.0 (0–3/16)	
	65	Kumaşı keserken ince ve orta ağırlıktaki kumaşlarda yıpranmayı önleme	3.5 (1/8)	3.5–5.0 (1/8–3/16)	2.0 (1/16)	1.0–4.0 (1/16–3/16)	
	66	Kumaşı keserken kalın kumaşlarda yıpranmayı önleme	5.0 (3/16)	3.5–5.0 (1/8–3/16)	2.5 (3/32)	1.0–4.0 (1/16–3/16)	
	67	Kumaşı keserken kalın kumaşlarda yıpranmayı önleme	5.0 (3/16)	3.5–5.0 (1/8–3/16)	2.5 (3/32)	1.0–4.0 (1/16–3/16)	



### 1 Baskı ayağı tutucusunu çıkartın.

- Detaylı bilgi için, "Baskı ayağının değiştirilmesi" (sayfa 44) başlığına bakın.

### 2 Yan kesicinin bağlantı çatalını iğne bağı vidasına geçirin.

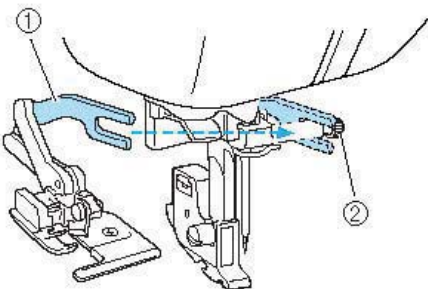

- (1) Bağlantı çatalı  
(2) İğne bağı vidası

### 3 Yan kesici pimi baskı ayağı tutucudaki yuva ile hizalanacak şekilde yan kesiciyi konumlandırın ve ardından baskı ayağı kolunu yavaşça indirin.

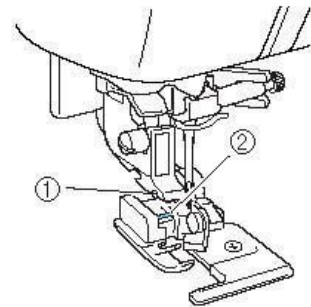

- (1) Baskı ayağı tutucudaki yuva  
(2) Pim

► Yan kesici takılır.

4 Yan kesicinin sıkı şekilde takıldığını kontrol etmek için baskı ayağı kolunu kaldırın.

5 Üst ipliği yan kesicinin altından geçirin ve ardından dikiş makinesinin arkasına doğru çekin.

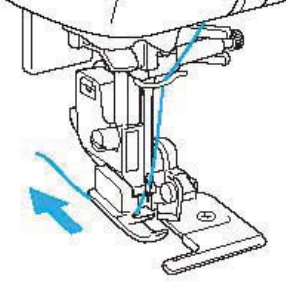

6 Bir dikiş seçin.

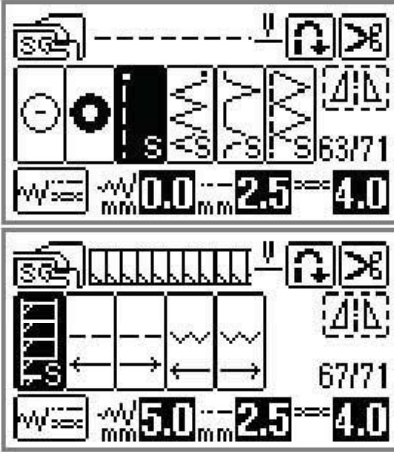

- Detaylı bilgi için "Dikiş seçimi" (sayfa 51) başlığına bakın.

7 Dikişin başında kumaşta yaklaşık 2 cm (3/4 inç) uzunluğunda bir kesim yapın.

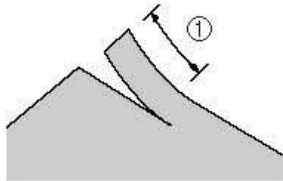

(1) 2 cm (3/4 inç)

8 Kumaşı yan kesiciye yerleştirin.

Kumaştaki kesimin, yan kesicinin kılavuz plakası üzerinde konumlandırılması gerekir.

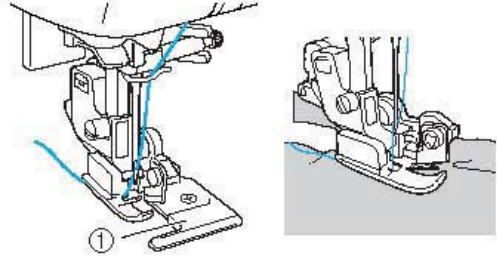

(1) Kılavuz plakası

- Kumaş doğru şekilde yerleştirilmezse, kumaş kesilmeyecektir.

9 Baskı ayağı kolunu indirin ve dikişe başlayın.

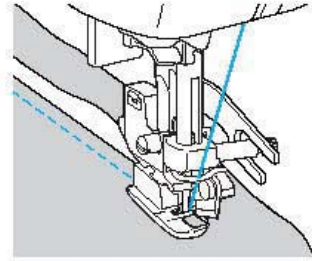

- Dikiş yapılırken bir dikiş payı kesilir.
- Dikiş düz bir hat üzerinde yapılıyorsa, dikiş payı yaklaşık 5 mm olacaktır.

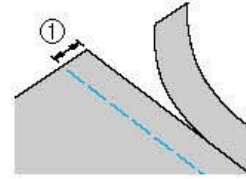

(1) 5 mm (3/16 inç)

### Not

- Yan kesici, 13-oz. kot kumaşını kesebilir.
- Yan kesiciyi kullandıktan sonra, tiftik veya tozu temizleyerek temizliğini yapın.
- Yan kesici artık kumaş kesmiyorsa, keskin kenarına az miktarda yağ uygulamak için bir bez kullanın.

## Temel Dikiş

Düz dikişler, düz dikiş dikmek için kullanılır. Temel dikiş için beş dikiş bulunmaktadır.

Dikiş Adı	Desen	Uygulama	Dikiş Genişliği [mm (inç)]		Dikiş Uzunluğu [mm (inç)]		Baskı Ayağı
			Otomatik	Manüel	Otomatik	Manüel	
Teyel dikiş		Geçici sabitleme	0.0 (0)	0.0–7.0 (0–1/4)	20 (3/4)	5–30 (3/16–1–3/16)	J
Düz dikiş (sol iğne konumu)		Temel dikiş, büzgü dikiş ya da dar ve süslü pli dikme (sol taban çizgisi/ters dikiş)	0.0 (0)	0.0–7.0 (0–1/4)	2.5 (3/32)	0.2–5.0 (1/64–3/16)	
		Temel dikiş, büzgü dikiş ya da dar ve süslü pli dikme (sol taban çizgisi/takviye dikiş)	0.0 (0)	0.0–7.0 (0–1/4)	2.5 (3/32)	0.2–5.0 (1/64–3/16)	
Düz dikiş (orta iğne konumu)		Temel dikiş, büzgü dikiş ya da dar ve süslü pli dikme (sol taban çizgisi/ters dikiş)	3.5 (1/8)	0.0–7.0 (0–1/4)	2.5 (3/32)	0.2–5.0 (1/64–3/16)	
Üçlü esnek dikiş		Takviye dikişleri ve esnek kumaşların dikilmesi	0.0 (0)	0.0–7.0 (0–1/4)	2.5 (3/32)	1.5–4.0 (1/16–3/16)	

### Teyelleme

5 mm (3/16 inç) ile 30 mm (1-3/16 inç) arası dikiş uzunluğu ile teyel dikiş.

#### 1 "J" zigzag ayağını takın.

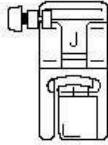

- Detaylı bilgi için, "Baskı ayağının değiştirilmesi" (sayfa 44) başlığına bakın.

#### 2 Dikiş seçin

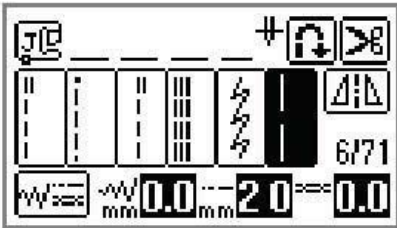

- Detaylı bilgi için "Dikiş seçimi" (sayfa 51) başlığına bakın.

#### 3 Dikişe başlayın.

- Detaylı bilgi için "Dikişe başlama" (sayfa 53) başlığına bakın.

### Temel dikiş

#### 1 Kumaş parçalarını birbirine iğneleyin ya da teyelleyin.

#### 2 "J" zigzag ayağını takın.

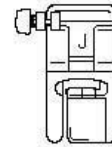

- Detaylı bilgi için, "Baskı ayağının değiştirilmesi" (sayfa 44) başlığına bakın.

#### 3 Bir dikiş seçin.

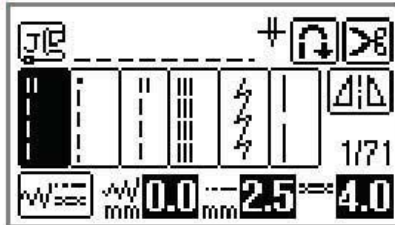

- Detaylı bilgi için "Dikiş seçimi" (sayfa 51) başlığına bakın.

#### 4 Dikişin başında iğneyi kumaşa doğru indirin.

### 5 Baskı ayağı kolunu indirin ve dikişe başlayın.

- Detaylı bilgi için "Dikişe başlama" (sayfa 53) başlığına bakın.
- Ters/takviye dikişleri ile ilgili detaylı bilgi için, "Dikişin sağlaştırılması" (sayfa 55) başlığına bakın.

### 6 Dikiş bittiğinde ipliği kesin.

- Detaylı bilgi için "İpliğin kesilmesi" (sayfa 56) başlığına bakın.

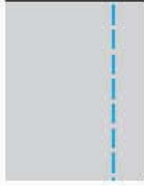

### İğne pozisyonunu değiştirme

Taban çizgisi olarak kullanılan iğne pozisyonu düz dikiş (sol iğne pozisyonu) ve düz dikiş (orta iğne pozisyonu) için farklıdır.

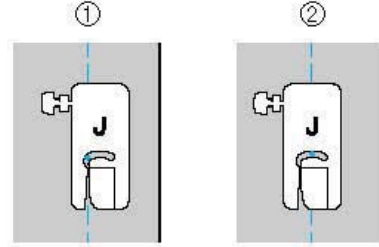

- (1) Düz dikiş (sol iğne pozisyonu)  
(2) Düz dikiş (orta iğne pozisyonu)

Düz dikişin dikiş genişliği (sol iğne pozisyonu) standart ayarına (0,0 mm) getirildiğinde, iğne pozisyonundan baskı ayağının sağ kısmına olan mesafe 12 mm'dir. Dikiş genişliği değiştirildiğinde, (0 ile 7,0 mm arası), iğne pozisyonu da değişecektir. Dikiş genişliği değiştirilerek ve baskı ayağının sağ kısmı kumaşın kenarı ile hizalanarak dikiş yapıldığında, sabit bir genişliğe sahip dikiş payı dikilebilir.

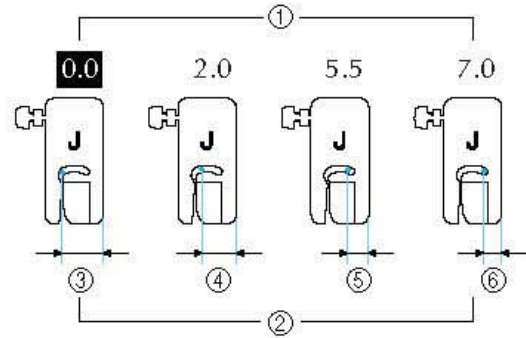

- (1) Dikiş genişliği ayarı  
(2) İğne pozisyonundan baskı ayağının sağ yanına olan mesafe  
(3) 12,0 mm (1/2 inç)  
(4) 10,0 mm (3/8 inç)  
(5) 6,5 mm (1/4 inç)  
(6) 5,0 mm (3/16 inç)

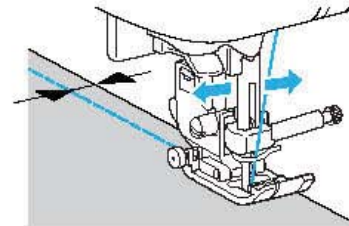

- Detaylı bilgi için "Dikiş genişliğinin ayarlanması" (sayfa 58) başlığına bakın.



## Gizli Kenar Bastırma Dikişi

Gizli kenar bastırma dikişi ile gömlek ve pantolonların alt kısımlarını sağlamlaştırın. Gizli kenar bastırma dikişi için iki dikiş mevcuttur.

Dikiş Adı	Desen	Uygulama	Dikiş Geniřliđi [mm (inç)]		Dikiş Uzunluđu [mm (inç)]		Baskı Ayađı
			Otomatik	Manüel	Otomatik	Manüel	
Gizli kenar bastırma dikişi	17	Orta ađırlıktaki kumařlarda gizli kenar bastırma dikişi	00	3← - →3	2.0 (1/16)	1.0-3.5 (1/16-1/8)	R
	18	Esnek kumařlarda gizli kenar bastırma dikişi	00	3←- →3	2.0 (1/16)	1.0-3.5 (1/16-1/8)	

Ařađıdaki prosedüre göre bir gizli kenar bastırma dikişi yapın.

- 1 Arzu edilen kenar boyunca kumaşı katlayın ve ardından kumaşın kenarından yaklaşık 5 mm (3/16 inç) kadar teyelleyin.

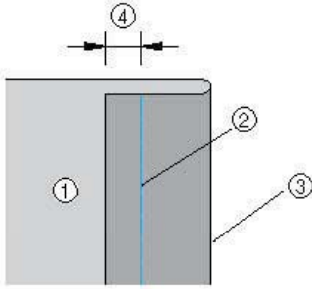

- (1) Kumaşın tersi
- (2) Teyel dikişi
- (3) Arzu edilen kenarı
- (4) 5 mm (3/16 inç)

- 2 Teyel boyunca kumaşı geriye doğru katlayın ve ardından kumaşı ters kısmı yukarı bakacak şekilde yerleştirin.

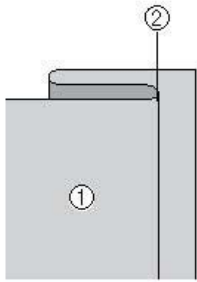

- (1) Kumaşın tersi
- (2) Teyel

- 3 "R" gizli kenar ayađını ekleyin.

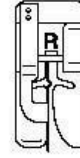

- Detaylı bilgi için, "Baskı ayađının deđiřtirilmesi" (sayfa 44) bařlıđına bakın.

- 4 Bir dikiş sećin.

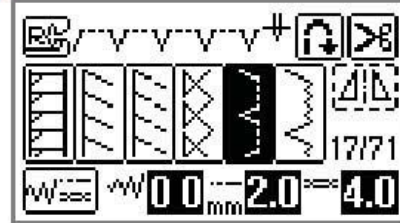

- Detaylı bilgi için "Dikiş sećimi" (sayfa 51) bařlıđına bakın.

- 5 Kumaşı, katlanmış bastırılan kenar, baskı ayađı kılavuzuna yaslanacak şekilde yerleştirin ve ardından baskı ayađı kolunu indirin.

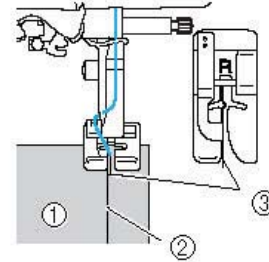

- (1) Kumaşın tersi
- (2) Bastırılan kenar
- (3) Kılavuz

- 6 İğne bastırılan kenarın kat yerini yakalayacak şekilde dikiş genişliğini ayarlayın.

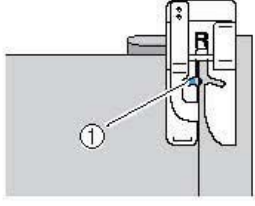

(1) İğne dalış noktası  
İğne düşme noktasını değiştirdiğinizde, iğneyi kaldırın ve sonra dikiş kalınlığını değiştirin.

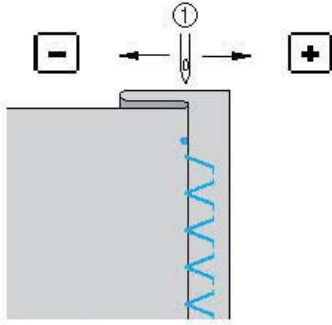

(1) Dikiş genişliği

- İğne bastırılan katlanmış kenarı gereğinden fazla dikerse

İğne sola çok uzak.  
İğnenin bastırılan katlanmış kenarı ucundan yakalayabilmesi için dikiş genişliğini azaltmak amacıyla **+** tuşuna basın.

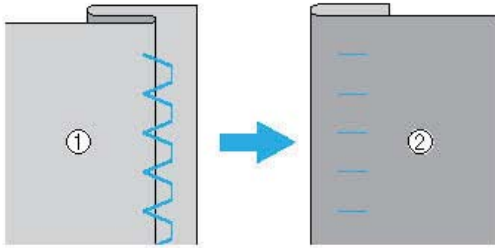

(1) Kumaşın tersi  
(2) Kumaşın yüzü

- İğne bastırılan kenarı yakalamazsa  
İğne sağa çok uzak.  
İğnenin bastırılan katlanmış kenarı ucundan yakalayabilmesi için dikiş genişliğini artırmak amacıyla **-** tuşuna basın.

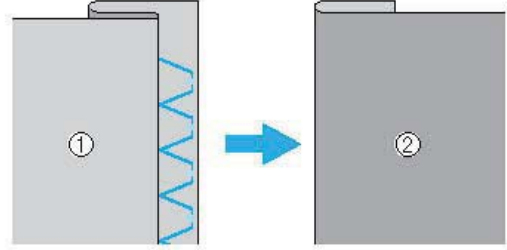

(1) Kumaşın tersi  
(2) Kumaşın yüzü

- Detaylı bilgi için "Dikiş genişliğinin ayarlanması" (sayfa 58) başlığına bakın.

- 7 Bastırılan kenarın katı, baskı ayağı kılavuzuna yaslanacak şekilde dikiş.



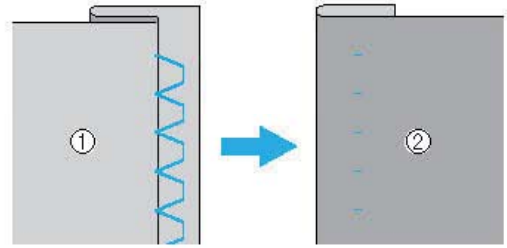







- 8 Teyel dikişi çıkarın.



(1) Kumaşın tersi  
(2) Kumaşın yüzü

## Düğme İliği Dikişi/Düğme Dikme

Kumaş üzerine ilik açılabilir ve düğme dikilebilir. Tek adım ilik dikişi için 10 adet, düğme dikişi için bir adet dikiş vardır.

Dikiş Adı	Desen	Uygulama	Dikiş Genişliği [mm (inç)]		Dikiş Uzunluğu [mm (inç)]		Baskı Ayacı
			Otomatik	Manüel	Otomatik	Manüel	
İlik dikişi		İnce ve orta kalınlıktaki kumaşlarda yatay ilikler	5.0 (3/16)	3.0–5.0 (1/8–3/16)	0.4 (1/64)	0.2–1.0 (1/64–1/16)	A
		Gerilmeye maruz kalan bölgelerde yatay ilikler	5.0 (3/16)	3.0–5.0 (1/8–3/16)	0.4 (1/64)	0.2–1.0 (1/64–1/16)	
		Kalın kumaşlarda yatay ilikler	5.0 (3/16)	3.0–5.0 (1/8–3/16)	0.4 (1/64)	0.2–1.0 (1/64–1/16)	
		Stabilize kumaşlar için punterizli ilikler	5.0 (3/16)	3.0–5.0 (1/8–3/16)	0.4 (1/64)	0.2–1.0 (1/64–1/16)	
		Esnek veya triko kumaşlarda ilik dikme	6.0 (15/64)	3.0–6.0 (1/8–15/64)	1.0 (1/16)	0.5–2.0 (1/32–1/16)	
		Esnek kumaşlarda ilik dikme	6.0 (15/64)	3.0–6.0 (1/8–15/64)	1.5 (1/16)	1.0–3.0 (1/16–1/8)	
		Bound ilikler	5.0 (3/16)	0.0–6.0 (0–15/64)	2.0 (1/16)	0.2–4.0 (1/64–3/16)	
		Kalın ya da peluş kumaşlarda pilot ilik dikiş	7.0 (1/4)	3.0–7.0 (1/8–1/4)	0.5 (1/32)	0.3–1.0 (1/64–1/16)	
		Orta ağırlıkta ve kalın kumaşlarda pilot ilik dikiş	7.0 (1/4)	3.0–7.0 (1/8–1/4)	0.5 (1/32)	0.3–1.0 (1/64–1/16)	
		Kalın ya da peluş kumaşlarda yatay ilik dikiş	7.0 (1/4)	3.0–7.0 (1/8–1/4)	0.5 (1/32)	0.3–1.0 (1/64–1/16)	
Düğme dikişi		Düğme dikişi	3.5 (1/8)	2.5–4.5 (3/32–3/16)	–	–	M

## İlik dikişi

Maksimum ilik uzunluğu yaklaşık 28 mm'dir (1-1/8 inç) (çap + düğmenin kalınlığı). İlikler aşağıda gösterildiği şekilde, baskı ayağının önünden dikilir.

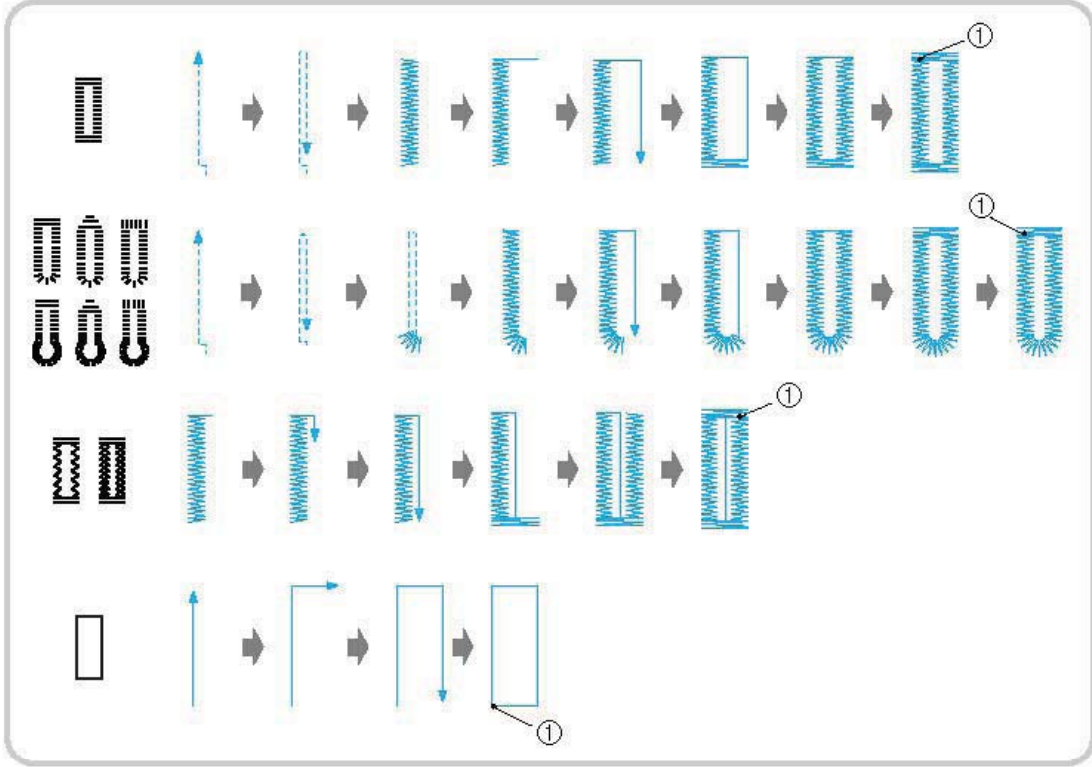

(1) Takviye dikişi

İlik dikmek için kullanılan "A" ilik ayağı parçalarının adları aşağıda belirtilmiştir.

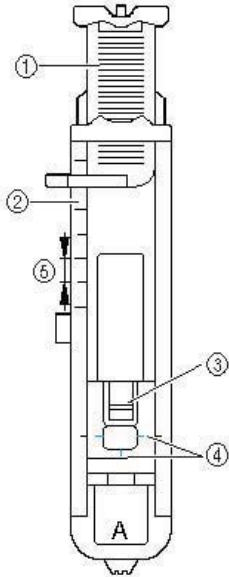

- (1) Düğme kılavuz plakası
- (2) Baskı ayağı ölçeği
- (3) Pim
- (4) İlik ayağı üzerindeki işaretler
- (5) 5 mm (3/16 inç)

- 1 Tebeşir kullanarak kumaş üzerinde ilik yapılacak yerin konumunu ve uzunluğunu işaretleyin.

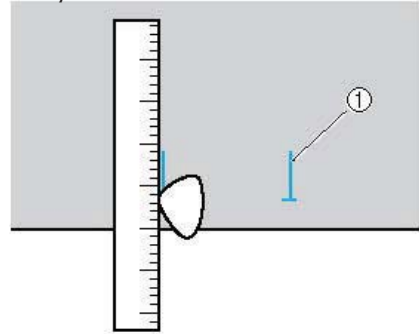

(1) Kumaş üzerindeki işaretler

- 2 "A" ilik ayağının düğme kılavuz plakasını çekip çıkarın ve ardından takılacak düğmeyi yerleştirin.

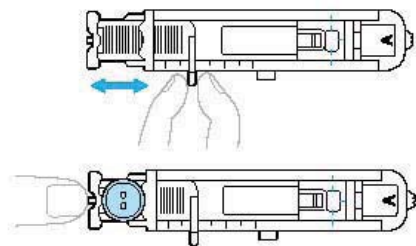

### ■ Düğme, düğme kılavuz plakasına uymazsa

Düğmenin çapını ve kalınlığını birbiri ile toplayın ve ardından düğme kılavuz plakasını hesaplanan uzunluğa ayarlayın. (Baskı ayağı ölçüğü üzerindeki işaretlerin arasındaki mesafe 5 mm'dir (3/16 inç).)

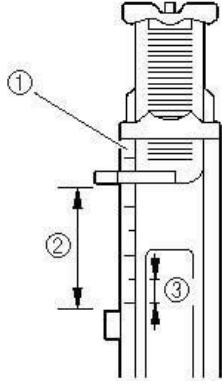

- (1) Baskı ayağı ölçüğü
- (2) İlik uzunluğu (çap + düğmenin kalınlığı)
- (3) 5 mm (3/16 inç)

Örnek: 15 mm (9/16 inç) çapında ve 10 mm (3/8 inç) kalınlığında bir düğme için düğme kılavuz plakası 25 mm (1 inç) olarak ayarlanmalıdır.

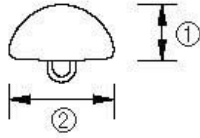

- (1) 10 mm (3/8 inç)
- (2) 15 mm (9/16 inç)
- İliğin boyutu ayarlanmıştır.

### 3 "A" ilik ayağını takın.

- Detaylı bilgi için, "Baskı ayağının değiştirilmesi" (sayfa 44) başlığına bakın.

### 4 Bir dikiş seçin.

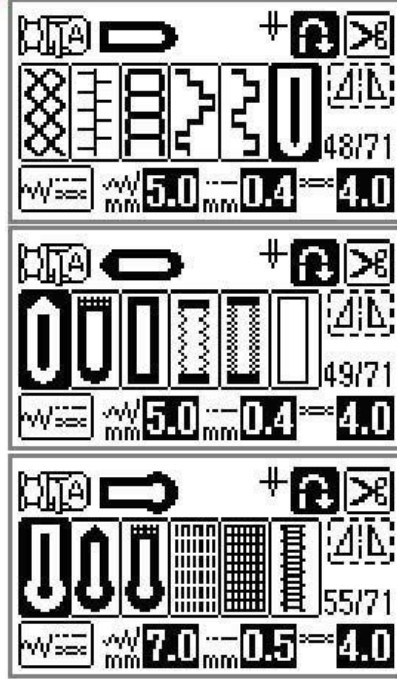

- Detaylı bilgi için "Dikiş seçimi" (sayfa 51) başlığına bakın.

### 5 Kumaşı, ilik işaretinin ön ucu, ilik ayağının kenarlarındaki kırmızı işaretlerle hizalanacak şekilde yerleştirin ve ardından baskı ayağı kolunu indirin.

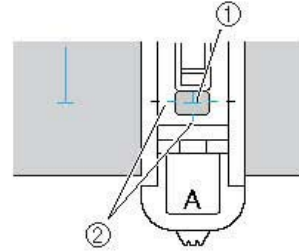

- (1) Kumaş üzerindeki işaretler (ön)
- (2) İlik ayağı üzerindeki kırmızı işaretler

Üst ipliği baskı ayağındaki delikten aşağı doğru geçirin.

- Baskı ayağı indirildiğinde, baskı ayağının ön kısmına bastırmayın.

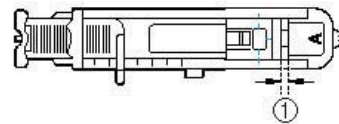
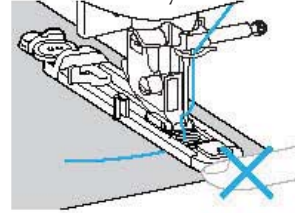

- (1) Boşluğu azaltmayın.

- 6 İlik kolunu mümkün olduğu kadar aşağı doğru çekin.

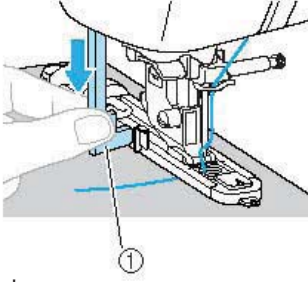

(1) İlik kolu  
İlik kolu ilik ayağının üzerinde bulunan bağlantı parçasının arkasında bulunmaktadır.

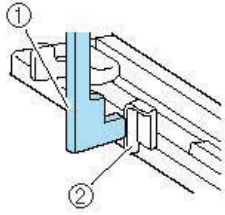

(1) İlik kolu  
(2) Bağlantı parçası

- 7 Üst ipliğin ucunu sol elinizle yavaşça tutun ve ardından dikişe başlayın.

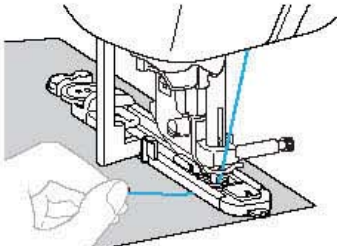

► Dikiş tamamlandıktan sonra, dikiş makinesi otomatik olarak takviye dikişleri diker ve ardından durur.

- 8 Baskı ayağı kolunu kaldırın, kumaşı çıkarın ve ardından ipliği kesin.

- 9 İlik kolunu kaldırarak orijinal konumuna getirin.

- 10 Dikişin kesilmesini önlemek için ilik dikişinin sonundaki çubuk punterizin içerisine bir pim yerleştirin.

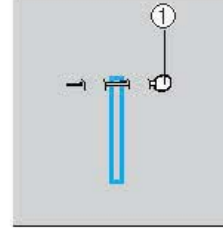

(1) Pim

- 11 İğne boyunca kesmek ve iliği açmak için dikiş sökücüyü kullanın.

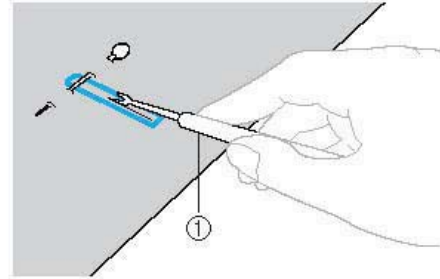

(1) Dikiş sökücü

Pilot ilik dikişleri için, iliğin yuvarlak ucunda bir delik delmek üzere bir göz açıcı kullanın ve ardından iliği keserek açmak üzere dikiş sökücüyü kullanın.

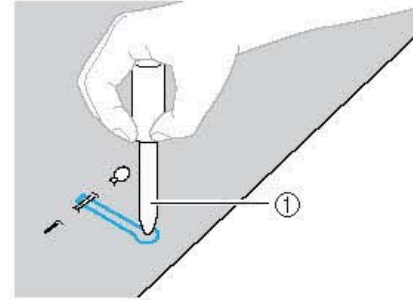

(1) Göz açıcı

- Göz deliği açma aletini kullanırken kumaşta delik açmadan önce kumaşın altına kalın bir kağıt ya da başka koruyucu bir malzeme yerleştirin.

## ! DİKKAT

- Dikiş sökücü ile iliği açarken, ellerinizi kestiğiniz yönde tutmayın aksi takdirde dikiş sökücünün kayması sonucunda yaralanmalar meydana gelebilir.
- Dikiş sökücüyü tasarlanan amacı dışında kullanmayın.

■ **Dikiş yoğunluğunun değiştirilmesi**  
Dikiş uzunluğunu ayarlayın.

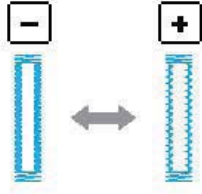

- Detaylı bilgi için "Dikiş uzunluğunun ayarlanması" (sayfa 59) başlığına bakın.
- Kumaş beslenmiyorsa (örneğin, çok kalınsa) dikiş yoğunluğunu azaltın.

■ **Dikiş genişliğinin değiştirilmesi**  
Dikiş genişliğini ayarlayın.

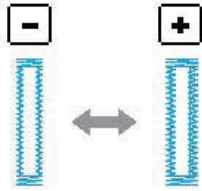

- Detaylı bilgi için "Dikiş genişliğinin ayarlanması" (sayfa 58) başlığına bakın.



**Not**

- İlik dikmeden önce, bir parça kumaş üzerine deneme iliği dikerek dikiş uzunluğunu ve genişliğini kontrol edin.

■ **Streç kumaşlar üzerine ilik dikme**  
Streç kumaşlar üzerine ilik dikerken pasa iplik kullanın.

- ① Şekilde gösterildiği gibi pasa ipliğini "A" ilik ayağı parçasının üst kısmına takın.

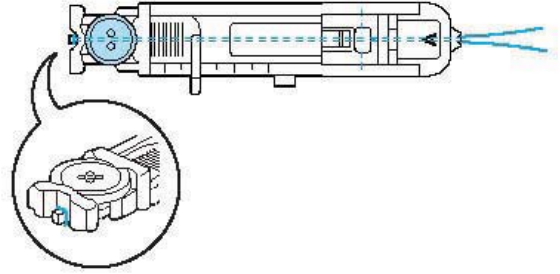

- ② Yerine yerleşir ve sonra gevşek bir şekilde bağlayın.

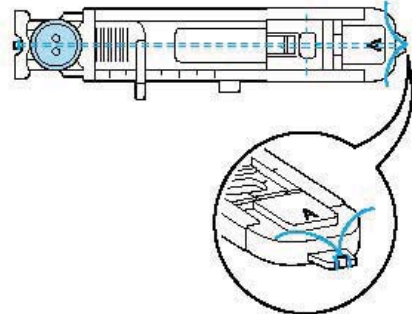

- ③ "A" ilik ayağını takın.

- Detaylı bilgi için, "Baskı ayağının değiştirilmesi" (sayfa 44) başlığına bakın.

- ④ 52 ya da 53 dikiş tipini seçin.

- ⑤ Dikiş genişliğini pasa ipliğinin kalınlığına göre ayarlayın.

- ⑥ Baskı ayağı kolunu ve ilik kolunu indirin ve ardından dikişe başlayın.

- ⑦ Dikiş bittiğinde, herhangi bir esneme olmaması için pasa ipliğini yavaşça çekin.

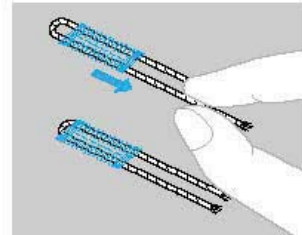

- ⑧ Pasa ipliğini kumaşın ters yüzüne çekmek üzere bir el iğnesi kullanın ve ardından bağlayın.

## Düğme dikişi

Dikiş makinenizi kullanarak düğme dikebilirsiniz. İki ya da dört delikli düğmeler kumaşa dikilebilir.

- 1 Dikilecek olan düğmenin üzerindeki delikler arasındaki mesafeyi ölçün.

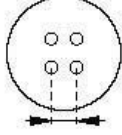

- 2 Baskı ayağı kolunu kaldırın ve ardından makinenin arkasında tabanda bulunan dişli pozisyonu kolunu **▲▲** konumuna (makinenin arkasından bakıldığında sola doğru) kaydırın.

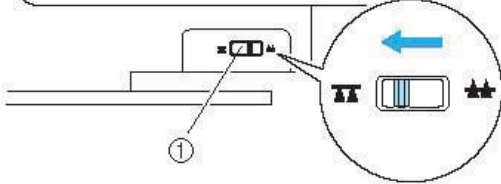

(1) Dişli pozisyonu kolu (makinenin arkasından görülen şekilde)

- Dişliler alçalsın.

- 3 "M" düğme dikiş ayağını takın.

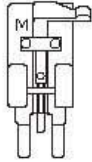

- Detaylı bilgi için, "Baskı ayağının değiştirilmesi" (sayfa 44) başlığına bakın.

- 4 Dikiş seçin .

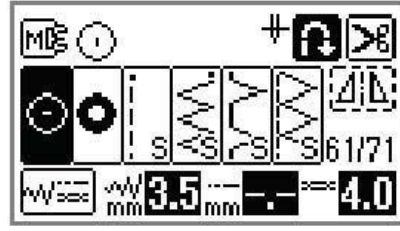

- Detaylı bilgi için "Dikiş seçimi" (sayfa 51) başlığına bakın.
- İpliğin ucu daha sonra kesileceğinden, makineyi programlanmış iplik kesme ayarına getirmeyin.

- 5 Düğme üzerindeki delikler arasındaki mesafe ile aynı olmasını sağlamak için dikiş genişliğini ayarlayın.

- 6 Düğmeyi dikileceği konuma getirin ve baskı ayağını indirin.

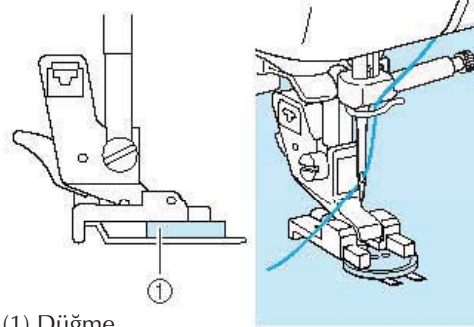

(1) Düğme

- Düğme yerinde tutulur.

- Dört delikli bir düğme takarken önce size yakın olan iki deliği dikişin. Ardından, iğnenin dikiş makinesinin arkasına doğru iki deliğe girmesini sağlamak için, düğmeyi kaydırın ve ardından aynı şekilde dikişin.

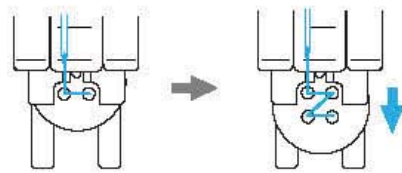



- 7 İğnenin, düğmenin her iki deliğine de doğru şekilde girdiğinden emin olmak için kasnağı kendinize doğru (saatin tersi yönünde) çevirin.

İğne düğmeye çarpacak gibi görünüyorsa, ilikler arasındaki mesafeyi yeniden ölçün. Dikiş genişliğini düğme delikleri arasındaki mesafeye göre ayarlayın.

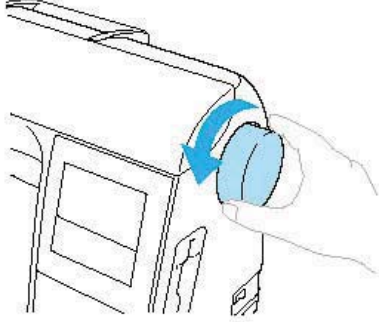

### ! DİKKAT

- Dikiş dikerken, iğnenin düğmeye dokunmadığından emin olun aksi takdirde iğne eğilebilir ya da kırılabilir.

### 8 Dikiş başlayın.

Dikiş hızı denetleyicisini sola getirin (hız azalacaktır).

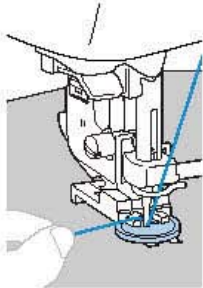

- Takviye dikişlerin dikilmesinin ardından makine otomatik olarak durur.
- ✂ (İplik kesici) düğmesine basmayın.

### 9 Dikişin başlangıcındaki masura ipliğini ve üst ipliği kesmek üzere makas kullanın.

Dikişin ucunda bulunan üst ipliği, kumaşın ters yüzüne doğru çekin ve ardından masura ipliği ile bağlayın.

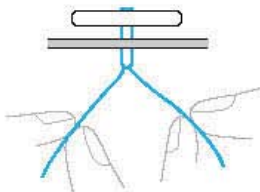

- 10 Düğme takma işlemi tamamlandığında, dişlileri kaldırmak için iğne dişli pozisyonu kolunu ... (makinenin arkasından bakıldığında sağa doğru) konumuna getirin.



### Not

- Dişli konum anahtarı genellikle sağa doğru ayarlanır.
- Tekrar dikişe başladığınızda, dişliler yukarı çıkar.

### ■ Düğmeyi bir ayak ekleme

Düğmeyi bir ayakla dikmek için, kumaşla arasında boşluk olacak şekilde düğmeyi takın ve ardından ipliği elinizle sarın. Bu işlem düğmeyi sıkı şekilde tutturur.

- 1 Düğmeyi, "M" düğme dikiş ayağına yerleştirin ve ayak kolunu kendinize doğru çekin.

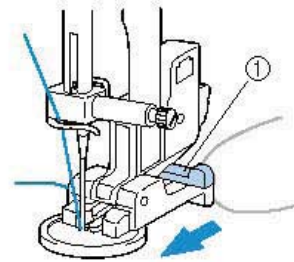

(1) Ayak kolu

- 2 Dikiş bittikten sonra, fazlalık kalacak şekilde üst ipliği kesin, düğme ile kumaş arasındaki ipliğin çevresine sarın ve ardından dikişin başındaki üst ipliğe bağlayın.

Dikişin başında ve sonunda masura ipliğinin uçlarını kumaşın ters tarafında birbirine bağlayın.



- 3 Fazlalık ipliği kesin.

## Fermuar Yerleştirme

Bu makineyle bir fermuar dikilebilir.

Dikiş Adı	Desen	Uygulama	Dikiş Geniřliđi [mm (inç)]		Dikiş Uzunluđu [mm (inç)]		Baskı Ayađı
			Otomatik	Manüel	Otomatik	Manüel	
Düz dikiş (orta iđne konumu)		Fermuarları takma Gizli dikiş ile dar ve süslü pli dikişlerin dikilmesi	3.5 (1/8)	0.0–7.0 (0–1/4)	2.5 (3/32)	0.2–5.0 (1/64–3/16)	

Fermuar takılması için birçok yöntem vardır. Ortalanmış bir fermuarın ve yan fermuarın takılmasına ilişkin prosedürler aşağıda açıklanmıştır.

### Ortalanmış bir fermuarın yerleştirilmesi

Dikiş işlemi, her iki kumaş parçasının birbirine bitişirilmesidir.

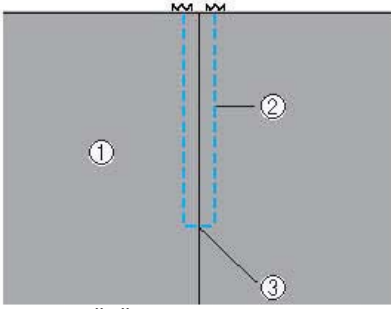

- (1) Kumaşın yüzü
- (2) Dikiş
- (3) Fermuarın sonu

#### 1 "J" zigzag ayađını takın.

#### 2 Fermuarın açılan yerine düz dikiş dikiñ.

Kumaşın düz tarafları birbirine bakacak şekilde, fermuar açıklıđını diktikten sonra ters dikişleri yapın.

- Detaylı bilgi için "Temel dikiş" (sayfa 85) başlıđına bakın.

#### 3 Teyel dikişini kullanarak, kumaşın kenarına kadar dikiş sürdürün.

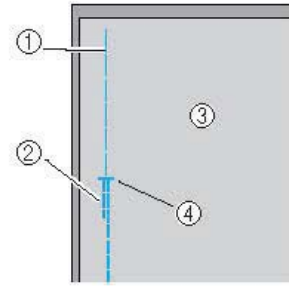

- (1) Teyel dikiş
- (2) Ters dikişler
- (3) Kumaşın tersi
- (4) Fermuarın sonu

#### 4 Kumaşın ters tarafından dikiş payını açmak için basın.

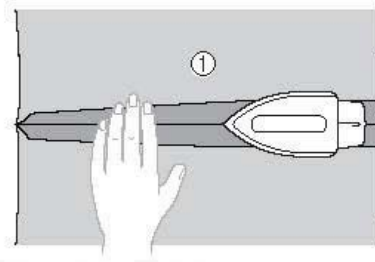

- (1) Kumaşın tersi

- 5 Dikişi, fermuarın ortası ile hizalayın ve ardından fermuarı yerine diki.

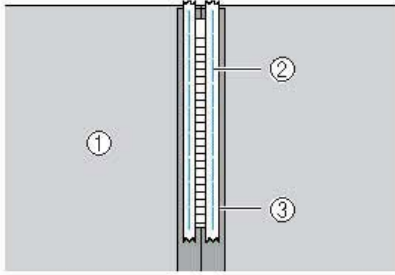

- (1) Kumaşın tersi  
(2) Teyel dikişi  
(3) Fermuar

- 6 Dışarıda teyelin ucundan 5 cm (2 inç) çıkarın.

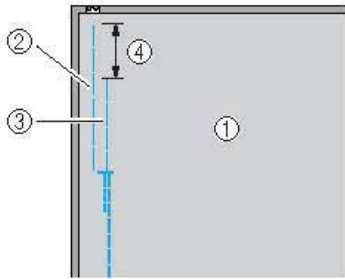

- (1) Kumaşın tersi  
(2) Fermuar teyeli  
(3) Dış teyel  
(4) 5 cm (2 inç)

- 7 Baskı ayağı tutucuyu "I" fermuar ayağının sağ pimine takın.

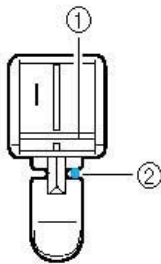

- (1) Sağdaki pim  
(2) İğne dalış noktası
- Detaylı bilgi için, "Baskı ayağının değiştirilmesi" (sayfa 44) başlığına bakın.

- 8 Dikiş seçin

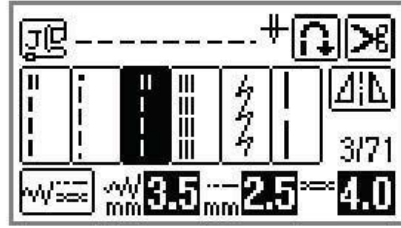

- Detaylı bilgi için "Dikiş seçimi" (sayfa 51) başlığına bakın.

### ! DİKKAT

- "I" fermuar ayağını kullanırken, düz dikiş (orta iğne pozisyonu) seçtiğinizden emin olun ve iğnenin baskı ayağına dokunmadığını kontrol etmek için kasmağı yavaşça kendinize (saatin tersi yönde) doğru çevirin. Farklı bir dikiş seçilirse veya iğne baskı ayağına çarparsa, iğne eğilebilir veya kırılabilir.

- 9 Fermuar çevresinde üst dikiş.

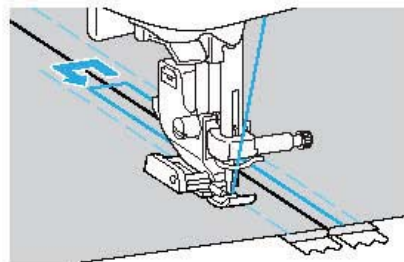
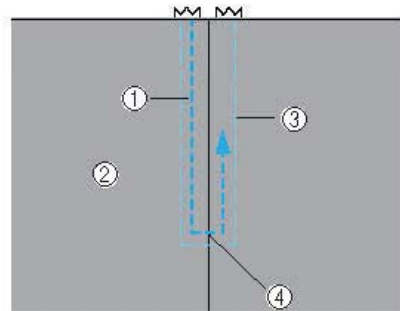

- (1) Dikiş  
(2) Kumaşın yüzü  
(3) Teyel dikişi  
(4) Fermuarın sonu

### ! DİKKAT

- Dikiş dikerken, iğnenin fermuara dokunmadığından emin olun aksi takdirde iğne bükülebilir ya da kırılabilir.

- 10 Teyel dikişi çıkarın.

## Bir yan fermuarın yerleştirilmesi

Dikiş sadece tek parça kumaş üzerinde görünür. Yan açıklıklar ve arka açıklıklar için bu tip bir fermuar kullanın.

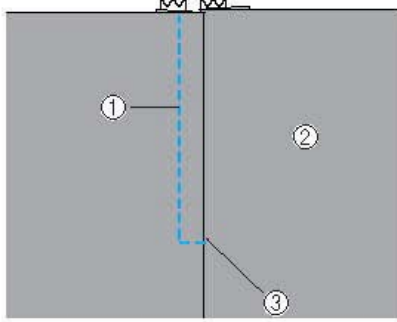

- (1) Dikiş  
(2) Kumaşın yüzü  
(3) Fermuarın sonu

Aşağıdaki prosedür aşağıdaki resimde gösterildiği gibi sol tarafa nasıl dikiş yapılacağını açıklayacaktır.

- 1 "J" zigzag ayağını takın.
- 2 Fermuarın açılan yerine düz dikiş dikiş. Kumaşın düz tarafları birbirine bakacak şekilde, fermuar açıklığını diktikten sonra ters dikişleri yapın.
  - Detaylı bilgi için "Temel dikiş" (sayfa 85) başlığına bakın.
- 3 Teyel dikişini kullanarak, kumaşın kenarına kadar dikişi sürdürün.

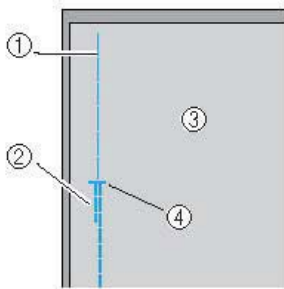

- (1) Teyel dikişi  
(2) Ters dikişler  
(3) Kumaşın tersi  
(4) Fermuarın sonu

- 4 Kumaşın ters tarafından dikiş payını açmak için basın.

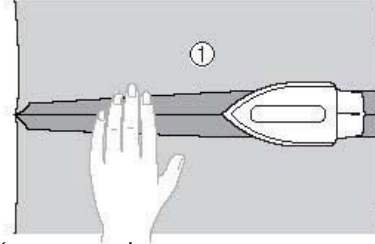

- (1) Kumaşın tersi

- 5 Sağ tarafta (dikilmeyecek taraf) ilave 3 mm olacak şekilde dikiş payına bastırın.

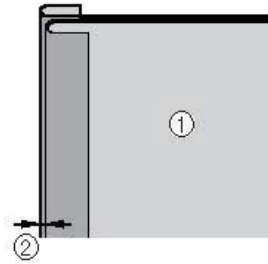

- (1) Kumaşın tersi  
(2) 3 mm (1/8 inç)

- 6 Fermuar dişlerini, kumaşın bastırılmış kenarından fazladan 3 mm mesafe olacak şekilde hizalayın ve ardından fermuarı teyel dikişle veya iğneyle yerine tutturun.

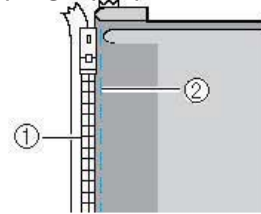

- (1) Fermuar dişleri  
(2) Teyel dikişi

- 7 Baskı ayağı tutucuyu "1" fermuar ayağının sağ pimine takın. Dikiş düz tarafta yapılacaksa, baskı ayağı tutucuyu fermuar ayağının sol pimine takın.

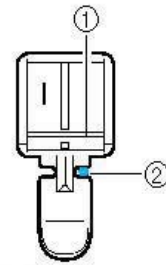

- (1) Sağdaki pim  
(2) İğne dalış noktası
- Detaylı bilgi için, "Baskı ayağının değiştirilmesi" (sayfa 44) başlığına bakın.

## 8 Dikiş seçin ...

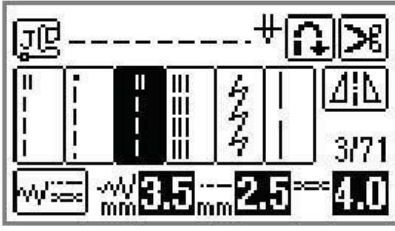

- Detaylı bilgi için "Dikiş seçimi" (sayfa 51) başlığına bakın.

### ! DİKKAT

- "1" fermuar ayağını kullanırken, düz dikişi (orta iğne pozisyonu) seçtiğinizden emin olun ve iğnenin baskı ayağına dokunmadığını kontrol etmek için kasmağı yavaşça kendinize (saatin tersi yönde) doğru çevirin. Farklı bir dikiş seçilirse veya iğne baskı ayağına çarparsa, iğne eğilebilir veya kırılabilir.

## 9 Alt kısmından başlayarak fazladan 3 mm mesafesi olan kumaş parçasına dikiş.

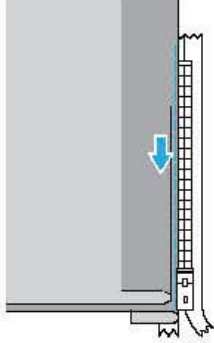

### ! DİKKAT

- Dikiş dikerken, iğnenin fermuara dokunmadığından emin olun aksi takdirde iğne bükülebilir ya da kırılabilir.

## 10 Fermuarın sonundan 5 cm (2 inç) uzaktaysanız, iğne indirilmiş durumdayken (kumaşa) makineyi durdurun ve baskı ayağı kolunu kaldırın.

## 11 Fermuarı açın ve dikmeye devam edin.

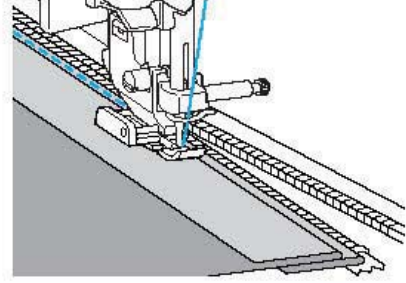

## 12 Fermuarı kapatın, kumaşı ters çevirin ve fermuarın diğer tarafını kumaşa teyel dikiş ile dikiş.

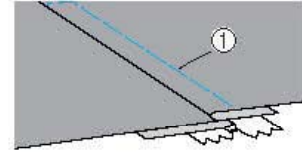
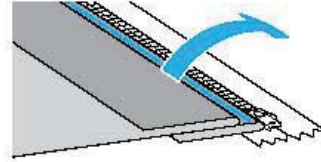

(1) Teyel dikişi

## 13 Baskı ayağı tutucuyu "1" fermuar ayağının diğer pimine takın.

Baskı ayağı tutucu (7) adımında sağ pime takıldıysa, bunu sol pimle değiştirin.

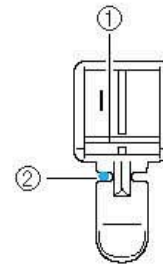

(1) Soldaki pim

(2) İğne dalış noktası

- 14 Fermuar çevresinde üst dikiş.**  
Fermuar açıklığının sonuna ters dikiş dikiñ ve fermuar dişlerini baskı ayağının kenarı ile hizalayın.

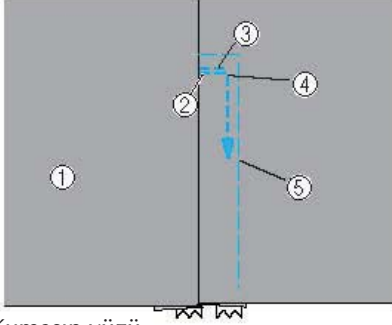

- (1) Kumaşın yüzü  
(2) Fermuarın sonu  
(3) Ters dikişler  
(4) Dikişin başı  
(5) Teyel dikişi

### ! DİKKAT

- Dikiş dikerken, iğnenin fermuara dokunmadığından emin olun aksi takdirde iğne bükülebilir ya da kırılabilir.

- 15** Fermuarın sonundan 5 cm (2 inç) mesafedeyseniz, iğne indirilmiş durumdayken (kumaşta) makineyi durdurun ve ardından baskı ayağı kolunu kaldırın.

- 16** Teyel dikişini sökün, fermuarı açın ve dikişe devam edin.

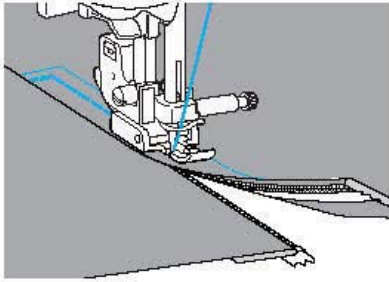

## Fermuar/şerit Yerleştirme

Bir fermuar ve dikiş dikilebilir.

Dikiş Adı	Desen	Uygulama	Dikiş Genişliği [mm (inç)]		Dikiş Uzunluğu [mm (inç)]		Baskı Ayacı
			Otomatik	Manüel	Otomatik	Manüel	
Düz dikiş (sol iğne konumu)		Fermuar ekleme, Gizli dikiş ile bağlantıları dikilmesi	0.0 (0)	0.0–7.0 (0–1/4)	2.5 (3/32)	0.2–5.0 (1/64–3/16)	

Fermuar ve şeritleri takmanın pek çok yolu vardır. Ayarlanabilir fermuar/şerit ayağı ile ortalanmış bir fermuarın ve şeridin takılmasına ilişkin prosedürler aşağıda açıklanmıştır.

### Ortalanmış bir fermuarın yerleştirilmesi

- 1 “Masuranın takılması” (sayfa 96) kısmındaki (1) ile (5) arası adımlara bakın.
- 2 Vidalı ayarlanabilir fermuar/şerit ayağını takmak için baskı ayağını ve baskı ayağı tutucusunu (sayfa 46) çıkartın.

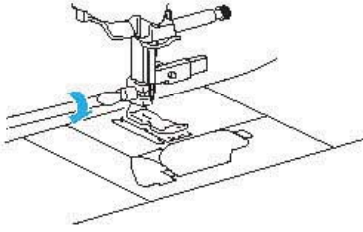

#### Not

- Baskı ayağın tutan vidayı iyice sıkmak için bir tornavida kullanın. Vida gevşekse, iğne kırılabilir ve yaralanmalara neden olabilir.

- 3 Dikiş seçin

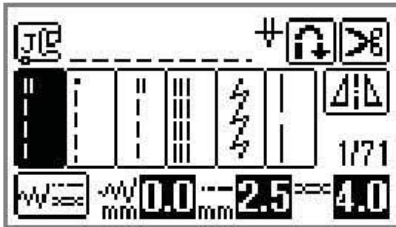

- 4 Baskı ayağının arkasındaki konumlama vidasını gevşetin.

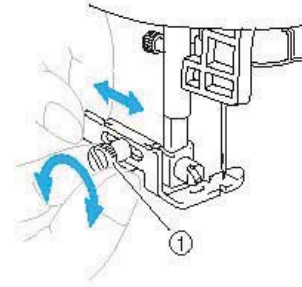

(1) Konumlama vidası

- 5 Baskı ayağını sol veya sağ dişliye doğru kaydırın.

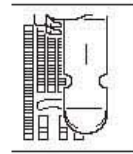
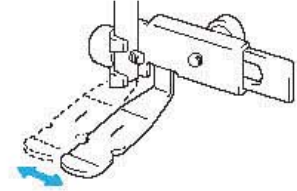

Sol dikiş konumu

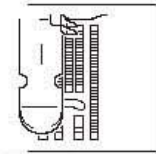

Sağ dikiş konumu

- 6 İğne konumunu, iğne baskı ayağına temas etmeyecek şekilde değiştirin.

Detaylı bilgi için “Dikiş genişliğinin ayarlanması” (sayfa 58) başlığına bakın.

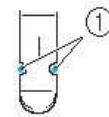

(1) İğne dalış noktası

**⚠ DİKKAT**

- İğne konumunu ayarladıktan sonra, kasnağı yavaşça kendinize doğru çevirin ve iğnenin baskı ayağına temas etmediğinden emin olun (saat yönünün tersine). İğne baskı ayağına temas ederse iğne bükülebilir ya da kırılabilir.

- 7 Konumlama vidasını bir tornavidayla iyice sıkın.

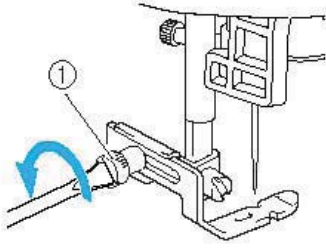

(1) Konumlama vidası

- 8 Fermuar çevresinde üst dikiş.

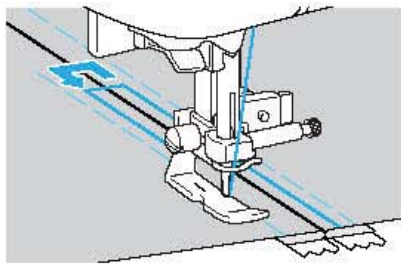
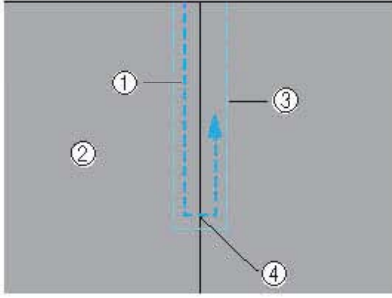

- (1) Dikiş  
(2) Kumaşın yüzü  
(3) Teyel dikişi  
(4) Fermuarın sonu

**⚠ DİKKAT**

- Dikiş dikerken, iğnenin fermuara dokunmadığından emin olun aksi takdirde iğne bükülebilir ya da kırılabilir.

- 9 Teyel dikişi çıkarın.

**Biye yerleştirme**

- 1 Biyeyi aşağıda gösterildiği gibi iki kumaş arasına ters şekilde yerleştirin.

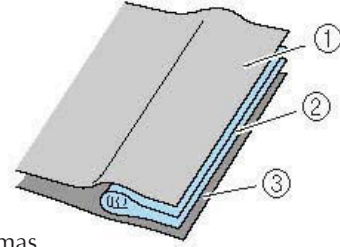

- (1) Kumaş  
(2) Biye  
(3) Kumaş

- 2 Önceki sayfadaki ayarlanabilir fermuar/biye ayasının takılması adımlarına bakın.

- 3 Biye boyunca dikiş yapın.

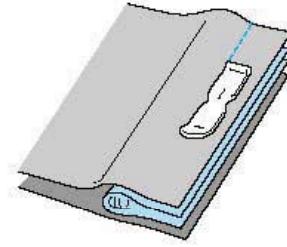



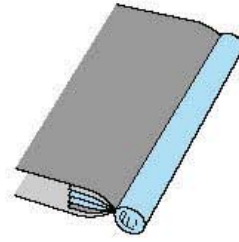

- 4 Dikişin ardından, ters çevirin.





## Esnek Kumaş ve Elastik Bant Dikişi

Esnek kumaşlar dikilebilir ve elastik bantlar eklenebilir.

Dikiş Adı	Desen	Uygulama	Dikiş Geniřliđi [mm (inç)]		Dikiş Uzunluđu [mm (inç)]		Baskı Ayađı
			Otomatik	Manüel	Otomatik	Manüel	
Esnek dikiş		Esnek kumaşlar	1.0 (1/16)	1.0–3.0 (1/16–1/8)	2.5 (3/32)	1.0–4.0 (1/16–3/16)	J
2-noktalı zigzag dikiş		Elastik bant takma	5.0 (3/16)	1.5–7.0 (1/16–1/4)	1.0 (1/16)	0.2–4.0 (1/64–3/16)	
3-noktalı zigzag dikiş			5.0 (3/16)	1.5–7.0 (1/16–1/4)	1.0 (1/16)	0.2–4.0 (1/64–3/16)	
Elastik bağlantı dikiş		Esnek kumaşlara elastik parçaların takılması	4.0 (3/16)	0.0–7.0 (0–1/4)	1.0 (1/16)	0.2–4.0 (1/64–3/16)	

Aşağıda belirtilen tüm dikiş faaliyetlerinin gerçekleştirilmesi sırasında ilgili önlemleri gözetin.

### Esnek dikiş

#### 1 "J" zigzag ayađını takın.

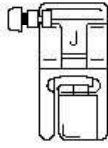

- Detaylı bilgi için, "Baskı ayađının deđiřtirilmesi" (sayfa 44) bařlıđına bakın.

#### 2 Dikiş sećin .

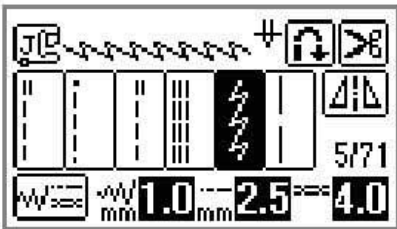

- Detaylı bilgi için "Dikiş sećimi" (sayfa 51) bařlıđına bakın.

#### 3 Kumaşı esnetmeden dikiñ.

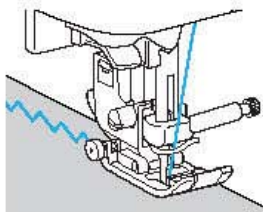

### Elastik bant takma

Bir parça giysinin manřetine veya beline elastik bant takıldıđında, son boyutları bu esnek elastik bantla ile aynı olacaktır. Bu yüzden uygun uzunlukta elastik bant kullanılması gereklidir.

#### 1 Elastik bandı kumaşın ters yüzüne iđneleyin.

Bandın kumaşa tek bir tipte konumlandırılmasını sađlamak için elastik bandı kumaşa birkaç noktadan iđneleyin.

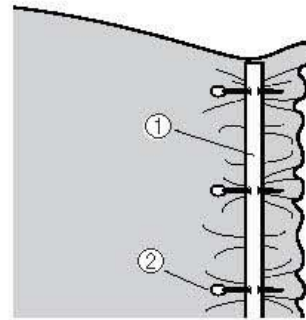

- (1) Elastik bant
- (2) Pim

#### 2 "J" zigzag ayađını takın.

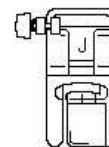

- Detaylı bilgi için, "Baskı ayađının deđiřtirilmesi" (sayfa 44) bařlıđına bakın.

### 3 Bir dikiş seçin.

- Örnek: 2-noktalı zigzag dikiş

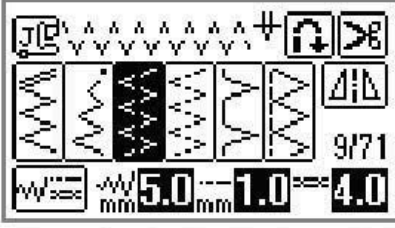

- Örnek: Elastik bağlantı dikişi

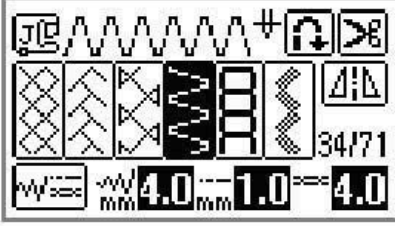

- Detaylı bilgi için “Dikiş seçimi” (sayfa 51) başlığına bakın.

### 4 Kumaş ile aynı boyda olmasını sağlamak için elastik bandı kumaşa bandı gerdirerek dikiş.

Sol elinizle baskı ayağının arkasından kumaşı çekerken sağ elinizle kumaşı baskı ayağının önüne en yakın iğneden çekin.

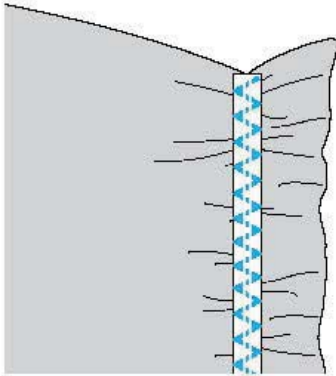
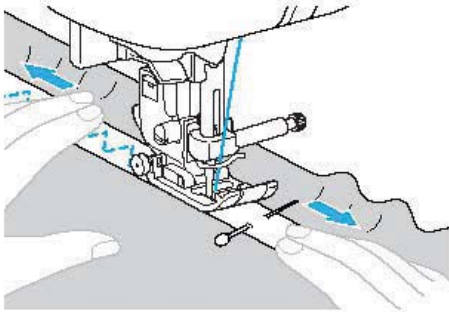











### ! DİKKAT

- Dikiş dikerken, iğnenin kumaşa takılı iğnelere dokunmadığından emin olun aksi takdirde iğne bükülebilir ya da kırılabilir.

## Aplike, Yama ve Kapitone Dikiş

Aplike, yama ve kapitone dikmek için kullanılan dikişler aşağıda açıklanmıştır.

Dikiş Adı	Desen	Uygulama	Dikiş Geniřlięi [mm (inç)]		Dikiş Uzunluęu [mm (inç)]		Baskı Ayacı
			Otomatik	Manüel	Otomatik	Manüel	
Zigzag dikiş	7 	Aplikelerin takılması (orta taban çizgisi/ters dikiş)	3.5 (1/8)	0.0–7.0 (0–1/4)	1.4 (1/16)	0.0–4.0 (0–3/16)	J
	24 	Aplike kapitone, serbest-hareketli kapitone dikiş, saten dikiş	3.5 (1/8)	0.0–7.0 (0–1/4)	1.4 (1/16)	0.0–4.0 (0–3/16)	
Aplike dikiş	19 	Aplikelerin takılması	3.5 (1/8)	2.5–7.0 (3/32–1/4)	2.5 (3/32)	1.6–4.0 (1/16–3/16)	
	25 	Aplike ve tutucu ekleme	1.5 (1/16)	0.5–3.5 (1/32–1/8)	1.8 (1/16)	1.0–4.0 (1/16–3/16)	
Düz ilmek dikiş	21 	Düz ilmek dikiş (baskı ayaęının saę kenarından 6,5 mm dikiş izine izin verecek şekilde)	5.5 (7/32)	0.0–7.0 (0–1/4)	2.0 (1/16)	0.2–5.0 (1/64–3/16)	
	22 	Düz ilmek dikiş (baskı ayaęının saę kenarından 6,5 mm dikiş izine izin verecek şekilde)	1.5 (1/16)	0.0–7.0 (0–1/4)	2.0 (1/16)	0.2–5.0 (1/64–3/16)	
Birleşen yer dikiş	28 	Yama dikiş	4.0 (3/16)	0.0–7.0 (0–1/4)	1.2 (1/16)	0.2–4.0 (1/64–3/16)	
	29 		5.0 (3/16)	2.5–7.0 (3/32–1/4)	2.5 (3/32)	1.0–4.0 (1/16–3/16)	
	30 		5.0 (3/16)	0.0–7.0 (0–1/4)	1.2 (1/16)	0.2–4.0 (1/64–3/16)	
Taklit elle Kapitone dikiş	23 	Elle dikilmiş gibi görünen düz kapitone dikiş	0.0 (0)	0.0–7.0 (0–1/4)	2.5 (3/32)	1.0–4.0 (1/16–3/16)	
Kapitone stippling dikiş	26 	Stippling	7.0 (1/4)	1.0–7.0 (1/16–1/4)	1.6 (1/16)	1.0–4.0 (1/16–3/16)	



### Not

- LCD'de üzerinde "Q" olan desenler kapitone ve "P" olanlar ilmek dikiş içindir.

## Aplike dikiş

- 1 3 ile 5 mm arası bir dikiş payı bırakarak applikeyi kesip çıkarın.

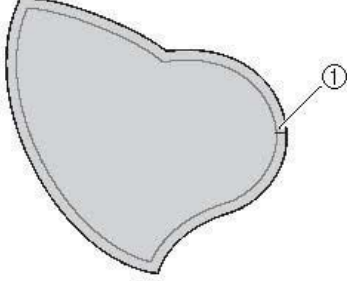

(1) Dikiş payı

- 2 Aplikenin arkasına kalın kağıttan bir desen veya sabitleyici yerleştirin ve ardından bir ütü ile dikiş payının üzerinden geçin.

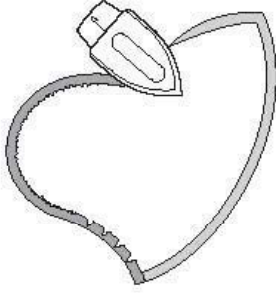

- 3 Kumaşı ters çevirin ve ardından takılacağı kumaşa teyel dikişle tutturun veya iğneleyin.

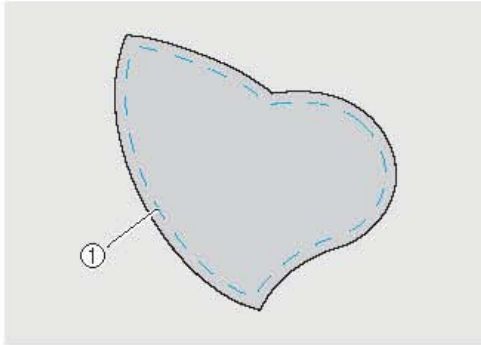

(1) Teyel dikişi

- 4 Açık parmaklı ayağı takın.

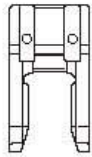

- Detaylı bilgi için, "Baskı ayağının değiştirilmesi" (sayfa 44) başlığına bakın.

- 5 Bir dikiş seçin.

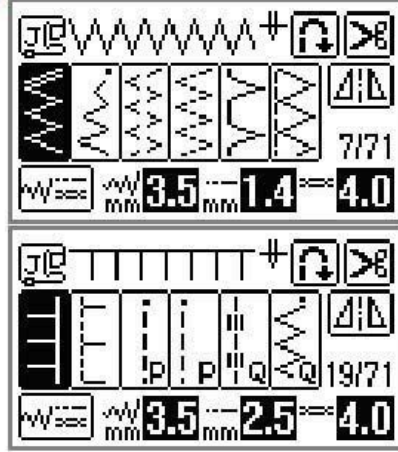

- Detaylı bilgi için "Dikiş seçimi" (sayfa 51) başlığına bakın.

- 6 Kasmağı kendinize doğru (saatin tersi yönünde) çevirin ve ardından applikenin kenarlarından dikişe başlayın ve iğnenin applikenin hemen dışına düştüğünden emin olun.

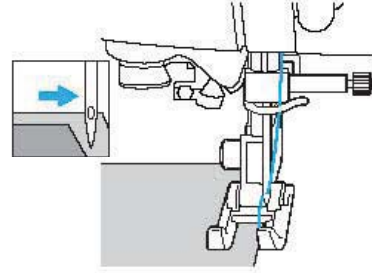

Köşeleri dikerken, iğne kumaşta ve applikenin hemen dışında olacak şekilde makineyi durdurun, baskı ayağı kolunu kaldırın ve ardından dikiş yönünü değiştirmek için kumaşı gerektiği kadar çevirin.

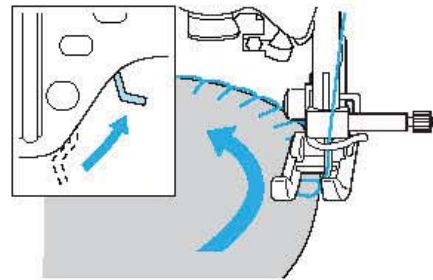

## Yama (gelişigüzel desenler) dikişi

- 1 Kumaşın üst parçasının kenarını katlayın ve alt parça üzerine yerleştirin.
- 2 Desenin her iki parçaya da yayılmasını sağlamak için kumaşın iki parçasını birlikte diki.

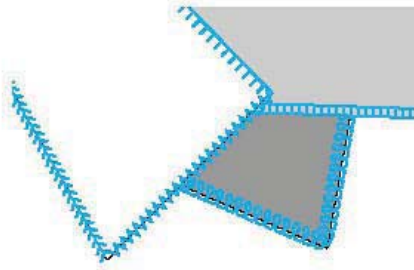
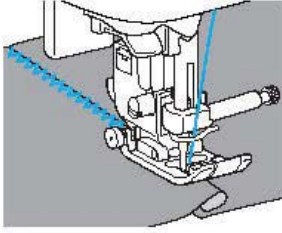

## İlmek dikişi

İki parça kumaş birlikte dikmeye "ilmek" dikişi adı verilmektedir. Kumaş parçaları 7 mm (1/4 inç) dikişe müsaade edecek şekilde kesilmelidir. 7 mm (1/4 inç) boyutlarında bir düz ilmek dikişini baskı ayağının ister sağ ister sol tarafından diki.

- 1 Bir araya getirmek istediğiniz kumaş dikiş payı boyunca teyelleğin ya da iğneyi.
- 2 "J" zigzag ayağını takın.

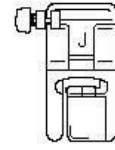

- Detaylı bilgi için, "Baskı ayağının değiştirilmesi" (sayfa 44) başlığına bakın.

- 3  ya da  dikiş tipini seçin.

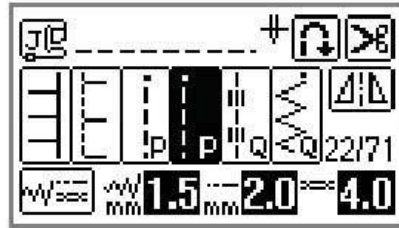

- Detaylı bilgi için "Dikiş seçimi" (sayfa 51) başlığına bakın.
- Düz ilmek dikişi LCD'de "P" ile gösterilir.

- 4 Baskı ayağının kenarı kumaşın ucu ile hizalanacak şekilde diki.

### ■ Sağ tarafta dikiş payı bırakmak için

Baskı ayağının sağ kısmını, kumaşın ucu ile hizalayın ve  dikişi kullanarak diki.

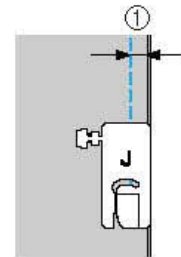

(1) 7 mm (1/4 inç)

### ■ Sol yanda dikiş payı bırakmak için

Baskı ayağının sol kısmını, kumaşın ucu ile hizalayın ve  dikişini kullanarak dikişin.

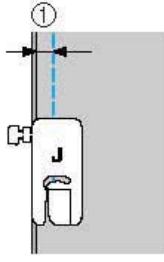

(1) 7 mm (1/4 inç)



### Not

- Dikiş payının (iğne pozisyonu) genişliğini değiştirmek için dikiş genişliğini ayarlayın. Detaylı bilgi için "Dikiş genişliğinin ayarlanması" (sayfa 58) başlığına bakın.

### ■ 1/4 inç kapitone ayağı kullanarak

1/4 inç kapitone ayağı kullanıldığında, dikişler 6.4 mm (1/4 inç) dikiş payı ile dikilebilir.

**1** Bir araya getirmek istediğiniz kumaşı dikiş payı boyunca teyelleysin ya da iğneleyin.

**2** 1/4 inç kapitone ayağı takın.

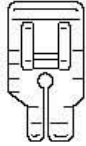

- Detaylı bilgi için, "Baskı ayağının değiştirilmesi" (sayfa 44) başlığına bakın.

**3** Dikiş seçin .

**4** 1/4 inç kapitone ayağının üst kenarındaki işaret ile kumaşın üst kenarını aynı hizaya getirin.

Kumaşın sağ kenarı ile 1/4 inç kapitone ayağının dar kısmının sağ kenarını aynı hizaya getirin.

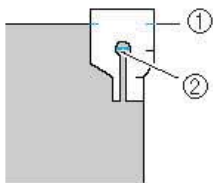

(1) 1/4 inç kapitone ayağındaki işaret  
(2) Dikişin başı

Dikiş payı ile dikerken, 1/4 inç kapitone ayağının dar kısmının sol kenarı ile kumaşın kenarını aynı hizaya getirin.

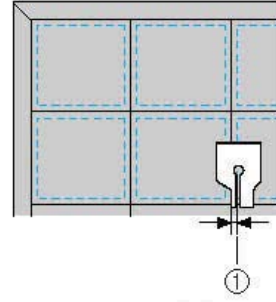

(1) Dikiş (3,2 mm (1/8 inç))

**5** Dikişe başlayın.

**6** Dikiş bitmek üzereyken makineyi durdurun. 1/4 inç kapitone ayağının alt kenarındaki işaret ile kumaşın alt kenarını aynı hizaya gelene kadar dikmeye devam edin.

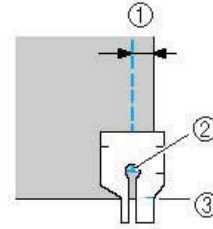

(1) 6,4mm (1/4 inç)  
(2) Dikişin sonu  
(3) 1/4 inç kapitone ayağındaki işaret

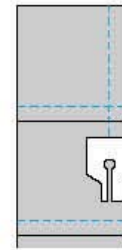

## Kapitone

Dolgu elyafını kumaşın üst ve alt katmanları arasında sandviç gibi sıkıştırmaya "kapitone dikiş" denir. Kapitone dikişler hareketli ayak ve isteğe bağlı kapitone kılavuzu kullanılarak kolaylıkla dikilebilir.

- 1 **Kapitone dikilecek olan kumaşı teyelleyin.**
- 2 **Baskı ayağını ve baskı ayağı tutucusunu çıkartın.**
  - Detaylı bilgi için, "Baskı ayağı tutucusunun sökülmesi ve takılması" (sayfa 46) başlığına bakın.
- 3 **Hareketli ayağın bağlantı çatalını iğne bağı vidasına geçirin.**

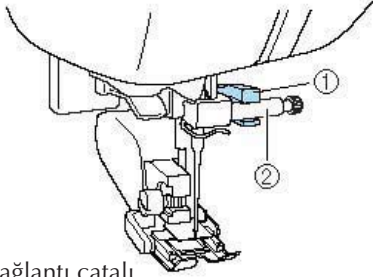

- (1) Bağlantı çatalı  
(2) İğne bağı vidası

- 4 **Baskı ayağı kolunu indirin, baskı ayağı tutucu vidasını takın ve ardından vidayı tornavida ile sıkın.**

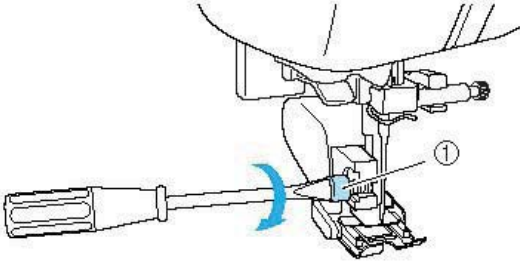

- (1) Baskı ayağı tutucu vidası

► Hareketli ayak takılır.

## ! DİKKAT

- Vidaları tornavida ile iyice sıktığınızdan emin olun, aksi takdirde iğne baskı ayağına temas edebilir ve bu da iğnenin bükülmesine ya da kırılmasına yol açabilir.
- Dikişe başlamadan önce, kasmağı yavaşça (saatin tersi yönünde) kendinize doğru çevirin ve iğnenin baskı ayağına temas etmediğinden emin olun. İğne baskı ayağına temas ederse iğne bükülebilir ya da kırılabilir.

- 5 **Bir dikiş seçin.**

- Detaylı bilgi için "Dikiş seçimi" (sayfa 51) başlığına bakın.

- 6 **Baskı ayağının her iki yanına bir elinizi koyun ve dikiş dikilirken eşit olarak kumaşa kılavuzluk edin.**

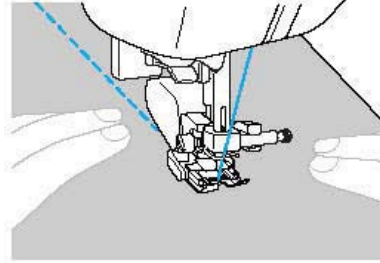

## Not

- Hareketli ayakla dikiş yaparken orta ve düşük arasında bir hızda dikiş yapın.
- Kapitone dikiş yaparken, bir 90/14 ev kullanımına yönelik dikiş makineleri için üretilen iğneleri kullanın.

### ■ Kapitone kılavuzunu kullanma

Kapitone kılavuzunu eşit aralıklar verilmiş paralel dikişler dikmek için kullanın.

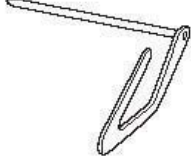

### ① Hareketli ayağın ya da baskı ayağı tutucusunun arkasındaki deliğe kapitone kılavuzu dikicinin sapını yerleştirin.

□ Hareketli ayak

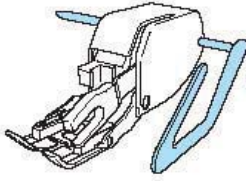

□ Baskı ayağı tutucu

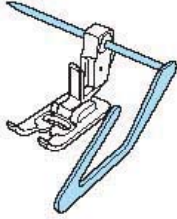

### ② Kapitone kılavuzunun önceden dikilmiş olan dikiş ile hizalanabilmesi için kapitone kılavuzunun sapını ayarlayın.

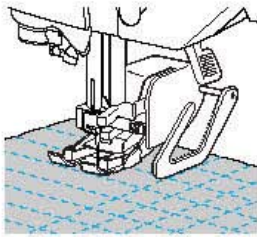

## Serbest hareketli kapitone dikişi

Serbest hareketli kapitone dikiş için kumaşın her yöne rahatlıkla hareket edebilmesi amacıyla dişlileri alçaltın (dişli pozisyonu kolu kullanılarak). Serbest hareketli kapitone dikişi yaparken, kapitone ayağı ile ilgili talimatlara uyun.

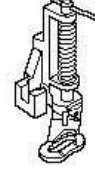

### ① Baskı ayağını ve baskı ayağı tutucusunu çıkartın.

- "Baskı ayağı tutucusunun sökülmesi ve takılması" (sayfa 46) başlığına bakın.

### ② Kapitone ayağı ile baskı ayağı tutucu vidasını sabitleyin.

Kapitone ayağı üzerinde bulunan pim iğne bağı vidası üzerinde konumlandırılmalıdır.

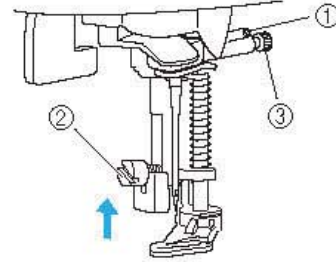

- (1) Kapitone ayağı üzerinde bulunan pim
- (2) Baskı ayağı tutucu vidası
- (3) İğne bağı vidası

### ③ Sağ elinizle kapitone ayağını yerinde tutun ve ardından tornavida yardımıyla sol elinizle baskı ayağı tutucu vidasını sıkın.

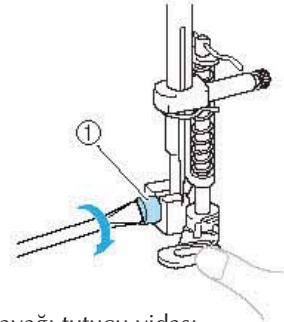

- (1) Baskı ayağı tutucu vidası



## ! DİKKAT

- Vidaları tornavida ile iyice sıktığınızdan emin olun, aksi takdirde iğne baskı ayağına temas edebilir ve bu da iğnenin bükülmesine ya da kırılmasına yol açabilir.

- 4 Makinenin arkasında taban kısmında bulunan dişli pozisyonu kolunu  konumuna doğru (makinenin arkasından bakıldığında sola doğru) kaydırın.

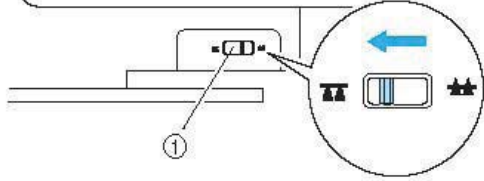

- (1) Dişli konumu anahtarı (makinenin arkasından görülen şekilde)  
► Dişliler alçalır.

- 5 Dikiş makinesini açın ve ardından bir dikiş seçin.  
• Detaylı bilgi için "Dikiş seçimi" (sayfa 51) başlığına bakın.

- 6 Kumaşı gergin tutmak için her iki elinizi de kullanın, ardından deseni takip ederek kumaşı hareket ettirin.  
Takviye dikişleri, dikişin başında ve sonunda dikilir.

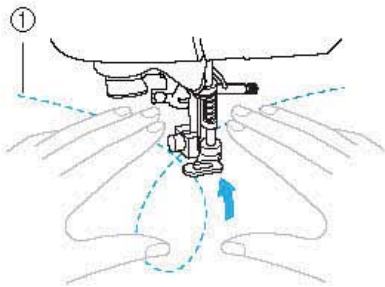

- (1) Desen

- 7 Dikiş işlemi bittiğinde, dişli pozisyonu kolunu  (makinenin arkasından bakıldığında sağa doğru) yönünde kaydırın.  
• Normalde, dişli pozisyonu kolu sağ tarafta yer alır.

## Dikiş hızı denetleyicisi kullanarak saten dikiş

Dekoratif bir dikiş saten dikişin genişliği değiştirilerek dikilebilir. Dikiş makinesi, dikiş hızı denetleyicisi ile dikiş genişliği kolayca değiştirilebilecek şekilde ayarlanmışsa, dikiş genişliği hızlı ve kolay bir şekilde ayarlanabilir. Bu durumda, dikiş hızı pedal ile ayarlanır.

- 1 Pedalı takın.  
• Detaylı bilgi için "Dikiş başlama" (sayfa 53) başlığına bakın.

- 2 "J" zigzag ayağını takın.

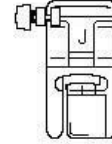

- Detaylı bilgi için, "Baskı ayağının değiştirilmesi" (sayfa 44) başlığına bakın.

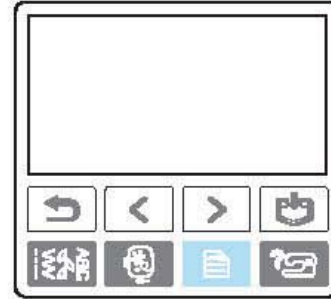

- 3 Dikiş makinesini açın ve ardından çalışma panelindeki  (Ayarlar) tuşuna basın.

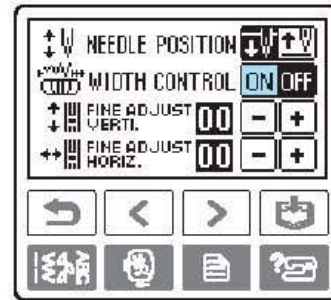

- Ayarlar ekranı görünür.

- 4 Dikiş kalınlığı kontrol ayarı için ON'a basın.



- Makine, dikiş genişliği dikiş hızı denetleyicisi ile kontrol edilebilecek şekilde ayarlanmış durumdadır. Dikiş kontrol ayarı "ON" duruma getirilirse,   dikiş genişliği, dikiş hızı denetleyici simgesini  değiştirecektir.

5  (Geri) tuşuna basın.

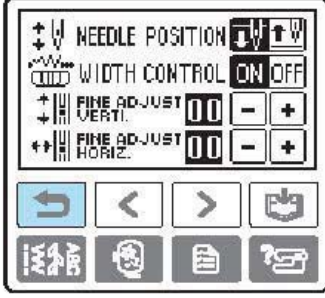

► Başlangıç ekranı tekrar görünür.

6 Dikiş seçin .

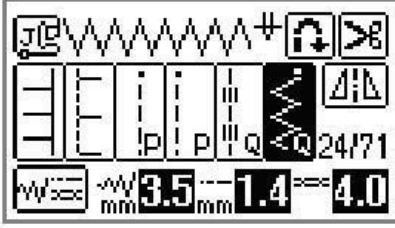

- Detaylı bilgi için "Dikiş seçimi" (sayfa 51) başlığına bakın.

7 Dikiş hızını ayarlamak için dikiş hızı denetleyicisini kaydırın.

Genişliği daraltmak için denetleyiciyi sola kaydırın. Genişliği büyütmek için denetleyiciyi sağa kaydırın.

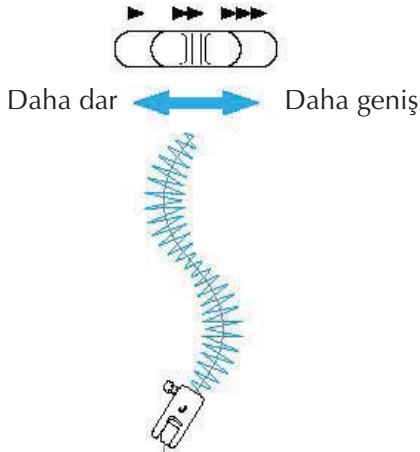

- Pedal ile dikiş hızını ayarlayın.

8 Dikişi bitirdiğinizde, dikiş genişliği kontrol ayarını tekrar KAPALI konuma getirin.







**Not**

- Ortaya çıkan dikiş, kullanılan kumaşın türüne göre ve kullanılan ipliğin kalınlığına göre farklılık gösterir olsa da en iyi sonuç için, dikiş uzunluğunu 0,3 ile 0,5 mm arası bir değere getirin.

## Takviye Dikiři

Manřon delikleri, i pantolon dikiřleri ve cep kenarları gibi baskıya maruz kalacak olan noktalara takviye dikiři uygulayın.

Dikiř Adı	Desen	Uygulama	Dikiř Geniřlięi [mm (in)]		Dikiř Uzunluęu [mm (in)]		Baskı Ayaęı
			Otomatik	Manüel	Otomatik	Manüel	
Ülü esnek dikiř		Manřon ve i pantolon dikiřlerinin takviyesi	0.0 (0)	0.0–7.0 (0–1/4)	2.5 (3/32)	1.5–4.0 (1/16–3/16)	J
Punteriz dikiř		Ceplerin köřeleri gibi açıklık uçlarının takviyesi	2.0 (1/16)	1.0–3.0 (1/16–1/8)	0.4 (1/64)	0.3–1.0 (1/64–1/16)	A
Yama dikiři		Orta aęırlıktaki kumařların yama dikiři ile dikilmesi	7.0 (1/4)	2.5–7.0 (3/32–1/4)	2.0 (1/16)	0.4–2.5 (1/64–3/32)	
		Kalın kumařların yama dikiři ile dikilmesi	7.0 (1/4)	2.5–7.0 (3/32–1/4)	2.0 (1/16)	0.4–2.5 (1/64–3/32)	

### Ülü esnek dikiř

Manřon deliklerini ve i pantolon dikiřlerini takviye etmek üzere ülü esnek dikiři kullanın.

#### 1 "J" zigzag ayaęını takın.

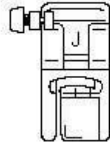

- Detaylı bilgi için, "Baskı ayaęının deęiřtirilmesi" (sayfa 44) bařlıęına bakın.

#### 2 Dikiř seçin

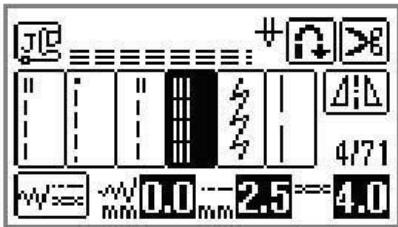

- Detaylı bilgi için "Dikiř seçimi" (sayfa 51) bařlıęına bakın.

#### 3 Dikiře bařlayın.

- Detaylı bilgi için "Dikiře bařlama" (sayfa 53) bařlıęına bakın.

### Punteriz dikiři

Punteriz dikiři cep köřeleri ve açıklıklar gibi baskıya maruz kalan noktaları takviye etmek üzere kullanılır.

Bir örnek olarak, cep köřelerinde punteriz dikiři konusu ařaęıda açıklanmıřtır.

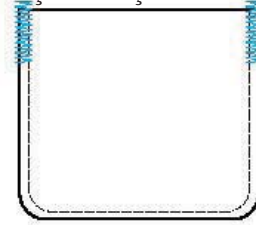

#### 1 Punterizi arzu edilen uzunluęa göre ayarlayın.

"A" ilik ayaęı üzerinde bulunan düęme kılavuz plakasını arzu edilen uzunluęa ayarlayın. (Baskı ayaęı öleęi üzerindeki iřaretlerin arasındaki mesafe 5 mm'dir (3/16 in).)

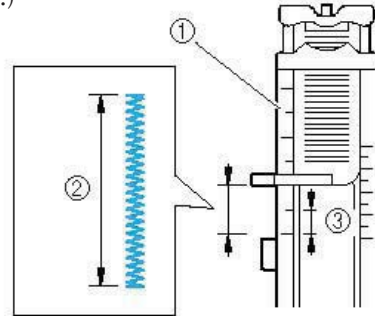

- (1) Baskı ayaęı öleęi
- (2) Punteriz uzunluęu
- (3) 5 mm (3/16 in)

- Maksimum 28 mm (1-1/8 in) uzunluęunda punteriz dikilebilir.

## 2 "A" ilik ayağını takın.

- Detaylı bilgi için, "Baskı ayağının değiştirilmesi" (sayfa 44) başlığına bakın.

## 3 Dikiş seçin .

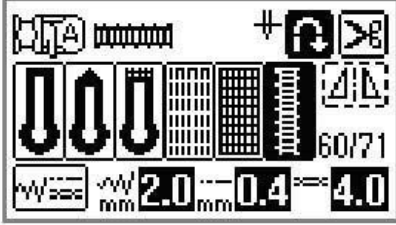

- Detaylı bilgi için "Dikiş seçimi" (sayfa 51) başlığına bakın.

## 4 Kumaşı, cep açıklığı size bakacak şekilde yerleştirin ve ardından iğne cep açıklığı önüne 2 mm (1/16 inç) kadar alçalana kadar baskı ayağı kolunu indirin.

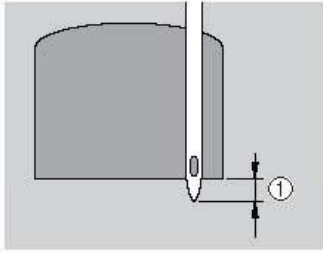

(1) 2 mm (1/16 inç)

Üst ipliği baskı ayağındaki delikten aşağı doğru geçirin.

- Baskı ayağını alçaltırken, baskı ayağın önünden bastırmayın aksi takdirde punteriz doğru boyutlarda dikilemez.

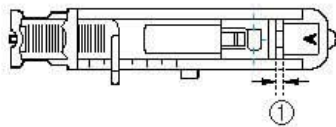
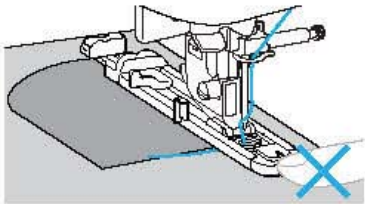

(1) Boşluğu azaltmayın.

## 5 İlik kolunu mümkün olduğu kadar aşağı doğru çekin.

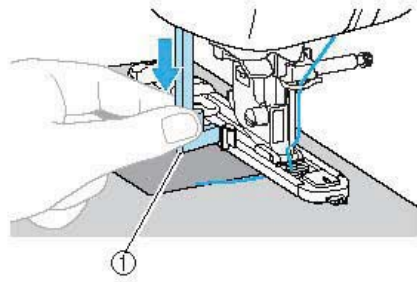

(1) İlik kolunu  
İlik kolunu ilik ayağının üzerinde bulunan bağlantı parçasının arkasında bulunmaktadır.

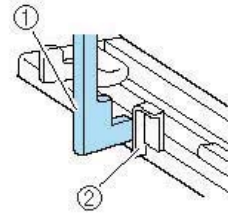

(1) İlik kolunu  
(2) Bağlantı parçası

## 6 Üst ipliğin ucunu sol elinizle yavaşça tutun ve ardından dikişe başlayın.

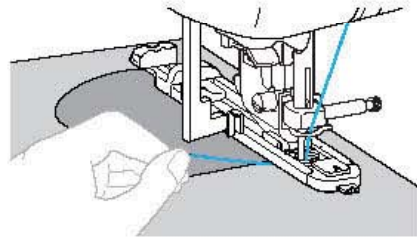

► Dikiş tamamlandıktan sonra, dikiş makinesi otomatik olarak takviye dikişleri diker ve ardından durur.

## 7 Baskı ayağı kolunu kaldırın, kumaşı çıkarın ve ardından iplikleri kesin.

## 8 İlik kolunu kaldırarak orijinal konumuna getirin.



### Not

- Çok kalın olduğundan kumaş beslenemezse dikiş uzunluğunu artırın. Detaylı bilgi için "Dikiş uzunluğunun ayarlanması" (sayfa 59) başlığına bakın.

## Onarım

Yırtık bir kumaşa onarım dikişi uygulanamaz.  
Onarım dikişi aşağıda gösterildiği gibi yapılır.

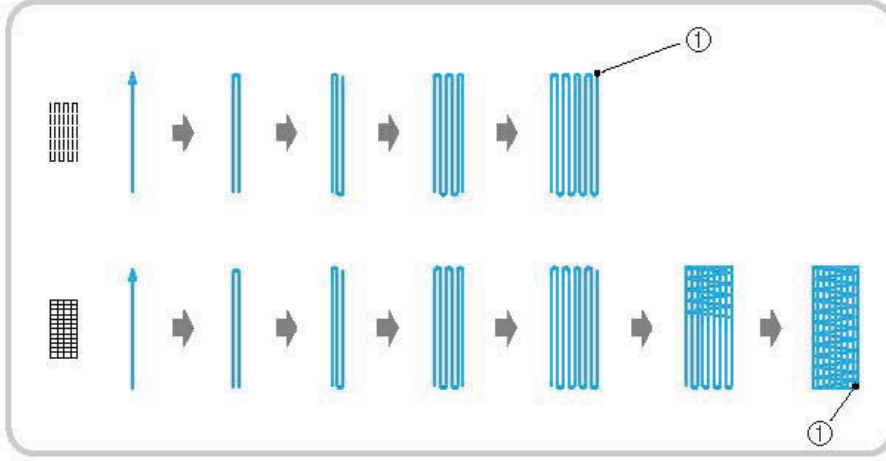

(1) Takviye dikişi

### 1 İstedğiniz onarım dikişi uzunluğunu belirleyin.

"A" ilik ayağı üzerinde bulunan düğme kılavuz plakasını arzu edilen uzunluğa ayarlayın. (Baskı ayağı ölçeği üzerindeki işaretlerin arasındaki mesafe 5 mm'dir (3/16 inç).)

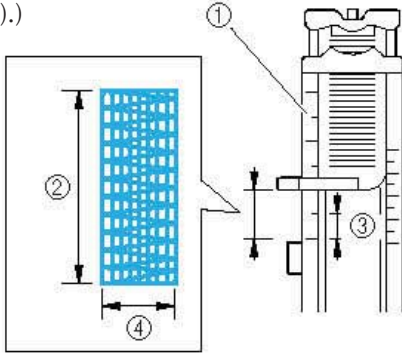

- (1) Baskı ayağı ölçeği
- (2) Yama uzunluğu
- (3) 5 mm (3/16 inç)
- (4) 7 mm (1/4 inç)
- Maksimum 28 mm (1-1/8 inç) uzunluğunda punteriz dikilebilir.

### 2 "A" ilik ayağını takın.

- Detaylı bilgi için, "Baskı ayağının değiştirilmesi" (sayfa 44) başlığına bakın.

### 3 ya da dikiş tipini seçin.

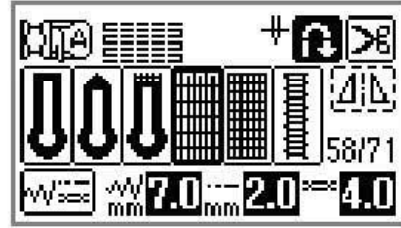

- Detaylı bilgi için "Dikiş seçimi" (sayfa 51) başlığına bakın.

### 4 Kumaşı, yamama yapılacak bölgenin 2 mm önünde olacak şekilde yerleştirin ve ardından baskı ayağı kolunu indirin.

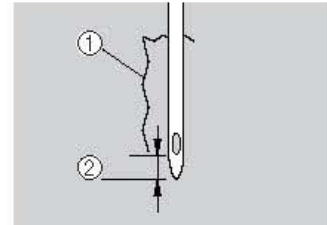

- (1) Yırt
- (2) 2 mm (1/16 inç)

Üst ipliği baskı ayağındaki delikten aşağı doğru geçirin.

- Baskı ayağını alçaltırken, baskı ayağının önünden bastırmayın aksi takdirde yamama doğru boyutlarda dikilemez.

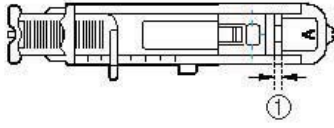
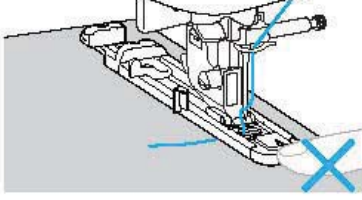

(1) Boşluğu azaltmayın.

**5** İlik kolunu mümkün olduğu kadar aşağı doğru çekin.

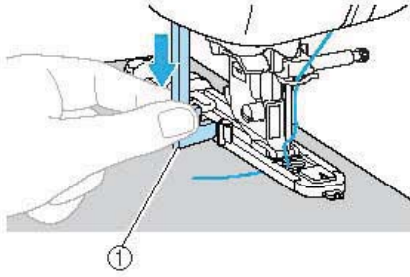

(1) İlik kolu

İlik kolu ilik ayağının üzerinde bulunan bağlantı parçasının arkasında bulunmaktadır.

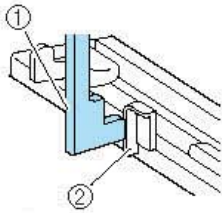

(1) İlik kolu  
(2) Bağlantı parçası

**6** Üst ipliğin ucunu sol elinizle yavaşça tutun ve ardından dikişe başlayın.

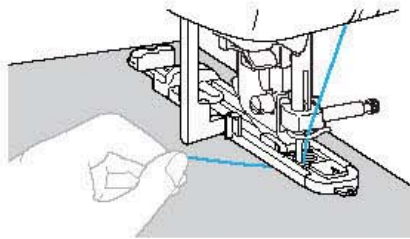

- Dikiş tamamlandıktan sonra, dikiş makinesi otomatik olarak takviye dikişleri diker ve ardından durur.

**7** Baskı ayağı kolunu kaldırın, kumaşı çıkarın ve ardından iplikleri kesin.

**8** İlik kolunu kaldırarak orijinal konumuna getirin.



### Not

- Çok kalın olduğundan kumaş beslenemezse dikiş uzunluğunu artırın. Detaylı bilgi için "Dikiş uzunluğunun ayarlanması" (sayfa 59) başlığına bakın.

# Gözlü Dikiş

Kemerlerdeki benzer ilikler dikilebilir. Üç ilik boyutu dikmek mümkündür: 7 mm, 6 mm ve 5 mm (1/4, 15/64 ve 3/16 inç).

Dikiş Adı	Desen	Uygulama	Dikiş Geniřliđi [mm (inç)]		Dikiş Uzunluđu [mm (inç)]		Baskı Ayađı
			Otomatik	Manüel	Otomatik	Manüel	
Göz dikiş		Örneđin kemerlerde ilik dikiş	7.0 (1/4)	7,0, 6,0 veya 5,0 (1/4, 15/64 veya 3/16)	7.0 (1/4)	7,0, 6,0 veya 5,0 (1/4, 15/64 veya 3/16)	N

1 "N" monogramlama ayađını takın.

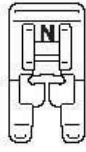

- Detaylı bilgi için, "Baskı ayađının deđiřtirilmesi" (sayfa 44) bařlıđına bakın.

2 Dikiş seçin .

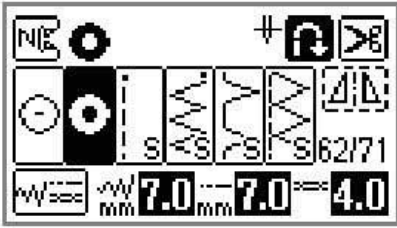

- Detaylı bilgi için "Dikiş seçimi" (sayfa 51) bařlıđına bakın.

3 İstenilen ilik boyutunu seçmek için dikiş geniřliđini veya dikiş uzunluđunu ayarlayın.



- (1) 7mm
- (2) 6mm
- (3) 5mm

- Detaylı bilgi için "Dikiş geniřliđinin ayarlanması" (sayfa 58) ve "Dikiş uzunluđunun ayarlanması" (sayfa 59) bařlıklarına bakın.

4 Dikişin bařında iđneyi kumařa dođru indirin ve ardından baskı ayađı kolunu alçaltın.

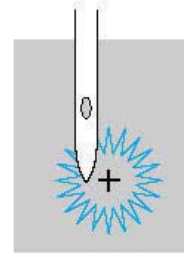

5 Dikiş bařlayın.

- Dikiş tamamlandıktan sonra, dikiş makinesi otomatik olarak takviye dikişleri diker ve ardından durur.

6 İliđin ortasında bir delik açmak için göz açıcı aleti kullanın.

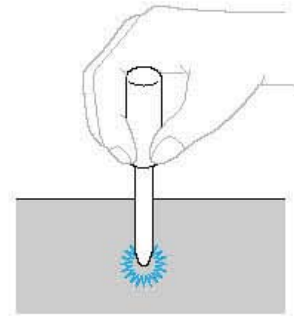

- Göz deliđi açma aletini kullanırken kumařta delik açmadan önce kumařın altına kalın bir kađıt ya da bařka koruyucu bir malzeme yerleřtirin.







## Not

- İnce iplik kullanılıyorsa, dikiş çok açık olabilir. Bu durum ortaya çıkarsa, kumařı kaldırmadan önce iliđi birbiri üzerine gelecek şekilde iki kez dikiş.

## Yatay dikiş

Yatay dikiş, aplikelerin silindirik parçalara benzer, hareket ettirilmesi güç kumaşlara dikilmesi için kullanılır. Sağa ya da sola dikilebilen düz dikişler ve zigzag dikişler vardır.

Dikiş Adı	Desen	Uygulama	Dikiş Geniřlięi [mm (inç)]	Dikiş Uzunluęu [mm (inç)]	Baskı Ayaęı
Yatay düz dikiş	68 	Kollara aplikе takılması (düz dikiş soldan yapılır)	-	-	N
	69 	Kollara aplikе takılması (düz dikiş sağdan yapılır)	-	-	
Yatay zigzag dikiş	70 	Kollara aplikе takılması (zigzag dikiş soldan yapılır)	-	-	
	71 	Kollara aplikе takılması (zigzag dikiş sağdan yapılır)	-	-	

Ařaęıdaki řekilde açıklamalarla ilgili dikiş sırasını görebilirsiniz.

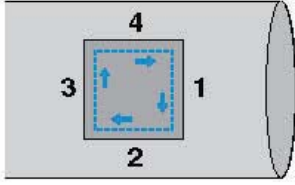

- Düz yatak atařmanını kaldırın.**
  - Detaylı bilgi için "Serbest kol dikiş" (sayfa 47) başlıęına bakın.
- "N" monogramlama ayaęını takın.**
  - Detaylı bilgi için "Baskı ayaęının deęiřtirilmesi" (sayfa 44) başlıęına bakın.

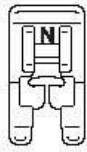

- Dikiş seęin .**
  - Detaylı bilgi için "Dikiş seęimi" (sayfa 51) başlıęına bakın.

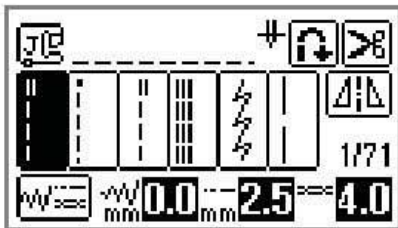

- Dikişin başında ięneyi kumařa doęru alçaltın ve ardından dikmeye başlayın.** Sağ üst köşedeki ięneyi indirin.

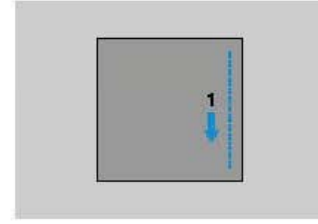

- Kumaş makinenin gerisine doęru toplanabilir.

- Köşeyi diktikten sonra, makineyi durdurun ve sonra  dikiş tipini seęin.**

- Dikiş başlayın.**

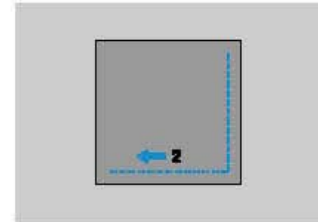

- Kumaş sağa doęru toplanır.

- Köşeyi diktikten sonra, makineyi durdurun ve sonra  dikiş tipini seęin.**



8

**(Ters/takviye dikiş) düğmesine basın.**  
Dikiş sol üst köşeye gelene kadar ters/takviye dikiş düğmesine basılı tutun.

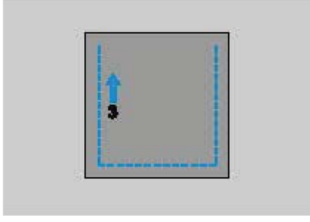

► Kumaş öne doğru toplanır.

9

**Köşeyi diktikten sonra, makineyi durdurun**  
ve sonra  dikiş tipini seçin.

10

**Dikişe başlayın.**

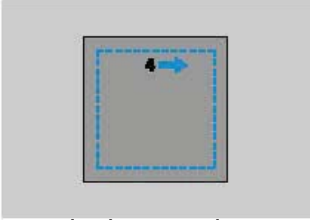

► Kumaş sola doğru toplanır.

11

**Köşeyi diktikten sonra, makineyi durdurun**  
ve bir kez daha  dikiş tipini seçin.

12

**Dikişin başında 3-5 dikiş diktikten sonra,**  
makineyi durdurun.



### Not

- Kumaşın besleme yönü, seçilen dikişe göre değişir. Dikiş dikilirken, kumaşı hizaladığınızdan emin olun.

## Dekoratif Dikiş

Yardımcı dikişlerde aşağıdaki dikiş tipleri vardır.

Dikiş Adı	Desen	Uygulama	Dikiş Genişliği [mm (inç)]		Dikiş Uzunluğu [mm (inç)]		Baskı Ayacı
			Otomatik	Manüel	Otomatik	Manüel	
Ajurlu dikiş		İki parça kumaş birlikte dikmeye "ilmek" dikişi adı verilmektedir.	5.0 (3/16)	0.0-7.0 (0-1/4)	2.5 (3/32)	1.0-4.0 (1/16-3/16)	J
			5.0 (3/16)	2.5-7.0 (3/25-1/4)	2.5 (3/32)	1.0-4.0 (1/16-3/16)	
Birleşen yer dikişi		Dekoratif köprü dikişler	4.0 (3/16)	0.0-7.0 (0-1/4)	1.2 (1/16)	0.2-4.0 (1/64-3/16)	
			5.0 (3/16)	2.5-7.0 (3/32-1/4)	2.5 (3/32)	1.0-4.0 (1/16-3/16)	
			5.0 (3/16)	0.0-7.0 (0-1/4)	1.2 (1/16)	0.2-4.0 (1/64-3/16)	
Kabuk plise dikişi		Yaka ve eğri yerlerde kabuk plise dikişi	4.0 (3/16)	0.0-7.0 (0-1/4)	2.5 (3/32)	0.2-4.0 (1/64-3/16)	
Petek büzgü dikişi		Doku ve elastiklik katmak için kumaşlarda petek büzgü işlemleri	5.0 (3/16)	0.0-7.0 (0-1/4)	1.6 (1/16)	1.0-4.0 (1/16-3/16)	
			5.0 (3/16)	0.0-7.0 (0-1/4)	2.5 (3/32)	1.0-4.0 (1/16-3/16)	
			5.0 (3/16)	2.5-7.0 (3/32-1/4)	2.5 (3/32)	1.0-4.0 (1/16-3/16)	
Fisto dikişi		Saten fisto dikişi	5.0 (3/16)	2.5-7.0 (3/32-1/4)	0.5 (1/32)	0.1-1.0 (1/64-1/16)	
Dekoratif dikiş		Dantel dikme, dekoratif kenar baskısı dikme, süsleme dikişi vs.	3.5 (1/8)	1.5-7.0 (1/16-1/4)	2.5 (3/32)	1.6-4.0 (1/16-3/16)	N
			6.0 (15/64)	1.5-7.0 (1/16-1/4)	3.0 (1/8)	1.5-4.0 (1/16-3/16)	
		İnce, orta ağırlıkta ve düz dokuma kumaşlar üzerine dekoratif kenar baskısı dikme, süsleme dikişi, vb.	5.0 (3/16)	1.5-7.0 (1/16-1/4)	3.5 (1/8)	1.5-4.0 (1/16-3/16)	
			5.0 (3/16)	1.5-7.0 (1/16-1/4)	4.0 (3/16)	1.5-4.0 (1/16-3/16)	
			5.0 (3/16)	1.5-7.0 (1/16-1/4)	2.5 (3/32)	1.5-4.0 (1/16-3/16)	
			5.0 (3/16)	1.5-7.0 (1/16-1/4)	2.0 (1/16)	1.5-4.0 (1/16-3/16)	
			5.0 (3/16)	1.5-7.0 (1/16-1/4)	3.0 (1/8)	1.5-4.0 (1/16-3/16)	

Dikiş Adı	Desen	Uygulama	Dikiş Geniřliđi [mm (inç)]		Dikiş Uzunluđu [mm (inç)]		Baskı Ayađı
			Otomatik	Manüel	Otomatik	Manüel	
Dekoratif dikiş	46	Süsleme dikiş, vb.	6.0 (15/64)	1.5–7.0 (1/16–1/4)	1.6 (1/16)	1.0–4.0 (1/16–3/16)	N
	47		5.0 (3/16)	1.5–7.0 (1/16–1/4)	1.6 (1/16)	1.0–4.0 (1/16–3/16)	
	35	Dekoratif dikiş	4.0 (3/16)	0.0–7.0 (0–1/4)	3.0 (1/8)	2.0–4.0 (1/16–3/16)	J
	36		4.0 (3/16)	0.0–7.0 (0–1/4)	2.5 (3/32)	1.0–4.0 (1/16–3/16)	
	37		5.5 (7/32)	0.0–7.0 (0–1/4)	1.6 (1/16)	1.0–4.0 (1/16–3/16)	
	38		5.0 (3/16)	1.5–7.0 (1/16–1/4)	1.0 (1/16)	0.2–4.0 (1/64–3/16)	

## Ajurlu dikiş

Açık bir dikiş boyunca dikmeye "ajurlu" dikiş adı verilmektedir. Bluz ve çocuk giysilerinde kullanılır. Kalın iplik kullanıldığında dikiş daha dekoratif bir görünüme sahip olur.

- İki parça kumaş dikişleri boyunca katlamak üzere bir ütü kullanın.
- Yaklaşık 4 mm (3/16 inç) ayrılmış iki parça kumaş, ince bir kağıt üzerine ya da suda çözülebilir bir sabitleyici yaprak üzerine teyelleysin. İnce kağıdın ya da suda çözünebilir sabitleyicinin ortasından aşağıya doğru bir çizgi çizerseniz, dikiş kolaylaşır.

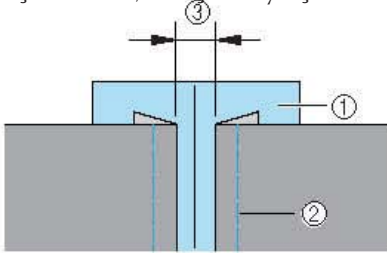

- İnce kağıt ya da suda çözülebilir bir sabitleyici
- Teyel dikiş
- 4 mm (3/16 inç)

- "J" zigzag ayađını takın.

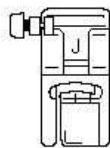

- Detaylı bilgi için, "Baskı ayađının deđiřtirilmesi" (sayfa 44) bařlıđına bakın.

- ya da dikiş tipini seřin.

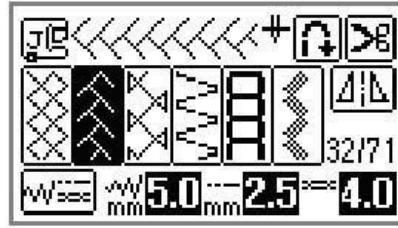

- Detaylı bilgi için "Dikiş seřimi" (sayfa 51) bařlıđına bakın.

- Dikiş geniřliđini 7,0 mm (1/4 inç) olarak ayarlayın.

- Detaylı bilgi için "Dikiş geniřliđinin ayarlanması" (sayfa 58) bařlıđına bakın.

- Baskı ayađının merkezi iki parça kumaşın merkezi boyunca hizalanacak řekilde dikiñ.

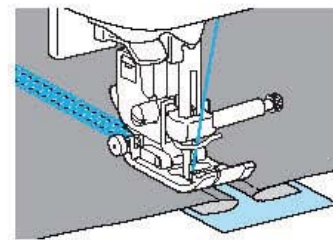
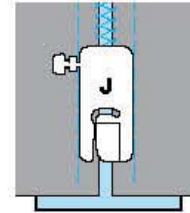

- Dikiş bittikten sonra kađıdı çıkarın.

## Fisto dikişi

Bir kabuğu andıran ve dalga şeklindeki tekrar eden desene "fisto" adı verilmektedir. Bluz yakalarında ve taslakların kenarlarında dekoratif dikişler gerçekleştirilmede kullanılır.

### 1 "N" monogramlama ayağını takın.

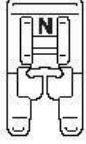

- Detaylı bilgi için, "Baskı ayağının değiştirilmesi" (sayfa 44) başlığına bakın.

### 2 Dikiş seçin .

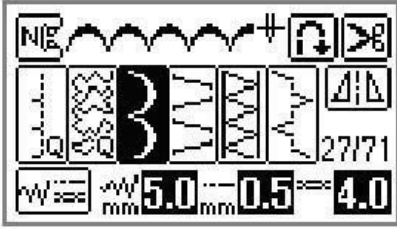

- Detaylı bilgi için "Dikiş seçimi" (sayfa 51) başlığına bakın.

### 3 Direkt olarak kumaşın kenarını dikmediğinizden emin olarak, kumaşın kenarı boyunca dikişin.

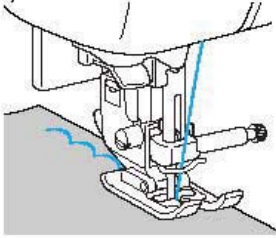

- Daha iyi sonuçlar elde etmek üzere, spreyle kumaş üzerine kola sıkın ve dikişten önce sıcak ütü ile presleyin.

### 4 Dikişler boyunca fazlalıkları kesin.

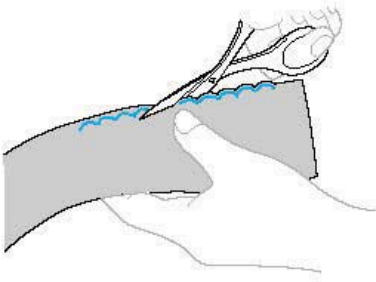

- Dikişleri kesmemeye dikkat edin.

## Büzgülü dikiş

Büzgüler üzerine dikiş dikilerek ya da nakış işlenerek elde edilen dekoratif dikişe "büzgülü dikiş" adı verilir. Bluz ya da manşetlerin önlerine dekoratif işler eklemek için kullanılır. Büzgülü dikiş kumaşa doku ve elastiklik katar.

### 1 "J" zigzag ayağını takın.

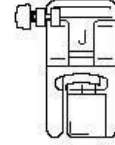

- Detaylı bilgi için, "Baskı ayağının değiştirilmesi" (sayfa 44) başlığına bakın.

### 2 Düz dikiş seçin ve ardından dikiş uzunluğunu 4,0 mm (3/16 inç) olarak ayarlayın ve iplik tansiyonunu gevşetin.

- Detaylı bilgi için, "Dikiş uzunluğunun ayarlanması" (sayfa 59) ve "İplik tansiyonunun ayarlanması" (sayfa 59) başlıklarına bakın.
- Masura ipliğinin çekilmesi Detaylı bilgi için "Masura ipliğinin çekilmesi" (sayfa 38) başlığına bakın.

### 3 1 cm'lik (3/8 inç) aralıklarla paralel dikişler dikişin.

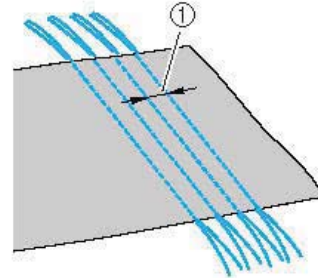



(1) 1 cm (3/8 inç)

- Ters/takviye dikiş ya da iplik kesmeyi kullanmayın.
- Dikişin sonunda, iplik yaklaşık 5 cm (2 inç) çekilir.

### 4 Büzgü oluşturmak üzere masura ipliklerini çekin.

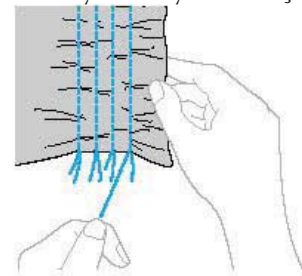
Büzgüleri ütü yardımıyla düzleştirin.



5  ya da  dikiş tipini seçin.

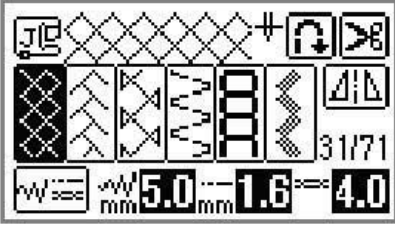

- Detaylı bilgi için "Dikiş seçimi" (sayfa 51) başlığına bakın.

6 Düz dikişler arasını dikişin.

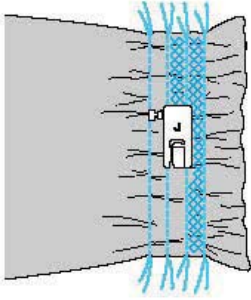

7 Düz dikişler için iplikleri dışarı doğru çekin.

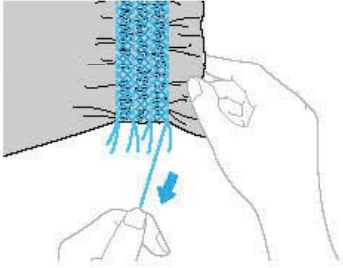

## Kabuk plise dikişi

Kabuklara benzeyen büzgüleri "kabuk plise" adı verilmektedir. Süs dekorasyonlarında, bluz önlerinde ya da ince kumaştan yapılmış olan manşetlerde kullanılırlar.

1 Kumaşı dikiş hattı boyunca katlayın.

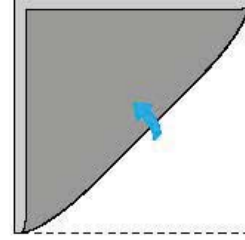

2 "J" zigzag ayağını takın.

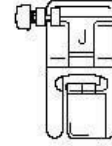

- Detaylı bilgi için, "Baskı ayağının değiştirilmesi" (sayfa 44) başlığına bakın.

3  dikiş seçin ve ardından iplik tansiyonunu artırın.

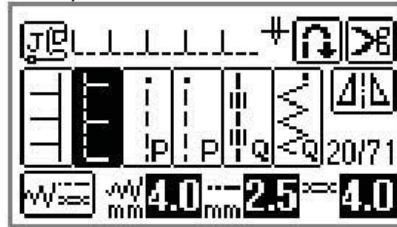

- Detaylı bilgi için, "Dikiş seçimi" (sayfa 51) ve "İplik tansiyonunu ayarlama" (sayfa 59) başlıklarına bakın.

- 4 İğnenin çok az kumaşın dışına doğru düştüğünden emin olarak dikiş.



(1) İğne dalış noktası

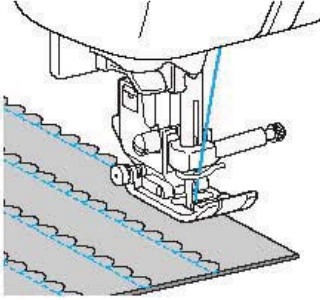

- 5 Kumaşın katını açın ve ardından kabuk pliseleri bir taraf üzerine ütöleyin.

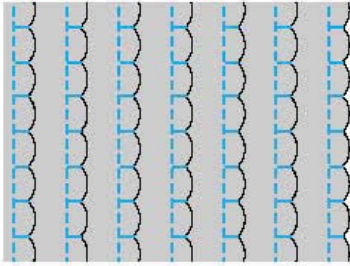

## Birleştirme

Dekoratif köprü dikişler birleştirilen kumaşların dikiş payları üzerine dikilebilir. Bu işlem gelişigüzel desenler işlenirken kullanılır.

- 1 "J" zigzag ayağını takın.

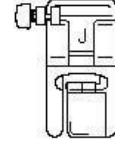

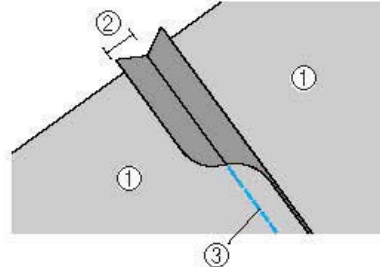

- Detaylı bilgi için, "Baskı ayağının değiştirilmesi" (sayfa 44) başlığına bakın.

- 2 İki parça kumaşın sağ yanını birbirlerine dikiş ve ardından dikiş paylarını açın.



- (1) Kumaşın tersi  
(2) 7 mm (1/4 inç) dikiş payı  
(3) Düz dikiş

- 3  ya da  dikiş tipini seçin.

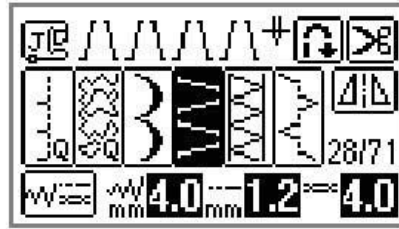

- Detaylı bilgi için "Dikiş seçimi" (sayfa 51) başlığına bakın.

- 4 Sağ yan yukarı bakacak şekilde kumaşı çevirin ve ardından baskı ayağının merkezi dikiş ile hizalanmış bir şekilde dikiş üzerinden dikiş.

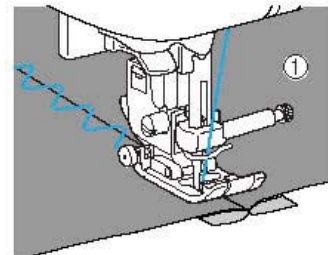

(1) Kumaşın yüzü

## Süsleme dikişi

Kanat iğne ile dikiş dikerken iğne delikleri genişleyerek dantel-benzeri dekoratif dikişler oluşur. Düz dokuma kumaşlara ek olarak ince ya da orta kalınlıkta kumaşlara kenar ve masa örtüsü süsleri dikmek için kullanılır.

### 1 Kanat iğnesini takın.

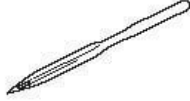

- 130/705H 100/16 kanat iğnesi kullanın.
- İğneyi yerleştirme ile ilgili detaylı bilgi için "İğnenin değiştirilmesi" (sayfa 42) başlığına bakın.
- İğneye iplik geçirici aparatı kanat iğne ile kullanılmaz aksi takdirde dikiş makinesi hasar görebilir. İğnenin gözünden önden arkaya doğru elle ipliği geçirin.
- Detaylı bilgi için, "İğneye ipliği elle geçirme (iplik geçirme kullanmadan)" (sayfa 35) başlığına bakın.

### 2 "N" monogramlama ayağını takın.

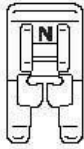

- Detaylı bilgi için, "Baskı ayağının değiştirilmesi" (sayfa 44) başlığına bakın.

### 3 Bir dikiş seçin.

Kullanılabilecek dikişler şunlardır:

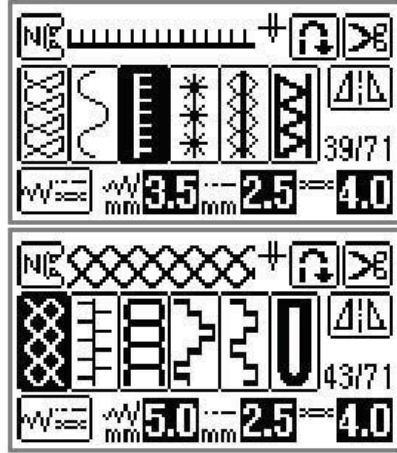
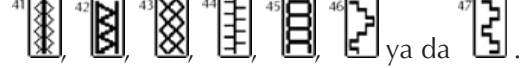

- Detaylı bilgi için "Dikiş seçimi" (sayfa 51) başlığına bakın.
- Kanat iğnesi ile dikerken, 6,0 mm (15/64 inç) ya da daha düşük bir dikiş genişliği seçin.

### 4 Dikişe başlayın.

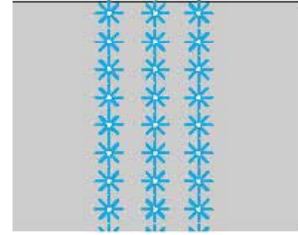

### ! DİKKAT

- Kanat iğnesi ile dikerken, 6,0 mm (15/64 inç) ya da daha az bir dikiş genişliği seçin aksi takdirde iğne kırılabilir ya da bükülebilir.
- Dikiş genişliğini ayarladıktan sonra kasnağı yavaşça kendinize doğru (saatin tersi yönünde) çevirin ve iğnenin baskı ayağına temas etmediğinden emin olun. İğne baskı ayağına temas ederse iğne bükülebilir ya da kırılabilir.

İpliklerin kısmi olarak çıkarılmasına "iplik çekme" adı verilir.

Bu işlem, gevşek dokuya sahip kumaşlarda çok güzel bir sonuç verir.

İplik çekmenin iki yolu aşağıda açıklanmıştır.

### ■ İplik çekme (Örnek 1)

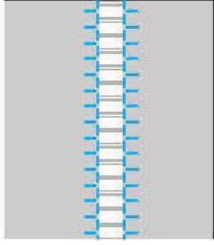

#### 1 Kumaştan birkaç ipliği çekin.

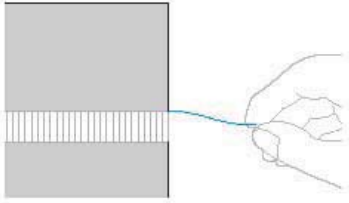

#### 2 "N" monogramlama ayağını takın.

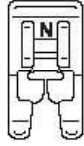

- Detaylı bilgi için, "Baskı ayağının değiştirilmesi" (sayfa 44) başlığına bakın.

#### 3 Dikiş seçin .

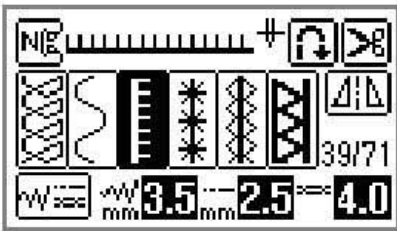

- Detaylı bilgi için "Dikiş seçimi" (sayfa 51) başlığına bakın.

#### 4 Kumaşın düz tarafı yukarı bakacak şekilde, yıpranmış kısmın sağ kenarı boyunca dikiş yapın.

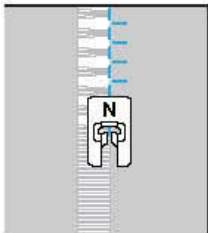

#### 5 LCD üzerinde tuşuna basın.

► Ekranın üzerinde gösterilen desen ikizlenir.

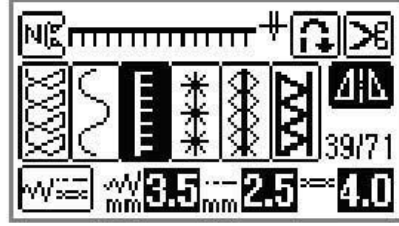

#### 6 Önceki dikiş gibi görünmesi için yıpranmış kısmın diğer kenarı boyunca dikiş yapın.

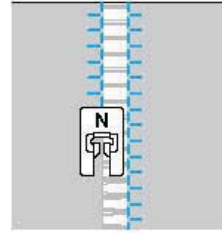

#### 7 tuşuna basın ve yatay ikiz görüntü tuşunu tekrar OFF konuma getirin.



## ■ İplik çekme (Örnek 2)

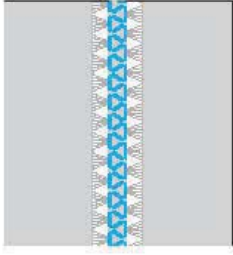

- ① Yaklaşık 4 mm'lik (3/16 inç) yıpranmamış kısımla ayrılan iki kumaş bölümünden birkaç ipliği çıkarın.

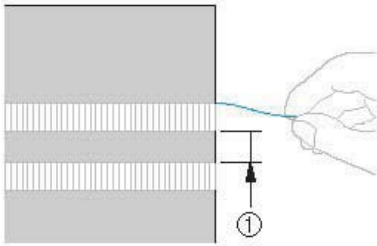

(1) 4 mm (3/16 inç)

- ② "N" monogramlama ayağını takın.

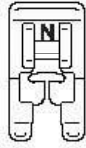

- Detaylı bilgi için, "Baskı ayağının değiştirilmesi" (sayfa 44) başlığına bakın.

- ③ Dikiş seçin .

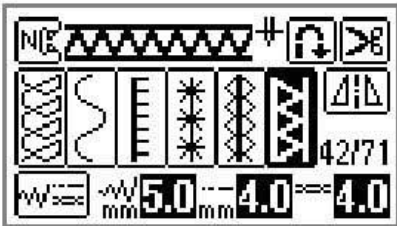

- Detaylı bilgi için "Dikiş seçimi" (sayfa 51) başlığına bakın.

- ④ Yıpranmamış kısmın ortasından dikiş yapın.

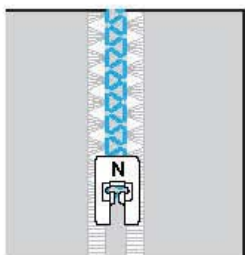

## Çeşitli Yerleşik Dekoratif Desenlerin Dikilmesi

Dekoratif dikiş, saten dikiş, çapraz dikiş, dekoratif saten dikiş, birleşik yardımcı dikiş ve 3 çeşit karakter dikişi dikişebilirsiniz. Tümü monogramlama ayağı "N" ile dikilir.

### Güzel desenlerinin dikilmesi

Desenleri doğru şekilde dikmek için, aşağıdakiler göz önünde bulundurulmalıdır.

#### ■ Kumaş

Esnek veya ince kumaşları veya kalın dokumalı kumaşları dikmeden önce, sabitleyici malzemeyi kumaşın ters tarafına takın veya kopya kağıdı gibi ince bir kağıdı kumaşın altına yerleştirin. Saten dikişler dikilirken malzemede büzülme veya dikiş toplanması olabileceğinden, sabitleyici malzemeyi mutlaka kumaşa takın.

#### ■ İğneler ve iplikler

İnce, orta kalınlıktaki veya streç kumaşları dikerken toplu iğne kullanın. Kalın kumaşları dikerken, bir 90/14 ev kullanımına yönelik dikiş makineleri için üretilen iğneleri kullanın. Ek olarak, 50 ile 60 arası ipliğin kullanılması gerekir.

#### ■ Deneme dikişi

Dikilen kumaşın tipine ve kalınlığına bağlı olarak ve sabitleyici malzemenin kullanımına bağlı olarak istenilen sonuç elde edilemeyebilir. Projenizi dikmeden önce bir deneme dikişi yapınız. Ayrıca, dikiş sırasında kumaşın kaymasını önlemek için kumaşı elinizle yönlendirin.

### Dikiş desenleri

#### 1 "N" monogramlama ayağını takın.

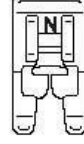

- Detaylı bilgi için, "Baskı ayağının değiştirilmesi" (sayfa 44) başlığına bakın.

#### 2 Bir dikiş seçin.

- Detaylı bilgi için "Dikişin seçilmesi" (sayfa 77) kısmındaki (1) ile (5) arası adımlara bakın.

#### 3 Dikişe başlayın.

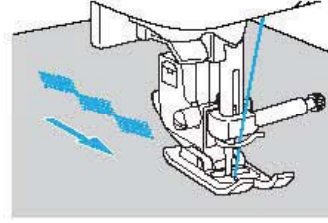

- Dikiş ok ile gösterilen yönde yapılıır.

#### 4 Takviye dikişleri dikin.

Bir karakter dikişi ile dikiş yaparken, her karakterin ardından takviye dikişleri otomatik olarak dikilir.

- Karakter dikişi dışında bir dikiş ile bir deseni dikerken, ilk olarak otomatik ters/takviye dikiş ayarını ayarlamak yararlı olur. Detaylı bilgi için "Ters/takviye dikişlerin otomatik olarak dikilmesi" (sayfa 61) başlığına bakın.

#### 5 Dikişi tamamladığınızda, dikişin başındaki ve desenler arasındaki fazla iplikleri kesmek için makas kullanın.



#### Not

- Dikiş genişliğini ve uzunluğunu ayarlama ile ilgili detaylı bilgi için "Dikiş Genişliğinin Ayarlanması" (sayfa 58) ve "Dikiş Uzunluğunun Ayarlanması" (sayfa 59) başlıklarına bakın.

## Desen boyutunun değiştirilmesi

Gotik yazı tipinde ve bordürlü yazı tipinde, dekoratif dikişlerde ve dekoratif saten dikişlerde karakter dikişlerinin boyutları büyük ile küçük arasında ayarlanabilir. Bununla birlikte, diğer desenlerin boyutu değiştirilemez.

### 1 Bir dikiş seçin.

- Dikiş seçme ile ilgili detaylı bilgi için "Dikiş seçimi" (sayfa 77) başlığına bakın.

### 2 İstenilen boyut seçilene kadar **LS** üzerine basın.

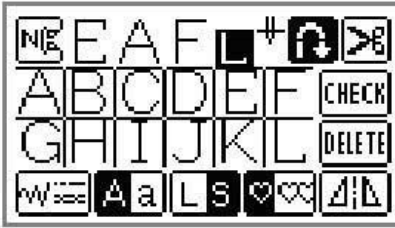
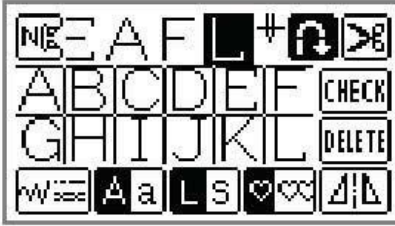

### 3 (1) ve (5) adımlarını tekrarlayın.

LEAFLEAF



### Not

- Büyük desen boyutu varsayılandır. Küçük desen boyutu seçilirse, küçük desenler birleştirilebilir ve bağlanabilir.
- Birden fazla desen birleştirilirse, her seçili desenin boyutu belirlenebilir.

## Dikiş yoğunluğunun değiştirilmesi

Dekoratif bir saten dikiş seçilirse, dikiş yoğunluğu değiştirilebilir.

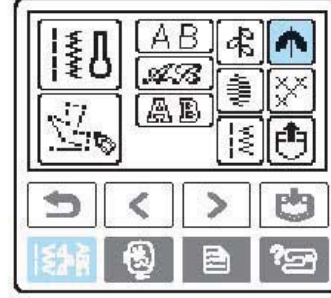

- 1 Çalışma panelinde  (yardımcı dikiş) tuşlarına basın ve  (dekoratif saten dikiş) ögesini seçin.

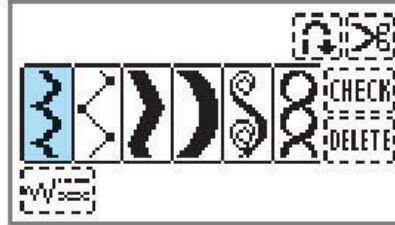

### 2 Bir dekoratif saten dikiş deseni seçin.



### 3 İstenilen dikiş yoğunluğu seçilene kadar ögesine basın.

Daha kalın bir dikiş için  veya daha incesi için  ögesini seçin.

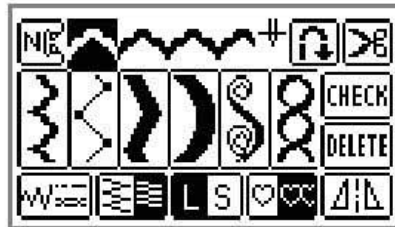



### ! DİKKAT

- Dikiş yoğunluğu çok düşükse, iğneye bağlı olarak dikişler bir araya toplanarak iğnenin kırılmasına neden olabilir.

## Saten dikişler için uzunluğun değiştirilmesi

Bir saten dikişinin uzunluğu 5 kademe olarak değiştirebilir.

- 1 İşlem panosunda  (Yardımcı dikiş) tuşlarına basın ve  (Saten dikiş)'i seçin.

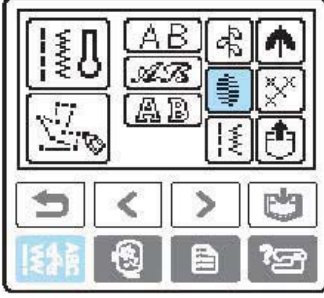

- 2 Bir saten dikiş deseni seçin.

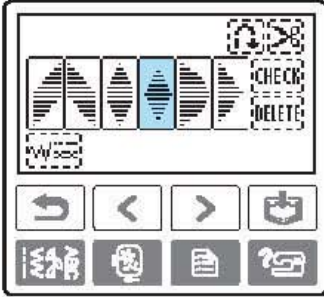
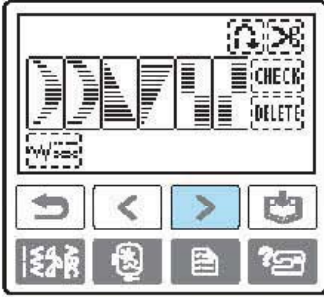

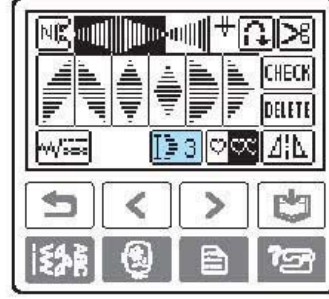

- 3  tuşuna basın.

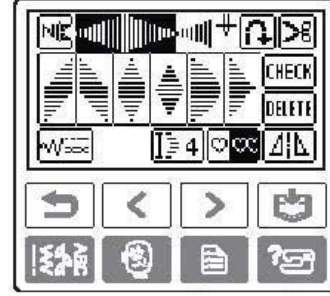

-  ögesine döner ve desen uzar.



Tuşa her bastığınızda numara değişir.  - 'dan seçebilirsiniz.

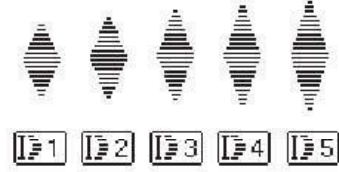

## Desenleri deęiřtirme

Saten dikiřler, desenin geniřlięine baęlı olarak basamak-řeklinde desenler yapmanızı saęlayarak, saęa ya da sola deęiřtirilebilir. Buna "basamak desen" denir. 3rnek olarak, ařaęıda verilen deseni yapma prosed3r3 ařaęıda aıklanmıřtır.



- 1 iřlem panosunda  (Yardımcı dikiř) tuřlarına basın ve  (Saten dikiř)'i sein.

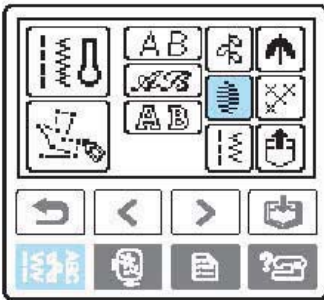

- 2 Bir saten dikiř deseni sein.

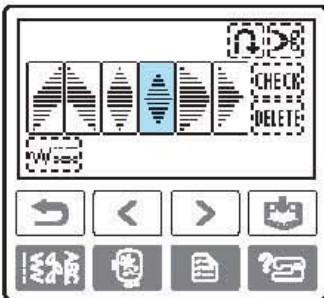

- 3  tuřuna basın.

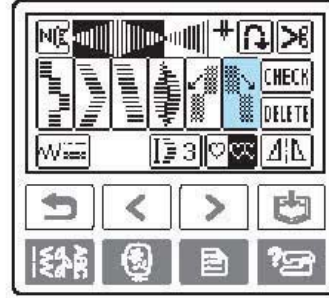
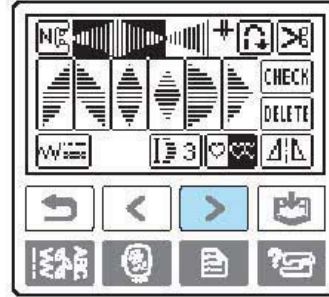

- Seilen bir sonraki desen kalınlıęın yarısı kadar saęa doęru hareket ettirilir.

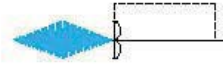

- 4 Aynı deseni sein.

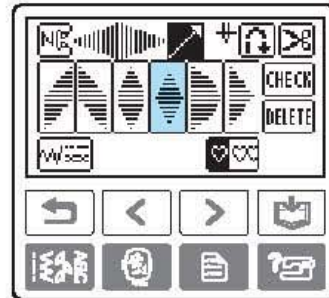
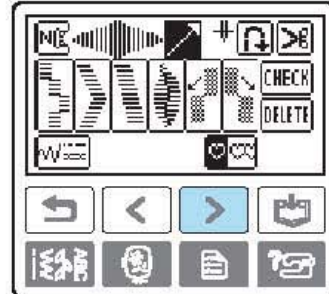

5  tuşuna basın.

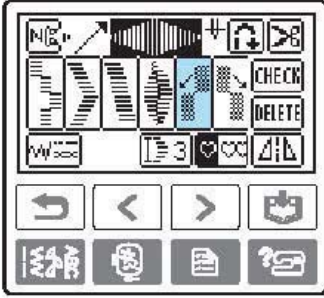
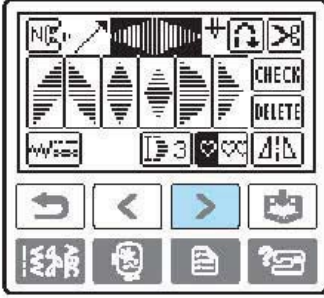

- Seçilen bir sonraki desen, kalınlığın yarısı kadar sola doğru kaydırılır.



6 Sürekli dikilecek desenleri belirleyin.



- Detaylı bilgi için "Desenlerin kaydedilmesi" (sayfa 133) bölümüne bakın.

#### ■ Basamak desenlerinin örnekleri

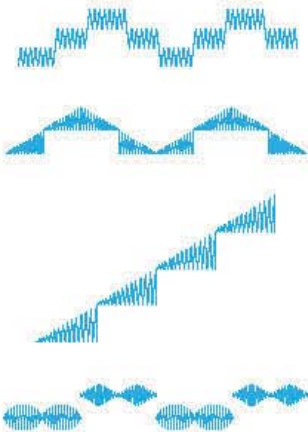

## Desenleri birleştirme

Karakter dikiş, dekoratif dikiş, saten dikiş, birleşik yardımcı dikiş, dekoratif saten dikiş ve çapraz dikiş kombinasyonlarını kullanarak dikiş yapabilirsiniz.

1 Çalışma panelinde  (Yardımcı dikiş) tuşuna dokunun ve dikiş tipini seçin.

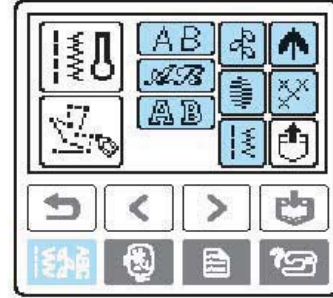

2 İlk deseni seçin.

- İlk desen seçilir ve LCD'de görünür.

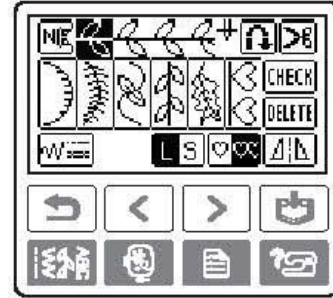

- Dikiş başladığında, dikiş makinesi durana dek seçili desen sürekli olarak dikilir.

3

### Sonraki deseni seçin.

- Ekranda birleşik desen görünür.

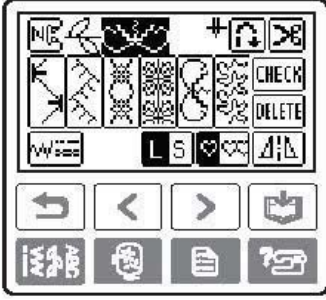

- Seçili deseni çıkarmak için, ekranda **DELETE** tuşuna basın. Son seçilen desen çıkarılır.
- Değişik türdeki desenleri birleştirmek için, **↶** (Geri) tuşuna basın ve istenilen türü seçtikten sonra, diğer deseni seçin.

4

### İstenilen tüm desenler seçildikten sonra, dikiş işlemine başlayın.

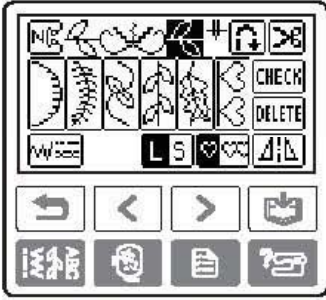

- Desenlerin ekranda görünme sırası aynı zamanda dikilme sıralarıdır.



### Not

- 70'e kadar desen birleştirilebilir.
- Birden fazla dikiş birleştirilmişse, LCD'de gösterilen tüm seçili desenler dikildiğinde dikiş makinesi durur. Birleşik deseni sürekli dikmek için, "Tekrarlı desenler" kısmına bakın.
- Birleşik desen sonraki kullanımlar için saklanabilir. Detaylı bilgi için "Desenleri saklama" (sayfa 135) bölümüne bakın.

### ■ Tekrarlanan desenler

Birden çok dikiş birleştirildiğinde, ekranda görülen desen tamamlandığında makine durur. Sürekli birleşik desen dikmek için aşağıdaki işlemleri kullanın.

1

### Desenler birleştirildikten sonra **♥♥** tuşuna basın.

Tekrar basıldığında, **♥♥** öğesine döner (Tek dikiş).

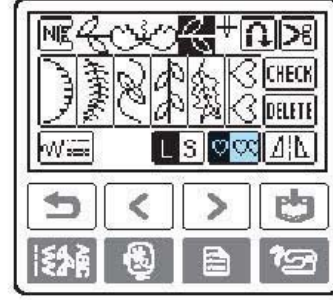

- **♥♥**, **♥♥** öğesine döner ve belirlenen deseni sürekli bir şekilde dikebilirsiniz.

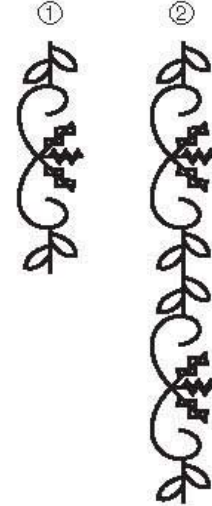

- (1) Tekli
- (2) Tekrarlı



### Not

- Tekrarlı dikiş ayarlanırsa, desen dikiş makinesi durana dek sürekli olarak dikilir.
- Dikiş makinesi kapatılırsa, tekrarlı/tekli dikiş ayarı varsayılanına geri döner.

### ■ Bir desen görüntüsünü ikizleme

- ① Tek bir desen seçildikten sonra, desen dikişin yansıma görüntüsünü oluşturmak için  tuşuna basın.



### ■ Deseni kontrol etme

Belirlenen desen ekranda görünmüyorsa, aşağıdaki adımları kullanarak deseni kontrol edebilirsiniz.

- ①  tuşuna basın.

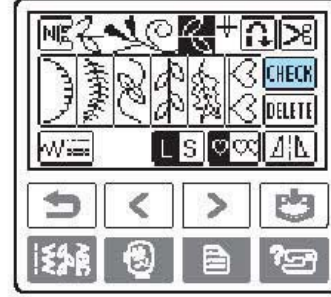

- Deseni kontrol etmeye yarayan ekran görünür.

- ②   ögesine basın ve deseni onaylayın.

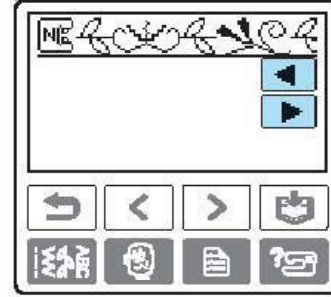

- ③  (Geri) tuşuna basın.

- Başlangıç ekranı tekrar görünür.



### Not

- Birleşik desen sonraki kullanımlar için saklanabilir. Detaylı bilgi için "Desen Depolama" başlığına bakın.



## Desenlerin kaydedilmesi

Birleşik desenler sonraki kullanımlar için saklanabilir. Dikiş makinesi kapatıldıktan sonra saklı desenler kaybolmadığından, istendiği anda geri çağrılabilir. 10 desene kadar kaydetmek mümkündür.

### ■ Bir desenin saklanması

#### 1 Kaydetmek istediğiniz birleşik deseni oluşturun.

- Detaylı bilgi için "Birleşik desenler" (sayfa 132) başlığına bakın.

#### 2 Çalışma panelinde (Hafıza) tuşuna basın.

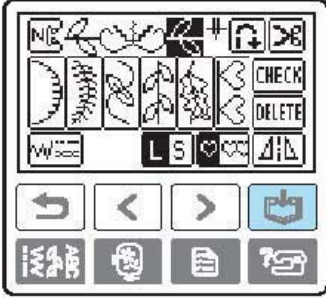

- ▶ Desen kaydedilirken "Saving..." (Kaydediliyor) mesajı görünür. Desen kaydedildikten sonra, başlangıç ekranı tekrar görüntülenir.
- Desen saklanırken makineyi kapatmayın, aksi takdirde desen verisi kaybedilebilir.

### ■ Bir deseni geri çağırma

#### 1 (Geri çağırma) tuşuna basın. Saklanan deseni geri çağırın.

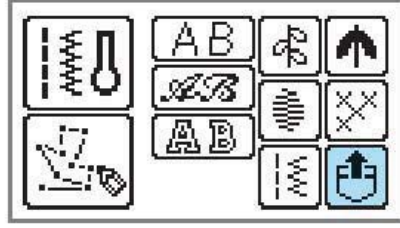

- ▶ Bir cep seçmeye yarayan ekran görünür.

#### 2 Geri çağırılmak istediğiniz, birleşik desenin kayıtlı olduğu cebi seçin.

 kayıtlı desenlerin bulunduğu cepleri gösterir.

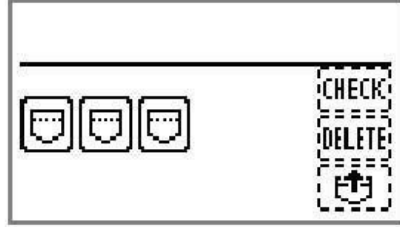

- ▶ Seçilen cep, ters renkte vurgulanır ve kaydedilen desenler gösterilir.

#### 3 İçeriği kontrol edin ve sonra basın.

Tamamıyla görüntülenmeyen deseni kontrol etmek için **CHECK** tuşuna basın.

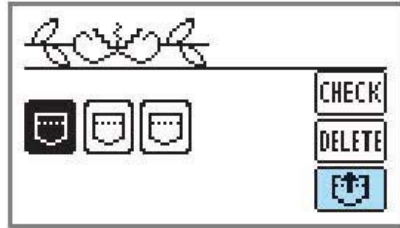

- ▶ Kaydedilen desen geri çağırılır.
- ▶ Desen seçme ekranı görünür ve geri çağırduğunuz deseni dikişebilirsiniz.

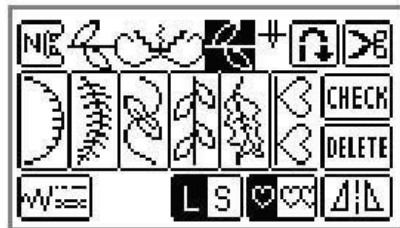

### ■ Kaydedilen deseni silme

Ceplerde kayıtlı desenler silinebilir.

- 1  (Geri çağırma) tuşuna basın.

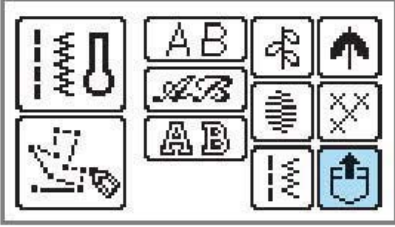

- 2 Silmek istediğiniz, birleşik desenin kayıtlı olduğu cebi seçin.

 kayıtlı desenlerin bulunduğu cepleri gösterir.

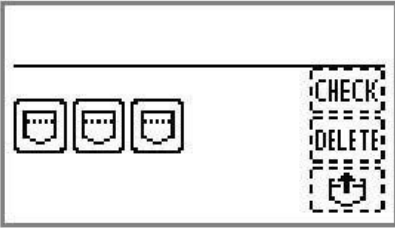

- Seçilen cep, ters renkte vurgulanır ve kaydedilen desenler gösterilir.

- 3 İçeriği kontrol edin, sonra  basın.

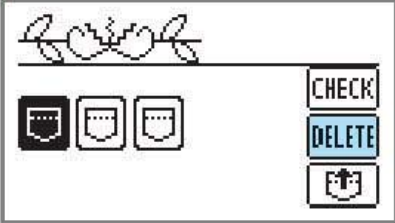

- Onay mesajı görüntülenir.

- 4  tuşuna basın.

- Kayıtlı desen ve cep silinir.



### Desenin yeniden hizalanması

Dikilmekte olan kumaşın türüne veya dikiş hızına bağlı olarak desen düzgün dikilemeyebilir. Bu ortaya çıkarsa, projenizde kullanılan benzer olan atık kumaş parçasında dikiş yaparak deseni ayarlayın.

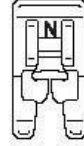
- 1 "N" monogramlama ayağını takın.



- Detaylı bilgi için, "Baskı ayağının değiştirilmesi" (sayfa 44) başlığına bakın.

- 2 İşlem panosunda  (Yardımcı dikiş) tuşlarına basın ve  (Dekoratif dikiş)'i seçin.

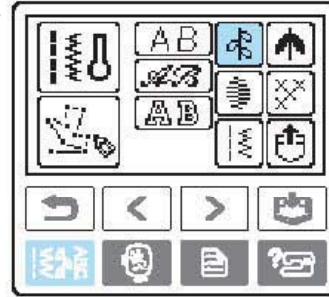

- Çeşitli dekoratif dikişleri içeren ekran görünür.

- 3  tuşunu seçin.

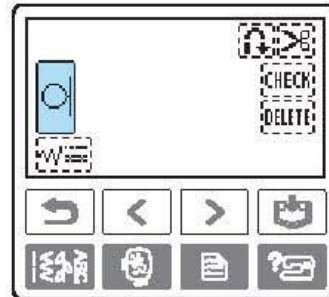

- Desen hizalama seçilir.

4

Dikişe başlayın.



- Ayarlama için kullanılan desen dikilir.
- Desen dikişinin ardından makine durur.

5

Dikilen deseni kontrol edin.

Resimde gösterilen desenin bir kısmı üniform olarak dikilirse, desen doğru şekilde hizalanır.

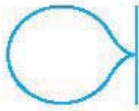

Eğer desen aşağıda gösterilen şekilde görünürse, dikiş dikey yönde yanlış hizalanmıştır.

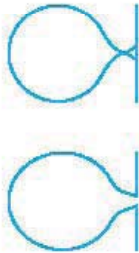

Eğer desen aşağıda gösterilen şekilde görünürse, dikiş yatay yönde yanlış hizalanmıştır.

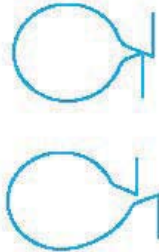

Desen doğru şekilde dikilmezse, dikişi ayarlamak için aşağıdaki adımları takip edin.

6

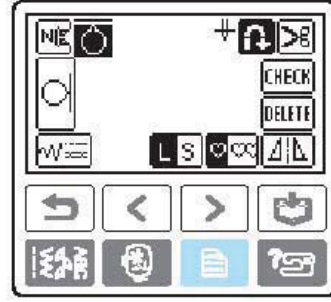
Çalışma panelinde  (Ayar) tuşuna basın.

- Ayarlar ekranı görünür.

7

- + tuşuna basın.

Dikey konumu ayarlamak için, - + dikey desen ayarlama tuşuna basın.

Yatay konumu ayarlamak için, - + yatay desen ayarlama tuşuna basın.

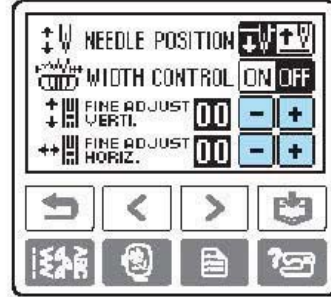

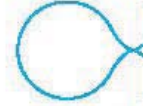

- Desenin dikilme şekline göre gerekli ayarları yapın.

■ Dikey desen ayarı

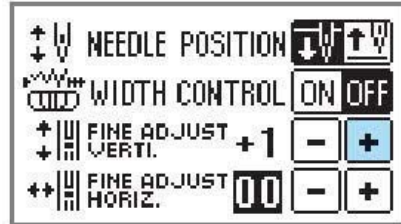

Modeldeki dikey boşlukları artırmak için  tuşuna basın.



Modeldeki dikey boşlukları azaltmak için  tuşuna basın.

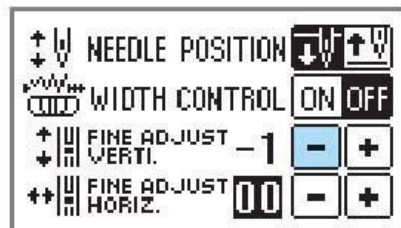

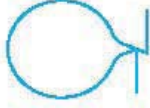

### ■ Yatay desen ayarı

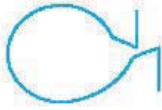
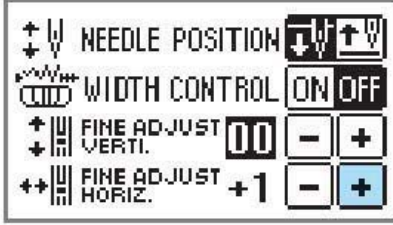

Modeldeki yatay boşlukları artırmak için

 tuşuna basın.



Modeldeki yatay boşlukları azaltmak için  tuşuna basın.

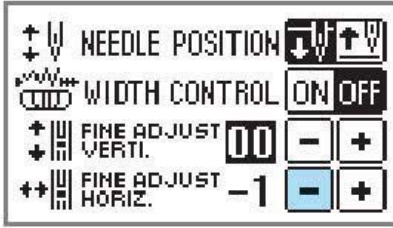

8

 (Geri) tuşuna basın.

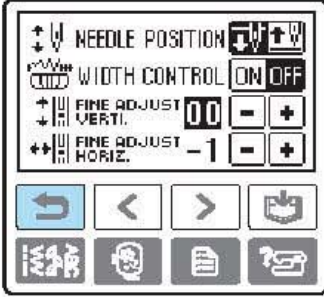

► Ayar deseni ekranına geri döner.

9

 tuşunu bir kez daha seçin, dikiş makinesini başlatın ve dikişi kontrol edin. Düzgün dikilene dek desen ayarına devam edin.

## Desenin tasarlanması (Özel Dikişim)

My Custom Stitch (Özel Dikişim) fonksiyonunu kullanarak kendi yarattığınız dikişleri dikebilirsiniz.

### Desen taslağının çizilmesi

Izgaralı kağıt seti hazırlayın.

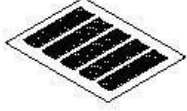

#### 1 Kağıda desenin çizimini yapın.

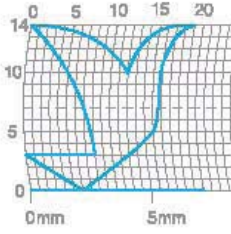

Tasarımın başlangıç ve bitiş noktası aynı yükseklikte olacak şekilde deseni kesintisiz bir çizgi olarak çizin.



#### 2 Desen tekrarlanacaksa, tekrarlayan desenler arasındaki boşluğu belirleyin.

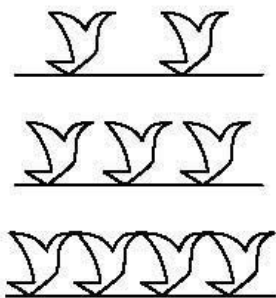
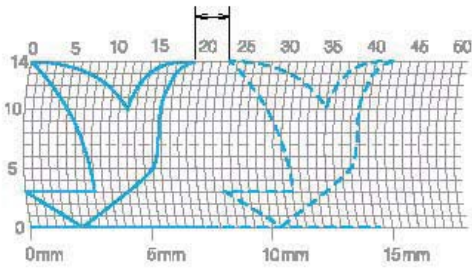

#### 3 Izgardaki keşişim yerlerindeki desen çizgisi noktalarını işaretleyin ve ardından bu çizgileri düz bir çizgi ile birleştirin.

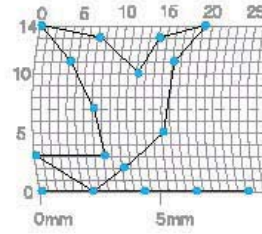

#### 4 Dikiş sırasını belirleyin.

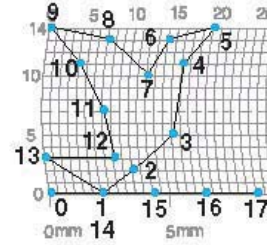

Daha çekici bir dikiş için, çizgiyi çakıştırarak deseni kapatın.

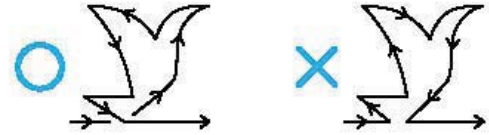

## Desen verisinin girilmesi

Kağıda çizilen deseni takip edin ve deseni makineye programlayın.

### 1 "N" monogramlama ayağını takın.

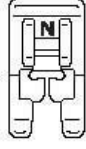

- Detaylı bilgi için, "Baskı ayağının değiştirilmesi" (sayfa 44) başlığına bakın.

### 2 İşlem panosunda (Yardımcı dikiş) tuşuna basın ve öğesini seçin.

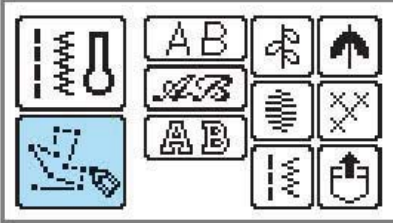

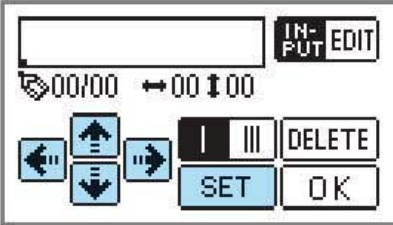

- Bir deseni girmeye yarayan ekran görünür. Izgaralı kağıt setini kontrol edin ve ilk noktanın koordinatlarını belirleyin.

### 3 tuşunu kullanarak koordinatları belirleyin ve tuşuna basın.



### 4 Noktalar arasında tekli dikiş mi yoksa üçlü dikişin mi yapılacağını belirleyin.

-  tuşu tek dikiş,  tuşu üçlü dikiş yapar.

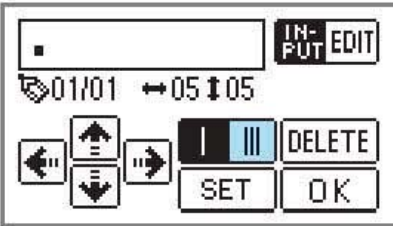

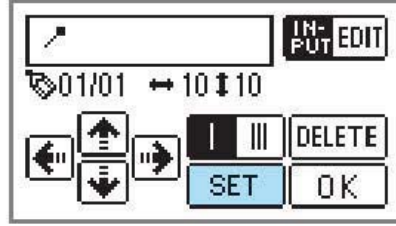

### 5 İkinci noktanın koordinatlarını belirtin ve ardından tuşuna basın.

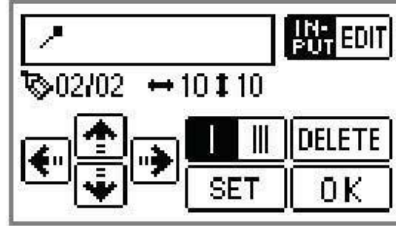

### 6 Her noktayı belirtmek için (4) ile (5) arasındaki adımları izleyin.



- Noktaları girerken bir hata yaparsanız,  tuşuna basın, bir önceki girdiğiniz nokta silinir.
- Girilen içeriği düzeltmek için,  tuşuna basın. Noktaları yerleştirebilir, silebilir ve taşıyabilirsiniz.

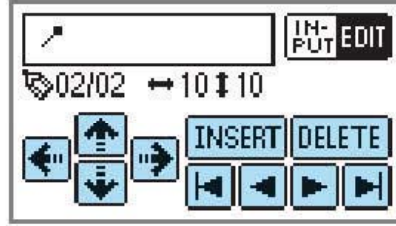

### 7 Noktalar girildikten sonra, tuşuna basın.

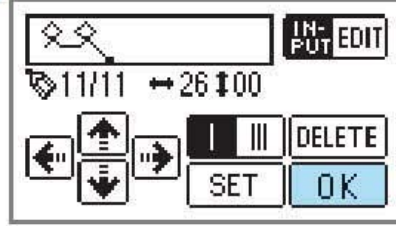

- Dikiş ekranı görünür.

- 8 Diğer dikişlerde olduğu gibi ters/takviye dikiş gibi çeşitli dikiş ayarlarını belirleyin.

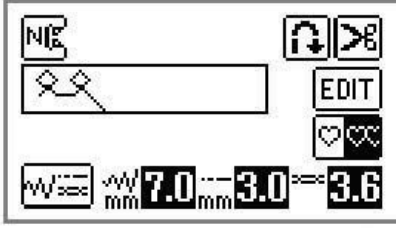

- Deseni düzeltmek için, **EDIT** tuşuna basın.



### Not

- Girdiğiniz desen sonraki kullanımlar için saklanabilir. Detaylı bilgi için "Desenleri saklama" (sayfa 135) bölümüne bakın.

## Tasarım örnekleri

Örnek dikişi dikmek için tabloda gösterilen noktaların her birini girin.



Nokta	↔	↕	Nokta	↔	↕
1	0	0	21	38	13
2	12	0	22	35	14
3	18	3	23	32	13
4	22	6	24	30	10
5	23	10	25	32	6
6	21	13	26	35	3
7	17	14	27	41	0
8	14	13	28	45	0
9	12	11	29	47	4
10	9	13	30	44	7
11	6	14	31	45	11
12	3	13	32	47	13
13	1	10	33	50	14
14	3	6	34	54	13
15	6	3	35	56	10
16	12	0	36	55	6
17	41	0	37	51	3
18	43	4	38	45	0
19	40	7	39	70	0
20	41	11			

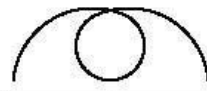

Nokta	↔	↕	Nokta	↔	↕
1	0	0	21	16	10
2	3	5	22	18	12
3	5	8	23	21	13
4	8	11	24	25	14
5	12	13	25	28	14
6	17	14	26	33	13
7	20	14	27	37	11
8	24	13	28	41	8
9	27	12	29	43	5
10	29	11	30	44	0
11	31	9			
12	32	6			
13	30	3			
14	27	1			
15	24	0			
16	21	0			
17	18	1			
18	16	3			
19	15	5			
20	15	8			



Nokta	↔	↕	Nokta	↔	↕
1	0	0	21	10	11
2	30	0	22	12	10
3	32	1	23	8	9
4	32	7	24	12	8
5	32	10	25	7	6
6	33	12	26	12	6
7	35	11	27	6	3
8	35	8	28	10	2
9	37	12	29	5	0
10	35	14	30	10	2
11	32	14	31	16	1
12	30	11	32	19	0
13	30	5	33	23	0
14	29	3	34	22	6
15	26	8	35	17	10
16	24	10	36	22	6
17	18	13	37	23	0
18	13	14	38	19	0
19	12	14	39	42	0
20	13	12			



Nokta	↔	↕	Nokta	↔	↕
1	0	7	21	20	11
2	5	7	22	21	7
3	4	3	23	24	7
4	5	7	24	23	14
5	8	7	25	24	7
6	7	0	26	27	7
7	8	7	27	27	11
8	11	7	28	27	7
9	11	3	29	32	7
10	11	7	30	27	11
11	16	7	31	23	14
12	11	3	32	20	11
13	7	0	33	16	7
14	4	3	34	20	3
15	0	7	35	23	0
16	4	11	36	27	3
17	7	14	37	32	7
18	11	11			
19	16	7			
20	21	7			



# 4

## NAKIŞ

Nakiş işleme adımları bu bölümde açıklanmıştır.

Başarıyla Nakiş İşleme .....	144	Nakiş Modellerini Seçme.....	159
Hazırlık .....	144	Telif Hakkı Bilgisi .....	159
Adım Adım Nakiş .....	146	Nakiş deseni çeşitleri .....	159
Nakiş Ayağının Takılması.....	147	LCD'nin (likit kristal ekran) çalışması	160
Nakiş ayağının takılması.....	147	Nakiş deseninin seçilmesi .....	162
Nakiş ayağının çıkartılması .....	149	Karakter seçimi .....	163
Nakiş Ünitesinin Takılması .....	150	Bir çerçeve örneğinin seçilmesi .....	164
Nakiş ünitesi ile ilgili önlemler.....	150	Nakiş kartı kullanımı (ayrı satılır)...	165
Nakiş ünitesinin takılması .....	150	Nakiş .....	166
Nakiş ünitesinin çıkartılması .....	152	Cazip Son Dikiş.....	166
Kumaşı hazırlama .....	153	Bir desen işleme .....	167
Kumaşa sabitleyici malzemenin		Aplike.....	169
takılması.....	153	Desenleri düzenleme.....	171
Kumaşı nakiş çerçevesine yerleştirme	15	Yerleşimin ayarlanması .....	171
Nakiş Çerçevesinin Takılması .....	157	İplik tansiyonunun ayarlanması .....	173
Nakiş çerçevesinin takılması .....	157	Alternatif mekiğin ayarlanması (vida	
Nakiş çerçevesini çıkartılması.....	158	üzerinde herhangi bir renk yok) ....	174
		Yeniden dikme .....	175
		Tasarımın yarısında iplik bittiğinde	175
		Nakiş işlerken durmak .....	176
		Hafıza Fonksiyonunun Kullanılması .....	178
		Nakiş verilerine ilişkin önlemler ....	178
		Desenlerin kaydedilmesi .....	180
		Nakiş desenlerinin bilgisayardan	
		makineye aktarılması .....	181

## Başarıyla Nakış İşleme

Bu bölümde, nakışı hazırlama ve nakışın temel prosedürleri açıklanmıştır.

### Hazırlık

Nakış için aşağıdaki öğeler gereklidir.

#### ■ Kumaş

Kumaşı nakış için hazırlayın. Dikmek istediğiniz modelin boyutuna uygun, nakış çerçevesinden biraz büyük olan bir kumaş parçası hazırlayın.



#### Not

- Nakış projelerini uygularken, özellikle hafif ya da esnek kumaşlara nakış işlerken daima sabitleyici kullanın. Sabitleyici kullanmazsanız, nakış deseninde istediğiniz sonuca ulaşamayabilirsiniz.
- Büyük kumaş parçaları üzerine nakış işlerken, kumaşı, dikiş makinesinin üzerine koyulduğu masaya sarkmayacak şekilde yerleştirin. Kumaş sarkarken nakış yapıldığında, nakış birimi hareketi bozularak, desenin yanlış dikilmesine yol açar.



### DİKKAT

- Çok kalın kumaşlara nakış işlemeyin. Kumaş kalınlığını ölçmek için, nakış çerçevesini nakış birimine takın ve iğneyi kaldırmak için  (iğne konumlandırma) tuşuna basın. Baskı ayağı ile kumaş arasında boşluk varsa, kumaşa nakış işlenebilir. Boşluk yoksa, nakış işlemeyin. Aksi takdirde iğne kırılarak yaralanmalara yol açabilir.
- Üst üste gelen desenleri dikerken dikkat edin. İğne kumaşı kolayca delemeyebilir ve kırılmasına neden olabilir.

#### ■ Sabitleyici malzeme

Nakış desenlerinde daha yüksek kalite elde etmek için kumaşa, nakış için sabitleyici malzeme takın.

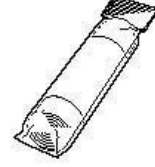

Nakış için sabitleyici malzeme tavsiye ederiz. Organze ya da havlu tarzındaki tüylü kumaşlar gibi ince malzemeler üzerinde suda çözülebilir kağıt kullanın. Detaylı bilgi için "Opsiyonel Aksesuarlar" (sayfa 12) bölümüne bakın.

#### ■ Nakış ipliği

Üst iplik için nakış ipliği ya da yerli iplik kullanın.

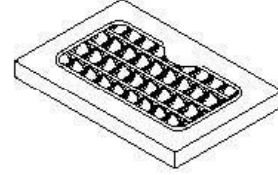

Bobin ipliği için nakış bobin ipliği kullanın. Detaylı bilgi için "Opsiyonel Aksesuarlar" (sayfa 12) bölümüne bakın.



#### Not

- Kaliteli nakış desenleri elde etmek istiyorsanız, nakış dikme makineleri için kullanılan nakış ipliklerini kullandığınızdan emin olun.
- Dikime başlamadan önce, bobinde yeterli iplik bulunduğundan emin olun. Bobin ipliği azaldığında nakışa devam ederseniz, iplik dolanabilir.

## ■ İğne

75/11 ev dikiş makinesi iğnesi kullanın. Kot gibi kalın kumaşlar üzerine nakış yaparken, 90/14 ev dikiş makinesi iğnesi kullanın.



## Not

- Dikiş makinesi satın alındığında bir 75/11 iğne takılı olarak gelir.
- İğneyi değiştirirken, "İğnenin Değiştirilmesi" (sayfa 42) başlığına bakın.



## DİKKAT

- **Yuvarlak uçlu iğneler (altın renkli) desen dikişi ve esnek kumaşlar gibi dikişin kolayca kaçabileceği kumaşlar için kullanılan iğnelerdir. Bunları nakış için kullanmayın. İğne kırılabilir ya da bükülebilir.**

## ■ Diğer

"Küçük" ve "orta" nakış çerçeveleri opsiyoneldir. Detaylı bilgi için "Opsiyonel Aksesuarlar" (sayfa 12) bölümüne bakın.

## Adım Adım Nakış

Aşağıda temel nakış adımları gösterilmiştir.

1	<b>Baskı ayağını takma</b>	"Q" nakış ayağını takın. Nakış ayağının takılması ile ilgili detaylı bilgi için " Nakış ayağının takılması" (sayfa 147) bölümüne bakın.
↓		
2	<b>İğnenin kontrolü</b>	Kumaşa uygun bir iğne kullanın. İğneyi değiştirme ile ilgili detaylı bilgi için "İğnenin değiştirilmesi" (sayfa 42) başlığına bakın.
↓		
3	<b>Nakış ünitesini takma</b>	Nakış ünitesini takın. Nakış ünitesinin takılması ile ilgili detaylı bilgi için " Nakış biriminin takılması"(sayfa 150) bölümüne bakın.
↓		
4	<b>Mekiğin değiştirilmesi</b>	Farklı nakış masura ipliklerinden kullanmanız durumunda, opsiyonel alternatif mekiği kullanın (vida üzerinde renkli bölüm yoktur). Mekiğin değiştirilmesi ile ilgili detaylı bilgi için "Oluğun temizlenmesi" (sayfa 184) bölümüne bakın.
↓		
5	<b>Masura iplik ayarı</b>	Masura ipliği için nakış masura ipliğini sarın ve yerine yerleştirin. Masura iplik ayarı ile ilgili detaylı bilgi için "Masuranın Sarılması/Kurulması"(Sayfa 25) bölümüne bakın.
↓		
6	<b>Kumaşı hazırlama</b>	Kumaşa sabitleyici bir materyal takın ve nakış çerçevesine yerleştirin. Kumaşın hazırlanması ile ilgili detaylı bilgi için "Kumaşın Hazırlanması" (sayfa 153) bölümüne bakın.
↓		
7	<b>Nakış çerçevesini takma</b>	Nakış çerçevesini nakış ünitesine takın. Nakış çerçevesinin takılması ile ilgili detaylı bilgi için " Nakış Çerçevesinin Takılması" (sayfa 157) bölümüne bakın.
↓		
8	<b>Desen seçme</b>	Bir nakış deseni seçin. Nakış deseni seçme ile ilgili detaylı bilgi için "Nakış Deseni Seçimi" (sayfa 159) bölümüne bakın.
↓		
9	<b>Yerleşimin kontrol edilmesi</b>	Nakış boyutunu ve konumunu kontrol edin ve düzeltin. Yerleşimin ayarlanması ile ilgili detaylı bilgi için "Yerleşimin Ayarlanması" (sayfa 171) bölümüne bakın.
↓		
10	<b>Nakış ipliğinin ayarlanması</b>	Nakış ipliğini desene göre ayarlayın. İplik ayarı ile ilgili ayrıntılı bilgi için "Üst iplik geçirme" (sayfa 31) başlığına bakın.

## Nakış Ayağının Takılması

Bu bölüm nakış ayağının nasıl takılacağını açıklar.

### Nakış ayağının takılması

Nakış işlerken nakış ayağını takın. Makineyle birlikte verilen "Q" nakış ayağını ve tornavidayı hazırlayın.

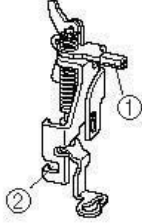

- (1) Nakış ayağı çubuğu
- (2) Baskı ayağı tutucu vidası ile tutulur.

### ! DİKKAT

- Nakış işlerken daima "Q" nakış ayağını kullanın. Yanlış baskı ayağı kullanırsanız, iğne baskı ayağına çarpabilir, eğilebilir veya kırılabilir.

- 1 İğneyi kaldırmak için bir ya da iki kere (⬆) (iğne konumu düğmesi) düğmesine basın.

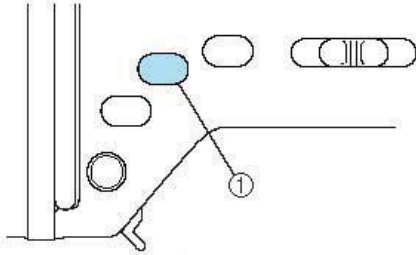

- (1) İğne konumlandırma düğmesi
- İğne yükselir.

- 2 Dikiş makinesini kapatın.

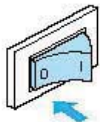

### ! DİKKAT

- Baskı ayağını değiştirmeden önce dikiş makinesini kapattığınızdan emin olun, aksi takdirde (⏻) (başlat/durdur) düğmesine kaza ile basılması ve makinenin dikişe başlaması yaralanmalara neden olabilir.

- 3 Baskı ayağı kolunu kaldırın.

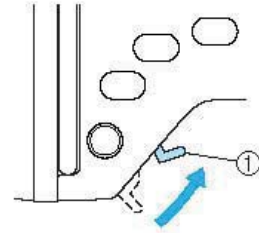

- (1) Baskı ayağı kolu

► Baskı ayağı kaldırılır.

- Makineyi ilk aldığınız zaman, baskı ayağı kolu yukarı konumdadır.

- 4 Baskı ayağını serbest bırakmak için baskı ayağı tutucusunun arkasında bulunan siyah düğmeyi basılı tutun.

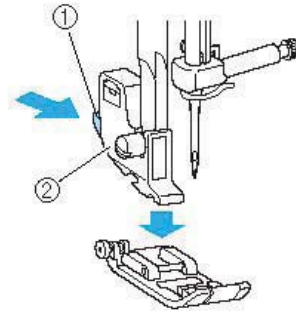

- (1) Siyah düğme
- (2) Baskı ayağı tutucu

- 5** Baskı ayağı tutucu vidasını gevşetin ve baskı ayağı tutucusunu çıkarın.  
Tornavidayı geriye doğru döndürün.

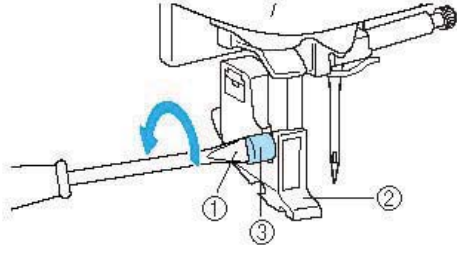

- (1) Tornavida  
(2) Baskı ayağı tutucu  
(3) Baskı ayağı tutucu vidası

- 6** Nakış ayağını şekilde gösterildiği gibi sağ elle tutun.  
Ayağın arkasındaki kol etrafında dolanmış olan nakış ayağını işaret parmağı ile tutun.

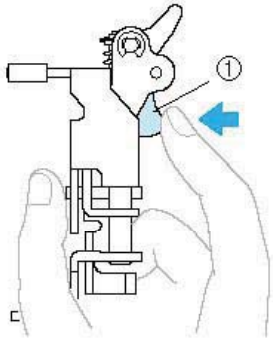

- (1) Kol

- 7** Kola parmağınızla basarken, nakış ayağını baskı ayağı çubuğuna takmak için, nakış ayağı tutucusunu iğne yerleştirme vidasının üzerine takın.



- (1) Nakış ayağı çubuğu  
(2) İğne bağı vidası

- 8** Nakış ayağını baskı ayağı vidasıyla sabitleyin.  
Nakış ayağını dik bir şekilde takın.

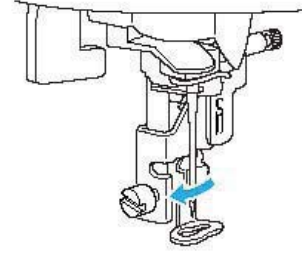

- 9** Baskı ayağı tutucu vidasını iyice sıkın.  
Tornavidayı öne doğru döndürün.

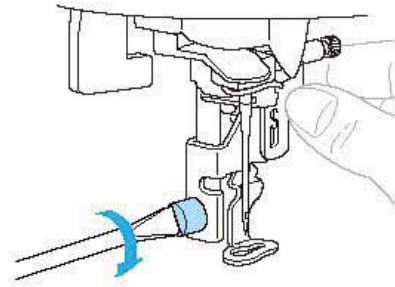

### ! DİKKAT

- "Q" nakış ayağını takarken ya da iğneye parmağınızla dokunmayın. İğne kırılabilir veya yaralanmalara yol açabilir.
- Vidaları tornavidayla iyice sıkıladığınızdan emin olun. Vida gevşekse, iğne baskı ayağına çarpabilir, kırılabilir ya da bükülebilir.
- Dikişe başlamadan önce, kasmağı kendinize doğru (saatin tersi yönünde) çevirerek iğnenin baskı ayağına temas etmediğinden emin olun. Aksi takdirde, iğne kırılabilir ya da bükülebilir.

## Nakış ayağının çıkartılması

- 1 İğneyi kaldırmak için bir ya da iki kere (⊕) (iğne konumu düğmesi) düğmesine basın.

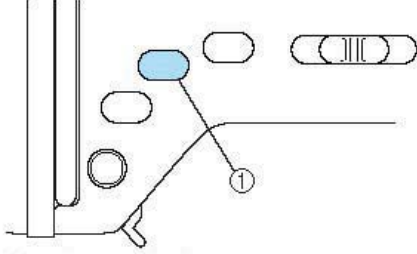

(1) İğne konumlandırma düğmesi

- 2 Dikiş makinesini kapatın.

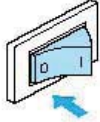

- 3 Baskı ayağı kolunu kaldırın.

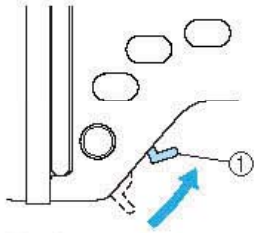

(1) Baskı ayağı kolu

- Baskı ayağı kaldırılır.

- 4 Nakış ayağının arkasındaki kola parmağınızla basarken, baskı ayağı tutucu vidasını gevşetin ve sonra "Q" nakış ayağını çıkartın. Tornavidayı geriye doğru döndürün.

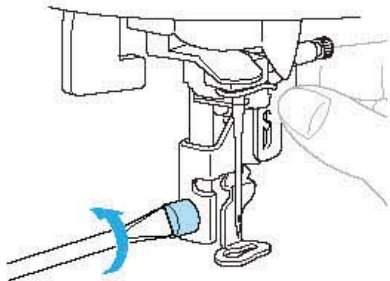

- 5 Baskı ayağı tutucusunu takın.

- Detaylı bilgi için, "Baskı ayağı tutucusunun takılması" (sayfa 46) başlığına bakın.

## Nakiş Ünitesinin Takılması

Bu bölüm, nakiş ünitesinin nasıl takılacağını açıklar.

### Nakiş ünitesi ile ilgili önlemler

Nakiş ünitesi ile ilgili uyarılar aşağıda belirtilmiştir.

#### ! DİKKAT

- Nakiş ünitesi takılırken makineyi hareket ettirmeyin. Ünite düşebilir ve yaralanmalara neden olabilir.
- Ellerinizi ya da diğer nesnelere nakiş taşıyıcı ve çerçevesinden uzak tutun. Aksi halde bir kaza meydana gelebilir.

#### Not

- Nakiş ünitesi bağlantı yuvasındaki konektöre dokunmayın. Bağlantı zarar görebilir ya da makinenin bozulmasına yol açabilir.
- Nakiş işleme taşıyıcısını kaldırmayın ve zorlayarak hareket ettirmeyin. Makinenin bozulmasına yol açabilir.

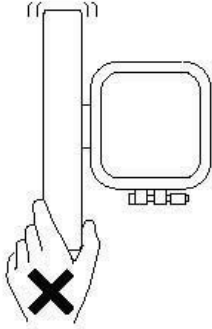

### Nakiş ünitesinin takılması

Nakiş ünitesini hazırlayın.

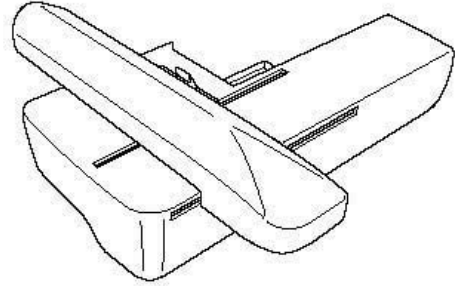

1 Dikiş makinesini kapatın.

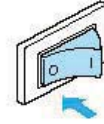

2 Düz yatak ataşmanını sola doğru çekin.

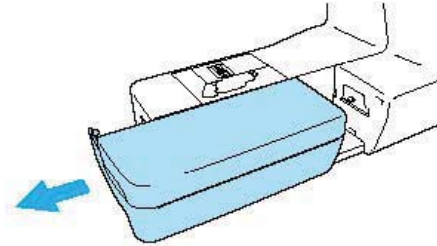

3 Kapağı açmak için, bağlantı bölümünün kapağındaki tırnağı okla gösterilen yöne doğru kaydırın.

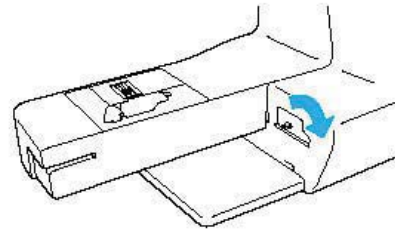

#### ! Not

- Nakiş ünitesi kullanılmadığında, bağlantı bölümündeki kapağın kapalı olmasına dikkat edin.



4 Nakış ünitesini dikiş makinesinin üstüne doğru kaydırın.

Tık sesini duyana ve ünite daha fazla ilerlemeyene kadar itin.

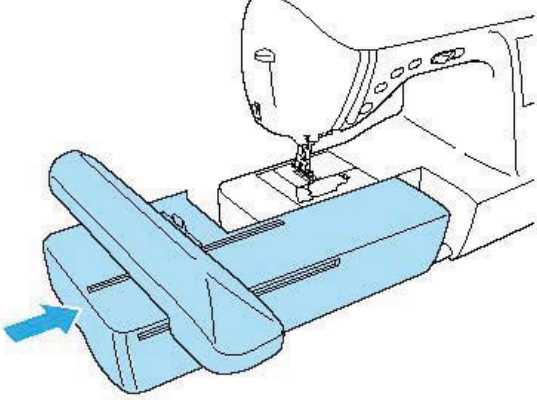

► Nakış ünitesi takılır.

5 Dikiş makinesini açın.

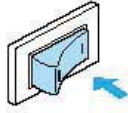

► Onay mesajı görüntülenir.

6 Nakış ünitesi etrafında bir nesne ya da el olmadığından emin olun ve **OK** ögesine basın.

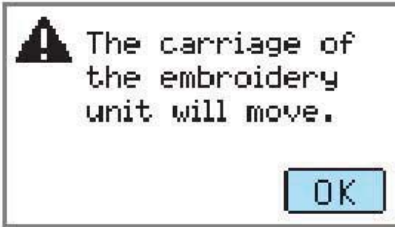

• Ekranda bir animasyon görüntülediğinde, ekrana parmağınızla dokunursanız yukarıdaki mesaj açılacaktır.

► Taşıyıcı başlangıç konumuna hareket eder.

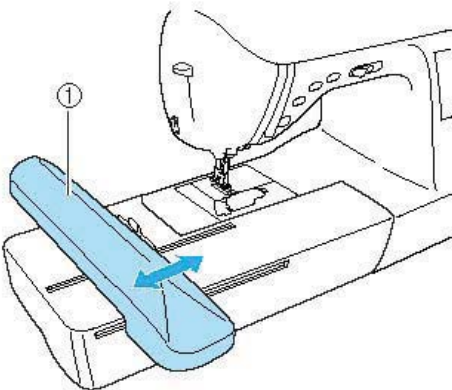

(1) Taşıyıcı

**! DİKKAT**

• Ellerinizi ya da herhangi bir nesneyi taşıyıcının yakınına koymayın. Bu durum yaralanmaya neden olabilir.

**! Not**

• Makine, eller veya herhangi bir nesne taşıyıcının yakınındayken çalıştırılırsa, ekranda başlangıç görüntüsü gösterilebilir. Taşıyıcının yakınında ne varsa uzaklaştırdıktan sonra makineyi tekrar açın.

► Nakış desen tipi seçme ekranı görüntülenir.

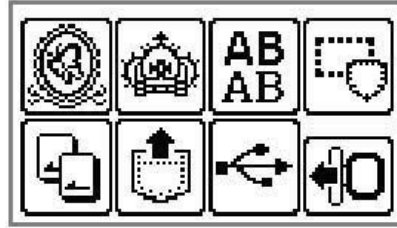

• Nakış deseni ile ilgili detaylı bilgi için "Nakış Deseni Seçimi" (sayfa 159) bölümüne bakın.

**! Not**

• Yardımcı dikişleri seçemediğiniz zaman, nakış ünitesini takın.

## Nakiş ünitesinin çıkartılması

Makinenin tamamıyla durduğundan emin olun ve aşağıdaki talimatları uygulayın.

### 1 Nakiş çerçevesini çıkarın.

- Nakiş çerçevesinin çıkartılması ile ilgili detaylı bilgi için "Nakiş Çerçevesinin Çıkartılması" (sayfa 158) bölümüne bakın.

### 2 tuşuna ve ardından tuşuna basın.

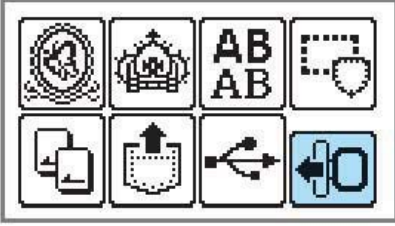

- Nakiş taşıyıcı saklama konumuna hareket eder.

### 3 Dikiş makinesini kapatın.

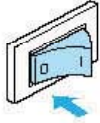

### DİKKAT

- Nakiş ünitesini çıkarmadan önce makineyi mutlaka kapatın. Makine kapatılmadan çıkarılırsa, arızaya neden olabilir.

### 4 Nakiş ünitesinin sol alt tarafındaki serbest bırakma düğmesini basılı tutun ve nakiş ünitesini yavaşça sola doğru çekin.

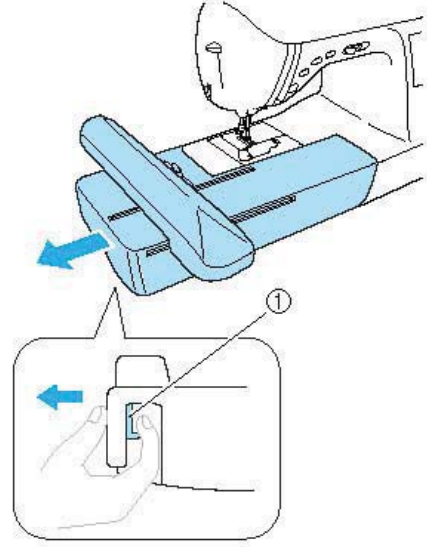

(1) Serbest bırakma düğmesi

- Nakiş ünitesi, makineden çıkar.

### DİKKAT

- Kilit düğmesi bölümünden tutarak nakiş ünitesini taşımayın.

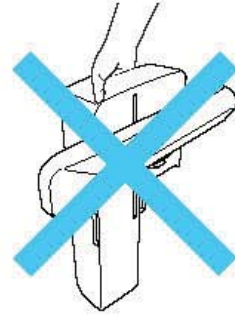

## Kumaşı Hazırlama

Sabitleyici malzemeyi nakış kumaşına tutturduktan sonra, nakış çerçevesi üstünde genişler.

### Kumaşa sabitleyici malzemenin takılması

Nakış desenlerinde daha yüksek kalite elde etmek için kumaşa, nakış için sabitleyici malzeme takın.



#### Not

- Nakış için sabitleyici malzeme tavsiye ederiz. Organze ya da havlu tarzındaki tüylü kumaşlar gibi ince malzemelerle birlikte suda çözülebilir kağıt kullanın. Detaylı bilgi için "Opsiyonel Aksesuarlar" (sayfa 12) bölümüne bakın.



#### Not

- Esnek kumaşlar, ince kumaşlar, gevşek dokunmuş kumaşlar, çabuk çeken kumaşlara nakış yaparken mutlaka sabitleyici malzeme kullanın.



#### DİKKAT

- Nakış projeleri dikerken, mutlaka sabitleyici malzeme kullanın. Kalın kumaşlar ya da esnek kumaşlara nakış işlerken sabitleyici malzeme kullanmazsanız, iğne kırılabilir ya da bükülebilir. Desen yanlış bir şekilde de dikilebilir.

- 1 Kullanılan nakış çerçevesinden daha büyük bir sabitleyici malzeme hazırlayın.

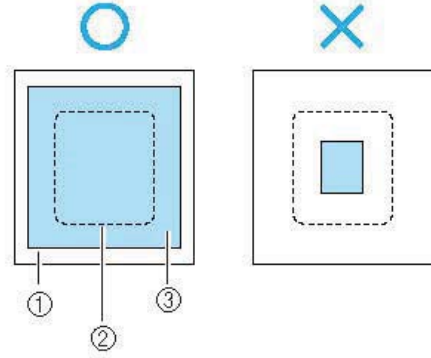

- (1) Kumaş
- (2) Nakış çerçevesinin alanı
- (3) Sabitleyici malzeme

- 2 Yapıştırıcı sabitleyici kullanıyorsanız, sabitleyici malzemenin yapışkan yüzeyi ile kumaşın tersini yapıştırın ve buharlı ütü ile ütöleyin.

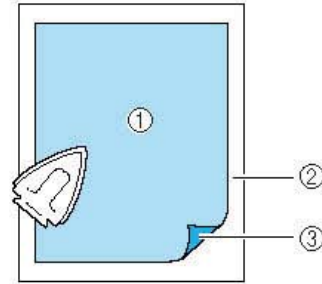

- (1) Sabitleyici malzeme
- (2) Kumaş (ters yüzü)
- (3) Birleştirilen yüzey

- Ütülenemediğinde ya da kasağa konulamadığında

Havlu gibi ütülenemeyen kumaşlara ya da ütülenmesi güç yerlere nakış yapıldığında, sabitleyici malzemeyi kumaşın altına koyun ve sabitleyiciyi takmadan, kumaşı nakış çerçevesi içinde gerin.

## Kumaş nakış çerçevesine yerleştirme

Kumaş nakış çerçevesi içinde gerilir. Kumaş gevşek ise, desenin kalitesi istenilen kalitede olamayabilir. Aşağıdaki adımları uygulayarak, kumaşı, boşluk olmayacak şekilde çerçeveye yerleştirin. Sabitleyici malzeme takılı ve nakış çerçevesi (orta, küçük, büyük ya da çok büyük (çok konumlu)) hazır olan bir kumaş alın.

### ■ Nakış çerçevesi (büyük)

En fazla 18 cm (7 inç) yükseklik ve 13 cm (5 inç) kalınlığı olan alanlar için nakış işlenebilir. Bu, çerçeve içerisinde kumaşın konumunu değiştirmeksizin, birden çok desen işlemek için kullanılır.

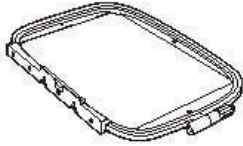

### ■ Nakış çerçevesi (orta) [opsiyon]

En fazla 10 cm (4 inç) yüksekliği ve 10 cm (4 inç) kalınlığı olan desenler dikilebilir.

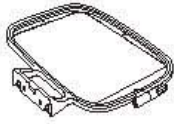

### ■ Nakış çerçevesi (küçük) [opsiyon]

En fazla 2 cm (1 inç) yüksekliği ve 6 cm (2-1/2 inç) kalınlığı olan desenler dikilebilir. Bu çerçeve, harfler ve küçük nakışlar için kullanılır.

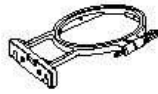

- Nakış çerçevesinin (küçük) kullanılmayacağı desenler vardır.

### ■ Nakış çerçevesi (çok büyük (çok konumlu))

En fazla 30 cm (12 inç) yükseklik ve 13 cm (5 inç) kalınlığı olan alanlar için nakış işlenebilir. Bu çerçeve, birleştirilmiş harfler ya da desenler veya büyük desenleri işlemek için kullanılır.

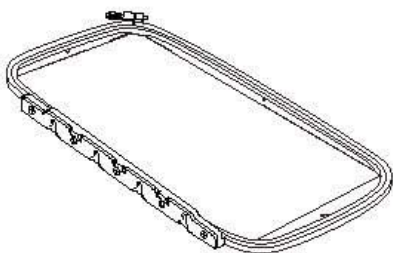

## ⚠ DİKKAT

- Nakış işlenen desenin boyutuna uygun bir çerçeve kullanın. Aksi takdirde, baskı ayağı nakış çerçevesine çarpabilir ve yaralanmalara sebep olabilir ya da iğne kırılabilir.

### 1 Nakış çerçevesi ayarlama vidasını gevşetin ve dış çerçeveyi düz bir yüzeye koyarak, iç ve dış çerçeveleri çıkarın.

İç çerçeveyi yukarı doğru çıkararak, iç ve dış çerçeveyi ayırın.

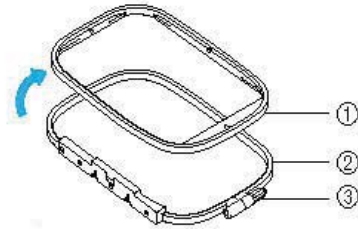

- (1) İç çerçeve
- (2) Dış çerçeve
- (3) Ayarlama vidası

### 2 Kumaşı, dış çerçevenin üzerinde sabitleyici malzeme ile tutturun.

Kumaşın yüzü üste gelsin.

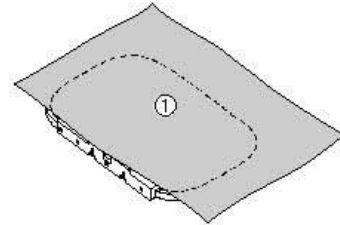

- (1) Düz taraf

### 3 Kumaşın üstünden doğru iç çerçeveye basın.

△ iç çerçeve üstünde ve ▽ dış çerçeve üstünde diz.

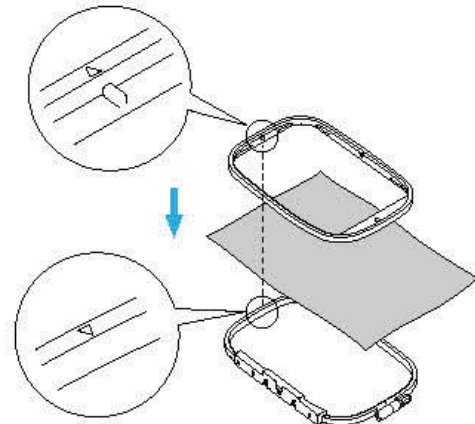

- 4 Ayarlama vidasını, kumaşı sağlamlaştıracak kadar elle sıkın.

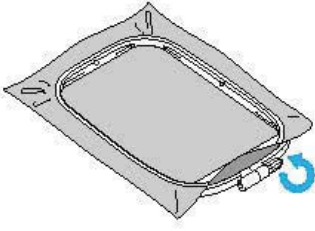

- 5 Ayarlama vidasını gevşetmeden, kumaşı çerçeveden yavaşça alın.

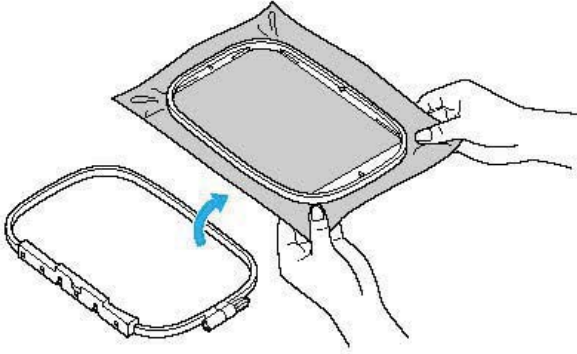

#### Not

- Bu önlem, nakış işlerken desenin bozulmasını azaltacaktır.

- 6 İç çerçevedeki △ ile dış çerçevedeki ▽ hizalanarak, kumaşın üzerinden tekrar iç çerçeveye bir kere daha basın.

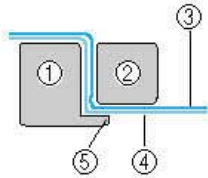
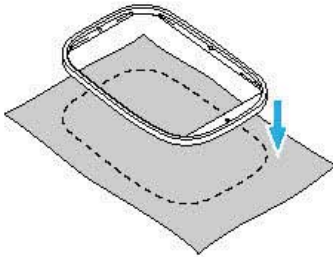

- (1) Dış çerçeve
- (2) İç çerçeve
- (3) Kumaş (ön yüzü)
- (4) Sabitleyici malzeme
- (5) Dış çerçeve çıkıntısı

İç çerçeve, dış çerçevenin çıkıntısına tam olarak sıkıştırılana kadar aşağıya doğru sıkıca bastırın.

- 7 Kumaştaki gevşekliği elle düzeltirken, ayarlama vidasını sıkın. Gerilmiş olan kumaşa hafifçe vurduğunda, davul gibi bir ses çıkmalıdır.

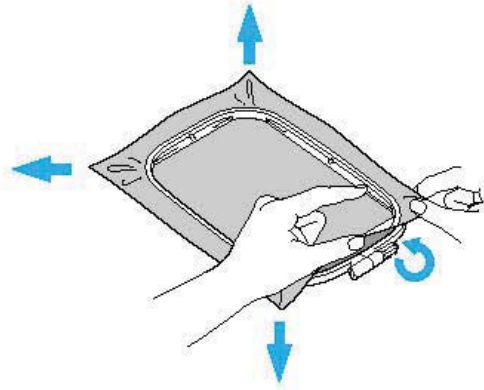

#### ■ Nakış hizalayıcılarını kullanma

Nakış hizalayıcı konulmuş bir nakış çerçevesi kullanıldığında, nakış kumaşa daha doğru bir şekilde işlenebilir.

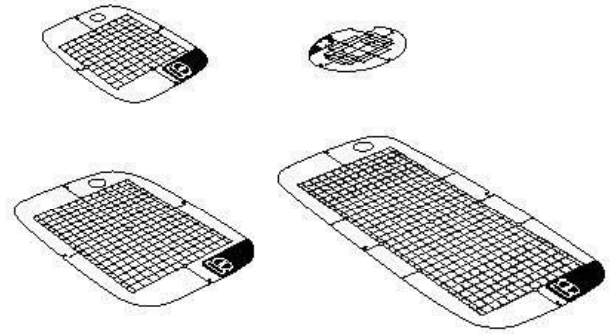

- 1 Nakış işlenecek olan desenin konumunun ortasına bir tebeşir ile işaret koyun.

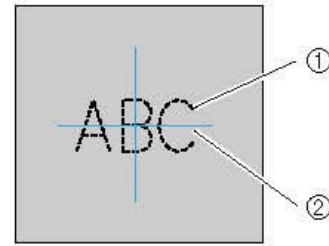

- (1) Nakış deseni
- (2) İşaret

## 2 Nakış hizalayıcıyı iç çerçeveye yerleştirin.

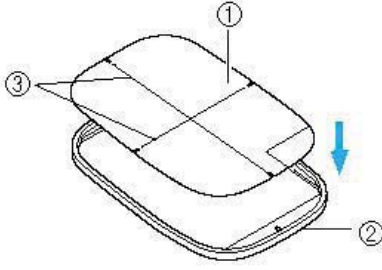

- (1) Nakış hizalayıcı  
(2) İç çerçeve  
(3) Nakış hizalayıcı referans çizgileri

**Kumaştaki işaret ile nakış hizalayıcıdaki referans çizgisini hizalayın.**

## 3

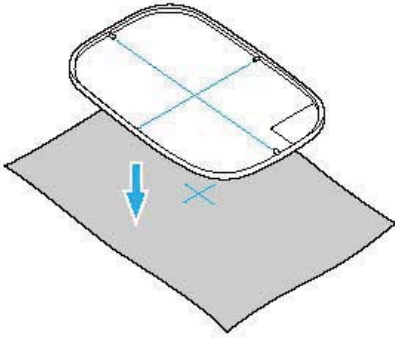

**İç çerçeve ile dış çerçevedeki kumaşı yerleştirin ve kumaşı gerin.**

- Detaylı bilgi için, bkz. sayfa 154.

**Nakış hizalayıcıyı çıkartın.**

## 5

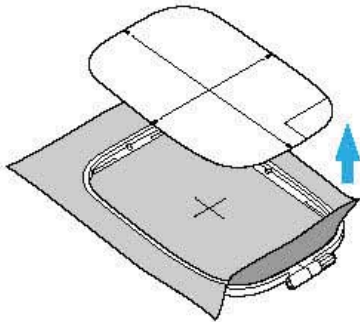

## ■ Nakış çerçevesi ile gerilemeyen kumaşlara nakış işleme

Nakış çerçevesinde gerilemeyen küçük kumaş parçaları ya da kurdele gibi ince parçalara nakış işlendiğinde, bunları germek için sabitleyici malzemeyi kullanın.

Tüm nakışlar için sabitleyici malzeme tavsiye ederiz.

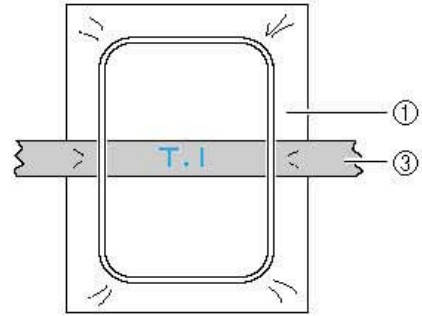
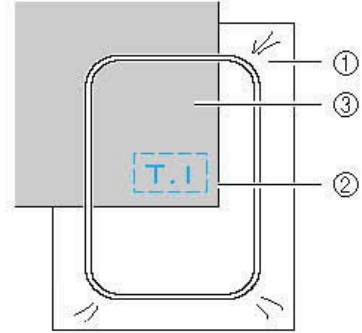
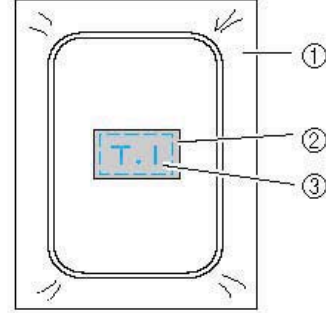

- (1) Sabitleyici malzeme  
(2) Raptiye ya da sprey yapıştırıcı  
(3) Kumaş

Nakışı bitirdikten sonra, sabitleyici malzemeyi dikkatli bir şekilde çıkarın.

## Nakış Çerçevesinin Takılması

Bu bölüm, nakış çerçevesinin nasıl takılacağını açıklar.

### Nakış çerçevesinin takılması

1 Nakış masura ipliğini masuraya sarın ve onu masura kasasına yerleştirin.

- Detaylı bilgi için “Masuranın Sarılması/ Takılması” (sayfa 25) bölümüne bakın.

2 Baskı ayağı kolunu kaldırın.

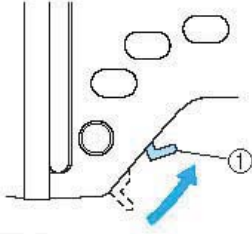

(1) Baskı ayağı kolu

3 Baskı ayağı kolunu daha yukarı doğru kaldırarak, nakış çerçevesini baskı ayağının altından geçirin.

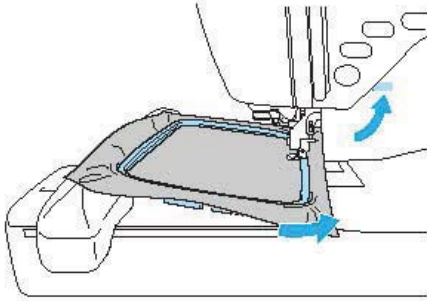

### ⚠ DİKKAT

- İğneye ya da nakış çerçevesine parmağınızla dokunmayın. Yaralanmalara sebep olabilir ya da iğne kırılabilir.

4 Çerçeve tutucusundaki kolu sola doğru yavaşça çekerken, nakış çerçevesi tutucusundaki iki iğne ile çerçevedeki bağlantı braketini aynı hizaya getirin ve sonra tık sesi duyulana kadar çerçeveyi nakış çerçevesi tutucusuna doğru bastırın. Ön bağlantı braketinin yerine yerleşmesi için, iğnenin üstüne doğru sıkıştırdıktan sonra, arka bağlantı braketini yerine doğru sıkıştırın.

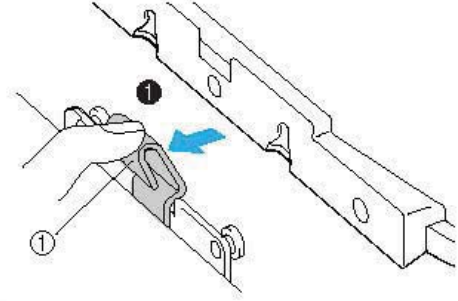

(1) Kol

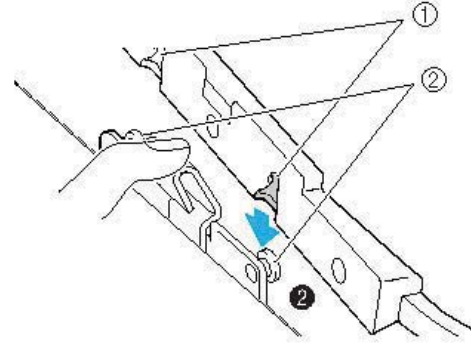

(1) Bağlantı braketleri  
(2) Pimler

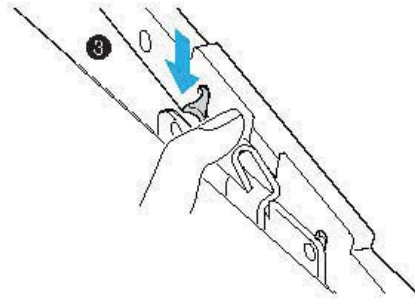

### ⚡ Not

- İki pimi de taktığınızdan emin olun. Sadece ön ya da arka pim takılı ise, desen doğru bir oluşturulamayabilir.

### ⚠ DİKKAT

- Nakış çerçevesini nakış çerçevesi tutucusuna doğru bir şekilde yerleştirin. Aksi takdirde, baskı ayağı nakış çerçevesine değebilir ve yaralanmalara yol açabilir.

## Nakiş çerçevesini çıkartılması

Makinenin tamamıyla durduğundan emin olun ve aşağıdaki talimatları uygulayın.

### 1 Baskı ayağı kolunu kaldırın.

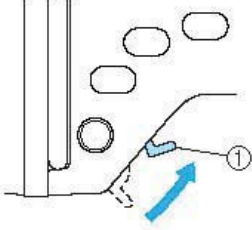

(1) Baskı ayağı kolu

### 2 Nakiş çerçevesi tutucusunun kolunu sola doğru çekerken, nakiş çerçevesini yukarı doğru kaldırıp çıkarın.

Önce arka bağlantı braketini ve sonra ön bağlantı braketini pimden çıkarın.

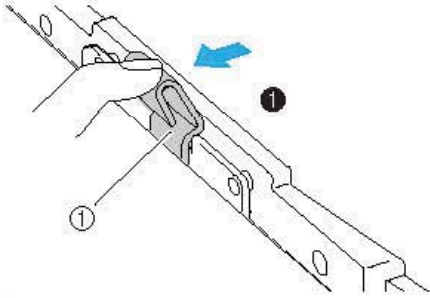

(1) Kol

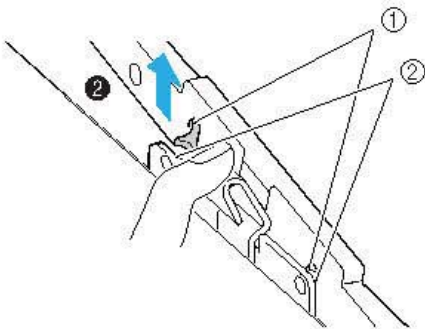

(1) Bağlantı braketleri  
(2) Pimler

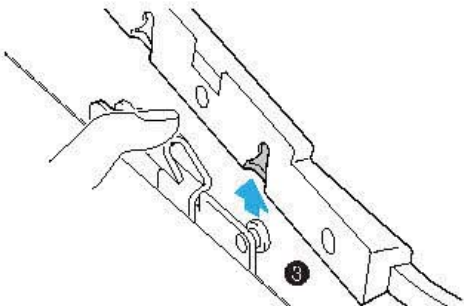

### 3 Baskı ayağı kolunu daha yukarı doğru kaldırarak, nakiş çerçevesini baskı ayağının altından geçirin.

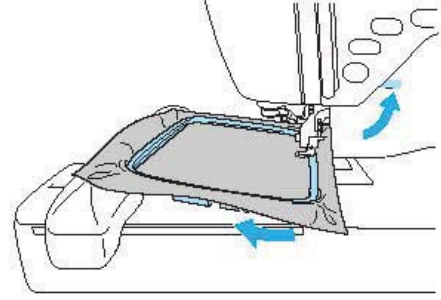

### ! DİKKAT

- İğneye ya da nakiş çerçevesine parmağınızla dokunmayın. Yaralanmalara sebep olabilir ya da iğne kırılabilir.



## Nakış Modellerini Seçme

Bu bölümde değişik nakış deseni tipleri ve bir desen seçerken takip etmeniz gereken prosedürler hakkındaki detaylı bilgileri bulabilirsiniz.

### Telif Hakkı Bilgisi

Dikiş makinesi ve nakış kartlarında kayıtlı desenler sadece özel kullanım içindir. Telif hakkı alınmış desenlerin ticari olarak veya kamu amacı için kullanılması telif hakkı yasasının ihlali anlamını taşır ve kesinlikle yasaktır.

### Nakış deseni çeşitleri

Aşağıda gösterilen nakış desenlerinden seçilebilir.

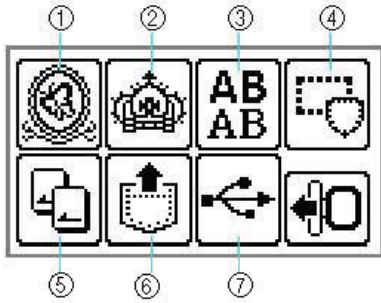

- (1) Nakış desenleri
- (2) Ek nakış desenleri
- (3) Harf desenleri
- (4) Çerçeve desenleri
- (5) Nakış kartı
- (6) Makine hafızasında kayıtlı olan desenler
- (7) USB flash sürücüsünden alınan desenler (USB flash bellek)

#### ■ Nakış desenleri (Nakış desenleri/ İlave nakış desenleri)

Toplam 136 desen vardır. Ekranda gösterilen talimatlara göre, üst ipliği değiştirerek desenler hazırlanır.

- Detaylı bilgi için, "Nakış deseni seçimi" (sayfa 162) bölümüne bakın.

#### ■ Harf desenleri

6 çeşit harf vardır. (Avrupa harfleri); büyük harf/küçük harf/rakamlar/semboller.

- Detaylı bilgi için "Karakter seçimi" (sayfa 163) bölümüne bakın.

#### ■ Çerçeve desenleri

Kareler ve daireler gibi 10 şekil, 12 dikiş çeşidiyle bir arada kullanılabilir.

- Detaylı bilgi için, "Çerçeve deseni seçimi" (sayfa 164) bölümüne bakın.

#### ■ Nakış kartı (ayrı olarak satılır)

Nakış kartlarından desenler işlenebilir.

- Detaylı bilgi için "Nakış kartı kullanma (ayrı olarak satılır)" (sayfa 165) bölümüne bakın.

#### ■ Makine hafızasında kayıtlı olan desenler

Sık kullanılan harf kombinasyonları gibi desenler daha sonra tekrar çağırmak ve işlemek için saklanabilir. 12 adet ya da 512 KB'a kadar boyuta sahip desenler saklanabilir.

- Detaylı bilgi için "Desenleri saklama" (sayfa 180) bölümüne bakın.

#### ■ USB flash sürücüsünden alınan desenler (USB flash bellek)

USB medyadan alınan desenler işlenebilir.



#### Not





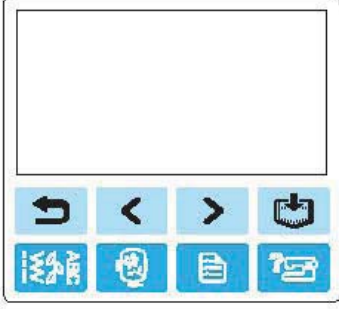

- Bu makinenin USB bağlantı noktasına yalnızca bir USB flash sürücüsü (USB flash bellek) takılabilir.
- Detaylı bilgi için, "Nakış desenlerinin bilgisayardan makineye aktarılması" (sayfa 181) bölümüne bakın.

## LCD'nin (likit kristal ekran) çalışması

LCD (likit kristal ekran), çalışma panelindeki tuşlar kullanılarak çalıştırılır. Nakış işleme için tuşların kullanımını aşağıda açıklanmıştır.

### ■ Çalışma tuşları



-  Önceki ekrana döner.
-  Ekranda görüntülenemeyen bir desen olduğunda ( ya da  gösterildiğinde), önceki/ sonraki desenler gösterilir.
-  Desen tipi seçim ekranına döner. Seçilen desen iptal edilir.
-  İstenilen dili ayarlamak ya da iplik rengi görüntüsünü ya da diğer ayarları değiştirmek için bu tuşa basın.

 (Ayarlar) tuşuna basın.

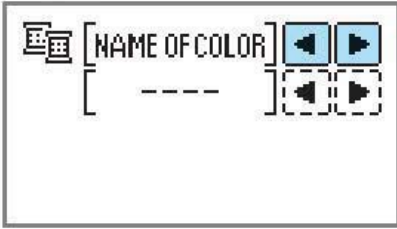

RENK İSİMLERİ: Tipik renk adı

ZAMAN: Nakış için gereken süre.

İĞNE SAYACI: İğne ilerleme sayısı

#123: Aşağıdaki iplik rengi sayı setleri arasından seçiminizi yapın

- NAKIŞ (POLYESTER) İPLİK#
- COUNTRY (PAMUK) İPLİĞİ#
- MADEIRA POLYESTER İPLİK#
- MADEIRA RAYON İPLİĞİ#
- SULKY İPLİĞİ#
- ROBISON-ANTON POLYESTER İPLİK#

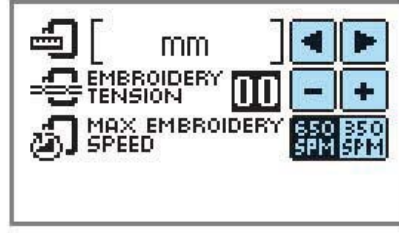

### EKRAN BİRİMİ

Ekranda gösterilen ölçüm birimleri seçilebilir.  
[mm (inç)]

### NAKIŞ TANSİYONU

Nakış işlemek için iplik tansiyonu ayarlanabilir.  
[-8'den +8'e kadar]

### MAKS. NAKIŞ İPLİĞİ HIZI (SPM)

En yüksek nakış hızı seçilebilir.  
[650SPM/350SPM]

## ■ LCD düğmesi



Belli bir desen seçildiğinde, bu tuşa basın ve sonra ekranı değiştirmek için tuşuna basın. Belli bir karakter dizisi ve renk gibi dikiş ayarları onaylanır.

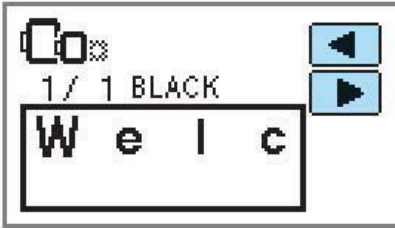

İplik ayarlarını değiştirmek için bu tuşa basın.

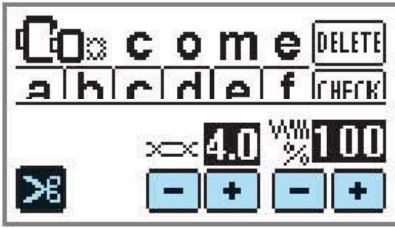

Programlanmış iplik kesimini seçmek ya da iptal etmek için bu tuşa basın.



İplik tansiyonunu ayarlamak için ya da tuşuna basın.



İplik yoğunluğunu (sadece karakter desenleri için) değiştirmek için ya da tuşuna basın.



Deseni ayarlamak için bu tuşa basın.

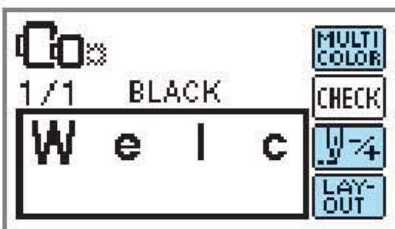

Harf işleme sırasında, harf harf renk değiştirmek istediğinizde bu tuşa basın. Her karakter sonunda makine duracağından, dikmeye devam ettiğiniz sürece üst iplik değişir. Çok-renkli seçeneğini iptal etmek için bu tuşa bir daha basın.

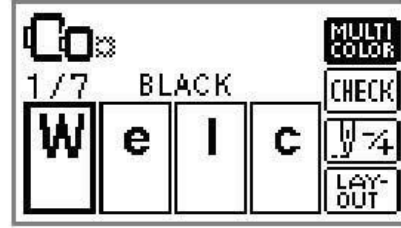

İğne her defasında bir renk ya da bir dikiş (sürekli bir şekilde bastıkça 9 dikişten 20 dikişe kadar) ilerler ve nakış başlangıç konumunu değiştirir. Belli bir renkte dikiş yapılmadığında ya da makine işlemin ortasında kapatılıp tekrar açıldığında bu düğme kullanılır.

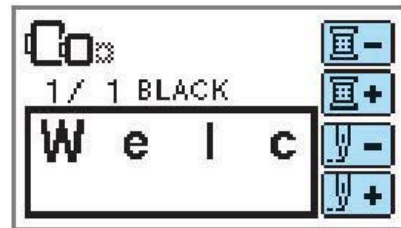

Bir renk geri



Bir renk ileri



Bir dikiş geri



Bir dikiş ileri

- Detaylı bilgi için “Yeniden Dikme” (sayfa 175) bölümüne bakın.



Nakış çerçevesi içerisinde desenin konumu kontrol edilebilir, boyutu ve açısı değiştirilebilir.

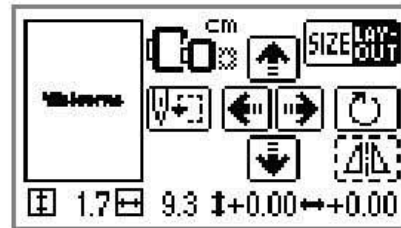

- Detaylı bilgi için “Yerleşimin Ayarlanması” (sayfa 171) bölümüne bakın.



## Not

- Kesik çizgiyle çevrelenmiş tuşlar burada kullanılamaz.

## Nakiş deseninin seçilmesi

Meyve ve hayvan desenleri gibi hafızada saklanan toplam 136 nakiş deseni vardır.



70 Nakiş deseni



66 Nakiş deseni



### Not

- Daha önceden yapılmış desen ve kullanılan iplik örnekleri için Hızlı başvuru kılavuzunda bulunan "Nakiş deseni rengini değiştirme tablosu" bölümüne bakın.

1

### Nakiş desen tipini seçin.

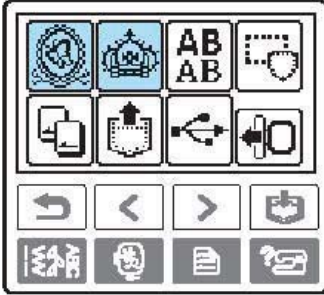

- Desen seçim ekranı görüntülenir.

2

### Desen seçin.

(Önceki sayfa) ve (Sonraki sayfa) tuşunu kullanarak ekranı değiştirin.



- / tuşuna basıldığında, desen ekranı, 10 desenlik artırımla ileri veya geri gider.

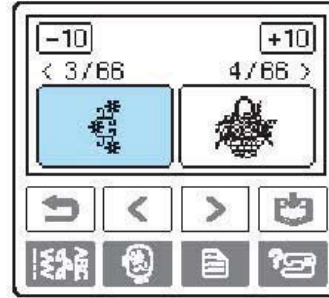

- Bir desen seçildiğinde, bu desen işlenebilir.



## Karakter seçimi

Nakış için seçilecek harfleri belirleyin.



### Not

- "Desen nakış çerçevesinden büyüktür" diye bir yazı çıktığında, daha fazla karakter eklenemez.
- Değişik harf stilleri (sans serif, serif ve çerçeve, vb.) birleştirilemez.

1

Karakter dikişlerini seçin.

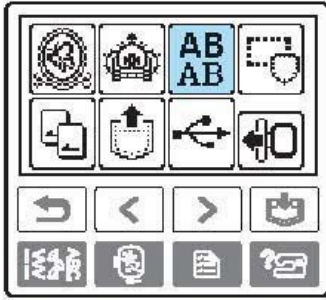

2

Karakter stilini seçin.

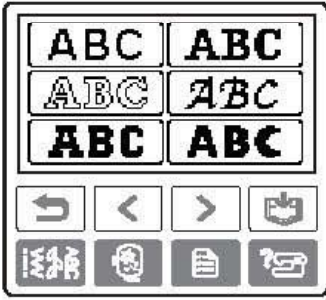

3

Karakterleri seçin.

- Yanlış bir harf seçildiğinde **DELETE** tuşuna basın.
- Bir boşluk girmek için "\_" ögesine basın.

□ Örnek: Hoş geldiniz



Büyük harf/küçük harf arasında geçiş yapın.



Büyük/orta/küçük boyutlar arasında geçiş yapın.

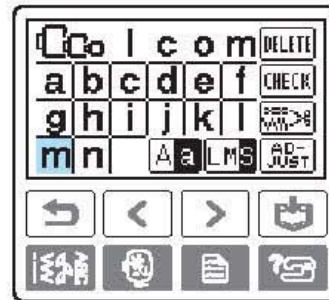
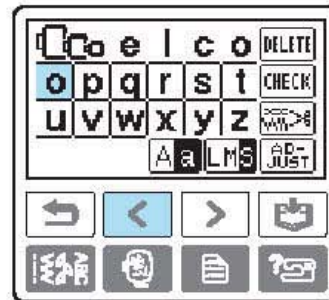
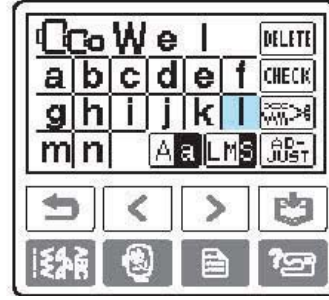
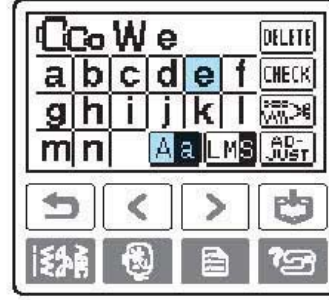
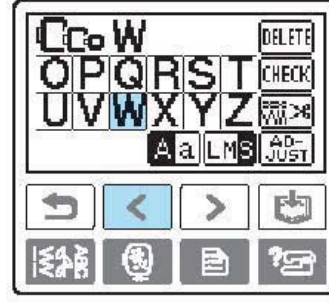



### Not

- Girdiğiniz desen sonraki kullanımlar için saklanabilir. Detaylı bilgi için "Desenleri saklama" (sayfa 180) bölümüne bakın.

## Bir çerçeve örneğinin seçilmesi

Kareler ve daireler gibi 10 şekil, 12 dikiş çeşidiyle bir arada kullanılabilir.



### Not

- Çerçeve deseni şekilleri ve dikişleri için Hızlı başvuru kılavuzundaki "Çerçeve deseni" bölümüne bakın.

1

Çerçeve desenine basın.

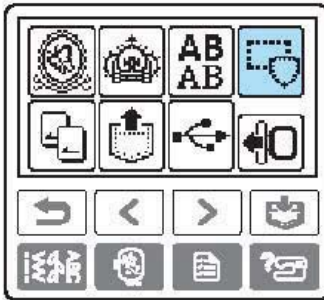

- ▶ Çerçeve şekli seçim ekranı görüntülenir.

2

Çerçeve şeklini seçin.

[<] (önceki sayfa) ve [>] (sonraki sayfa) tuşunu kullanarak ekranı değiştirin ve on tür içerisinde birini seçin.

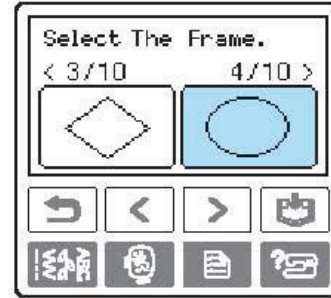
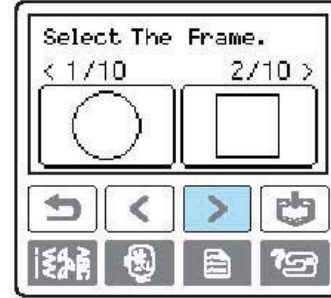

- ▶ Dikiş seçim ekranı görüntülenir.

3

Dikiş türünü seçin.

[<] (önceki sayfa) ve [>] (sonraki sayfa) tuşunu kullanarak ekranı değiştirin ve 12 dikiş içerisinde birini seçin.

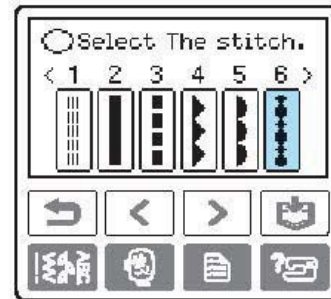

- ▶ Bir dikiş tipi seçildiğinde, nakış işlemi gerçekleştirilebilir.

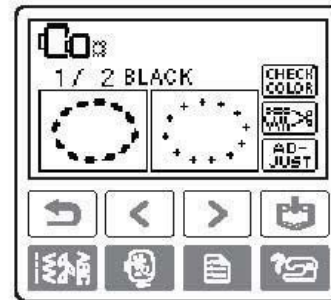

## Nakış kartı kullanımı (ayrı satılır)

Nakış kartı kullanılırsa, dikiş makinesinin içinde kayıtlı olanlardan başka desenler de işleyebilirsiniz. Değişik temalı, çeşitli kartlar mevcuttur.



### Not

- Nakış kartını takmak ve çıkarmak için mutlaka makineyi kapatın.
- Nakış kartını doğru yöne bakar şekilde nakış kartı yuvasına takın.
- Nakış kartı yuvasına nakış kartından başka bir şey takmayın.
- Nakış kartlarını kullanmadığınız zaman, saklama kutusunda tutun.
- Sadece bu makine için üretilmiş nakış kartlarını kullanın. Bunların dışındaki kartlar makinenin yanlış çalışmasına yol açabilir.
- Yabancı ülkelerden satın alınan nakış kartları makinenizde çalışmayabilir.
- Nakış kartında yer alan büyük desenleri ekranda görmekte zorlanabilirsiniz.

### 1 Dikiş makinesini kapatın.

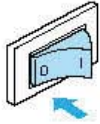

### 2 Makinenin sağında bulunan nakış kartı yuvasına nakış kartını yerleştirin.

Nakış kartını, üzerindeki okun yüzü size dönük şekilde, ok yönünde takın.

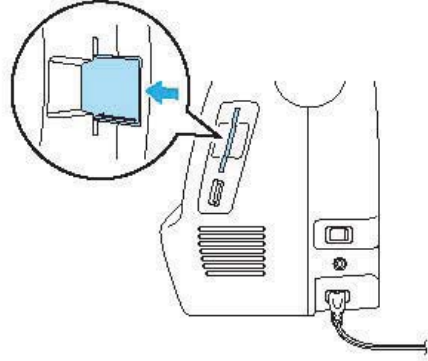

### 3 Dikiş makinesini açın.

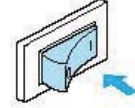

### 4 Ekrandaki nakış kartına basın.

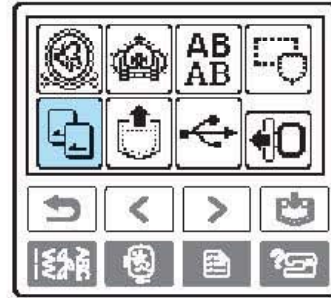

- Kartta kayıtlı desenlerin seçilebileceği ekran görüntülenir.

### 5 Bir desen seçin.

"Nakış deseni seçme" (sayfa 159) işlemi ile aynı şekilde yapılır.

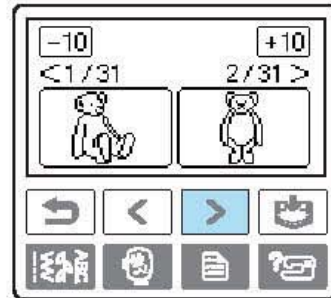

## Nakiş

Tüm hazırlıklar yapıldıktan sonra, nakiş işleme fonksiyonunu kullanabilirsiniz. Bu bölümde nakiş işleme ve applike için takip edilmesi gereken adımlar açıklanmıştır.

### Cazip Son Dikiş

Güzel nakiş işlemeyi sağlayan pek çok faktör vardır. Doğru sabitleyicinin kullanılması (sayfa 153) ve kumaşın çerçeveye yerleştirilmesi (bkz. Sayfa 154) daha önce de bahsedilen iki önemli faktördür. Diğer bir önemli konu da, kullanılan iğne ve ipliğin yapılacak işe ne kadar uygun olup olmadığıdır. İpliklerle ilgili aşağıdaki açıklamaları okuyun. Bu makinede iki masura kasası vardır. Aşağıdaki açıklamaları okuyun.

İplik	Üst iplik	Bu makinede kullanılmaları için üretilmiş nakiş ipliği veya ülke nakiş ipliği kullanın. Diğer nakiş iplikleri iyi sonuçlar vermeyebilir.
	Masura ipliği	Bu makinede kullanılması için üretilmiş nakiş masura ipliği kullanın.



### Not

- Yukarıda yazılı olanlardan farklı iplikler kullanırsanız nakiş yanlış dikilebilir.

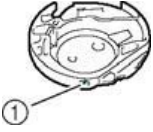
<b>Mekik</b>  (1) Standart mekik (vida üzerindeki yeşil renkli işaret) Alternatif mekik (vida üzerinde renk yoktur)	Standart mekik (vidadaki yeşil işaret)dikiş ve nakiş makinesi içindedir. Makinenin kendine ait olan mekiğinin yeşil renkte vidası vardır.
	Alternatif mekik (vida üzerinde herhangi bir renk yok), değişik ağırlıktaki masura ipliği kullanılan nakişler için daha gergin ip kullanılacağı zaman ve birçok nakiş teknikleri için takılır. Bu mekik, masura boşluğu içerisinde koyu renkli bir işarete sahiptir. Gerektiği takdirde bu mekiğin vidası ayarlanabilir.

- Mekiğin çıkarılması ile ilgili detaylı bilgi için "Oluşun temizlenmesi" (sayfa 184 ) bölümüne bakın.
- Alternatif mekiğin ayarlanması hakkında ayrıntılı bilgi için "Alternatif mekiğin ayarlanması (vida üzerinde herhangi bir renk yok)" (sayfa 174) bölümüne bakın.



### Not

- Nakiştan önce masurada yeterli iplik olup olmadığını kontrol edin. Masurada yeterli iplik olmadan dikişe devam ederseniz iplik dolaşabilir.
- Nakiş çerçevesinin hareket alanında herhangi bir nesne bulundurmuyun. Çerçeve bu nesnelere çarparak nakiş deseninin kötü işlenmesine neden olabilir.
- Büyük boy giysiler (özellikle ceket veya diğer ağır kumaşlar) üzerinde nakiş yaparken kumaşın masadan sarkmasına izin vermeyin. Aksi halde nakiş ünitesi serbestçe hareket edemez ve desen istenilen sonucu vermeyebilir.



## Bir desen işleme

Nakış desenleri, her bir renkten sonra iplik değiştirilerek işlenir.

### 1 Ekranda gösterilen nakış ipliği rengini hazırlayın.

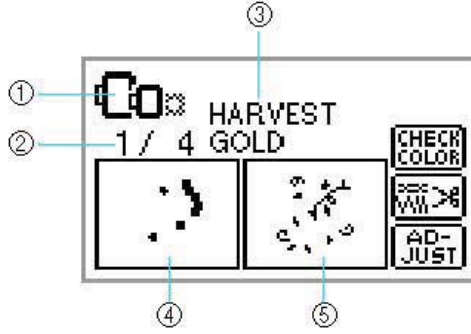

- (1) Nakış için kullanılabilir nakış çerçeveleri
- (2) Geçerli renk adı/Modeldeki renk sayısı
- (3) Mevcut rengin ismi
- (4) Mevcut renkli bölüm
- (5) Bir sonraki renkli bölüm

- İplik renkleri için gösterilen iplik renk numara grubu değiştirilebilir.  (Ayarlar) tuşuna basın ve sonra ayarlar ekranındaki ayarı değiştirin. Detaylı bilgi için "LCD'nin (Likit Kristal Ekran) Çalışması" (sayfa 160) bölümüne bakın.

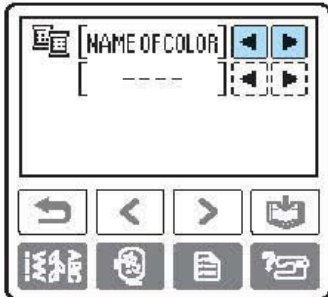

□ **Örnek:** Nakış ipliği numarası seçilir.

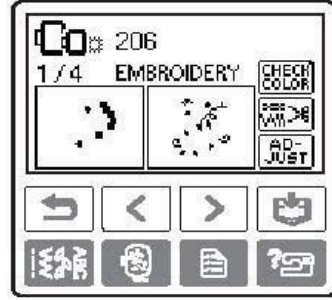
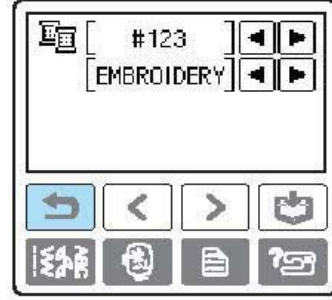

### 2 Nakış ipliğini ayarlayın ve iğneye ipliği geçirin.

- "Üst ipliğin takılması" (sayfa 31) ve "İpliğin iğneye geçirilmesi" (sayfa 34) bölümlerine bakın.

#### Not

- İplik geçiriciyi kullanmadan önce, baskı ayağını indirdiğinizden emin olun.

### 3 İpliği nakış ayağı deliğinden geçirin ve sol elinizde hafifçe tutun.

İpliği biraz gevşek bırakın.

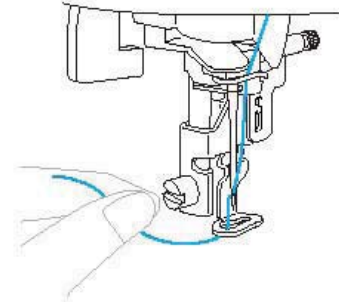

#### ! DİKKAT

- Eğer iplik sıkı bir şekilde çekilirse, iğne kırılabilir ya da bükülebilir.
- Dikiş dikerken, taşıyıcıya elinizin ya da bir nesnenin değmemesine özen gösterin. Desenin hizası bozulabilir.

4 Baskı ayağı kolunu indirin.

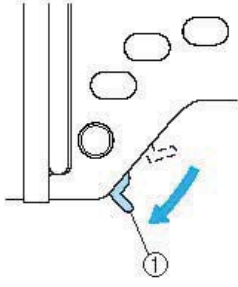

(1) Baskı ayağı kolu

5 (Başlat/durdur) düğmesine basın.

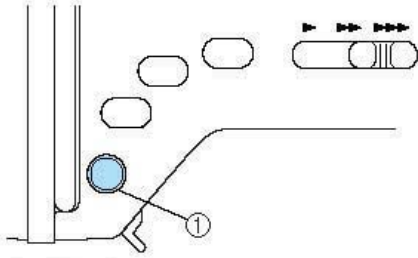

(1) Başlat/durdur düğmesi

6 5-6 dikiş işlemi gerçekleştirdikten sonra, makineyi durdurmak için (Başlat/durdur) düğmesine basın.

7 Dikişin baş tarafındaki ipliği kesmek için makas kullanın.

Dikişin kenarındaki ipliği kesin.

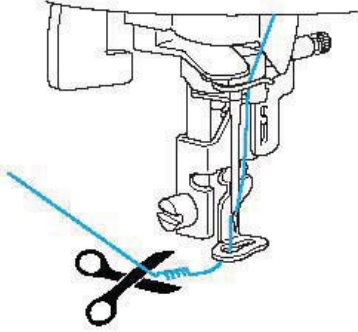

- Eğer ilk dikişten kalan iplik varsa deseni işlemeye devam ettiğinizde bu iplik kullanılabilir ve desen tamamlandığında işinizi zorlaştırabilir. İpliği başlarken kesin.

8 (Başlat/durdur) düğmesine tekrar basın.

- ▶ Nakış işlemi tekrardan başlar.
- ▶ Bir renk bittikten sonra, takviye ile birlikte dikiş otomatik olarak durur. Otomatik iplik kesici ayarlandığında, iplik kesilir.

9 (1) ile (8) arasındaki adımları tekrar ederek, bir sonraki renk için nakış ipliğini ayarlayın.

10 Fazla ipliği kesin.  
Son renk dikildikten sonra, ekranda "Hazır dikiş" yazısı görünür. [OK] üzerine basın ve ilk ekrana dönün.



Not

- Otomatik kesim ayarı için "LCD'nin (Likit Kristal Ekran) çalışması" (sayfa 160) bölümüne bakın.

## Aplike

Taban kumaşı ile applike kumaşını hazırlayın (aplike parçası).  (Ayarlar) tuşuna basın ve "APLİKE MALZEMESİ", "APLİKE KÖNÜMU" ve "APLİKE" nin ekranda görünmesi için, iplik renk ekranını RENGİN İSMİ'ne getirin.

### 1 Aplike desenini seçin.

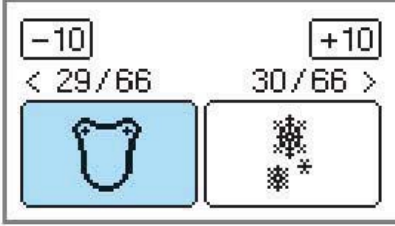

### 2 Ekranda "APLİKE MALZEMESİ" yazısı görüldüğünde, applike parçasının arkasına ütü ile yapışan sabitleyici malzemeyi yerleştirin ve kumaşı nakış çerçevesinde gerin.

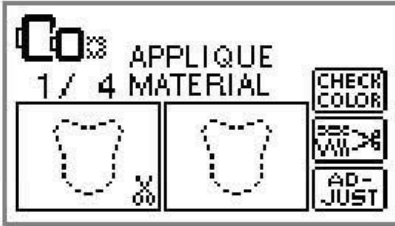

### 3 Baskı ayağı kolunu indirin ve (Başlat/durdur) düğmesine basın.

- ▶ Aplike parçası için kesim dikilir ve makine durur.

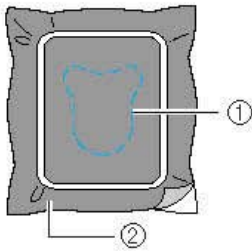

- (1) Kesim çizgisi  
(2) Aplike parça kumaşı

- ▶ Ekranda "APLİKE KÖNÜMU" yazısı görüntülenir.

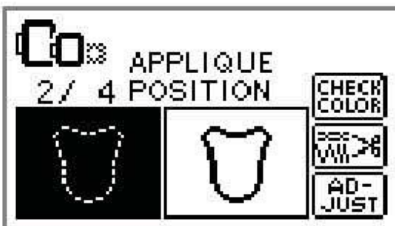

### 4 Nakış çerçevesinden kumaşı çıkarın ve kesim çizgisi boyunca kesin.

Dikiş boyunca dikkatli bir şekilde kesin ve ipliği çıkarın.

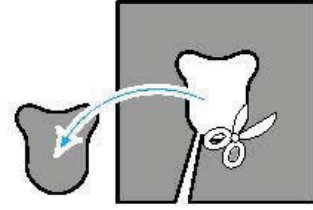

- Dikiş üzerinde doğru bir şekilde kesilmezse, tam olarak bitmiş olmayacaktır.

### 5 Nakış çerçevesi üzerinde taban kumaşını gerin.

### 6 İpliği applike için hazırlayın.

### 7 Baskı ayağı kolunu indirin ve (Başlat/durdur) düğmesine basın.

- ▶ Aplike dikişi yapılır ve makine durur.

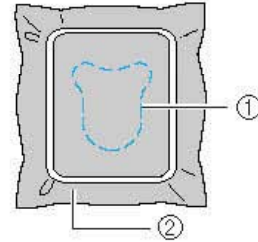



- (1) Aplike konumu  
(2) Taban kumaşı

- ▶ Ekranda "APLİKE" yazısı görüntülenir.

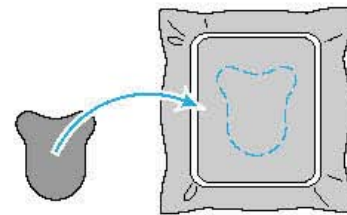

### 8 Aplike parçasının arkasına ince bir tabaka halinde kumaş yapıştırıcısı ya da sprey yapıştırıcı sürün ve applike konumuna bağlayın.



- 9 Baskı ayağı kolunu indirin ve  (Başlat/durdur) düğmesine basın.

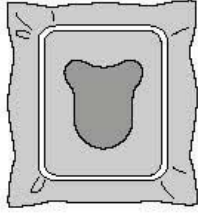

### Not

- "APLİKE MALZEMESİ", "APLİKE KONUMU" ve "APLİKE " yazıları görüntülenmediğinde, belli bir renkteki iplik görünmez. Aplike parçası ile uyması için uygun renkte bir iplik kullanın.

- 10 Ekrandaki talimatları uygulayın ve dikiş devam ettikçe iplik renklerini değiştirin.

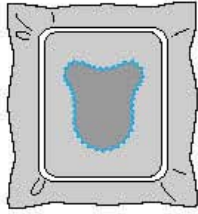

## Desenleri düzenleme

Bu bölümde desenleri düzenleme, ayarlama ve yeniden yerleştirme açıklanmıştır.

### Yerleşimin ayarlanması

Desen normalde nakış çerçevesinin merkezine konur.

Nakışa başlamadan önce yerleşimi kontrol edebilir ve konumu ve boyutu değiştirebilirsiniz.



#### Not

- Kesik çizgiyle çevrelenmiş tuşlar burada kullanılamaz.

#### 1 Nakış desenini seçtikten sonra, **AD-JUST** tuşuna basın.

- Nakış ekranı görüntülenir.



#### 2 **LAY-OUT** tuşuna basın.

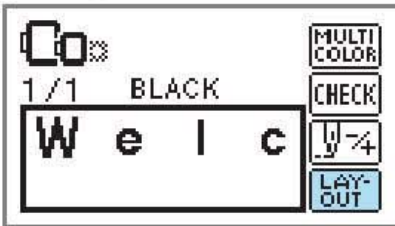

- Yerleşim ekranı görüntülenir.

#### 3 Yerleşimi kontrol edin ve ayarlayın.

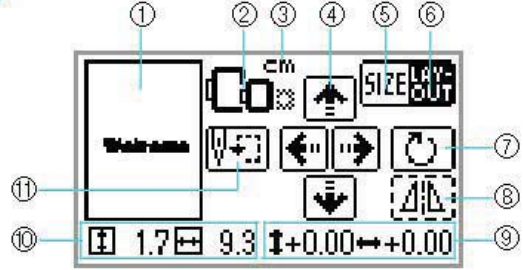

- (1) Çerçeve içindeki yerleşim
- (2) Mevcut nakış çerçeveleri
- (3) Ekran birimi (cm/INÇ)
- (4) Konum değiştirme tuşları
- (5) Boyut tuşu
- (6) Yerleşim tuşu
- (7) Dönüş tuşu
- (8) Yatay yansıma deseni tuşu
- (9) Merkeze olan uzaklığı
- (10) Nakış boyutu
- (11) Başlangıç noktası tuşu

#### **Nakış çerçevesi boyutu**

Desen yeniden boyutlandırıldığında, yerleşim ayarlandığında ya da tavsiye edilen nakış çerçevesi değiştirildiğinde, bunlar yanıp sönecektir. Nakış çerçevesi simgeleri gri renkte görüntülendiğinde kullanılamaz.

#### **Boyut tuşu**

Desen boyutunu büyütür/küçültür. Önceki ekrana dönmek için **LAY-OUT** tuşuna basın.

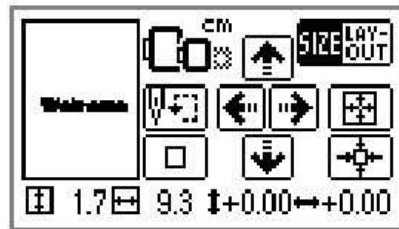

Boyutu küçültür.



Gerçek boyuta döner  
Merkez konuma döner (desen, konum değiştirme tuşu ile birlikte hareket ettirilirse)



Boyutu büyütür



#### **Konum değiştirme tuşları**

Nakışı yukarı, aşağı, sola ve sağa doğru kaydırır.

**Not**

- Boyutu ve konumu değiştirirken, ekranın alt tarafında yer alan değerleri bir yere not ederseniz, makineyi işlem daha bitmeden kapamak zorunda kalsanız dahi aynı boyut ve yerleşim ile dikmeye devam edersiniz.

**Yerleşim tuşu**

Dönüş ekranına gelmek için bu tuşa basın.

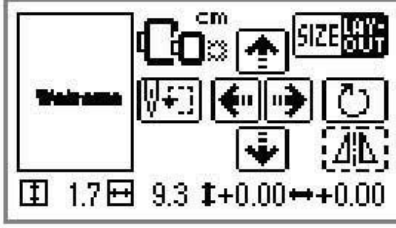
**Dönüş tuşu**

Bir deseni bir seferde bir derece, 10 derece veya 90 derece döndürür.

- Önceki ekrana dönmek için (Geri) tuşuna basın.

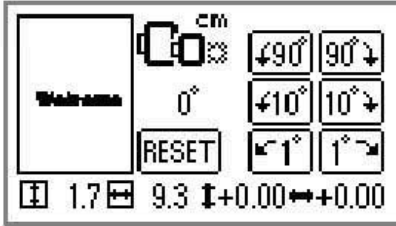

Deseni 90 derece sola döndürür.



Deseni 90 derece sağa döndürür.



Deseni 10 derece sola döndürür.



Deseni 10 derece sağa döndürür.



Deseni 1 derece sola döndürür.



Deseni 1 derece sağa döndürür.



Deseni asıl konumuna döndürür.

**Yatay yansıma deseni tuşu**

Deseni sola ve sağa yansıtır.

**Başlangıç noktası tuşu**

Nakış çerçevesini hareket ettirmek ve nakış konumunu kontrol etmek ya da nakıştan önce iğne konumunu değiştirmek için bu tuşa basınız.

Tuşa basıldığında aşağıdaki ekran görüntülenir.

- Önceki ekrana dönmek için tuşuna basın.

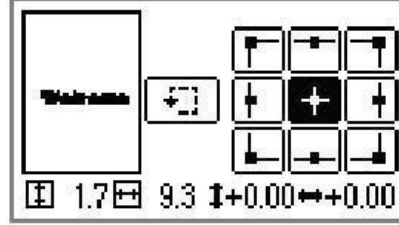

iğneyi, seçilen iğne başlangıç konumuna getirir.

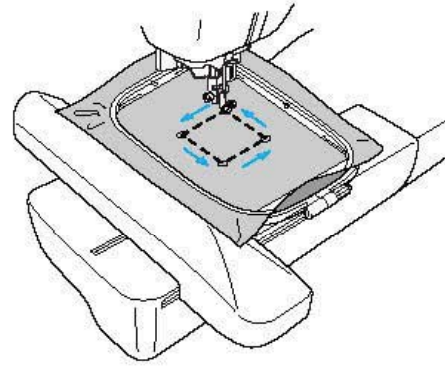

Desen konumunu değiştirmek için çerçevenin yerini değiştirir.

**DİKKAT**

- Nakış çerçevesi hareket ederken iğneyi indirmeyin. İğne kırılabilir ya da bükülebilir.
- Deseni gözden geçirdikten sonra kullanılabilir nakış çerçeveleri ekranına bakın ve uygun bir çerçeve seçin. Kullanıma hazır olarak görüntülenmeyen bir nakış çerçevesi seçerseniz, baskı ayağı çerçeveye çarparak yaralanmalara neden olabilir.

- 4 Asıl ekrana dönmek için  (Geri) tuşuna basın.

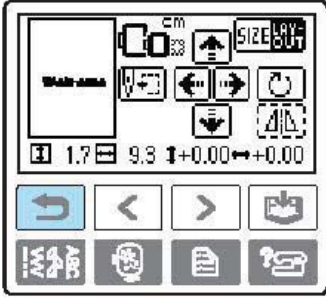

### Not



- Makine kapatıldığında yerleşim asıl ayarlarına döner.
- Ayrıca desen boyutunu ve merkezden olan uzaklığını da, nakışa başladıktan sonra  tuşuna basarak kontrol edebilirsiniz.

## İplik tansiyonunun ayarlanması

Nakış işlemi başarısız olduğunda, ipliği çözmek zordur ve kumaş zarar görebilir. Nakış işlemine başlamadan önce aynı kumaştan bir parça kullanarak iplik gerilimi, vb. ayarları kontrol edin.

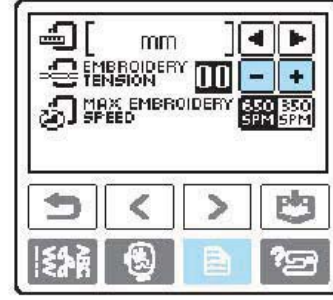
İplik tansiyonunu ayarlamak için  (Ayarlar) tuşuna basın.



İplik tansiyonunu düşürmek için  tuşuna basın.  
İplik tansiyonunu artırmak için  tuşuna basın.

### ■ Doğru iplik tansiyonu

Üst ipliğin kumaşın arkasından görülebildiği durumda iplik tansiyonu doğru olacaktır.

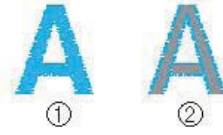

- (1) Kumaşın yüzü
- (2) Kumaşın tersi

### ■ Üst iplik çok gergin

Alt iplik kumaşın ön tarafından görülecektir. Bu durumda, üst iplik tansiyonunu düşürün.

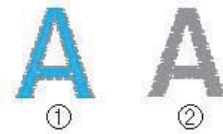

- (1) Kumaşın yüzü
- (2) Kumaşın tersi

### ■ Üst iplik çok gevşek

Üst iplik çok gevşektir. Bu durumda, üst iplik tansiyonunu artırın.

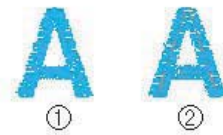

- (1) Kumaşın yüzü
- (2) Kumaşın tersi

## Alternatif mekiğin ayarlanması (vida üzerinde herhangi bir renk yok)

Verilen nakış masurası ipliğini kullanırken ve yardımcı dikiş dikerken, yeşil işaretli mekiği ve nakış fonksiyonlarını kullandığınızdan emin olun. Nakış fonksiyonu modundayken, yedek nakış masurası ipliği (makinenizle birlikte verilen dışındakiler) kullanılırken alternatif mekik (vidası üzerinde herhangi bir renk yok) kullanılmalıdır. Farklı masura ipliklerine uyum sağlamak için masura tansiyonu değişikliklerine gerek duyulduğunda alternatif mekik (vidası üzerinde herhangi bir renk yok) kolayca ayarlanabilir. "Cazip son dikiş" (sayfa 166) başlığına bakın.

Alternatif mekik (vida üzerinde herhangi bir renk yok) kullanarak nakış fonksiyonu için masura tansiyonunu ayarlarken küçük bir tornavidayla yarıklı vidayı (-) çevirin.

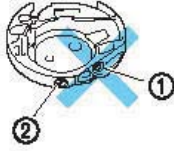

- (1) Yıldız vidayı (+) çevirmeyin.  
(2) Bir tornavidayla (küçük) ayarlayın.

### Doğru tansiyon

Üst iplik kumaşın ters tarafından hafifçe görünür.

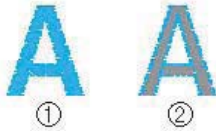

- (1) Kumaşın yüzü  
(2) Kumaşın tersi

### Masura ipliği çok gevşek

Masura ipliği kumaşın yüzünden hafifçe görünür.

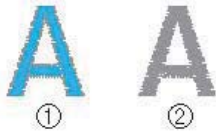

- (1) Kumaşın yüzü  
(2) Kumaşın tersi

Eğer bu gerçekleşirse, masura tansiyonunu artırmak için yarıklı vidayı (-) fazla sıkılmamaya dikkat ederek yaklaşık 30-45 derece saat yönünde çevirin.

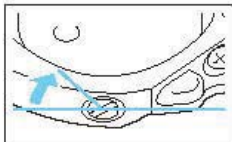

### Masura ipliği çok gergin

Kumaşın yüzündeki üst iplik kalkıyor/dönüyor ve kumaşın tersinde masura ipliği görünmüyor.



- (1) Kumaşın yüzü  
(2) Kumaşın tersi

Eğer bu gerçekleşirse, masura tansiyonunu azaltmak için yarıklı vidayı (-) fazla gevşetmemeye dikkat ederek yaklaşık 30-45 derece saat yönünün tersinde çevirin.

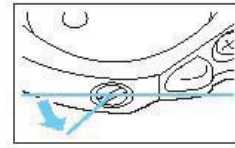

## ! DİKKAT

- Alternatif mekiği ayarlarken masurayı alternatif mekikten çıkardığınızdan emin olun.
- Mekik üzerindeki yıldız (+) vidanın konumunu DEĞİŞTİRMEYİN; aksi halde mekik zarar görebilir ve kullanılamaz hale gelebilir.
- Eğer yarıklı vida (-) zor çevriliyorsa, zorlamayın. Vidayı çok fazla çevirmek veya her iki yönde de (dönüş) güç uygulamak mekiğe zarar verebilir. Zarar görmesi halinde mekik doğru tansiyonu koruyamaz.



## Yeniden dikme

Üst iplik yanlış bir renkte dikildiğinde, doğru renkli iplik ile yeniden dikilebilir.

1 Makineyi durdurmak için  (Başlat/durdur) düğmesine basın.

2  tuşuna basın.

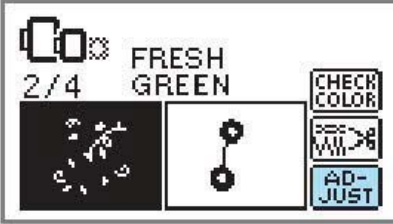

3  tuşuna basın.

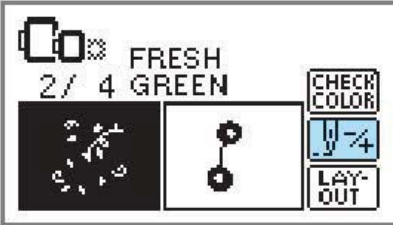

4 Yanlış dikilen rengin başına dönmek için  (Bir renk geri) tuşuna basın.

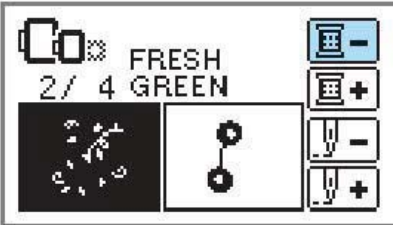

5 Üst iplik için doğru rengi hazırlayın.

6 Tasarıma devam etmek için  (Başlat/durdur) düğmesine basın.

## Tasarımın yarısında iplik bittiğinde

Dikiş dikerken üst iplik ya da bobin ipliği biterse, dikiş makinesi durur. İğneyi 10 dikiş geriye alın ve yeniden dikmeye başlayın.

1 Üst ya da bobin ipliğini takın.

2  tuşuna basın.

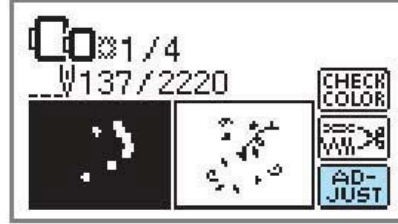

3  düğmesine basın. .

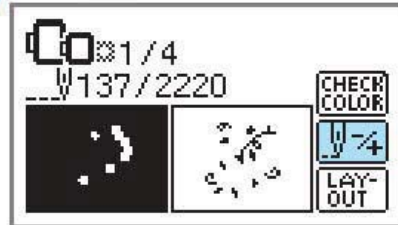

4 İğneyi 10 dikiş geriye götürmek için  (Bir dikiş geri) tuşuna basın.

 (Bir dikiş ileri) tuşu dikiş sayısını artırır.

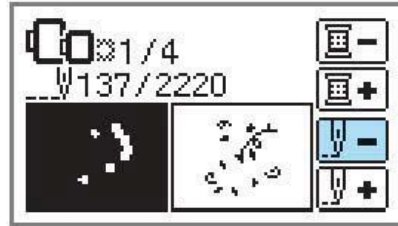

5 Nakış işlemeyi yeniden başlatın.



## Nakış işlerken durmak

Eğer nakış tam olarak bitmeden durursa, makineyi kapamadan önce mevcut iğne sayımını kontrol edin.



### Not

- Dikiş makinesi kapatıldığında, nakış boyutu ve yerleşimi asıl ayarlarına geri döner.

1 Makineyi durdurmak için (Başlat/durdur) düğmesine basın.

2 Ekrandaki mevcut iğne sayımını kontrol edin ve not edin.



Eğer iğne sayımı görüntülenmiyorsa, (Ayarlar) tuşuna basın ve bir sonraki ekranı görüntülemek için ögesini kullanın.

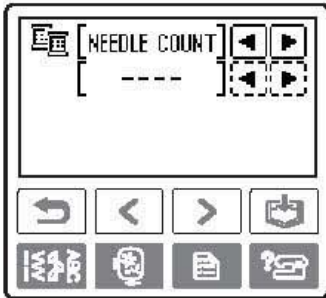
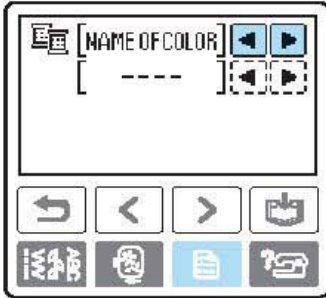

Nakış ekranına dönmek için (Geri) tuşuna basın.

3 (Nakış) tuşuna basın.

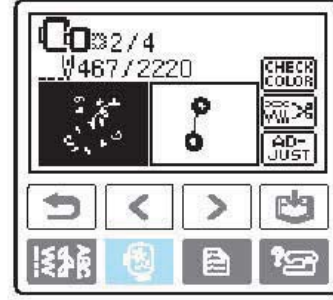

► Onay mesajı görüntülenir.

4 tuşuna basın.



► Seçilen desen silinir ve nakış desen tipini seçmeye yarayan ekran görünür.

5 Dikiş makinesini kapatın.

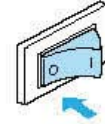

• Makineyi taşıırken nakış ünitesini mutlaka çıkarın.

6 Dikiş makinesini açın ve bir desen seçin.

7 tuşuna basın.

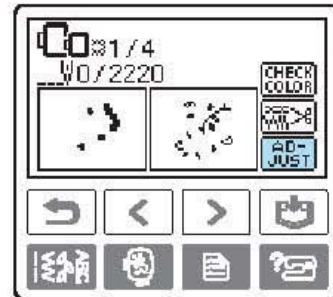

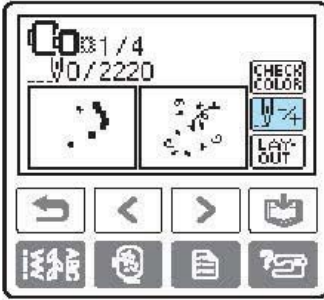

8  tuşuna basın.

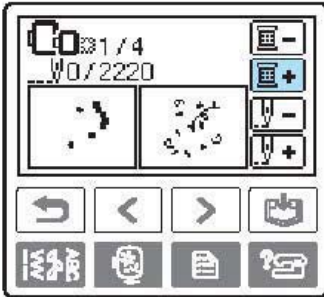

9 Nakış işlemek istediğiniz rengin başına dönmek için  (Bir renk ileri) tuşuna basın.



10 İğne sayımını artırmak için  (Bir dikiş ileri) tuşuna basın.

 tuşuna sürekli bir şekilde basıldığında, 1 ->9->30 dikiş ilerler.

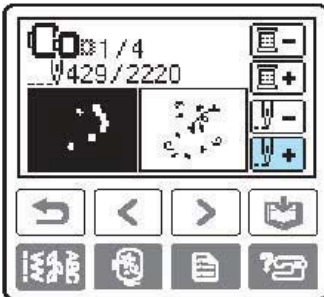

(2)'de onaylanan toplam dikiş sayısından önce yaklaşık 10 dikiş ileri gidin.

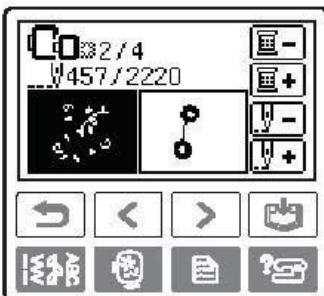

11 Nakış işlemeyi yeniden başlatın.

## Hafıza Fonksiyonunun Kullanılması

### Nakış verilerine ilişkin önlemler

Makinede oluşturulmuş ve makineye kaydedilmiş veriler dışındaki nakış verilerini kullanırken aşağıdaki önlemleri göz önünde bulundurun.



#### DİKKAT

- **Orijinal desenlerimiz dışında nakış verisi kullanırken çok düşük bir dikiş yoğunluğunda dikiş dikerken veya üç veya daha fazla üst üste gelen dikiş dikerken iplik kopabilir veya iğne kırılabilir. Bu durumda nakış verisini düzenlemek için orijinal veri tasarım sistemlerimizden birini kullanmanız gerekir.**

#### ■ Kullanılabilecek Nakış Verisi Türleri

- Bu makinede sadece .pes. ve .dst formatına sahip nakış verisi dosyaları kullanılabilir. Kendi veri tasarım sistemlerimiz veya dikiş makinelerimiz kullanılarak kaydedilen verilerden başka verilerin kullanımı, nakış makinesinin arızalanmasına neden olabilir.

#### ■ Kullanılabilecek USB Medya Türleri

Nakış verileri herhangi bir boyuttaki USB flash sürücüsünden (USB flash bellek) çağrılabilir.



#### Not

- Bu makinenin USB bağlantı noktasına yalnızca bir USB flash sürücüsü (USB flash bellek) takılabilir.
- Bazı USB medyalar bu makine ile uyumlu olmayabilir. Ayrıntılı bilgi için internet sitemizi ziyaret edin.
- Erişim göstergesi bulunan bir USB kullanırken, medya bilgisayarınıza veya makineye takıldığında gösterge yanıp sönmeye başlar ve medya sistem tarafından algılanana dek 5 – 6 saniye geçebilir. (Süre USB medyasına bağlı olarak farklılık gösterir.)
- İlave bilgiler için, satın aldığınız USB medyasıyla birlikte verilen kullanım kılavuzuna bakın.



#### Not

- Harfler ve rakamlar dosya adlarında kullanılabilir. Ayrıca, dosya adı sekizden fazla karakter içermiyorsa, tüm dosya adı ekranda görünecektir. Dosya adı sekiz karakterden uzunsa, dosya adı olarak sadece ilk altı karakterin sonunda "~" işareti ve bir rakam görünür. Bu yalnızca .dst nakış verilerine uygulanır.
- Yalnızca .dst dosyaları görüntülenir.

#### ■ Bilgisayarla Veri Oluştururken ve Kaydederken Dikkat Edilmesi Gerekenler

- Nakış verisinin bulunduğu dosyanın adı; örneğin isimde özel karakterler olduğu için tanınmazsa, dosya görüntülenmeyecektir. Bu durum söz konusu olduğunda dosyanın adını değiştirin. Alfabenin 26 harfini (büyük ve küçük harf), 0 ile 9 arasındaki rakamları, "-", and "\_" karakterlerini kullanmanızı öneririz.
- Bütün tasarımlar 18 cm (Yükseklik) × 13 cm (Genişlik) (yaklaşık 7 inç (Yükseklik) × 5 inç (Genişlik)) boyutlarındaki tasarım alanı ölçüsü dahilinde olmalıdır. Seçilen desen 90 derece döndürülmeksizin 18 cm (Yükseklik) × 13 cm (Genişlik) (Yaklaşık 7 inç (Y) × 5 inç (G)) boyutundaki tasarım alanına sığmazsa, deseni 90 derece döndürmeyi isteyip istemediğinizi soran bir mesaj görüntülenir.
- Belirlenen limitleri aşan dikiş sayısı, renk sayısı ve birleştirilmiş desen sayısı ile kaydedilen .pes dosyaları görüntülenemez. Nakış desenini düzenlerken, gerekli teknik özelliklere uygun olmasını sağlamak için orijinal veri tasarım sistemlerimizden birini kullanın.
- Nakış ünitesi takılmamış olsa dahi makine nakış verisini tanıyacaktır.
- Desenleri USB medyanın kök dizinine saklayın. Nakış verisi USB medya içerisindeki bir klasöre kaydedilirse, bu nakış verisi makine tarafından geri alınamaz.

### ■ Tajima (.dst) Nakış Verileri

- Bir .dst dosyası aktarıldığında tasarımı görebilmenin tek yolu deseni seçmektir (dosya adı). Ardından deseni ekranda görüntülemek için  tuşuna basın.

## Desenlerin kaydedilmesi

Özelleştirdiğiniz nakış desenleri ve alfabe karakterleri dikiş makinesinin hafızasında saklanabilir.

Makine kapatıldığında kaydedilen desenler silinmeyeceği için, onları istediğiniz zaman geri çağırabilirsiniz. İsimlerin kaydedilmesi ve benzeri işlemlerde kullanılabilir. En fazla 12 desen veya 512 KB veri kaydedebilirsiniz.

### ■ Bir desenin saklanması

① Kaydedilecek deseni seçtikten sonra,  (Hafıza) tuşuna basın.



► Desen kaydedildikten sonra, başlangıç ekranı tekrar görüntülenir.



### Not

- Desen saklanırken makineyi kapatmayın, aksi takdirde desen verisi kaybedilebilir.

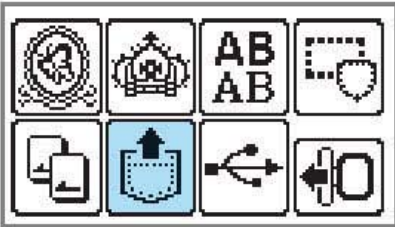

### ■ Bir deseni geri çağırma.

①  (Geri çağırma) tuşuna basın.



► Kayıtlı desenler görüntülenir.

② Geri çağırarak istediğiniz desenleri seçin.

 (önceki sayfa) ve  (sonraki sayfa) tuşunu kullanarak ekranları değiştirin.



- (1) Kullanılan toplam hafıza
- (2) Toplam hafıza alanı
- (3) Toplam sayfa sayısı içerisinde şimdiye kadar görüntülenen sayfa sayısı

► Seçilen desen ters renkte vurgulanarak gösterilir.

③

 tuşuna basın.

Kaydedilen deseni silmek için  tuşuna basın.



► Kaydedilen desen geri çağırılır.

► Nakış ekranı açılır ve böylece geri çağırılan deseni işleyebilirsiniz.

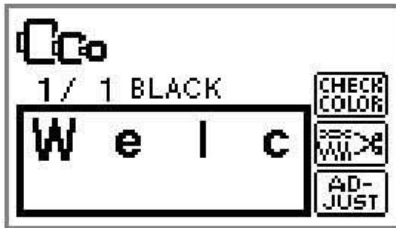

### Not

- Nakış kartında kayıtlı karakterleri nakış kartının hafızasından geri çağırabilmek için kartın makineye takılı olması gerekir.

## Nakış desenlerinin bilgisayardan makineye aktarılması

### Not

- Bu makinenin USB bağlantı noktasına yalnızca bir USB flash sürücüsü (USB flash bellek) takılabilir.
- 200 adedin üzerinde nakış deseni içermeyen bir USB medyasından makineye nakış deseni aktarılabilir.
- USB medya 200 adedin üzerinde nakış deseni içeriyorsa, desenler makineye aktarılamaz. Bu durumda USB medyada kayıtlı desen sayısını azaltın.
- Ek olarak, nakış deseni çok fazla renk içeriyorsa (bu sayı desenin kendisi içerisinde değişiklik gösterebilir), USB medyada 200 adetten daha az desen kayıtlı olsa bile nakış deseninin makineye aktarılması mümkün olmayabilir. Bu durumda da USB medyada kayıtlı desen sayısını azaltın.
- Desenleri USB medyanın kök dizinine saklayın. Nakış verisi USB medya içerisindeki bir klasöre kaydedilirse, bu nakış verisi makine tarafından geri alınamaz.

### 1 USB medyayı bilgisayarın USB girişine takın.

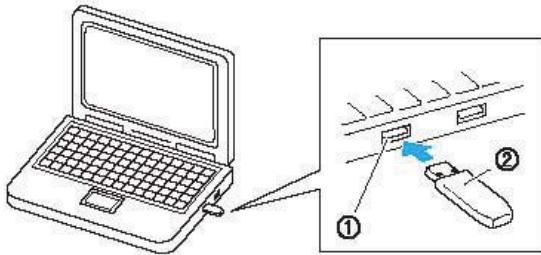

- (1) Bilgisayardaki USB girişi  
(2) USB medya

### 2 Bilgisayarda "Bilgisayar (Bilgisayarım)" içinde "Çıkarılabilir Disk" simgesi görünür.

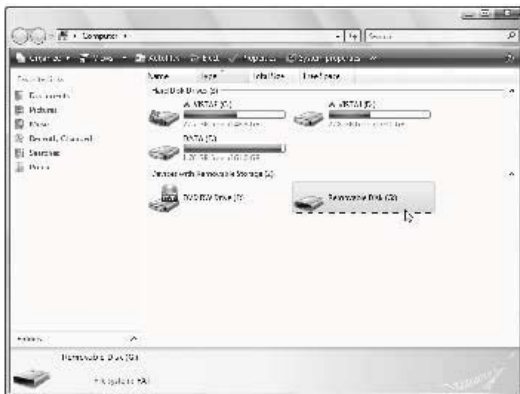

### 3 Desen verisini "Çıkarılabilir Disk"e kopyalayın.

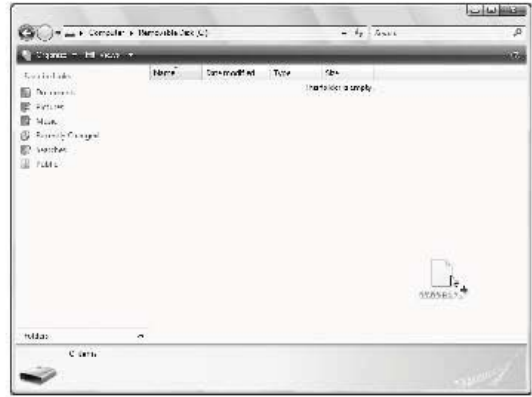

### 4 USB medyayı bilgisayarın USB girişinden güvenli bir şekilde çıkartın.

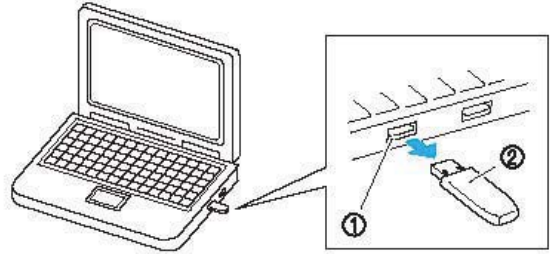

- (1) Bilgisayardaki USB girişi  
(2) USB medya

### ! DİKKAT

- USB medyayı çıkarmadan önce, Windows® Me/2000'in görev çubuğundaki "Donanımı Çıkart" simgesine veya Windows® XP/Windows Vista® görev çubuğundaki "Donanımı Güvenle Kaldır" simgesine tıklayın. Ardından, çıkarılabilir disk güvenle kaldırıldıktan sonra USB medyayı bilgisayardan çıkartın.

#### Windows® XP



#### Windows Vista®



### 5 USB medyayı makinenin USB girişine takın.

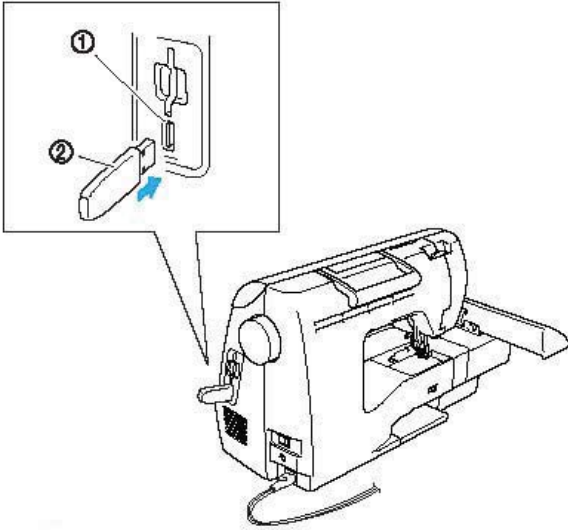

- (1) USB bağlantı noktası (bir USB flash sürücüsü için (USB flash bellek))  
 (2) USB medya

### 6 tuşuna basın.

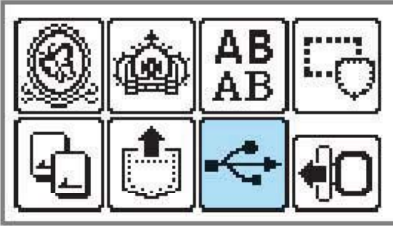

- Kayıtlı desenler görüntülenir.



### Not

- “Desen sayısını azaltın” mesajı görüntülenirse, USB medya üzerinde ya 200 adetten fazla nakış deseni bulunabilir ya da nakış tasarımları çok fazla renk içeriyor olabilir (200 adetten daha az desen olmasına rağmen). Bu durumda, USB medyayı makineden çıkartın, bilgisayara yeniden takın ve birkaç adet deseni USB medyadan silin. Makinenin hata mesajını kapatın ve (5) numaralı adımdan başlayarak prosedürü tekrarlayın.



### Not

- Desen adları alfabetik olarak görüntülenir.
- Yalnızca .dst dosyaları görüntülenir.

### 7 Geri çağırmak istediğiniz desenleri seçin.

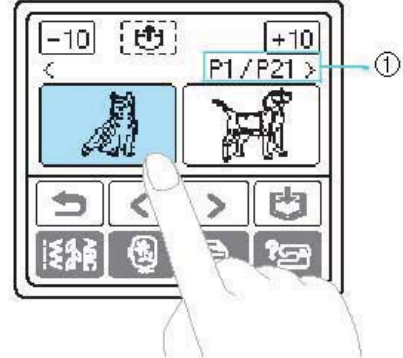
 (önceki sayfa) ve  (sonraki sayfa) tuşunu kullanarak ekranları değiştirin.



- (1) Toplam sayfa sayısı içerisinde şimdiye kadar görüntülenen sayfa sayısı
-  /  tuşuna basıldığında, desen ekranı, 10 desenlik artırımla ileri veya geri gider.
  - Seçilen desen ters renkte vurgulanarak gösterilir.

### 8 tuşuna basın. .

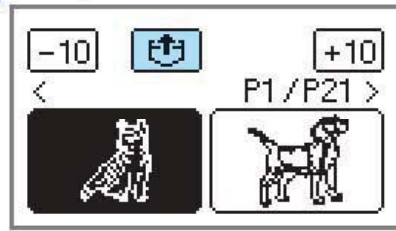

- Kaydedilen desen geri çağırılır.
- Nakış ekranı açılır ve böylece geri çağırılan deseni işleyebilirsiniz.

### 9 Deseni istediğiniz şekilde ayarlayın ve nakışı işlemeye başlayın.





# 5

## EK

Çeşitli bakım ve sorun giderme prosedürleri bu bölümde açıklanmıştır.

<b>Bakım ve Koruma .....</b>	<b>184</b>
<b>Makine yüzeyinin temizlenmesi .....</b>	<b>184</b>
<b>Yuvanın Temizlenmesi.....</b>	<b>184</b>
<b>Sorun Giderme .....</b>	<b>186</b>
<b>Hata mesajları .....</b>	<b>191</b>
<b>LCD'nin ayarlanması .....</b>	<b>194</b>
<b>Çalışma uyarı sinyali.....</b>	<b>194</b>
<b>Çalışma uyarı sinyalinin iptal edilmesi.....</b>	<b>195</b>
<b>USB Aygıtları Kullanılarak Makinenizin Yazılımının Yükseltilmesi.....</b>	<b>196</b>
<b>Dizin.....</b>	<b>197</b>

## Bakım ve Koruma

Basit dikiş makinesi bakım işlemleri aşağıda açıklanmıştır.

### Makine yüzeyinin temizlenmesi

Dikiş makinesinin yüzeyi kirliyse, nötr bir deterjan ile bir parça bezi hafifçe ıslatın, iyice sıkın ve ardından makinenin yüzeyini silin. Islak bir bezle bir kere temizledikten sonra kuru bir bez ile tekrar silin.

#### ! DİKKAT

- Makineyi temizlemeye başlamadan önce elektrik kablosunu prizden çekin aksi takdirde yaralanmalar ya da elektrik çarpmaları meydana gelebilir.

### Yuvanın Temizlenmesi

Mekikte toz birikmesi durumunda dikiş performansında düşüş meydana gelir bu yüzden periyodik olarak temizlenmelidir.

#### 1 Dikiş makinesini kapatın.

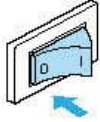

#### 2 Güç kablosunu dikiş makinesinin sağ tarafındaki güç besleme jakından çekiniz.

#### ! DİKKAT

- Makineyi temizlemeye başlamadan önce elektrik kablosunu prizden çekin aksi takdirde yaralanmalar ya da elektrik çarpmaları meydana gelebilir.

#### 3 Hangisi takılıysa, düz yatak ataşmanını veya nakış ünitesini çıkarın.

#### 4 İğne plakası kapağının iki ucundan tutun ve kendinize doğru çekin.

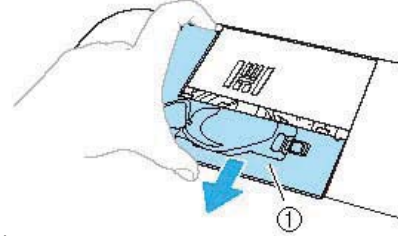

- (1) İğne plakası kapağı  
► İğne plakası kapağı çıkarılır.

#### 5 Mekiği çıkarın. Mekiği kavrayın ve ardından çekip çıkarın.

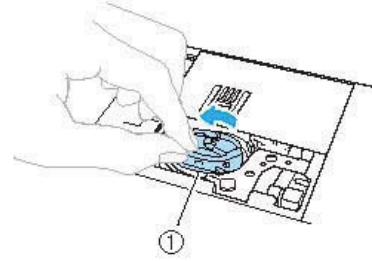

- (1) Mekiği

#### 6 Yuvada ve etrafında biriken tozları, kumaş tiftiklerini temizlemek üzere bir temizlik fırçası ya da bir elektrikli süpürge kullanın.

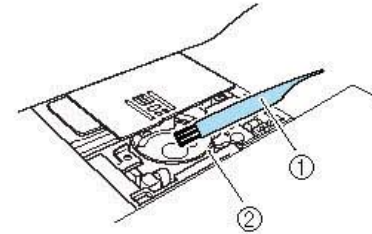

- (1) Temizlik fırçası  
(2) Yuva  
● Mekiğe yağ koymayın.

- 7 Mekik üzerindeki çıkıntı yay ile aynı hizada olacak şekilde mekiği yerleştirin.

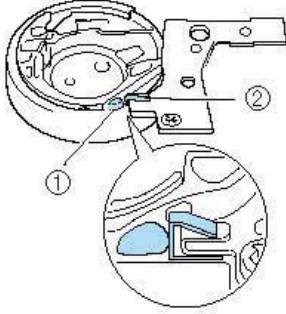
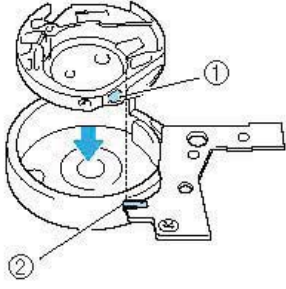

- (1) Çıkıntı  
(2) Yay

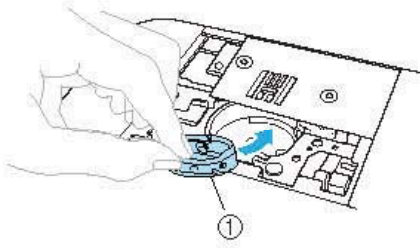

- (1) Mekik

- 8 İğne plakası kapağı üzerindeki tırnakları iğne plakasının içine yerleştirin ve ardından kapağı tekrar üzerine kaydırın.

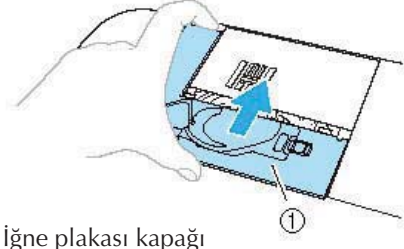

- (1) İğne plakası kapağı

### ! DİKKAT

- Hiçbir zaman çizik bir mekik kullanmayın, aksi takdirde üst iplik düğümlenebilir, iğne kırılabilir ya da dikiş performansında düşüş söz konusu olabilir. Yeni mekik için (parça kodu: XC3153-221 (yeşil işaretli), XC8167-451 (vida üzerinde herhangi bir renk yok)), en yakın yetkili servis merkezi ile irtibata geçin.
- Mekiğin doğru takıldığından emin olun, aksi takdirde iğne kırılabilir.

## Sorun Giderme

Makine düzgün bir şekilde çalışmazsa, servisi aramadan önce aşağıdaki olası problemleri kontrol edin. Problem hala devam ederse, satıcınızla ya da en yakın yetkili servis merkezi ile irtibat kurun.

Belirti	Olası Sebebi	Çözüm	Referans
<b>Dikiş makinesi çalışmıyor.</b>	Makine açık değil.	Makineyi açın.	sayfa 19
	Başlat/durdur düğmesine basılmamış.	Başlat/durdur düğmesine basın.	sayfa 53
	Baskı ayağı kolu kaldırılmış.	Baskı ayağı kolunu indirin.	sayfa 52
	Pedal takılı durumda olsa da başlat/durdur düğmesine basılmış.	Pedal takılı durumda olsa da başlat/durdur düğmesini kullanmayın. Başlat/durdur düğmesini kullanmak için pedalı bırakın.	sayfa 53
<b>İğne kırılıyor.</b>	İğne yanlış takılmış.	İğneyi doğru şekilde takın.	sayfa 42
	İğne bağı vidası çok gevşek.	Vidayı iyice sıkmak için tornavida kullanın.	
	İğne bükülmüş ya da körelmiş.	İğneyi değiştirin.	
	Kumaş, iplik ve iğne kombinasyonu yanlış.	Dikilen kumaşa uygun bir iğne ve iplik seçin.	sayfa 41
	Kullanılmakta olan baskı ayağı dikilmek istenen dikiş tipine uygun değil.	Dikmek istediğiniz dikiş tipine uygun baskı ayağı takın.	sayfa 70
	Üst iplik tansiyonu çok fazla.	Üst iplik tansiyonunu azaltın.	sayfa 59
	Kumaş çok fazla çekilmiş.	Kumaşı hafifçe çekin.	–
	Makara yanlış takılmış.	Makarayı doğru şekilde takın.	sayfa 31
	İğne plakasındaki deliğin etrafındaki alan çizilmiş veya çapak var.	İğne plakasını değiştirin. Satıcınızla ya da en yakın yetkili servis merkezi ile irtibata geçin.	–
	Baskı ayağındaki deliğin etrafındaki alan çizilmiş veya çapak var.	Baskı ayağını değiştirin. Satıcınızla ya da en yakın yetkili servis merkezi ile irtibata geçin.	–
	Mekik çizilmiş ya da üzerinde bir çapak bulunuyor.	Mekiği değiştirin. Satıcınızla ya da en yakın yetkili servis merkezi ile irtibata geçin.	–
Bu makine için özel olarak tasarlanmış masura kullanılmamış.	Yanlış masuralar doğru şekilde çalışmaz. Sadece bu makineye özel tasarlanmış olan masurayı kullanın.	sayfa 25	

Belirti	Olası Sebebi	Çözüm	Referans
<b>Dikiş makinesi çalışmıyor.</b>	Üst iplik doğru şekilde takılmamış (örneğin, makara doğru takılmamış, kullanılan makara için makara başlığı çok büyük veya iplik, iğne mili iplik kılavuzundan çıkmış).	Üst ipliği takma işlemini düzgün bir şekilde gerçekleştirin.	sayfa 31
	İplikte dolaşmalar ya da düğümler var.	Tüm dolaşma ve düğümleri çözün.	–
	İğne, kullanmakta olduğunuz iplik için uygun değil.	Kullanmakta olduğunuz iplik türüne uygun bir iğne seçin.	sayfa 41
	Üst iplik tansiyonu çok fazla.	Üst iplik tansiyonunu azaltın.	sayfa 59
	İplik düğümlenmiş örneğin, mekikte.	Düğümlenen ipliği çıkarın. İplik mekikte düğümlenmişse, yuvayı temizleyin.	sayfa 184
	İğne bükülmüş ya da körelmiş.	İğneyi değiştirin.	sayfa 42
	İğne yanlış takılmış.	İğneyi doğru şekilde takın.	
	İğne plakasındaki deliğin etrafındaki alan çizilmiş veya çapak var.	İğne plakasını değiştirin. Satıcınızla ya da en yakın yetkili servis merkezi ile irtibata geçin.	–
	Baskı ayağındaki deliğin etrafındaki alan çizilmiş veya çapak var.	Baskı ayağını değiştirin. Satıcınızla ya da en yakın yetkili servis merkezi ile irtibata geçin.	–
	Mekik çizilmiş ya da üzerinde bir çapak bulunuyor.	Mekiği değiştirin. Satıcınızla ya da en yakın yetkili servis merkezi ile irtibata geçin.	–
	Bu makine için özel olarak tasarlanmış masura kullanılmamış.	Yanlış masuralar doğru şekilde çalışmaz. Sadece bu makineye özel tasarlanmış olan masurayı kullanın.	sayfa 25
<b>Masura ipliği masuraya düzgün bir şekilde sarılmıyor.</b>	Çekilen iplik masuraya düzgün bir şekilde sarılmamış.	Mekikten çıkarılan ipliği beş ya da altı kere saat yönünde sarın.	sayfa 27
	Mekik yavaş dönüyor.	Dikiş hızı denetleyicisini (hızın yüksek olabilmesi için) sağa doğru kaydırın.	sayfa 28

Belirti	Olası Sebebi	Çözüm	Referans
<b>Alt iplik düğümleniyor veya kopuyor.</b>	Masura ipliği yanlış takılmış.	Masura ipliğini doğru şekilde takın.	sayfa 29
	Masura çizilmiş ya da üzerinde bir çapak bulunuyor.	Masurayı değiştirin.	-
	İplik düğümlenmiş.	Düğümlenen ipliği çıkarın ve yuvayı temizleyin.	sayfa 184
	Bu makine için özel olarak tasarlanmış masura kullanılmamış.	Yanlış masuralar doğru şekilde çalışmaz. Sadece bu makineye özel tasarlanmış olan masurayı kullanın.	sayfa 25
<b>İplik tansiyonu uygun değil.</b>	Üst iplik düzgün biçimde takılmamış.	Üst ipliği takma işlemini düzgün bir şekilde gerçekleştirin.	sayfa 31
	Masura ipliği yanlış takılmış.	Masura ipliğini doğru şekilde takın.	sayfa 29
	Kumaş, iplik ve iğne kombinasyonu yanlış.	Dikilen kumaşa uygun bir iğne ve iplik seçin.	sayfa 41
	Baskı ayağı tutucu yanlış takılmış.	Baskı ayağı tutucusunu doğru şekilde takın.	sayfa 46
	İplik tansiyonu uygun değil.	Üst ipliğin tansiyonunu ayarlayın.	sayfa 59
	Bu makine için özel olarak tasarlanmış masura kullanılmamış.	Yanlış masuralar doğru şekilde çalışmaz. Sadece bu makineye özel tasarlanmış olan masurayı kullanın.	sayfa 25
<b>Kumaş kırışıp buruşuyor.</b>	Üst iplik doğru şekilde takılmamış veya masura yanlış takılmış.	Üst ipliği doğru şekilde geçirin ve masura ipliğini düzgün takın.	sayfa 29, sayfa 31
	Makara yanlış takılmış.	Makarayı doğru şekilde takın.	sayfa 31
	Kumaş, iplik ve iğne kombinasyonu yanlış.	Dikilen kumaşa uygun bir iğne ve iplik seçin.	sayfa 41
	İğne bükülmüş ya da körelmiş.	İğneyi değiştirin.	sayfa 42
	İnce kumaşları dikerken dikiş çok kalın gelmiş.	Dikiş uzunluğunu kısaltın veya sabitleyici malzeme kumaşın altındayken dikiş yapın.	sayfa 59, sayfa 66
	İplik tansiyonu uygun değil.	Üst ipliğin tansiyonunu ayarlayın.	sayfa 59



Belirti	Olası Sebebi	Çözüm	Referans
<b>Dikişler kayıyor.</b>	Üst iplik düzgün biçimde takılmamış.	Üst ipliği takma işlemini düzgün bir şekilde gerçekleştirin.	sayfa 31
	Kumaş, iplik ve iğne kombinasyonu yanlış.	Dikilen kumaşa uygun bir iğne ve iplik seçin.	sayfa 41
	İğne bükülmüş ya da körelmiş.	İğneyi değiştirin.	sayfa 42
	İğne yanlış takılmış.	İğneyi doğru şekilde takın.	sayfa 42
	İğne plakasının altında ya da mekikte toz birikmiş.	İğne plakası kapağını çıkarın ve yuvayı temizleyin.	sayfa 184
<b>Dikiş sırasında yüksek oktavlı bir gürültü duyuluyor.</b>	Dişlilerde veya mekikte toz birikmiş.	Yuvayı temizleyin	sayfa 184
	Üst iplik düzgün biçimde takılmamış.	Üst ipliği takma işlemini düzgün bir şekilde gerçekleştirin.	sayfa 31
	Mekik çizilmiş ya da üzerinde bir çapak bulunuyor.	Mekiği değiştirin. Satıcınızla ya da en yakın yetkili servis merkezi ile irtibata geçin.	-
	Bu makine için özel olarak tasarlanmış masura kullanılmamış.	Yanlış masuralar doğru şekilde çalışmaz. Sadece bu makineye özel tasarlanmış olan masurayı kullanın.	sayfa 25
<b>İplik iğnenin deliğinden geçmiyor.</b>	İğne doğru konuma getirilmemiş.	İğne pozisyonu düğmesine basın.	sayfa 34
	İğne yanlış takılmış.	İğneyi doğru şekilde takın.	sayfa 42
<b>Dikiş doğru şekilde dikilmiyor.</b>	Kullanılmakta olan baskı ayağı dikilmek istenen dikiş tipine uygun değil.	Dikmek istediğiniz dikiş tipine uygun baskı ayağı takın.	sayfa 70
	İplik tansiyonu uygun değil.	Üst ipliğin tansiyonunu ayarlayın.	sayfa 59
	İplik düğümlenmiş örneğin, mekikte.	Düğümlenen ipliği çıkarın. İplik mekikte düğümlenmişse, yuvayı temizleyin.	sayfa 184
<b>Kumaş beslemesi gerçekleşmiyor.</b>	Dişliler alçalır.	Dişli pozisyonu kolunu sağa kaydırın.	sayfa 110
	Seçilen dikiş çok ince.	Dikiş uzunluğunu uzatın.	sayfa 59
	Kullanılmakta olan baskı ayağı dikilmek istenen dikiş tipine uygun değil.	Dikmek istediğiniz dikiş tipine uygun baskı ayağı takın.	sayfa 70
	İplik düğümlenmiş örneğin, mekikte.	Düğümlenen ipliği çıkarın. İplik mekikte düğümlenmişse, yuvayı temizleyin.	sayfa 184
<b>Dikiş lambası yanmıyor.</b>	Dikiş lambası hasar görmüş.	Satıcınızla ya da en yakın yetkili servis merkezi ile irtibata geçin.	-
	Makine açık değil.	Makineyi açın.	sayfa 19

Belirti	Olası Sebebi	Çözüm	Referans
<b>LCD'de bir şey görünmüyor.</b>	LCD parlaklığı çok açık veya çok karanlık.	LCD parlaklığını ayarlayın.	sayfa 194
<b>Düğmeye basıldığında makine çalışmıyor.</b>	LCD üzerinde bir animasyon görünür.	LCD'ye parmağınızla dokunun, animasyon kaybolacaktır.	sayfa 20
<b>Nakış ünitesi hareket etmiyor</b>	Desen seçili değildir.	Bir desen seçin.	sayfa 159
	Nakit ünitesi doğru bir şekilde kurulmamış.	Nakış ünitesini doğru bir şekilde kurun.	sayfa 150
<b>Nakış düzgün işlenmiyor.</b>	Kumaş nakış çerçevesi üzerine tam olarak gerilmemiş. Kumaş gevşek duruyor.	Taban kumaşını nakış çerçevesi üzerine düzgün bir şekilde gerin.	sayfa 154
	Sabitleyici malzeme takılı değil.	Esnek kumaşlar, ince kumaşlar, gevşek dokunmuş kumaşlar, çabuk çeken kumaşlara nakış yaparken mutlaka sabitleyici malzeme kullanın.	sayfa 153
	İplik dolanmış ve mekik, vs. tıkanmıştır.	Düğümlenen ipliği çıkarın. Mekik tıkanığında, yuvayı temizleyin.	sayfa 184
	İplik tansiyonu uygun değil.	Üst ipliğin tansiyonunu ayarlayın.	sayfa 173
	Taşıyıcı ya da nakış çerçevesi yakınında nesnelere var.	Nakış ünitesi taşıyıcısı ya da nakış çerçevesine herhangi bir nesne değerse, desenin hizası bozulur. Nakış çerçevesinin hareket alanına herhangi bir nesne koymayın.	sayfa 151
	Nakış çerçevesinden çıkan malzemeler sorun yaratıyor.	Nakış çerçevesinden çıkan malzemelerin sorun yaratmaması için kumaşı çerçeve üzerinde bir kez daha gerdirin, deseni döndürün ve nakışı işleyin.	–
	Ağır bir kumaş işleniyor ve kumaş masadan sarkıyor.	Masadan sarkan bir kumaş işlendiğinde, nakış ünitesi hareketi bozulacaktır. Kumaşı, nakış işlerken destekleyin.	–
	Kumaş sıkışıyor. Sıkışmış durumda.	Dikiş makinesini durdurun ve kumaşı düzgünce yerleştirin.	–
	Nakış işlendiği sırada nakış çerçevesi çıkarılıp ya da takılırken, taşıyıcı hareket ediyor.	Taşıyıcı, işlem boyunca hareket ediyor ise desen yanlış hizalanmış olabilir. Nakış çerçevesini takarken yada çıkarırken dikkat edin.	–



## Hata mesajları

Hatalı işlemler gerçekleştirildiğinde, LCD ekranında işlemle ilgili mesaj ve öneri gösterilir. Görüntüleri takip edin. **CLOSE** tuşuna basarsanız ya da hata mesajı görüntüleniyorken işi doğru biçimde gerçekleştirirseniz, mesaj kaybolur.

Hata Mesajı	Olası Sebebi
❗ Can not recognize the data. The data may be corrupted.	Seçilen desenin verisi bozulmuş olabilir.
❗ Cannot sew on this screen.	Dikiş ekranı dışındaki bir ekranda, başlat/durdur ya da ters/takviye dikiş tuşundan herhangi birine basılmıştır.
❗ Change the speed controller mode to "OFF".	Dikiş hızı denetleyicisini kullanarak dikiş genişliğini ayarlamak için gereken ayar "ON" (Açık) konumundayken pedalı takmadan başlat/durdur düğmesine basılmış. Kalınlık kontrol özelliğinin kullanılmayacağı bir desen seçtiniz.
❗ Change to the single needle mode, and replace the needle. <b>CANCEL</b> 	Çift iğne ile dikilemeyen bir desen seçiliyken çift iğne ayarı seçilmiştir. Çift iğne modunu seçmek için  tuşuna basın. Çift iğne takılıysa, tek iğneyle değiştirin. Ardından deseni yeniden seçin. Önceki ekrana dönmek için <b>CANCEL</b> tuşuna basın.
❗ Check and rethread the upper thread.	Üst iplik koptu. Üst iplik düzgün takılmadı. Üst iplik dışarı çıktı. <b>DİKKAT</b> <b>Makineye tekrar iplik takmayı unutmayın. Makineye tekrar iplik takmadan başlat/durdur düğmesine basarsanız, iplik tansiyonu yanlış ayarlanabilir veya iğne kırılarak yaralanmalara yol açabilir.</b>
❗ Data volume is too large for this pattern.	Özel dikişim fonksiyonu ile çok fazla işaret noktası olan bir desen oluşturduunuz.
Deleting...	Nakış işleme düzenleme durumunda iken dikiş makinesi daha önceden kaydedilmiş deseni siler.
❗ Disconnect the foot controller.	Pedal takılı durumdayken başlat/durdur düğmesine basılmıştır. Nakış işlerken pedalı kullandınız.
❗ Do not change the USB media while it is being read.	Deseni içeren USB medya çıkartıldıktan ve yeniden takıldıktan sonra bir desen seçmeye çalıştınız.
❗ Finish editing the pattern before sewing the pattern.	Özel dikişim fonksiyonu ile yapılan düzeltme işlemi tamamlanmadan önce, başlat/durdur tuşuna basılmış

Hata Mesajı	Olası Sebebi
❗ Insert an embroidery card.	Kart takılı değil iken, LCD üzerinde  tuşuna basılır.
❗ Lift the buttonhole lever.	İlik, punteriz veya yamama dikişi haricinde bir dikiş seçilmiş ve ilik kolu alçak konumdayken başlat/durdur düğmesine basılmış.
❗ Load USB media.	USB medya takılı değilken bir desen çağırdınız.
❗ Lower the buttonhole lever.	İlik, punteriz veya yamama dikişi haricinde bir dikiş seçilmiş ve ilik kolu alçak konumdayken başlat/durdur düğmesine basılmış.
❗ Lower the presser foot lever.	Baskı ayağı kaldırıldığında, başlat/durdur düğmesi, ters/takviye dikiş düğmesi veya iplik bıçağı düğmesine basılmış.
❗ No more stitches can be combined.	70'ten fazla dekoratif dikiş, saten dikişi, çapraz dikiş ya da birleştirilmiş yardımcı dikişleri birleştirdiniz.
❗ Not enough available memory. Delete another pattern?	Hafıza doludur ve dikiş ya da desen depolanamaz.
❗ OK to delete the selected pattern?	Bir desen seçilirken, geri tuşu ya da yardımcı dikiş tuşu veya nakış tuşuna bastınız.
❗ OK to save the current settings?	Dikiş desen ayarlarını değiştirdiniz ve sonra manüel hafıza tuşuna basarak kaydetmek istediniz.
❗ Press the needle position button to raise the needle.	İğne düştüğünde nakış deseni seçtiniz ya da yerleşimi değiştirdiniz. İğne indirilirken makine açılır ve nakış ünitesi takılır.
❗ Raise presser foot lever.	Nakış ayağı indirilirken, nakış ünitesi işlemi başlangıç durumuna getirdiğinde bu mesaj görünür.
❗ Reduce the number of patterns.	200 adetten daha fazla nakış deseni içeren bir USB flash sürücüsünden (USB flash bellek) bir desen çağrılıyor. Ek olarak, 200 adetten daha fazla desene sahip olmasa bile USB medya üzerine çok fazla renk içeren nakış desenleri kaydedildiğinde de bu mesaj görüntülenecektir.
Retrieving the pattern. Wait a moment.	Deseni geri çağırma
❗ Return the bobbin winding shaft to left.	Masura sarma mili sağa doğru hareket ettirilirken ters/takviye dikiş düğmesi, iğne pozisyonu düğmesine veya iplik bıçağı düğmesine basılmış.

Hata Mesajı	Olası Sebebi
Saving...	Bir desen saklanır.
❗ Select a pattern.	Herhangi bir desen seçilmediğinde, başlat/durdur düğmesine veya ters/takviye dikiş düğmesine basılmış.
❗ The bobbin thread is running out.	Bobin ipliği bitti. Küçük masura ipliği kalır.
⚠ The carriage of the embroidery unit will move.	Nakış ünitesi takıldığında.
❗ The pattern is too large for the embroidery frame.	Çerçeveye uygun olmayan birçok karakter koydunuz.
⚠ The safety device has been activated.	Üst iplik mekik etrafında dolandığından, iğne eğildiğinden ve iğne plakasına çarptığından vb. makine durmaktadır (Sayfa 186'e bakın).
❗ This button does not operate when the embroidery unit is attached.	Nakış ünitesi takılı olmadan kullanılamayan bir fonksiyon denediniz.
❗ This embroidery card can not be used on this machine.	Bu ürün ile kullanılamayan bir kart taktınız ve bu karttan bir desen seçtiniz.
❗ This embroidery pattern can not be used on this machine.	Makine ile uyumlu olmayan bir nakış deseni seçtiniz.
❗ This key does not operate when the embroidery unit is attached.	Nakış ünitesi takılı iken yardımcı dikiş ya da karakter dikiş tuşuna basıldı.
❗ This pattern cannot be used.	Başka bir makine için indirilen deseni çağırdınız.
❗ Total size of the pattern is too large. Rotate the pattern.	Makine nakış modunda ve birleşik karakterli desen nakış çerçevesine sığmıyor. Deseni 90 derece döndürebilir ve karakterleri birleştirmeye devam edebilirsiniz.
❗ Turn off the machine, and attach the embroidery unit.	Nakış ünitesinin takılı olmadığı sırada, nakış işleme modunda başlat/durdur tuşu, nakış işleme tuşu ya da hafıza tuşuna basılmış.
Winding bobbin thread...	Masura sarıcı, masurayı sarmaktadır.

## LCD'nin ayarlanması

Dikiş makinesi açıldığında, LCD üzerinde herhangi bir şey görünmez ise, LCD'nin parlaklığı ya çok açık ya da çok koyudur. Bu gibi bir durumda aşağıdaki işlemleri yapın.

### 1 Dikiş makinesini kapatın.

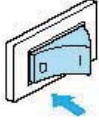

### 2 Ekranda herhangi bir yere basarak makineyi açın.



### 3 - ya da + tuşuna basın.



### 4 Dikiş makinesini kapatın ve ardından tekrar açın.

## Çalışma uyarı sinyali

Tuşlara her bastığınızda bir uyarı sinyali duyulur. Yanlış bir işlem gerçekleştirildiğinde, iki ya da dört bip sesi duyarsınız.

#### ■ Bir tuşa basılırsa (doğru işlem)

Tek bip sesi duyulur.

#### ■ Yanlış bir işlem yapılırsa

İki ya da dört bip sesi duyulur.

#### ■ Makine, örneğin, iplik düğümlendiğinde kilitlenirse

Dikiş makinesi dört saniye boyunca bipler ve makine otomatik olarak durur.

Hatanın sebebini kontrol edin ve dikiş dikmeye devam etmeden önce hatayı giderin.

## Çalışma uyarı sinyalinin iptal edilmesi

Dikiş makinesi satın alındığında, çalışma paneli tuşuna her basıldığında bip sinyali verecek şekilde ayarlanır. Bu ayar, makine bip sinyali vermeyecek şekilde değiştirilebilir.

### 1 Dikiş makinesini açın.

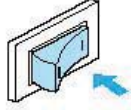

► LCD açılır.

### 2 Çalışma panelinde (Ayar) tuşuna basın.

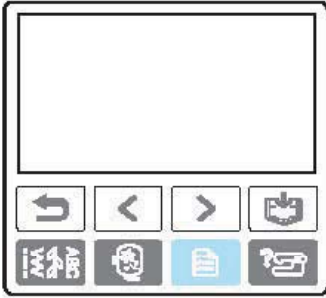

► Ayarlar ekranı görünür.

### 3 (Sonraki sayfa) tuşuna üç kez basın.

### 4 Sesli uyarı için OFF üzerine basın.



► Bip ayarlarını değiştirme ekranı görünür.

### 5 (Geri) tuşuna basın.

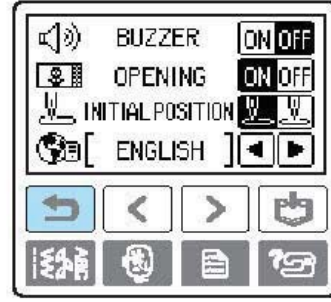

► Başlangıç ekranı tekrar görünür.

## USB Aygıtları Kullanılarak Makinenizin Yazılımının Yükseltilmesi

USB medya ve bilgisayarla dikiş makineniz için yazılım yükseltmeleri indirebilirsiniz. USB medya ve bilgisayarla dikiş makineniz için yazılım yükseltmeleri indirebilirsiniz.

### Not

- USB medya kullanarak yazılımı yükseltirken, işleme başlamadan önce kullanılan USB medya içerisinde yükseltme dosyasından başka bir verinin olup olmadığını kontrol edin.
- Yükseltme dosyası herhangi bir boyuttaki USB flash sürücüsünden (USB flash bellek) çağrılabilir.

### Not

- Makinenin yazılımı yükseltildiğinde, harflerin ve dekoratif dikişlerin kaydedilen kombinasyonları silinir. Buna rağmen, kaydedilen nakış desenleri silinmez.

- 1 **Makineyi açarken**  (Ayarlar) tuşuna basın ve basılı tutun.  
► Aşağıdaki ekran görünür.

Connect the USB  
media containing  
the upgrade file.

LOAD

- 2 **USB medyayı makinenin USB girişine takın.** Medya cihazında sadece yükseltme dosyası bulunmalıdır.

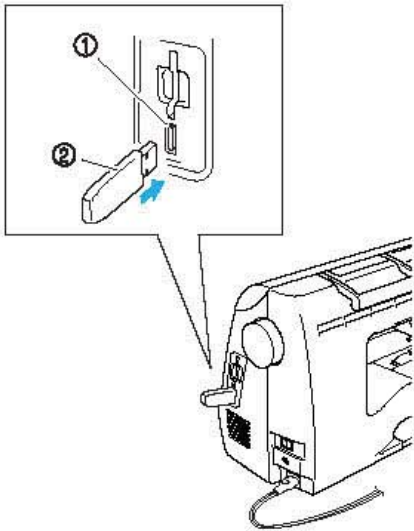

- (1) Medya USB girişi
- (2) USB medya

### Not

- Erişim göstergesi bulunan bir USB kullanırken, medya bilgisayarınıza veya makineye takıldığında gösterge yanıp sönmeye başlar ve medya sistem tarafından algılanana dek 5 – 6 saniye geçebilir. (Süre USB medyasına bağlı olarak farklılık gösterir.)

- 3 **LOAD** tuşuna basın.

- Aşağıdaki ekran görünür.

Saving the  
upgrade file.  
Do not turn  
main power to OFF.

### Not

- Herhangi bir hata oluşursa, ekranda metin içeren bir hata mesajı çıkar. Böyle bir durumda makineyi kapatın ve adım (1)'den itibaren olan prosedürleri tekrar yapın.

- 4 **Bir sonraki ekran açıldığında, yükseltme işlemi tamamlanmıştır.**

Upgrade complete.

- 5 **USB medyayı çıkarın ve makineyi kapatıp açın.**

## Numaralar

¼ inç kapitone ayağı ..... 11, 108

### A

açık parmaklı ayak..... 11  
 ajurlu dikiş..... 120  
 ajurlu..... 121  
 aksesuarlar ..... 10, 12  
 alternatif mekik..... 166, 174  
 ana elektrik düğmesi..... 14, 19  
 applike desen seçimi ..... 169  
 applike dikiş ..... 105  
 applike ..... 105  
 ayarlanabilir fermuar/şerit ayağı ..... 11, 101  
 ayarlar tuşu..... 16

### B

bakım ..... 184  
 basit dikiş ..... 50  
 baskı ayağı değiştirme ..... 44  
 baskı ayağı kadranı ..... 14  
 baskı ayağı kolu ..... 13  
 baskı ayağı tutucu ..... 14  
 baskı ayağı tutucusunu çıkarma ..... 46  
 baskı ayağı tutucusunu çıkarma ..... 46  
 baskı ayağı tutucusunu takma ..... 46  
 baskı ayağı tutucusunu takma ..... 46  
 baskı ayağı ..... 14  
 baskı ayağının değiştirilmesi ..... 44  
 başlat/durdur düğmesi ..... 15, 53  
 bip sesi ..... 194  
 birleşen yer dikişi..... 105, 120  
 birleşik desenler..... 132  
 birleştirme ..... 124  
 biye yerleştirme ..... 102  
 biye yerleştirme ..... 102  
 bobin ağı ..... 11, 27  
 bobin ipliği ..... 31  
 bobin pimi ..... 11  
 bobin takma ..... 29  
 boyut ..... 129  
 büzgülü dikiş ..... 122

### Ç

çalışma paneli ..... 13, 16  
 çalışma sorunlarının giderilmesi ..... 186  
 çapraz-dikişler ..... 77, 128  
 çerçeve deseni seçimi ..... 164  
 çift iğne ..... 11, 36  
 çift iğneyle dikiş ..... 36

### D

dekoratif dikişler ve desenler ..... 77, 128  
 dekoratif saten dikişler ..... 77, 128  
 deneme dikişi ..... 64  
 deri/vinil kumaşlar ..... 66  
 desen adımı ..... 131  
 desen boyutu ..... 129

desen dikişi ..... 128  
 desen kaydetme ..... 135  
 desen kombinasyonları ..... 132  
 desen tekrarı ..... 133  
 desen, silme ..... 136  
 deseni yeniden hizalama ..... 136  
 desenin yeniden çağırılması ..... 135  
 desenin yeniden çağırılması ..... 135  
 desenin yeniden hizalanması ..... 136  
 desenlerin saklanması..... 135, 180  
 dikiş ayarları ..... 70  
 dikiş desenlerini tasarlama..... 139  
 dikiş genişliği ayarlama..... 58  
 dikiş genişliğinin ayarlanması ..... 58  
 dikiş hızı denetleyicisi ..... 15, 53, 112  
 dikiş kılavuzu ayağı ..... 11, 66  
 dikiş makinesi yardım tuşu..... 16  
 dikiş payı, düzgün ..... 66  
 dikiş seçimi..... 51, 70, 77  
 dikiş seçimi..... 51, 70, 77  
 dikiş sökücü ..... 11, 92  
 dikiş tipi seçim ekranı ..... 20  
 dikiş türleri ..... 77  
 dikiş uzunluğu ayarlaması ..... 59  
 dikiş uzunluğunun ayarlanması ..... 59  
 dikiş yoğunluğu ..... 129  
 dikiş yönü değişimi ..... 64  
 dikiş yönünün değiştirilmesi ..... 64  
 dikişin ikizlenmesi ..... 63  
 dikişin sağlamaştırılması ..... 55  
 dişli konumlandırma düğmesi..... 14  
 dişliler ..... 14  
 dizlik bağlantı yuvası ..... 13, 67  
 dizlik ..... 11, 67  
 dokunmatik panel..... 16  
 düğme dikişi ..... 94  
 düğme kılavuz plakası ..... 91  
 düz dikiş..... 70, 85, 96, 107  
 düz ilmek dikişi ..... 105  
 düz yatak ataşmanı ..... 13  
 düzgün dikiş payı ..... 66

### E

elastik bant ..... 103  
 elektrik düğmesi ..... 14  
 esnek dikiş..... 103  
 esnek kumaşlar ..... 66, 103

### F

fermuar dikişi ..... 101  
 fermuar dikme ..... 96  
 fisto dikişi ..... 120  
 fisto dikişi ..... 122  
 fiş ..... 19

### G

gelişigüzel desen dikişi ..... 107  
 genel dikiş prosedürü..... 50  
 geri tuşu..... 16

gizli dikişler.....	96
gizli kenar bastırma dikişi.....	87
göz deliği .....	11
güç besleme jakı .....	14
güç kablosu, jakı, değiştirme ve besleme.....	19
güvenlik talimatları.....	1

## H

hafıza tuşu .....	16
hareketli ayak.....	11
hata mesajları.....	191
hava kanalı.....	14
hızlı başvuru kılavuzu .....	11

## I

izgara kağıt seti .....	11
-------------------------	----

## İ

İğne çeşitleri, boyutları ve kullanımı .....	41
İğne değiştirme.....	42
İğne durumu.....	42
İğne kontrol etme .....	42
İğne konumu, değiştirme .....	86
İğne mili iplik kılavuzu .....	14
İğne plakası işareti .....	67
İğne plakası kapağı .....	14
İğne plakası .....	14
İğne pozisyonu düğmesi .....	15
İğne seti .....	11
İğneler .....	40
İğnenin değiştirilmesi: .....	42
İğneye iplik geçirici .....	34
İğneye iplik geçirici kolu .....	13
İğneye iplik geçirme .....	34
İğneye iplik geçirme .....	34
İlave bobin pimi.....	11, 36
İlik dikişi .....	117
İlik dikişi .....	89
İlik dikişi .....	90
İlik kolu.....	14
İlmek dikişi .....	107
İnce kumaşlar .....	66
İpliği kesme.....	56
İpliği kesme.....	56
İpliği manuel olarak iğneye geçirme .....	35
İpliği otomatik kesme .....	62
İplik bobinleri.....	31
İplik kesici düğmesi .....	15, 56
İplik kesici.....	13, 57
İplik kesme, otomatik .....	62
İplik kılavuz diskı .....	14
İplik kılavuz kapağı .....	13
İplik kılavuz plakası.....	13
İplik takma .....	31
İplik tansiyonu ayarlama .....	59, 173
İplik tansiyonunun ayarlanması .....	59
İsteğe bağlı aksesuarlar .....	12
İşlem bip sesi .....	194
İşlem düğmeleri .....	13, 15, 53
İşlem sorunları.....	186
İşlem tuşları .....	16, 160
İşlemler .....	23

## K

kabuk plise dikişi.....	120, 123
kalın kumaşlar .....	65
kanat iğne .....	125
kapitone ayağı .....	11
kapitone dikiş .....	105
kapitone dikiş.....	105
kapitone dikişi.....	109
kapitone kılavuzu.....	11, 110
kapitone stippling dikiş.....	105
karakter depolama.....	180
karakter dikişleri.....	77, 128
karakterler, geri çağırma.....	180
kasnak .....	14
kayıtlı desenin silinmesi .....	136
kıvrımlı dikiş .....	64
kilit tuşu .....	152
kol .....	14
koruma .....	184
koruyucu, engelleyici .....	81
kumaşı yerleştirme .....	52
kumaşı yerleştirme .....	52
kutu .....	11

## L

LCD .....	16, 160
LCD düğmesi .....	161
LCD işlemi .....	20, 160
LCD mesajları .....	191

## M

makara kapağı.....	11
makaslar.....	11
makine yüzeyinin temizlenmesi .....	184
makine yüzeyinin temizlenmesi .....	184
makineyi açma/kapama.....	19
maşetler .....	47
manuel olarak iplik geçirme .....	35
masura ipi, yukarı çekme .....	38
masura ipini yukarı çekme .....	38
masura ipliği .....	29
masura ipliğini geçirme.....	29
masura kapağı.....	14
masura kurma .....	29
masura sarıcı.....	13
masura sarma iplik kılavuzu.....	13, 25
masura sarma .....	25
masura sarma .....	25
masura .....	11
mekikğin temizlenmesi .....	184
mekik çıkarma.....	184
mekik.....	11, 14, 166
model örnekleri .....	142

## N

nakış ayağını çıkarma.....	149
nakış ayağını takma.....	147
nakış çerçevesi .....	154
nakış çerçevesini çıkarma.....	158
nakış çerçevesini takma.....	157
nakış desen çeşitleri .....	159
nakış deseni .....	167
nakış deseni seçme.....	159



nakış desenleri seçimi .....	159
nakış hazırlıkları .....	144
nakış hizalayıcıları .....	155
nakış iplikleri.....	144
nakış işleme adımları .....	146
nakış işleme .....	144, 167
nakış karakteri seçimi .....	163
nakış kartı yuvası.....	14
nakış kartları.....	165
nakış kumaşı hazırlama .....	153
nakış masurası ipliği .....	11, 12
nakış modelleri.....	167
nakış setleri .....	11, 12
nakış tuşu .....	16
nakış ünitesi konektör yuvası .....	13
nakış ünitesini çıkarma.....	152
nakış ünitesini takma.....	150
nakış verisi .....	178
nakış durdurma .....	176

## O

onarım dikişi .....	113
onarım .....	115
otomatik iplik kesimi .....	62
otomatik ters/takviye dikişler .....	61

## Ö

önceki sayfa tuşu .....	16
önden görünüm .....	13
Özel Dikişim .....	139
özel dikişler .....	139
özellikler .....	21

## P

pantolon bacağı .....	47
paralel dikişler .....	36
parça isimleri ve fonksiyonları .....	13
pedal .....	11, 53
pedal jakı .....	14
petek büzgü dikişi .....	120
punteriz dikiş .....	113

## S

sabitleyici malzeme.....	153
sabitleyici malzemeyi takma .....	153
saten dikiş .....	77, 128
saten dikiş uzunluğu, değiştirme.....	130
saten dikiş .....	111
serbest hareketli kapitone dikişi.....	110
serbest kol dikiş stili .....	47
Sesli ikaz .....	194
silindirik kumaş parçaları .....	47

sonraki sayfa tuşu .....	16
sorun giderme .....	186
stippling .....	105
sürfile dikişler .....	81, 82
süsleme dikişi.....	125

## T

takviye dikişi .....	55, 113
tasarım örnekleri .....	142
tavsiyeler .....	64
tekrarlanan desenler .....	133
temel dikiş.....	85
temel dikişler .....	50
temizleme fırçası .....	11
ters dikiş .....	55
ters/takviye dikiş düğmesi.....	15, 55
ters/takviye dikişler, otomatik .....	61
teyel dikiş.....	85
tornavida.....	11

## U

USB bağlantı noktası konektörü.....	14
USB flash sürücü (USB flash bellek).....	181

## Ü

üçlü esnek dikişi.....	85, 113
üst iplik bobini .....	31
üst iplik tansiyonu .....	59
üst iplik .....	196
üst iplik .....	31
üst kapak.....	13

## Y

yama .....	105, 107
yan kesici .....	83
yapışmaz ayak.....	11, 66
yardım tuşu .....	16, 23
yardımcı dikiş seçme ekranı .....	20
yardımcı dikiş tuşu .....	16
yardımcı dikiş uygulamaları .....	70, 77
yatay dikiş .....	118
yeniden dikme .....	175
yerleşim ayarlama .....	171
yerleşim ayarlaması .....	171
yerli iplik.....	21
yuva .....	184

## Z

zigzag dikişi .....	82, 103, 105
zigzag genişliği ayarı .....	58





Türkçe  
885-U02  
XE6584-001  
Çin'de Basılmıştır.