

**brother**<sup>®</sup>  
at your side

# Kullanım Kılavuzu 3034D

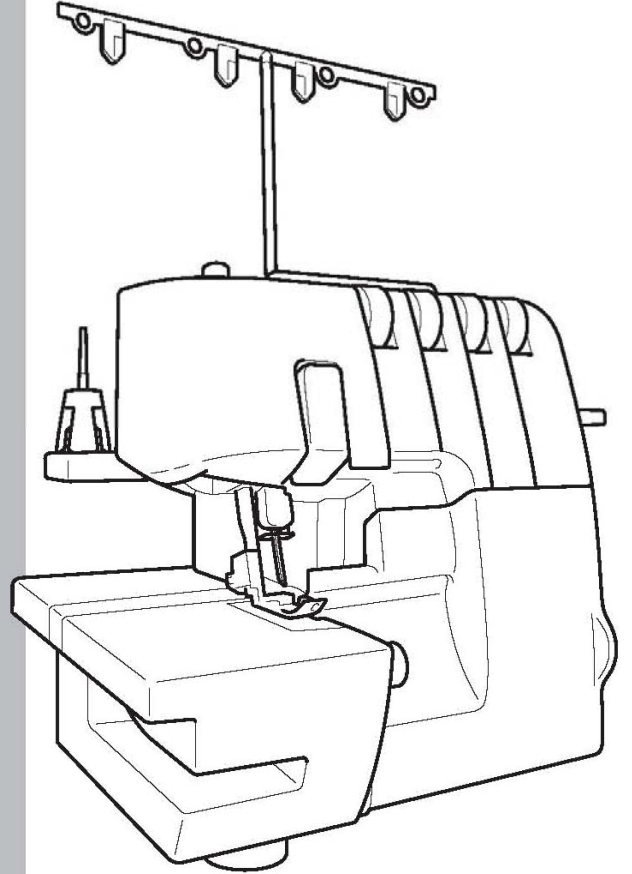

*Dikişini sanata dönüştürür*



Brother Industries, Ltd.  
15-1, Naeshiro-Cho, Mizuho-Ku,  
Nagoya 467-8561 JAPAN

## DECLARATION OF CONFORMITY

We Brother Industries, Ltd.

15-1, Naeshiro-cho, Mizuho-ku, Nagoya, Japan, 467-8561

Declare that sewing machine Model : 3034D

is in conformity with the following normative documents

Safety: EN 60 335-2-28(2003), EN 60 335-1(2002)+A11+A1+A12  
EMF EN50 366(2003)

EMC: EN 55 014-1(2000)+A1(2001)+A2(2002)  
EN 61 000-3-2(2000)+A2(2005)  
EN 61 000-3-3(1995)+A1(2001)  
EN 55 014-2(1997)+A1(2001)

Following the provisions of the Low Voltage directive 73/23/EEC,93/68/EEC and  
the electromagnetic Compatibility Directive 89/336/EEC

Issued by: Brother Industries, Ltd.  
Development Dept  
Personal & Home Company

Signature:   
M. Kyuno, General Manager

Date: July 25, 2006

**IEC****IECEE**  
CB  
SCHEME

Ref. Certif. No.

**SE-45995**IEC SYSTEM FOR MUTUAL RECOGNITION OF TEST  
CERTIFICATES FOR ELECTRICAL EQUIPMENT  
(IECEE) CB SCHEMESYSTEME CEI D'ACCEPTATION MUTUELLE DE  
CERTIFICATS D'ESSAIS DES EQUIPEMENTS  
ELECTRIQUES (IECEE) METHODE OC**CB TEST CERTIFICATE****CERTIFICAT D'ESSAI OC**Product  
Produit

Sewing machine

Name and address of the applicant  
Nom et adresse du demandeurBROTHER INDUSTRIES LTD., 15-1, Naeshiro-Cho, Mizuho-Ku  
Nagoya 467-8561, JAPANName and address of the manufacturer  
Nom et adresse du fabricant

Same as applicant

Name and address of the factory  
Nom et adresse de l'usineMizunami Co., Ltd., No. 183 Sanchiao Road Pingho, Village  
Tatsum Hsiang Chanhua Hsien, TAIWANRatings and principal characteristics  
Valeurs nominales et caractéristiques principales

230V AC, 50Hz, 67W, Class II

Trademark (if any)  
Marque de fabrique (si elle existe)

Brother

Model / Type Ref.  
Ref. De type

3034D

Additional information (if necessary)  
Les informations complémentaires (si nécessaire)A sample of the product was tested and found  
to be in conformity with  
Un échantillon de ce produit a été essayé et a été  
considéré conforme à laIEC 60335-1:2001+A1  
IEC 60335-2-28:2002  
EN 60335-1:2002+A11+A1+A12  
EN 60335-2-28:2003As shown in the Test Report Ref. No. which forms part  
of this Certificate  
Comme indiqué dans le Rapport d'essais numéro de  
référence qui constitue partie de ce Certificat

603059

This CB Test Certificate is issued by the National Certification Body  
Ce Certificat d'essai OC est établi par l'Organisme **National de Certification****Intertek Semko AB**  
Box 1103  
SE-164 22 Kista, Sweden  
Int +46 8 750 00 00**Intertek ETL SEMKO**

Date: 28 June 2006

Signature: 

MODEL : 3034D

İTHALATÇI FİRMA : Uğur Tekstil Makinaları Sanayi ve Ticaret A.Ş.  
Merkez Mah. Aytaç Mevkii Basın Ekspres Yolu  
No: 5/A Uğur Plaza Halkalı / İSTANBUL

Tel : +90-212-495 00 00 Pbx

Fax : +90-212-495 39 50  
info@brothertr.com

ÜRETİCİ FİRMA : BROTHER INDUSTRIES LTD  
15-1 Naeshiro-cho, Mizuho-ku, Nagoya  
467-8561, Japan

Tel : +81-52-824 20 72

Fax : +81-52-811 68 26  
brother@brother.com

KULLANIM ÖMRÜ : 10 YIL

STANDARTI : - - - -

UYGUNLUK  
DEĞERLENDİRME  
KURULUŞU

: Intertek Semko AB  
Box 1103 SE-164  
22 Kista Sweden

Tel : +46-8-750 00 00

Fax : +46-8-750 60 30

# ÖNEMLİ GÜVENLİK TALİMATLARI

Bu dikiş makinesini kullanırken aşağıdakiler de dahil olmak üzere temel güvenlik önlemleri her zaman alınmalıdır. Kullanmadan önce bütün talimatları okuyun.

## TEHLİKE

### Elektrik çarpma riskini en aza indirmek için.

1. Dikiş makinesi fişi takılıyken kesinlikle gözetimsiz bırakılmamalıdır. Kullandıktan sonra ve temizlemeden önce daima dikiş makinesinin fişini prizden çıkarın.
2. Lambayı değiştirmeden önce daima fişini çekin. Ampulü aynı değere sahip 15 watt'lık bir ampul ile değiştirin.

## UYARI

### Yanık, yangın, elektrik çarpması veya yaralanma riskini azaltmak için.

1. Oyuncak olarak kullanılmasına izin vermeyin. Dikiş makinesi çocuklar tarafından veya çocukların yakınında kullanılırken özel ihtimam gösterilmelidir.
2. Bu dikiş makinesini sadece bu kılavuzda belirtilen amaca yönelik olarak kullanın. Sadece bu kılavuzda üretici tarafından tavsiye edilen aksesuarları kullanın.
3. Herhangi bir kablolu veya fişi zarar görmüşse, gerektiği gibi çalışmıyorsa, düşürülmüş veya zarar görmüşse veya suya düşürülmüşse dikiş makinesini asla çalıştırmayın. Dikiş makinesini muayene, tamir, elektriksel veya mekanik ayarlama için en yakınınızda bulunan yetkili satıcı veya servise gönderin.
4. Hava çıkışlarından herhangi biri tıkalıyken dikiş makinesini çalıştırmayın. Dikiş makinesinin tahliye çıkışlarında ve pedalında kumaş pamukçuğu ve toz birikmemesine veya kumaşların bunların üzerine sarkmamasına dikkat edin.
5. Açıklıklara herhangi bir nesne düşürmeyin veya koymayın.
6. Dış mekânlarda kullanmayın.
7. Aerosol (sprey) ürünlerini kullanıldığı veya oksijen verilen ortamlarda makineyi çalıştırmayın.
8. Makinenin bağlantısını kesmek için ana elektrik düğmesini makinenin kapalı olduğunu ifade eden "O" sembolüne getirin ve ardından fişi prizden çekin.
9. Fişi kablodan asılarak çekmeyin. Fişi çekmek için kabloyu değil fişi tutun.
10. Parmaklarınızı hareketli parçalardan uzak tutun. Dikiş makinesi iğnesi ile iş yaparken dikkat edilmelidir.
11. Daima uygun dişli plakasını kullanın. Yanlış plaka, iğnenin kırılmasına neden olabilir.
12. Eğilmiş iğneleri kullanmayın.
13. Dikiş esnasında kumaşa asılmayın veya itmeyin. Bu iğnenin yönünü değiştirerek kırılmasına neden olabilir.
14. İğne bölgesinde iğneye iplik geçirme, iğneyi değiştirme veya baskı ayağını değiştirme gibi ayarlamalar yaparken dikiş makinesini "O" konumuna getirin.
15. Kapakları çıkarırken, makineyi yağlarken veya kullanım kılavuzunda belirtilen kullancı bakım ayarlamalarından herhangi birini yaparken daima dikiş makinesinin fişini prizden çekin.
16. Bu dikiş makinesi küçük çocuklar veya hastalar tarafından denetimsiz olarak kullanılmamalıdır.
17. Küçük çocukların dikiş makinesi ile oynamasına izin verilmemelidir.
18. Makineyi parçalarına ayırmayın.

## DİKKAT

### Dikiş makinesini emniyetli bir şekilde kullanmak için

1. Elektrik çarpması riskini azaltmak için bu fiş (bir ağız değerinden daha geniş) polarize bir prize sadece tek yönde oturacak şekilde tasarlanmıştır. (Sadece ABD için geçerli)
2. Fiş prize tam olarak oturmazsa, fişi ters çevirin. (Sadece ABD için geçerli)
3. Halen tam olarak oturmuyorsa Uygun bir priz takması için yetkin bir elektrikçiye başvurun.
4. Hiçbir surette fişi değiştirmeyin.
5. Dikiş dikerken iğnelere azami dikkat göstermeye özen gösterin. Kasnağa, iğneye, bıçaklara veya diğer hareket halindeki parçalara dokunmayın.
6. Aşağıdaki durumlarda ana elektrik düğmesini kapatın ve fişi çekin:
  - Makineyi kullanmaya son verdikten sonra
  - İğne veya diğer parçaları değiştirirken veya çıkarırken
  - Dikiş makinesini kullanırken elektrik kesilmesi durumunda
  - Makineyi kontrol ederken veya temizlerken
  - Makine gözetiminizden çıktığında.
7. Pedal üzerine hiçbir şey koymayın.
8. Makinenin fişini direkt olarak duvar prizine, tam olarak yerine oturacak şekilde takın. Uzatma kabloları kullanmayın.
9. Makine üzerine su dökülmesi durumunda, derhal makinenin fişini prizden çekin ve yerel yetkili satıcınız ile irtibata geçin.
10. Kablo üzerine mobilya koymayın.
11. Kabloyu bükmeyin ya da prizden çekmek için kabloya asılmayın.
12. Fişe eliniz ıslakken dokunmayın.
13. Makineyi duvar prizinin yakınına yerleştirin.
14. Makineyi düz olmayan bir zemin üzerine yerleştirmeyin.
15. Korumayı örtü koymayın.
16. Herhangi bir anormal ses duymanız ya da durum sezmeniz durumunda yerel yetkili satıcınız ile irtibata geçin.

### Makinenizi daha uzun süreler kullanmak için

1. Makineyi direkt güneş ışığı ve aşırı neme maruz kalabileceği ortamlarda saklamayın. Makineyi bir ısıtıcı, ütü, halojen lamba veya diğer sıcak objelerin yanında saklamayın veya kullanmayın.
2. Kabını sadece yumuşak sabunlar veya deterjanlarla temizleyin. Benzin, tiner ve mekanik temizleme tozları makineye ve kabına zarar verebileceği için kesinlikle kullanılmamalıdır.
3. Makineyi düşürmeyin veya herhangi bir yere çarpmayın.
4. Baskı ayağı, iğne veya herhangi başka bir parça değiştirirken ya da takarken doğru şekilde takip çıkardığınızdan emin olmak için her zaman bu kılavuza başvurun.

### Makineyi onarmak ya da ayarlamak için

Makine kırılır ya da ayara ihtiyaç duyarsa makineyi kendi başınıza denetlemek ve ayarlamak üzere öncelikle sorun giderme tablosuna bakın. Sorun devam ederse, bölgenizdeki yetkili satıcıya danışın.

### "BU TALİMATLARI SAKLAYIN"

"Bu dikiş makinesi sadece evde kullanım için tasarlanmıştır."

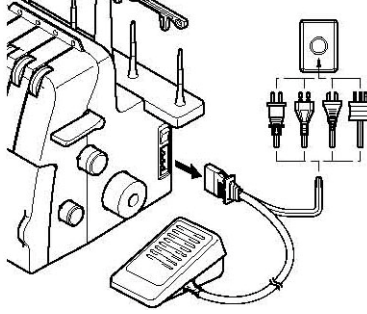

### DİKKAT

Dikiş makinesinin yanından ayrılırken makinenin ana elektrik düğmesi ve ışık düğmesi kapatılmalı veya fiş prizden çekilmelidir.

Dikiş makinesine bakım yapılırken veya kapakları çıkartılırken ya da ampulleri değiştirirken, makine veya elektrik seti fişinin prizden çıkartılması suretiyle şebeke elektriği bağlantısı kesilmelidir.

## SADECE İNGİLTERE, İRLANDA, MALTA VE KIBRIS'TA BULUNAN KULLANICILAR İÇİN.

Bu dikiş makinesinde 3 pimli yeniden kablolanamaz BS fişi varsa aşağıdakileri okumanız gerekmektedir.

### ÖNEMLİ

Mevcut priz bu makine ile tedarik edilen fiş ile uyumlu değilse, fiş sökülmeli ve yerine uygun üç-pimli bir fiş takılmalıdır. Takılan alternatif fişlerle birlikte fişe onaylanmış bir sigorta düzeneği de takılmalıdır.

### NOT

Çıplak esnek kabloları olan bir fiş elektrikli bir priz ağız ile temas ettiğinde zararlı olabileceğinden ötürü ana elektrik kablosundan ayrılmış olan fiş imha edilmelidir. Fiş sigortasının değiştirilmesi durumunda, ASTA ile BS 1362 standartlarına onaylanan bir sigorta kullanın örneğin; fiş üzerinde belirtilen ile aynı ⚡ işareti ve akım değerini taşıyan sigortalar. Her zaman sigorta kapağını değiştirin, sigorta kapakları çıkartılmış, iptal edilmiş fişleri hiçbir zaman kullanmayın.

### UYARI

**KABLOYU "E" İLE VEYA ⊥ TOPRAK SEMBOLÜ İLE VEYA YEŞİL RENK İLE YA DA YEŞİL VE SARI RENK İLE İŞARETLENMİŞ OLAN TOPRAK BAĞLANTI UCUNA BAĞLAMAYIN.**

Bu ana elektrik kablosunda bulunan kablolar aşağıdaki kurala uygun olarak renklendirilmiştir:

Mavi: Nötr

Kahverengi: Faz

Bu makinede kullanılan ana elektrik kabloları dâhilindeki tel renklerinin kullanmakta olduğunuz fişin uçlarındaki renklendirilmiş işaretlere karşılık gelmemesi durumunda şu şekilde devam edin.

Mavi renkli tel, üzerinde 'N' harfi yazılı veya siyah ya da mavi renkli terminale bağlanmalıdır.

Kahverengi renkli tel ise, üzerinde 'L' harfi yazılı veya kırmızı veya kahverengi terminale bağlanmalıdır.

# BU OVERLOK MAKİNESİNİ SEÇTİĞİNİZDEN ÖTÜRÜ SİZE TEŞEKKÜR EDERİZ

Bu makine yüksek kaliteli, kullanımı kolay bir üründür. Tüm özelliklerinden tam olarak faydalanabilmek için bu el kitabını incelemenizi tavsiye ederiz.

Bu makinenin kullanımı ile ilgili daha detaylı bilgiye ihtiyacınız varsa size en yakın satıcınız her zaman hizmetinizde olmaktan memnuniyet duyacaktır.

İyi eğlenceler!

## DİKKAT

Makineye iplik geçirirken, iğne veya ampul değiştirirken, makinenin ana elektrik düğmesi ve ışık düğmesi kapatılmalı veya fiş prizden çekilmelidir.

Makine kullanılmıyorken, olası kazaların veya arızaların önüne geçmek adına, ana elektrik fişinin prizden çıkartılması tavsiye olunur.

## Motor ile ilgili notlar

- Dikiş makinesinin normal çalışma sürati, çalışma hızı dakikada 300 ila 800 dikiş arasında olan normal, ayakla işletilen dikiş makineleri ile kıyaslandığında oldukça hızlı bir değer olan dakikada 1.300 dikiş şeklindedir.
- Motorda bulunan yataklar özel olarak sinterlenmiş, yağ ile-ıslatılmış ortamda, yağ-emdirilmiş alaşım ile monte edilmiş olup uzun süreli kesintisiz çalışmaya uygun olarak tasarlanmıştır.
- Dikiş makinesinin kesintisiz olarak çalıştırılması motor alanında sıcaklığın artmasına yol açabilir ancak bu ısınma makinenin performansında negatif bir etkiye yol açmaz. Kullanılmakta olan kumaşın veya kağıdın arka tarafta ve makinenin yanlarında bulunan havalandırma açıklıklarından hava girişini engellememesi için uzak tutulmasına özen gösterilmelidir.
- Motor çalışırken, havalandırma deliğinden bakıldığında, volanın ters tarafında bulunan taraftaki motor bağlantı parçasında kıvılcım oluşumu gözlenebilir. Bu kıvılcımlar komütatörde bulunan karbon fırçalar tarafından oluşturulur ve makinenin normal işleyişinin bir parçasıdır.

# İçindekiler

|   |           |
|---|-----------|
| <b>Bölüm 1: Parça adları ve işlevleri.....</b>                              | <b>4</b>  |
| Aksesuarlar .....   | 5         |
| Makineye elektrik verme.....  | 6         |
| Volanın yönünü çevirme.....   | 6         |
| Ön kapağı Açma / Kapama .....   | 6         |
| Baskı ayağını Takma / Sökme.....  | 6         |
| Atık iplik toplayıcısı.....   | 7         |
| Serbest kol dikişi (yatak uzantısının çıkartılması).....                    | 7         |
| Gerçekici bıçak.....  | 8         |
| Dikiş uzunluğu.....   | 8         |
| Dikiş genişliği .....   | 8         |
| Diferansiyel beslemesi .....  | 9         |
| Baskı ayağı basıncının ayarlanması.....                                     | 9         |
| Tansiyon ayarlama kadranı .....   | 10        |
| İplik tansiyonu ayar tablosu, İki iğneli (Dört iğneli) .....                | 11        |
| İplik tansiyonu ayar tablosu, Tek iğneli (Üç iğneli) .....                  | 12        |
| İğne .....  | 13        |
| İğnenin Takılması / Sökülmesi.....  | 13        |
| <b>Bölüm 2: Dikiş öncesi hazırlık.....</b>                                  | <b>14</b> |
| İplik mili .....  | 14        |
| İplik makarası kapağını kullanma .....                                      | 14        |
| İplik ağını kullanma .....  | 14        |
| İplik geçirmeden önce .....   | 14        |
| <b>Bölüm 3: İplik geçirme .....</b>   | <b>15</b> |
| Alt lüperle iplik geçirilmesi .....   | 15        |
| Üst lüperle iplik geçirme .....   | 17        |
| Sağ iğneye iplik geçirme .....  | 18        |
| Sol iğneye iplik geçirme .....  | 18        |
| <b>Bölüm 4: Dikiş malzemeleri, iplik ve iğne karşılaştırma tablosu.....</b> | <b>19</b> |
| <b>Bölüm 5: Dikiş .....</b>   | <b>20</b> |
| Dikiş Seçimi .....  | 20        |
| Test Dikişi .....   | 20        |
| Zincir dikişi .....   | 21        |
| Dikişe başlama.....   | 21        |
| Dikişi sökme.....   | 21        |
| Zincirleri sabitleme .....  | 22        |
| Dikiş sırasında iplik koparsa .....   | 23        |
| İnce malzemelere dikiş.....   | 23        |
| Dar overlok / Yuvarlanmış kenar bastırma dikişi.....                        | 23        |
| Dar overlok tablosu / yuvarlanmış kenar bastırma dikişi.....                | 25        |
| <b>Bölüm 6: Sorun Giderme .....</b>   | <b>26</b> |
| <b>Bölüm 7: Bakım .....</b>   | <b>27</b> |
| Temizlik.....   | 27        |
| Yağlama.....  | 27        |
| Ampulün değiştirilmesi .....  | 27        |
| <b>Bölüm 8: İsteğe bağlı ayak.....</b>                                      | <b>28</b> |
| Teyel dikiş ayağı .....   | 28        |
| Lastik dikme ayağı .....  | 30        |
| Aralıklı boncuk dikme ayağı .....   | 31        |
| Biye ayağı .....  | 32        |
| Büzgü ayağı .....   | 33        |
| <b>Teknik özellikler .....</b>  | <b>34</b> |
| <b>Ayar kaydı .....</b>   | <b>35</b> |



# BÖLÜM 1

## PARÇALARIN ADI VE FONKSİYONLARI

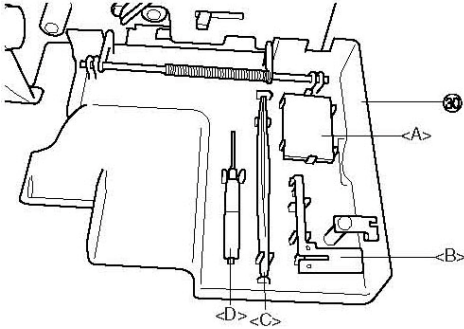
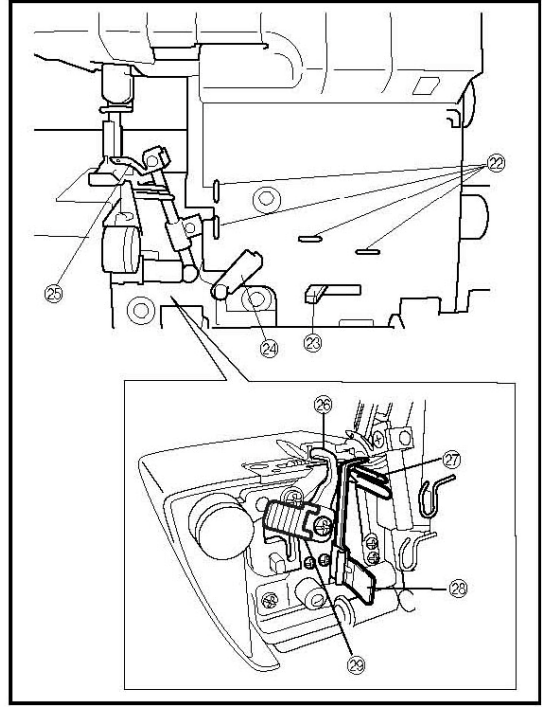
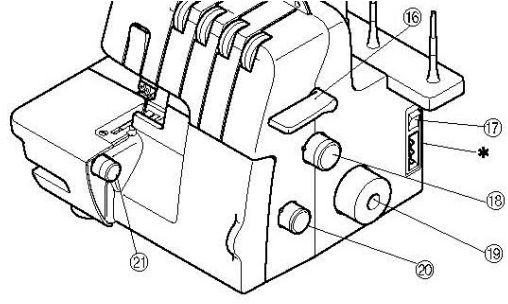
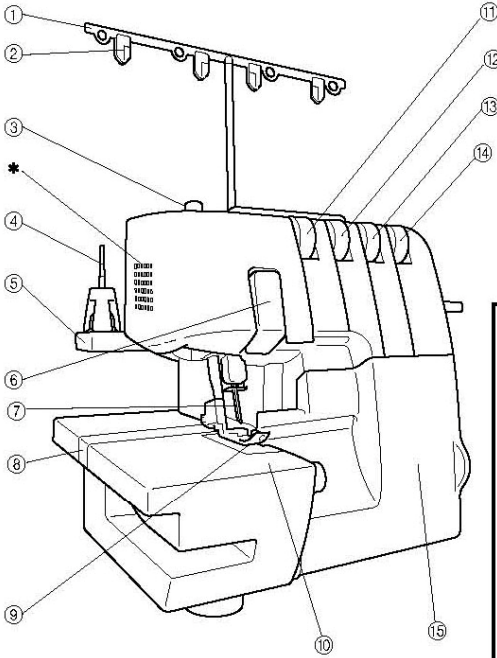

- (1) İplik mili
- (2) İplik plakası
- (3) Baskı ayağı basınç ayarlama vidası
- (4) Makara pimi
- (5) Makara desteği
- (6) Horoz muhafazası
- (7) İğneler
- (8) Yatak uzantısı
- (9) Baskı ayağı
- (10) Malzeme plakası kapağı
- (11) Sol iğne ipliği tansiyon kadranı
- (12) Sağ iğne ipliği tansiyon kadranı
- (13) Üst lüper iplik tansiyon kadranı
- (14) Alt lüper iplik tansiyon kadranı
- (15) Ön Kapak
- (16) Baskı ayağı kaldırma kolu
- (17) Ana elektrik ve ışık düğmesi
- (18) Dikiş uzunluğu ayar kadranı

- (19) Volan
- (20) Diferansiyel besleme oranı ayar kadranı
- (21) Dikiş genişliği kadranı

### Ön kapağın iç kısmı

- (22) İplik kılavuzu
  - (23) Alt lüper iplik kolu
  - (24) Lüper horozu
  - (25) Üst lüper
  - (26) Üst bıçak
  - (27) Alt lüper
  - (28) Dikiş parmağı
  - (29) Bıçak kolu
  - (30) Ön kapak bölmesi
- Berber gelen aksesuarları ve sökülen dikiş parmağını bu ön kapak bölümünde saklayabilirsiniz.
- <A>: İğne seti, <B>: Dikiş parmağı (söküldüğünde, bkz. BÖLÜM 5 "Dar overlook / Yuvarlanmış kenar bastırma dikişi"), <C>: Cimbez, <D>: Altıgen sürücü
- \* Hava açıklıkları (yanlarda ve arkada )

## Aksesuarlar

### Birlikte gelen aksesuarlar

- (1) Koruyucu örtü: X77871000
- (2) Aksesuar çantası: 122991052
- (3) Cımbız: XB1618001
- (4) İplik ağı (4): X75904000
- (5) İplik makarası kapağı (4): X77260000
- (6) Temizlik fırçası: X75906001
- (7) Altıgen sürücü: XB0393001
- (8) İğne seti (SCHMETZ 130/705H): X75917001  
#80: 2 prç., #90: 2 prç. © Pedal:
- (9) Pedal:  
XC7359022 (120V Kullanılan alanlarda)  
XC7438322 (230V Kullanılan alanlarda)  
XC7456322 (İngiltere)  
XD0112022 (Arjantin)  
XD0852022 (Kore)  
XD0105022 (Çin)  
XE0629002 (Avustralya, Yeni Zelanda)
- (10) Talimat DVD'si: XB1619001 (NTSC)  
XB1660001 (PAL)

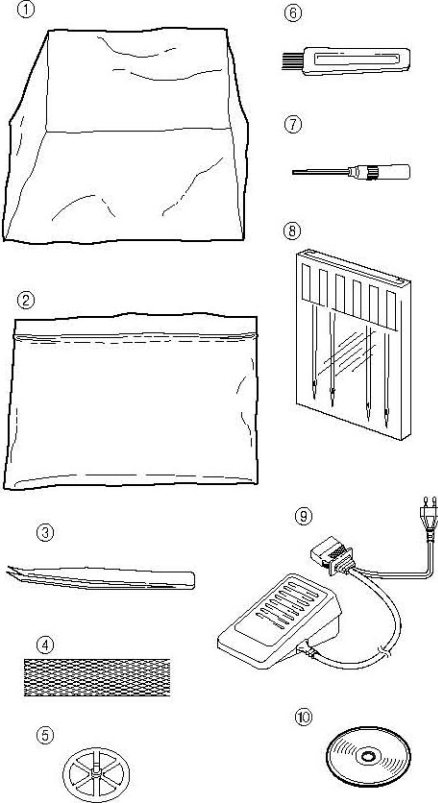

### İsteğe bağlı aksesuarlar

Aşağıdaki öğelere ilgili daha fazla bilgi için BÖLÜM 8'e bakınız.

- (11) Teyel dikiş ayağı: X76590002

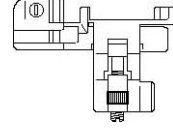

- (12) Büzgü ayağı:  
SA213(A.B.D., KANADA)  
X77459001 (DİĞERLERİ)



- (13) Aralıklı boncuk dikme ayağı:  
SA211 (A.B.D., KANADA)  
X76670002 (DİĞERLERİ)

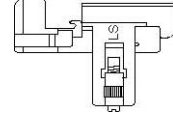

- (14) Biye ayağı:  
SA210 (A.B.D., KANADA)  
XB0241101 (DİĞERLERİ)

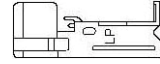

- (15) Lastik (Elastik) dikme ayağı:  
SA212(A.B.D., KANADA)  
X76663001 (DİĞERLERİ)



- (16) Atık iplik toplayıcısı: XB1530001



## Makineye elektrik verme

### Makinenin çalıştırılması

1. Makinenin alt sağ tarafında bulunan yuvaya üç pimli fişi takın. Elektrik besleme fişini bir elektrik prizine takın.
2. Ana elektrik ve ışık düğmesini <A> "I" işaretine (kapatmak için ise "O" işaretine) getirin.

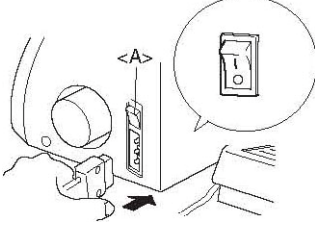

### Çalıştırma

Pedala hafifçe basıldığında makine düşük hızda çalışır. Pedala daha ileri doğru basıldıkça makinenin hızı artar. Pedal serbest bırakıldığında makine durur.

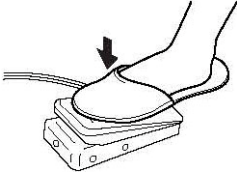

NOT (Sadece ABD için geçerli):

Pedal: Model KD-1902  
Bu pedal 3034D model diğış makinesi için kullanılabilir.

## Volanın yönünü çevirme

Volan <A> saatin tersi yönünde döner (ok yönünde). Bu yön, evde kullanılan sıradan diğış makinelerinin döndükleri yön ile aynıdır.

Volan çevrilerek iğneler en yüksek konumlarına hareket ettirililer böylelikle kasnak üzerinde bulunan <B> işaretiyle makine üzerinde bulunan işaret hizalanır.

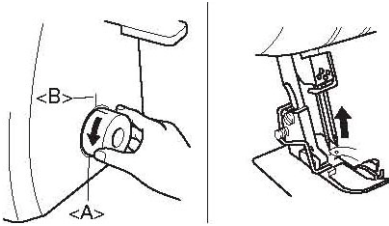

## Ön kapağı Açma / Kapama

Bu diğış makinesine iplik takılırken ön kapağının açılması gerekir. Sağa doğru kaydırın 1 ve açın 2 veya kapayın ve sola doğru kaydırın.

### ⚠ DİKKAT

Güvenliğiniz açısından diğış makinesi çalışırken ön kapağın kapalı olduğundan emin olun.

Ön kapağı açmadan önce her zaman makineyi kapayın.

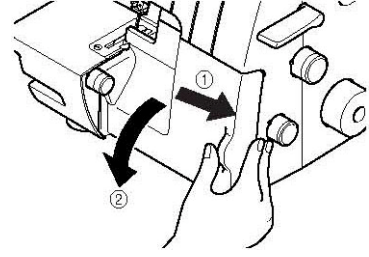

## Baskı ayağını Takma / Sökme

1. Ana elektrik ve ışık düğmesini kapatın ya da elektrik besleme fişini çıkartın.
2. Baskı ayağı kolunu kaldırın. (1)
3. Volan üzerinde bulunan işaretin makine üzerinde bulunan işaret ile hizalanması için volanı çevirin (2). (Bkz. BÖLÜM 1"Volanın yönünü çevirme".)
4. Baskı ayağı tutucusu üzerinde bulunan düğmeye bastığınızda standart baskı ayağı serbest kalır. (3) (4)
5. Baskı ayağı koluna yukarı doğru bastırarak baskı ayağını daha da yukarı yükseltin. Ardından baskı ayağını çıkarın ve güvenli bir konumda saklayın.
6. Yine, baskı ayağı koluna yukarı doğru bastırarak baskı ayağını daha da yukarı yükseltin. Ardından baskı ayağı tutucusunun altından bulunan oluğun <B> ayağın üst kısmında bulunan çubuklu yakalaması ve bu çubukla hizalanması için baskı ayağını baskı ayağı tutucusunun tam altına <A> yerleştirin. Ardından baskı ayağı üzerinde bulunan düğmeye basarak baskı ayağı kolunu ayağı takmak üzere alçaltın.

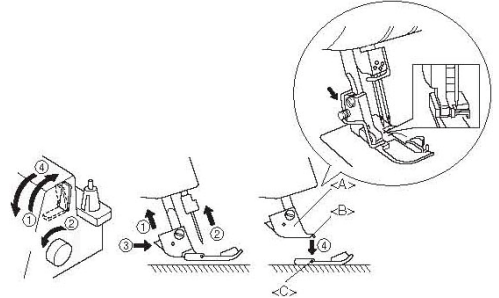

## Atık iplik toplayıcısı

İsteğe bağlı atık iplik toplayıcısı <A> dikiş sırasında kesilen kumaş ve iplik parçalarını saklayabileceğiniz bir bölmedir.

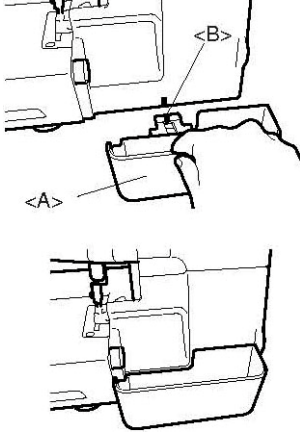

Takmak için:  
Atık iplik toplayıcısını <A> ön kapak ile temas edene kadar ittirin.

**NOT:**  
Konumlandırma kılavuzunu <B> makine üzerinde bulunan eşine konumlandırmaya dikkat edin.

Sökmek için:  
Atık iplik toplayıcısını yavaşça dışarıya doğru çekin.

**NOT:**  
İsteğe bağlı atık iplik toplayıcısı ayrıca pedal tutucu olarak da kullanılabilir.

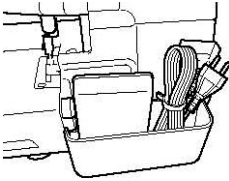

### DİKKAT

Makineyi bir yerden bir yere taşıırken ya da hareket ettirirken her zaman pedali atık iplik toplayıcısından sökün.

## Serbest kol dikişi (yatak uzantısının çıkartılması)

Serbest kol dikişi boru şeklindeki parçaların daha kolay dikilmesine imkan tanır.

1. Yatak uzantısını çıkartın <A>.

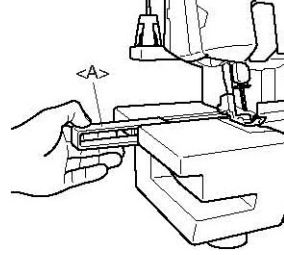

**NOT:**  
Çıkartmış olduğunuz yatak uzantısını kaybetmemeye dikkat edin.

2. Kumaşı yerleştirin ve dikişe başlayın. (Bkz. BÖLÜM 5.)

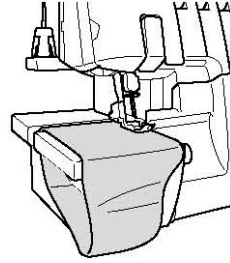

## Geri çekici bıçak

Kumaş ucunu kesmeden dikmek için, aşağıda belirtildiği şekilde bıçağı geri çekmeniz gerekmektedir.

### **⚠ DİKKAT**

Bıçağı dokunmayın.

Bıçak kolunu sadece iğne en alçak konumundayken hareket ettirin.

Bıçağı geri çekmeden önce elektrik besleme kablosunu duvar prizinden çıkartığınızdan emin olun.

1. Bıçak kolunu çekin <A> ardından sağa doğru itin.

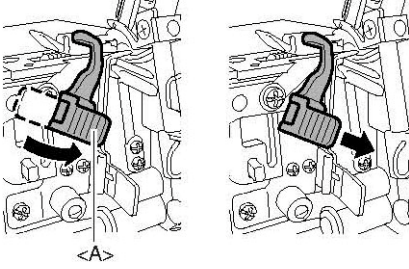

2. Bıçağı aşağı getirin.

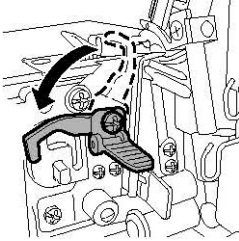

3. Bıçağı tamamen geri çekin ardından elinizi koldan çekin.

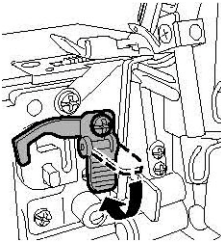

## Dikiş uzunluğu

Normal dikiş uzunluğu ayarı 3 mm'dir. Dikiş uzunluğunu değiştirmek için kasanın sağ tarafında bulunan dikiş uzunluğu ayarlama kadranını çevirin.

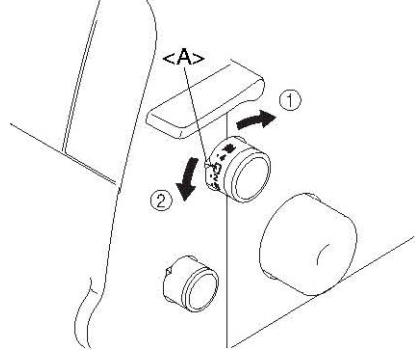

- (1) Dikiş minimum 2 mm (5/64 inç) kısaltın.
  - (2) Dikiş maksimum 4 mm (5/32 inç) uzatın.
- <A> Seçim işareti

## Dikiş genişliği

Sıradan overlok dikiş için normal dikiş genişliği ayarı 5 mm'dir (13/64 inç) . Dikiş genişliğini değiştirmek için, dikiş genişliği ayar kadranını çevirin.

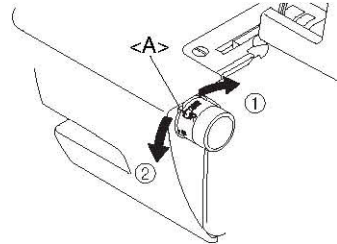







- (1) Genişliği maksimum 7 mm'ye (9/32 inç) artırın.
  - (2) Dikiş genişliğini minimum 5 mm'ye (3/64 inç) azaltın.
- <A> Seçim işareti

## Diferansiyel beslemesi

Bu dikiş makinesi kumaşı makine boyunca hareket ettirmek üzere baskı ayağının altında iki set dişli ile donatılmıştır. Diferansiyel besleme gerek ön gerekse arka dişlilerin hareketlerini kumanda eder. 1 olarak ayarlandığında, dişliler aynı hızda hareket eder (1 oranında). Diferansiyel besleme oranı 1'den aşağı ayarlandığında, ön dişliler arka dişlilere kıyasla daha yavaş hareket ederek kumaşın dikilirken gerdirilmesini sağlar. Bu, büzüşebilir niteliğe sahip hafif kumaşlarda kullanılan faydalı bir özelliktir. Diferansiyel besleme oranı 1'den yukarı ayarlandığında, ön dişliler arka dişlilere kıyasla daha hızlı hareket ederek kumaşın dikilirken bir araya getirilmesini sağlar. Bu fonksiyon streç kumaşlara kenar dikişi yaparken dalgalanmaları ve büzülmeleri yok etmede yardımcı olur.

### Diferansiyel besleme ayarı

| Besleme oranı | Ana besleme (arka)  | Diferansiyel besleme (ön)   | Etki                                      | Uygulama   |
|---------------|---|---|---|--|
| 0,7-1,0       |  |  | Malzeme sıkıca çekilir.                   | İnce malzemelerin büzülmelerinin önüne geçilir                     |
| 1,0           |  |  | Diferansiyel beslemesi olmadan.           | Normal dikiş   |
| 1,0-2,0       |  |  | Malzeme bir araya itilir ya da getirilir. | Streç malzemelerin gerilmelerinin ya da büzülmelerinin önüne geçer |

Diferansiyel besleme ayar kadranı üzerinde normal ayar 1,0 değerindedir.

Diferansiyel beslemeyi ayarlamak üzere, kasanın sağ alt kısmında bulunan kadranı çevirin.

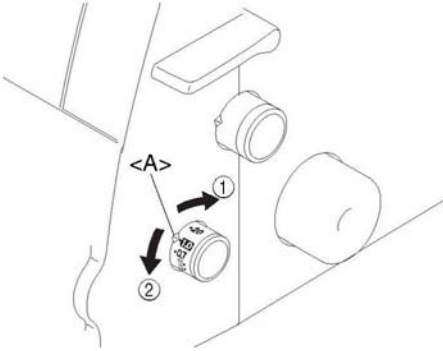

(1) 1,0'den az (2) 1,0'den çok <A> Seçim işareti

### Bir örnek

Diferansiyel besleme kullanılmadan streç malzemenin dikilmesi durumunda, kenarlarda dalgalanmalar olacaktır.

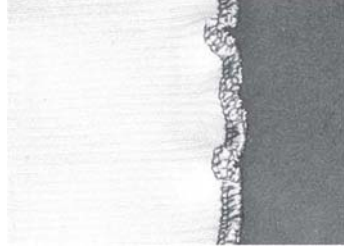

Pürüzsüz bir iş için besleme oranını 1.0 ila 2.0 arasında bir değere ayarlayın.

(Gerek duyulan besleme oranı malzemenin elastikiyetine göre değişir.)

Malzeme ne kadar elastik olursa, diferansiyel oranı da o kadar 2.0'a doğru ayarlanmalıdır. Doğru ayarı tespit edebilmek için kullanacağınız kumaşın bir parçası üzerinde test dikişi dikin.

### ⚠ DİKKAT

Kot gibi gerdirilemez ve kalın malzemeleri dikerken, kumaşa zarar verebileceğinden ötürü diferansiyel beslemeyi kullanmayın.

## Baskı ayağı basıncının ayarlanması

Makinenin sol üst köşesinde bulunan basınç ayarlama vidasını çevirin. Vida üzerinde yazılı değere göre ayarlama yapabilirsiniz.

Normal ayar "2'dir".

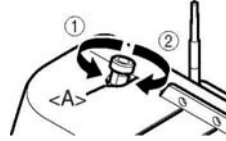

- (1) Daha az basınç
- (2) Daha çok basınç
- <A> Seçim işareti

## Tansiyon ayarlama kadranı

Her iğne ipliği, alt lüper ipliği ve üst lüper ipliği için bir iplik tansiyon kadranı bulunmaktadır. Doğru iplik tansiyonu tipe göre, kumaşın kalınlığına göre ve kullanılan iplik türüne göre farklılıklar gösterebilir. İplik tansiyon ayarları dikiş malzemelerinde yapılacak her türlü değişiklik için gerekli olabilir.

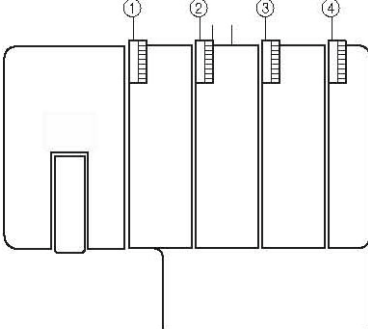

- (1) Sarı ile işaretli tansiyon diski sol iğne için geçerlidir.
- (2) Pembe ile işaretli tansiyon diski sağ iğne için geçerlidir.
- (3) Yeşil ile işaretli tansiyon diski üst lüper için geçerlidir.
- (4) Mavi ile işaretli tansiyon diski alt lüper için geçerlidir.

### Tansiyon kumandası

Çoğu durum için "4" konumunda dikiş uygundur. (Standart: SPAN 60/3Z)

Dikiş kalitesi yeterli gelmezse farklı bir tansiyon ayarı seçin.

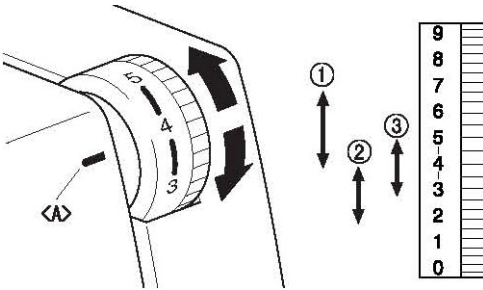

<A> Tansiyon seçim işareti

- (1) Ağır tansiyon için: 4 ila 7
- (2) Hafif tansiyon için: 4 ila 2
- (3) Orta değerde tansiyon için: 5 ila 3

Doğru tansiyonu bulamazsanız takip eden sayfalarda bulunan tablolara başvurun.



### DİKKAT

İpliğin tansiyon disklerine doğru biçimde oturduğundan emin olun.

## İplik tansiyonu ayar tablosu, İki iğneli (Dört iplikli)

- A: Ters  
B: Yüzey  
C: Sol iğne ipliği  
D: Sağ iğne ipliği  
E: Üst lüper ipliği  
F: Alt lüper ipliği

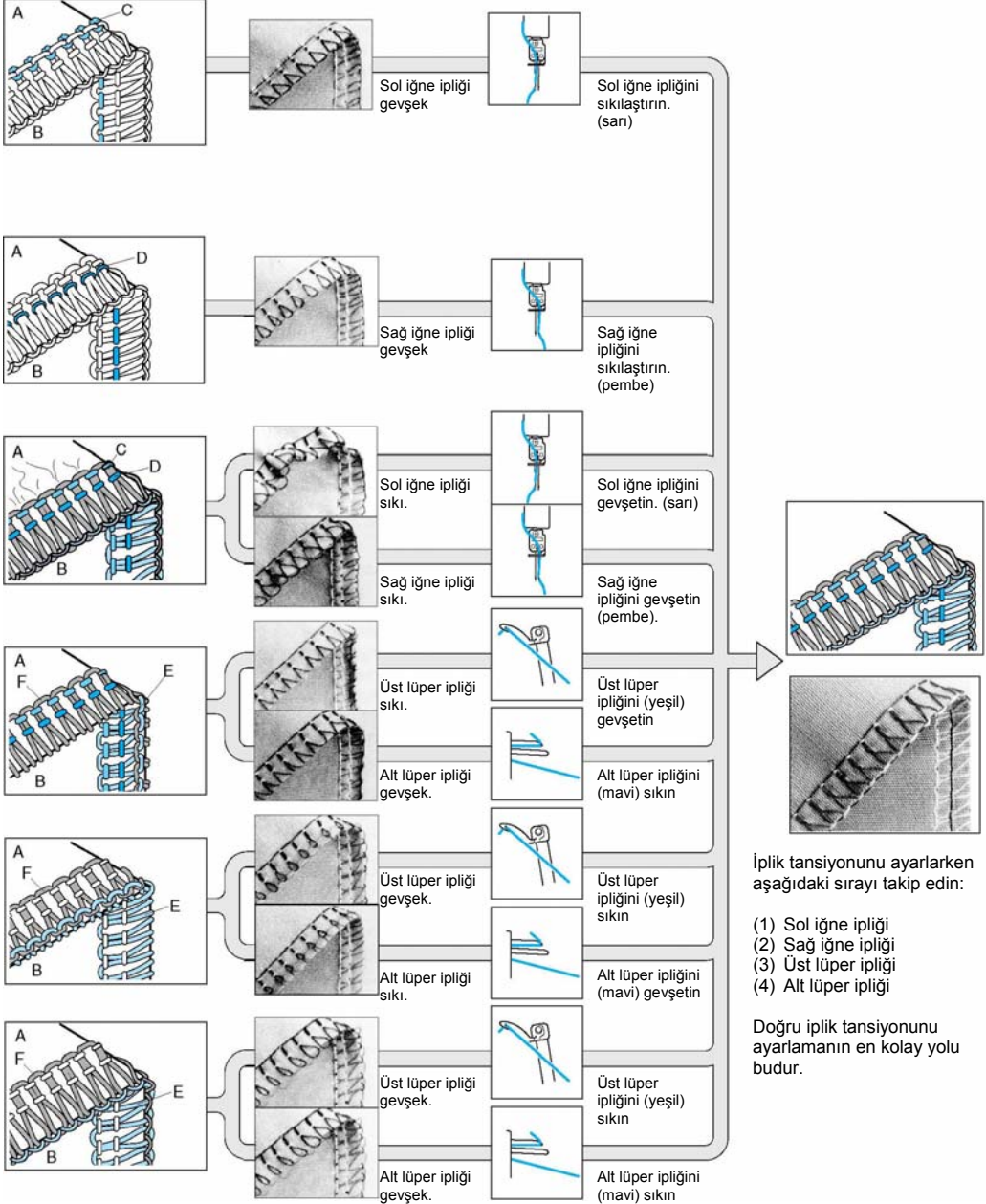



## İplik tansiyonu ayar tablosu, Tek iğneli (Üç iplikli)

- A: Ters  
B: Yüzey  
C: İğne İplik  
D: Üst lüper ipliği  
E: Alt lüper ipliği

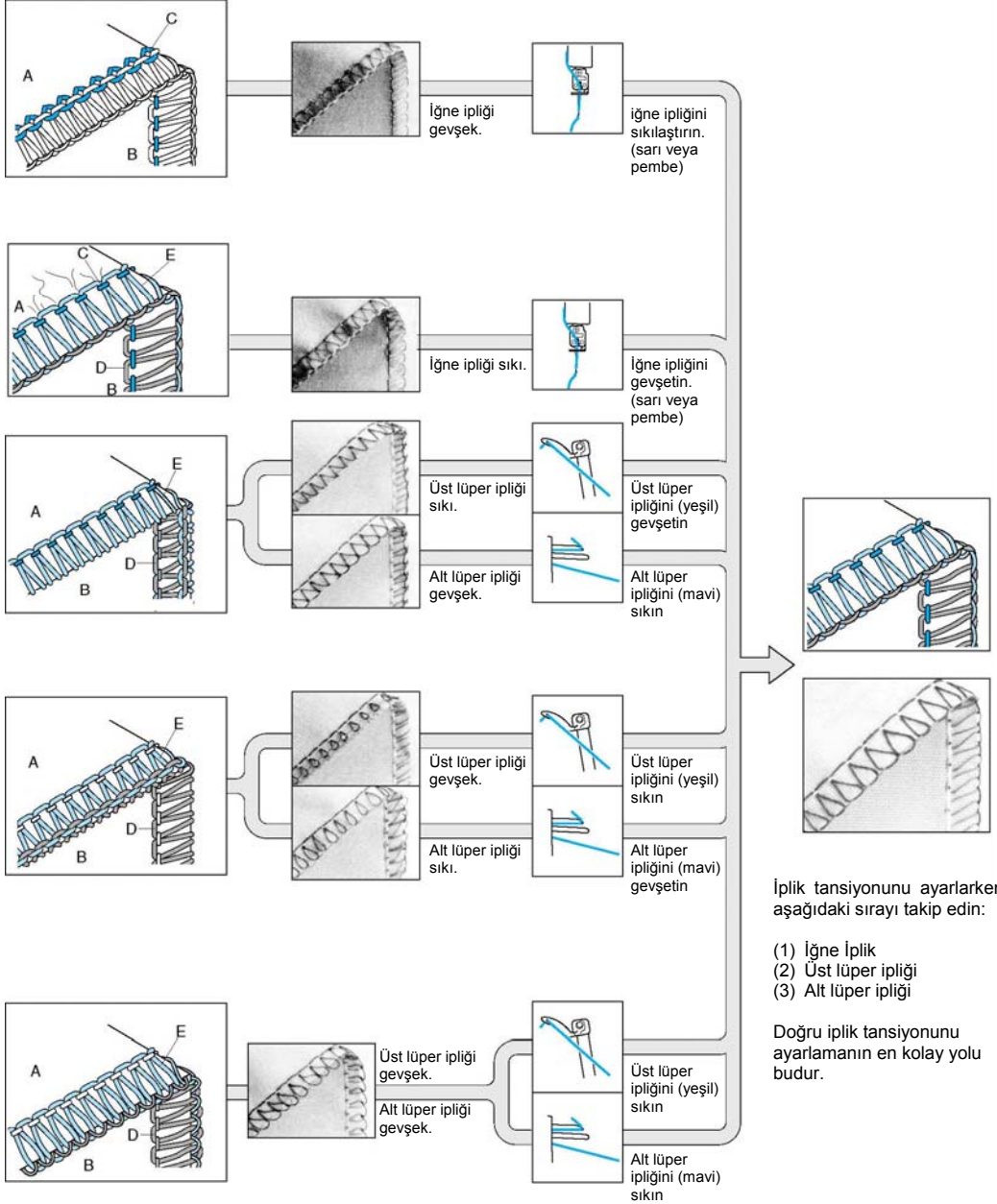

## İğne

Bu makine standart bir ev dikiş makinesi iğnesi kullanmaktadır.  
SCHMETZ 130/ 705H (#80 veya #90) model iğnenin kullanılması tavsiye edilir.

### İğne tanımı

(1) Arka (düz kısım) (2) Ön (3) Oluk

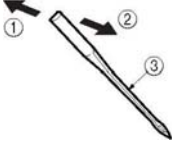

### İğnenin kontrol edilmesi

- (4) Düz yüzey
- (5) İğneyi düz tarafı üzerine yerleştirin ve boşluğun paralel olarak oluşup oluşmadığını kontrol edin.

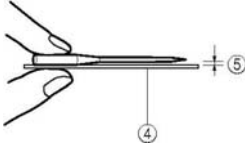

NOT:

Malzemelerin kırılmasını önleyici önlemler<A>.

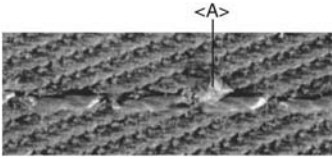

SCHMETZ 130/705H SUK (#90) YUVARLAK UÇLU İĞNE kullanılması kullanılan malzemelerin hasar görme olasılığını azaltabilir.

## İğnenin Takılması/Sökülmesi

- <A> Sol iğnenin sökülmesi / takılması  
<B> Sağ iğnenin sökülmesi / takılması

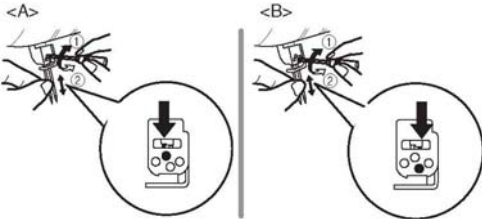

(1) Sıkın (2) Gevşetin

Sökmek için:

1. Ana elektrik ve ışık düğmesini KAPALI konumuna getirin.

2. Volan üzerinde bulunan işaretin makine üzerinde bulunan işaret ile hizalanması için volanı çevirin. (Bkz. BÖLÜM 1 "Volanın yönünü çevirme".)
3. Makine ile birlikte gelen altıgen tornavidayı kullanarak resimde belirtildiği şekilde (2) yönünde ilgili iğne ayar vidasını gevşetin ve iğneyi sökün.

Takmak için:

1. Ana elektrik ve ışık düğmesini KAPALI konumuna getirin.
2. Volan üzerinde bulunan işaretin makine üzerinde bulunan işaret ile hizalanması için volanı çevirin.
3. Düz tarafı sizden öte tarafa denk gelecek şekilde iğneyi tutun ve yukarı doğru gidebildiği kadar yerleştirin.
4. Makine ile birlikte gelen altıgen tornavidayı kullanarak resimde belirtildiği şekilde (1) yönünde iğne ayar vidasını iyice sıkın.

NOT:

İğneleri sonuna kadar yerleştirmeye dikkat edin.

İğnelerin yanlış biçimde girmeleri durumunda sağ iğne sol iğneden bir az daha aşağıda kalacak şekilde ayarlanmalıdır.

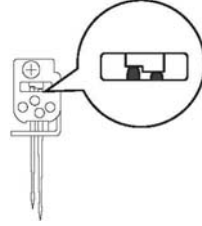

## ⚠ DİKKAT

İğne söküp / takmadan önce her zaman elektrik beslemesini kapattığınızdan emin olun.

İğneyi veya iğne ayar vidasını makinenin içine düşürmeyin, aksi takdirde hasar görebilir.

## BÖLÜM 2 DİKİŞ ÖNCESİ HAZIRLIK

### İplik mili

Teleskop iplik milini en yüksek konumuna getirin. İplik tutucuların aşağıda resmedildikleri şekilde makara pimlerinin üzerinde hizalandıklarından emin olun.

- (1) İplik mili üzerinde iplik tutucu
- (2) Makara pimi
- (3) Doğru konum

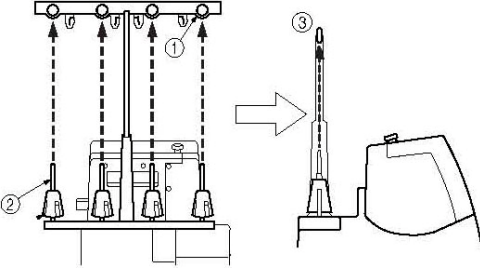

### İplik makarası kapağını kullanma

Dikiş iplik makaralarını kullanırken iplik makarası kapağı aşağıda resmedildiği şekilde kullanılmalıdır. Makara çentiğinin alt kısmında olduğundan emin olun.

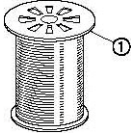

(1) İplik makarası kapağı

### İplik ağını kullanma

Gevşek sarılmış naylon iplik ile dikiş dikiyorsanız, ipliğin makaradan kaymasının önüne geçmek için tedarik edilmiş olan ağ ile makarayı kaplamanızı tavsiye ederiz. Ağı makaranın şekline göre uydurun.



### İplik geçirmeden önce

1. Güvenlik açısından ana elektrik ve ışık düğmesini kapatın.

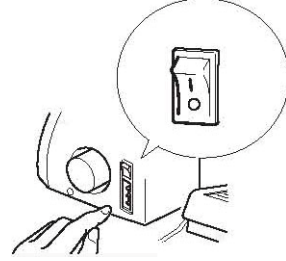

2. Baskı ayağı kolunu kullanarak baskı ayağını kaldırın.

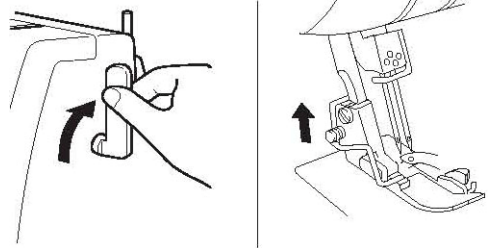

3. Volan üzerinde bulunan işaretin <A> makine üzerinde bulunan işaret <B> ile hizalanması için volanı çevirin. (Bkz. BÖLÜM 1 "Volanın yönünü çevirme".)

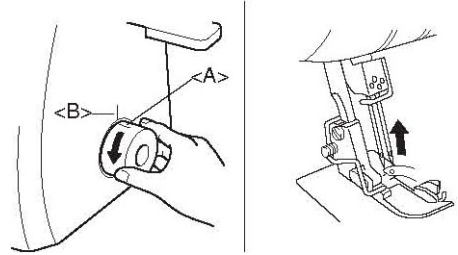

# BÖLÜM 3

## İPLİK GEÇİRME

İplik geçirme işlemi aşağıdaki sırada yapılmalıdır.

1. Alt lüper
2. Üst lüper
3. Sağ iğne
4. Sol iğne

### Alt lüper iplik geçirilmesi

Mavi rengi ve her iplik noktasındaki rakamı takip ederek ipliği resmedilen sırada geçirin.

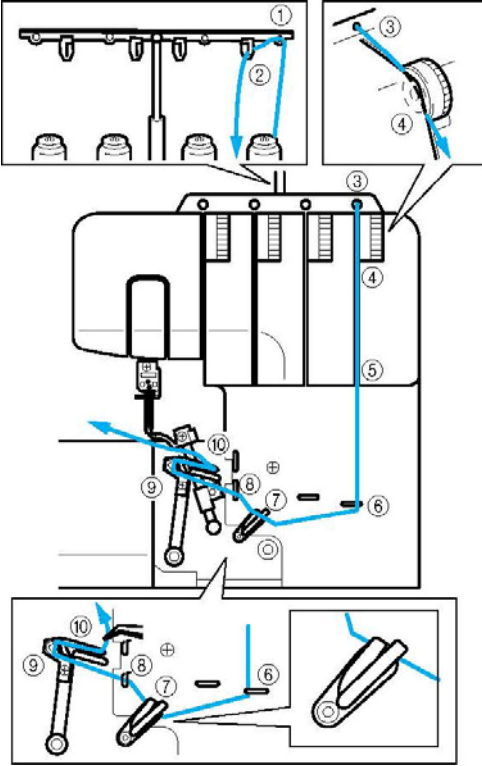

1. Sağa doğru kaydırarak ve üst kısmını kendinize doğru çekerek ön kapağı açın.
2. İpliği makaradan direkt olarak arkadan öne doğru iplik mili üzerinde bulunan iplik tutucuya (1) ve iplik plakasına (2) doğru çekin.
3. İpliği makinenin üstünde bulunan delikten (3) geçirin.
4. İpliği, mavi tansiyon ayarlama kadranı yanında bulunan tansiyon diskinden (4) geçirin.

5. İpliği kanaldan aşağı doğru geçirin ve ardından eşlik

eden resimde gösterilen, belirli bir numara sırası izleyen, mavi renkli işaretlerin yanlarında bulunan iplik geçirme noktalarından (5)(6)(7)(8) geçirin.

NOT:

İpliği her iki horozdan da (7) geçirdiğinizden emin olun.

"Alt lüper kolay iplik geçirme işlemi" ile devam edin.

### Alt lüper kolay iplik geçirme işlemi

1. Alt lüper iplik geçirme kolunu <A> sağa doğru kaydırın.

Alt lüper <B> aşağıda gösterildiği şekilde konuma doğru hareket eder.

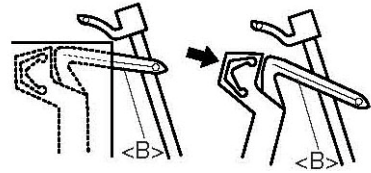
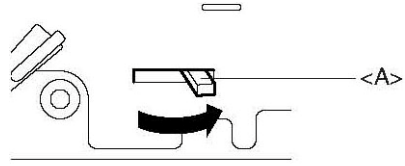

### ⚠ DİKKAT

İplik geçirme kolunu sadece oklarla gösterilen yönlerde kaydırın. Güç kullanılarak iplik geçirme kolunun farklı yönlere ittirilmeye çalışılması hasar görmesine sebep olabilir.

Alt lüper iplik geçirme kolunu kaydırmadan önce, iğnenin en yüksek konumunda olduğundan emin olun.

2. İpliği resmedildiği şekilde geçirin.

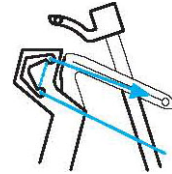

3. İpliği, alt lüperin gözünden geçirin.

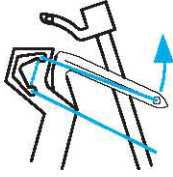

4. Yavaşça volanı çevirin ve orijinal konumuna döndüğünden emin olun.

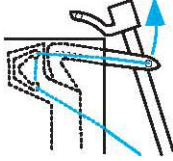

**NOT:**

*Alt lüper ipliği dikiş sırasında koparsa, ipliği her iki iğneden de kesin ve sökün.*

*Alt lüper üzerine yeniden iplik geçirmeden önce, alt lüper üzerine iplik geçirme işleminin aynen şekilde gösterildiği biçimde yapılmasına özen gösterin. İplik geçirme işlemi doğru sırada gerçekleştirilmezse makine düzgün olarak çalışmaz.*



**DİKKAT**

**Alt lüper ve üst lüper üzerine iplik geçirildikten sonra iğnelere iplik geçirin.**

## Üst lüper iplik geçirme

Yeşil rengi ve her iplik noktasındaki rakamı takip ederek ipliği resmedilen sırada geçirin.

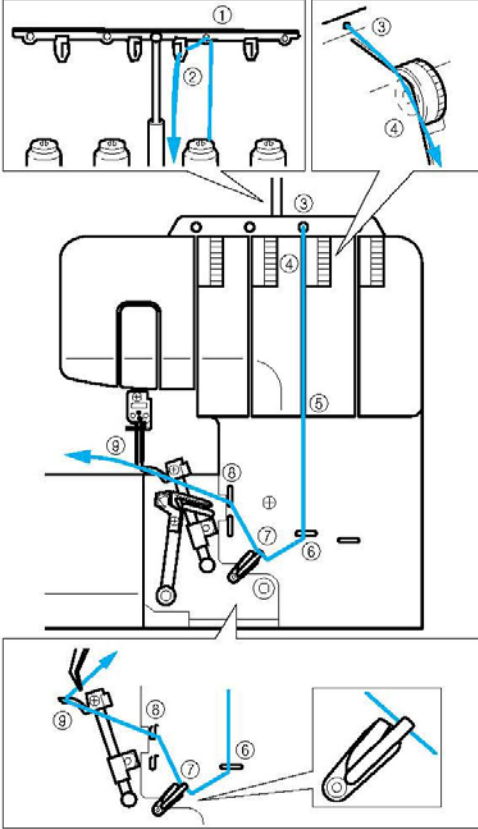

1. Sağa doğru kaydırarak ve üst kısmını kendinize doğru çekerek ön kapağı açın.
2. İpliği makaradan direkt olarak arkadan öne doğru iplik mili üzerinde bulunan iplik tutucuya (1) ve iplik plakasına (2) doğru çekin.
3. İpliği makinenin üstünde bulunan delikten (3) geçirin.
4. İpliği, yeşil tansiyon ayarlama kadranı yanında bulunan tansiyon diskinden (4) geçirin.
5. İpliği kanaldan aşağı doğru geçirin ve ardından eşlik eden resimde gösterilen, belirli bir numara sırası izleyen, yeşil renkli işaretlerin yanlarında bulunan iplik geçirme noktalarından (5) (6) (7) (8) geçirin.

**NOT:**

İpliği sadece üst horozdan (7) geçirdiğinizden emin olun.

6. İpliği, üst lüperin (9) gözünden geçirin.

**NOT:**

Dikiş sırasında üst lüper ipliğinin kopması durumunda: Alt lüper ipliğinin üst lüpereye kapılması sonucunda oluşabilir. Bu durumun gerçekleşmesi durumunda, volanı çevirerek üst lüperi alçaltın, alt lüper ipliğini üst lüperden ayırın ve üst lüpereye en az tansiyon diskinden itibaren yeniden iplik geçirin.

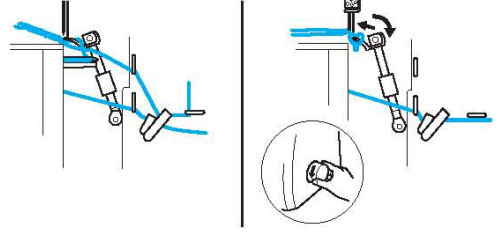

## Sağ iğneye iplik geçirme

Pembe rengi ve her iplik noktasındaki rakamı takip ederek ipliği aşağıda resmedilen sırada geçirin.

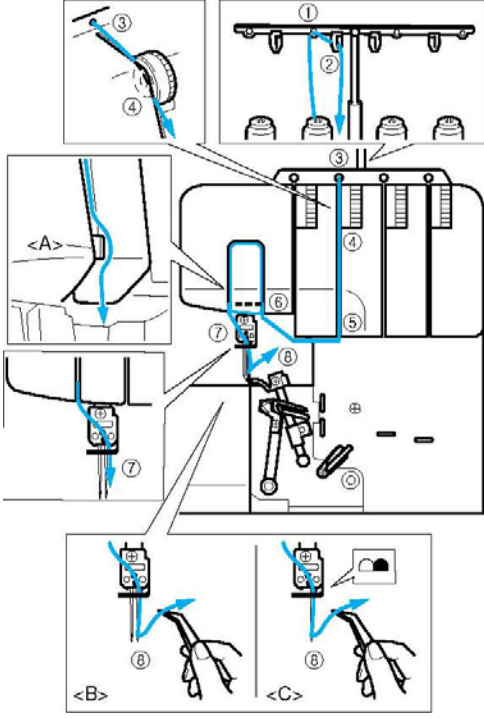

1. İpliği makaradan direkt olarak arkadan öne doğru iplik mili üzerinde bulunan iplik tutucuya (1) ve iplik plakasına (2) doğru çekin.
2. İpliği makinenin üstünde bulunan delikten (3) geçirin.
3. İpliği, pembe tansiyon ayarlama kadranı yanında bulunan tansiyon diskinden (4) geçirin.
4. İpliği kanaldan aşağı doğru geçirin ve ardından eşlik eden resimde gösterilen, belirli bir numara sırası izleyen, pembe renkli işaretlerin yanlarında bulunan iplik geçirme noktalarından (5) (6) (7) geçirin.

**NOT:**

*İpliğin, ayracın <A> sağından geçtiğinden emin olun.*

5. İpliği iğne mili iplik kılavuzundan aşağı doğru ve sağ iğneden (8), önden arkaya doğru geçirin.  
(<B>: iki iğne/ <C>: bir iğne)

## Sol iğneye iplik geçirme

Sarı rengi ve her iplik noktasındaki rakamı takip ederek ipliği resmedilen sırada geçirin.

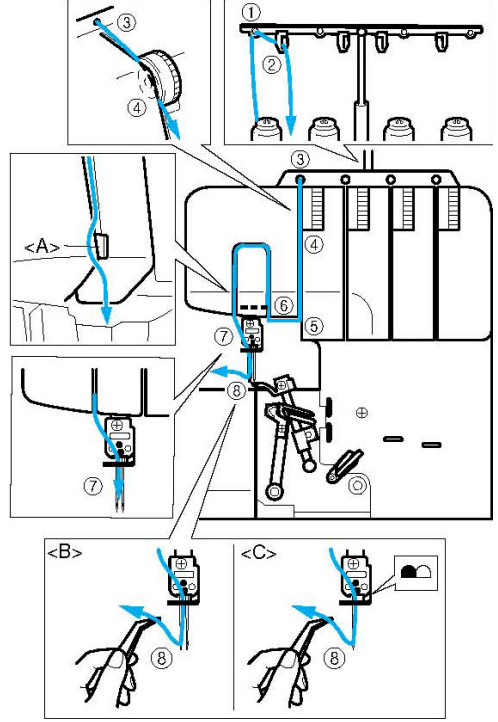

1. İpliği makaradan direkt olarak arkadan öne doğru iplik mili üzerinde bulunan iplik tutucuya (1) ve iplik plakasına (2) doğru çekin.
2. İpliği makinenin üstünde bulunan delikten (3) geçirin.
3. İpliği, sarı tansiyon ayarlama kadranı yanında bulunan tansiyon diskinden (4) geçirin.
4. İpliği kanaldan aşağı doğru geçirin ve ardından eşlik eden resimde gösterilen, belirli bir numara sırası izleyen, sarı renkli işaretlerin yanlarında bulunan iplik geçirme noktalarından (5) (6) (7) geçirin.

**NOT:**

*İpliğin, ayracın <A> solundan geçtiğinden emin olun.*

5. İpliği iğne mili iplik kılavuzundan aşağı doğru ve sol iğneden (8), önden arkaya doğru geçirin.  
(<B>: iki iğne/ <C>: bir iğne)

## BÖLÜM 4

### KUMAŞ, İPLİK VE İĞNE KARŞILAŞTIRMA TABLOSU

| Kumaş   | Dikiş  | Dikiş Uzunluğu (mm) | İplik   | İğne                              |
|---|--|---------------------|---|-----------------------------------|
| İnce malzemeler:<br>Jorjet<br>İnce Keten Bezi<br>Organdi<br>Triko | Overlok dikiş                                    | 2,0-3,0             | Bükülmüş #80-90<br>Pamuk #100<br>Tetron #80-100   | SCHMETZ<br>130/705H<br>#80        |
| İnce malzemeler:<br>Jorjet<br>İnce Keten Bezi<br>Organdi<br>Triko | Dar overlok<br>Yuvarlanmış kenar bastırma dikişi | R-2,0               | İğne ipliği:<br>Bükülmüş #80-90<br>Tetron #80-100<br><br>Lüper İpliği:<br>Yün naylon iplik<br>Bükülmüş #80-90<br>Tetron #80-100 | SCHMETZ<br>130/705H<br>#80        |
| Orta ağırlıkta kumaşlar:<br>Geniş kumaş<br>Gabardin<br>Serge      | Overlok dikiş                                    | 2,5-3,5             | Bükülmüş #60-80<br>Pamuk #60-80<br>Tetron #60-80  | SCHMETZ<br>130/705H<br>#80<br>#90 |
| Orta ağırlıkta kumaşlar:<br>Geniş kumaş                           | Dar overlok<br>Yuvarlanmış kenar bastırma dikişi | R-2,0               | İğne ipliği:<br>Bükülmüş #60-80<br>Tetron #60-80<br><br>Lüper İpliği:<br>Yün naylon iplik<br>Bükülmüş #60-80<br>Tetron #60-80   | SCHMETZ<br>130/705H<br>#80<br>#90 |
| Kalın kumaşlar:<br>Tüvid<br>Kot kumaşı<br>Örgü                    | Overlok dikiş                                    | 3,0-4,0             | Pamuk #50-60<br>Bükülmüş #60<br>Tetron #50-60   | SCHMETZ<br>130/705H<br>#90        |

NOT:

Moda dikişler için dekoratif iplik en iyi üst lüperde çalışır.



# BÖLÜM 5

## DİKİŞ

### Dikiş seçimi

Dikişe başlamadan önce dikiş desenini seçin. Aşağıdaki basit adımların takip edilmesiyle dikiş makineniz beş adet farklı dikiş dikişebilir:

#### Dört-iplikli overlok dikiş

Dört-iplikli overlok dikiş dikmek üzere dört ipliği ve iki iğneyi de kullanın.

Kullanım: Dayanıklı dikiş dikilmesini sağlar. Örgü ve dokuma dikişleri için idealdir.

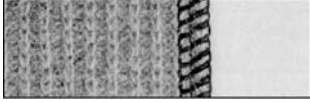

#### Üç-iplikli overlok dikiş 5 mm (3/16 inç)

5 mm (3/16 inç) dikiş üretmek üzere üç iplik ve sol iğneyi kullanın.

Kullanım: Takım elbise, bluz, pantolon vs. üzerinde overlok dikiş için uygundur. Orta kalınlıkta ya da ağır malzemeler için ideal olarak kullanılır.

NOT:

Overlok dikiş dikerken sağ iğneyi çıkartın.

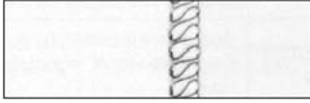

#### Üç-iplikli overlok dikiş 2,8 mm (7/64 inç)

2,8 mm (7/64 inç) dikiş üretmek üzere üç iplik ve sağ iğneyi kullanın.

Kullanım: Takım elbise, bluz, pantolon vs. üzerinde overlok dikiş için uygundur. İnceden orta kalınlığa kadar olan malzemelerde ideal olarak kullanılır.

NOT:

Overlok dikiş dikerken sol iğneyi çıkartın.



#### Dar overlok dikişi 2.0 mm (5/64 inç) ve

#### Yuvarlanmış kenar bastırma dikişi 2.0 mm (5/64 inç)

Dekoratif olarak veya dikişlerin sonlandırılmasında kullanılabilir. Detaylı bilgi için bu bölümde yer alan "Dar overlok / Yuvarlanmış kenar bastırma dikişi" başlığına bakınız.

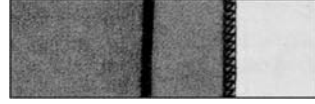

NOT:

İsteğe bağlı aksesuar ayağını daha da fazla çeşitte dikiş dikişmek amacıyla kullanabilirsiniz. Detaylı bilgi için BÖLÜM 8'e bakınız.

### Test dikişi

Dikişe başlamadan önce test dikişi yapınız.

1. Tüm iplik tansiyonlarını "4" olarak ayarlayın.
2. Makineye iplik beslemesi yapın ve tüm iplikleri yaklaşık 15 cm (6 inç) kadar baskı ayağının arkasından çekiniz.

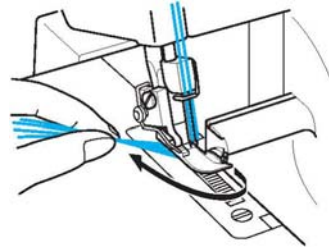

3. Test dikişi yapmak üzere baskı ayağının altına bir parça kullanacağınız kumaştan yerleştirin.

NOT:

Altına kumaş koymadan önce baskı ayağını daima kaldırın. Baskı ayağını kaldırmadan sadece ayağın altına kumaşı sürerek dikişe başlayamazsınız.

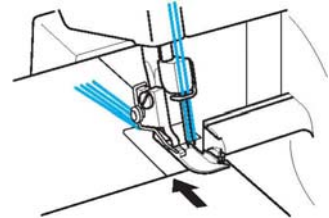

4. Sol elinizle tüm iplikleri tutarak, VOLANI yavaşça kendinize doğru birkaç kez çevirin ve dikiş için pedali kullanmadan önce ipliklerin dolanıp dolanmadıklarını kontrol edin.

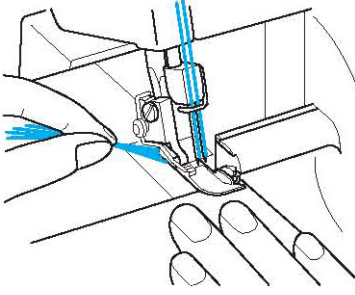

## Zincir dikişi

Test dikişi diktikten sonra, pedala hafifçe basmaya devam edin ve yaklaşık 10 cm (4 inç) zincir dikişi dikiş. İplikler otomatik olarak kendilerini zincire dolayacaklardır.

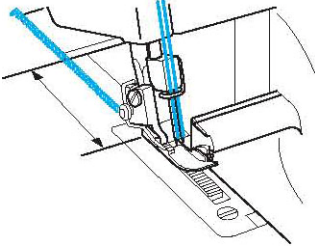

### NOT:

*İplik tansiyonunun doğru biçimde dengelenmemesi, zincir dikişin eşit olarak gerçekleştirilememesiyle sonuçlanır. Bu durumun gerçekleşmesi durumunda iplikleri hafifçe çekin. İplik sırasını kontrol edin ve iplik tansiyonunu eşit bir zincir oluşturacak şekilde ayarlayın. (Bkz. BÖLÜM 1 "Tansiyon ayarlama kadranı".)*

## Dikişe başlama

1. Makineye iplik beslemesi yapın ve tüm iplikleri yaklaşık 15 cm (6 inç) kadar baskı ayağının arkasından çekiniz.

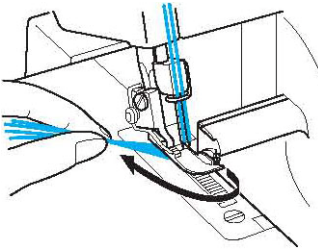

2. Baskı ayağını kaldırın ve dikişe başlamadan önce kullanacağınız kumaşı baskı ayağının altına güzelce yerleştirin. Volanı çevirerek yavaşça birkaç dikiş dikiş.
3. Kumaş otomatik olarak beslenecektir. Sadece kumaşa gitmesi gerektiği yönde kılavuzluk etmeniz yeterli olacaktır.
4. Tek tip olup olmadığını kontrol etmek üzere dikiş formasyonunu (zincir dikişi) kontrol edin. Dikiş tek tip gerçekleşmediyse, iplik geçirme işleminin doğru şekilde ve sırasına uygun olarak yapıldığı yapılmadığını tekrar kontrol edin.
5. Kumaş dikişlerinin tutarlı bir şekilde kesilip kesilmediklerini kontrol etmek üzere Dikiş Payı Kılavuzunu takip edin. Dikiş genişliği kadranı "5" olarak ayarlandığında Dikiş Payı Kılavuzu skalası 9,5, 12,7, 15,9 ve 25,4 mm (3/8, 1/2, 5/8 ve 1 inç) değerini gösterir.

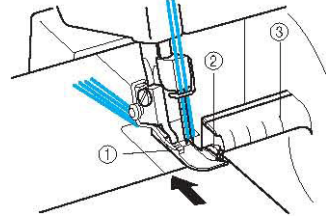

(1) Baskı ayağı (2) Üst bıçak (3) Dikiş Payı Kılavuzu

## Dikişi sökme

Dikiş sonlandığında, zincir dikişin devamının sağlanabilmesi açısından makineyi düşük bir hızda çalıştır konumda tutun. Ardından dikişleri çalışmanızdan 5 cm (2 inç) kadar uzaktan kesin. Zincirleme için besleme yeterli değilse ipliği nazikçe çekin.

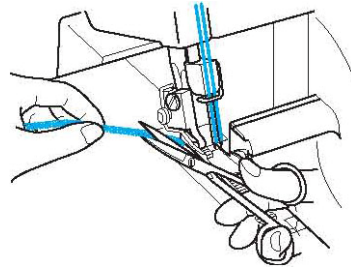

## Zincirleri sabitleme

Zincirleri sabitlemek için iki adet yöntem bulunmaktadır.

### 1. Yöntem

Zincir dikişin başlangıç ve bitiş dikişlerini makinenizi kullanarak sabitleyin.

#### Bir dikiş başlangıcında

1. Yaklaşık 5 cm (2 inç) zincirleme dikiş diktikten sonra birkaç dikiş daha dikişin.
2. Makineyi durdurun ve baskı ayağını kaldırın.
3. Zinciri baskı ayağının altına koyun ve kendinize doğru çekerek üzerinden dikişin.
4. Birkaç dikiş diktikten sonra, ekstra zinciri resmedildiği şekilde bıçakla kesin.

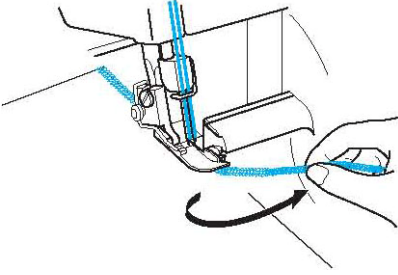

#### Bir dikiş sonlandığında

1. Dikişin sonuna geldiğinde, dikiş makinesini durdurmadan önce kumaştan dışarı doğru bir dikiş daha dikişin.

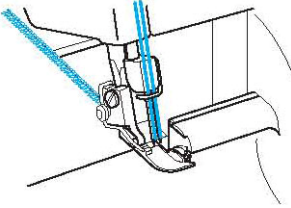

2. Baskı ayağını ve iğneleri kaldırın ardından kumaşın tersini çevirin.

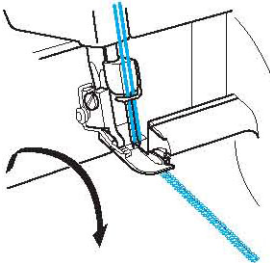

3. İğneleri ve baskı ayağını aynı konuma alçaltın.
4. Dikilen dikiş bıçakla kesmemeye dikkat ederek dikiş üzerinden dikişin.
5. Birkaç dikiş diktikten sonra, resmedildiği şekilde kumaşı dikişin.

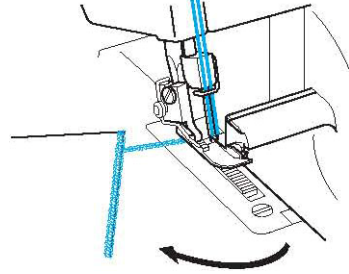

6. İplikleri makas yardımıyla kesin.

### 2. Yöntem

Bu yöntem ile zincir dikişin başı ve son kısmı aynı yolla sabitlenebilir.

1. Zincir dikişten çıkan ipliği düğümleyin.

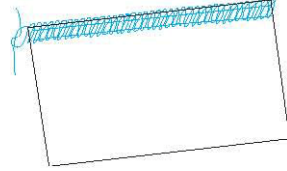

2. Geniş göze sahip bir el ile dikiş iğnesi kullanarak zinciri dikişin sonuna yerleştirin.

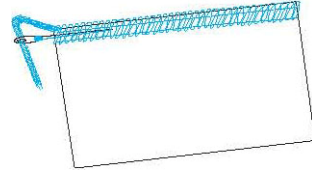

3. Kumaş yapıştırıcısı kullanarak zinciri sabitleyin ve kuruduktan sonra dikişin artık kısımlarını kesin.

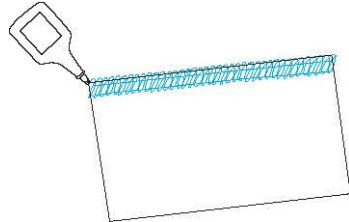

## Dikiş sırasında iplik koparsa

Malzemeyi çıkarın ve Alt lüper, Üst lüper, sağ iğne ve ardından sol iğne şeklinde doğru sırada yeniden iplik geçirin (yeniden iplik geçirmek üzere detaylı bilgi edinmek için bkz. BÖLÜM 3 "İplik Geçirme"). Baskı ayağının altındaki malzemeyi değiştirin ve önceki dikişlerin üzerinden 3-5 cm (1-1/8 ila 2 inç) dakin.

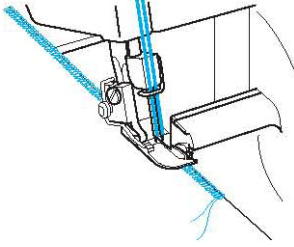

### **⚠ DİKKAT**

Dikiş sırasında iğnelere ve bıçaklara hasar vereceğinden kumaş üzerinde düz iğne bırakmayın.

## İnce malzemelere dikiş

1. Kullanacağınız malzemenin bombe yapmasını engellemek ve eğimli alanların dikilebilmesini mümkün kılmak için baskı ayağı basıncını ayarlayın. (Bkz. BÖLÜM 1 "Baskı ayağı basısının ayarlanması".)
2. İplik tansiyonunu gevşetin ancak tansiyonun çok gevşek olması durumunda ipliğin kopabileceğini ve dikişlerin atlanma olasılığının söz konusu olabileceğini göz ardı etmeyin.

## Dar overlok / Yuvarlanmış kenar bastırma dikişi

Dar overlok / Yuvarlanmış kenar bastırma dikişi hafiften orta ağırlığa kadar olan kumaş aralığında kullanılacak dekoratif bir işleme çeşididir. Genellikle bir kumaşın kenarlarını tamamlamak için kullanılır. Bu dikiş sol iğnenin çıkartılması ve 3-iplikli overlok dikişin kullanılması ile dikilir.

### Dar overlok / ve Yuvarlanmış kenar bastırma dikişine dair talimatlar

#### **⚠ DİKKAT**

Bir iğne çıkarmadan / takmadan önce ana elektrik ve ışık düğmesini kapatın.

1. Sol iğneyi çıkarın.

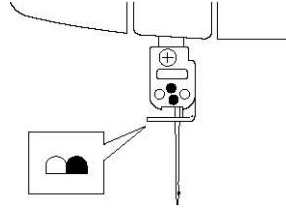

NOT:

Tavsiye edilen iplik ve iğneler için bkz. BÖLÜM 4 "Dikiş malzemeleri, iplik ve iğne karşılaştırma tablosu".

2. Sağ iğneyi kullanarak üç iplikli overlok dikişi yapmak için makineye iplik geçirin.
3. Dikiş parmağını <A> sökün.
  - (1) Baskı ayağı kolunu kaldırın.
  - (2) Tüm iplikleri makinenin arkasına doğru çekin.
  - (3) İpliğin artık dikiş parmağına sarılı olmadığından emin olmak için gerekli kontrolleri yapın.
  - (4) Ön kapağı açın.
  - (5) Üst lüper en alçak konumuna gelene kadar volanı çevirin.
  - (6) Dikiş parmağını sağa doğru çekin ve sökün.

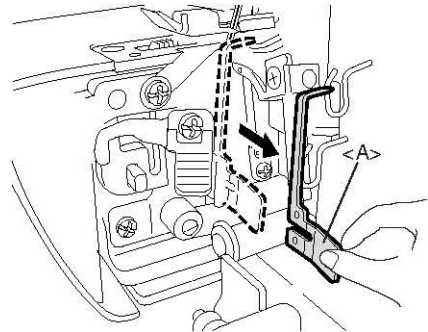

Dikiş parmağı <A>ön kapağın iç kısmına yerleştirilir.

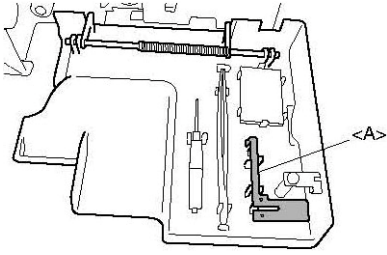

**NOT:**

Sıradan overlok dikişleri dikerken dikiş parmağını taktığınızdan emin olun.

4. Dikiş genişliği kadranını "R" konumuna ayarlayın.

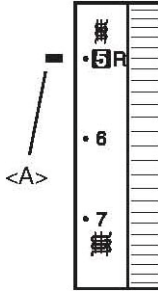

5. Dikiş uzunluğunu ayarlayın.

Dikiş uzunluğu ayarlama kadranını "R ila 2" konumlarına ayarlayın (dar overlok dikiş için: R ila 2, yuvarlanmış kenar bastırma dikişi: R).

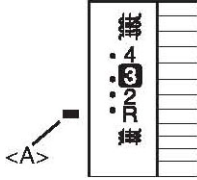

<A> Seçim işareti

## Dar overlok tablosu / Yuvarlanmış kenar bastırma dikişi

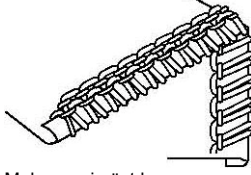
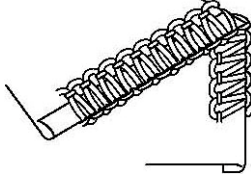
|                  | Yuvarlanmış kenar bastırma dikişi   | Dar overlok dikişi  |
|------------------|---|---|
| Dikiş Türü       | <p>Malzemenin alt kısmı</p>  <p>Malzemenin üst kısmı</p> | <p>Malzemenin alt kısmı</p>  <p>Malzemenin üst kısmı</p> |
| Malzemeler       | Bkz. BÖLÜM 4 "Dikiş malzemeleri, iplik ve iğne karşılaştırma tablosu".  | Bkz. BÖLÜM 4 "Dikiş malzemeleri, iplik ve iğne karşılaştırma tablosu".  |
| İğne İplik       | Bkz. BÖLÜM 4 "Dikiş malzemeleri, iplik ve iğne karşılaştırma tablosu".  | Bkz. BÖLÜM 4 "Dikiş malzemeleri, iplik ve iğne karşılaştırma tablosu".  |
| Üst lüper ipliği | Bkz. BÖLÜM 4 "Dikiş malzemeleri, iplik ve iğne karşılaştırma tablosu".  | Bkz. BÖLÜM 4 "Dikiş malzemeleri, iplik ve iğne karşılaştırma tablosu".  |
| Alt lüper ipliği | Bkz. BÖLÜM 4 "Dikiş malzemeleri, iplik ve iğne karşılaştırma tablosu".  | Bkz. BÖLÜM 4 "Dikiş malzemeleri, iplik ve iğne karşılaştırma tablosu".  |
| Dikiş Uzunluğu   | R   | R-2,0   |
| Dikiş Genişliği  | R   | R   |
| Dikiş Parmağı    | Çıkmış vaziyette  | Çıkmış vaziyette  |
| İplik Tansiyonu  | İnce malzemeler için Orta ağırlığa sahip malzemeler   | İnce malzemeler için Orta ağırlığa sahip malzemeler   |
| İğne İpliği      | 4 (3 - 5)                      5 (4 - 6)  | 4 (3 - 5)                      5 (4 - 6)  |
| Üst lüper İpliği | 5 (4 - 6)                      5 (4 - 6)  | 5 (4 - 6)                      6 (5 - 7)  |
| Alt lüper İpliği | 7 (6 - 8)                      7 (6 - 8)  | 5 (4 - 6)                      6 (5 - 7)  |

## BÖLÜM 6

### SORUN GİDERME

Bu overlok makinesi sorunsuz işleyecek şekilde tasarlanmıştır. Ancak aşağıdaki tabloda temel ayarlar yapılmadığı takdirde karşılaşılabilecek sorunlar verilmektedir.

| Sorun                                 | Nedeni   | Çözüm  |
|---------------------------------------|--|--|
| 1. Besleme yapmıyor                   | Baskı ayağı çok gevşek                             | Baskı ayağı basıncını artırmak için baskı ayar vidasını saat yönünde çevirin. (Sayfa 9'a bakın)  |
| 2. İğneler kırılıyor                  | 1. İğneler bükülmüş veya iğne ucu körelmiş         | Yeni iğneyle değiştirin. (Sayfa 13'e bakın)  |
|                                       | 2. İğneler yanlış takılmış                         | İğneleri düzgün biçimde takın. (Sayfa 13'e bakın)  |
|                                       | 3. Kullanılan malzeme güç kullanılarak çekilmiş    | Dikiş yaparken kullanılan malzemelere bastırmayın veya aşırı güç kullanarak çekmeyin.            |
| 3. İplik kopuyor                      | 1. İplik yanlış şekilde geçirilmiş                 | Doğru biçimde iplik geçirin. (Sayfa 15 ve 18'e bakın.)   |
|                                       | 2. İplik düğüm olmuş.                              | Makara pimlerini, iplik tutucuları vs. kontrol edin ve düğümlemiş olan iplikleri çıkartın.       |
|                                       | 3. İplik tansiyonu çok sıkı                        | İplik tansiyonunu ayarlayın. (Sayfa 10 ve 12'ye bakın.)  |
|                                       | 4. İğneler yanlış takılmış                         | İğneleri düzgün biçimde takın. (Sayfa 13'e bakın)  |
|                                       | 5. Yanlış iğne kullanılmış                         | Tavsiye edilen Schmetz marka, 130/705H model (Bkz. sayfa 13) iğne kullanın.                      |
| 4. Atlanmış dikişler                  | 1. İğneler bükülmüş veya iğne ucu körelmiş         | Yeni iğneyle değiştirin. (Sayfa 13'e bakın)  |
|                                       | 2. İğneler yanlış takılmış                         | İğneyi düzgün biçimde takın. (Sayfa 13'e bakın)  |
|                                       | 3. Yanlış iğne kullanılmış                         | Doğru iğne kullanın. Schmetz 130/705H – tavsiye edilen (Bkz. sayfa 13)                           |
|                                       | 4. İplik yanlış şekilde geçirilmiş                 | Doğru biçimde iplik geçirin. (Sayfa 15 ve 18'e bakın.)   |
|                                       | 5. Baskı ayağı çok gevşek                          | Baskı ayağı basıncını artırmak için baskı ayar vidasını saat yönünde çevirin. (Sayfa 9'a bakın)  |
| 5. Dikişler tek tip olmuyor.          | İplik tansiyonları doğru şekilde ayarlanmamış      | İplik tansiyonunu ayarlayın. (Sayfa 10 ve 12'ye bakın.)  |
| 6. Kumaş bombe yapıyor ve topplanıyor | 1. İplik tansiyonu çok sıkı                        | Hafif veya ince malzemeler üzerinde dikiş yaparken iplik tansiyonunu azaltın. (Bkz. sayfa 10-12) |
|                                       | 2. İplik yanlış geçirilmiş ya da iplik düğümlemiş. | Doğru biçimde iplik geçirin. (Sayfa 15 ve 18'e bakın.)   |

# BÖLÜM 7

## BAKIM

### Temizlik

#### ⚠ DİKKAT

Temizlemeden önce makineyi kapayın.

Volanı çevirin ve iğneleri aşağı doğru hareket ettirin.

Toz, kesilen kumaş ve iplik artıklarını periyodik olarak makine ile birlikte gelen temizlik fırçası ile temizleyin.

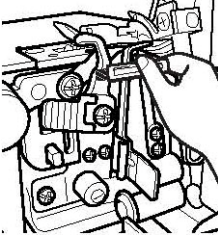

### Yağlama

Makinenin sorunsuz ve sessiz çalışması için makinenin hareket eden parçaları (oklar ile belirtilmiştir) periyodik olarak yağlanmalıdır.

#### ⚠ DİKKAT

Ön kapağı açmadan ve yağlamadan önce her zaman makineyi kapayın.

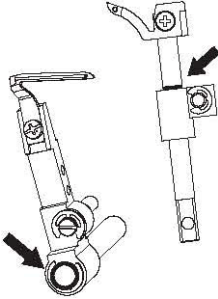

**NOT:**

*Kullanmadan önce dikiş makinenizi yağlamaya dikkat edin.*

*Yağlamadan önce makinenizde biriken hav ve tozu her zaman temizleyin.*

*Normal kullanım için makinenizi ayda bir ya da iki kez yağlayın. Makinenizi daha sık kullanılıyorsanız, haftada bir yağlayın.*

### Ampulün değiştirilmesi

#### ⚠ DİKKAT

Ampulü değiştirmeden önce elektrik ve ışık düğmesini kapatın ve makinenin fişini prizden çekin. Ampulü değiştirirken ana elektrik ve ışık düğmesi açık kalırsa elektrik çarpması riski ile karşı karşıya kalabilirsiniz. Makine açık konumdayken pedala basılması durumunda yaralanmalar söz konusu olabilir.

Yanıkları önlemek için ampulü değiştirmeden önce soğumasını bekleyin.

1. Çapraz yuvalı bir tornavida ile vidayı gevşetin ve ardından lamba kapağını sökün.

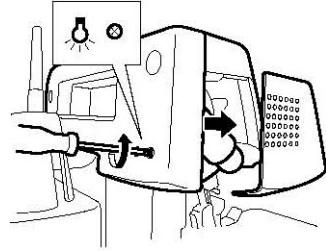

2. Ampulü yenisiyle değiştirin.

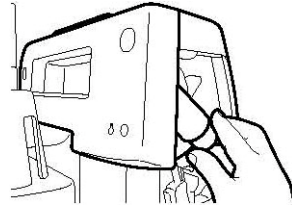

Ampule ait parça kodları şöyledir:  
X53061050 (A.B.D., KANADA)  
205336050 (DİĞERLERİ)

3. Lamba kapağını kapayın ve vidayı sıkın.



# BÖLÜM 8

## İSTEĞE BAĞLI AYAK

### ⚠ DİKKAT

Baskı ayağını değiştirirken makineyi kapayın.

### Teysel dikiş ayağı

#### Özellikler

Teysel dikiş ayağını kullanırken (çok amaçlı ayak) teyel ve overlok dikişlerini aynı anda gerçekleştirebilirsiniz. Bu özellik ideal olarak manşet, pantolon ağıları, cep ve eteklerin kenar baskı dikişlerinin gerçekleştirilmesinde kullanılır.

Bu ayak üzerinde bulunan dikiş kılavuzu kamalı reçme, dar ve süslü pli ve diğer dekoratif dikişlerin dikilmesinde de ayrıca faydalıdır.

#### Teysel dikiş

Gizli kenar bastırma dikişi, kumaşlarda neredeyse görünmez kenar dikişleri dikmek veya evde yapılan dekorasyon projeleri için kullanılır. Pantolon, etek veya döşemelik kumaş dikimlerinde kullanabilirsiniz.

#### Tavsiye edilen ayarlar

- Dikiş Genişliği: 5 mm
- Dikiş Uzunluğu: 3-4 mm
- İğne İpliği Tansiyonu: Hafif Gevşetilmiş (0 – 2)
- Üst Lüper İplik Tansiyonu: Hafif Sıkılaştırılmış (5 – 7)
- Alt Lüper İplik Tansiyonu: Hafif Gevşetilmiş (2 – 4)

#### İzlenecek Yöntem

1. Bir teysel dikiş ayağı takın (Bkz. BÖLÜM 1 "Baskı ayağını takma / Sökme").
2. Bir iğne sol konumda olacak şekilde, makineyi 3 iplikli overlok dikişi için ayarlayın. Sağ iğne sökülmelidir.
3. Kumaşın ters yüzünü dışa doğru çevirin ve ardından resmedildiği şekilde gerekli genişliğe göre bir kez katlayın.

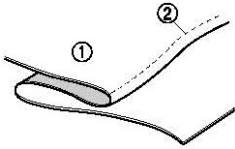

(1) Ters  
(2) İğne yolu

Dikişten önce katlanan kumaşta kat yerini görünür hale getirmek üzere bir pot yeri ütülenmesi dikişin daha kolay gerçekleştirilmesini sağlayacaktır.

4. Volan üzerinde bulunan işaretin makine üzerinde bulunan işaret ile hizalanması için volanı çevirin (Bkz. BÖLÜM 1 "Volanın yönünü çevirme").
5. Baskı ayağı kolunu kaldırın ve kumaşı katlanan ucu solda kalacak ve iğnenin dikiş sırasında tam katlanan kenarına denk gelecek şekilde yerleştirin.

6. Baskı ayağı kolunu alçaltın, kumaş kılavuzunu katlanan uca doğru ayarlayın.
7. İğnenin kumaş üzerindeki pot çizgisine hafifçe temas etmesini sağlayacak şekilde baskı ayağı kılavuz konumunu ayar vidası ile ayarlayın. Bu durumda, kumaşın kalınlığı esas kriteri teşkil eder. Vidayı ileri doğru (kendinize doğru) çevirdiğinizde kumaş kılavuzu sağa doğru gider. Vidayı geriye doğru (kendinizden öteye doğru) çevirdiğinizde kumaş kılavuzu sola doğru gider.

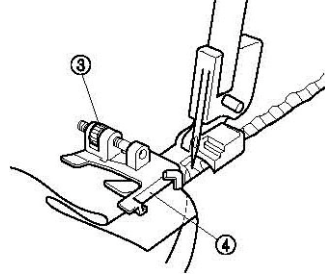

(3) Ayar vidası  
(4) Kumaş kılavuzu

Kumaş kılavuzunun konumunu ayarlamak için, kullanılan kumaşın ayarından bir parça üzerinde test dikiş yapılması gerekir.

8. Kumaşı elinizle katlarken iğne, pot yerinin tam kenarını yakalayacak şekilde dikişe devam edin.
9. Kumaşı resmedildiği şekilde açın.

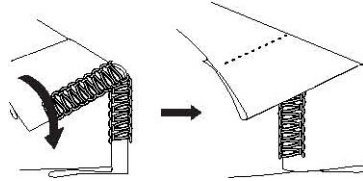

Daha iyi sonuçlar elde etmek için, kumaş ile renk uyumu olan ince bir iplik kullanın. Doğru şekilde yapıldığında bu dikişin kumaşın sağ tarafından görünmesi oldukça zor hale gelecektir.

#### Kamalı reçme dikişi

Kamalı reçme dikişi genellikle bir projeyi dekoratif olarak sonlandırmak için tercih edilir. Dikiş sona erip kumaş düz bir şekilde yayıldığında, bir merdiven veya birbirine paralel küçük çizgiler olarak görünür.

#### Tavsiye edilen ayarlar

- Dikiş Genişliği: 5 mm
- Dikiş Uzunluğu: 2-4 mm
- İğne İpliği Tansiyonu: 0-3
- Üst Lüper İplik Tansiyonu: 2-5
- Alt Lüper İplik Tansiyonu: 6-9

### İzlenecek Yöntem

1. Bir teyel dikiş ayağı takın (Bkz. BÖLÜM 1 "Baskı ayağını takma / Sökme").
2. Bir iğne sol konumda olacak şekilde, makineyi 3 iplikli overlok dikişi için ayarlayın. Sağ iğne sökülmelidir.
3. Kumaşı resmedildiği şekilde katlayın.

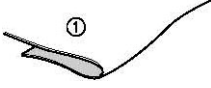

(1) Kumaşın yüzü

4. Volan üzerinde bulunan işaretin makine üzerinde bulunan işaret ile hizalanması için volanı çevirin (Bkz. BÖLÜM 1 "Volanın yönünü çevirme").
5. Baskı ayağı kolunu kaldırın ve kumaşı, iğnenin dikiş sırasında tam katlanan kenarına denk geleceği şekilde yerleştirin.
6. Baskı ayağı kolunu alçaltın, kumaş kılavuzunu katlanan uca doğru ayarlayın.
7. Ayar vidası ile baskı ayağının kılavuz konumunu, iğne kumaşın katlanan kenarının içine aşağı doğru 1/8 inç (2,5 ila 3,0 mm arası) kadar hareket edeceği ve bu sayede bazı dikişlerin kenar üzerinde ilmek dikebileceği şekilde ayarlayın.

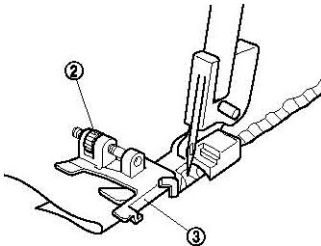

(2) Ayar vidası  
(3) Kumaş kılavuzu

Vidayı ileri doğru çevirdiğinizde kumaş kılavuzu sağa doğru gider. Vidayı geriye doğru çevirdiğinizde kumaş kılavuzu sola doğru gider. Kumaş kılavuzunun konumunu ayarlamak için, kullanılan kumaşın ayısından bir parça üzerinde test dikiş yapılması gerekir.

8. Kumaş parçalarını bir arada tutarken, kat boyunca sabit bir hız ile dikiş.

9. Dikiş sonlandığında, kumaşı açın (düz bir şekilde).

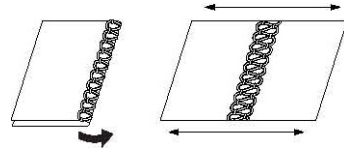

Kumaşın sağ tarafında her iki dikiş apresi de kullanılabilir. Ters yüzleri bir arada dikerseniz, üst lüper ipliği sağ tarafı düz olarak açıldığında dekoratif olarak dikecektir. Sağ yüzleri bir arada dikerseniz, iğne ipliği merdiveni, sağ tarafı düz olarak açıldığında dekoratif olarak dikecektir.

NOT:

*Bu yöntem ince kumaşlarda kullanılmak için uygun değildir.*

### Dar ve süslü pli dikişleri

Süslü Pli dikişi herhangi bir dikiş projesine şekil ve dekoratif öğeler katmak üzere yuvarlanmış bir kenar kullanır. Üst lüperde bulunan kontrast bir iplik projelerinize renk katar.

İnce kumaşlara yönelik olarak, sorunsuz şekilde çalışmaya imkân tanyacak ince bir iplik tercih edilmesi tavsiye edilir.

### İzlenecek Yöntem

1. Bir teyel dikiş ayağı takın (Bkz. BÖLÜM 1 "Baskı ayağını takma / Sökme").
2. Makineyi dar overlok dikişine ayarlayın. (Bkz. BÖLÜM 5 "Dar overlok / Yuvarlanmış kenar bastırma dikişi".)
3. Pli dikişi sırasında izlenmek üzere kılavuz olması için bir kumaş kalemi ile kumaş üzerinde eşit olarak hizalanmış hatlar çizin. Kumaşı hatlardan biri boyunca katlayın ve ütü yardımıyla hafifçe bastırın.



(1) Hat çizme  
(2) İkiye katlama

4. Volan üzerinde bulunan işaretin makine üzerinde bulunan işaret ile hizalanması için volanı çevirin (Bkz. BÖLÜM 1 "Volanın yönünü çevirme").
5. Baskı ayağı kolunu kaldırın ve kumaşı, iğnenin dikiş sırasında tam katlanan kenarına denk geleceği şekilde yerleştirin.
6. Baskı ayağı kolunu alçaltın, kumaş kılavuzunu katlanan uca doğru ayarlayın.
7. Teyel dikiş baskı ayağı kılavuzunu dikiş parmağının sağ tarafında bulunan çizgi ile hizalayın. Vidayı ileri doğru çevirdiğinizde dikiş kılavuzu sağa doğru gider. Vidayı geriye doğru çevirdiğinizde dikiş kılavuzu sola doğru gider.

8. Kat yerini kılavuz ile hizalayın ve kumaşı iğne konumuna göre yerleştirin.

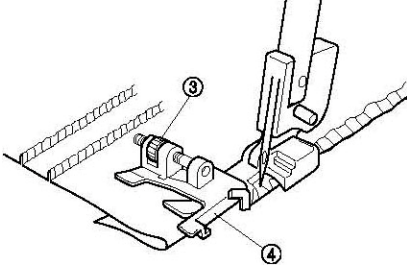

(3) Ayar vidası  
(4) Kumaş kılavuzu

9. İğne ve üst bıçak arasında yarım bir çizgi dikmek üzere kat yerini kumaş üzerinde kılavuz edin.
10. Tüm işaretlenen çizgiler dikilene kadar dikişe devam edin.

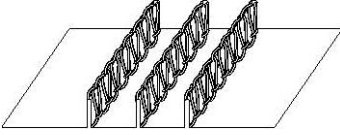

Ufak büzgüleri eliniz ile düzeltin.

## Lastik dikme ayağı

### Özellikler

Lastik dikme baskı ayağı kullanarak, lastik ve elastik nesneleri eş zamanlı ve zarif bir şekilde dikebilirsiniz.

- 6 mm ila 12 mm arasında genişliğe sahip bant veya elastik nesneleri dikebilirsiniz.
- Lastik ekleme, örgü kumaşların omuz kısımları gibi gerdirilebilir malzemeler üzerine takviye yapmak için oldukça faydalıdır. Ayrıca elastik malzemelerin eklenmesi manşet, yaka vb. bölgelerin dikilmesinde de kullanılabilir.

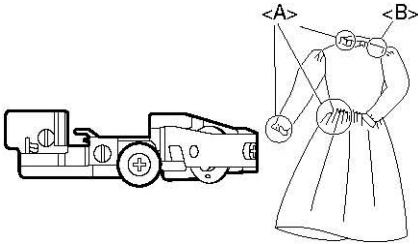

<A> Elastik malzemelerin kullanımı  
<B> Bant kullanımı

### Makine ayarı (dikiş türü):

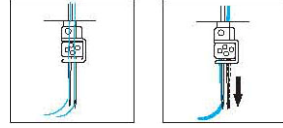

- 2 iğneli 4 iplikli overlok
- 1 iğneli 3 iplikli overlok (Her iki iğne de kullanılabilir).

### Elastik malzemenin/bantın ayarlanması

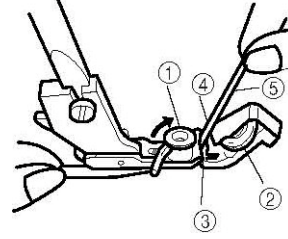

1. Bir lastik dikme ayağı takın (Bkz. BÖLÜM 1 "Baskı ayağını takma / Sökme").
2. Baskı ayağı kolunu kaldırın.
3. Volan üzerinde bulunan işaretin makine üzerinde bulunan işaret ile hizalanması için volanı çevirin (Bkz. BÖLÜM 1 Volanın yönünü çevirme").
4. Bant kılavuzunu (1) açın ardından baskı ayarlama kadranını (2) "0" konumuna ayarlayın.
5. Bant veya elastik malzemeyi (5) yuvaya (3) yerleştirin.
6. Bant / elastik malzemenin sağ tarafı, kılavuz (4) boyunca denk gelecek şekilde, bant veya elastik malzemeyi (5), yuvaya (3) yerleştirin.
7. Bant / elastik malzemenin sol kısmına denk gelecek şekilde bant kılavuzunu (1) kapatın.

### Test dikişi

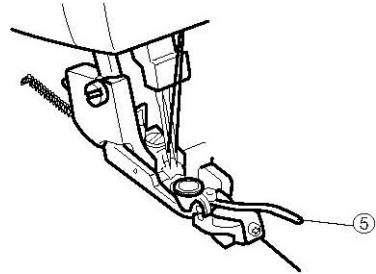

1. Baskı ayağı kolunu kaldırın.
2. Malzemelerin kenarları bıçağa dokunana kadar, malzemeyi yerleştirin.
3. Baskı ayağı kolunu indirin.
4. Dikiş genişliği kumanda kadranını "5" konumuna ayarlayın.

5. Dikiş uzunluğu kumanda kolunu ayarlayın.
    - Bant: "3" ila "4" arası
    - Elastik malzeme: "4"
  6. Baskı ayar kadranını 2 konumuna ayarlayın.
    - bant dikerken "0" konumuna getirin.
    - elastik malzeme dikerken büzgü için arzu edilen rakama getirin.
- NOT:  
Yüksek rakamlara çıkıldıkça büzgü de artacaktır.
7. Test dikişi yapın ve iplik tansiyonunu ayarlayın. Doğru dikişe örnek:

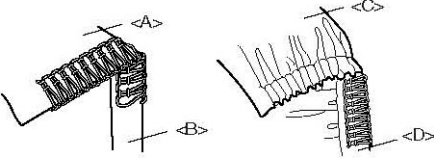

<A> Yüzey  
<B> Bant  
<C> Yüzey  
<D> Elastik malzeme

NOT:  
Bant dikerken iplik tansiyonları normal sürfile dikişe benzer niteliktedir.  
Alt lüper ve üst lüperde zarif apreler için daha yüksek tansiyonlar tavsiye edilir.  
Farklı büzgülerden ötürü her türlü malzemeyi / ipliği kullanmadan önce test dikişi yapmanız önerilir.

## Aralıklı boncuk dikme ayağı

### Özellikler

Aralıklı boncuk dikme ayağını kullanarak kumaş üzerine boncuk dikebilirsiniz. Bu fonksiyon dekoratif perde kenarları, masa örtüleri, vs. dikişinde oldukça faydalıdır. Bu ayak ile 3 mm ila 5 mm arasında aralıklı boncuk dikiş yapılabilir.

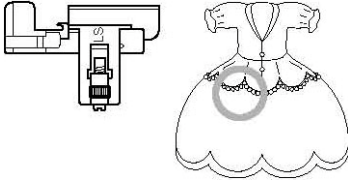

### Hazırlık

1. Bıçağı geri çekin (Bkz. BÖLÜM 1 "Geri çekici bıçak").
2. Bir aralıklı boncuk dikme ayağı takın (Bkz. BÖLÜM 1 "Baskı ayağını takma / Sökme").
3. Bir iğne sol konumda olacak şekilde, makineyi 3 iplikli overlok dikişi için ayarlayın. Sağ iğne sökülmelidir.

## Makinenin ayarlanması

1. <A> veya <B> uzunluğuna göre dikiş uzunluğunu ayarlayın. Örneğin, 4mm dikiş uzunluğu <A> veya <B> için 4 mm anlamına gelir.

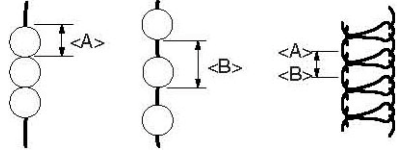

2. Dikiş genişliğini 3 ila 5 mm arasında ayarlayın.
3. İplik tansiyonunu aşağıdaki gibi ayarlayın: İğne ipliği: Üst lüper ipliğini hafifçe azaltın; Alt lüper ipliğini hafifçe azaltın; hafifçe yükseltin

## Kumaş ve boncukların ayarlanması

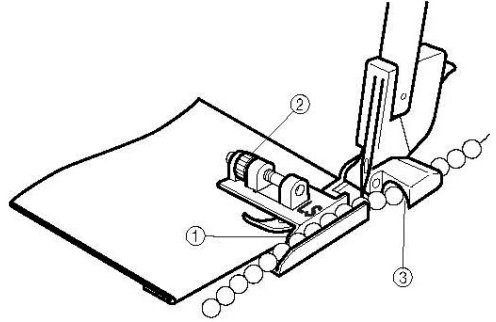
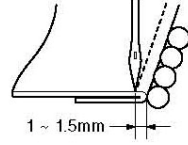

1. Boncuk takılacak çizgiye göre kumaşı katlayın.
2. Katlı kenarı kılavuz (1) ile tutarak kumaşı düşme noktasına göre ayarlayın.
3. Vidayı (2) kullanın ve katlı kenar ile iğne arasındaki boşluğu 1 mm ile 1,5 mm arasında olacak şekilde ayarlayın.
4. Boncuğu kılavuz tünelinin (3) hemen önünden kılavuz boyunca yerleştirin.

## Test dikişi

1. Volanı el ile çevirerek boncuk tünelden dışarı çıkana kadar dikiş.
2. Boncuğa ve kumaşa elle kılavuzluk ederek yavaş hızda dikiş.
3. İpliğin başını ve sonunu, her iki ucunu da düğümleyin.

NOT:  
Özellikle ufak boncuklar kullanılırken iplik tansiyonu kolaylıkla gevşeyebilir. Daha iyi performans elde etmek için hareket edebilir dikiş dilini geriye çekin.

## Biye ayağı

### Özellikler

Biye ayağını kullanarak, kullandığınız malzemenin kenarında biye elde edebilirsiniz. Biye fonksiyonu, giysi (pijama, spor kıyafetleri) kenarlarına dekoratif süslemeler dikmek, mobilya kaplamak, yastık, çanta süslemek için ideal olarak kullanılabilir.

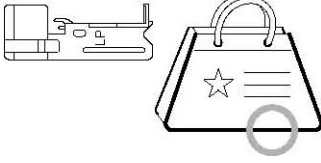

### Hazırlık

Bir biye ayağını takın (Bkz. BÖLÜM 1 "Baskı ayağını takma / Sökme").

### Makine ayarı (dikiş türü):

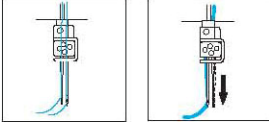

- 2 iğneli 4 iplikli overlok
- 1 iğneli 3 iplikli overlok (sağ iğne sökülmelidir)

### Makinenin ayarlanması

1. Dikiş uzunluğunu 3 mm olarak ayarlayın. (standart konum)
2. Dikiş genişliğini 5 ila 6 mm arasına ayarlayın.
3. İplik tansiyonunu sıradan overlok dikişine göre ayarlayın (bkz. BÖLÜM 5 "Dikiş Seçimi").

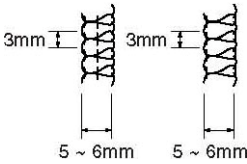

## Kumaş ve biye bantının ayarlanması

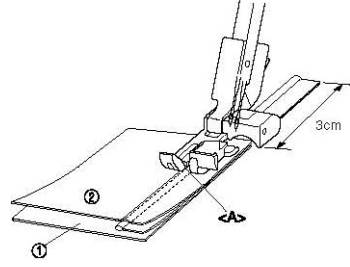

(1) Kumaşın yüzü (2) Ters

1. Biye bantını 2 parça kumaş arasında yerleştirin ve resmedildiği şekilde kumaşın her iki kenarını ayarlayın. Düz dikiş dikebilmek için kumaş kenarı üzerine 3 cm biye bantı bırakın. (Kumaşın yüzü içe bakar konumda olmalıdır.)
2. Biye bantı bulunan kumaşı, baskı ayağı altına yerleştirin ve biye bantını biye ayağı oluğuna <A> yerleştirin, ardından dikişe başlayın.

### Dikişe başlama

1. Dikiş sırasında, dikkatlice elinizle kumaşa ve biye bantına kılavuzluk edin.
2. Dikişin ardından kumaşın her iki yüzünü de çevirin.

### NOT:

Kolay dikiş için, dikişten önce hem kumaşı hem de biye bantını teyelleysin.

Biye dikişini uç açılarda gerçekleştirmek zordur.

Geniş biye bantı kullanılması durumunda, artan kısım kesilerek dikişe devam edilmelidir.

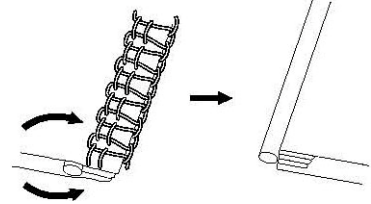

## Büzgü ayağı

### Özellikler

Büzgü ayağını çeşitli kıyafetler üzerinde ya da ev dekorasyonu uygulamalarında kullanarak zarif büzgüler yaratabilirsiniz.

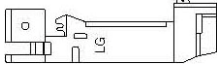

### Hazırlık

Bir büzgü ayağını takın (Bkz. BÖLÜM 1 "Baskı ayağını takma / Sökme").

### Makine ayarı (dikiş türü):

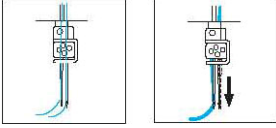

- 2 iğneli 4 iplikli overlok
- 1 iğneli 3 iplikli overlok (Her iki iğne de kullanılabilir).

### Kumaşın ayarlanması

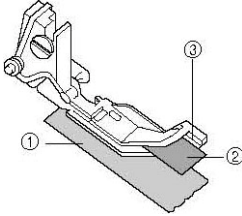

(1) Kumaş yüzeyi (2) Ters

1. Baskı ayağı kolunu kaldırın.
2. Volan üzerinde bulunan işaretin makine üzerinde bulunan işaret ile hizalanması için volanı çevirin (Bkz. BÖLÜM 1 "Volanın yönünü çevirme").
3. Kumaşın alt parçasını yerleştirin (iğnenin hemen altında, kılavuz (3) altında, büzgülenecek (1) kumaş).
4. Kumaşın (2) üst kısmını büzgü ayağı ile alt kısım kumaşın (1) üstünde bulunan kılavuz (3) arasına yerleştirin.
5. Baskı ayağı kolunu indirin.

### Test dikişi

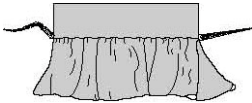

1. Dikiş uzunluğunu 3 mm olarak ayarlayın.
2. Diferansiyel besleme oranını 2 olarak ayarlayın.
3. Dikiş genişliğini 5mm olarak ayarlayın.

4. Diğer ayarları normal overlok dikişi sırasında kullanılan ayarlara göre ayarlayın.
5. Kumaşı, kumaş kılavuzu (3) ile hizalı tutarken dikiş.
  - Dikiş uzunluğunu 2 mm ile 5 mm arasında ayarlayarak büzgülerin boyutlarını ayarlayın.
  - Diferansiyel besleme oranını 1,0 ile 2,0 arasında ayarlayarak büzgülenecek kumaş miktarını ayarlayın.

NOT:

*Kumaşı çekmeyin veya gerdirmeyin.*

# TEKNİK ÖZELLİKLER

## Teknik özellikler

### Kullanım

İnceden kalına kadar olan malzemeler

### Dikiş hızı

Maksimum dakikada 1.300 dikiş

### Dikiş genişliği

2,3 mm ila 7 mm arasında (3/32 ila 9/32 inç arasında)

### Dikiş uzunluğu (sıklığı)

2 mm ila 4 mm arasında (5/64 ila 5/32 inç arasında)

### İğne mili stroku

25 mm (63/16 inç)

### Baskı ayağı

Serbest baskı tipi

### Baskı ayağı kaldırıcısı

5 mm ila 6 mm arasında (3/16 ila 15/64 inç arasında)

### İğne

SCHMETZ 130/705H

### İğne ve iplik sayısı

Üç/Dört iplik değiştirilebilir  
İki iğne veya tek iğne

### Makinenin net ağırlığı

5,2 kg.

### Makinenin boyutları

33,5 cm (G) x 29,8 cm (Y) x 27,9 cm (D)  
(Yaklaşık 13-2/5 (G) x 11-24/25 (Y) x 11-4/25 (D) inç)

İğne seti SCHMETZ 130/705H.

#80 (2)

#90 (2)





3034D  
XB1621001  
Türkiye'de basılmıştır