

# Manual de instrucciones

Máquina de bordar

Product Code (Código de producto): 884-T15/T16

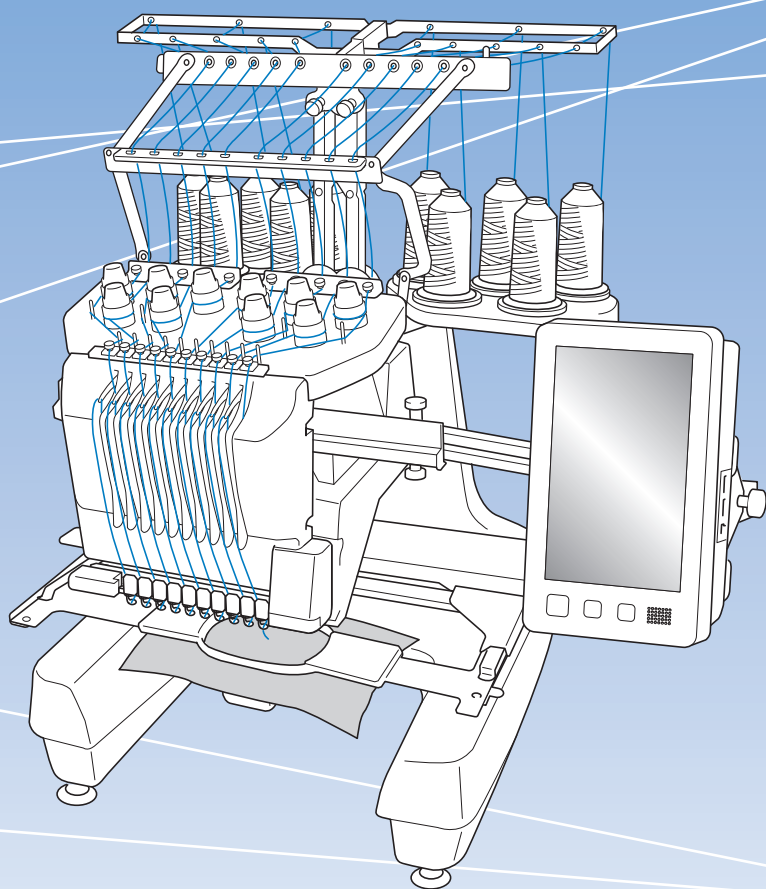

<https://s.brother/cmbai/>

Lea este documento antes de utilizar la máquina.

Recomendamos que tenga este documento a mano por si necesita consultarlo más adelante.

Los manuales más recientes, incluidos los documentos adicionales como el anexo o las inserciones sobre nuevas funciones, están disponibles en la Brother support web (Página web de soporte de Brother)

( <https://s.brother/cmbai/> ).



## INTRODUCCIÓN

Le agradecemos que haya comprado esta máquina. Antes de utilizarla, lea detenidamente "INSTRUCCIONES DE SEGURIDAD IMPORTANTES" y estudie este manual para un correcto manejo de las diferentes funciones.

Además, cuando haya terminado de leer este manual, guárdelo en un lugar donde pueda encontrarlo con facilidad para poder consultarlo en el futuro.

El incumplimiento de estas instrucciones puede suponer un mayor riesgo de lesiones personales o de daños en la propiedad, incluyendo incendios, descargas eléctricas, quemaduras o asfixia.

## INSTRUCCIONES DE SEGURIDAD IMPORTANTES

Lea estas instrucciones de seguridad antes de utilizar la máquina.

### ⚠ PELIGRO

- Para reducir el riesgo de descarga eléctrica

**1** Desconecte siempre la máquina de la toma de corriente inmediatamente después de su uso; cuando vaya a limpiarla, cuando vaya a realizar cualquier tipo de ajuste de mantenimiento indicado en este manual o si deja la máquina desatendida.

### ⚠ ADVERTENCIA

- Para reducir el riesgo de quemaduras, incendio, descarga eléctrica o lesiones.

**2** Desenchufe siempre la máquina de la toma de corriente cuando vaya a lubricarla o cuando vaya a realizar cualquier tipo de ajuste de mantenimiento indicado en el Manual de instrucciones.

- Para desenchufar la máquina, ponga el interruptor de la máquina en la posición con el símbolo "O" para apagarla y, a continuación, sujete el enchufe y retírelo de la toma de corriente. No tire del cable.
- Enchufe la máquina directamente a la toma de corriente. No utilice un alargador.
- Desenchufe siempre la máquina si se produce un corte del suministro eléctrico.

**3** Peligro de descarga eléctrica:

- Esta máquina debe conectarse a una fuente de alimentación de CA dentro del rango indicado en la etiqueta de tensión nominal. No la conecte a una fuente de alimentación de CC ni a un inversor. Si no está seguro del tipo de fuente de alimentación del que dispone, póngase en contacto con un electricista cualificado.
- Este equipo puede utilizarse solamente en el país donde se haya adquirido.

**4** Nunca ponga la máquina en funcionamiento si el cable o el enchufe están dañados, si no funciona correctamente, si se ha caído o está averiada, o si se ha derramado agua en su interior. Lleve la máquina al distribuidor Brother o centro de reparaciones autorizado más cercano para que sea examinada, reparada o se realicen los ajustes eléctricos o mecánicos necesarios.

- Para evitar descargas eléctricas o incendios, no utilice un enchufe de alimentación dañado ni una toma de corriente suelta, y asegúrese de que el enchufe de alimentación está totalmente insertado y sujeto.
- Si aprecia algo inusual mientras la máquina está guardada o en uso, como olores, calor, decoloración o deformaciones, deje de utilizar la máquina inmediatamente y desenchufe el cable de alimentación.
- Al transportar la máquina, asegúrese de levantarla desde las partes inferiores. Si se levanta la máquina desde cualquier otra parte, esta podría dañarse o caerse, lo que podría causar lesiones personales.
- Cuando levante la máquina, procure no realizar movimientos bruscos o sin cuidado, pues podría dañarse la espalda o las rodillas.
- Durante el transporte de la máquina, tenga cuidado de no tocar el panel de operaciones, las guías del hilo o cualquier otra pieza, ya que podría sufrir lesiones.

**5** Mantenga siempre la zona de trabajo despejada:

- Nunca utilice esta máquina si las aberturas de ventilación están bloqueadas. Mantenga las aberturas de ventilación libres de pelusa, polvo y trocitos de tela.
- No utilice cables alargadores. Enchufe la máquina directamente a la toma de corriente.
- Nunca deje que caigan objetos en ninguna de las aberturas, ni inserte nada en las mismas.
- Mantenga los dedos alejados de las aberturas de la máquina y del carro, de lo contrario, podría sufrir daños.
- No la use en lugares donde se utilicen productos con aerosoles (spray), ni en sitios donde se esté administrando oxígeno.
- No utilice la máquina cerca de una fuente de calor, como un horno o una plancha; de lo contrario, la máquina, el cable de alimentación o la prenda que se está bordando podría incendiarse y provocar un incendio o una descarga eléctrica.
- No utilice esta máquina cerca de una llama. El movimiento del bastidor de bordado podría provocar que se incendiase la prenda que se está bordando.

- No coloque esta máquina sobre una superficie inestable, como una mesa que se tambalee o esté inclinada, ya que de lo contrario la máquina podría caerse y provocar lesiones.
- Cuando monte o desmonte un bastidor de bordado u cualquier otro accesorio incluido o cuando realice el mantenimiento de la máquina, tenga cuidado de no golpear la máquina con ninguna parte de su cuerpo.

## 6 Hay que tener especial cuidado al bordar:

- Preste siempre especial atención a la aguja. No utilice agujas dobladas o dañadas.
- Mantenga los dedos alejados de las piezas en movimiento. Hay que tener especial cuidado con la zona de la aguja.
- Mientras la máquina está en funcionamiento, mantenga las manos alejadas del estuche de varillas y todas las piezas en movimiento próximas al mismo, ya que podría sufrir lesiones.
- Ajuste la máquina en la posición con el símbolo "O" para apagarla cuando vaya a hacer algún ajuste en la zona de la aguja, como cambiar la aguja.
- No utilice una placa de la aguja dañada o equivocada, puesto que podría hacer que la aguja se rompiera.

## 7 Esta máquina no es un juguete:

- Deberá prestar especial atención cuando se utilice cerca de niños o sea utilizada por ellos.
- Esta máquina no ha sido diseñada para ser utilizada por niños o personas enfermas sin la supervisión de un adulto.
- Los niños pequeños deberán ser vigilados para asegurarse de que no juegan con la máquina.
- No utilice las tijeras o el abreojales que se suministran para otros fines distintos a los que están destinados. Asimismo, al abrir un ojal con el abreojales, no ponga las manos ni los dedos en la trayectoria del corte, pues el abreojales podría resbalar y provocar lesiones.
- La bolsa de plástico con que se suministra esta máquina debe mantenerse fuera del alcance de los niños o desecharse. Nunca permita que los niños jueguen con la bolsa debido al riesgo de asfixia.
- No la utilice en el exterior.

## 8 Para un funcionamiento más duradero:

- Cuando guarde la máquina, evite exponerla directamente a la luz del sol y no la guarde en sitios húmedos. No utilice o guarde la máquina cerca de una fuente de calor, plancha, lámpara halógena u otros objetos candentes.

- Utilice solamente detergentes o jabones neutros para limpiar la carcasa. El benceno, los diluyentes y los polvos desengrasantes pueden dañar la carcasa y la máquina, por lo que nunca debe utilizarlos.
- Consulte siempre el Manual de instrucciones cuando tenga que reponer o instalar cualquier pieza, como los pies prensatela, la aguja, u otras piezas, para asegurarse de que la instalación se realiza correctamente.

## 9 Para reparaciones o ajustes:

- No intente desmontar, reparar ni modificar esta máquina en modo alguno, ya que podrían producirse incendios, descargas eléctricas o lesiones.
- Si la bombilla está dañada, deberá sustituirla un distribuidor Brother autorizado.
- En el caso de que ocurra una avería o se requiera un ajuste, consulte primero la tabla de solución de problemas al final del Manual de instrucciones para inspeccionar y ajustar usted mismo la máquina. Si el problema continúa, póngase en contacto con su distribuidor Brother autorizado más cercano.

**Utilice esta máquina solamente para los fines descritos en el manual.**

**Utilice los accesorios recomendados por el fabricante en este manual.**

**Utilice el cable de interfaz (cable USB) incluido en esta máquina.**

**El contenido de este manual y las especificaciones de este producto están sujetos a cambios sin previo aviso.**

**Para obtener información adicional del producto y actualizaciones, visite nuestro sitio web [www.brother.com](http://www.brother.com)**

# CONSERVE ESTAS INSTRUCCIONES

## Esta máquina ha sido diseñada para uso doméstico.

### PARA USUARIOS DE PAÍSES NO EUROPEOS

Este aparato no ha sido diseñado para ser utilizado por personas (niños incluidos) con alguna discapacidad física, sensorial o mental, ni por personas sin experiencia o conocimientos técnicos, a menos que hayan recibido supervisión o instrucciones relativas al uso del aparato por parte de una persona responsable de su seguridad. Los niños deberán ser vigilados para asegurarse de que no juegan con el aparato.

### PARA USUARIOS DE PAÍSES EUROPEOS

Este aparato puede ser utilizado por niños de a partir de 8 años de edad y por personas con capacidades físicas, sensoriales o mentales reducidas o que carezcan de la experiencia y los conocimientos siempre y cuando hayan recibido supervisión o instrucciones relativas al uso del aparato de modo seguro y comprendan los riesgos existentes. No permita que los niños jueguen con el aparato. La limpieza y el mantenimiento del usuario no deben ser realizados por niños sin supervisión.

## SÓLO PARA LOS USUARIOS DEL REINO UNIDO, IRLANDA, MALTA Y CHIPRE

### IMPORTANTE

- Si debe cambiar el fusible del enchufe, utilice un fusible homologado por ASTA para BS 1362, es decir, que lleve la marca  correspondiente a la marca en el enchufe.
- Vuelva a colocar siempre la tapa del fusible. No utilice nunca enchufes sin la tapa del fusible.

- Si la toma de corriente disponible no es adecuada para el enchufe suministrado con este equipo, deberá ponerse en contacto con un distribuidor Brother autorizado para obtener el cable correcto.

## Declaración de conformidad del Proveedor de la Comisión Federal de Comunicaciones (FCC) (solo para los EE. UU. )

Parte responsable: Brother International Corporation  
200 Crossing Boulevard  
P.O. Box 6911  
Bridgewater, NJ 08807-0911 EE. UU.  
Tel.: (908) 704-1700

declara que el producto

Nombre del producto: Máquina de bordar Brother  
Número de modelo: PR1055X, PR1060W

Este dispositivo cumple con la Parte 15 de las normas FCC. El funcionamiento está sujeto a las dos condiciones siguientes: (1) este dispositivo no debe causar interferencias dañinas y (2) este dispositivo debe aceptar cualquier interferencia recibida, incluidas interferencias que puedan causar un funcionamiento no deseado.

Este equipo ha sido probado y cumple con los límites para dispositivos digitales de Clase B, de conformidad con la Parte 15 de las reglas de la FCC. Estos límites están diseñados para proporcionar una protección razonable contra interferencias dañinas en una instalación residencial. Este equipo genera, utiliza y puede radiar energía de radio frecuencias, y si no se instala y utiliza de acuerdo a las instrucciones, puede causar interferencias dañinas en las comunicaciones por radio. Sin embargo, no hay garantía de que no se produzcan interferencias en una instalación particular. Si este equipo causa interferencias dañinas en la recepción de radio o televisión, lo que puede determinarse apagando y encendiendo el equipo, el usuario puede tratar de corregirlas mediante las siguientes medidas:

- Vuelva a orientar o colocar la antena receptora.
- Separe más el equipo del receptor.
- Conecte el equipo a una toma de corriente en un circuito diferente al que está conectado el receptor.
- Consulte al distribuidor Brother autorizado o a un técnico experto en radio y televisión para obtener ayuda.

- Este transmisor no debe colocarse ni operarse en el mismo lugar ni en conjunción con ningún otro transmisor o antena.

### **Importante**

Los cambios o las modificaciones que Brother Industries, Ltd. no haya autorizado expresamente podrían anular la autorización del usuario para utilizar el equipo.

Este equipo cumple con los límites de exposición a la radiación de la FCC/IC (Comisión Federal de Comunicaciones de los Estados Unidos) establecidos para un entorno no controlado, y cumple las Directrices de Exposición a la radiofrecuencia (RF) de la FCC, así como la cláusula RSS-102 de las normas de Exposición a la radiofrecuencia (RF) de la IC. Este equipo debería instalarse y utilizarse manteniendo el radiador como mínimo a 20 cm del cuerpo de la persona.

### **Para usuarios en México**

La operación de este equipo está sujeta a las siguientes dos condiciones:

- (1) es posible que este equipo o dispositivo no cause interferencias perjudiciales y
- (2) este equipo o dispositivo debe aceptar cualquier interferencia, incluyendo la que pueda causar su operación no deseada.

## **Declaración de conformidad (solo Europa y Turquía)**

Brother Industries, Ltd. 15-1 Naeshiro-cho, Mizuho-ku, Nagoya 467-8561 Japón declara que este producto cumple con los requisitos fundamentales de todas las directivas y normativas pertinentes de aplicación en la Comunidad Europea.

La Declaración de conformidad puede descargarse desde el Brother support web (Página web de soporte de Brother).

Visite [support.brother.com](http://support.brother.com) y:

- haga clic en "Manuales"
- seleccione su modelo
- haga clic en "Declaración de conformidad"
- haga clic en "Descargar"

Su Declaración se descargará en formato PDF.

## **Declaración de conformidad para la directiva RE 2014/53/EU (solo Europa y Turquía) (aplicable a equipos dotados de interfaces de radio)**

Brother Industries, Ltd. 15-1 Naeshiro-cho, Mizuho-ku, Nagoya 467-8561 Japón declara que estos productos cumplen con las disposiciones de la Directiva RE 2014/53/EU. Puede descargar una copia de la Declaración de conformidad siguiendo las instrucciones indicadas en la sección Declaración de conformidad (solo Europa y Turquía).

### **LAN inalámbrica (solo modelos con función de LAN inalámbrica)**

Esta máquina es compatible con una interfaz inalámbrica.  
Banda(s) de frecuencia: 2400-2483,5 MHz  
Potencia máxima de radiofrecuencia transmitida en la(s) banda(s) de frecuencia: Menos de 20 dBm (PIRE)

# Condiciones de uso

## IMPORTANTE-LEER CON ATENCIÓN:

Estas Condiciones de uso ("Acuerdo") son un acuerdo legal entre usted y Brother Industries, Ltd. ("Empresa") que regula su uso de cualquier Software instalado o puesto a su disposición por la Empresa para utilizarlo con productos de costura o artesanía ("Productos de la Empresa"). El término "Software" se refiere a todos y cada uno de los datos de contenido, datos de diseño, formatos de los datos, firmware de los Productos de la Empresa, aplicaciones para PC o aplicaciones para dispositivos móviles.

Si usted utiliza el Software y los Productos de la Empresa, se considera que acepta quedar vinculado por las condiciones de este Acuerdo. Si no acepta las condiciones de este Acuerdo, la Empresa no concederá ninguna licencia para el Software y usted no tendrá permiso para utilizarlo. El Software puede llevar adjuntos enmiendas y suplementos a este Acuerdo.

Si una persona acepta este Acuerdo en nombre de una entidad, manifiesta ante la Empresa que tiene la capacidad legal de celebrar un acuerdo jurídico vinculante para dicha entidad.

## Términos y condiciones

### 1 Cesión de Licencia.

- 1.1 Según este Acuerdo, la Empresa le concede una licencia personal, no exclusiva, intransferible y revocable para utilizar el Software solo en los Productos de la Empresa.
- 1.2 Su derecho a utilizar el Software no se vende y se regula bajo licencia, y solamente usted puede utilizarlo según este Acuerdo. La Empresa o sus proveedores conservan todos los derechos, títulos e intereses relacionados con el Software, incluyendo sin límites todos los derechos de propiedad intelectual correspondientes.

### 2 Restricciones

- 2.1 Salvo que se permita expresamente en este Acuerdo o lo requieran las leyes nacionales, usted se compromete a:
  - 2.1.1 no desensamblar, descompilar, realizar ingeniería inversa, traducir o intentar de cualquier otra forma descifrar el código fuente del Software (incluidos los datos o contenidos creados utilizando los Productos de la Empresa o la aplicación de edición del contenido; en lo sucesivo, lo mismo se aplicará en esta Cláusula 2.);
  - 2.1.2 no crear obras derivadas basadas en la totalidad o en cualquier parte del Software;
  - 2.1.3 no distribuir, ofrecer ni poner a disposición el Software de ninguna forma, en su totalidad o en parte, a ninguna persona sin el consentimiento previo por escrito de la Empresa;
  - 2.1.4 no copiar el Software, excepto si dicha copia está relacionada con el uso normal del Software con los Productos

de la Empresa o si fuera necesaria por motivos de seguridad operativa o para realizar copias de seguridad;

- 2.1.5 no transferir, alquilar, arrendar, sublicenciar, prestar, traducir, fusionar, adaptar, variar, alterar o modificar la totalidad o parte del Software, ni permitir que el Software o cualquiera de sus partes se combine con, o se incorpore a, cualquier otro programa;
- 2.1.6 incluir el aviso de copyright de la Empresa y este Acuerdo en todas las copias completas y parciales del Software; y
- 2.1.7 no utilizar el Software para ninguna finalidad (incluida, entre otras, el uso con productos o software de costura/artesanía no autorizados) distinta a las previstas en la Cláusula 1 de este Acuerdo.

### 3 Ausencia de garantía

EN LA MEDIDA EN QUE LA LEY APLICABLE LO PERMITA, ESTE SOFTWARE SE OFRECE "TAL CUAL", SIN GARANTÍAS NI CONDICIONES DE NINGÚN TIPO, YA SEAN ORALES O ESCRITAS, EXPRESAS O IMPLÍCITAS. LA EMPRESA RENUNCIA ESPECÍFICAMENTE A CUALQUIER GARANTÍA O CONDICIÓN IMPLÍCITA DE COMERCIABILIDAD, CALIDAD SATISFACTORIA, NO INFRACCIÓN Y/O IDONEIDAD PARA UNA FINALIDAD CONCRETA.

### 4 Limitación de responsabilidad

- 4.1 LA EMPRESA NO SERÁ RESPONSABLE ANTE USTED, SUS USUARIOS FINALES O CUALQUIER OTRA ENTIDAD POR POSIBLES PÉRDIDAS DE BENEFICIOS, INGRESOS O AHORROS, PÉRDIDA DE DATOS, INTERRUPCIÓN DE USO O DAÑOS RESULTANTES, SECUNDARIOS, ESPECIALES, PUNITIVOS O INDIRECTOS QUE PUEDA SUFRIR DICHA PARTE (YA SEA EN UNA ACCIÓN POR CONTRATO O AGRAVIO), AUNQUE SE HAYA INFORMADO A LA EMPRESA DE LA POSIBILIDAD DE SUFRIR DICHA DAÑOS, DERIVADOS O RELACIONADOS CON EL SOFTWARE, EL SERVICIO DE ASISTENCIA O ESTE ACUERDO. ESTAS LIMITACIONES SE APLICARÁN EN LA MÁXIMA MEDIDA PERMITIDA POR LA LEY APLICABLE, AUNQUE NO SE CUMPLA LA FINALIDAD ESENCIAL DE CUALQUIER RECURSO LIMITADO.
- 4.2 A PESAR DE LO INDICADO EN LAS CLÁUSULAS 3 O 4.1, ESTE ACUERDO NO PRETENDE EXCLUIR NI RESTRINGIR LA RESPONSABILIDAD DE LA EMPRESA POR MUERTE O LESIONES PERSONALES RESULTANTES DE NEGLIGENCIA, NI TAMPOCO LIMITAR LOS DERECHOS REGLAMENTARIOS DE LOS CONSUMIDORES.

## 5 Rescisión

- 5.1 La Empresa tendrá derecho a rescindir este Acuerdo en cualquier momento, enviando una notificación por escrito, si usted incumple de forma grave los términos de este Acuerdo y no lo rectifica inmediatamente a petición de la Empresa.
- 5.2 En caso de rescisión por cualquier motivo, dejarán de estar vigentes todos los derechos que se le hayan concedido en virtud de este Acuerdo, deberá suspender la realización de todas las actividades autorizadas por este Acuerdo y deberá borrar o desinstalar inmediatamente el Software de todos sus equipos informáticos, así como borrar o destruir todas las copias del Software o de las obras derivadas de que disponga. Además de lo anterior, deberá borrar el contenido o los datos de diseño que haya creado con los Productos de la Empresa de que disponga.

## 6 Condiciones varias

- 6.1 No deberá exportar ni reexportar el Software, así como tampoco ninguna copia o adaptación del mismo que infrinja las leyes o normativas aplicables.
- 6.2 No deberá asignar la totalidad o parte de este Acuerdo a ningún tercero, ni tampoco ningún interés derivado del mismo, sin el previo consentimiento por escrito de la Empresa. En virtud de este Acuerdo, se considerará como asignación cualquier cambio de control o reorganización que le afecte a usted en virtud de una fusión o de la venta de activos o acciones.
- 6.3 Usted acepta que una infracción de este Acuerdo puede suponer un perjuicio irreparable para la Empresa y que las compensaciones pecuniarias pueden no ser suficientes, por lo que la Empresa tendrá derecho a buscar una reparación equitativa además de los recursos de que pueda disponer, en virtud del presente documento o de la ley, sin necesidad de prestar fianza, otra garantía o prueba de los daños sufridos.
- 6.4 Si un tribunal competente declarara o decidiera que alguna de las disposiciones de este Acuerdo es nula o no aplicable, dichas disposiciones serán separables e independientes de las demás disposiciones de este Acuerdo y ello no afectará a la validez de las demás disposiciones ni del Acuerdo en su totalidad.
- 6.5 Este Acuerdo, junto con todos los anexos y demás documentos a los que se hace referencia en el mismo, constituye el acuerdo completo entre las partes acerca del asunto en cuestión y sustituye a todas las propuestas, orales y escritas, que las partes hayan podido establecer sobre este asunto.
- 6.6 Aunque la Empresa no insista en que usted debe cumplir alguna de sus obligaciones derivadas de este Acuerdo, o no haga valer sus derechos contra usted, o se demore en hacerlo, ello no significa que la Empresa haya renunciado a sus derechos contra usted, ni tampoco que usted no deba cumplir con

dichas obligaciones. Si la Empresa renuncia a denunciar un incumplimiento por parte de usted lo hará solamente por escrito, y ello no significa que la Empresa renuncie automáticamente a denunciar posibles incumplimientos posteriores por parte de usted.

- 6.7 Todas las reclamaciones y disputas relativas al Software o a este Acuerdo se regularán mediante las leyes del estado o país donde usted reside (o, en caso de ser una empresa, del lugar donde se encuentra su sede comercial).

## ACUERDO DE LICENCIA

La máquina suministrada incluye los datos, el software y la documentación (en lo sucesivo, reunidos bajo el término conjunto "CONTENIDO") que son productos propiedad de Brother Industries, Ltd. (en lo sucesivo, "BROTHER"). AL UTILIZAR EL CONTENIDO, EL CLIENTE ACEPTA LOS TÉRMINOS Y CONDICIONES DE ESTE CONTRATO. BROTHER conserva la propiedad sobre todos los derechos relativos al CONTENIDO y a las copias del CONTENIDO incluidas en este paquete. Se otorga al usuario (en lo sucesivo, "CLIENTE") la licencia, que no la venta, para el uso del CONTENIDO según los términos y condiciones de este contrato.

Se autoriza al CLIENTE a:

- Utilizar el CONTENIDO junto con una máquina de bordar para crear bordados.
- Utilizar el CONTENIDO junto con una máquina de bordar que posea o utilice el CLIENTE, siempre que el CONTENIDO no se utilice en más de una máquina al mismo tiempo.

Salvo que se estipule lo contrario en este contrato, el CLIENTE no puede:

- Tener disponible para su uso más de una copia del CONTENIDO a la vez.
- Reproducir, modificar, publicar, distribuir, vender, alquilar ni otorgar licencias del CONTENIDO o ponerlo a disposición de otras personas de alguna otra manera.
- Distribuir, alquilar, otorgar licencias, ceder, vender, transferir ni asignar las tarjetas de soporte o el CONTENIDO.
- Descompilar, desmontar ni utilizar otras técnicas de ingeniería inversa con el CONTENIDO, ni ayudar a otras personas a hacerlo.
- Alterar, traducir, modificar ni adaptar el CONTENIDO o cualquier parte del mismo para fines empresariales, comerciales o industriales.
- Vender ni distribuir de alguna otra manera BORDADOS creados mediante el uso del CONTENIDO, CUYOS DERECHOS DE AUTOR POSEAN ORIGINALMENTE TERCERAS PARTES DISTINTAS DE BROTHER (por ejemplo, "©DISNEY").

BROTHER conserva todos los derechos no concedidos expresamente al CLIENTE mediante el presente documento.

Ninguna parte de este contrato constituye una renuncia por parte de BROTHER a sus derechos en virtud de legislación alguna. Este contrato se rige por las leyes de Japón.

Envíe por escrito sus consultas relativas a este contrato por correo ordinario a Brother Industries, Ltd., 1-1-1 Kawagishi, Mizuho-ku, Nagoya 467-8562, Japón, a la atención de: P&H business division Sales and Marketing Dept.

## ETIQUETAS DE AVISO

Las siguientes etiquetas de aviso están en la máquina. Asegúrese de que toma las medidas de precaución indicadas en las etiquetas.

Ubicaciones de las etiquetas

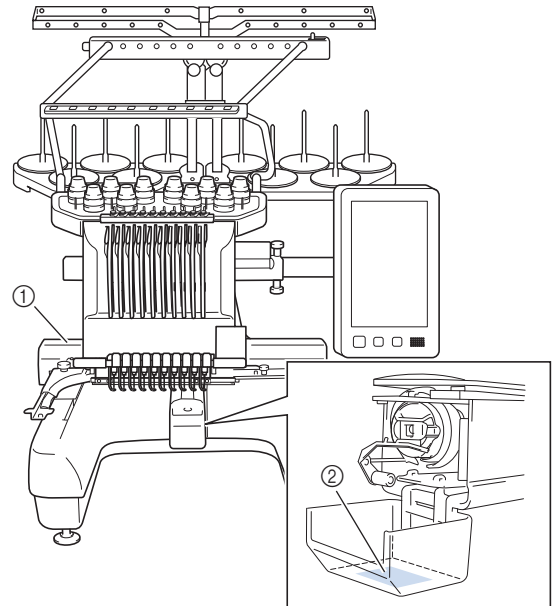

①	▲CAUTION	▲VORSICHT	▲ATTENTION	▲PRECAUCIÓN	▲CUIDADO
	Carrriage may cause injury. Do not put hands in carriage traveling path.	Um Verletzungen mit dem Stickarm zu vermeiden, nicht die Hände in die Nähe des Stickarms halten.	Le chariot peut provoquer des blessures. Ne pas mettre les mains dans le chemin du chariot.	El carro puede provocar lesiones. No poner las manos por donde pasa el carro.	O carro de transporte pode causar ferimentos. Não coloque as mãos sobre o trilho do carro de transporte.

	▲VOORZICHTIG	▲ATTENZIONE	▲ОСТОРОЖНО!	▲注意	▲注意
	De borduurarm kan verwondingen veroorzaken. Houdt uw handen buiten bereik van de borduurarm.	Il carrello potrebbe ferirvi. Non appoggiate la mano nel percorso del carrello.	Движущаяся каретка может быть причиной травмы. Не кладите руки на пути движения каретки.	刺しゅう用のキャリッジや刺しゅう針が動いているときに、手や物を近づけないでください。 ケガの原因になります。	在绣花机的导轨或绣花框移动时，为避免造成伤害，请不要将手或物品靠近。

②

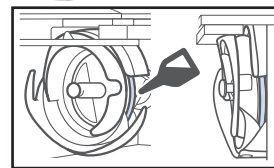

Ponga una gota de aceite en el gancho una vez al día antes de utilizar la máquina.

## MARCAS COMERCIALES

IBM es una marca comercial o registrada de International Business Machines Corporation.

WPA™ y WPA2™ son marcas comerciales de Wi-Fi Alliance®.

Secure Digital (SD) Card es una marca comercial o registrada de SD-3C, LLC.

CompactFlash es una marca comercial o registrada de Sandisk Corporation.

Memory Stick es una marca comercial o registrada de Sony Corporation.

SmartMedia es una marca comercial o registrada de Toshiba Corporation.

MultiMediaCard (MMC) es una marca comercial o registrada de Infineon Technologies AG.

xD-Picture Card es una marca comercial o registrada de Fuji Photo Film Co. Ltd.

Este software está basado parcialmente en el trabajo del Independent JPEG Group.

Android y Google Play son marcas comerciales de Google LLC.

App Store es una marca de servicio de Apple Inc.

Las compañías cuyos programas se mencionan en este manual tienen contratos de licencia de software específicos de sus programas.

Todos los nombres comerciales y nombres de productos de empresas que aparecen en productos Brother, documentos asociados y cualquier otro material son marcas comerciales o marcas comerciales registradas de estas respectivas empresas.

## OBSERVACIONES SOBRE LAS LICENCIAS DE CÓDIGO ABIERTO

Este producto incluye software de código abierto. Para ver las observaciones sobre las licencias de código abierto, vaya a la sección de descarga de manuales en la página de inicio de su modelo en Brother support web (Página web de soporte de Brother)  
“ <http://s.brother/cpbag> ”.

## PRECAUCIONES PARA LA CONEXIÓN INALÁMBRICA

Asegúrese de utilizar un enrutador o firewall cuando conecte su máquina a Internet para protegerla contra el acceso no autorizado desde Internet.

# CONTENIDO

## Capítulo 1 PREPARATIVOS 11

<b>NOMBRES DE LOS COMPONENTES DE LA MÁQUINA</b> .....	<b>11</b>
Accesorios incluidos .....	12
Accesorios que se incluyen en algunos países o regiones.....	14
Accesorios opcionales .....	14
<b>INSTALAR LA MÁQUINA</b> .....	<b>16</b>
Medidas de precaución para la instalación y el transporte ...	16
Ubicación para la instalación .....	17
Instalación de la máquina .....	18
Retire las placas de sujeción .....	18
Ajuste de la posición del panel de operación.....	19
Preparación del conjunto de la guía del hilo .....	19
Preparar el portaconos .....	20
Colocar el soporte del bastidor de bordado.....	21
<b>ACTIVAR LA MÁQUINA</b> .....	<b>22</b>
<b>PANTALLA LCD</b> .....	<b>24</b>
Usar la tecla de ajustes .....	25
Utilizar la ayuda de la máquina .....	28
<b>FUNCIONES DE CONEXIÓN DE RED INALÁMBRICA</b> .....	<b>29</b>
Activar una conexión de red inalámbrica.....	29
Configurar la conexión de red inalámbrica .....	30
<b>OTRAS FUNCIONES</b> .....	<b>32</b>
Utilizar un ratón USB.....	32
Aplicación de monitorización .....	32

## Capítulo 2 BORDADO BÁSICO 33

<b>PROCEDIMIENTOS BÁSICOS</b> .....	<b>33</b>
<b>COLOCAR LA BOBINA</b> .....	<b>33</b>
Retirar la caja de la bobina .....	33
Colocar la bobina .....	34
Colocar la caja de la bobina .....	35
<b>SELECCIONAR UN PATRÓN DE BORDADO</b> ....	<b>35</b>
Selección general de diseños .....	35
Patrones de bordado .....	36
Patrones de marcos/escudos .....	37
Patrones de bordado de utilidad/patrones para ojales de gran tamaño .....	37
Diseños de monograma y encuadre .....	38
Patrones de caracteres .....	39
Patrones de alfabeto decorativo .....	41
Combinar patrones .....	42
<b>EDITAR EL PATRÓN DE BORDADO</b> .....	<b>44</b>
Interpretar la pantalla de edición de patrones .....	44
Cambiar el tamaño y la densidad del patrón .....	47
Cortar los hilos entre caracteres .....	47
Combinar los patrones de caracteres separados .....	48
Cambiar la densidad del hilo .....	48
Alineamiento de patrones de bordado .....	49
Crear patrones repetidos .....	49
<b>EDITAR COLORES</b> .....	<b>54</b>
Especificar texto multicolor.....	54
Cambiar los colores del patrón .....	54
Encontrar nuevas combinaciones de colores con la función mezcla de colores.....	55
<b>CAMBIO DE LOS COLORES DE HILO EN LA PANTALLA</b> .....	<b>57</b>
<b>SELECCIONAR/ADMINISTRAR COLORES DE HILO PARA CADA VARILLA [Secuencia de colores manual]</b> .....	<b>58</b>
Utilidad de la secuencia de colores manual .....	58
Especificar la secuencia de colores manual.....	58
Utilizar la secuencia de colores manual.....	59
Precauciones en la secuencia de colores manual .....	59

<b>VISTA PRELIMINAR DE LA IMAGEN</b> .....	<b>60</b>
Comprobar una imagen preliminar.....	60
<b>PREPARAR LA TELA</b> .....	<b>60</b>
Colocar el estabilizador (respaldo) en el tejido .....	60
Cuadro de compatibilidad de tejidos y material estabilizador.....	61
Colocar la tela en el bastidor de bordado .....	61
<b>COLOCAR EL BASTIDOR DE BORDADO EN LA MÁQUINA</b> .....	<b>64</b>
Colocación del bastidor de bordado.....	64
Uso adecuado de los bastidores de bordado .....	65
<b>ESPECIFICAR LOS AJUSTES DE BORDADO</b> .....	<b>69</b>
Interpretar la pantalla de ajustes del bordado .....	69
Ajustar la costura de remates automática.....	71
Clasificar el color del hilo .....	71
<b>COMPROBAR LA ZONA DE BORDADO</b> .....	<b>72</b>
Ver la tela mientras se alinea la posición de bordado .....	72
Uso de la cámara incorporada .....	75
Uso del adhesivo de posición de bordado suministrado .....	78
Comprobar el patrón de bordado .....	79
<b>ENHEBRADO DEL HILO SUPERIOR</b> .....	<b>81</b>
Comprobar las varillas y los colores de hilo .....	81
Enhebrado superior .....	82
Llevar la aguja .....	85
<b>LLEVAR A CABO EL BORDADO</b> .....	<b>87</b>
Comienzo del bordado.....	87
Interrumpir el bordado .....	88
Interpretar la pantalla de bordado .....	89
<b>EXTRAER EL BASTIDOR DE BORDADO</b> .....	<b>90</b>
<b>BORDADO DE UN PATRÓN CON 11 O MÁS COLORES</b> .....	<b>91</b>
Comprobación de si es necesario cambiar los carretes de hilo .....	91
<b>CAMBIAR LOS CARRETES DE HILO</b> .....	<b>92</b>
Acercar de los indicadores de hilo del carrete .....	92
Cómo cambiar fácilmente los carretes de hilo .....	92
<b>AJUSTES DURANTE EL BORDADO</b> .....	<b>93</b>
Si el hilo se rompe o se acaba el hilo de la bobina durante el bordado .....	93
Bordado desde el principio o la mitad del patrón .....	96
Reanudar el bordado después de apagar la máquina .....	97

## Capítulo 3 BORDADO AVANZADO 99

<b>DIVERSAS FUNCIONES DE BORDADO</b> .....	<b>99</b>
Hilvanado de bordado .....	99
Bordar patrones de aplique .....	100
Crear una pieza de aplique .....	101
Utilizar un patrón de marco/escudo para crear apliques.....	103
Crear patrones de punteado o de repetición automáticamente.....	104
<b>BORDES DE ACOLCHADO</b> .....	<b>105</b>
<b>UTILIZAR LA CÁMARA PARA CONECTAR PATRONES</b> .....	<b>109</b>
Conectar tres patrones.....	109
Cambiar la posición de un adhesivo.....	114
Función de reanudar .....	115
<b>REALIZAR AJUSTES DE BORDADO</b> .....	<b>116</b>
Ajustar la tensión del hilo de la bobina .....	116
Ajustar la tensión del hilo superior .....	118
Ajustar la máquina para que se pare en los cambios de color .....	119
Ajuste temporal de las varillas .....	120
Ajustes de las varillas reservadas y de la velocidad de bordado .....	121
Cambiar las guías de visualización .....	123
Cambiar la información de color del hilo .....	123

Especificar el corte de saltos de puntada/códigos de salto "DST" para cortar.....	123
Eliminar puntadas cortas .....	124
Especificar la longitud que queda del hilo .....	124
Cambiar la distancia del hilvanado de bordado.....	124
Ajuste de deseleccionar la región .....	125
Ajustes de la posición inicial/final .....	126
<b>UTILIZAR LA FUNCIÓN DE MEMORIA.....</b>	<b>130</b>
Almacenamiento de patrones de bordado .....	130
Recuperar patrones de bordado.....	130
Conectar el dispositivo USB utilizando las pinzas para cable USB incluidas.....	131
<b>ENVIAR PATRONES DE BORDADO DESDE UN ORDENADOR A LA MÁQUINA (FUNCIÓN LINK (VÍNCULO)) .....</b>	<b>132</b>
Operaciones disponibles con la función Link (Vínculo).....	132
Bordado con la función Link (Vínculo) .....	132
Desactivar la función Link (Vínculo).....	135
<b>APLICACIONES DE BORDADO .....</b>	<b>135</b>
Bordado de patrones divididos (grandes) .....	135
<b>INSTALAR LA TABLA ANCHA.....</b>	<b>137</b>
Retirar la tabla ancha .....	139
<b>PATRONES DE BORDADO PARA EL BASTIDOR JUMBO OPCIONAL .....</b>	<b>140</b>
<b>UTILIZAR LA DEVANADORA OPCIONAL.....</b>	<b>142</b>
Precauciones.....	142
Devanadora opcional y sus accesorios .....	142
Instalar la devanadora opcional.....	143
Conectar el adaptador de CA .....	144
Devanar la bobina.....	144

## Capítulo 4 MI CENTRO DE DISEÑO 147

<b>ACERCA DE MI CENTRO DE DISEÑO .....</b>	<b>147</b>
<b>PANTALLA DE DIBUJO DEL PATRÓN .....</b>	<b>147</b>
Antes de crear diseños.....	149
Dibujar líneas.....	149
Dibujar zonas.....	151
Utilizar la tecla de sello.....	152
Utilizar la tecla de borrar .....	153
Utilizar la tecla de selección .....	153
<b>PANTALLA DE AJUSTES DE LAS PUNTADAS... 154</b>	
Especificar los ajustes individuales de las puntadas .....	154
Especificar los ajustes generales de las puntadas .....	156
<b>MI CENTRO DE DISEÑO CON ESCANEADO... 156</b>	
Colocar el bastidor de escaneado.....	156
Escanear para trazar una imagen de fondo .....	158
<b>ESCANEADO DE LÍNEAS..... 160</b>	
Utilizar el bastidor de escaneado para crear un patrón con escaneado de línea.....	160
<b>ESCANEADO DE ILUSTRACIONES .....</b>	<b>162</b>
Utilizar el bastidor de escaneado para crear un patrón con el escaneado de ilustraciones.....	162
<b>PUNTEADO..... 164</b>	
Punteado básico con Mi centro de diseño .....	164
Escanear un dibujo para crear un patrón punteado.....	165
Escanear tejidos y punteados.....	168
Puntadas decorativas alrededor de un patrón en un bordado (función de acolchado).....	170

## Capítulo 5 ANEXO 173

<b>MANTENIMIENTO..... 173</b>	
Limpiar la pantalla LCD .....	173
Limpiar la superficie de la máquina.....	173
Limpiar el gancho .....	173
Limpiar alrededor de la placa de la aguja.....	174
Limpiar la caja de la bobina .....	175
Limpieza de las trayectorias de los hilos superiores .....	175
Cambio de la aguja .....	176
Engrase de la máquina .....	178
Acerca del mensaje de mantenimiento.....	179

<b>SOLUCIÓN DE PROBLEMAS..... 179</b>	
Solución de problemas .....	179
Mensajes de error .....	185
Si la máquina no responde cuando se toca una tecla.....	189
<b>ESPECIFICACIONES..... 190</b>	
Especificaciones de la máquina .....	190
<b>ACTUALIZAR EL SOFTWARE DE LA MÁQUINA..... 192</b>	
Procedimiento de actualización con un dispositivo USB ...	192
<b>ÍNDICE .....</b>	<b>194</b>

# Capítulo 1 PREPARATIVOS

1

## Nota

- Cerciórese de instalar el software más reciente. Consulte “ACTUALIZAR EL SOFTWARE DE LA MÁQUINA” en la página 192.  
<http://s.brother/cubah/>

## NOMBRES DE LOS COMPONENTES DE LA MÁQUINA

### Componentes principales

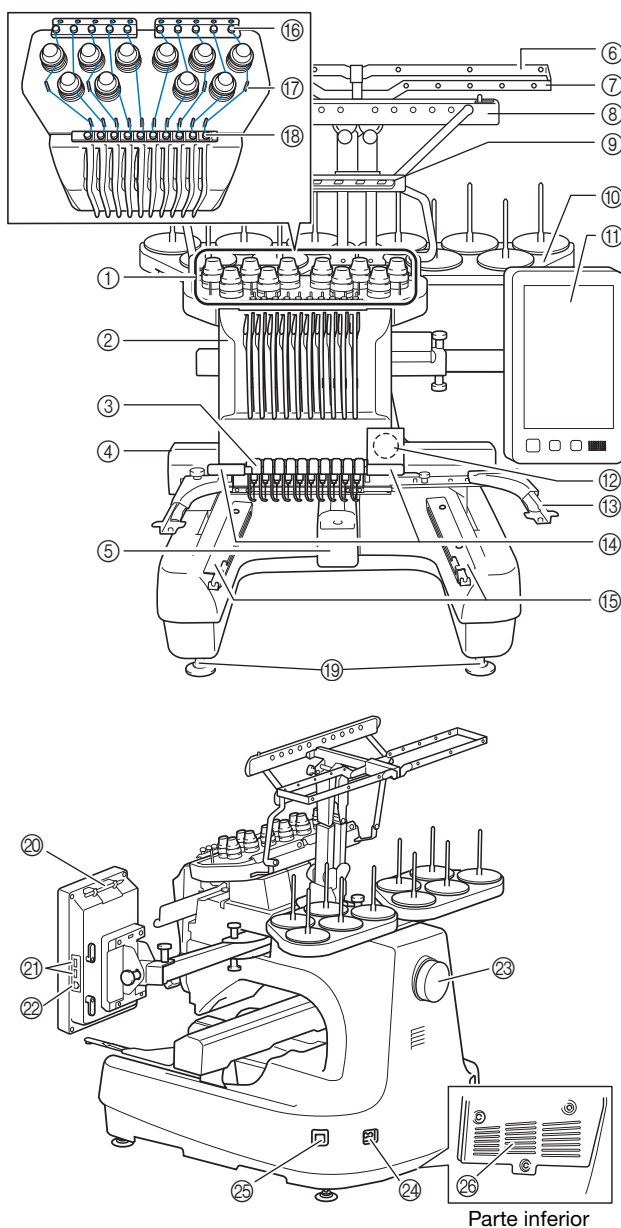

- ① **Botones de tensión del hilo (página 118)**
- ② **Estuche de varillas**  
Se mueve a izquierda y a derecha para colocar la aguja en la posición de bordado.
- ③ **Guía del hilo inferior**
- ④ **Carro**  
Coloque el bastidor de bordado en el carro. Cuando la máquina está encendida o realizando un bordado, el carro se mueve hacia delante, atrás, izquierda y derecha.
- ⑤ **Tapa del gancho/Gancho (página 33)**
- ⑥ **Guía del hilo A (página 83)**
- ⑦ **Guía del hilo B (página 83)**
- ⑧ **Guía del hilo C (página 83)**
- ⑨ **Guía del hilo D (página 83)**
- ⑩ **Portaconos (página 20)**
- ⑪ **Panel de operaciones (página 12)**
- ⑫ **Cámara incorporada (página 72)**
- ⑬ **Soporte del bastidor de bordado (página 21)**
- ⑭ **Luz de bordado**  
En la pantalla de ajustes puede ajustarse la intensidad de la luz de bordado.
- ⑮ **Soportes para la tabla ancha (página 137)**
- ⑯ **Guía del hilo superior (página 83)**
- ⑰ **Pasadores de la guía del hilo (página 84)**
- ⑱ **Guía del hilo central (página 84)**
- ⑲ **Pies (página 18)**
- ⑳ **Soporte para lápices táctiles**  
Utilice este soporte para guardar el lápiz táctil cuando no lo utilice.
- ㉑ **Puerto USB para dispositivos (página 32, página 130)**  
Para enviar patrones desde/al dispositivo USB, conecte el dispositivo USB directamente en el puerto USB.  
Conecte un ratón USB en el puerto USB marcado con
- ㉒ **Puerto USB para ordenador (página 130)**  
Para importar/exportar patrones entre un ordenador y la máquina, conecte el cable USB al puerto USB.
- ㉓ **Polea**  
Gire la polea para subir y bajar la aguja. Asegúrese de girar la polea hacia el panel LCD.
- ㉔ **Enchufe de alimentación (página 22)**
- ㉕ **Interruptor de la alimentación (página 22)**  
No active la máquina poco después de haberla desactivado. Es recomendable esperar 5 segundos antes de volverla a activar.
- ㉖ **Ranuras de ventilación**  
Las ranuras de ventilación permiten que circule el aire que rodea el motor. No obstruya las ranuras de ventilación cuando la máquina esté en uso.

## ■ Panel de operaciones

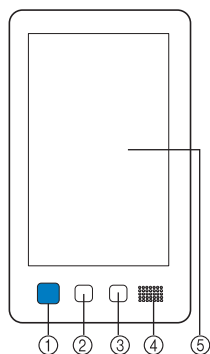

### ① Botón de "inicio/parar"

Pulse el botón de "inicio/parar" para poner en funcionamiento o detener la máquina. El color y el estado de la iluminación del botón cambia según la condición de funcionamiento de la máquina.

- Iluminado en rojo : Cuando la máquina no puede empezar a bordar
- Parpadeando en verde : Cuando la máquina puede empezar a bordar
- Iluminado en verde : Cuando la máquina está bordando
- Parpadea en naranja : Cuando la máquina puede cortar el hilo
- Apagado : Cuando la máquina está apagada

### ② Botón de corte del hilo

Pulse este botón para cortar el hilo superior y el hilo de la bobina.

### ③ Botón de enhebrado automático de aguja

Pulse este botón para enhebrar la aguja.











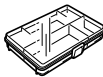
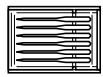

### ④ Altavoz













### ⑤ Pantalla LCD (panel táctil)









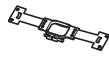

Las teclas del panel táctil permiten seleccionar y editar patrones, así como confirmar información.

## Accesorios incluidos

Abra la caja y compruebe que están incluidos los siguientes accesorios. Si falta algún accesorio o alguno estuviera dañado, póngase en contacto con su distribuidor Brother autorizado.

	Nombre de la pieza
	Código de pieza
1. 	<b>Estuche de accesorios</b>
	XC6482-051
2. 	<b>2 juegos de agujas</b>
	XC6469-001
3. 	<b>6 bobinas pre-enrolladas</b>
	XH3619-001
4. 	<b>10 redes para carrete</b>
	S34455-000
5. 	<b>Abreojales</b>
	XF4967-001
6. 	<b>Tijeras</b>
	XF2052-001
7. 	<b>Tenacillas</b>
	XC6542-051
8. 	<b>Lápiz táctil</b>
	XA9940-051
9. 	<b>Hilo</b>
	XE8362-001
10. 	<b>Cambiador de agujas</b>
	XF0793-001
11. 	<b>Cubierta de la placa de la aguja</b>
	XC6499-151
12. 	<b>Separador (en la máquina)</b>
	XF1978-001
13. 	<b>Destornillador Phillips</b>
	XC6543-051
14. 	<b>Destornillador estándar</b>
	X55468-051

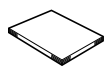
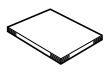
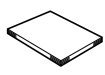





	Nombre de la pieza
	Código de pieza
15.	<b>Destornillador Allen</b>  XC5159-051
16.	<b>Destornillador triple</b>  XH4670-001
17.	<b>Llave 13 mm × 10 mm</b>  XC6159-051
18.	<b>Engrasadora</b>  D01H2M-001 (Corea) D01H2N-001 (otras zonas)
19.	<b>Cepillo de limpieza</b>  X59476-051
20.	<b>Peso (G)</b>  XC5974-151
21.	<b>2 pinzas para cable USB</b>  XE8396-002
22.	<b>10 esterillas para carretes</b>  XC7134-051
23.	<b>10 tapas del carrete</b>  130012-057
24.	<b>Cable USB</b>  XD1851-051
25.	<b>Bastidor de bordado (extra grande)</b> <b>360 mm (An.) × 200 mm (Al.)</b> <b>(14 pulgadas (An.) × 7-7/8 pulgadas (Al.))</b>  PRPH360 (América) PRPH360: XG6733-001 (Europa) PRPH360CN: 115D02E6024 (China) PRPH360: 115D02E7024 (otras zonas)
26.	<b>Bastidor de bordado (grande)</b> <b>180 mm (An.) × 130 mm (Al.)</b> <b>(7-1/8 pulgadas (An.) × 5-1/8 pulgadas (Al.))</b>  PRH180 (América) PRH180: XG6647-001 (Europa) PRH180CN: 115D02E6018 (China) PRH180: 115D02E7018 (otras zonas)
27.	<b>Bastidor de bordado (mediano)</b> <b>100 mm (An.) × 100 mm (Al.)</b> <b>(4 pulgadas (An.) × 4 pulgadas (Al.))</b>  PRH100 (América) PRH100: XG6649-001 (Europa) PRH100CN: 115D02E6017 (China) PRH100: 115D02E7017 (otras zonas)

	Nombre de la pieza
	Código de pieza
28.	<b>Bastidor de bordado (pequeño)</b> <b>60 mm (An.) × 40 mm (Al.)</b> <b>(2-3/8 pulgadas (An.) × 1-1/2 pulgadas (Al.))</b>  PRH60 (América) PRH60: XG6651-001 (Europa) PRH60CN: 115D02E6020 (China) PRH60: 115D02E7020 (otras zonas)
29.	<b>Hoja de bordado (extra grande)</b> <b>360 mm (An.) × 200 mm (Al.)</b> <b>(14 pulgadas (An.) × 7-7/8 pulgadas (Al.))</b>  XE7158-101
30.	<b>Hoja de bordado (grande)</b> <b>180 mm (An.) × 130 mm (Al.)</b> <b>(7-1/8 pulgadas (An.) × 5-1/8 pulgadas (Al.))</b>  XC5721-051
31.	<b>Hoja de bordado (mediana)</b> <b>100 mm (An.) × 100 mm (Al.)</b> <b>(4 pulgadas (An.) × 4 pulgadas (Al.))</b>  XC5759-051
32.	<b>Hoja de bordado (pequeña)</b> <b>60 mm (An.) × 40 mm (Al.)</b> <b>(2-3/8 pulgadas (An.) × 1-1/2 pulgadas (Al.))</b>  XC5761-051
33.	<b>Hojas de adhesivos de posición de bordado × 4</b>  XE4912-501
34.	<b>Soporte del bastidor de bordado A</b> <b>(con protector de esquinas blanco)</b>  XE7374-001
35.	<b>Soporte del bastidor de bordado B</b> <b>(con protector de esquinas gris claro)</b>  XE7376-001
36.	<b>Manual de instrucciones</b>  Este manual
37.	<b>Guía de referencia rápida</b>  Póngase en contacto con su distribuidor autorizado de Brother.
38.	<b>Guía de diseños de bordado</b>  Póngase en contacto con su distribuidor autorizado de Brother.
39.	<b>Cable de alimentación</b>  Póngase en contacto con su distribuidor autorizado de Brother.
40.	<b>Caja de la bobina (en la máquina)</b>  XC7206-001

## Recuerde

- El lápiz táctil suministrado se puede guardar en el soporte para lápices táctiles situado en la parte trasera del panel de operación. (página 11)

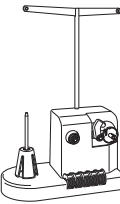

## Accesorios que se incluyen en algunos países o regiones





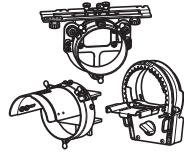
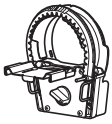

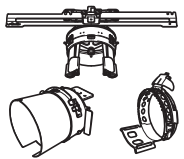
	Nombre de la pieza
	Código de pieza
1.	<b>Bastidor de escaneado</b>  XG5300-001
2.	<b>Imán × 6</b>  XF9325-001
3.	<b>Cubierta de la placa de la aguja (adicional)</b>  XC6499-151
4.	<b>Guía de diseños de bordado (adicional)</b>  Póngase en contacto con su distribuidor autorizado de Brother.
5.	<b>Conjunto de la devanadora (Consulte la página 142).</b>  PRBW1
6.	<b>Tabla ancha (solo para PR1055X)</b>  PRWT1 (América) PRWT1: XG6731001 (Europa) PRWT1CN: 115K02E6001 (China) PRWT1: 115K02E7001 (otras zonas)

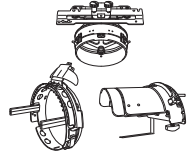
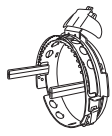
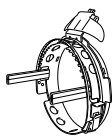
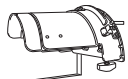
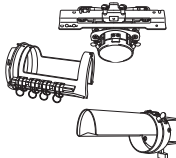
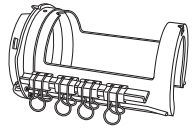
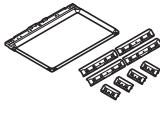
## Accesorios opcionales

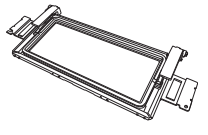
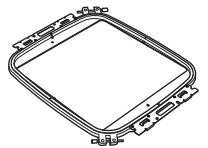
Los siguientes accesorios opcionales pueden adquirirse por separado.

	Nombre de la pieza
	Código de pieza
1.	<b>Set Bastidor para gorras</b>  PRCF5 (América) PRCF5: D01FAB-001 (Europa) PRCF5AP: 115D02E700J (otras zonas)
2.	<b>Bastidor para gorras 130 mm (An.) × 60 mm (Al.) (5-1/8 pulgadas (An.) × 2-3/8 pulgadas (Al.))</b>  PRCFH5 (América) PRCFH5: D01FA5-001 (Europa) PRCFH5AP: 115D02E700G (otras zonas)

	Nombre de la pieza
	Código de pieza
3.	<b>Set bastidor ancho para gorras</b>  PRPCF1 (América) PRPCF1: XE8408-201 (Europa) PRPCF1CN: 115D02E6001 (China) PRPCF1: 115D02E7001 (otras zonas)
4.	<b>Bastidor ancho para gorras 360 mm (An.) × 60 mm (Al.) (14 pulgadas (An.) × 2-3/8 pulgadas (Al.))</b>  PRPCFH4 (América) PRPCFH4: XG6735-001 (Europa) PRPCFH4: 115D02E7023 (otras zonas)
5.	<b>Juego de 2 bastidores para gorras avanzados</b>  PRCF3 (América) PRCF3: XE2158-201 (Europa) PRCF3CN: 115D02E6002 (China) PRCF3: 115D02E7002 (otras zonas)
6.	<b>Bastidor para gorras avanzado 2 130 mm (An.) × 60 mm (Al.) (5-1/8 pulgadas (An.) × 2-3/8 pulgadas (Al.))</b>  PRCFH3 (América) PRCFH3: XG6695-001 (Europa) PRCFH3: 115D02E7008 (otras zonas)
7.	<b>Bastidor para gorras avanzado 130 mm (An.) × 50 mm (Al.) (5-1/8 pulgadas (An.) × 2 pulgadas (Al.))</b>  PRCFH2 (América) PRCFH2: 115D02E7007 (otras zonas*) * No disponible en Europa
8.	<b>Dispositivo de montaje</b>  PRCFJ2 (América) PRCFJ2: XG6661-001 (Europa) PRCFJ2: 115D02E7009 (otras zonas)
9.	<b>Juego de bastidores cilíndricos</b>  PRCL1 (América) PRCL1: XG6697-001 (Europa) PRCL1CN: 115D02E6011 (China) PRCL1: 115D02E7011 (otras zonas)
10.	<b>Bastidor cilíndrico 90 mm (An.) × 80 mm (Al.) (3-1/2 pulgadas (An.) × 3 pulgadas (Al.))</b>  PRCLH1 (América) PRCLH1: XG6699-001 (Europa) PRCLH1: 115D02E7010 (otras zonas)
11.	<b>Bastidor magnético 360 mm (An.) × 200 mm (Al.) (14 pulgadas (An.) × 7-7/8 pulgadas (Al.))</b>  PRMS360 (América) PRMS360: D01FAN-001 (Europa) PRMS360AP: 115D02E700K (otras zonas)

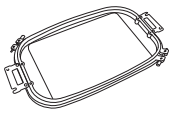
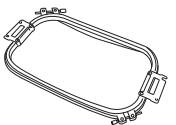
	Nombre de la pieza
	Código de pieza
12.	 <b>Bastidor de acolchado</b> 200 mm (An.) x 200 mm (Al.) (7-7/8 pulgadas (An.) x 7-7/8 pulgadas (Al.)) PRPQF200 (América) PRPQF200: XG6727-001 (Europa) PRPQF200CN: 115D02E6025 (China) PRPQF200: 115D02E7025 (otras zonas)
13.	 <b>Bastidor de bordes</b> 300 mm (An.) x 100 mm (Al.) (11-3/4 pulgadas (An.) x 4 pulgadas (Al.)) PRPBF1 (América) PRPBF1: XG6729-001 (Europa) PRPBF1CN: 115D02E6022 (China) PRPBF1: 115D02E7022 (otras zonas)
14.	 <b>Bastidor jumbo</b> 360 mm (An.) x 360 mm (Al.) (14 pulgadas (An.) x 14 pulgadas (Al.)) PRPJF360 (América) PRPJF360: XE8405-301 (Europa) PRPJF360CN: 115D02E6003 (China) PRPJF360: 115D02E7003 (otras zonas)
15.	 <b>Juego de bastidores redondos</b> PRPRFK1 (América) PRPRFK1: XG6725-001 (Europa) PRPRFK1CN: 115D02E6029 (China) PRPRFK1: 115D02E7029 (otras zonas)
16.	 <b>Bastidor redondo</b> (Ø100 mm (4 pulgadas)) PRPRF100 (América) PRPRF100: XG6737-001 (Europa) PRPRF100CN: 115D02E6026 (China) PRPRF100: 115D02E7026 (otras zonas)
17.	 <b>Bastidor redondo</b> (Ø130 mm (5 pulgadas)) PRPRF130 (América) PRPRF130: XG6739-001 (Europa) PRPRF130CN: 115D02E6027 (China) PRPRF130: 115D02E7027 (otras zonas)
18.	 <b>Bastidor redondo</b> (Ø160 mm) (6 pulgadas)) PRPRF160 (América) PRPRF160: XG6741-001 (Europa) PRPRF160CN: 115D02E6028 (China) PRPRF160: 115D02E7028 (otras zonas)
19.	 <b>Soporte del bastidor de bordado C</b> (con protectores de esquinas de color gris claro) PRPARMC (América) PRPARMC: XG6743-001 (Europa) PRPARMC: 115D02E7021 (otras zonas)
20.	 <b>Bastidor plano</b> 300 mm (An.) x 200 mm (Al.) (11-3/4 pulgadas (An.) x 7-7/8 pulgadas (Al.)) PRF300 (América) PRF300: XG6693-001 (Europa) PRF300: 115D02E7016 (otras zonas)
21.	 <b>Bastidor de bordado (extra grande)</b> 300 mm (An.) x 200 mm (Al.) (11-3/4 pulgadas (An.) x 7-7/8 pulgadas (Al.)) PRH300 (América) PRH300: XG6645-001 (Europa) PRH300CN: 115D02E6019 (China) PRH300: 115D02E7019 (otras zonas)

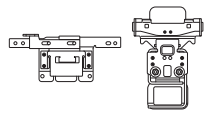
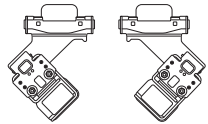
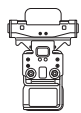
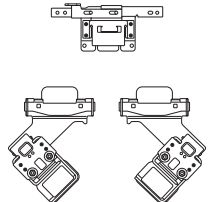
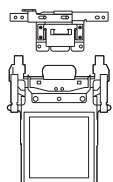
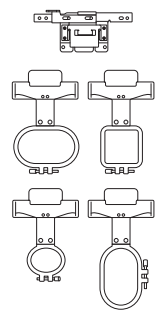
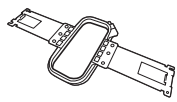
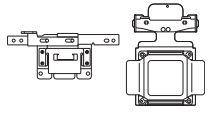
	Nombre de la pieza
	Código de pieza
22.	 <b>Juego recto del marco de la abrazadera S</b> 45 mm (An.) x 24 mm (Al.) (1-3/4 pulgadas (An.) x 7/8 pulgadas (Al.)) PRCLP45B (América) PRCLP45B: XF2251-001 (Europa) PRCLP45BCN: 115D02E6012 (China) PRCLP45B: 115D02E7012 (otras zonas)
23.	 <b>Marco de la abrazadera S L &amp; R</b> 45 mm (An.) x 24 mm (Al.) (1-3/4 pulgadas (An.) x 7/8 pulgadas (Al.)) PRCLP45LR (América) PRCLP45LR: XF2255-001 (Europa) PRCLP45LRCN: 115D02E6013 (China) PRCLP45LR: 115D02E7013 (otras zonas)
24.	 <b>Juego recto del marco de la abrazadera S</b> 45 mm (An.) x 24 mm (Al.) (1-3/4 pulgadas (An.) x 7/8 pulgadas (Al.)) PRCLP45S (América) PRCLP45S: 115D02E7015 (otras zonas*) * No disponible en Europa
25.	 <b>Marcos de la abrazadera S L &amp; R</b> 45 mm (An.) x 24 mm (Al.) (1-3/4 pulgadas (An.) x 7/8 pulgadas (Al.)) PRCLP45LRD (América) PRCLP45LRD: 115D02E7014 (otras zonas*) * No disponible en Europa
26.	 <b>Juego del marco de la abrazadera M</b> 100 mm (An.) x 100 mm (Al.) (4 pulgadas (An.) x 4 pulgadas (Al.)) PRCLPM1 (América) PRCLP100B: XG6235-001 (Europa) PRCLPM1CN: 115D02E600B (China) PRCLPM1AP: 115D02E700B (otras zonas)
27.	 <b>Juego de bastidores compactos</b> 70: 70 mm (An.) x 41 mm (Al.) (2-3/4 pulgadas (An.) x 1-5/8 pulgadas (Al.)) 50: 50 mm (An.) x 50 mm (Al.) (2 pulgadas (An.) x 2 pulgadas (Al.)) 44: 44 mm (An.) x 38 mm (Al.) (1-3/4 pulgadas (An.) x 1-1/2 pulgadas (Al.)) Orientación vertical: 75 mm (An.) x 33 mm (Al.) (2-15/16 pulgadas (An.) x 1-5/16 pulgadas (Al.)) PRHCK1 (América) PRSFK1: XG6209001 (Europa) PRHCK1CN: 115D02E600A (China) PRHCK1AP: 115D02E700A (otras zonas)
28.	 <b>Bastidor de mangas</b> 70 mm (An.) x 200 mm (Al.) (2-3/4 pulgadas (An.) x 7-7/8 pulgadas (Al.)) PRHSL200 (América) PRHSL200: XG5284-001 (Europa) PRHSL200CN: 115D02E600C (China) PRHSL200AP: 115D02E700C (otras zonas)
29.	 <b>Juego de bastidores magnéticos</b> 50 mm (An.) x 50 mm (Al.) (2 pulgadas (An.) x 2 pulgadas (Al.)) PRMHA50 (América) PRMFA50: XG8593-001 (Europa) PRMFA50AP: 115D02E700E (otras zonas)

	Nombre de la pieza
	Código de pieza
30.	 <b>Bastidor magnético</b> <b>50 mm (An.) × 50 mm (Al.)</b> <b>(2 pulgadas (An.) × 2 pulgadas (Al.))</b> PRMH50 (América) PRMF50: XG8597-001 (Europa) PRMF50AP: 115D02E700F (otras zonas)
31.	 <b>Juego de bastidores de escaneado</b> PRSCANFKIT1: XG8237-001 (Europa) PRSCANFKIT1AP: 115D02E700D (otras zonas)
32.	 <b>Mesa para costuras tubulares</b> PRTT1 (América) PRTT1: D01FAF-001 (Europa) PRTT1AP: 115K02E7002 (otras zonas)
33.	 <b>Soporte de bordado</b> PRNSTD2 (América) VRPRNSTD: XG3199-001 (Europa) VRPRNSTDCN: 115Z05E6005 (China) VRPRNSTD: 115Z05E7005 (otras zonas)
34.	 <b>Bobina de metal</b> 100376-051
35.	 <b>Peso (P)</b> XC6631-051
36.	 <b>Hojas de adhesivos de posición de bordado × 8</b> SAEPS2 (EE. UU.) / SAEPS2C (Canadá) EPS2: XG6749-001 (Europa) EPS2CN: 115Z05E600E (China) EPS2: 115Z05E700E (otras zonas)

#### Nota

- Visite el distribuidor Brother autorizado más cercano para obtener una lista completa de los accesorios opcionales y las tarjetas de bordado disponibles para su máquina.

#### Recuerde

- Utilice siempre los accesorios recomendados para esta máquina.
- Todas las especificaciones son las correctas antes de enviar a imprenta esta publicación. Tenga en cuenta que algunas especificaciones pueden sufrir cambios sin previo aviso.

## INSTALAR LA MÁQUINA

### Medidas de precaución para la instalación y el transporte

## AVISO

- La temperatura del entorno de trabajo debe estar entre 5 °C (40 °F) y 40 °C (104 °F). Si la máquina se utiliza en un entorno demasiado cálido o demasiado frío, puede no funcionar correctamente.
- No utilice la máquina en un lugar donde esté expuesta directamente a la luz solar, ya que podría no funcionar correctamente.
- Coloque la máquina con los cuatro pies ajustables totalmente en contacto con la mesa, para que la máquina esté nivelada.
- No coloque nada debajo de la máquina que pueda bloquear las ranuras de ventilación situadas en la parte inferior trasera para evitar que el motor de la máquina se sobrecaliente, pues podría producirse un incendio o daños en la máquina.
- La máquina pesa aproximadamente 41,8 kg (92 lbs.). El transporte y la instalación de la máquina deben realizarlo dos personas.
- Al transportar la máquina, asegúrese de que son dos personas quienes la levantan desde la parte inferior en las ranuras indicadas (①). Si se levanta la máquina desde cualquier otra posición, esta podría dañarse o caerse, lo que podría causar lesiones personales.

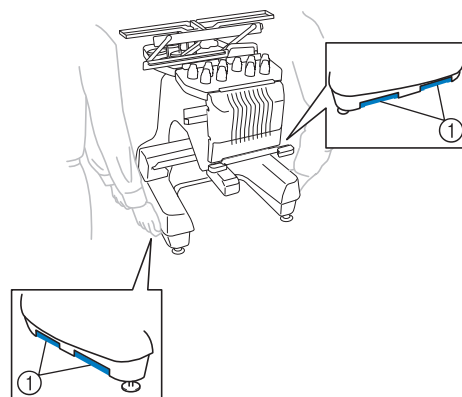

- En caso de tormenta, apague la máquina y desenchúfela de la toma de corriente. La tormenta podría causar un funcionamiento incorrecto de la máquina.
- No enchufe el cable a la toma de corriente hasta que no esté terminada la instalación de la máquina; de lo contrario, podrían producirse lesiones personales si se pulsa accidentalmente el botón de "inicio/parar" y la máquina comienza a bordar.

- Al lubricar la máquina, lleve puestos guantes y gafas de protección para evitar que el aceite o la grasa entre en contacto con los ojos y la piel. No permita que el aceite o la grasa entre en contacto con la boca. Mantenga el aceite o la grasa fuera del alcance de los niños.
- Cuando monte o desmonte un bastidor de bordado o cualquier otro accesorio incluido o cuando realice el mantenimiento de la máquina, tenga cuidado de que nada interfiera con las partes móviles de la máquina.

## Ubicación para la instalación

Coloque la máquina en una ubicación que cumpla los requisitos siguientes:

- Coloque la máquina alejada de la pared un mínimo de 50 mm (2 pulgadas).
- Deje espacio suficiente alrededor de la máquina.
- No coloque ningún objeto en la zona de movimiento del bastidor de bordado.
- Coloque la máquina cerca de una toma de corriente.
- Utilice una superficie nivelada y estable (por ejemplo, una mesa o un soporte).
- Utilice una superficie que aguante el peso de la máquina (unos 41,8 kg (92 lbs.)).
- Deje espacio libre alrededor de las ranuras de ventilación en la parte inferior trasera de la máquina.

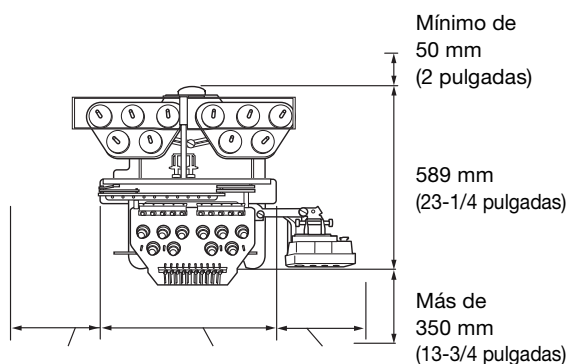
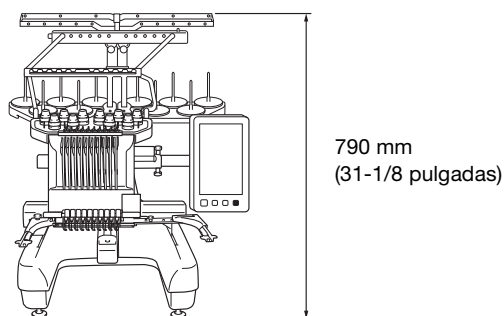

Más de  
210 mm  
(8-1/4 pulgadas)

561 mm  
(22 pulgadas)

Más de  
220 mm  
(8-3/4 pulgadas)

## ⚠ AVISO

- Para evitar que se produzcan averías o daños en la máquina, no la coloque en un lugar donde esté expuesta a las siguientes condiciones.
  - Líquidos (por ejemplo, agua)
  - Mucho polvo
  - Luz solar directa
  - Temperaturas excesivamente altas o bajas. La temperatura del entorno de trabajo debe estar entre 5 °C (40 °F) y 40 °C (104 °F).
  - Espacio insuficiente
  - Objetos en la zona de movimiento del bastidor de bordado
  - Ranuras de ventilación bloqueadas
  - Una superficie inestable
- No utilice cables alargadores ni adaptadores de enchufes múltiples con demasiados aparatos conectados.

## Instalación de la máquina

Al colocar la máquina, ajuste las patas para que la máquina esté firme.

- 1 Asegúrese de haber quitado toda la cinta de embalaje y todo el material de embalaje de la máquina.

- 2 Coloque la máquina asegurándose de que hay espacio suficiente a su alrededor.

Para más información acerca de la ubicación para la instalación, consulte página 17.

- 3 Ajuste las patas para que la máquina quede firme.

Utilice la llave inglesa que se incluye para aflojar la contratuerca de la pata que desea ajustar.

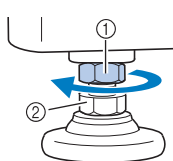

- 1 Contratuerca
- 2 Tuerca de pie ajustable

→ El pie se puede girar.

- 4 Utilice la llave inglesa que se incluye para girar la tuerca ajustable en el pie.

Si se gira la tuerca en la dirección 1, se extiende la pata y, en la dirección 2, se acorta.

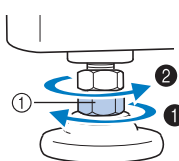

- 1 Tuerca de pie ajustable

- Ajuste las cuatro patas hasta que toquen firmemente la mesa y la máquina quede nivelada.

- 5 Después de ajustar las patas en la longitud deseada, utilice la llave inglesa que se suministra para apretar las tuercas.

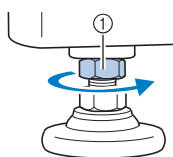

- 1 Contratuerca

- 6 Presione con fuerza en cada esquina de la máquina para asegurarse de que está firme.

Si aún no lo está, repita los pasos 3 a 5 para ajustar las patas.

## Retire las placas de sujeción

### ⚠ AVISO

- Retire las placas de sujeción antes de encender la máquina ya que, de lo contrario, ésta podría no funcionar correctamente.

- 1 Con el destornillador Phillips que se suministra, retire todos los tornillos de las placas de sujeción.

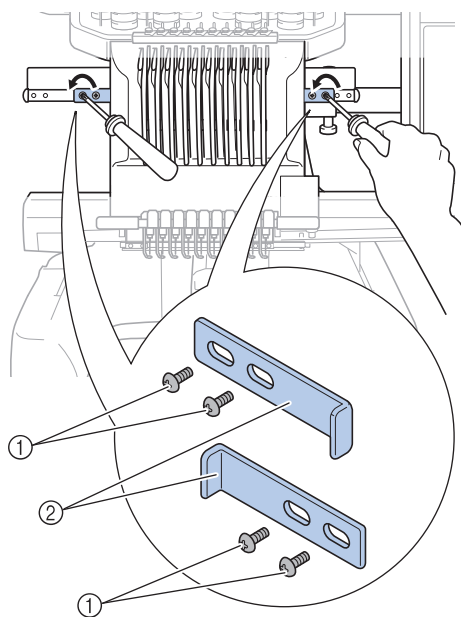

- 1 Tornillos
- 2 Placas de sujeción

### 📖 Recuerde

- Después de quitar las placas de sujeción, guárdelas para poderlas utilizar de nuevo. Para transportar la máquina, consulte con su distribuidor Brother autorizado.

## Ajuste de la posición del panel de operación

- 1 Afloje los 2 tornillos de mariposa para traer hacia delante el panel de operaciones.

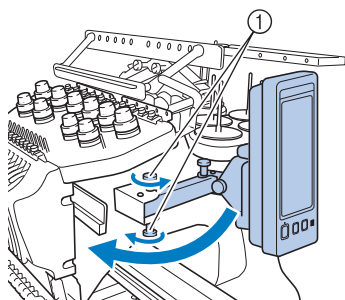

① Tornillos de mariposa

### Nota

- Utilizando el destornillador triple que se suministra, afloje y apriete bien los tornillos de mariposa.

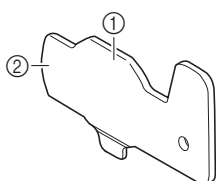

- ① Use esta parte para apretar los tornillos de mariposa superior e inferior.
- ② Use esta parte para apretar los tornillos de mariposa izquierdo y derecho.

- 2 Ajuste el panel de operaciones en una posición fácil de usar y, a continuación, apriete los tornillos de mariposa.

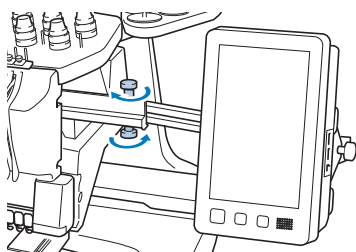

- 3 Ajuste la orientación del panel de operaciones.

Afloje el tornillo de mariposa, ajuste la orientación del panel para poder verlo fácilmente y, a continuación, apriete el tornillo.

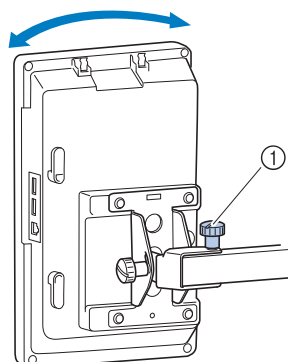

① Tornillo de mariposa

- 4 Ajuste el ángulo del panel de operaciones.

Afloje los 2 tornillos de mariposa detrás del panel de operaciones, ajuste el ángulo del panel para poder verlo fácilmente y, a continuación, apriete los tornillos.

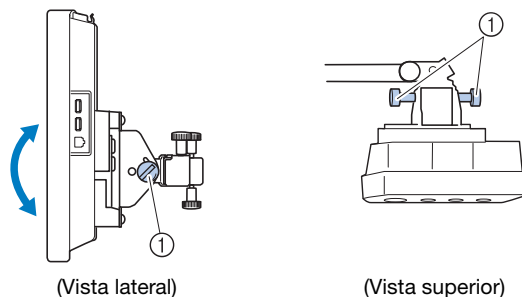

① Tornillos de mariposa

## Preparación del conjunto de la guía del hilo

### AVISO

- Al colocar el conjunto de la guía del hilo, hágalo siempre con la posición de la varilla 6 seleccionada ya que, de lo contrario, la máquina podría no funcionar correctamente. (Consulte “Cambio de posición y enhebrado de una varilla seleccionada” en la página 86 para mover la varilla.)



- 1 Afloje los dos tornillos de mariposa de la parte superior del soporte del conjunto de la guía del hilo.

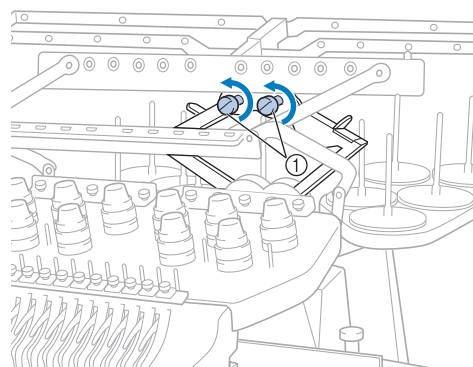

- ① Gire el tornillo tres o cuatro vueltas hacia la izquierda para aflojarlo.

- 2** Sujetando las asas del soporte del conjunto de la guía del hilo, presione hacia la parte central.

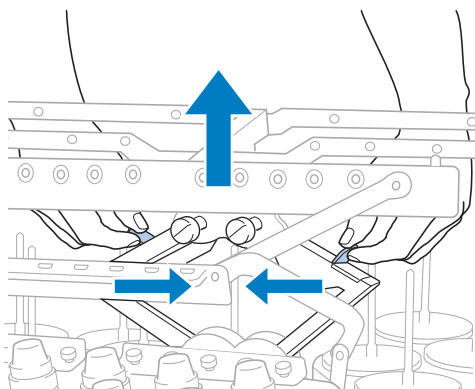

- 3** Una vez extendido el soporte del conjunto de la guía del hilo y el conjunto de la guía del hilo levantado hasta su posición más elevada, apriete los dos tornillos de mariposa para fijar el conjunto en su posición.

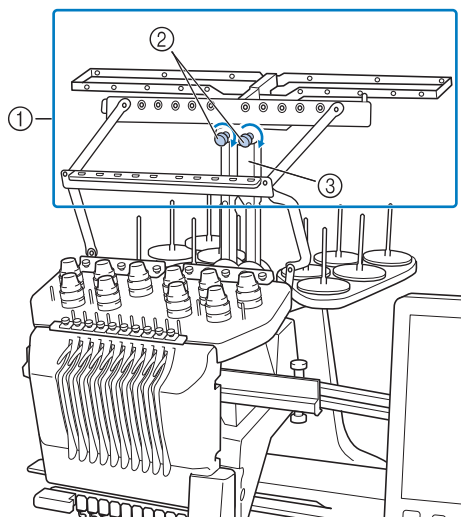

- ① Conjunto de la guía del hilo  
 ② Tornillos de mariposa  
 ③ Soporte del conjunto de la guía del hilo

**Nota**

- Si los tornillos de mariposa no están lo suficientemente flojos, podría no resultar fácil mover el soporte del conjunto de la guía del hilo. No ejerza demasiada fuerza cuando mueva el soporte del conjunto de la guía del hilo. Antes de mover la pieza, compruebe que los tornillos de mariposa están lo suficientemente flojos.
- Asegúrese de apretar bien cada tornillo y de que el soporte del conjunto de la guía del hilo esté firmemente sujeto.

## Preparar el portaconos

- 1** Afloje el tornillo de mariposa dos o tres vueltas y, a continuación, abra el soporte de carretes.

Vista trasera

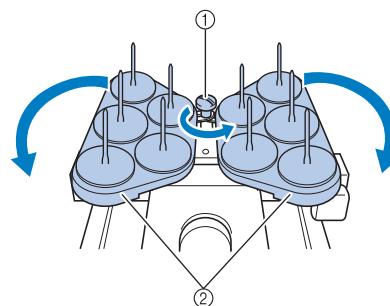

- ① Tornillo de mariposa  
 ② Portaconos

- 2** Una vez abierto el soporte de carretes, apriete el tornillo de mariposa.

Vista trasera

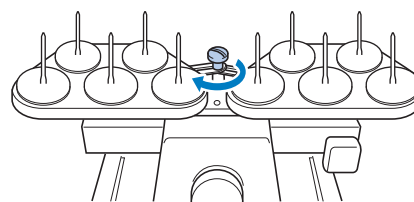

→ Fije el soporte de carretes en la posición de apertura.

## Colocar el soporte del bastidor de bordado

- 1 Utilice el soporte del bastidor de bordado más adecuado para el bastidor de bordado que utilice (de página 66 a página 68).
- 2 Retire los dos tornillos de mariposa del soporte del bastidor de bordado.

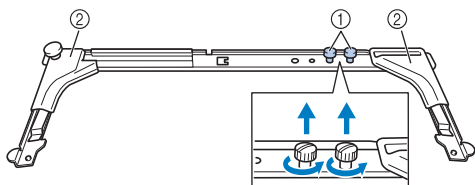

- ① Tornillos de mariposa
- ② Protectores de esquinas

### Nota

- Utilizando el destornillador triple que se suministra, afloje y apriete bien los tornillos de mariposa.

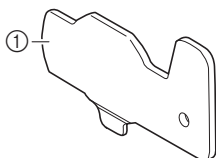

- ① Use esta parte para apretar los tornillos de mariposa del soporte del bastidor de bordado.

- 3 Alinee los orificios del soporte del bastidor con las patillas de la placa de montaje del bastidor en el carro.

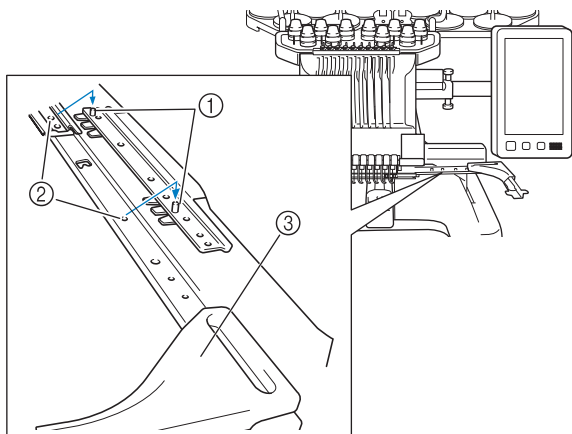

- ① Patillas de la placa de montaje del bastidor
- ② Orificios del soporte del bastidor
- ③ Protectores de esquinas

### Nota

- Cada soporte del bastidor de bordado tiene protectores de esquinas de diferente color.  
 Soporte A: Protectores de esquinas blancos  
 Soporte B: Protectores de esquinas de color gris claro  
 Soporte C: Protectores de esquinas de color gris oscuro (Opcional)

- 4 Ajuste el soporte del bastidor de bordado con los dos tornillos de mariposa que se quitaron en el paso 2.

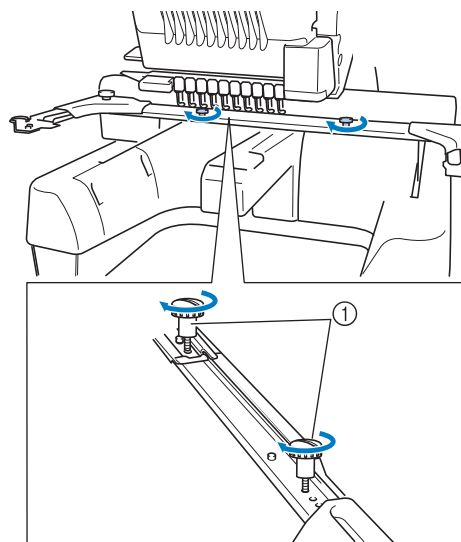

- ① Tornillos de mariposa

### Nota

- Con esta máquina se suministran dos tipos de soportes del bastidor de bordado. El soporte del bastidor de bordado A se utiliza con los cuatro bastidores suministrados. (página 66)
- Consulte la página 67 para conocer los aros utilizados con el soporte del bastidor B y otros soportes de bastidor opcionales.

Con esto finaliza la preparación de la máquina.

## ACTIVAR LA MÁQUINA

### ⚠ ADVERTENCIA

- Utilice solamente la electricidad doméstica para la alimentación de la máquina. El uso de otras fuentes de alimentación puede provocar incendios, descargas eléctricas o averías en la máquina.
- Asegúrese de que los enchufes del cable de alimentación quedan firmemente insertados en la toma de corriente y el conector del cable de alimentación en la máquina. En caso contrario, podría producirse un incendio o una descarga eléctrica.
- No inserte el enchufe del cable de alimentación en una toma de corriente en mal estado.
- En las situaciones siguientes, apague la máquina y desenchúfela de la corriente; en caso contrario, podrían producirse incendios, descargas eléctricas o averías en la máquina.
  - Cuando el usuario está alejado de la máquina.
  - Después de utilizar la máquina.
  - Si se produce un corte de corriente mientras la máquina está en funcionamiento.
  - Si la máquina no está funcionando correctamente, por ejemplo, cuando hay una conexión deficiente o un corte de conexión.
  - Durante tormentas eléctricas.

### ⚠ AVISO

- Asegúrese de utilizar el cable de alimentación que se suministra con esta máquina.
- No enchufe la máquina con cables alargadores ni adaptadores para varios enchufes que tengan otros aparatos enchufados, ya que podrían producirse incendios o descargas eléctricas.
- No enchufe ni desenchufe el cable de alimentación con las manos húmedas, ya que pueden producirse descargas eléctricas.
- Cuando desenchufe el cable de alimentación, asegúrese de apagar primero la máquina y, a continuación, sujete el enchufe al desconectar el cable. Al tirar del cable podría dañarlo, o provocar incendios o descargas eléctricas.
- No corte, estropee, modifique, doble con fuerza, estire, tuerza o enrolle el cable de alimentación. Tampoco coloque objetos pesados encima del cable ni lo exponga al calor, ya que podría dañarse el cable y producirse incendios o descargas eléctricas. Si se daña el cable de alimentación o su enchufe, deje de utilizar la máquina y llévela a un distribuidor Brother autorizado para que la repare antes de seguir utilizándola.

- Si no va a utilizarse la máquina durante mucho tiempo, desenchufe el cable de la toma de corriente, pues podría producirse un incendio.
- Solo para EE. UU.  
Este aparato tiene un enchufe de dos clavijas (una más ancha que la otra). Para reducir el riesgo de descargas eléctricas, este enchufe está diseñado para que solo se pueda insertar de una manera en una toma polarizada. Si el enchufe no se ajusta perfectamente a la toma, pruebe a darle la vuelta. Si sigue sin encajar, póngase en contacto con un electricista cualificado para instalar una toma adecuada. No modifique el enchufe en manera alguna.

- 1 Inserte el cable de alimentación en el conector y conéctelo en una toma de corriente de pared.

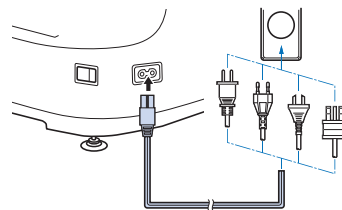

- 2 Coloque el interruptor de la alimentación situado en la parte derecha de la máquina en la posición "I".

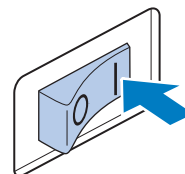

→ La pantalla LCD se enciende.

- 3 Cuando se enciende la máquina, se reproduce la película de presentación. Pulse en cualquier parte de la pantalla para mostrar el siguiente mensaje.

- 4 Toque .

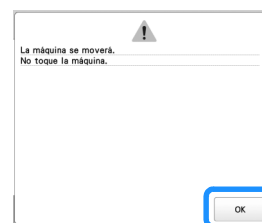

→ Aparece la pantalla de selección del tipo de patrón y el botón de "inicio/parar" se ilumina en rojo.

**5 El carro cambia a la posición inicial.**

- Si la varilla de aguja 1 no está en la posición de bordado, el estuche de varillas se mueve y la varilla de aguja 1 cambia a la posición de bordado.

**⚠ AVISO**

- Para prevenir posibles lesiones, asegúrese de mantener las manos y otros elementos alejados del carro.

**6 Coloque el interruptor de la alimentación en la posición "O" para apagar la máquina.****📖 Recuerde**

- Si la máquina se apaga en mitad del bordado, guardará automáticamente la posición de la costura para cuando se vuelva a encender. Entonces le preguntará si desea seguir bordando o comenzar una nueva operación. (página 97)

**■ Ajustar la máquina por primera vez**

La primera vez que active la máquina, seleccione su idioma y la fecha/hora locales. Realice el procedimiento siguiente cuando aparezca automáticamente la pantalla de ajustes.

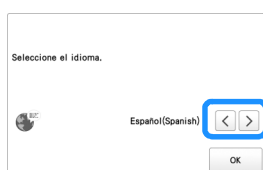
**1 Toque < y > para ajustar el idioma local y luego toque OK.**

→ El carro cambia a la posición inicial.

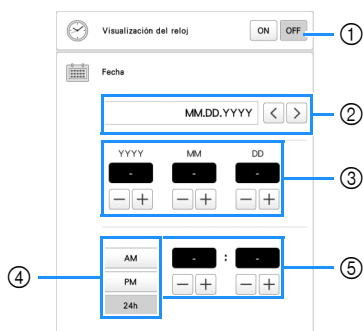
**2 Aparece la pantalla de mensajes, que confirma si desea ajustar la hora/fecha. Toque OK.**

- 1 Seleccione [ON] para ver la hora/fecha en la pantalla.
- 2 Toque < o > para seleccionar el formato de visualización de la fecha.
- 3 Ajuste el año [YYYY], el mes [MM] y el día [DD].
- 4 Seleccione el ajuste de presentación de 24h o 12h.
- 5 Ajuste la hora actual.

**3 Toque OK para empezar a utilizar la máquina.**

→ El reloj empieza desde 0 segundos de la hora seleccionada.

**💡 Nota**

- La fecha/hora seleccionadas pueden borrarse si no se activa la máquina durante un periodo de tiempo prolongado.
- El ajuste de la hora también está disponible tocando  en la parte inferior derecha de la pantalla LCD.

## PANTALLA LCD

Toque la pantalla LCD o una tecla con el dedo o el lápiz táctil incluido para seleccionar una función de la máquina.

### ⚠ AVISO

- Toque solo la pantalla con los dedos o con el lápiz táctil que se incluye con la máquina. No utilice un lápiz mecánico, destornillador o cualquier otro objeto duro o punzante. Igualmente, no ejerza demasiada presión sobre la pantalla. De lo contrario, la pantalla puede sufrir daños.
- La pantalla (o parte de ella) puede tener un aspecto más oscuro o más claro debido a cambios en la temperatura ambiente o a otros cambios en el entorno. Esto no es una señal de avería. Si resulta difícil leer la pantalla, ajuste el brillo.

### ■ Pantalla de selección del tipo de patrón

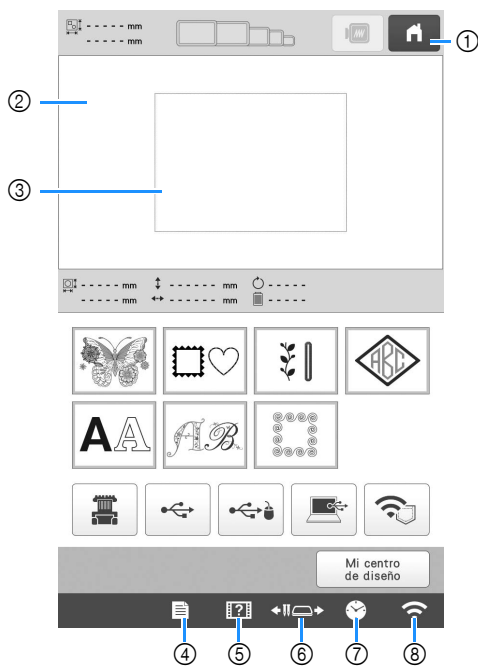

Nº	Tecla		Función	Página
	Nombre de la tecla			
①			Para cancelar todas las operaciones anteriores y volver a la pantalla de selección del tipo de patrón.	-
	Tecla de inicio			
②	-		En esta zona se muestra el diseño seleccionado.	123
	Zona de visualización de diseños			

Nº	Tecla		Función	Página
	Nombre de la tecla			
③	-		Muestra la zona de bordado disponible para el bastidor de bordado colocado. En la pantalla de ajustes de la máquina se pueden especificar las indicaciones para el bastidor de bordado, las líneas de cuadrícula y otros ajustes de la pantalla.	123
	Línea de la zona de bordado			
④			Para cambiar los ajustes de la máquina.	25
	Tecla de ajustes			
⑤			Para comprobar las operaciones de la máquina.	28
	Tecla guía de operaciones de la máquina			
⑥			Para mover o enhebrar una varilla seleccionada, para colocar el carro o para aplicar aceite a la máquina de forma que el bastidor de bordado pueda retirarse o colocarse con facilidad.	66, 86
	Tecla de cambio de posición de la varilla/bastidor			
⑦			Para ajustar el reloj a la hora local.	23
	Tecla del reloj			
⑧			Para especificar la configuración de la LAN inalámbrica. Además, esta tecla muestra la intensidad de la señal LAN inalámbrica de la máquina.	27
	Tecla LAN inalámbrica			

\* Las teclas de la tabla anterior aparecen y pueden utilizarse en la mayoría de las pantallas que se describen más adelante en este manual.



## Usar la tecla de ajustes

Toque para cambiar los ajustes predeterminados de la máquina (luz, volumen, volumen del altavoz, pantalla inicial, etc.). Para mostrar las diferentes pantallas de ajustes, toque para “Ajustes de bordado”, para “Ajustes generales”, o para “Ajustes de la LAN inalámbrica”.

### Recuerde

- El ajuste predeterminado de la máquina está resaltado.
- Toque o para ver una pantalla de ajustes diferente.

## Ajustes de bordado

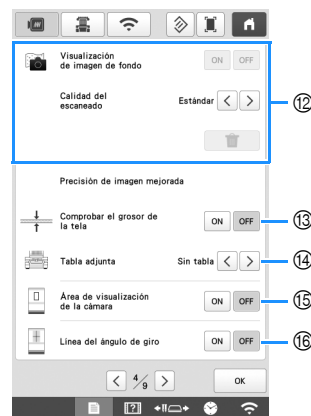

- 1 Los ajustes de la página que contiene esta clave volverán a los valores predeterminados.
- 2 Puede guardar una imagen de la pantalla de ajustes actual en un dispositivo USB.
- 3 Pueden especificarse las guías (el marcador de punto central y la cuadrícula) para la zona de visualización de patrones. (página 123)
- 4 La información sobre colores mostrada en la pantalla de secuencia de colores del hilo y la información sobre los hilos de las varillas se puede cambiar al nombre de color, al número de color y marca de hilo o al tiempo de bordado. (página 123)
- 5 En función del color del bordado, el cambio del color de fondo de la zona de visualización de patrones y las miniaturas puede facilitar su visualización y selección.
- 6 Especifica si se cortan o no los saltos de puntada. Además, se puede especificar la longitud del salto de puntada. Al utilizar datos de bordado Tajima (.dst), puede especificar si se corta o no el hilo según el número especificado de códigos de salto. (página 123)
- 7 Especifica la longitud de las puntadas cortas que se van a eliminar. (página 124)
- 8 Especifica la longitud del hilo superior que sigue enhebrado en la aguja después de cortarlo (longitud del hilo pasado por el ojo de la aguja). (página 124)
- 9 Ajusta la distancia entre el patrón y la puntada de hilvanado. (página 124)
- 10 Especifica la aceleración desde la velocidad inicial (cuando se inicia el bordado) hasta que se alcanza la máxima velocidad de bordado.

### Nota

- Si se cambian los ajustes para [Ajuste "DST"] ⑥ o [Borrar puntada corta] ⑦, los nuevos ajustes se aplicarán al siguiente bordado.
- 11 Puede ajustarse un color de hilo concreto a una determinada varilla. El color especificado sigue asignado a la varilla hasta que se cancela el ajuste. También puede especificar la velocidad máxima de bordado para una varilla, así como cancelar el enhebrado automático de la aguja. No se puede acceder a esta función desde la pantalla de bordado. (página 121)
  - 12 Seleccione si la tela se muestra en el fondo. (página 72)
  - 13 Cuando se escanea la tela y se muestra como imagen de fondo, puede comprobarse el grosor de la tela para asegurarse de que la cámara detecta correctamente la tela. (página 74)
  - 14 Antes de escanear la tela para mostrarla como una imagen de fondo para un patrón o antes de utilizar la cámara incorporada para mostrar una imagen de la tela tomada con la cámara, seleccione el ajuste de instalación de la tabla. (página 73)
  - 15 Es posible que se muestre un cuadro azul en la pantalla de ajustes del bordado para indicar el área detectada por la cámara.
  - 16 Pueden mostrarse líneas de cuadrícula en la pantalla de la cámara para ayudar a colocar el patrón en el ángulo deseado.

## ■ Ajustes generales

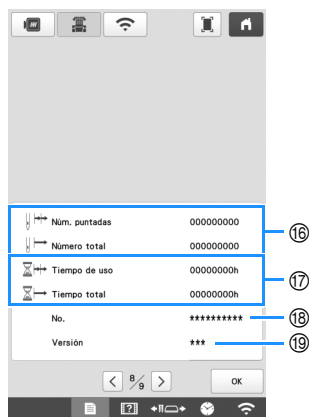
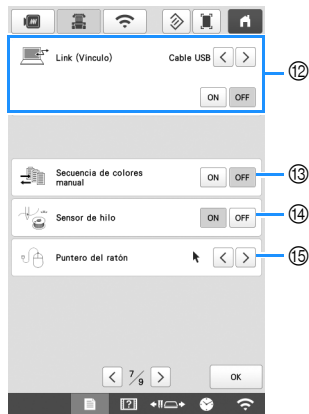
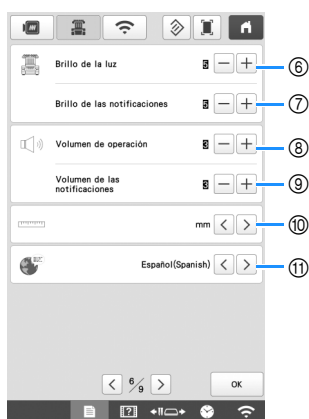
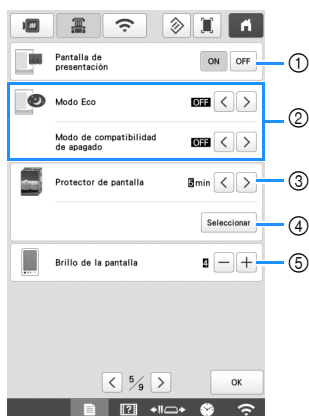

## ⚠ AVISO

- Cuando selecciona [OFF] para [Sensor de hilo], la máquina no puede detectar el hilo superior enredado. Seguir utilizando la máquina con hilo enredado puede causar daños.

- ① La máquina se puede ajustar de manera que la pantalla de presentación se muestre ([ON]) o no se muestre ([OFF]) al encenderla.
  - ② Permite seleccionar los ajustes para [Modo Eco] y [Modo de compatibilidad de apagado]. (página 27)
  - ③ Permite seleccionar el intervalo de tiempo que debe transcurrir antes de que aparezca el protector de pantalla.
  - ④ Permite seleccionar la imagen del protector de pantalla. (página 27)
  - ⑤ Ajuste el brillo de la pantalla.
  - ⑥ Permite ajustar la intensidad de la luz de bordado.
  - ⑦ Permite ajustar el brillo de la luz de bordado cuando se utilizan efectos de iluminación para notificar que se debe cambiar el carrete de hilo o se ha producido un error.
  - ⑧ Permite ajustar el volumen del pitido de funcionamiento. Cuanto más alto sea el número mayor será el volumen, y cuanto más bajo sea el número menor será el volumen.
  - ⑨ Permite ajustar el volumen de las notificaciones de error. Cuanto más alto sea el número mayor será el volumen, y cuanto más bajo sea el número menor será el volumen.
  - ⑩ Permite seleccionar las unidades que se muestran en la pantalla para bordar (mm/pulgadas).
  - ⑪ Permite seleccionar el idioma de visualización. Las teclas y los mensajes aparecen en el idioma seleccionado.
  - ⑫ Permite seleccionar la función Link (Vínculo) [ON] o [OFF]. Puede elegir la conexión del cable USB o la conexión de la LAN inalámbrica. (página 132)
  - ⑬ Permite ajustar [Secuencia de colores manual] [ON] o [OFF]. (página 58)
  - ⑭ Permite activar o desactivar ([ON] u [OFF]) los sensores del hilo de la bobina y del hilo superior. Si se desactiva [OFF], la máquina puede utilizarse sin hilo superior.
  - ⑮ Permite cambiar la forma del puntero cuando se utiliza un ratón USB.
  - ⑯ [Número total] muestra el número total de puntadas bordadas, y [Núm. puntadas] muestra el número de puntadas que se han bordado desde la última tarea de mantenimiento de la máquina.
  - ⑰ [Tiempo total] muestra el tiempo total que se ha utilizado la máquina, y [Tiempo de uso] muestra el tiempo que se ha utilizado la máquina desde la última tarea de mantenimiento de la máquina.
- \* Utilice los contadores ⑯ y ⑰ como estándar para realizar tareas periódicas de mantenimiento y para solicitar servicios de mantenimiento de la máquina.
- ⑱ Muestra el número interno de esta máquina.
  - ⑲ Indica la versión de la aplicación instalada en esta máquina.

### 🔍 Nota

- Instale la última versión del software. Consulte con un distribuidor local de Brother autorizado o en “<http://s.brother/cubah/>” para saber si hay actualizaciones disponibles (página 192).

## ■ Ajustes de la LAN inalámbrica

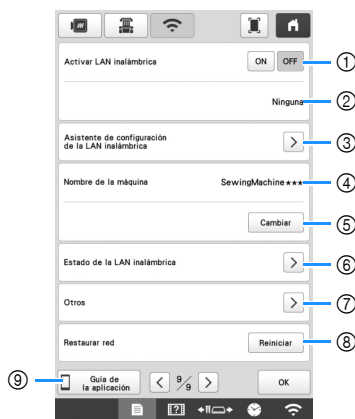

- ① Activar/desactivar la función de LAN inalámbrica.
- ② Muestra el SSID conectado.
- ③ Ajusta la máquina para conectar la función de LAN inalámbrica.
- ④ Muestra el nombre de la máquina utilizado en la red inalámbrica. Este nombre se utiliza para transferir archivos desde la máquina al programa de edición de bordados (PE-DESIGN versión 11 o posterior).
- ⑤ Cambia el nombre de la máquina utilizado en la red inalámbrica.
- ⑥ Comprueba el estado de la LAN inalámbrica.
- ⑦ Muestra otros menús.
- ⑧ Reinicia las operaciones de red.
- ⑨ Muestra la introducción a la aplicación.

## ■ Ajustar [Modo Eco] y [Modo de compatibilidad de apagado]

Puede ahorrar energía de la máquina seleccionando [Modo Eco] y [Modo de compatibilidad de apagado]. Si deja la máquina activada y no la utiliza durante el intervalo de tiempo indicado, la máquina entrará en uno de estos modos.

### [Modo Eco]:

La máquina entra en el modo de espera transcurrido el tiempo determinado. Toque la pantalla o pulse el botón de "inicio/parar" para continuar trabajando.

### [Modo de compatibilidad de apagado]:

La máquina se desactivará después de un periodo de tiempo determinado. Desactive la máquina y vuelva a activarla para continuar trabajando.

Toque  para mostrar [Modo Eco] y [Modo de compatibilidad de apagado]. (página 26)

### Nota



- Si desactiva la máquina mientras se encuentra en el [Modo Eco] o en el [Modo de compatibilidad de apagado], espere unos 5 segundos antes de volver a activar la máquina.

## ■ Cambio de la imagen del protector de pantalla

Puede seleccionar sus propias imágenes personales para el protector de pantalla de la máquina.

Antes de cambiar la imagen del protector de pantalla, prepare la imagen que desea utilizar en el ordenador o el dispositivo USB.

Para obtener más información sobre los archivos de imagen compatibles, consulte "ESPECIFICACIONES" en la página 190.

- 1 Toque  y, a continuación, .

→ Aparecerá la pantalla de ajustes generales.

- 2 Localice [Protector de pantalla] en la pantalla de ajustes generales.

- 3 Toque .

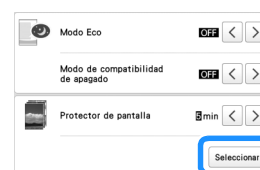

- 4 Toque .



- 5 Conecte el dispositivo USB o el ordenador (utilizando un cable USB) que contiene sus imágenes personales al puerto USB de la máquina.

- 6 Toque  para seleccionar la primera imagen.

- 7 Seleccione el dispositivo que está conectado.



→ Aparece una lista de sus imágenes personales en la pantalla.

- Toque  para eliminar la imagen seleccionada.
- Toque  para volver a la pantalla anterior.

- 8 Toque un nombre de archivo para seleccionar la imagen y, a continuación, toque .

→ La imagen seleccionada se guarda en la máquina.

- 9 Repite los pasos 6 a 8 para seleccionar el resto de las imágenes.

- 10 Toque  para volver a la pantalla original.

## Utilizar la ayuda de la máquina

Toque  para mostrar la pantalla de ayuda de la máquina. Hay disponibles funciones desde la pantalla que se muestra a continuación.

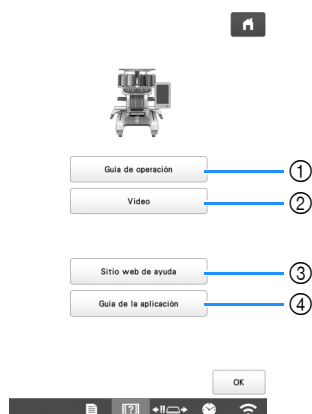

- ① Explicaciones sobre el enhebrado del hilo superior, la instalación de la bobina, la preparación para bordar un patrón y cómo utilizar la máquina (página 28)
- ② Tutoriales en vídeo o vídeos MPEG-4 (MP4) en dispositivos USB (página 28, página 29)
- ③ Muestra el link (Vínculo) a Brother support web (Página web de soporte de Brother).
- ④ Muestra la introducción a la aplicación.

### ■ Utilizar la función de guía de operación

Pulse  para ver la pantalla que se muestra a continuación. Las categorías se muestran en la parte superior de la pantalla. Toque una tecla para ver más información sobre la categoría correspondiente. Algunas de las funciones se describen en los vídeos. Vea estos vídeos para comprender mejor las funciones.



- ① Información acerca de las piezas principales de la máquina y sus funciones
- ② Información acerca de cómo enhebrar la máquina, colocar la tela en el bastidor de bordado, etc.
- ③ Información acerca de la solución de problemas
- ④ Información sobre la limpieza de la máquina, etc.

### ■ Reproducir un tutorial en vídeo

Esta máquina dispone de tutoriales en vídeo sobre cómo utilizar la máquina.

1 Toque .

2 Toque .

3 Seleccione la categoría y el tutorial en vídeo.

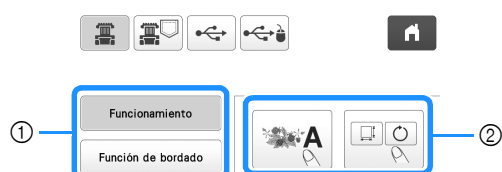





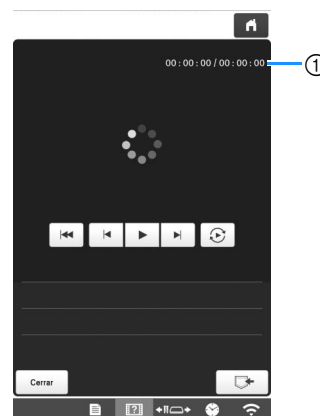



- ① Categoría
  - ② Tutorial en vídeo
- El tutorial en vídeo seleccionado comienza a reproducirse.

## 4 Reproducir el tutorial en vídeo.





- ① Número de segundos transcurridos/Número total de segundos

### Teclas de operación

	Ver
	Pausa
	Saltar hacia atrás 10 segundos
	Saltar hacia adelante 10 segundos
	Volver al principio
	Repetir
	Eliminar vídeo (cuando se reproduce desde la memoria de la máquina)
	Guardar en la máquina (cuando se reproduce desde un dispositivo USB)

### Recuerde

- Un tutorial en vídeo que se consulta con frecuencia se pueden guardar en  (favoritos) de la máquina, desde donde se puede reproducir.

5 Después de que haya terminado la reproducción del vídeo, toque .

## ■ Reproducir vídeos MPEG-4 (MP4)

Los vídeos MP4 pueden reproducirse desde un dispositivo USB. Además, el vídeo MP4 se puede guardar en la máquina para que un tutorial en vídeo sobre la creación de un proyecto, por ejemplo, se puede ver en cualquier momento. Para obtener más información sobre los archivos de vídeo compatibles, consulte "ESPECIFICACIONES" en la página 190.

### Recuerde





- Es posible que algún tipo de archivo MP4 no se pueda ver en la máquina.

1 Toque .

2 Toque .

3 Seleccione el dispositivo en el que se guardará el vídeo.



-  : reproduce un tutorial en vídeo
-  : reproduce un vídeo guardado en la máquina (favoritos)
-  : reproduce un vídeo desde un dispositivo USB conectado al puerto USB
-  : reproduce un vídeo de un dispositivo USB conectado al puerto USB para el ratón

4 Seleccione el vídeo que desea reproducir.

5 Reproduzca el vídeo.

- \* Utilice las teclas de operación como se describe en "Reproducir un tutorial en vídeo" en la página 28.

6 Después de que haya terminado la reproducción del vídeo, toque .

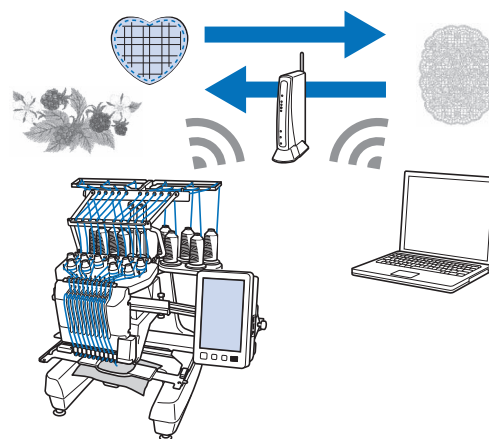

## FUNCIONES DE CONEXIÓN DE RED INALÁMBRICA

Esta máquina es compatible con una conexión de red inalámbrica. Mediante esta función, un patrón de bordado editado en el programa de edición de bordados (PE-DESIGN versión 11 o posterior) con funciones de transferencia inalámbrica se puede transferir a la máquina desde el ordenador. Los patrones de bordado pueden transferirse desde la máquina al programa de edición de bordados. La máquina y el ordenador deben estar conectados a la misma red. Para conocer los procedimientos detallados, consulte el manual del programa de edición de bordados. La red inalámbrica debe estar configurada y habilitada para utilizar la aplicación especial para transferir imágenes a la máquina.



### Activar una conexión de red inalámbrica

La máquina puede conectarse a su red inalámbrica.

1 Toque  y, a continuación, .

2 Ajuste [Activar LAN inalámbrica] a [ON].

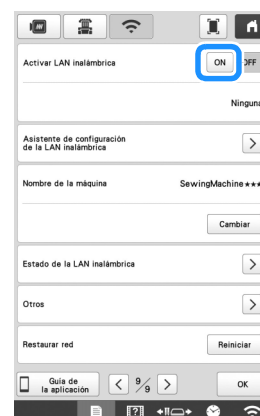

→ La máquina se prepara para la transmisión inalámbrica.

## ■ Requisitos para una conexión de red inalámbrica

La conexión de red inalámbrica cumple con las normativas IEEE 802.11 n/g/b y utiliza una frecuencia de 2,4 GHz.

### 📖 Recuerde

- No puede configurarse una red inalámbrica con WPA/WPA2 Enterprise.

## Configurar la conexión de red inalámbrica

Existen varias formas de configurar la conexión de red inalámbrica. Recomendamos el método que utiliza el asistente en esta máquina.

## ■ Usar el asistente para configurar la conexión de red inalámbrica

- 1 Para poder conectar la máquina a una red inalámbrica, es necesaria la información de seguridad (SSID y clave de red) de su red. La clave de red también puede recibir el nombre de contraseña, clave de seguridad o clave de cifrado. Localice la información de seguridad y anótela en la tabla siguiente.

SSID	Clave de red (contraseña)

### 📖 Recuerde

- No podrá establecer una conexión de red inalámbrica si no dispone de la información de seguridad.
- Cómo localizar la información de seguridad
  - ① Consulte el manual proporcionado para su red.
  - ② El SSID predeterminado puede ser el nombre del fabricante o el nombre del modelo.
  - ③ Si no puede localizar la información de seguridad, póngase en contacto con el fabricante del enrutador, con el administrador de la red o con su proveedor de Internet.

- 2 Toque **>** junto a [Asistente de configuración de la LAN inalámbrica].

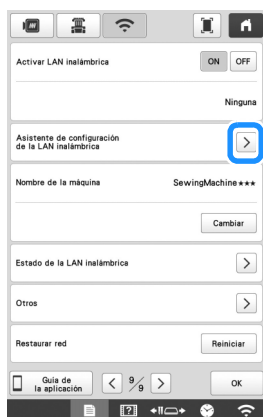

→ Aparece una lista de los SSID disponibles.

- 3 Toque **>** que se muestra junto al SSID que se ha anotado.

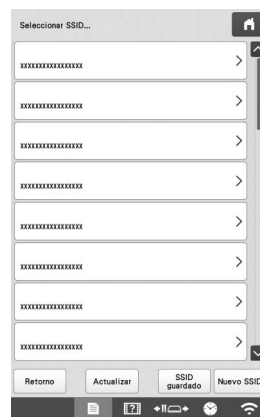

→ Aparece la pantalla para introducir la clave de red (contraseña).

### 📖 Recuerde

- Si en la lista no se muestra el SSID anotado, toque **Actualizar**.
- Si no se muestra el SSID anotado, especifíquelo de la forma que se indica a continuación.
  - ① Seleccione **Nuevo SSID** en la lista de SSID.
  - ② Introduzca el SSID de la red que desee y luego toque **OK**.
  - ③ Seleccione el método de autenticación y el modo de cifrado.
- Si la máquina ya estaba conectada a la red doméstica, toque **SSID guardado** y luego seleccione el SSID guardado.

- 4 Seleccione la clave de red (contraseña) que se ha anotado y toque **OK**.



5 Cuando aparezca el mensaje siguiente, toque .

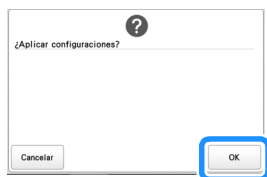

→ Cuando se establece una conexión, se muestra el siguiente mensaje.

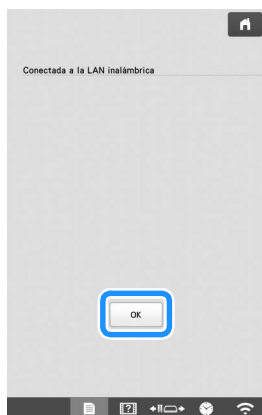

6 Toque  para salir de la configuración.

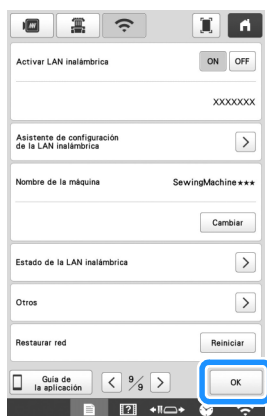

### Recuerde

- Mientras esté conectado, la intensidad de la señal se muestra mediante el icono en la esquina inferior derecha de la pantalla.
- Después de configurar la conexión de red inalámbrica, se establecerá una conexión cada vez que se active la máquina. Sin embargo, [Activar LAN inalámbrica] en la pantalla de ajustes de red debe permanecer ajustado a [ON].

## ■ Usar el menú [Otros] para configurar la conexión de red inalámbrica

El menú [Otros] contiene los siguientes elementos.

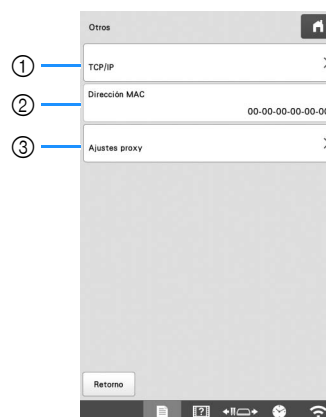

- ① Los ajustes de TCP/IP se pueden introducir manualmente.
- ② Muestra la dirección MAC.
- ③ Útilcelo cuando sea necesaria una configuración de proxy.

## OTRAS FUNCIONES

### Utilizar un ratón USB

Puede utilizarse un ratón USB, conectado a la máquina, para realizar diversas operaciones en las pantallas.

Conecte un ratón USB en el puerto USB marcado con . También puede conectar un ratón USB en el otro puerto USB.

#### Recuerde

- Utilice un ratón de ordenador común para trabajar con las funciones de la máquina. Es posible que algunos ratones USB no se puedan utilizar con esta máquina.

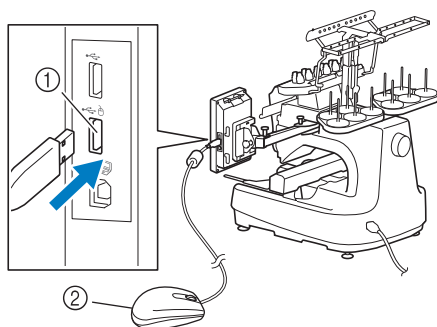

- ① Puerto USB marcado con 
- ② Ratón USB

#### Nota

- Un ratón USB puede conectarse o desconectarse en cualquier momento.
- El botón izquierdo del ratón puede utilizarse para realizar operaciones tales como seleccionar un diseño y las teclas del menú.
- El puntero del ratón no aparece en el protector de pantalla.

## Aplicación de monitorización

Con la aplicación de monitorización instalada en su dispositivo inteligente y la máquina y el dispositivo inteligente conectados a la misma red inalámbrica, podrá comprobar el estado operativo de la máquina. También podrá verificar cuándo cambiar el carrete de hilo y a qué color del carrete de hilo debe cambiar. Además, puede recibir notificaciones cuando la máquina se detiene.

- 1 Conecte la máquina a su red inalámbrica. (página 29)
- 2 Utilice un lector de códigos QR en su dispositivo inteligente para capturar el código QR correspondiente (Android™ o iOS) y visite Google Play™ o App Store.



Google Play™



App Store

- 3 Instale [My Stitch Monitor] para monitorizar el bordado.



My Stitch Monitor

# Capítulo 2 BORDADO BÁSICO

2

## PROCEDIMIENTOS BÁSICOS

A continuación se describen los procedimientos de bordado básicos.

Antes de poner en funcionamiento la máquina, compruebe todos los procedimientos siguientes.

Paso	Operación	Página de referencia
1	Coloque la bobina.	33
2	Encienda la máquina.	22
3	Seleccione un diseño de bordado.	35
4	Edite el diseño de bordado.	44
5	Compruebe la imagen preliminar.	60
6	Coloque el tejido en el bastidor de bordado.	61
7	Coloque el bastidor de bordado en la máquina.	64
8	Especifique los ajustes de bordado.	69
9	Compruebe la zona del bordado.	72
10	Enhebre los hilos superiores.	81
11	Toque el botón de "inicio/parar" para empezar a bordar. (Una vez terminado el bordado, la máquina se para automáticamente.)	87
12	Retire el bastidor de bordado.	90
13	Apague la máquina.	22

## COLOCAR LA BOBINA

Al comprar la máquina, sólo está colocada la bobina en el gancho. Coloque una bobina con hilo para bordar.

### ⚠ AVISO

- Asegúrese de utilizar bobinas pre-enrolladas (Fil-Tec/TRU-SEW POLYESTER "Filaments") o bobinas de metal diseñadas específicamente para esta máquina.
- Cuando enrolle una bobina, utilice la devanadora opcional (página 142) y bobinas de metal.

#### 💡 Nota

- Antes de comenzar a bordar, asegúrese de que hay suficiente hilo en la bobina para el diseño.
- Asegúrese de limpiar el estuche de la bobina cada vez que la cambia. (página 175)

## Retirar la caja de la bobina

### 1 Abra la tapa del gancho.

Tire de la tapa del gancho hacia usted.

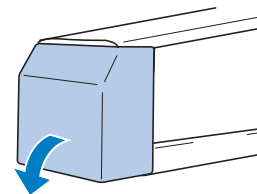

### 2 Tire del colector del hilo hacia usted si no está hacia delante.

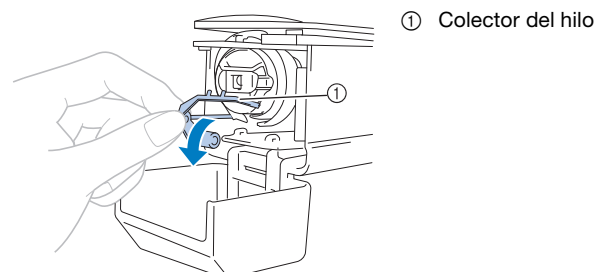

Para poder acceder con más facilidad al estuche de la bobina, tire del colector del hilo hacia delante.

#### 📖 Recuerde

- El colector del hilo es un dispositivo que permite sujetar el hilo al comenzar a bordar o al cortar el hilo.

## ⚠ AVISO

- El colector del hilo tiene una capacidad de movimiento limitada. No tire de él con fuerza.

- 3** Tire del cierre del estuche de la bobina y retire el estuche.

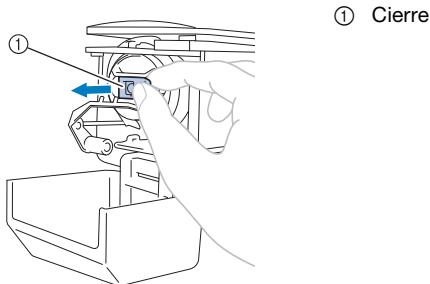

### ■ Engrase de la máquina

Después de retirar el estuche de la bobina, engrase la máquina. Si desea obtener más información acerca de cómo engrasar la máquina, consulte "Engrase de la máquina" en la página 178.

#### 💡 Nota

- Ponga una gota de aceite en el gancho una vez al día antes de utilizar la máquina.

## Colocar la bobina

- 1** Inserte la bobina en su caja.

- Bobina pre-enrollada

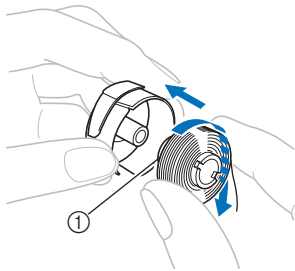

- ① Punta de imán
- Bobina de metal (página 142)

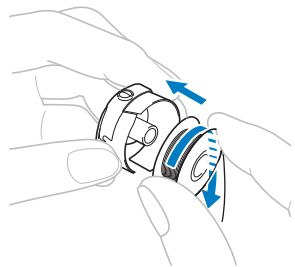

#### 💡 Nota

- Compruebe que el hilo está enrollado hacia la derecha en la bobina, como se indica en la ilustración. Si se coloca la bobina con el hilo enrollado en sentido contrario, el bordado no se coserá correctamente.

- 2** Pase el hilo por la ranura para el hilo y debajo del resorte de ajuste de tensión.

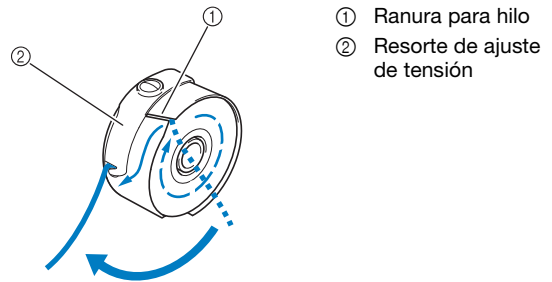

- ① Ranura para hilo
- ② Resorte de ajuste de tensión

- 3** Tire del hilo por la abertura del resorte de ajuste de tensión.

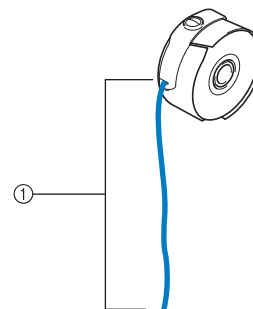

- ① Unos 50 mm (2 pulgadas).

- Si desea más información, consulte "Ajustar la tensión del hilo de la bobina" en la página 116.

## Colocar la caja de la bobina

### 1 Inserte el estuche de la bobina en el gancho.

Inserte el estuche de la bobina ajustando bien la pestaña del estuche con la muesca del gancho, como se indica en la ilustración.

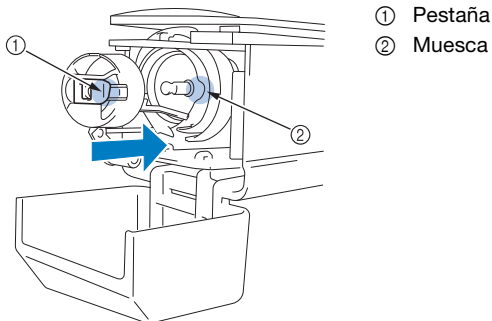

- Inserte totalmente el estuche hasta que quede encajado.

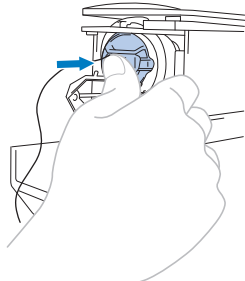

### 2 Cierre la cubierta del gancho.

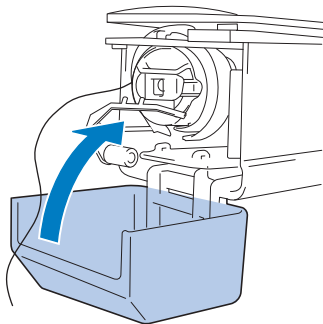

## SELECCIONAR UN PATRÓN DE BORDADO

### Selección general de diseños

El procedimiento de selección de diseños varía en función del tipo de diseño; sin embargo, el procedimiento general se describe a continuación.

### 1 En la pantalla de selección del tipo de diseño, pulse la tecla correspondiente a la categoría deseada.

#### ■ Pantalla de selección del tipo de patrón

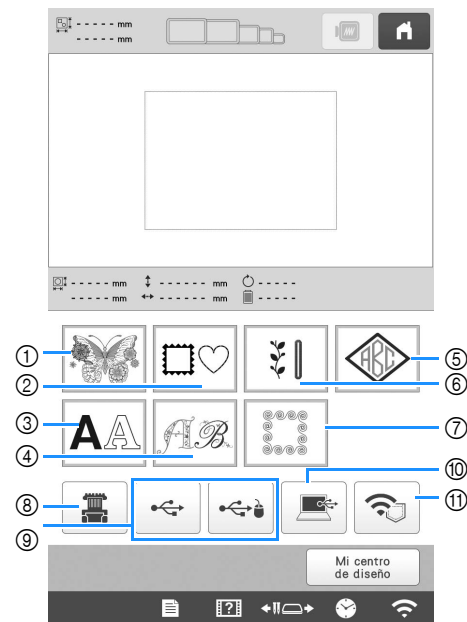

- ① Patrones de bordado (página 36)
- ② Patrones de marcos/escudos (página 37)
- ③ Patrones de caracteres (página 39)
- ④ Patrones de alfabeto decorativo (página 41)
- ⑤ Monograma y patrones de marcos/escudos (página 38)
- ⑥ Patrones de bordado de utilidad/Patrones para ojales de gran tamaño (página 37)
- ⑦ Patrones de borde de acolchado (página 105)
- ⑧ Patrones guardados en la memoria de la máquina (página 130)
- ⑨ Patrones guardados en un dispositivo USB (página 130)
- ⑩ Patrones guardados en un ordenador (página 130)
- ⑪ Patrones a transferir a través de la red inalámbrica (página 130)

### 2 En la pantalla de lista de categorías de patrones, que aparece a continuación, toque el patrón que desee para seleccionarlo.



- En la pantalla de lista de diseños, que aparece a continuación, pulse el diseño deseado para seleccionarlo.

## ■ Pantalla de lista de patrones

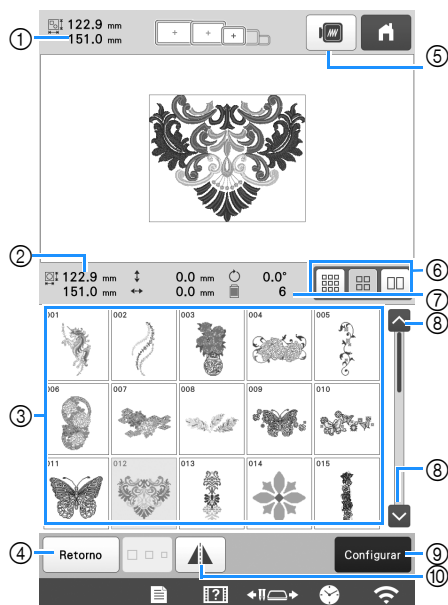

- Tamaño del patrón combinado completo
- Tamaño del patrón seleccionado
- Toque un patrón para mostrar la información del patrón.
- Permite regresar a la pantalla de lista de categorías de patrones para cambiar de categoría.
- Vista previa de la imagen del bordado.
- Permite seleccionar el tamaño de las miniaturas de los patrones entre los tamaños pequeño, mediano y grande.
- Número de cambios de color del hilo
- Toque esta tecla hasta que se muestre la página deseada si hay más de una página.
- Permite confirmar el patrón e ir a la pantalla de edición de patrones.
- Permite invertir en horizontal el patrón que se está editando.

## Patrones de bordado

- Toque .

- Seleccione una categoría de diseño de bordado.

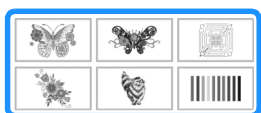

→ Aparecerá la lista de diseños de bordado.

- Seleccione un diseño de bordado.

→ Aparecerá el diseño seleccionado en la zona de visualización de diseños.

- Toque **Configurar**.

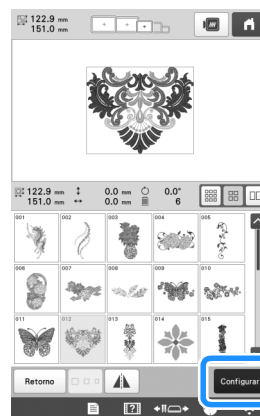

→ Aparece la pantalla de edición de patrones.

- Edite el patrón seleccionado. (página 44)



- Coloque el estabilizador y el tejido en el bastidor de bordado. (página 61)

- Coloque el bastidor de bordado en la máquina. (página 64)

- Toque **Fin De Edición**.

→ Aparecerá la pantalla de ajustes de bordado.

- Edite todo el patrón. (página 69)

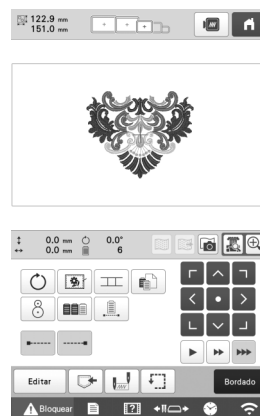

- Toque **Bordado**.

→ Aparecerá la pantalla de bordado.

- 11 Compruebe la pantalla de bordado y enhebre los hilos superiores. (página 81)

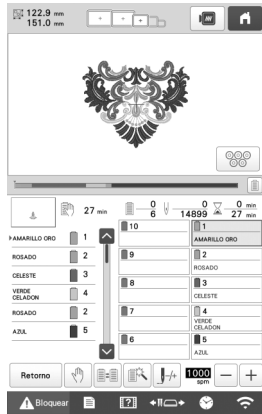

- 12 Empiece a bordar. (página 87)

### Patrones de marcos/escudos

- 1 Toque .
  - 2 Desde las pestañas superiores, seleccione la forma del marco/escudo que desee.  
→ Los patrones de marcos/escudos aparecen a continuación.
- 
- ① Formas de marcos/escudos
  - ② Patrones de marcos/escudos
- 3 Toque el patrón de marco/escudo que desee.  
→ Aparecerá el diseño seleccionado en la zona de visualización de diseños.
  - 4 Toque .
  - 5 Siga el procedimiento desde el paso 5 a 12 de "Patrones de bordado" en la página 36.

### Patrones de bordado de utilidad/patrones para ojales de gran tamaño

- 1 Toque .
- 2 Seleccione la categoría que desee de los patrones de bordado de utilidad o de los patrones para ojales de gran tamaño.



→ Aparece la lista de los patrones de la categoría seleccionada.

- 3 Seleccione un diseño.  
→ Aparecerá el diseño seleccionado en la zona de visualización de diseños.
- 4 Si es necesario, edite el diseño.

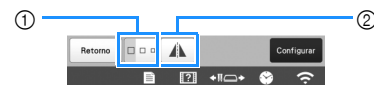
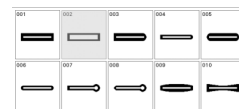

- ① Pueden seleccionarse tamaños pequeños, medianos y grandes para los patrones para ojales de gran tamaño.
- ② Permite invertir el patrón en horizontal.

- 5 Toque .
- Aparece la pantalla de edición de patrones.
- 6 Siga el procedimiento desde el paso 5 a 12 de "Patrones de bordado" en la página 36.

## Diseños de monograma y encuadre

Pueden crearse diseños de monograma mediante la combinación de dos o tres letras.

1 Toque .

2 Pulse el botón correspondiente al estilo de carácter que desee.

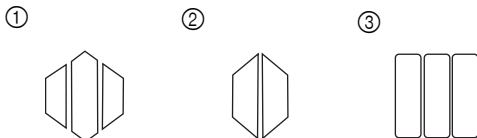
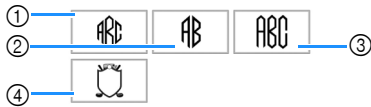

→ Aparece la pantalla de entrada de texto.

- Si se selecciona ④, aparece la lista de patrones de marco/escudo. Al crear un diseño mediante la combinación de letras con un encuadre, no importa qué se seleccione primero: las letras o el encuadre. El orden de bordado sigue el orden de selección de las partes del monograma. Para este ejemplo, seleccionaremos las letras en primer lugar.

3 Seleccione los caracteres.

Pulse las pestañas para seleccionar diferentes formas de caracteres y, a continuación, pulse la tecla para una sola letra en cada pestaña.



\* Puesto que las formas de las letras son las mismas en este diseño, no hay pestañas que seleccionar.

- 1 Pestañas
- 2 Si desea cambiar el tipo de letra, toque  para volver a la pantalla de selección del diseño.

→ Los caracteres seleccionados aparecen en el área de vista previa de texto y el área de visualización de patrones.

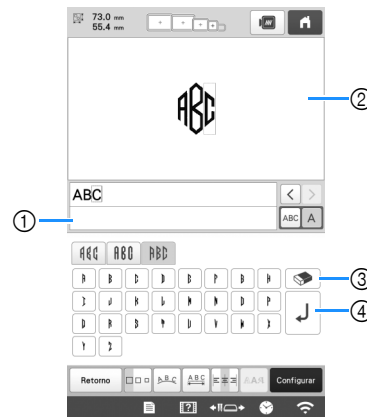

- 1 Área de vista previa de texto
- 2 Zona de visualización de diseños
- 3 Si ha seleccionado un carácter equivocado o desea seleccionar uno diferente, toque  para borrar el último carácter seleccionado y, a continuación, toque la tecla del carácter que desee.
- 4 Tecla de salto de línea

### Recuerde

- Dependiendo del diseño, hay un número predeterminado de letras; no obstante, pueden introducirse un número mayor de letras que el predeterminado. Si se seleccionan demasiadas letras, toque  para borrarlas.
- En caso necesario, pueden seleccionarse varias letras para utilizar estos caracteres de la misma forma que cualquier otro patrón de caracteres sin crear un monograma.

4 Si es necesario, edite los caracteres. (página 40)



- 1 Permite seleccionar editar todos los caracteres o un carácter.
- 2 Permite cambiar el tamaño de los caracteres.
- 3 Permite cambiar la distribución del texto.
- 4 Permite cambiar el espaciado de los patrones de caracteres.
- 5 Permite cambiar la alineación del texto.

5 Toque .

→ Aparece la pantalla de edición de patrones. A continuación, combinaremos las letras con un encuadre.

6 Toque .

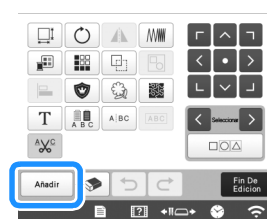

→ Aparecerá la pantalla de selección del tipo de diseño.

7 Toque .



→ Aparece la pantalla de selección del diseño.

8 Toque .

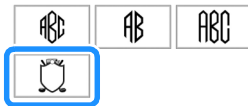

→ Aparecerá la lista de costuras de encuadre.

9 Pulse el diseño que desee.

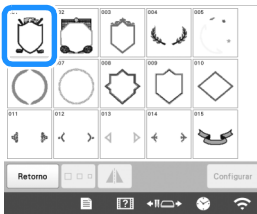

→ Aparecerá la costura de encuadre seleccionada en la zona de visualización de diseños.

10 Toque .

→ Aparece la pantalla de edición de patrones.

#### Recuerde

- Debido al tamaño o a la forma, algunos patrones de marcos/escudos no pueden utilizarse con el diseño .
- Las costuras de encuadre son simplemente algunos de los diseños que pueden utilizarse. En la combinación pueden utilizarse diseños de caracteres distintos de los diseños de monograma de 3 letras.



11 Siga el procedimiento desde el paso 5 a 12 de "Patrones de bordado" en la página 36.

## Patrones de caracteres

1 Toque .

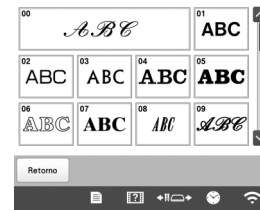
2 Pulse el tipo de letra que desee.



- Pulse  o  para realizar selecciones adicionales.

→ Aparece la pantalla de entrada de texto.

3 Seleccione la categoría de caracteres y luego escriba el texto. (página 40)

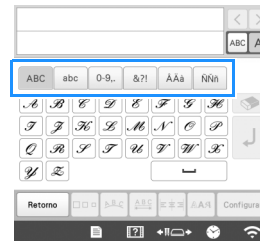

4 Toque .

→ Aparece la pantalla de edición de patrones.

5 Siga el procedimiento desde el paso 5 a 12 de "Patrones de bordado" en la página 36.

## ■ Teclas para introducir el patrón de caracteres

### 📖 Recuerde

- Si la pantalla correspondiente a la tecla es de color gris, no podrá usar la función para el patrón seleccionado.

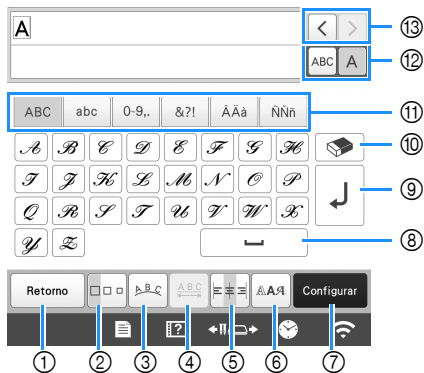

Nº	Tecla		Función
	Nombre de la tecla		
①	Retorno		Vuelve a la pantalla anterior.
	Tecla de retorno		
②	Tecla de tamaño		<p>Cambia el tamaño de los patrones de caracteres. Para cambiar el tamaño de un carácter, toque <b>ABC A</b> para mostrar <b>ABC A</b> y luego seleccione el carácter. El tamaño del carácter seleccionado cambia.</p> <ul style="list-style-type: none"> <li>• El tamaño de las fuentes pequeñas no se puede cambiar.</li> </ul>
	Tecla de adornos		
③	Tecla de adornos		<p>Cambia la distribución de los patrones de caracteres.</p> <ul style="list-style-type: none"> <li>• Para organizar los patrones de caracteres en un arco, toque <b>A B C</b>, <b>A B C</b>, <b>A B C</b> o <b>A B C</b>.</li> <li>• Para organizar los patrones de caracteres inclinados, toque <b>A B C</b>.</li> </ul>
	Tecla de tipo de fuente		

Nº	Tecla		Función
	Nombre de la tecla		
④	Tecla de espacio entre caracteres		<p>Permite cambiar el espaciado de los patrones de caracteres.</p> <ul style="list-style-type: none"> <li>• <b>+ABC+</b> : Aumenta el espaciado entre caracteres.</li> <li>• <b>-ABC-</b> : Disminuye el espaciado entre caracteres.</li> <li>• Para cambiar el espaciado después de un carácter, toque <b>ABC A</b> para mostrar <b>ABC A</b> y luego seleccione el carácter. Se modifica el espaciado entre el carácter seleccionado y el siguiente carácter.</li> </ul> <p><b>A ABCD E ↔ ABCDE</b></p> <p><b>ABC ABCD E ↔ ABCDE</b></p> <p><b>+ABC+</b> <b>-ABC-</b></p> <ul style="list-style-type: none"> <li>• <b>A B</b> : Mueve hacia arriba el carácter seleccionado.</li> <li>• <b>A B</b> : Mueve hacia abajo el carácter seleccionado.</li> <li>• <b>ABC</b> : Restablece el espaciado.</li> </ul>
	Tecla de alineación		
⑤	Tecla de alineación		<p>Cambia la alineación. Esta función está disponible cuando se introducen varias líneas de caracteres.</p> <ul style="list-style-type: none"> <li>• <b>≡ ≡ ≡</b> : Alineación derecha</li> </ul> <p><b>ABCDE</b> <b>FGH</b> <b>IJKLMN</b></p> <ul style="list-style-type: none"> <li>• <b>≡ ≡ ≡</b> : Alineación izquierda</li> </ul> <p><b>ABCDE</b> <b>FGH</b> <b>IJKLMN</b></p> <ul style="list-style-type: none"> <li>• <b>≡ ≡ ≡</b> : Alineación central</li> </ul> <p><b>ABCDE</b> <b>FGH</b> <b>IJKLMN</b></p>
	Tecla de tipo de fuente		
⑥	Tecla de tipo de fuente		<p>Cambia la fuente de los caracteres. En función de la fuente seleccionada, es posible que no pueda cambiar la fuente.</p> <ul style="list-style-type: none"> <li>• Para cambiar la fuente de un carácter, toque <b>ABC A</b> para mostrar <b>ABC A</b> y luego seleccione el carácter. La fuente del carácter seleccionado cambia.</li> </ul>
	Tecla de tipo de fuente		

Nº	Tecla	Función
	Nombre de la tecla	
⑦		Aplica la edición del patrón de caracteres para ir a la pantalla de edición.
	Tecla de ajustes	
⑧		Introduce un espacio.
	Tecla de espacio	
⑨		Crea una nueva línea.
	Tecla de salto de línea	
⑩		Borra el carácter.
	Tecla Borrar	
⑪	—	Selecciona la categoría del carácter.
	Teclas de categoría	
⑫		Permite seleccionar editar todos los caracteres o un carácter. <ul style="list-style-type: none"> <li> : Edita todos los caracteres.</li> <li> : Edita un carácter.</li> </ul>
	Tecla seleccionar uno/todo	
⑬		Mueve el cursor y selecciona un carácter.
	Teclas de selección de carácter	
⑭		Cambia entre texto escrito en sentido vertical y horizontal. (Solo para fuentes japonesas)
	Tecla de texto vertical/horizontal	

## Patrones de alfabeto decorativo

1 Toque

2 Toque la categoría que desee.



3 Pulse el diseño que desee.

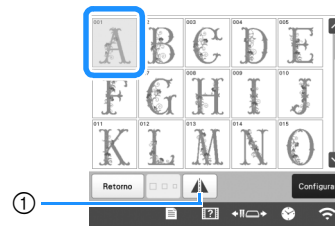

① Permite invertir el patrón en horizontal.  
→ Aparecerá el diseño seleccionado en la zona de visualización de diseños.

4 Toque

→ Aparece la pantalla de edición de patrones.

5 Siga el procedimiento desde el paso 5 a 12 de "Patrones de bordado" en la página 36.

## ■ Diseños alfabéticos con adornos

1 Toque

2 Toque



→ Aparecerá la lista de diseños alfabéticos con adornos.

3 Pulse el diseño que desee.

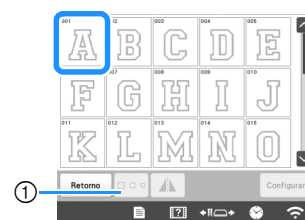

① Cambia el tamaño del carácter.  
→ Aparecerá el diseño seleccionado en la zona de visualización de diseños.

4 Toque

→ Aparece la pantalla de edición de patrones.

### Recuerde

- Si desea más información acerca del bordado de apliques, consulte "Bordar patrones de aplique" en la página 100.

## Combinar patrones

Ejemplo:



1 Seleccione un patrón y toque **Configurar**.

2 Toque **Añadir**.



3 Toque **AA**.

4 Seleccione **ABC** y escriba "LOVE".

→ Los caracteres introducidos se mostrarán en el centro del área de patrones de bordado.

5 Toque **Configurar**.

6 Utilice  para mover los caracteres.

\* Los caracteres también se pueden mover arrastrándolos directamente con el dedo o con el lápiz táctil.

7 Toque  para cambiar el color de los caracteres. (página 54)

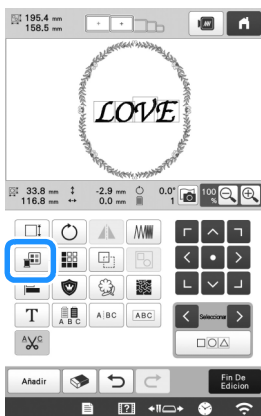

8 Toque **OK**.

9 Cuando haya terminado de editar, toque **Fin De Edición**.

### Nota

- Los patrones combinados se bordarán en el orden en que fueron introducidos.

### ■ Seleccionar el patrón que se va a editar

Si se han combinado varios patrones, utilice **<** o **>** para seleccionar el patrón que se va a editar. Los patrones también se pueden seleccionar si toca directamente la pantalla con el dedo o el lápiz táctil.

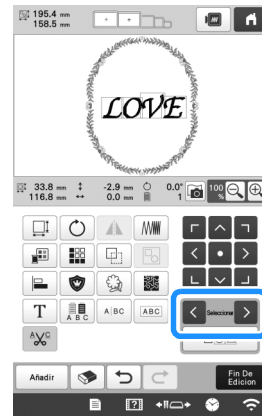

### ■ Seleccionar varios patrones a la vez

Pueden editarse varios patrones fácilmente, por ejemplo, al mover patrones que están combinados, si se seleccionan a la vez.

1 Toque .



→ Aparece la pantalla de selección múltiple.

- 2 Seleccione varios patrones arrastrando el dedo en la pantalla para crear un cuadro alrededor de los patrones que desee.

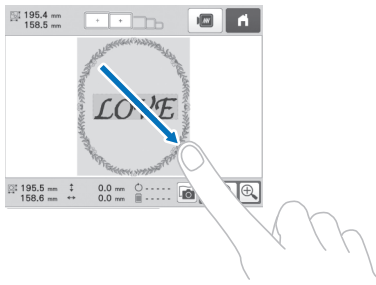

### Recuerde

- Pueden seleccionarse o eliminarse la selección de varios patrones desde la pantalla de selección múltiple. Toque o para comprobar los patrones que se seleccionarán y, a continuación, toque .

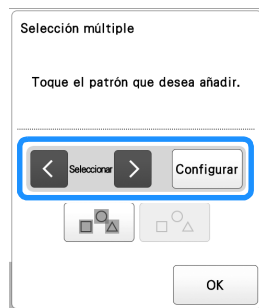

El patrón seleccionado se muestra rodeado por un cuadro rojo.

- Toque para seleccionar todos los patrones del área de visualización de patrones.
- Toque para deseleccionar todos los patrones seleccionados.
- Los patrones también pueden seleccionarse si se tocan en la pantalla.
- Cuando se visualiza la pantalla de selección múltiple, los patrones se pueden mover con



- 3 Toque para volver a la pantalla de edición de patrones.

- Los distintos patrones seleccionados quedan rodeados con un cuadro rojo.

## Agrupar varios patrones seleccionados

Si los distintos patrones seleccionados en “Seleccionar varios patrones a la vez” en la página 42 se agrupan, podrán editarse como un único patrón.

- 1 Toque .

→ Los patrones seleccionados se agrupan.



- Toque para desagrupar los patrones. Si hay varios grupos de diseños, se desagrupará el grupo de diseños seleccionado.



Desagrupados

Agrupados



## EDITAR EL PATRÓN DE BORDADO



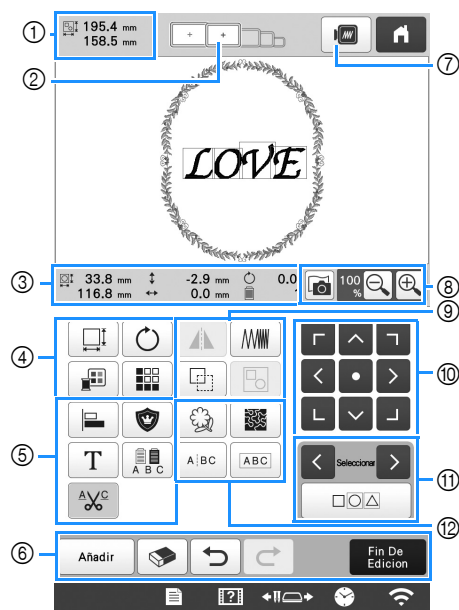

### Interpretar la pantalla de edición de patrones



















#### Recuerde













- Si la pantalla correspondiente a la tecla es de color gris, no podrá usar la función para el patrón seleccionado.



Nº	Tecla		Función	Página
	Nombre de la tecla			
①			Muestra el tamaño del patrón de bordado que se muestra actualmente en la zona de visualización de patrones. El valor superior indica la altura y el valor inferior, la anchura. Si el patrón de bordado está formado por varios patrones combinados, el tamaño incluirá todos los patrones.	—
	Tamaño del patrón			
②			Muestra el tamaño de los bastidores de bordado que pueden utilizarse para bordar el patrón que se muestra actualmente en la zona de visualización de patrones.	61
	Indicadores de bastidores de bordado			

Nº	Tecla		Función	Página
	Nombre de la tecla			
③			Muestra el tamaño del patrón que se está editando. El valor superior indica la altura y el valor inferior, la anchura.	—
	Tamaño			
③			Muestra la distancia en vertical a donde se ha movido el patrón que se está editando.	—
	Distancia desde el centro (vertical)			
③			Muestra la distancia en horizontal a donde se ha movido el patrón que se está editando.	—
	Distancia desde el centro (horizontal)			
③			Muestra el ángulo de giro aplicado al patrón que se está editando.	—
	Ángulo de giro			
③			Muestra el número total de colores de hilo para el diseño que se está editando.	—
	Número de colores del hilo			

Nº	Tecla Nombre de la tecla	Función	Página	
④		Visualiza la ventana de dimensionado de patrones.	—	
	Tecla de tamaño	<ul style="list-style-type: none"> <li>: Reduce el patrón manteniendo las proporciones.</li> <li>: Reduce el patrón verticalmente.</li> <li>: Reduce el patrón horizontalmente.</li> <li>: Amplía el patrón manteniendo las proporciones.</li> <li>: Estira el patrón verticalmente.</li> <li>: Estira el patrón horizontalmente.</li> <li>: Cambia el tamaño del patrón mientras mantiene el número de puntadas. (Modo de cambio de tamaño normal)</li> <li>: Cambia el tamaño del patrón manteniendo la densidad del hilo. (Modo Recalculador de puntadas)</li> <li>: Selecciona el patrón que desea cambiarse.</li> <li>: Mueve el patrón en la dirección indicada por la flecha.</li> <li>: Restablece el tamaño.</li> <li>: Cierra esta pantalla.</li> <li>: Cambia el tamaño del patrón (solo patrones de caracteres).</li> </ul>		
		Visualiza la ventana de rotación de patrones.		—
	Tecla de giro	<ul style="list-style-type: none"> <li>: Restablece el ángulo.</li> </ul> Gire el patrón usando las teclas de giro o arrastrando el punto rojo en la esquina del patrón. También puede usar las teclas de cambio de posición durante el proceso de rotación.		
			54	
	Tecla de cambio de color del hilo	Cambia el color del patrón.		
			49	
	Tecla de borde	Crea y edita el patrón repetido.		

Nº	Tecla Nombre de la tecla	Función	Página
⑤		Organiza varios patrones en una línea.	49
	Tecla de alineación		
		Cambia el patrón que se está editando a un patrón de aplique.	101
	Tecla de aplique de bordado		
			
	Tecla de edición de letras	Edita los caracteres.	46
			
	Tecla multicolor	Permite cambiar el color del hilo de cada carácter de un patrón de caracteres; solo puede utilizarse si se ha seleccionado un carácter.	54
			47
Tecla de ajuste de corte del hilo	Corta automáticamente los saltos de hilo que sobran en las letras del patrón de caracteres.		
⑥		Añade un patrón. Si se toca esta tecla, aparecerá la pantalla de selección del tipo de patrón.	42
	Tecla Añadir		
		Elimina el patrón. Si se toca esta tecla, se elimina el patrón que se está editando.	—
	Tecla Borrar		
		Para deshacer la última operación realizada y volver al estado anterior. Cada vez que se toca esta tecla, se deshace una operación.	—
	Tecla de deshacer		
		Rehace la operación que se deshizo.	—
	Tecla Rehacer		
	Finalizan la edición y continúan en la pantalla de ajustes de bordado.	—	
Tecla Fin de edición			
⑦		Muestra una imagen preliminar del patrón.	—
Tecla de vista preliminar			
⑧		Permite escanear la tela en el bastidor de bordado con la cámara incorporada para mostrarla como fondo del patrón.	72
	Tecla de escaneado de la tela		
		Seleccione los valores 100%, 125%, 150% o 200% para ajustar cómo se mostrará el patrón que se está editando.	—
Tecla de aumento			

Nº	Tecla	Función	Página
	Nombre de la tecla		
9		Cambia el patrón a una imagen invertida horizontal.	—
	Tecla de efecto espejo horizontal		
		Cambia la densidad del hilo para algunos patrones de caracteres y de marcos/escudos. La densidad de otros patrones se puede ajustar en el modo de recalculador de puntadas.	48
	Tecla de densidad		
		Duplica el patrón. El patrón duplicado se colocará un poco más abajo y a la derecha del patrón original.	—
	Tecla de duplicar		
10		Agrupar varios patrones seleccionados.	43
	Tecla de agrupación		
10		<ul style="list-style-type: none"> <li>: Mueve el patrón en la dirección indicada por la flecha.</li> <li>: Mueve el patrón hacia el centro de la zona de bordado.</li> </ul>	42
	Teclas de colocación		
11		Selecciona el patrón que se está editando cuando el patrón de bordado está formado por varios patrones combinados.	43
	Teclas de selección de patrón		
		Permite seleccionar varios patrones y editarlos al mismo tiempo.	42
12		Extrae el contorno del patrón. El patrón extraído puede utilizarse con Mi centro de diseño.	170
	Tecla contorno		
		Crea un punteado o un acolchado repetido alrededor del patrón.	104
	Tecla de punteado/acolchado repetido		
		Separa los patrones de caracteres continuos para ajustar el espaciado o editarlos por separado posteriormente. <ul style="list-style-type: none"> <li>: Selecciona el punto donde se separarán los patrones.</li> <li>: Separa el patrón. Un patrón de caracteres separado puede combinarse utilizando </li> </ul>	—
Tecla de división del texto			
		Combina los patrones de caracteres seleccionados.	48
	Tecla de combinación del texto		

## ■ Editar texto

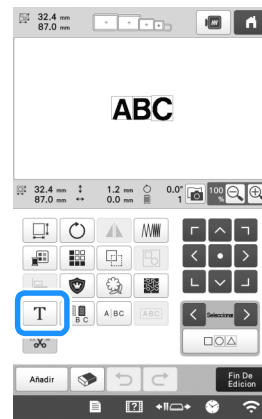

Para obtener más información sobre las teclas de entrada, consulte página 40.

### **Recuerde**

- Para editar patrones de caracteres con varias líneas en la pantalla de edición, desagrupe el patrón. (página 43)

## Cambiar el tamaño y la densidad del patrón

Si se selecciona , puede cambiar el tamaño del patrón manteniendo la densidad del hilo. La máquina recalcula automáticamente la densidad de la puntada. Con esta función, el tamaño del patrón aumentará o disminuirá en una proporción mayor que con la función normal.



### Nota

- Esta función no puede utilizarse con patrones de caracteres, patrones de marcos/escudos, patrones repetidos ni patrones para ojales de gran tamaño.
- No es posible cambiar el tamaño de patrones con un gran número de puntadas (100 001 o más) manteniendo la densidad del hilo.

### Recuerde

- Dependiendo del patrón, el tamaño del patrón aumenta hasta un 200% o se reduce hasta un 60%.
- También puede cambiar el tamaño arrastrando el punto rojo alrededor del patrón.

### 1 Seleccione o en la ventana de tamaño.

- \*  : Cambia el tamaño del patrón mientras mantiene el número de puntadas. La densidad del hilo para el patrón aumenta o disminuye.
- \*  : Cambia el tamaño del patrón manteniendo la densidad del hilo. Después de cambiar el tamaño del patrón, la densidad del hilo se puede cambiar. El número de puntadas se recalcula dependiendo del tamaño del patrón.

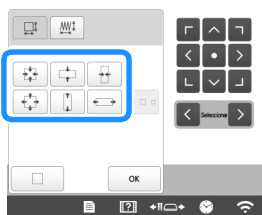

### 2 Al seleccionar en el paso 1, aparecerá el mensaje para restablecer el patrón a su tamaño, ángulo y posición originales. Toque .

### 3 Si lo desea, puede tocar cada tecla para cambiar el tamaño del patrón.



### 4 Toque .

### Recuerde

- Al seleccionar  en el paso 1, toque  y luego cambie la densidad del hilo.

## Cortar los hilos entre caracteres

Si se ajusta la máquina para cortar los hilos entre caracteres, los saltos de puntada entre los caracteres se reducen, así como los procedimientos necesarios después del bordado. Sin embargo, el tiempo de bordado aumentará si se cortan los hilos entre cada uno de los caracteres.

### 1 Toque para cambiar a .



- Cada vez que se pulsa la tecla se activa o desactiva el ajuste.

   
 Los hilos no se cortan.



   
 Los hilos se cortan.



## Combinar los patrones de caracteres separados

Se pueden combinar dos líneas independientes de patrones de caracteres. Los caracteres se pueden alinear en el orden especificado. No se pueden combinar las líneas de patrones de caracteres si el texto contiene un salto de línea usando la función de salto de línea.

1 Toque .



2 Seleccione el grupo de patrones de caracteres que desea combinar.

- El carácter seleccionado se asigna como Número [1].
- Puede seleccionar los patrones tocándolos en la pantalla o puede tocar  o  para comprobar los patrones que se seleccionarán y, finalmente, toque

.

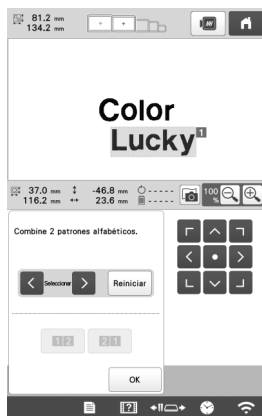

→ Los números [1] y [2] se asignan temporalmente a los patrones.

3 Toque  o  para seleccionar el orden de los 2 patrones.

4 Toque  para volver a la pantalla anterior.

## Cambiar la densidad del hilo

Puede cambiarse la densidad del hilo para algunas costuras de caracteres y de encuadre. La densidad de otros patrones se puede ajustar en el modo de recalculador de puntadas. (página 47)

Puede especificar un ajuste entre 80% y 120% en incrementos de 5%.

1 Toque .



→ Aparece la pantalla siguiente.

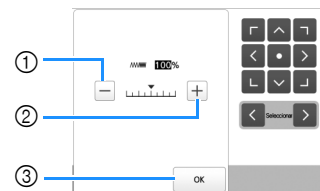

- ① Disminuye la densidad del patrón.
- ② Aumenta la densidad del patrón.
- ③ Cierra esta pantalla.

## ■ Selecciona una densidad de hilo mayor/menor



1 Pulse las teclas para seleccionar la densidad de hilo que desea.

Cada vez que pulsa una tecla aumenta o disminuye un poco la densidad del hilo.

- Para volver a la densidad de hilo original (estándar), seleccione [100%].

2 Tras realizar los cambios deseados, toque .

## Alineamiento de patrones de bordado

- 1 Seleccione los patrones que desea alinear. (página 42)

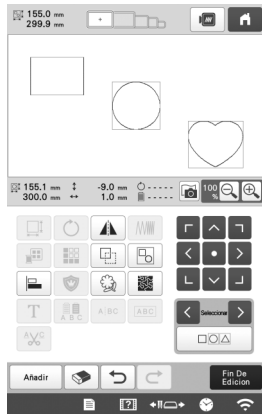

- 2 Toque  y luego seleccione la tecla para la alineación que desee.

Ejemplo

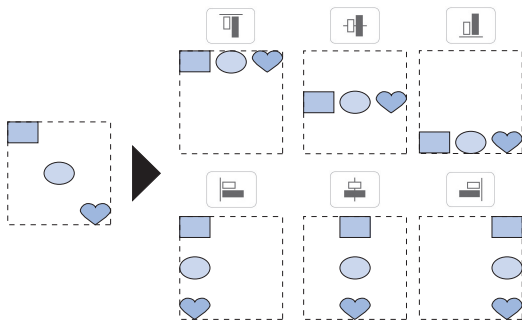

### Recuerde

- Puede seleccionar varios patrones tocando directamente cada patrón en esta pantalla.

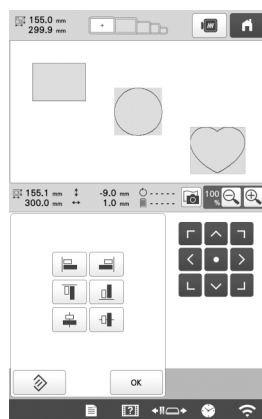

- Toque  para restablecer la alineación.

## Crear patrones repetidos

Con la función de borde puede crear una disposición utilizando patrones repetidos.

- 1 Toque .

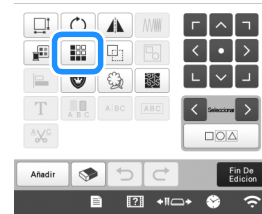



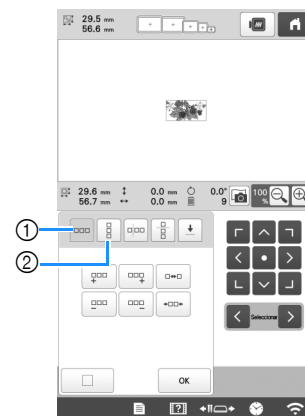

- 2 Seleccione la dirección en la que se repetirá el diseño.



- 1 Dirección horizontal
- 2 Dirección vertical

→ El indicador de dirección del diseño cambiará dependiendo de la dirección seleccionada.

- 3 Utilice  para repetir el patrón en la izquierda y  para repetir el patrón en la derecha.

- Para borrar el patrón de la izquierda, toque .
- Para borrar el patrón de la derecha, toque .

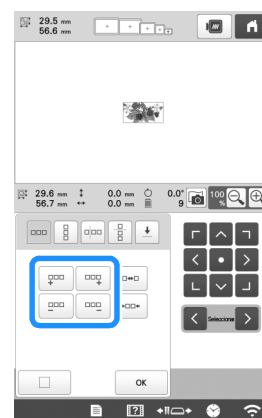

- 4 Ajuste el espacio del patrón repetido.

- Para ampliar el espacio, toque .

- Para reducir el espacio, toque .

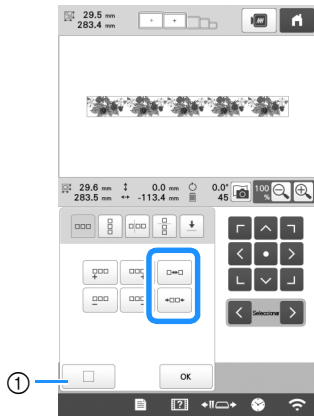

- 1 Pulse  para convertir un diseño repetido en un diseño individual.

### Recuerde

- Sólo puede ajustar el espacio de los diseños incluidos en el marco rojo.

- 5 Finalice los diseños repetidos repitiendo los pasos del 2 al 4.

- 6 Tras realizar los cambios deseados, toque .

### Recuerde

- Cuando hay dos o más patrones, todos los patrones se agruparán como uno solo en el marco rojo.

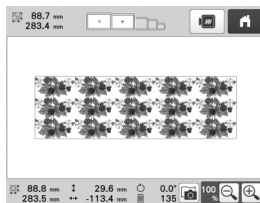



- Al cambiar la dirección en la que se repetirá el patrón, todos los patrones incluidos en el bastidor rojo se agruparán automáticamente como una unidad de repetición.

## ■ Repetición de un solo elemento de un diseño repetido



Mediante el uso de la función de corte, puede seleccionar un solo elemento de un diseño repetido y repetir sólo ese elemento. Esta función permite crear diseños repetidos complejos.

- 1 Elija la dirección en la que se cortará el diseño repetido.

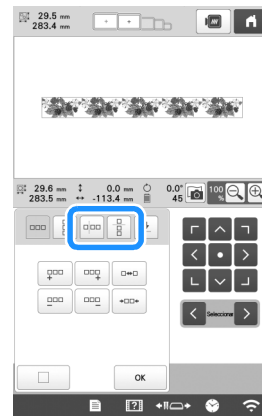
- Toque  para cortar horizontalmente.
- Toque  para cortar verticalmente.



→ El indicador de dirección del diseño cambiará dependiendo de la dirección seleccionada.

- 2 Utilice  y  para seleccionar la línea de corte.

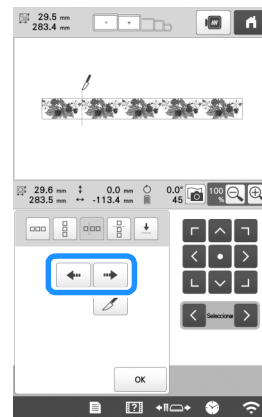



→ La línea de corte se moverá.

- 3 Toque .

→ El diseño repetido se dividirá en elementos separados.

- 4 Toque .

- 5 Utilice  y  para seleccionar el elemento a repetir.

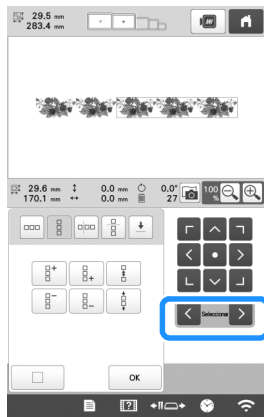

- 6 Repita el elemento seleccionado.

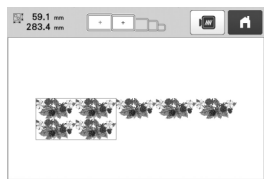

- 7 Tras realizar los cambios deseados, toque .

#### Nota

- Una vez cortado un diseño repetido en elementos diferentes, no puede volver al diseño repetido original.
- Cada elemento puede editarse por separado en la pantalla de edición. Consulte “Seleccionar el patrón que se va a editar” en la página 42.

### ■ Asignación de marcas de hilo

Bordando marcas de hilo, puede alinear fácilmente los patrones cuando borde una serie. Cuando el bordado del patrón haya finalizado, se bordará con el hilo final una marca de hilo con forma de flecha. Al bordar una serie de patrones, utilice la punta de esta flecha para colocar los diseños siguientes que se van a bordar.

#### Recuerde

- Al bordar patrones individuales repetidos, se pueden bordar marcas de hilo únicamente alrededor del perímetro del patrón.

- 1 Toque .

- 2 Toque .

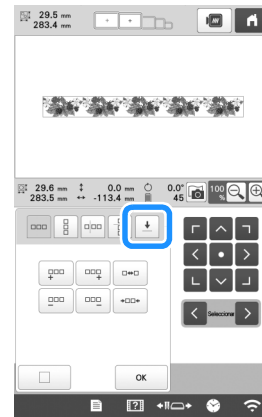



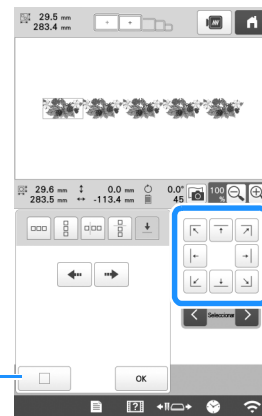

- 3 Toque  para seleccionar la marca de hilo que se bordará.



- ① Pulse esta tecla para cancelar el ajuste de marca de hilo.

#### Recuerde

- Si hay dos o más elementos, use  y  o  y  para seleccionar el patrón al que desea asignar una marca de hilo.

- 4 Toque .

#### Recuerde

- Si el patrón de borde combinado se gira en la pantalla de ajustes del bordado, la marca del hilo se eliminará.

## ■ Bordar el patrón varias veces

Una vez creado el patrón repetido, vuelva a colocar el bastidor de bordado y continúe bordando el siguiente patrón.

### 📖 Recuerde

- Con el bastidor magnético opcional, la tela se puede volver a colocar fácilmente sin retirar el bastidor de la máquina. Para más detalles, consulte el manual incluido con el bastidor magnético.

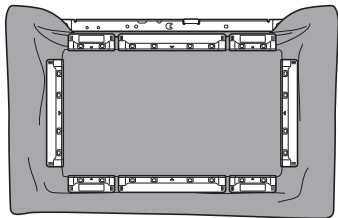

- 1 Cree el diseño repetido con la marca de hilo en el centro del final del diseño. (página 51)

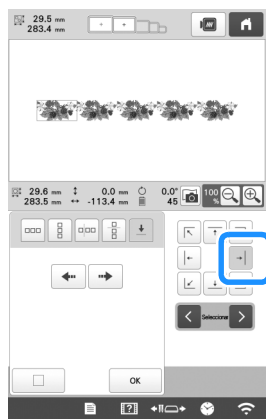

- 2 Toque **OK**, **Fin De Edición** y, a continuación, **Bordado**.

- 3 Para empezar a bordar, toque **Bloquear** y, a continuación, pulse el botón de "inicio/parar".

→ Una vez finalizado el bordado, la marca de hilo se borda con el último color del hilo.

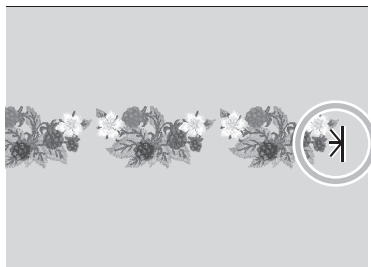

- 4 Retire el bastidor de bordado.

- 5 Vuelva a colocar el tejido en el bastidor de bordado.

### 💡 Nota

- Ajuste la posición del tejido de forma que la zona de bordado del siguiente diseño quede dentro de la zona de bordado de la hoja de bordado.

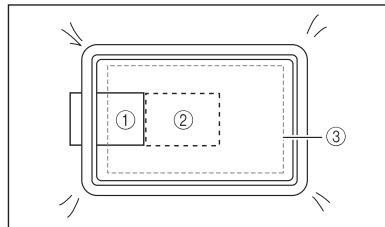

- ① Diseño bordado en primer lugar
- ② Posición del diseño que se bordará a continuación
- ③ Zona de bordado de la hoja de bordado

- 6 Coloque el bastidor de bordado en la máquina y, a continuación, toque **Bloquear** en la pantalla de ajustes de bordado.

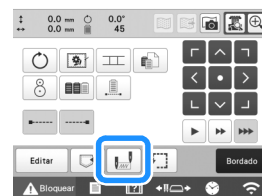

- 7 Toque **Bloquear**.

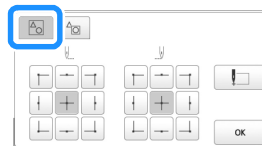

- 8 Toque **Inicio/Parar** para ajustar el punto de inicio en el lado izquierdo del patrón.

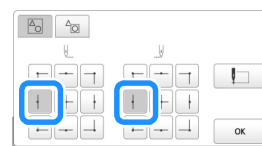

- 9 Toque **OK**.

- 10 Toque **Bloquear**.

- 11 Toque  para visualizar el punto de entrada de la aguja.

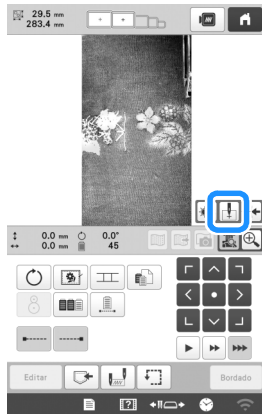

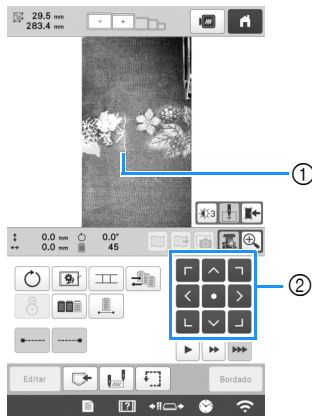

- 12 Toque las teclas de colocación para desplazar el bastidor hasta que la marca de hilo en el tejido coincida con el punto de entrada de la aguja en la ventana de la vista de la cámara.



- ① Marca de hilo en el tejido  
② Teclas de colocación

- Toque  para comprobar la posición de bordado.

### Recuerde

- Toque  para ampliar la vista de la cámara. Ampliando la vista de la cámara puede realizar un ajuste preciso de la posición de la punta de entrada de la aguja moviendo el bastidor de bordado poco a poco.  
Toque  para volver a la imagen normal de la cámara.

- 13 Si la posición del patrón no puede alinearse con las teclas de colocación, vuelva a colocar el tejido y vuelva a intentar de alinear la posición con las teclas de colocación.

### Nota

- Una vez que haya alineado la posición del patrón del borde combinado, no gire el patrón en la pantalla de ajustes del bordado. Si el patrón se gira en la pantalla de ajustes de bordado después de la alineación, el patrón no se alineará correctamente con la marca de hilo o el punto inicial.

- 14 Toque  para volver a la pantalla anterior.

- 15 Quite la marca de hilo.

- 16 Toque .

- 17 Para empezar a bordar, toque  y, a continuación, pulse el botón de "inicio/parar".

## EDITAR COLORES

### Especificar texto multicolor

Los caracteres de patrón alfabético seleccionados en página 39 se ajustan en negro. Puede cambiarse el color de los caracteres con la tecla de cambio de color del hilo; sin embargo, para cambiar el color de caracteres individuales, pulse la tecla multicolor para activarla y, a continuación, especifique el color para cada carácter.

1 Toque para cambiar a .



- Cada vez que se pulsa la tecla se activa o desactiva el ajuste.



Texto multicolor desactivado



Texto multicolor activado

- Si desea más información acerca de cómo cambiar el color del hilo, consulte "Cambiar los colores del patrón" a continuación.

### Cambiar los colores del patrón

Puede cambiar los colores del diseño y verlos en una vista preliminar en pantalla.

1 Toque .

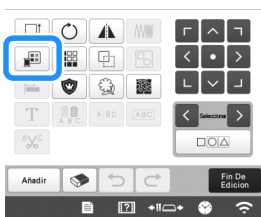

→ Aparece la pantalla de cambio de color del hilo.

2 Desde la pantalla de secuencia de colores del hilo, seleccione el color del hilo cuyo color desea cambiar.

- Si no aparece el color del hilo que desea, utilice la barra de desplazamiento de la derecha para visualizarlo.

→ Se muestra la imagen seleccionada del color del hilo.

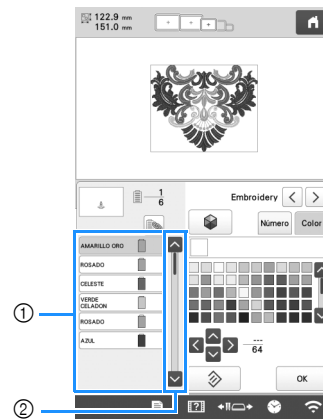

- 1 Imagen del color del hilo seleccionada
  - 2 Barra de desplazamiento
- Para combinar el mismo color de hilo cuando se utiliza más de una vez, seleccione el color del hilo a toque . La tecla cambia a y todos los colores que aparecen en la pantalla de secuencia de colores del hilo que sean los mismos que el seleccionado aparecen resaltados en azul.

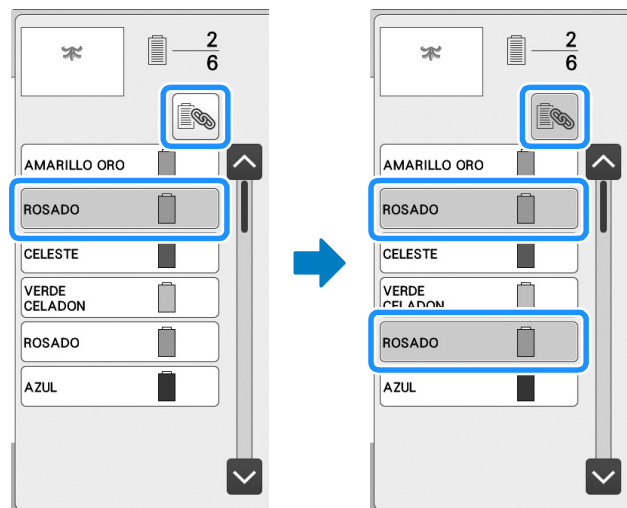

- La parte del patrón cuyo color de hilo desea cambiar puede seleccionarse directamente en el patrón.

3 Seleccione la marca de hilo y luego toque , , o o toque directamente el color que desea para seleccionar el nuevo color de la paleta.

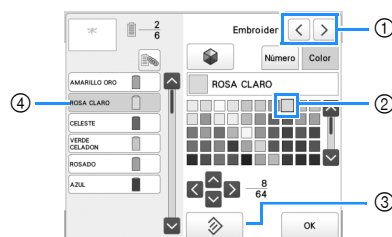

- 1 Permite seleccionar la marca de hilo.
- 2 El color del cuadro es el color que está seleccionado.
- 3 Recupera el color original.
- 4 Muestra el nombre del color de hilo seleccionado.

→ En la zona de visualización de diseños, cambia el color de la parte seleccionada del diseño.

### Recuerde

- Toque **Número** para especificar un color del hilo introduciendo su número.

**4** Después de cambiar los colores, toque **OK**.

## Encontrar nuevas combinaciones de colores con la función mezcla de colores

Con la función Mezcla de colores, la máquina sugiere nuevas combinaciones de colores para el patrón de bordado seleccionado. Una vez seleccionado el efecto deseado desde una de las cuatro combinaciones de colores disponibles ([Aleatorio], [Intenso], [Gradación] y [Suave]), se visualiza la muestra para el efecto seleccionado.

**1** Toque .

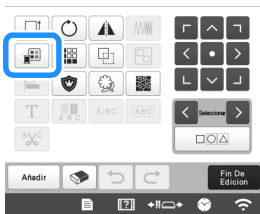

→ Aparece la pantalla de cambio de color del hilo.

**2** Toque .

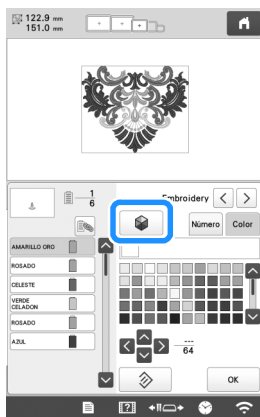

### Nota

- Dependiendo del patrón seleccionado es posible que esta función no esté disponible (por ejemplo, patrón de borde, patrón con licencia). Si  aparece atenuado, seleccione otro patrón.

**3** Seleccione la marca de hilo para los colores y el número de colores con los que desea crear el patrón.



- ① Marca de hilo para los colores
- ② Número de colores que desea utilizar

**4** Seleccione el efecto que desee.

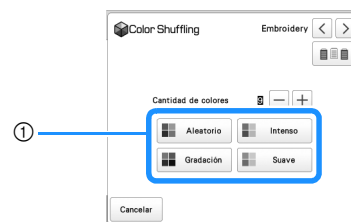

- ① Efectos para las combinaciones
  - Si selecciona [Aleatorio] o [Gradación], aparecerá la pantalla para especificar el color.
  - Si selecciona [Intenso] o [Suave], no se mostrará ninguna pantalla que especifique el color. Continúe en el paso **7**.

**5** Toque **Auto** **Manual** para ajustar **Manual** y especifique el color del hilo que desea utilizar en el efecto.

- \* Si no necesita especificar el color del hilo, basta con ajustarlo a **Auto**.

### Ajuste [Manual] para [Aleatorio]

Puede seleccionar hasta 6 colores para utilizar en el efecto [Aleatorio]. El efecto se creará utilizando los colores seleccionados.

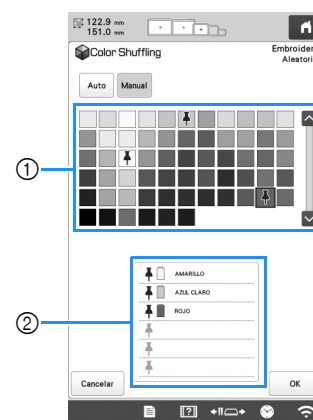

- ① Permite seleccionar colores de la paleta.
- ② Se indican los colores seleccionados.

## Ajuste [Manual] para [Gradación]

Puede seleccionar un color para utilizar en el efecto [Gradación]. El efecto se creará con el color seleccionado.

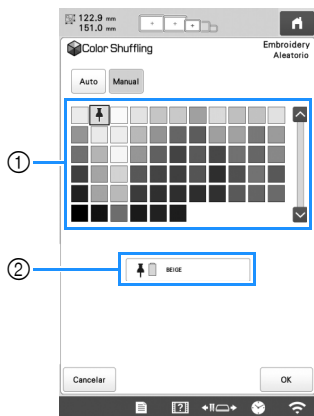

- 1 Permite seleccionar un color de la paleta.
- 2 Se muestra el color seleccionado.

**6** Toque .

**7** Seleccione la combinación de colores a partir de las muestras.

- \* Toque  para añadir combinaciones nuevas.

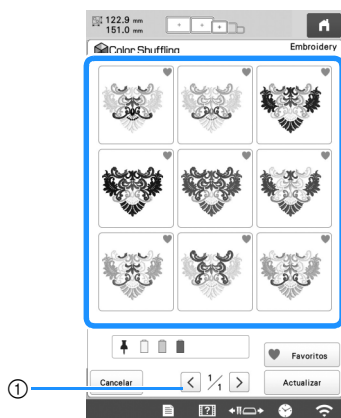

- 1 Toque para revisar las anteriores combinaciones.

## Recuerde

- Para registrar temporalmente sus combinaciones preferidas, toque (para cancelar sus combinaciones preferidas, vuelva a tocar ). Se pueden guardar 9 combinaciones de colores en la página\*. Toque  para ver las combinaciones preferidas que ha registrado. Para cancelar el registro, toque .

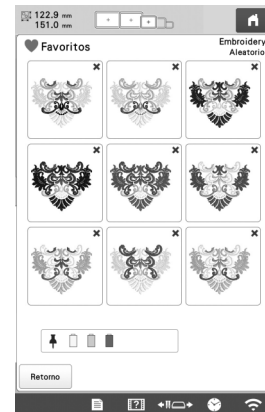

- \* Pueden revisarse un máximo de 20 páginas de combinaciones.

**8** Compruebe la combinación de colores que se muestra y luego toque .

- \*  : Vuelve a la pantalla anterior.
- \*  o  : Muestra las otras combinaciones de colores.



→ Aparecerá la pantalla de cambio de color del hilo.

**9** Toque  para ver la pantalla de edición de patrones.

## CAMBIO DE LOS COLORES DE HILO EN LA PANTALLA

Si un color de hilo del soporte de carretes es distinto al color de hilo en la posición de la aguja que se muestra en la pantalla, es posible cambiar los colores de hilo en la pantalla para ajustar la posición del color de hilo del soporte de carretes.

### Recuerde

- Esta función no está disponible si ajusta [Secuencia de colores manual] a [ON] en la pantalla de ajustes.

1 Toque  en la pantalla de bordado.

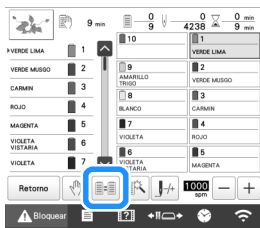

→ Aparece la pantalla de selección del carrete.

2 Pulse el número de la primera varilla de la aguja que se va a cambiar.

- Para cancelar la selección, pulse de nuevo el mismo número de aguja.



3 Pulse el número de la otra varilla de la aguja que se va a cambiar. Los dos números de aguja se conectan con una flecha.



4 Toque  para cambiar los dos colores de hilo.

5 Tras realizar los cambios deseados, toque .

■ Para cancelar los ajustes de color del hilo para todos los patrones previamente cosidos

### Recuerde

- Los ajustes de color se cancelarán totalmente incluso si la máquina está en mitad del bordado.

1 Toque .



→ El ajuste de color del hilo se cancela.

2 Toque .

→ La máquina vuelve a asignar los colores de hilo, con independencia del ajuste de carrete anterior.

### Nota

- Esta función no borrará los ajustes de anclaje de las agujas a las que se ha asignado un color de hilo. (página 121)

## SELECCIONAR/ADMINISTRAR COLORES DE HILO PARA CADA VARILLA [Secuencia de colores manual]

Los colores de hilo asignados a cada varilla pueden especificarse/administrarse manualmente. Además, los colores de hilo pueden asignarse a varillas automáticamente y de forma más eficaz que cuando se especifican los ajustes de la forma habitual.

### Utilidad de la secuencia de colores manual

La secuencia de colores manual resulta útil cuando la máquina se utiliza en las siguientes condiciones:

#### ■ Si se utilizan datos de bordado que no tienen información de colores de hilo, como con archivos DST

Los carretes de hilo a utilizar pueden seleccionarse fácilmente para datos sin información de colores de hilo. (Si desea más información, consulte "ESPECIFICACIONES" en la página 190).

#### ■ Si se utiliza siempre la misma combinación de colores de hilo

Si a determinadas varillas se asignan colores de hilo específicos, los ajustes de estos pueden cambiarse con las asignaciones de números de varilla, incluso cuando se cambie el diseño. La operación se simplifica si siempre se utilizan los mismos colores de hilo.



#### ■ Si se borda continuamente con los mismos ajustes de varillas

Si los ajustes se especifican de la forma habitual, los ajustes de las varillas se cancelan cuando aparece la pantalla de ajustes de bordado después de detenerse el bordado. No obstante, con [Secuencia de colores manual], los ajustes de las varillas continúan aplicándose a menos que el patrón se borre o la máquina se apague. Resulta útil si desea bordar el mismo patrón varias veces de forma continua.

## Especificar la secuencia de colores manual

### Nota

- La [Secuencia de colores manual] no se puede cambiar mientras se estén realizando operaciones en la pantalla de bordado.

- Toque  y, a continuación, .  
→ Aparecerá la pantalla de ajustes generales.
- Localice [Secuencia de colores manual].
- Toque [ON] y, a continuación, seleccione la secuencia de colores manual.
  - Al comprar la máquina, está seleccionado [OFF].
- Toque  para volver a la pantalla anterior.  
→ El icono para [Secuencia de colores manual] aparece en la pantalla.

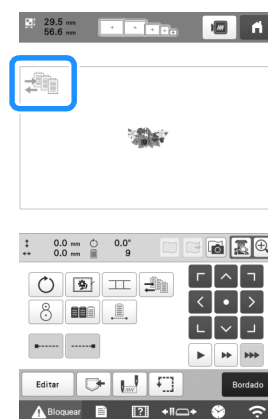
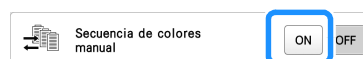

## Utilizar la secuencia de colores manual

### ■ Asigne manualmente colores de hilo a todas las varillas

Especificando los colores de hilo utilizados con esta máquina, el bordado puede continuar de forma más eficaz simplemente cambiando las asignaciones de las varillas una vez seleccionado un patrón. Con el método normal de especificar ajustes, únicamente pueden asignarse manualmente colores de hilo a un máximo de 9 varillas; no obstante, con la secuencia de colores manual pueden asignarse colores de hilo a las 10 varillas. (Si desea más información acerca de cómo especificar los ajustes, consulte página 121.)

### ■ Ajustes de los números de varillas

Puede especificarse la varilla utilizada con cada color de hilo.

#### Recuerde

- Siguiendo el procedimiento que se describe en “Ajustes de las varillas reservadas y de la velocidad de bordado” en la página 121, los colores del bordado terminado pueden comprobarse en la pantalla si se han asignado colores de hilo a los carretes de hilo.

#### 1 En la pantalla de ajustes del bordado, toque .

→ Aparece una pantalla que permite seleccionar números de varilla.

#### 2 Desde la pantalla de secuencia de colores del hilo, seleccione el color del hilo cuya varilla desea cambiar.

- Si no aparece el color del hilo que desea, utilice la barra de desplazamiento de la derecha para visualizarlo.

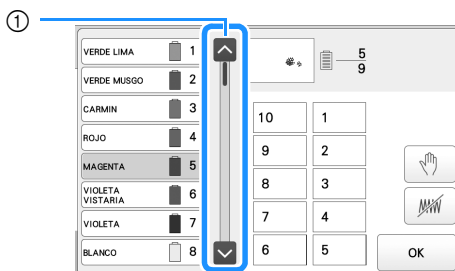

① Barra de desplazamiento

#### 3 Toque un botón de número (entre 1 y 10) para seleccionar el número de la varilla cuyos ajustes va a especificar.

→ El número de varilla para el color de hilo seleccionado en el paso 2 cambia al número de varilla seleccionado.

Si el número de varilla se especificó con los ajustes de la varilla de aguja reservada, el color del carrete de hilo del lado izquierdo cambia al color del hilo especificado, y el patrón mostrado en la zona de visualización de patrones también cambia al color de la varilla especificada.



- ① Número de varilla especificada con ajustes de la varilla de aguja reservada
  - ② Varilla ajustada a un número diferente (varilla 5)
  - ③ Si se selecciona un color al tocar esta tecla, la máquina se detiene antes de bordar el color seleccionado.
  - ④ Si se selecciona un color tocando esta tecla, la máquina no bordará el color seleccionado al bordar.
- ④ tendrá prioridad si se ajustan ③ y ④ al mismo tiempo.

### ■ Inicialización de los ajustes de colores de hilo

Con la secuencia de colores manual, la información de colores de hilo de la máquina puede inicializarse cada vez que se seleccione un nuevo diseño y, a continuación, pueden asignarse las varillas. Esto permite especificar los ajustes de las varillas sin que se vean afectados por la información de colores de hilo del diseño anterior.

## Precauciones en la secuencia de colores manual

### ■ Al bordar un diseño que contiene once o más colores

Con la secuencia de colores manual, la máquina no supervisa el tiempo para la sustitución de los carretes. Puesto que la máquina no se detiene automáticamente y no aparece mensaje alguno que indique que el carrete de hilo ha de cambiarse, como en el caso de los ajustes de las varillas normales, siga el procedimiento siguiente para ajustar la máquina de forma que se detenga con los carretes de hilo que deban cambiarse.

- Paso 3 de “Utilizar la secuencia de colores manual” en la página 59
- “Parada de la máquina en el siguiente cambio de color” en la página 119
- “Especificar pausas antes de bordar” en la página 119

## VISTA PRELIMINAR DE LA IMAGEN

### Comprobar una imagen preliminar

Muestre en pantalla la imagen preliminar para comprobar que el bordado se va a llevar a cabo como desea.



- 1 Toque .



→ Se muestra en pantalla la imagen preliminar.

#### Recuerde

- Una imagen preliminar en orientación vertical no puede girarse a orientación horizontal, aunque haya espacio en la parte superior e inferior.

- 2 Toque  o  para seleccionar el tipo de soporte del bastidor de bordado y, a continuación, seleccione el bastidor que vaya a utilizar.

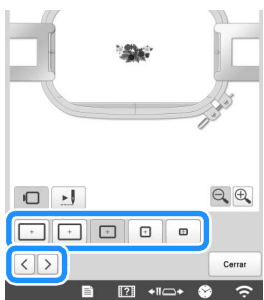

- Después de decidir el tipo de soporte del bastidor de bordado y el tamaño del bastidor más adecuados para el bordado que desea realizar, cambie el soporte y el bastidor de bordado instalados. La máquina detectará automáticamente el soporte del bastidor de bordado y el bastidor y cambiará la pantalla.

- 3 Toque  para comprobar el orden de bordado.

→ Aparece la pantalla de simulador de puntada.

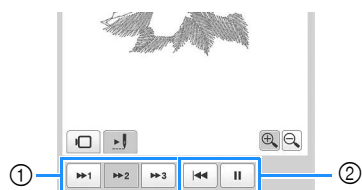

- ① Seleccione la velocidad de simulación.  
② Teclas de operación

- Toque  para volver a la pantalla de selección del soporte del bastidor de bordado/bastidor.

- 4 Toque  para volver a la pantalla anterior.

## PREPARAR LA TELA

### AVISO

- La máquina puede bordar un tejido con un grosor de hasta 2 mm (5/64 pulgadas). Si se borda un tejido más grueso, la aguja podría doblarse o romperse.

### Colocar el estabilizador (respaldo) en el tejido

Para evitar que la puntada se encoja o el patrón no quede alineado, recomendamos la utilización del estabilizador (respaldo) para bordar.

### AVISO

- Al bordar en tejidos finos o elásticos, muy trenzados o en los que se encoge la puntada con facilidad, asegúrese de utilizar el estabilizador (respaldo). Si el estabilizador (respaldo) no se utiliza durante el bordado, la aguja podría romperse o doblarse, o el patrón podría no quedar alineado.

- 1 Con una plancha de vapor, pegue el estabilizador (respaldo) con plancha en el revés del tejido.

- Utilice un trozo de material estabilizador que sea más grande que el bastidor de bordado que se vaya a utilizar.

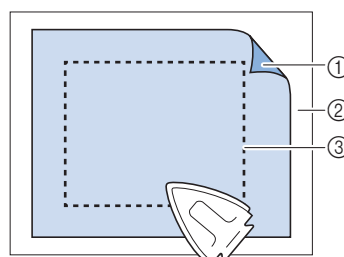

- ① Parte adhesiva del estabilizador (respaldo) con plancha  
② Tejido (revés)  
③ Tamaño del bastidor de bordado

#### Recuerde

- Cuando borde diseños ligeros o abiertos sobre tejidos finos, por ejemplo, organza o linón, utilice un estabilizador de agua (respaldo). Estos estabilizadores se disuelven al lavar el tejido y permiten crear bordados muy bonitos y nada rígidos.
- Cuando borde en un tejido que no se puede planchar o una zona difícil de planchar, coloque una lámina del estabilizador (respaldo) debajo de la tela en el bastidor de bordado, sin plancharlo.

## Cuadro de compatibilidad de tejidos y material estabilizador

Tejido/ Prenda	Nº de piezas de respaldo	Nº de piezas de cubierta
	Comentarios	
Felpa	1 pieza de estabilizador separable	1 pieza de estabilizador soluble en agua
	Aumente la densidad y/o la anchura de la puntada para satén. Los detalles finos y letras pequeñas tienden a quedarse en las ondas de la felpa.	
Chaqueta de satén	Forros gruesos: Ninguna Forros ligeros o sin forro: 1 pieza de estabilizador separable	Ninguna
	Si la prenda se resbala por el bastidor y causa problemas de alineación, utilice cinta adhesiva o cinta en diagonal para tejido para sujetar el bastidor. Esto hace que la superficie quede áspera y sujete la prenda, y ayuda también a reducir el desgaste del bastidor.	
Sábanas de algodón	1 pieza de estabilizador separable	Ninguna
	Los diseños de gran densidad o con mucho detalle pueden necesitar más piezas de respaldo. En tal caso, utilice dos piezas de respaldo ligero en lugar de una pieza más pesada.	
Tejano	1 pieza de estabilizador separable	Ninguna
	Reduzca la velocidad si la aguja empieza a calentarse y se rompe el hilo.	
Prendas para la cabeza	Opcional	Opcional
	Cambie las agujas con más frecuencia de lo habitual porque el respaldo de bucarán deteriora las agujas más rápidamente. Un respaldo separable ligero ayuda a reducir las roturas del hilo y regula la tensión del mismo. Utilice un estabilizador de cubierta en la parte delantera de gorras de lana o espuma.	
Camisola (tejido trenzado)	1 pieza de estabilizador separable	Ninguna
	Los diseños de gran densidad o con mucho detalle pueden necesitar más piezas de respaldo. En tal caso, utilice dos piezas de respaldo ligero en lugar de una pieza más pesada.	
Camisa de golf	1 pieza de estabilizador recortable o recortable para planchar	Opcional
	Utilice un estabilizador de cubierta para diseños con letras pequeñas y mucho detalle, y también para piqué.	
Ropa polar	1 pieza de estabilizador separable	Opcional
	Utilice un estabilizador de cubierta si la prenda tiene mucha textura, como tejido de esterilla o tela cruzada gruesa.	

Tejido/ Prenda	Nº de piezas de respaldo	Nº de piezas de cubierta
	Comentarios	
Lona	1 pieza de estabilizador separable	Ninguna
	Coloque el tejido firmemente en el bastidor.	
Pana	1 pieza de estabilizador separable	1 pieza de estabilizador soluble en agua
	Puede ser necesario una densidad de puntada mayor o más puntadas, así como un estabilizador de cubierta, para evitar que las puntadas penetren demasiado en el tejido.	
Lencería o seda	1 o 2 piezas de estabilizador separable ligero	Opcional
	Reduzca la velocidad de bordado. El hilo debe estar poco tenso. Utilice un estabilizador de cubierta para diseños con mucho detalle o letras pequeñas. Para tejidos muy finos, utilice un hilo más fino. Evite las puntadas para satén muy estrechas en letras o detalles; en su lugar, aumente la anchura de la puntada o utilice una puntada alargada. Retire con cuidado (no tire) los estabilizadores de respaldo y cubierta de la prenda.	
Suéter	1 pieza de estabilizador recortable o recortable para planchar	1 pieza de estabilizador soluble en agua
	Utilice tejido de organza muy trenzado o tejido de cortina de un color similar como estabilizador de respaldo para prendas de punto calado grueso o perforado.	
Sudadera	1 pieza de estabilizador recortable o separable adhesivo	Opcional
	Los diseños con mucho detalle pueden necesitar dos capas de estabilizador recortable ligero. Utilice un estabilizador de cubierta en tejidos muy gruesos o con diseños de finos detalles.	
Camiseta	1 pieza ligera de estabilizador recortable o recortable para planchar	Opcional
	Utilice un estabilizador de cubierta para diseños con mucho detalle o letras pequeñas. La tensión debe ser ligera. Evite diseños con muchas puntadas.	

### Nota

- Debido a la amplia variedad de tejidos y estabilizadores disponibles, la información anterior es meramente orientativa. Si no está seguro de una combinación específica de tejido/estabilizador, realice un bordado de prueba en una muestra antes de bordar la prenda final.

## Colocar la tela en el bastidor de bordado



### Nota

- Si el tejido no está tenso, el diseño podría no quedar alineado o el tejido arrugarse. Siga el procedimiento que se describe a continuación para estirar bien el tejido en el bastidor de bordado y que no quede suelto. Además, asegúrese de que trabaja sobre una superficie nivelada cuando coloque el tejido en el bastidor.

## 1 Seleccione un bastidor de bordado.

De los tamaños de bastidores de bordado indicados en la pantalla, seleccione el bastidor que desea utilizar.







Los bastidores de bordado que pueden utilizarse tienen un aspecto más claro (  ) y los que no pueden utilizarse tienen un aspecto más oscuro (  ).

### Recuerde

- Si no se ha colocado en la máquina el soporte del bastidor de bordado, la zona de bordado no mostrará el tamaño de bastidor correcto. (página 64)

## Tipos de bastidores de bordado

Con esta máquina se incluyen cuatro tamaños de bastidor de bordado, que se utilizan con el soporte A suministrado. Si desea más información acerca de los usos de cada bastidor, consulte "Uso adecuado de los bastidores de bordado" en la página 65.

Icono	Nombre
<b>Área de bordado</b>	
	<b>Bastidor extra grande</b>
360 mm (An.) × 200 mm (Al.) (14 pulgadas (An.) × 7-7/8 pulgadas (Al.))	
	<b>Bastidor extra grande (opcional)</b>
300 mm (An.) × 200 mm (Al.) (11-3/4 pulgadas (An.) × 7-7/8 pulgadas (Al.))	
	<b>Bastidor grande</b>
180 mm (An.) × 130 mm (Al.) (7-1/8 pulgadas (An.) × 5-1/8 pulgadas (Al.))	
	<b>Bastidor mediano</b>
100 mm (An.) × 100 mm (Al.) (4 pulgadas (An.) × 4 pulgadas (Al.))	
	<b>Bastidor pequeño</b>
60 mm (An.) × 40 mm (Al.) (2-3/8 pulgadas (An.) × 1-1/2 pulgadas (Al.))	

Si utiliza alguno de los bastidores de bordado opcionales, aparecen los siguientes iconos en la pantalla.

   : Soporte del bastidor de bordado B

   : Soporte del bastidor de bordado C

  : Soporte del bastidor de bordado D

    : Soporte del bastidor de bordado E

     : Bastidor para gorras

 : Bastidor cilíndrico

 : Bastidor magnético

## AVISO

- Use los cuatro bastidores incluidos o los bastidores opcionales recomendados.
- Si el tamaño del bastidor de bordado es incorrecto, este podría golpear el pie prensatela y causar daños en la máquina o lesiones. (Si desea más información acerca de los bastidores de bordado, consulte página 66).

### Nota

- Los indicadores de los bastidores de bordado muestran todos los tamaños de bastidor de bordado en los que puede bordar el patrón de bordado. Asegúrese de utilizar el tamaño de bastidor más adecuado. Si utiliza un bastidor demasiado grande, el diseño podría no quedar alineado o el tejido podría arrugarse. (página 65)

## Colocar la tela en el bastidor de bordado

### 1 Afloje el tornillo del cuadro del bastidor.

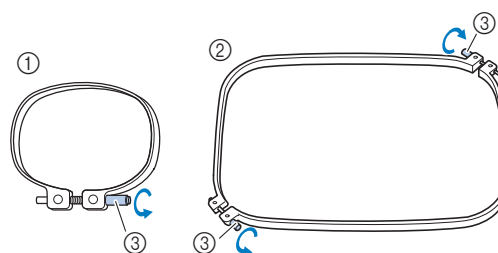

- 1 Bastidor de bordado pequeño o mediano
- 2 Bastidor de bordado extragrande, extragrande (opcional) o grande
- 3 Tornillo

### 2 Coloque el estabilizador y el tejido del derecho encima del cuadro del bastidor.

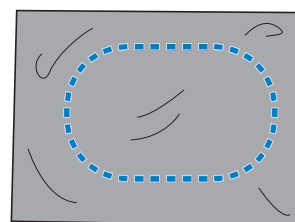

- El cuadro del bastidor no tiene lado anterior ni posterior. Ambos lados pueden utilizarse.

### 3 Coloque el bastidor en el cuadro.

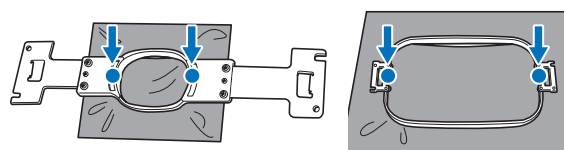

- Asegúrese de que el tejido no tiene arrugas una vez colocado en el bastidor de bordado.

#### 4 Apriete el tornillo ligeramente.

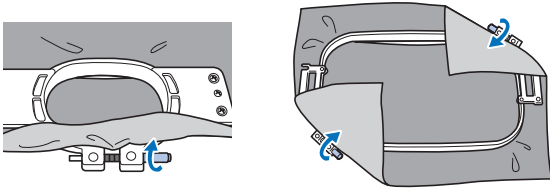

#### 5 Apriete firmemente el tornillo y compruebe que el tejido está tenso.

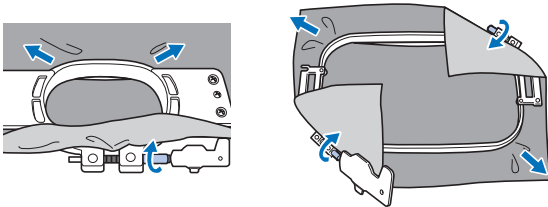

- Utilice el destornillador triple para apretar firmemente el tornillo.
- Después de ajustar bien el tejido, al golpearlo suavemente se producirá un sonido similar al de un tambor.
- Ajuste bien el bastidor y el cuadro del bastidor para que las partes superiores estén niveladas.

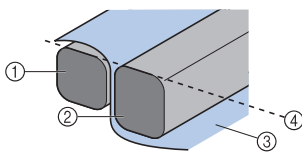

- 1 Cuadro del bastidor
- 2 Bastidor
- 3 Lado del derecho del tejido
- 4 Partes superiores del bastidor y del cuadro niveladas

#### Recuerde

- Para colocar correctamente el tejido en el bastidor, recomendamos que se utilice una superficie plana.

#### Utilización de la hoja de bordado

Para ajustar el tejido en el bastidor de manera que el patrón se borde en la posición correcta, utilice las guías de la hoja de bordado para alinear bien el tejido en el bastidor.

#### 1 Con un marcador para tela, señale la zona del tejido que desea bordar.

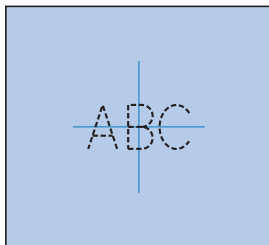

#### 2 Coloque la hoja de bordado en el bastidor. Alinee las guías de la hoja de bordado con las marcas que dibujó en el tejido.

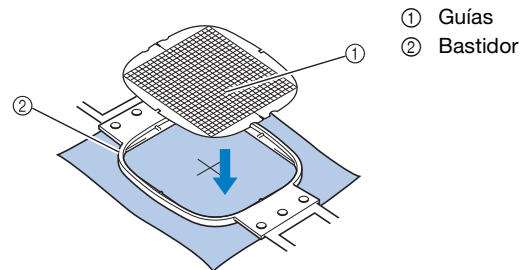

#### 3 Estire con cuidado el tejido para que no haya arrugas ni dobleces.

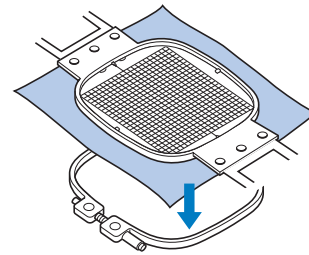

#### 4 Retire la hoja de bordado.

#### Bordado de piezas de tela grandes o ropa pesada

Cuando borde en piezas de tela grandes o ropa pesada, utilice una pinza de ropa o un sujetapapeles para ajustar el tejido sobrante al bastidor de modo que no cuelgue. Bordar con tejido que cuelgue por el bastidor podría provocar que este se mueva correctamente y causar que el diseño no quede alineado.

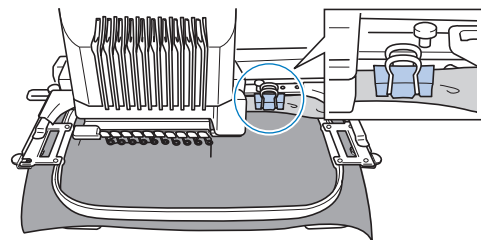

- Utilice una pinza de ropa o un sujetapapeles para ajustar el tejido que sobra al bastidor.

## ■ Bordado de piezas de tela pequeñas

Cuando borde trozos de tela pequeños que no pueden colocarse en un bastidor de bordado, utilice un material estabilizador como base. Después de planchar ligeramente la tela en el material estabilizador, colóquelo en el bastidor de bordado. Si el material estabilizador no puede plancharse en la tela, sujételo con una puntada de hilvanado. Una vez finalizado el bordado, quite con cuidado el material estabilizador.

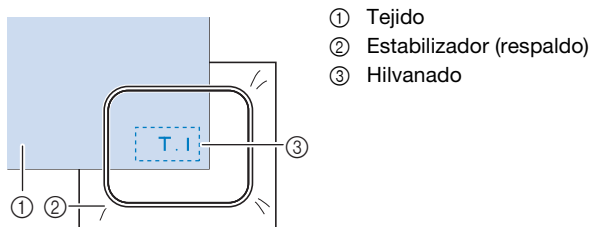

## ■ Artículos de bordado, como bolsos y artículos con forma de tubo, que tienen limitaciones para colocarse en el bastidor de bordado

Gire el patrón antes del bordado. Si desea más información acerca de cómo girar el patrón, consulte "Interpretar la pantalla de edición de patrones" en la página 44.

**Ejemplo:** Cuando se borda un almohadón  
Gire el patrón 90 grados a la izquierda antes de bordar.

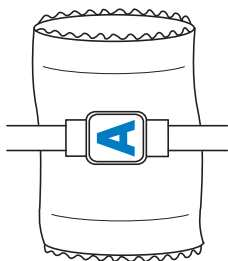

**Ejemplo:** Cuando se borda una camiseta  
Gire el patrón 180 grados. Pase la plataforma de la máquina desde la cintura de la camiseta, no desde el cuello, y coloque el bastidor en la máquina. Así evitará que se estire el cuello de la camiseta cuando se mueva el bastidor.

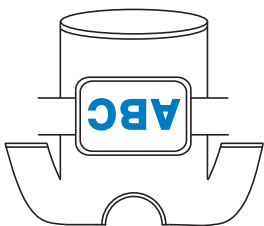

## COLOCAR EL BASTIDOR DE BORDADO EN LA MÁQUINA

Después de colocar el tejido en el bastidor de bordado, colóquelo en la máquina. Los soportes del bastidor de bordado A y B son accesorios que vienen incluidos en esta máquina.

Coloque el soporte del bastidor de bordado A cuando se utilice un bastidor incluido. (Si desea más información acerca de los soportes del bastidor de bordado, consulte página 66).

### ⚠ AVISO

- Si el bastidor de bordado no está bien colocado, podría golpear el pie prensatela, causar daños en la máquina o causar lesiones.
- Al colocar el bastidor de bordado, asegúrese de que el botón de "inicio/parar" está iluminado en rojo. Si el botón de "inicio/parar" está parpadeando en verde, es posible que la máquina empiece a bordar. Si la máquina comienza a funcionar de forma imprevista, podrían producirse lesiones.
- Al colocar el bastidor de bordado, asegúrese de que este no golpea ninguna otra pieza de la máquina.

## Colocación del bastidor de bordado

Ajuste la anchura del soporte del bastidor al tamaño del mismo y, a continuación, coloque el bastidor en la máquina. A continuación se describe, como ejemplo, el procedimiento para colocar el bastidor pequeño.

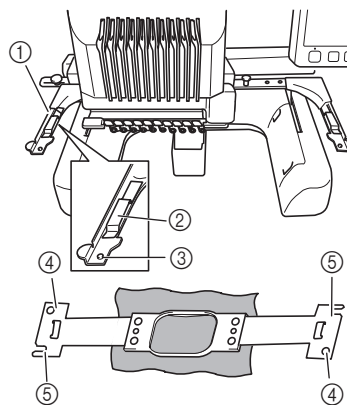

- ① Brazo izquierdo del soporte del bastidor de bordado  
Mueva el brazo del soporte del bastidor de bordado a la izquierda o a la derecha para ajustarlo al tamaño del bastidor.
- ② Fije el soporte del bastidor de bordado  
Inserte el bastidor de bordado en las pinzas del soporte.
- ③ Patilla de colocación
- ④ Orificios
- ⑤ Ranuras de colocación

## 1 Afloje los dos tornillos de mariposa izquierdos del soporte del bastidor de bordado.

Si el tornillo está demasiado apretado, utilice el destornillador triple que se suministra.

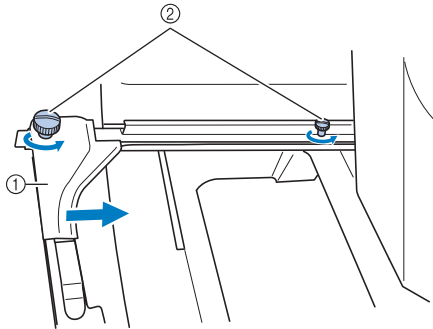

- ① Brazo izquierdo
- ② Tornillos de mariposa

→ Ahora puede moverse el brazo izquierdo del soporte del bastidor.

- Afloje los tornillos de mariposa un máximo de 2 vueltas hacia la izquierda. No quite el tornillo.

## 2 Mueva el brazo izquierdo para alinear el tornillo de la derecha con la marca del bastidor que se va a colocar y, a continuación, apriete los tornillos.

En este ejemplo, alinee el tornillo de mariposa pequeño con la marca ⑤.

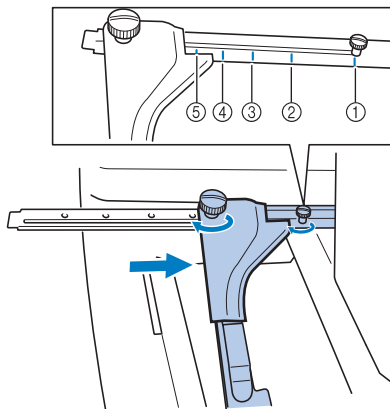

- ① Marca para el bastidor de bordado extra grande 360 mm (An.) × 200 mm (Al.) (14 pulgadas (An.) × 7-7/8 pulgadas (Al.))
- ② Marca para el bastidor de bordado extra grande 300 mm (An.) × 200 mm (Al.) (11-3/4 pulgadas (An.) × 7-7/8 pulgadas (Al.)) (opcional)
- ③ Marca para el bastidor de bordado grande 180 mm (An.) × 130 mm (Al.) (7-7/8 pulgadas (An.) × 5-1/8 pulgadas (Al.))
- ④ Marca para el bastidor de bordado mediano 100 mm (An.) × 100 mm (Al.) (4 pulgadas (An.) × 4 pulgadas (Al.))
- ⑤ Marca para el bastidor de bordado pequeño 60 mm (An.) × 40 mm (Al.) (2-3/8 pulgadas (An.) × 1-1/2 pulgadas (Al.))

## Nota

- Apriete firmemente los dos tornillos de mariposa con el destornillador triple que se suministra. Si los tornillos de mariposa no están bien apretados, pueden producirse los siguientes problemas.

- La máquina no detectará correctamente el tamaño del bastidor de bordado.
- La posición inicial del bastidor de bordado quedará desalineada.
- El diseño de bordado no está bien alineado.

→ El soporte del bastidor ya está preparado para colocar el bastidor.

## 3 Sujete el nivel del bastidor y, simultáneamente, alinee los montantes izquierdo y derecho con las pinzas del soporte del bastidor.

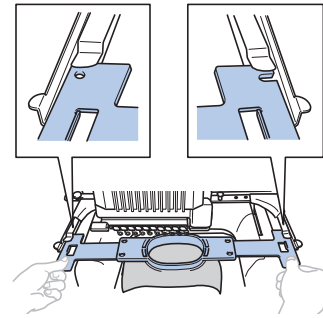

- El bastidor debe estar arriba.

## 4 Inserte el bastidor hasta que quede bien encajado.

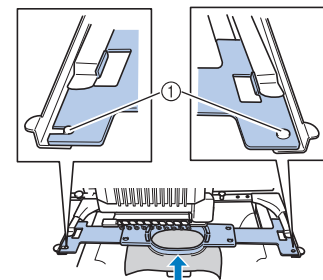

- ① Asegúrese de que las patillas de los brazos derecho e izquierdo del soporte del bastidor encajan en la ranura y el orificio del bastidor.

## Uso adecuado de los bastidores de bordado

Con esta máquina pueden utilizarse diversos tipos de bastidores de bordado para adecuarse a su proyecto de costura.

Además de los bastidores de bordado suministrados, con esta máquina también se pueden utilizar muchos otros bastidores. (Consulte "Accesorios opcionales" en la página 14).

## ⚠ AVISO

- Utilice sólo bastidores de los tamaños que se indican en la pantalla, de lo contrario, el bastidor podría golpear el pie prensatela y causar lesiones.

## ■ Soportes del bastidor de bordado

Con esta máquina se suministran dos tipos de soportes del bastidor (soporte A y soporte B).

El soporte del bastidor de bordado A se utiliza con los cuatro bastidores de bordado incluidos y el aro opcional de 300 mm (An.) × 200 mm (Al.) (11-3/4 pulgadas (An.) × 7-7/8 pulgadas (Al.)). El soporte del bastidor de bordado B se utiliza con los bastidores opcionales. Además, si compra el juego de bastidores redondos opcional, el juego del marco de la abrazadera o el juego de bastidores compactos, se incluye el soporte del bastidor especificado C, D o E. Si desea más información acerca de qué bastidor de bordado puede colocarse en cada soporte, consulte "Tipos de bastidores/soportes del bastidor y sus aplicaciones" en la página 66.

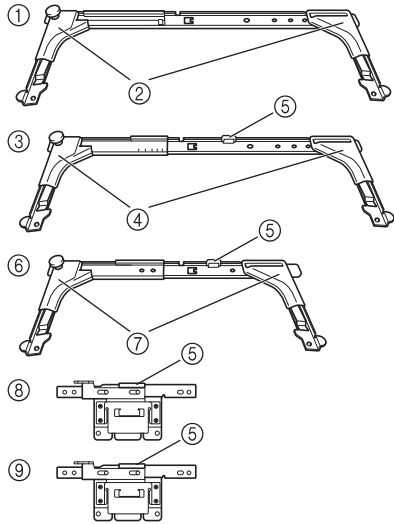

- ① Soporte del bastidor de bordado A
- ② Protectores de esquinas blancos
- ③ Soporte del bastidor de bordado B
- ④ Protectores de esquinas de color gris claro
- ⑤ Imán
- ⑥ Soporte del bastidor de bordado C (opcional)
- ⑦ Protectores de esquinas de color gris oscuro
- ⑧ Soporte del bastidor de bordado D (opcional)
- ⑨ Soporte del bastidor de bordado E (opcional)

## ■ Si resulta difícil sustituir el bastidor de bordado

Dependiendo de la posición de las varillas, puede resultar difícil sustituir el bastidor. En ese caso, siga el procedimiento que se describe a continuación para desplazar el bastidor de bordado.

1 Toque .

→ Aparece la pantalla de cambio de posición de la varilla de aguja.

2 Toque .













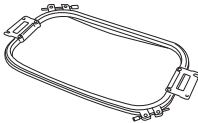

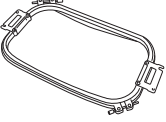
→ El carro se mueve automáticamente a una posición en la que el bastidor puede sustituirse fácilmente.

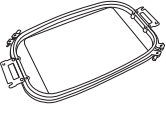
- Toque  para cerrar la pantalla de cambio de posición de la varilla y mover el carro hasta la posición anterior.

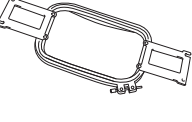



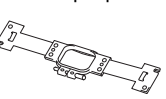

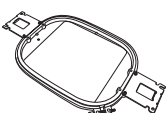

## ■ Tipos de bastidores/soportes del bastidor y sus aplicaciones

Si la página de referencia es "\*", póngase en contacto con su distribuidor Brother autorizado.

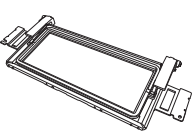

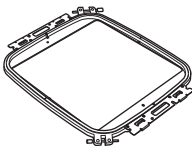

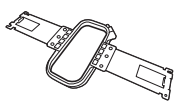
### Bastidores de bordado que utilizan el soporte del bastidor de bordado A

Bastidor de bordado	Zona de bordado	
	Uso	
	Página de referencia	
Bastidor extra grande 	360 mm (An.) × 200 mm (Al.) (14 pulgadas (An.) × 7-7/8 pulgadas (Al.))	 Para bordar caracteres o patrones de conexión, patrones combinados o patrones grandes. página 62
Bastidor extra grande (opcional) 	300 mm (An.) × 200 mm (Al.) (11-3/4 pulgadas (An.) × 7-7/8 pulgadas (Al.))	 Para bordar caracteres o patrones de conexión, patrones combinados o patrones grandes. página 62
Bastidor plano (opcional) 	300 mm (An.) × 200 mm (Al.) (11-3/4 pulgadas (An.) × 7-7/8 pulgadas (Al.))	 Para bordar chaquetas y otras prendas gruesas. *
Bastidor grande 	180 mm (An.) × 130 mm (Al.) (7-1/8 pulgadas (An.) × 5-1/8 pulgadas (Al.))	 Para bordar patrones de un tamaño inferior a 180 mm (An.) × 130 mm (Al.) (7-1/8 pulgadas (An.) × 5-1/8 pulgadas (Al.)). página 62
Bastidor mediano 	100 mm (An.) × 100 mm (Al.) (4 pulgadas (An.) × 4 pulgadas (Al.))	 Para bordar diseños de tamaño estándar. página 62
Bastidor pequeño 	60 mm (An.) × 40 mm (Al.) (2-3/8 pulgadas (An.) × 1-1/2 pulgadas (Al.))	 Utilícelo cuando borde patrones de pequeño tamaño, como etiquetas con el nombre. página 62





**Bastidores de bordado que utilizan el soporte del bastidor de bordado B**

Bastidor de bordado	Zona de bordado	
	Uso	
	Página de referencia	
Bastidor de acolchado (opcional) 	200 mm (An.) × 200 mm (Al.) (7-7/8 pulgadas (An.) × 7-7/8 pulgadas (Al.))	
	Utilícelo para bordar acolchados. *	
Bastidor de bordes (opcional) 	300 mm (An.) × 100 mm (Al.) (11-3/4 pulgadas (An.) × 7-7/8 pulgadas (Al.))	
	Utilícelo al bordar una larga cadena de caracteres o patrones. *	
Bastidor jumbo (opcional) 	360 mm (An.) × 360 mm (Al.) (14 pulgadas (An.) × 14 pulgadas (Al.))	
	Utilícelo para bordar patrones que se han dividido en dos zonas en el software de edición PE-DESIGN y con un tamaño inferior a 200 mm (An.) × 360 mm (Al.) (7-7/8 pulgadas (An.) × 14 pulgadas (Al.)) o patrones con un tamaño máximo de 350 mm (An.) × 350 mm (Al.) (13-3/4 pulgadas (An.) × 13-3/4 pulgadas (Al.)). página 140	
Bastidor de mangas (opcional) 	70 mm (An.) × 200 mm (Al.) (2-3/4 pulgadas (An.) × 7-7/8 pulgadas (Al.))	
	Para bordar elementos largos tales como mangas de la camisa. *	



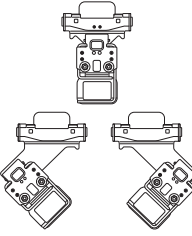

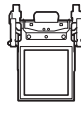

**Bastidores de bordado que utilizan el soporte del bastidor de bordado C (opcional)**

Bastidor de bordado	Zona de bordado	
	Uso	
	Página de referencia	
Bastidor redondo (opcional) Ø=diámetro 	Ø100 mm (4 pulgadas) Ø130 mm (5 pulgadas) Ø160 mm (6 pulgadas)	  
	Utilícelo al agregar un patrón de bordado incorporado a una manga. Seleccione el bastidor apropiado según sea el tamaño del patrón. *	

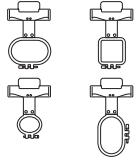



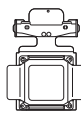



**Bastidores de bordado que utilizan el soporte del bastidor de bordado D (opcional)**

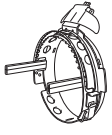

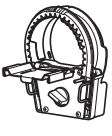
Bastidor de bordado	Zona de bordado	
	Uso	
	Página de referencia	
Marco de la abrazadera S (opcional) 	45 mm (An.) × 24 mm (Al.) (1-3/4 pulgadas (An.) × 7/8 pulgadas (Al.))	
	Utilícelo para bordar elementos con formas especiales que no pueden sujetarse en un bastidor normal, como por ejemplo zapatos y guantes. *	
Marco de la abrazadera M (opcional) 	100 mm (An.) × 100 mm (Al.) (4 pulgadas (An.) × 4 pulgadas (Al.))	
	Para bordar objetos con formas especiales, como por ejemplo bolsos estrechos. *	

**Bastidores de bordado que utilizan el soporte del bastidor de bordado E (opcional)**

Bastidor de bordado	Zona de bordado	
	Uso	
	Página de referencia	
Bastidor compacto (opcional) 	70: 70 mm (An.) × 41 mm (Al.) (2-3/4 pulgadas (An.) × 1-5/8 pulgadas (Al.)) 50: 50 mm (An.) × 50 mm (Al.) (2 pulgadas (An.) × 2 pulgadas (Al.)) 44: 44 mm (An.) × 38 mm (Al.) (1-3/4 pulgadas (An.) × 1-1/2 pulgadas (Al.)) Vertical: 75 mm (An.) × 33 mm (Al.) (2-15/16 pulgadas (An.) × 1-5/16 pulgadas (Al.))	   
	Se utiliza para el bordado de logotipos o patrones en elementos de pequeño tamaño. *	
Bastidor magnético (opcional) 	50 mm (An.) × 50 mm (Al.) (2 pulgadas (An.) × 2 pulgadas (Al.))	
	Se utiliza para evitar que el bastidor de bordado deje huellas en el tejido. *	

## Bastidores de bordado que no utilizan soportes del bastidor de bordado

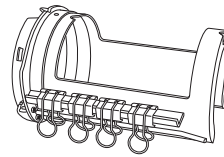
Bastidor de bordado	Zona de bordado	
	Uso	
	Página de referencia	
Bastidor para gorras avanzado 2 (opcional) 	130 mm (An.) × 60 mm (Al.) (5-1/8 pulgadas (An.) × 2-3/8 pulgadas (Al.))	
	Para bordar gorras. Estos bastidores permiten bordar gorras de golf y baseball, así como otros tipos de gorras. Este bastidor no puede utilizarse para gorras con una zona frontal de menos de 50 mm (2 pulgadas), como por ejemplo, sombreros de niños o viseras. Tampoco para sombreros con un ala de tamaño superior a 80 mm (3-1/8 pulgadas). *	
Bastidor para gorras (opcional) 	130 mm (An.) × 60 mm (Al.) (5-1/8 pulgadas (An.) × 2-3/8 pulgadas (Al.))	
	Para bordar gorras. Además de las gorras compatibles con el bastidor para gorras avanzado 2, este bastidor se puede usar para bordar gorras con viseras planas y gorras para niños. En comparación con el bastidor para gorras avanzado 2, este bastidor se puede usar para bordar más cerca de la visera de la gorra. *	
Bastidor ancho para gorras (opcional) 	360 mm (An.) × 60 mm (Al.) (14 pulgadas (An.) × 2-3/8 pulgadas (Al.))	
	Para bordar gorras. Este bastidor tiene una zona de bordado más grande que otros bastidores para gorras. Este bastidor no puede utilizarse para gorras con una zona frontal de menos de 50 mm (2 pulgadas), como por ejemplo, sombreros de niños o viseras. Tampoco para sombreros con un ala de tamaño superior a 80 mm (3-1/8 pulgadas). *	
Bastidor magnético (opcional) 	360 mm (An.) × 200 mm (Al.) (14 pulgadas (An.) × 7-7/8 pulgadas (Al.))	
	Para bordar caracteres o patrones de conexión, patrones combinados o patrones grandes. También resulta útil al bordar patrones de acolchado. *	

Bastidor de bordado	Zona de bordado	
	Uso	
	Página de referencia	
Bastidor cilíndrico (opcional) 	90 mm (An.) × 80 mm (Al.) (3-1/2 pulgadas (An.) × 3 pulgadas (Al.))	
	Para bordar tejidos con forma de tubo o curva, como mangas de camisas y cuellos altos. *	

### Nota

- Los indicadores de los bastidores de bordado muestran todos los tamaños de bastidor de bordado en los que puede bordar el patrón de bordado. Asegúrese de utilizar el tamaño de bastidor más adecuado. Si utiliza un bastidor demasiado grande, el diseño podría no quedar alineado o el tejido podría arrugarse.
- En esta máquina pueden instalarse todos los bastidores de bordado originales que pueden utilizarse con las máquinas de la serie PR.
- Al bordar con un bastidor de bordado opcional (bastidor de tipo jumbo, bastidor de bordes, bastidor de acolchado, bastidor plano o bastidor magnético), debe instalarse la tabla ancha en la máquina.
- Debido al peso del bastidor de bordado y del tejido, se recomienda utilizar la tabla ancha para evitar que el soporte del bastidor se doble, lo que podría provocar que se distorsionase el diseño o se dañase la máquina.

## ESPECIFICAR LOS AJUSTES DE BORDADO

### Interpretar la pantalla de ajustes del bordado

**Recuerde**



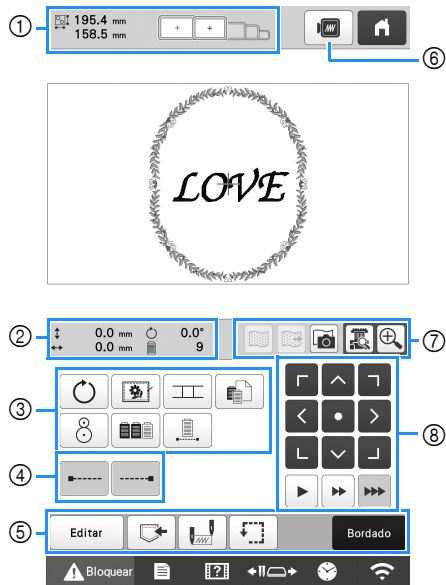





- Las teclas disponibles en esta pantalla varían si se ajusta [Secuencia de colores manual] a [ON] en la pantalla de ajustes. (página 58, página 70)









Nº	Tecla Nombre de la tecla	Función	Página
①		Muestra el tamaño del patrón de bordado que se muestra actualmente en la zona de visualización de patrones. El valor superior indica la altura y el valor inferior, la anchura. Si el patrón de bordado está formado por varios patrones combinados, se muestra el tamaño del patrón en su totalidad, incluidos todos los patrones.	—
		Muestra el tamaño de los bastidores de bordado que pueden utilizarse para bordar el patrón que se muestra actualmente en la zona de visualización de patrones.	61
②		Muestra la distancia en vertical a donde se ha movido el diseño que se está combinando/editando.	—
		Muestra la distancia en horizontal a donde se ha movido el diseño que se está combinando/editando.	—

Nº	Tecla Nombre de la tecla	Función	Página	
②		Muestra el ángulo de giro aplicado al patrón que se está editando.	—	
		Muestra el número total de colores de hilo para el diseño que se está editando.	—	
③		Gira todo el patrón de bordado.	—	
		Cuando no se pegue material estabilizador al tejido, borde puntadas de hilvanado a lo largo del contorno del patrón para evitar que la puntada se encoja o el patrón no quede alineado.	99	
		Inicia el bordado de conexión de patrones con la cámara incorporada.	109	
		Cambia los ajustes para los colores del hilo individuales, como la interrupción temporal o la omisión del bordado.	119	
		Alinea la posición de bordado utilizando la cámara incorporada.	78	
		Especifica que la secuencia de bordado para varios patrones combinados se reorganice según el color del hilo.	71	
		Toque para bordar el patrón con el mismo color, independientemente de los cambios de color especificados. Toda la pantalla de secuencia de colores del hilo se mostrará en el mismo color.	120	
	④		Especifica el bordado de remates automático al principio del patrón y al principio del bordado después de cortar el hilo.	71
			Especifica el bordado de remates automático cuando se corta el hilo.	71
	⑤		Vuelva a la pantalla de edición de patrones.	—
		Permite guardar un patrón en la memoria de la máquina, en un dispositivo USB o en un ordenador.	130	





Nº	Tecla	Función	Página
	Nombre de la tecla		
⑤		Especifica la posición de la aguja al principio y al final del bordado.	126
	Tecla de posición inicial/final		
		Mueve el bastidor de bordado para que se pueda comprobar la posición de bordado.	79
		Termina todas las operaciones en la pantalla de ajustes de bordado y continúa con la pantalla de bordado.	—
⑥		Muestra una imagen preliminar del patrón que se va a bordar.	60
	Tecla de vista preliminar		
⑦		Muestra u oculta la imagen de fondo escaneada con la cámara incorporada.	73
	Tecla de visualización de la imagen de fondo		
		Guarda, en un dispositivo USB, la imagen de fondo escaneada con la cámara incorporada.	73
	Tecla de guardado de la imagen de fondo	Escanea (con la cámara incorporada) la tela colocada en un bastidor de bordado y la visualiza en forma de imagen de fondo para el patrón.	72
			
	Tecla de escaneo de la tela	Muestra (en la LCD) la imagen debajo de la aguja o muestra una imagen del patrón de bordado editado en la posición de bordado real.	75, 79
			
Tecla de vista de la cámara	Muestra la imagen (después de tocar la tecla de vista de la cámara) ampliada al doble de su tamaño. Esta tecla está disponible aunque no se haya tocado la tecla de vista de la cámara.	53	
			
Tecla de zoom de la cámara			

Nº	Tecla	Función	Página
	Nombre de la tecla		
⑧		Mueve la posición de bordado de todo el patrón en la dirección de la flecha. (Si toca  , la posición de bordado cambia al centro de la zona de bordado.)	—
	Teclas de colocación		
		Seleccione la velocidad a la que se moverá el bastidor.	—
Teclas de velocidad de desplazamiento del bastidor		Toque para mover el bastidor 0,1 mm (1/64 pulgadas).	
		Toque para mover el bastidor 0,5 mm (1/32 pulgadas).	
		Siga tocando para mover el bastidor a la máxima velocidad. Cuando se ve la imagen de la cámara, el bastidor se mueve 2,0 mm (1/16 pulgadas).	

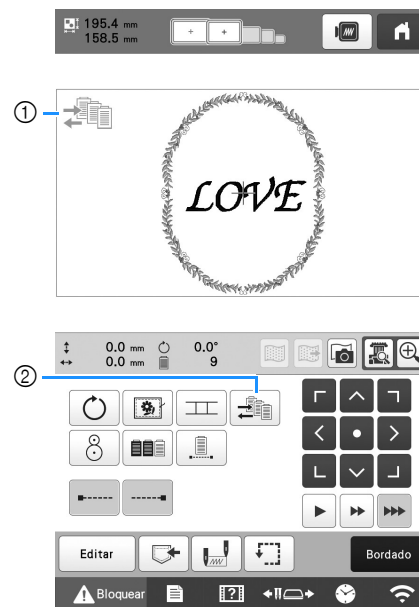
### ■ En el modo [Secuencia de colores manual]



Nº	Tecla	Función	Página
	Nombre de la tecla		
①		Este icono aparece cuando la máquina está en el modo [Secuencia de colores manual].	58
②		Cambia el ajuste de color de la varilla. Esta tecla aparece cuando se ajusta [Secuencia de colores manual] a [ON] en la pantalla de ajustes.	59
	Tecla de secuencia de colores manual		

## Ajustar la costura de remates automática

Al comprar la máquina, esta está configurada para bordar automáticamente costura de remates al comienzo del patrón, antes de bordar después de cada cambio de color del hilo y antes de cortar el hilo.

- Para cambiar las costuras de remates que se bordan al principio del patrón, al principio de cada cambio de color del hilo y al principio del bordado después del corte del hilo.

1 Toque  para cambiar a .



- Cada vez que se pulsa la tecla se activa o desactiva el ajuste.



Costura de remates automática activada

Costura de remates automática desactivada

### Recuerde

- Si la longitud de la primera puntada es inferior a 0,8 mm (1/32 pulgadas), la costura de remates no se insertará.
- Si en la pantalla de ajustes [Corte del hilo] está ajustado a [OFF], la costura de remates no se insertará. (página 123)

- Para cambiar las costuras de remates que se bordan antes de cortar el hilo.

1 Toque  para cambiar a .



- Cada vez que se pulsa la tecla se activa o desactiva el ajuste.



Costura de remates automática activada

Costura de remates automática desactivada

### Recuerde

- La costura de remates automática no se modifica hasta que se pulsa la tecla para desactivarla. Los ajustes especificados antes de apagar la máquina se mantienen seleccionados la próxima vez que se encienda.
- Si en la pantalla de ajustes [Corte del hilo] está ajustado a [OFF], la costura de remates no se insertará. (página 123)

## Clasificar el color del hilo

Puede bordar y sustituir el carrete de hilo un número mínimo de veces.

Antes de comenzar a bordar, toque  en la pantalla de ajustes de bordado para cambiar el orden de bordado y ordenarlo según el color del hilo.

Pantalla de bordado

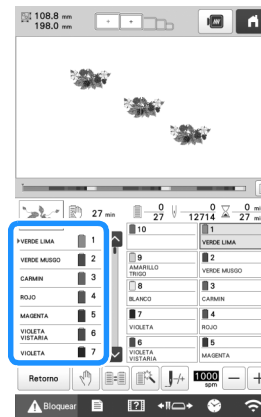

Pantalla de ajustes de bordado

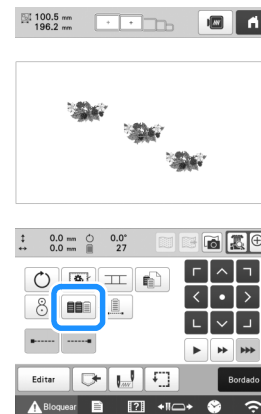

Pantalla de bordado

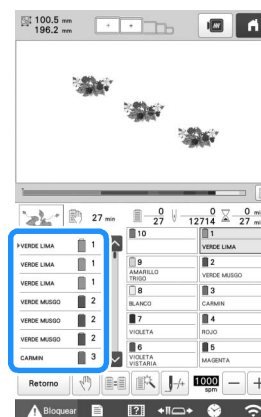

El orden de los colores de bordado se redistribuye y se clasifica según el color del hilo.

Toque  para cancelar la clasificación de color y bordar con el orden de los colores de bordado.

#### **Nota**

- Esta función no está disponible para diseños superpuestos.

## COMPROBAR LA ZONA DE BORDADO

El patrón normalmente se coloca en el centro del bastidor de bordado. Si desea cambiar en qué parte de la tela se bordará el patrón, puede comprobar la posición antes de comenzar a bordar.

### Ver la tela mientras se alinea la posición de bordado

Puede ver en la pantalla LCD la tela colocada en el bastidor de bordado para así poder alinear la posición de bordado.

Esta función puede utilizarse desde la pantalla de edición de patrones y la pantalla de ajustes de bordado.



#### **Nota**

- Al instalar el soporte del bastidor de bordado D opcional, el soporte de bordado E, el bastidor para gorras o el bastidor cilíndrico, no podrá utilizarse la cámara incorporada para alinear la posición de bordado.
- Si desea más información acerca de cómo utilizar tela más gruesa que 2 mm (5/64 pulgadas), consulte “Colocación del patrón sobre tela gruesa” en la página 74.

**1** Coloque la tela en el bastidor de bordado y, a continuación, coloque el bastidor en la máquina.

**2** Seleccione el patrón.

#### **Nota**

- Asegúrese de que [Comprobar el grosor de la tela] está ajustado a [OFF] al utilizar telas medianas o ligeras. (página 74)

**3** Especifique de antemano los ajustes de imagen adecuados. (página 73)

- Se pueden lograr unos mejores resultados de escaneado con los ajustes adecuados.

- 4 Toque  en la pantalla de edición de patrones.



- 5 Si aparece el mensaje para comenzar a escanear, toque .

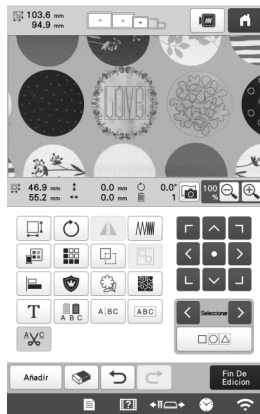

→ El bastidor se moverá para escanear la tela.

- 6 Cuando la tela se muestre como fondo del patrón, es posible editarlo si es necesario.



- 7 Utilice  para alinear el patrón con la posición de bordado deseada.

#### Recuerde

- Si fuera necesario, toque  para mostrar una vista previa en la que podrá comprobar la posición del patrón.
- El fondo se puede mostrar u ocultar tocando  en la pantalla de ajustes de bordado.

- 8 Toque  para visualizar la pantalla de ajustes de bordado.

#### Recuerde

- El patrón se puede alinear también desde la pantalla de ajustes del bordado.
- Al tocar  en la pantalla de ajustes de bordado, la imagen de fondo se puede guardar en un dispositivo USB.

- 9 Toque .

- 10 Para empezar a bordar, toque  y, a continuación, pulse el botón de "inicio/parar".



→ Cuando termine de bordar, la tela mostrada en el fondo desaparecerá.

### ■ Mejorar las imágenes escaneadas y las imágenes de la cámara

El software de la máquina ajusta las imágenes de acuerdo con el ajuste de instalación de la tabla.

El ajuste de instalación de la tabla debe seleccionarse antes de escanear la tela para mostrarla como una imagen de fondo para un patrón o antes de utilizar la cámara incorporada para mostrar una imagen de la tela tomada con la cámara.

Instalación de la tabla	Ajuste
Si no se ha colocado ninguna tabla en la máquina	[Sin tabla]
Si se ha colocado la tabla ancha en la máquina	[Tabla ancha]
Si se ha colocado la mesa para costuras tubulares opcional en la máquina	[Mesa para costuras tubulares]

- 1 Toque  y, a continuación, toque .

→ Aparecerá la pantalla de ajustes de bordado.

- 2 Localice [Tabla adjunta].

- 3 Toque  o  para seleccionar el ajuste de instalación de la tabla.

#### Recuerde

- Se pueden lograr unos mejores resultados de escaneado y de la imagen de la cámara con los ajustes adecuados.
- Cuando escanee en Mi centro de diseño con un bastidor de escaneado, no es necesario seleccionar ningún ajuste para [Tabla adjunta].
- No olvide colocar la tabla ancha cuando utilice el bastidor magnético opcional, el bastidor de bordes, el bastidor de acolchado, el bastidor plano o el bastidor jumbo.

## ■ Mostrar la tela en el fondo

Se puede especificar si la tela se mostrará en el fondo. Además, se puede seleccionar [Estándar] o [Fina] para la calidad de la imagen de fondo.

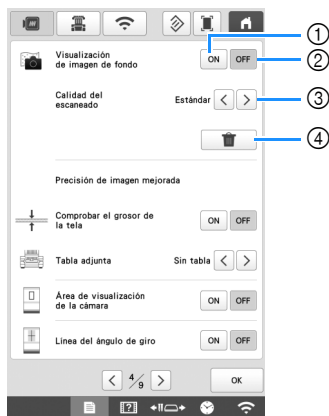

- 1 Seleccione [ON] para que la tela siga visible en el fondo.
- 2 Si selecciona [OFF], el fondo desaparecerá.
- 3 Seleccione la calidad de la imagen de fondo.
- 4 Elimina totalmente la imagen de fondo.

## ■ Colocación del patrón sobre tela gruesa

Si se coloca el patrón sobre una tela con un grosor superior a 2 mm (5/64 pulgadas), es posible que la tela no se detecte correctamente. Para que la tela se detecte correctamente, se debe medir primero su grosor.

1 Coloque la tela en el bastidor de bordado y, a continuación, coloque el bastidor en la máquina.

2 Seleccione el patrón.

3 Toque .

→ Aparecerá la pantalla de ajustes de bordado.

4 Localice [Comprobar el grosor de la tela] en las páginas de ajustes.

5 Seleccione [ON] para activar el ajuste.

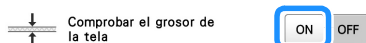



6 Toque  para volver a la pantalla anterior.

7 Toque .

8 Cuando aparezca el mensaje que se mueve la máquina, toque .

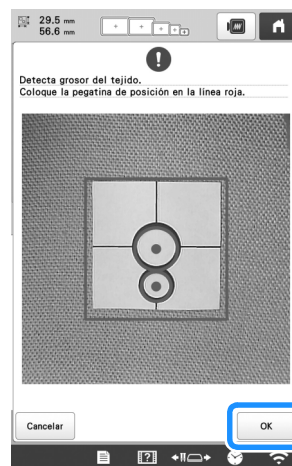
9 Pegue el adhesivo de posición de bordado en la tela dentro de la zona indicada con el marco rojo en la pantalla LCD y, a continuación, toque .



10 Cuando aparezca el siguiente mensaje, quite el adhesivo de posición de bordado y luego toque .

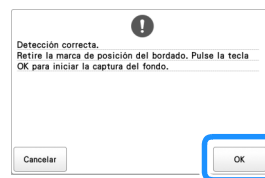

→ Se detectará el adhesivo de posición de bordado pegado en la tela, y el bastidor de bordado se moverá.

11 Continúe con el paso 6 en página 73 para alinear el patrón con la posición de bordado deseada.

## ⚠ AVISO

- Utilice telas con un grosor inferior a 2 mm (aprox. 5/64 pulgadas). El uso de telas de un grosor superior a 2 mm (aprox. 5/64 pulgadas) puede hacer que la aguja se rompa.

## Uso de la cámara incorporada

La cámara incorporada en esta máquina puede utilizarse para alinear fácilmente la posición de bordado. Resulta útil para diseños que necesitan bordarse en una determinada posición, como se muestra a continuación.



1 Con una tiza, marque la ubicación de bordado que desee.

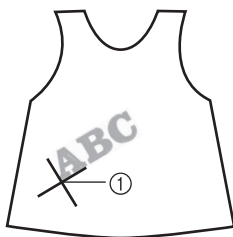

① Marca de tiza

2 Coloque el tejido.



### Nota

- Al colocar el tejido en el bastidor, asegúrese de que el diseño de bordado cabe en la zona de bordado del bastidor utilizado.

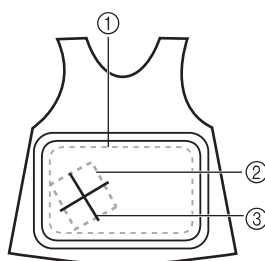

- ① Zona de bordado
- ② Tamaño del diseño de bordado
- ③ Marca de tiza

3 Seleccione el patrón.

4 Toque **Fin De Edición** para visualizar la pantalla de ajustes de bordado.

5 Toque  en la pantalla de ajustes del bordado.





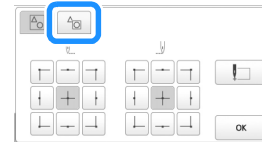

6 Seleccione .



### Recuerde

- A continuación se describen los diferentes métodos para girar un patrón y alinear su posición mientras se comprueba la imagen mostrada por la cámara.

Al seleccionar 	Al seleccionar 
	
La máscara se basa en el patrón después de girarse. Si hay varios patrones, la máscara se crea alrededor de todos los patrones.	Puesto que la máscara se basa en el patrón antes de que se haya girado, este método resulta útil cuando se borda en una ubicación donde el patrón no puede alinearse fácilmente. Si hay varios patrones, se puede seleccionar un patrón como referencia para la posición inicial de bordado.

① Contorno de máscara del patrón

7 Toque  para ajustar el punto de inicio en el lado inferior izquierdo del patrón.

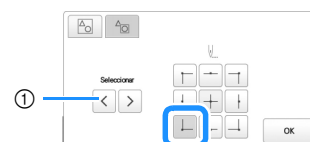

- ① Si hay varios patrones, seleccione el patrón que se utilizará como referencia para la posición inicial de bordado.

8 Toque **OK**.

9 Especifique de antemano los ajustes de imagen adecuados. (página 73)

- Se pueden lograr unos mejores resultados de la imagen de la cámara con los ajustes adecuados.

10 Toque .

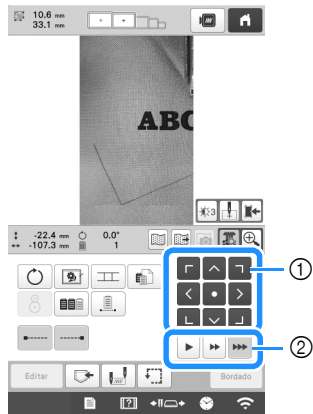

- 11 Toque las teclas de colocación para desplazar el bastidor de bordado hasta que la marca de tiza marcada en el tejido se muestre en la ventana de vista de la cámara.

Toque las teclas de velocidad de desplazamiento del bastidor para seleccionar la velocidad con que se moverá el bastidor.



- ① Teclas de colocación  
② Teclas de velocidad de desplazamiento del bastidor

- 12 Toque  para visualizar el punto de entrada de la aguja.

- Toque  para cambiar el brillo de la imagen de la cámara. La posición de bordado se puede controlar con más facilidad si oscurece la imagen () en tejidos más claros o si se aclara () en tejidos oscuros.

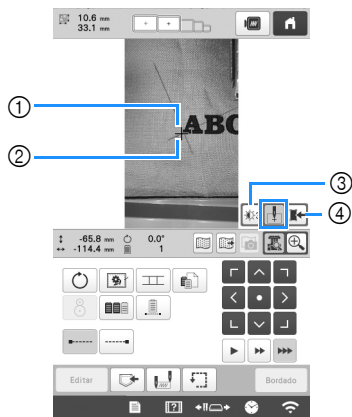

- ① Punta de entrada de la aguja  
② Marca de tiza en el tejido  
③ Cada vez que toque esta tecla cambia el brillo de la imagen de la cámara.  
④ Guarda la imagen de la cámara en el dispositivo externo.
- Toque  para comprobar la posición de bordado.

### Recuerde

- Toque  para ampliar la vista de la cámara. Ampliando la vista de la cámara puede realizar un ajuste preciso del punto inferior izquierdo del patrón moviendo el bastidor de bordado poco a poco. Si desea más información, consulte "Ampliar la imagen de la cámara" en la página 76.

- 13 Toque  y ajuste la orientación del patrón hasta que las líneas del patrón sean paralelas con la marca de tiza trazada sobre el tejido.

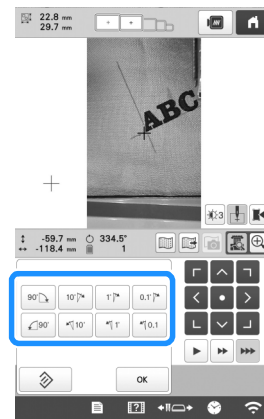

- Toque las teclas de colocación para desplazar el bastidor de bordado hasta que el patrón en la ventana de vista de la cámara quede alineado con la marca de tiza trazada en el tejido.
- Si hay varios patrones, giran todos los patrones, no solo el patrón utilizado como referencia para la posición de inicio del bordado.

- 14 Toque  para volver a la pantalla anterior.

- 15 Toque .

- 16 Para empezar a bordar, toque  y, a continuación, pulse el botón de "inicio/parar".

## ■ Ampliar la imagen de la cámara

- 1 Toque .

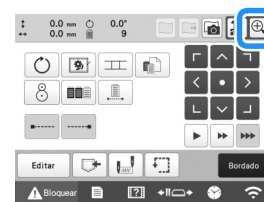

## 2 La imagen de la cámara se muestra ampliada.

- Puede cambiar los ajustes de la pantalla que se especifican en la visualización normal de la imagen de la cámara.

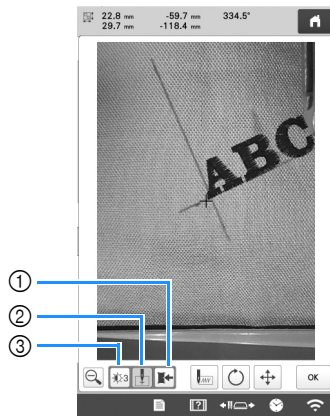

- ① Guarda la imagen de la cámara en el dispositivo externo.
- ② Especifica si se activa o desactiva la marca del punto de entrada de la aguja.
- ③ Cada vez que toque esta tecla cambia el brillo de la imagen de la cámara.

## 3 Toque , o para mostrar las teclas para especificar la posición de inicio, girar el patrón o mover el bastidor de bordado.

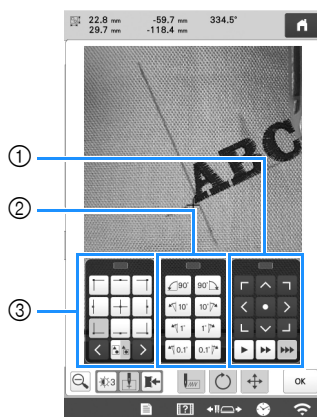

- ① Ajusta la posición de bordado moviendo el bastidor de bordado.
  - ② Gire el patrón. Si hay varios patrones, giran todos los patrones, no solo el patrón utilizado como referencia para la posición de inicio del bordado.
  - ③ Especifica la posición inicial del bordado.
- Mientras se utilicen estos paneles de teclas en la imagen ampliada de la cámara, los paneles serán invisibles para mostrar con claridad la imagen de la cámara y el patrón.

## Recuerde

- Toque  para cambiar el modo de cámara. Para obtener más detalles, consulte “Recuerde” en el paso 6 de “Uso de la cámara incorporada” en la página 75.

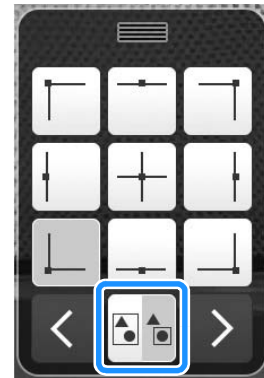

## 4 Toque para volver a la imagen normal de la cámara.

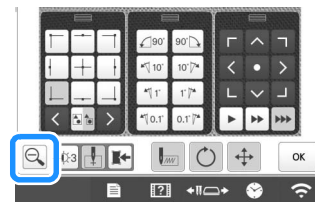

## Recuerde

- Los paneles de tres teclas se pueden reubicar para poder ver el patrón sin problemas. Toque el centro o la parte superior de un panel de teclas para ver los posibles lugares en los que se puede reubicar el panel. Toca la ubicación deseada para mover el panel de teclas seleccionado.

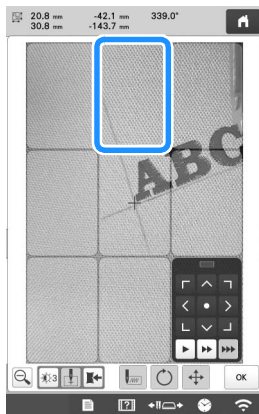

Las posibles ubicaciones para reubicar el panel se indican en color gris.

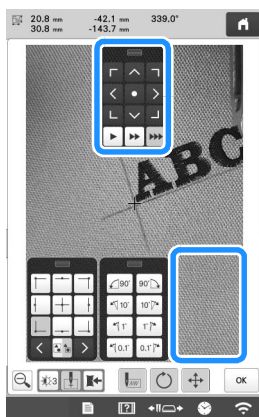

El panel de teclas se desplaza hacia la posición seleccionada.

- 5** Toque  para volver a la pantalla anterior.

## Nota

- Al utilizar la cámara para alinear la posición de bordado en tela gruesa, utilice el sensor de tela gruesa tal como se describe en “Colocación del patrón sobre tela gruesa” en la página 74.

## Uso del adhesivo de posición de bordado suministrado

Utilizando la cámara incorporada en esta máquina y los adhesivos de posición de bordado incluidos, la posición del bordado puede alinearse fácilmente.

- 1** Pegue un adhesivo de posición de bordado en el tejido en la posición de bordado que desee. Alinee el centro del círculo grande del adhesivo de posición de bordado con el centro del diseño de bordado.

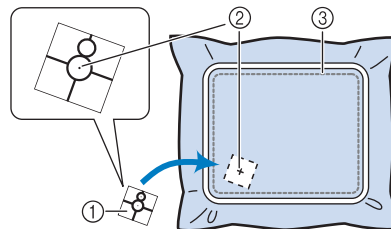

- ① Adhesivo de posición de bordado
- ② Centro del diseño de bordado
- ③ Zona de bordado

## Nota

- Al colocar el tejido en el bastidor, asegúrese de que el diseño de bordado cabe en la zona de bordado del bastidor utilizado.

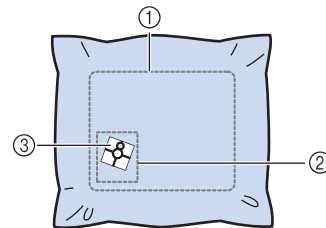

- ① Zona de bordado
- ② Tamaño del diseño de bordado
- ③ Adhesivo de posición de bordado

- Dependiendo del tipo de tejido utilizado, puede que no sea posible retirar fácilmente el adhesivo de posición de bordado. Antes de pegar el adhesivo de posición de bordado, compruebe si es fácil despegarlo colocándolo en un trozo del mismo tipo de tejido.

- 2** En la pantalla de ajustes del bordado, toque .



- 3** Cuando aparezca el mensaje para volver a la posición y ángulo originales, toque .

- 4 De los puntos de referencia que se muestran en la pantalla, seleccione el punto que se utilizará para colocar el diseño.

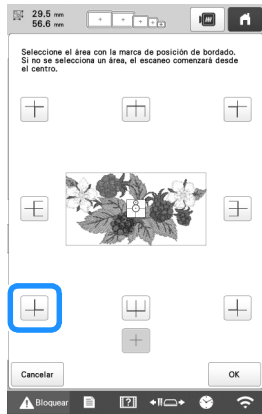

#### Nota

- Es posible que la cámara incorporada no pueda detectar el adhesivo de posición de bordado si las cuatro esquinas del adhesivo no están firmemente pegadas al tejido. Utilice cinta adhesiva para pegar firmemente el adhesivo al tejido o pruebe con un adhesivo nuevo.

- 5 Toque .

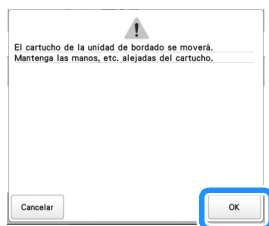

- 6 Cuando aparezca el mensaje siguiente, toque .



→ La cámara incorporada detecta automáticamente el adhesivo de posición de bordado y, a continuación, el bastidor de bordado se mueve de forma que el punto de referencia queda alineado con el centro del círculo grande en el adhesivo de posición de bordado.

- 7 Cuando la cámara incorporada de la máquina haya terminado de detectar la ubicación del adhesivo de posición de bordado, aparecerá el mensaje que indica que se retire el adhesivo de posición de bordado.

#### Recuerde

- Puede tocar  para confirmar que la posición de bordado esté correctamente alineada antes de retirar el adhesivo de posición de bordado.
  - Toque  para aumentar la imagen.
  - Toque  de nuevo para volver a la pantalla anterior.

- 8 Retire el adhesivo de posición de bordado del tejido.

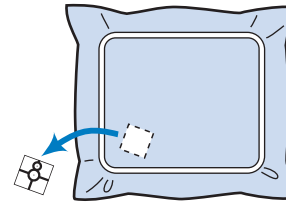

- 9 Toque .

#### Nota

- Si aparece el mensaje que no pudo reconocerse el adhesivo de posición de bordado, toque , retire el adhesivo de posición de bordado y, a continuación, colóquelo en la zona de bordado. A continuación, toque de nuevo .

- 10 Toque .

- 11 Para empezar a bordar, toque  y, a continuación, pulse el botón de "inicio/parar".

#### Nota

- Una vez utilizados todos los adhesivos de posición de bordado suministrados, pueden comprarse nuevos por separado. Al comprar nuevos adhesivos, consulte "Accesorios opcionales" en la página 14 para ver el código de pieza y, a continuación, póngase en contacto con su distribuidor Brother autorizado más cercano.

## Comprobar el patrón de bordado

El carro se moverá y mostrará la posición del patrón. Observe el bastidor de bordado con atención para asegurarse de que el patrón se va a bordar en el lugar adecuado.

#### Nota

- Si está bordando un proyecto de gran tamaño (como una chaqueta o unas cortinas), el bordado puede interrumpirse debido a que los pies prensatelas que no están en uso enganchan el tejido fuera de la zona de diseño. Pruebe a coser el diseño lo más cerca posible del centro del bastidor de bordado, utilizando las varillas 3 a 7. (Para más información acerca de cómo seleccionar la varilla, consulte página 57 o página 59).

- Toque .



→ El pie prensatela baja y el bastidor se mueve para mostrar la zona de bordado.

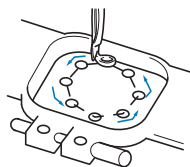

Observe con atención el movimiento del bastidor de bordado y compruebe que el bordado se coserá en la ubicación deseada y que el bastidor de bordado no golpea el pie prensatela.

## ■ Interrupción temporal para comprobar la zona

El bastidor puede detenerse temporalmente en una posición en concreto o puede detenerse la comprobación de la zona de bordado.

1 Cuando el bastidor se mueve a la posición deseada, vuelva a tocar .

→ El bastidor de bordado deja de moverse y aparece el mensaje preguntando si desea continuar con la prueba.

2 Para continuar moviendo el bastidor, toque .

Para detener la comprobación de la zona de bordado, toque .

## ■ Buscar la posición de bordado

Al bloquear la varilla (ajustando la aguja y el pie prensatela en la posición baja), puede verse con facilidad la punta de entrada de la aguja.

1 Como se muestra en la ilustración, inserte el destornillador Allen en el orificio de la presilla de la aguja para bajar lentamente la varilla de la aguja hasta que llegue al tope y quede bloqueada.

### 🔔 Nota

- Compruebe que, al bajar la aguja, ésta no sobrepasa el tope de posición en el tejido.

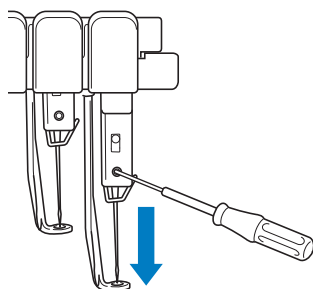

→ La aguja y el pie prensatela están bloqueados en la posición baja.

2 Toque las teclas de dirección en la pantalla de ajustes de bordado para mover el bastidor de bordado de manera que la punta de entrada de la aguja esté en el centro de la zona que desea bordar.

- Con un ratón USB, el dedo o el lápiz, arrastre el diseño para moverlo.

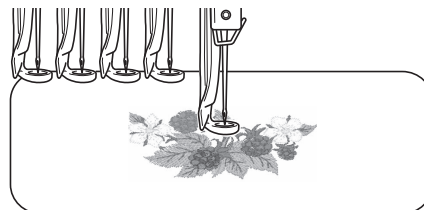

- Cuando especifique el inicio de la costura, alinee la punta de entrada de la aguja con el punto especificado como inicio de costura. (Si desea más información acerca de cómo comenzar/ finalizar la costura, consulte la página 126).

## ■ Desbloqueo de la varilla de la aguja

1 Muestre la pantalla de bordado y, a continuación, pulse la tecla correspondiente a cualquier varilla que no sea la bloqueada.



→ La varilla se desbloquea y vuelve a su posición original.

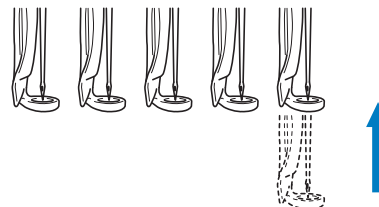

## ENHEBRADO DEL HILO SUPERIOR

Compruebe la pantalla de bordado para obtener información sobre las varillas de aguja que deben enhebrarse con los colores de hilo especificados y, a continuación, enhebre los hilos superiores.

### Comprobar las varillas y los colores de hilo

En la pantalla de ajustes de bordado, toque **Bordado** para mostrar la pantalla de bordado. Aparecerá una pantalla que indica que es necesario cambiar los carretes si no se van a utilizar los colores del hilo del proyecto de bordado anterior. Si ajusta [Secuencia de colores manual] a [ON] en la pantalla de ajustes, el mensaje no aparecerá aunque sea necesario cambiar los carretes de hilo. (Consulte "SELECCIONAR/ ADMINISTRAR COLORES DE HILO PARA CADA VARILLA [Secuencia de colores manual]" en la página 58.)

**Pantalla de bordado** (Para más información acerca de la pantalla, consulte página 89).

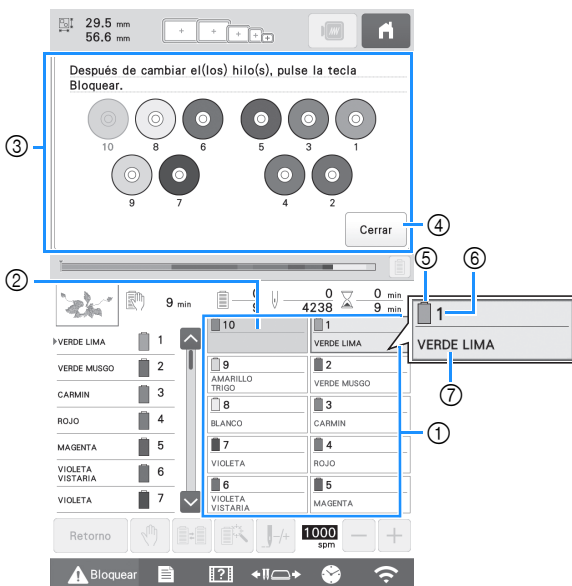

- ① Información del hilo para la primera varilla a la décima
- ② Si no se muestra ningún nombre de color de hilo, esa varilla no se ha utilizado. Si ha asignado un color de hilo a la varilla en un diseño bordado anteriormente, la varilla mostrará el color anteriormente asignado.
- ③ Cambiará la pantalla que indica el cambio de los carretes. (página 92) Este mensaje aparece cuando es necesario cambiar los carretes de hilo.

#### Recuerde

- Deben cambiarse los carretes de hilo para las varillas cuyas teclas no aparecen en gris. Cuando se pulsa el botón de enhebrado de aguja automático, las teclas de la varilla aparecen en gris.

- ④ Minimice la pantalla que indica que los carretes cambiarán a .
- ⑤ Color del hilo
- ⑥ Número de varilla de aguja
- ⑦ Nombre o número del color de hilo  
Si se selecciona el número de color del hilo [#123] en la pantalla de ajustes, también se mostrará la marca del hilo. (página 123)



El hilo con el nombre de color que aparece debajo de cada número de varilla se enhebra en esa varilla.

#### 1 Toque **Cerrar**.

→ Los colores asignados actuales se guardan en la memoria de la máquina y la pantalla que indica que se deben cambiar los carretes se minimiza a .

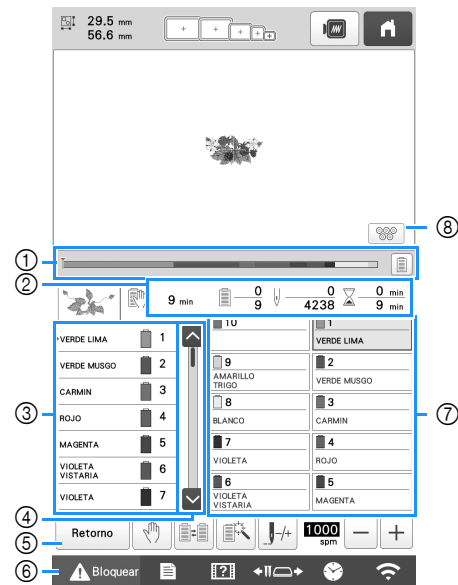
- Además de comprobar los colores de hilo, puede comprobar información como el número de puntadas y el tiempo de bordado, y puede especificar también varios ajustes de bordado en la pantalla de bordado.



- ① La marca roja de la barra muestra el progreso del bordado. Toque  para mostrar (en el indicador) sólo el color del hilo que se está bordando.
- ② Muestra el número de cambios de color del hilo, el número de puntadas, el tiempo de bordado y el período de tiempo que queda para que la máquina se detenga.
- ③ Muestra los colores del hilo, el orden de bordado y el número de la varilla asignado a los colores del hilo. Se muestra un triángulo rojo junto al color del hilo que se está bordando. Además, el cuadro cambia a color gris una vez finalizado el bordado.
- ④ Toque  y  para ver el orden de bordado y el número de varilla para los colores del hilo que no pueden verse en la pantalla.
- ⑤ Volver a la pantalla de ajustes de bordado.
- ⑥ Al poner en funcionamiento la máquina o al cortar los hilos, toque este botón para desbloquear la máquina y, a continuación, pulse el botón de "inicio/parar" o el botón de corte del hilo.
- ⑦ Toque una tecla para mover la varilla seleccionada a la posición de bordado. Al enhebrar la aguja, utilice el mecanismo de enhebrado automático.
- ⑧ Muestra la pantalla que indica que se cambien los carretes.

#### Nota

- Las teclas disponibles no son las mismas si ajusta [Secuencia de colores manual] a [ON] en la pantalla de ajustes. (página 58)

## ⚠ AVISO

- Cuando se toca  (tecla de desbloqueo) en la pantalla de bordado, el botón de “inicio/parar” comienza a parpadear en verde y la máquina puede empezar a bordar. Si está enhebrando el hilo superior o la aguja, tenga cuidado de que la máquina no comience a funcionar de forma imprevista, pues podría sufrir lesiones.

## Enhebrado superior

Utilice hilo de bordado de la máquina para enhebrar las varillas de aguja en orden, comenzando por la varilla 1.

## ⚠ AVISO

- Cuando vaya a enhebrar el hilo superior, siga con atención las instrucciones. Si el enhebrado del hilo superior no se realiza correctamente, el hilo podría romperse o enredarse, y la aguja podría romperse o doblarse.

### 💡 Nota

- Se recomienda el uso de hilo de bordado para máquinas de rayón o poliéster (den. 120/2, dtex. 135/2, grosor 40 (en América y Europa), #50 (en Japón)).
- Ciertos tipos de hilo pueden romperse o tener una tensión inadecuada. En este caso, cambie el hilo.

### 📖 Recuerde

- Una línea en la máquina indica la trayectoria de enhebrado que debe seguir la máquina. Asegúrese de enhebrar correctamente.

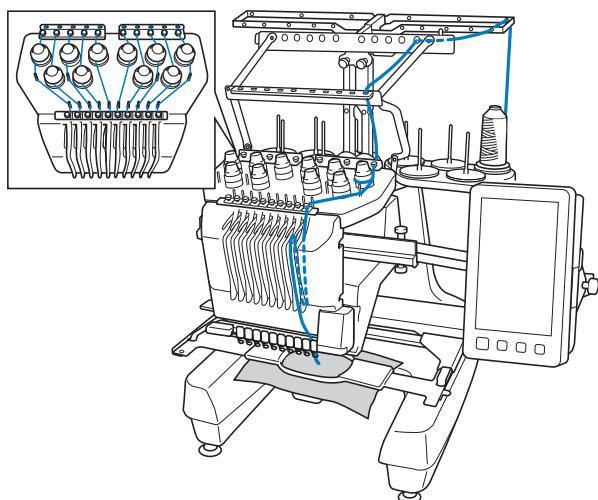

- 1 Coloque un carrete en el portacarrete con el color de hilo especificado para la varilla correspondiente.

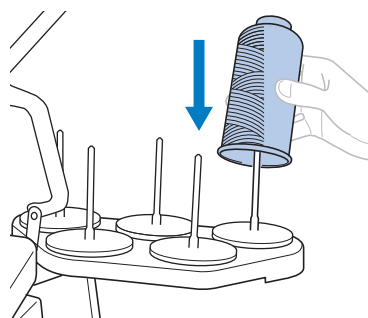

- Al utilizar hilo metálico o cualquier otro hilo fuerte, coloque la red para carrete suministrada sobre el carrete. Si la red del carrete es demasiado grande, dóblela una vez, antes de colocarla, para que tenga el tamaño del carrete. Puede que sea necesario ajustar la tensión del hilo al utilizar la red del carrete.

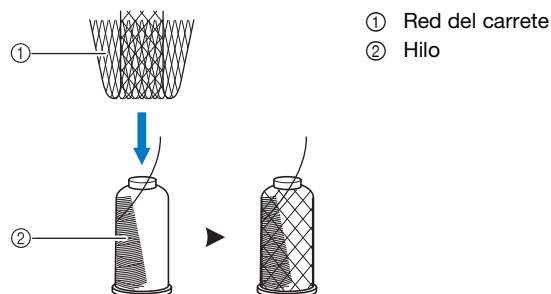

- Compruebe que el soporte de carretes esté totalmente abierto.
- Cuando utilice carretes de hilo pequeños, asegúrese de colocar la esterilla para carretes suministrada en el portacarrete antes de colocar el carrete.
- Coloque el hilo en el centro del soporte de carretes de forma que el hilo salga del carrete correctamente y no quede enganchado alrededor del portacarrete situado directamente debajo del carrete.

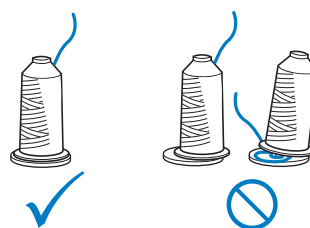

- Utilice en todos los carretes una tapa del carrete más pequeña que el portacarrete.

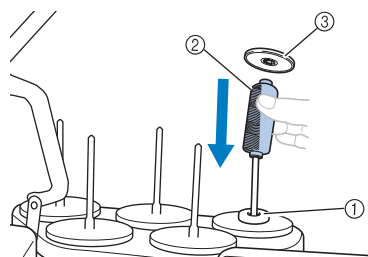

- ① Esterilla para carretes  
② Carrete pequeño  
③ Tapa del carrete

Los números indican la trayectoria del hilo para cada una de las varillas de aguja numeradas. Tenga mucho cuidado en enhebrar correctamente las varillas de aguja.

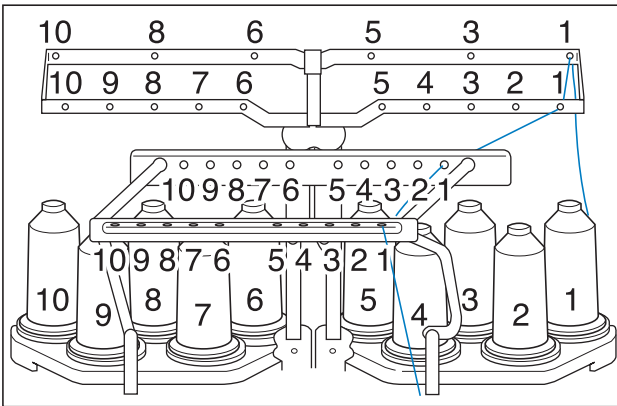

- 2** Pase el hilo de un color especificado por los orificios de la guía del hilo, comprobando que el color del hilo coincida con la varilla correspondiente. Pase el hilo de los portacarretes 1, 3, 5, 6, 8 y 10 por los orificios de las guías del hilo A y B. Pase el hilo de los portacarretes 2, 4, 7 y 9 únicamente por el orificio de la guía del hilo B.

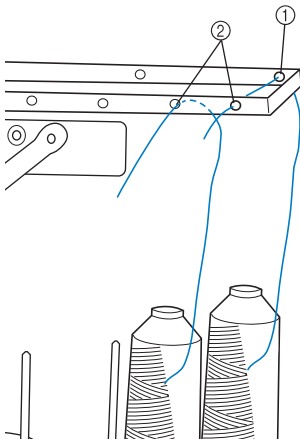

- ① Guía del hilo A (hay 6 orificios)  
② Guía del hilo B (hay 10 orificios)

- 3** Pase el hilo por el orificio (con el número de varilla correspondiente) de la guía del hilo C y, a continuación, por el orificio correspondiente de la guía del hilo D. A modo de ejemplo, se muestra el enhebrado para el portacarrete 1.

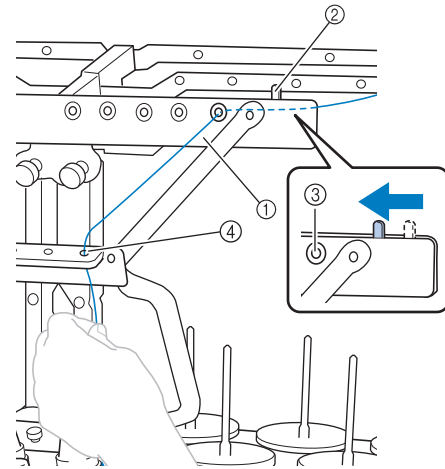

- ① Guía del hilo C  
② Palanca de tensión del hilo  
③ Orificios en la guía del hilo C  
④ Guía del hilo D

**Nota**

- Antes de enhebrar, asegúrese de deslizar la palanca de tensión del hilo hacia la izquierda de forma que los orificios de la guía del hilo C estén totalmente abiertos.

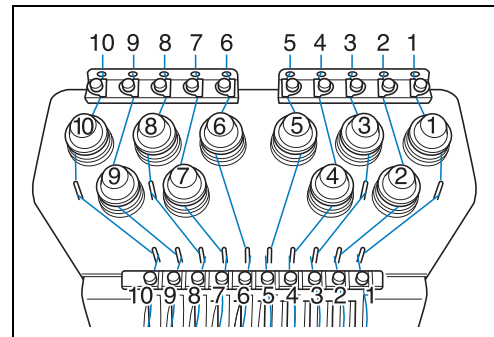

- 4** Pase el hilo por el orificio de la guía del hilo superior número 1 y tire del hilo hacia usted.

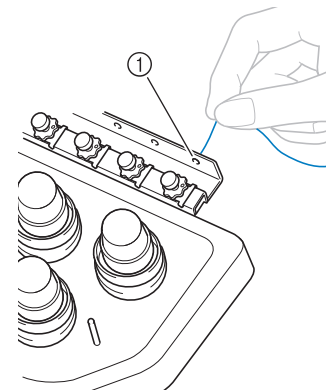

- ① Orificio en la guía del hilo superior

- 5** Sujete el hilo con ambas manos y, a continuación, páselo por debajo de la placa de la guía desde la derecha.

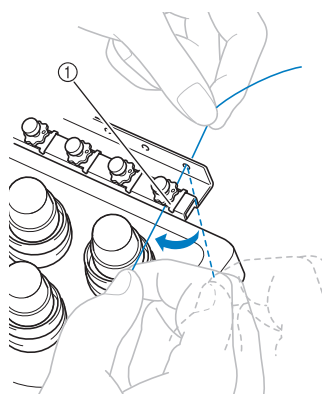

① Placa de la guía del hilo superior

- 6** Enrolle una vez el hilo hacia la derecha alrededor del disco de tensión del hilo número 1.

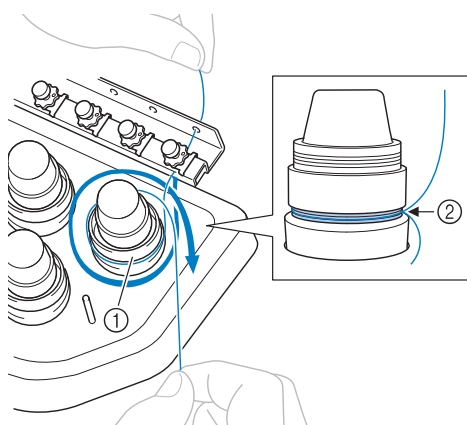

① Disco de tensión del hilo  
② Pase el hilo hacia la derecha en esta ubicación de los discos de tensión.

- Asegúrese de que el hilo está firmemente ajustado en la tensión del hilo.

**Nota**

- Todos los discos de tensión del hilo están enhebrados hacia la derecha.

- 7** Guíe el hilo a lo largo de la trayectoria del hilo y alrededor de los pasadores correctos de la guía del hilo como se indica en la máquina y, a continuación, deslícelo debajo de la placa de la guía del hilo central número 1 desde la derecha.

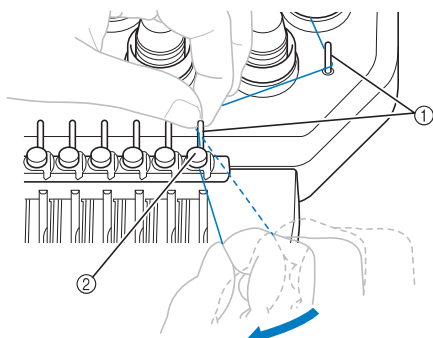

① Pasador de la guía del hilo  
② Guía del hilo central

- El trazado desde la guía del hilo superior alrededor del disco de tensión del hilo y hasta la guía del hilo central (pasos 6 a 7) puede variar según el número de carrete. Si se pasa el hilo por los pasadores de la guía del hilo, se evita que el hilo se enganche. Asegúrese de seguir la trayectoria del hilo indicada en la máquina.

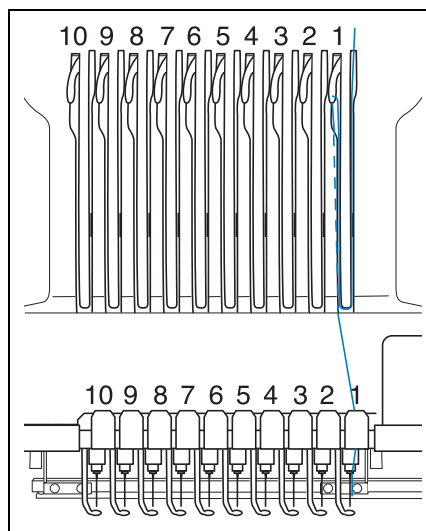

- 8** Pase el hilo por la ranura 1 para pasarlo después por el orificio del tirahilo 1 desde la derecha a la izquierda.

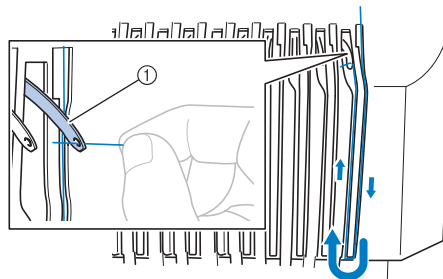

① Tirahilo

- 9** Pase el hilo por la ranura en la guía del hilo inferior y, a continuación, por el orificio en la guía del hilo inferior 1.

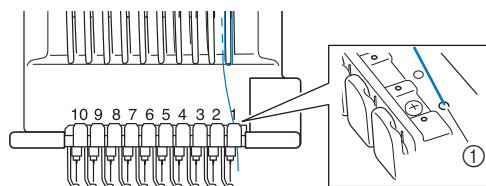

① Orificio en la guía del hilo inferior

- 10 Utilice el enhebrador suministrado para pasar el hilo por la guía del hilo de la varilla de la aguja número 1.

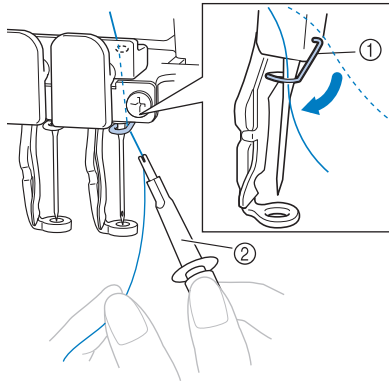

- ① Guía del hilo de la varilla de la aguja  
② Hilo

## Enhebrar la aguja

Utilice el mecanismo de enhebrado automático para enhebrar la aguja.

### Nota

- Este mecanismo de enhebrado de aguja automático puede enhebrar una aguja en la posición de bordado. Cuando utilice este mecanismo, asegúrese de que la varilla que desea enhebrar está colocada en la posición de bordado; de lo contrario no puede utilizarse el mecanismo de enhebrado de aguja automático para esta aguja. Si la varilla no está en la posición de bordado, muévela a dicha posición. (página 86)

- 1 Pulse el botón de enhebrado de aguja automático.

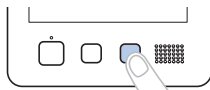

→ El gancho del mecanismo de enhebrado de aguja automático pasa por el ojo de la aguja.

## ⚠ AVISO

- Si la aguja no está bien colocada, el gancho del mecanismo de enhebrado automático no pasará por el ojo de la aguja durante el enhebrado automático, y el gancho podría doblarse o la aguja no podrá enhebrarse.
- Si el gancho del mecanismo de enhebrado automático está doblado o dañado, póngase en contacto con un distribuidor Brother autorizado.
- Mientras el gancho del mecanismo de enhebrado de aguja automático pasa por el ojo de la aguja, no gire la polea. El mecanismo de enhebrado de aguja automático puede estar dañado. Si gira la polea, el mecanismo de enhebrado de aguja automático volverá a su posición inicial para evitar daños.

- 2 Tire del hilo unos 150 mm (6 pulgadas). A continuación, pase el hilo por debajo de la horca del mecanismo de enhebrado automático desde la derecha, como se indica en la ilustración, y después sujete el hilo con el gancho que pasa por el ojo de la aguja.

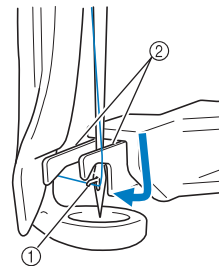

- ① Gancho  
② Horca

### Nota

- Al sujetar el hilo con el gancho, asegúrese de que el hilo no se afloje.

- 3 Pase el hilo por debajo de la guía en el pie prensatela.

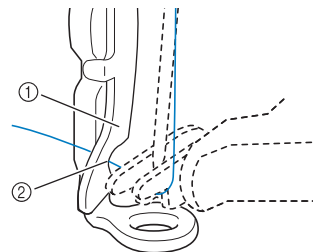

- ① Guía en el pie prensatela  
② Muesca en la guía del pie prensatela

- Asegúrese de que el hilo pasa correctamente por la muesca en la guía del pie prensatela.

- 4 Pase el hilo correctamente por la ranura de la cuchilla y, a continuación, estire ligeramente del hilo hasta cortarlo.

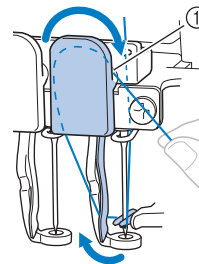

- ① Ranura de la cuchilla

### Nota

- Si el hilo no se ha pasado correctamente por la ranura del cortador de hilo, aparece el mensaje [Error de leva.] y la aguja no podrá enhebrarse. Asegúrese de que el hilo pasa correctamente por la ranura.
- Si no ha extraído suficiente hilo, éste no se puede pasar por la cuchilla.

### Recuerde

- La escobilla es el mecanismo para tirar del hilo hacia atrás cuando se usa el enhebrador y cuando se corta el hilo durante el bordado.

## 5 Pulse el botón de enhebrado de aguja automático.

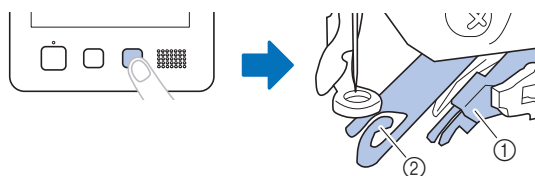

- ① Mecanismo automático de enhebrado de aguja
  - ② Escobilla
- El enhebrador se aleja de la aguja. El hilo se pasa a través del ojo de la aguja.
  - La escobilla sobresale y engancha el hilo entre la aguja y el enhebrador.
  - El enhebrador vuelve a su posición inicial.

Con esto finaliza el enhebrado del hilo superior para la varilla de aguja 1. Enhebre las demás varillas de aguja de igual manera.

### Nota

- Si la varilla de la aguja que va a enhebrar no se ha cambiado a la posición de bordado, la aguja no se puede enhebrar con el mecanismo de enhebrado automático.

Para las varillas de aguja restantes, realice la siguiente operación para cambiar la varilla a la posición de bordado antes de intentar enhebrar la aguja.

- Si el hilo no está tenso, podría salirse del disco de tensión del hilo. Una vez finalizado el enhebrado del hilo superior, vuelva a comprobar para asegurarse de que el hilo está colocado correctamente en el disco de tensión. (Paso 6 en la página 84.)

## 6 Una vez finalizado todo el enhebrado del hilo superior, asegúrese de deslizar la palanca de tensión del hilo correspondiente a la guía del hilo C hacia la derecha, cerrando los orificios de la guía del hilo.

- Si se enhebra con los orificios de la guía del hilo C totalmente abiertos, el hilo podría quedar enganchado o romperse.

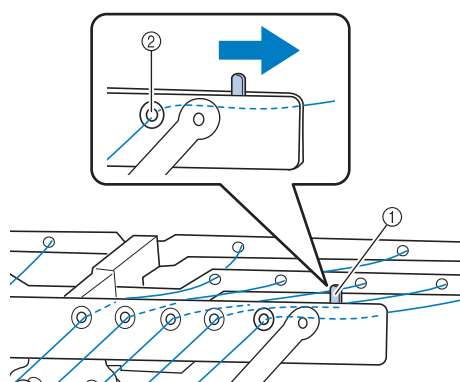

- ① Palanca de tensión del hilo
- ② Orificios en la guía del hilo C

## ■ Cambio de posición y enhebrado de una varilla seleccionada

Puede cambiar y enhebrar una varilla de aguja seleccionada a la posición de bordado en cualquier momento.

### 1 Toque .



→ Aparece la pantalla de cambio de posición de la varilla de aguja.

### Recuerde

- En la pantalla de bordado, si toca el número de la varilla que se va a enhebrar se moverá la varilla a la posición de bordado.



### 2 Pulse la tecla correspondiente a la varilla de aguja que desea cambiar de posición o enhebrar.



→ La varilla de la aguja seleccionada cambia a la posición de bordado.

### 3 Pulse el botón de enhebrado de aguja automático mientras aparece la pantalla de cambio de posición de la varilla de aguja.

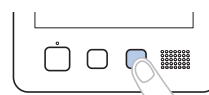

### 4 Toque para volver a la pantalla anterior.

### Recuerde

- En la pantalla de bordado, aparece un marco azul alrededor del cuadro de información del hilo de la varilla de la aguja seleccionada.



- Al cambiar uno de los colores del hilo superior, es fácil volver a enhebrar cortando el hilo que se está utilizando actualmente entre el carrete y la guía del hilo encima del carrete. Coloque el nuevo carrete en el portacarrete y anude el extremo del nuevo hilo al extremo del hilo anterior. Después pase el hilo por la aguja (página 92).

## LLEVAR A CABO EL BORDADO

Ahora la máquina está preparada para comenzar a bordar. Cuando la máquina comienza a bordar, el pie prensatela baja automáticamente, se realizan las operaciones necesarias de corte del hilo al principio y al final de la costura, los hilos se cambian según sea necesario durante el bordado y la máquina se para cuando llega al final de la costura.

### ⚠ AVISO

- Por motivos de seguridad, la máquina no debe dejarse desatendida durante el bordado.
- Cuando la máquina esté en funcionamiento, preste especial atención a la posición de la aguja. Además, mantenga las manos alejadas de cualquier pieza en movimiento, como la aguja, el estuche de varillas, el tirahilo y el carro, ya que podría sufrir lesiones.
- Al bordar costuras solapadas, es difícil que la aguja penetre en el tejido por lo que ésta podría doblarse o romperse.

## Comienzo del bordado

### 💡 Nota

- Asegúrese de que no hay ningún objeto dentro de la zona de movimiento del bastidor de bordado. Si el bastidor golpea algún objeto, el diseño podría no quedar alineado.
- Cuando borde trozos grandes de tela, asegúrese de que el tejido no se quede atrapado en el carro.

### 1 Toque para desbloquear la máquina.

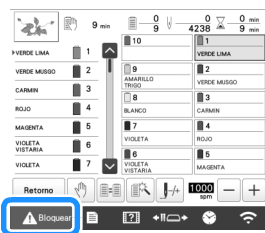

→ El botón de “inicio/parar” cambia de iluminado en rojo (máquina bloqueada) a parpadeando en verde (máquina desbloqueada), y la máquina está lista para comenzar a bordar.

- Si no se pulsa el botón de “inicio/parar” en 10 segundos después de haber desbloqueado la máquina, esta se vuelve a bloquear.

### 2 Pulse el botón de “inicio/parar”.

Pulse el botón de “inicio/parar” mientras está parpadeando en verde. Si el botón de “inicio/parar” vuelve a iluminarse en rojo, repita este procedimiento desde el paso 1.



→ El botón de “inicio/parar” se ilumina en verde y la máquina empieza a bordar el primer color.



- 1 El color del hilo de la varilla que se está utilizando actualmente para bordar o que se utilizará próximamente aparece en la parte superior de la pantalla de secuencia de colores del hilo. Los colores del hilo restantes se enumeran en el orden de bordado, empezando desde la parte superior.
- 2 Aparece un marco azul alrededor del cuadro de información del hilo de la varilla seleccionada actualmente.

- Mientras la máquina está bordando, el punto que se está bordando viene indicado por la cruz verde en la zona de visualización de patrones. También aumenta el número de puntadas y el tiempo.

### 3 Después de terminar de bordar con el primer color, la máquina se para automáticamente y corta el hilo. El estuche de varillas cambia a la posición del segundo color y comienza el bordado con este segundo color.

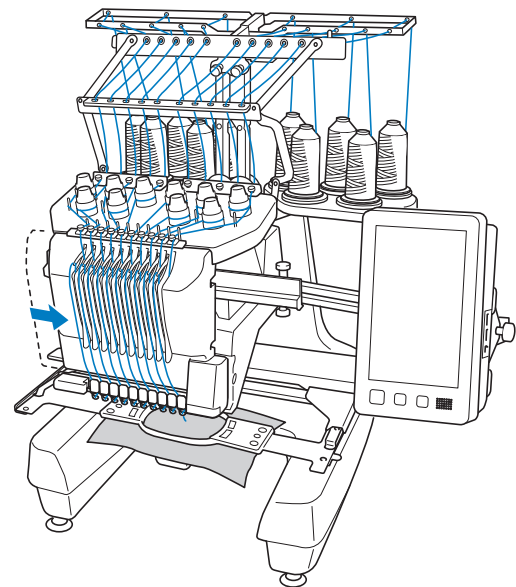

→ La visualización del color del hilo en pantalla continúa con el segundo color y la información del hilo para la segunda varilla aparece rodeada por el cuadro azul.

### 4 Esta acción continúa hasta que se borda con el último color y la máquina se para automáticamente.

- Volverá a aparecer la pantalla de ajustes de bordado.
- El botón de “inicio/parar” se ilumina en rojo.
- No es necesaria ninguna operación de corte del hilo al principio ni al final de la costura.

## Recuerde

- Cuando se borda un patrón con 11 o más colores, es necesario cambiar los carretes de hilo. (página 91)

## Continuación del bordado

Para volver a bordar el mismo patrón, toque .

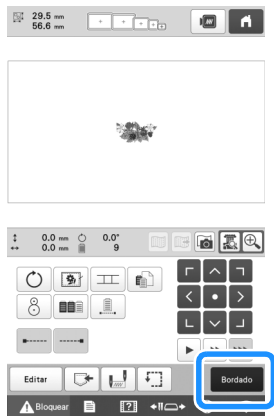

→ Aparecerá la pantalla de bordado para que se pueda volver a bordar el mismo patrón.

Para seleccionar un nuevo diseño, toque .

→ Aparecerá la pantalla de selección del tipo de diseño.

## Nota

- Puede seleccionar el ajuste de la costura de remates automática al principio del bordado, cuando comience a bordar después de cambiar los colores del hilo y al cortarlo. (página 71)

## Interrumpir el bordado

La máquina puede pararse durante el bordado.

### Interrupción temporal

- 1 Pulse el botón de “inicio/parar”.

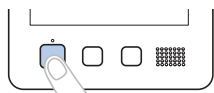

→ La máquina se detiene y el botón de “inicio/parar” se ilumina en rojo.

- El bordado también puede pararse tocando una zona que muestre el patrón.
- El hilo no se corta.
- Para seguir bordando, después de comprobar que el hilo superior está tenso, toque la tecla de desbloqueo y pulse el botón de “inicio/parar”.

## Recuerde

- Si toca la tecla de parada de reserva mientras está bordando, la máquina deja de bordar antes de que comience el siguiente color. (página 119)
- Antes de comenzar a bordar, puede ajustarse la máquina para que se pare al cambiar de color de hilo. (página 119)

### Interrupción temporal durante largos períodos de tiempo

- 1 Pulse el botón de “inicio/parar”.



→ La máquina se detiene y el botón de “inicio/parar” se ilumina en rojo.

- El hilo no se corta.

- 2 Toque  para desbloquear la máquina.

- 3 Pulse el botón de corte del hilo.

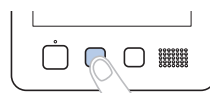

→ El hilo de la bobina y el hilo superior se cortan.

- Antes de apagar la máquina, asegúrese de cortar los hilos.

- 4 Coloque el interruptor de la alimentación en la posición “O” para apagar la máquina.

→ La pantalla y el indicador del botón de “inicio/parar” se apagan.

- El bordado puede continuar cuando se vuelva a encender la máquina. Copie varias puntadas para superponer la costura. (página 97)

## Recuerde

- La máquina puede pararse en cualquier momento, aunque esté bordando; sin embargo, si se para la máquina al cambiar el color del hilo, no es necesario volver atrás sobre la costura cuando se continúe con el bordado. La máquina puede ajustarse para que se pare al cambiar el color del hilo. (página 119)

### Si se rompe el hilo mientras se borda

Si ocurre algún problema mientras se está bordando, por ejemplo si se rompe el hilo, la máquina se detiene automáticamente.

Vuelva a enhebrar el hilo roto, retroceda algunas puntadas y después siga bordando. (página 93)



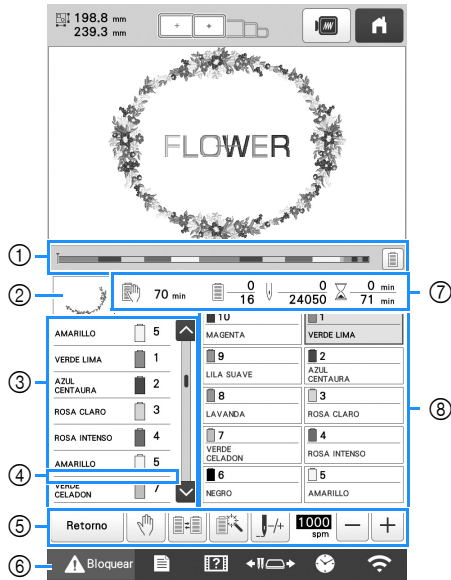

## Interpretar la pantalla de bordado

En esta pantalla se puede comprobar el número total de colores de hilo, el orden de bordado y el tiempo de bordado, especificar los ajustes de las varillas, y colocar la aguja hacia delante o hacia atrás. Las teclas disponibles en esta pantalla varían si se ajusta [Secuencia de colores manual] a [ON] en la pantalla de ajustes. (página 58)



Nº	Tecla Nombre de la tecla	Función	Página
①		La marca roja del indicador muestra el progreso del bordado.	—
	Barra de progreso	Toque  para mostrar (en el indicador) sólo el color del hilo que se está bordando.	
②		Muestra la parte del patrón que se va a bordar con el color de hilo mostrado en primer lugar en la pantalla de secuencia de colores del hilo.	—
	Visualización de zonas		
③		Muestra el orden de los cambios de color del hilo. Durante el bordado, esta pantalla se desplaza automáticamente para que aparezca en la parte superior el color del hilo utilizado actualmente en el bordado.	—
	Pantalla de secuencia de colores del hilo		
		Indica el número de la varilla de la aguja a la que está asignado el color del hilo mostrado a la izquierda.	
	Número de varilla de aguja		
		La pantalla de secuencia de colores del hilo muestra los primeros siete colores de hilo. Para comprobar la secuencia a partir del octavo color de hilo,	—
	Barra de desplazamiento	toque  o , o toque la barra de desplazamiento.	

Nº	Tecla Nombre de la tecla	Función	Página
④		Este indicador de línea roja muestra cuándo se tienen que cambiar los carretes de hilo.	91
	Indicador de cambio de carrete		
⑤		Permite cancelar el bordado y volver a la pantalla de ajustes de bordado.	—
	Tecla de retorno		
		Cuando esté bordando, toque esta tecla para que la máquina pare antes de que comience la costura con el siguiente color.	
	Tecla de parada de reserva		
		Permite cambiar los ajustes de la varilla de la aguja desde la pantalla sin cambiar los carretes de hilo en la máquina.	
	Tecla de cambio de carrete (No disponible en el modo [Secuencia de colores manual])		
		Permite especificar de forma manual los ajustes de las varillas.	
	Tecla de ajuste temporal de varillas		
		Mueve la aguja hacia delante o hacia atrás por la costura. Utilice esta tecla en las siguientes situaciones:	
	Tecla de costura hacia delante/hacia atrás	<ul style="list-style-type: none"> <li>• Si el hilo se rompe o se gasta mientras está bordando</li> <li>• Para volver a comenzar el bordado desde el principio</li> <li>• Para continuar bordando después de desactivar la máquina</li> </ul>	
		Especifica la velocidad máxima de bordado.	190
	Tecla de velocidad máxima de bordado	<ul style="list-style-type: none"> <li>• Especifique una velocidad baja para telas finas, gruesas o pesadas.</li> <li>• Cuando utilice un hilo débil, como un hilo metálico, especifique una velocidad de bordado de 400 spm.</li> </ul>	
⑥		Desbloquea la máquina para que esta empiece a bordar en 10 segundos. Cuando se toca esta tecla, el botón de "inicio/parar" parpadea en verde.	87
	Tecla de desbloqueo		

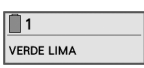
Nº	Tecla		Función	Página
	Nombre de la tecla			
⑦		70 min	Muestra la cantidad de tiempo hasta que la máquina se detenga. Cuando se borda el último carrete de hilo, el número aparecerá en rojo. Si debe cambiarse el color del hilo, muestra el tiempo que queda hasta que sea necesario cambiar el carrete de hilo.	91
	Tiempo que transcurre hasta que la máquina se detiene			
		0/16	El valor inferior muestra el número total de colores del hilo en el patrón y el valor superior muestra el color del hilo que se está bordando actualmente.	—
	Orden de bordado			
		0/24050	El valor inferior muestra el número total de puntadas en el patrón y el valor superior indica cuántas puntadas ya se han bordado.	—
	Contador de puntadas			
	0 min / 71 min	El valor inferior muestra el tiempo total de bordado necesario para el patrón, y el valor superior muestra el tiempo de bordado que ha transcurrido.	—	
Tiempo de bordado				
⑧		1 VERDE LIMA	Mueva la posición de la varilla al número de varilla seleccionado. Al enhebrar la aguja, utilice el mecanismo de enhebrado automático.	—
	Tecla de varilla			
	Pantalla de ajuste de colores del hilo		Muestra el color y el nombre (número) del color del hilo colocado en la varilla de la aguja indicada en la tecla. Enhebre la máquina como se indica aquí.	81

### Recuerde

- Los números de color del hilo indicados en la pantalla de secuencia de colores del hilo y la pantalla de ajuste de colores del hilo pueden cambiarse, por ejemplo, al nombre de color o al número de color del hilo de otras marcas. (página 123)

## EXTRAER EL BASTIDOR DE BORDADO

### AVISO

- Al retirar el bastidor de bordado, asegúrese de que el botón de “inicio/parar” esté iluminado en rojo. Si el botón de “inicio/parar” está parpadeando en verde, es posible que la máquina empiece a bordar. Si la máquina comienza a funcionar de forma imprevista, podrían producirse lesiones.
- Cuando quite el bastidor, asegúrese de que este no golpea ninguna otra pieza de la máquina.
- No levante el soporte del bastidor con mucha fuerza, de lo contrario podría dañarse.

- 1 Agarre con las dos manos los lados izquierdo y derecho de los brazos del soporte del bastidor y, a continuación, levante el bastidor ligeramente.

Las patillas de los brazos del soporte del bastidor deben salir de los orificios laterales del bastidor.

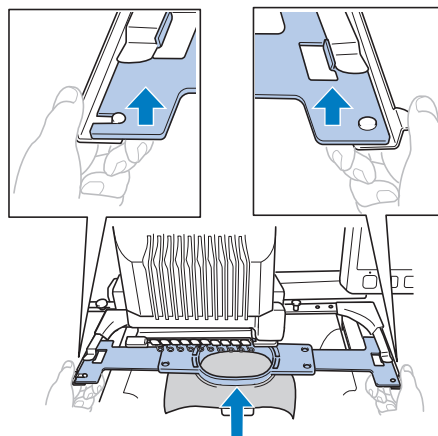

- 2 Tire del bastidor de bordado hacia usted.

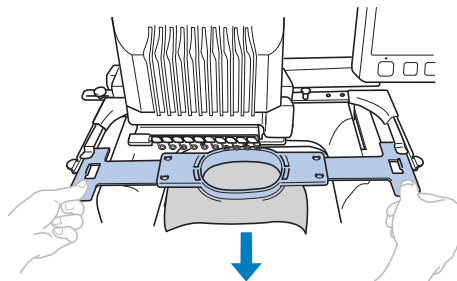

→ Retire la tela del bastidor.

## BORDADO DE UN PATRÓN CON 11 O MÁS COLORES

Cuando se borda un patrón con 11 o más colores de hilo, es necesario cambiar los carretes. Al cambiar los carretes de hilo, aparecerá siempre una instrucción sobre cómo hacerlo y la máquina se detendrá automáticamente.

### Recuerde

- Esta función no está disponible si ajusta [Secuencia de colores manual] a [ON] en la pantalla de ajustes.

## Comprobación de si es necesario cambiar los carretes de hilo

Cuando se selecciona un patrón, puede verse el número de cambios del hilo, pero en esta pantalla no se puede comprobar los colores de hilo utilizados en el patrón. Los siguientes indicadores permiten comprobar si es necesario cambiar o no los carretes de hilo y cuándo.

### ■ Tiempo hasta que la máquina deja de bordar

Este indicador muestra la cantidad de tiempo que queda hasta que la máquina deja de bordar. La máquina se detiene cuando se requiere un cambio de carrete o se ajusta para ser detenida por otros ajustes.

Si aparece el indicador de cambio de carrete, la máquina requerirá un cambio de carrete. Cuando el tiempo se indique en rojo, es el último bordado en color antes de que la máquina se detenga.

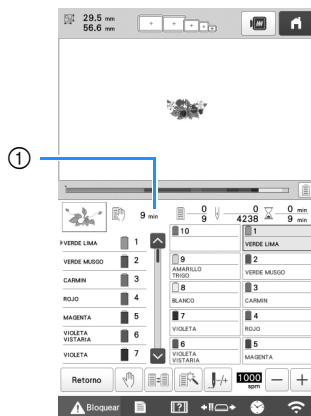

- ① Tiempo que transcurre hasta que la máquina se detiene

### ■ Indicador de cambio de carrete ( )

Este indicador de la pantalla de exploración de costura indica el número de veces que será necesario cambiar los carretes y el intervalo de tiempo entre los cambios.

- 1 Use la barra de desplazamiento en el lado derecho de la pantalla de secuencia de colores del hilo en la pantalla de bordado.



- Cada vez que se toca , la pantalla de secuencia de colores del hilo se desplaza hacia abajo hasta el siguiente color. Una vez se ha llegado al último color en la pantalla de secuencia de colores del hilo, se selecciona el primer color.

- 2 Compruebe la posición de .



- ①  indica cuándo se tienen que cambiar los carretes de hilo. Este indicador muestra el número de veces que será necesario cambiar los carretes y dicho cambio se realizará cuando se muestre el indicador entre los dos colores de hilo.

- 3 Una vez comprobada la información que desee, toque  o la parte superior de la barra de desplazamiento para regresar al primer color.

## CAMBIAR LOS CARRETES DE HILO

En esta sección se proporcionan detalles de los indicadores de hilo del carrete, además de indicar el procedimiento para cambiar fácilmente los carretes.

### Recuerde

- Esta función no está disponible si [Secuencia de colores manual] se ha ajustado a [ON] en la pantalla de ajustes.

## Acerca de los indicadores de hilo del carrete

Cuando es necesario sustituir el carrete de hilo, la máquina deja de bordar automáticamente y aparece la pantalla que se muestra a continuación.

Además, cuando se selecciona un nuevo patrón, aparece la pantalla que se muestra a continuación. Cambie los carretes de hilo según las nuevas asignaciones.

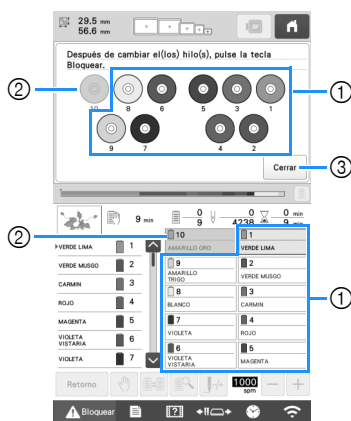

- 1 Los carretes de hilo que deben cambiarse se muestran en un color distinto al gris.
- 2 Los carretes de hilo que no deben cambiarse se muestran en color gris.
- 3 Minimice la pantalla que indica que los carretes cambiarán a . Para volver a mostrar la pantalla, toque .

### Nota

- Toque la tecla de varilla para colocar la aguja en la posición correcta para enhebrar el nuevo color de hilo. (página 86)
- Cuando aparece la pantalla de bordado, se guardan los ajustes de las varillas.
- Si los ajustes de las varillas se guardan y el siguiente diseño que se abre contiene colores de hilo que son iguales que los del diseño anterior, se asignarán a las mismas varillas los mismos colores de hilo del diseño anterior.
- Si desea eliminar todos los colores asignados en la pantalla, consulte “Para cancelar los ajustes de color del hilo para todos los patrones previamente cosidos” en la página 57.

### Recuerde

- Para utilizar un color de hilo distinto al que se ha especificado, utilice la tecla de ajuste de varilla de aguja temporal y, a continuación, cambie el ajuste de color del hilo. (página 120)
- Para reducir los cambios de carretes de hilo, los colores de hilo más utilizados pueden asignarse específicamente a ciertas varillas de aguja. (página 121)

## Cómo cambiar fácilmente los carretes de hilo

Al cambiar los carretes de hilo, es necesario volver a enhebrar el hilo superior. Sin embargo, pueden cambiarse fácilmente los carretes de hilo al cambiar un carrete cuyo hilo esté enhebrado correctamente.

- 1 Corte el hilo entre el carrete y la guía del hilo.

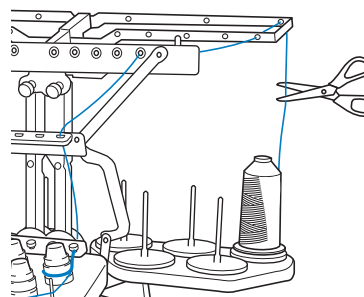

- 2 Cambie el carrete de hilo.

- 3 Una el extremo del hilo del nuevo carrete con el extremo del hilo restante del color anterior.

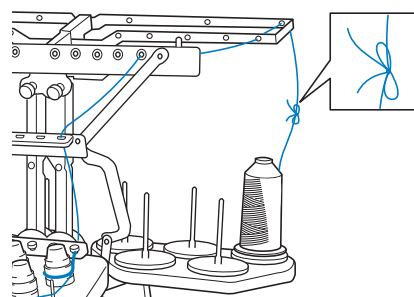

- 4 Tire del hilo antiguo justo después de la guía del hilo de la varilla.

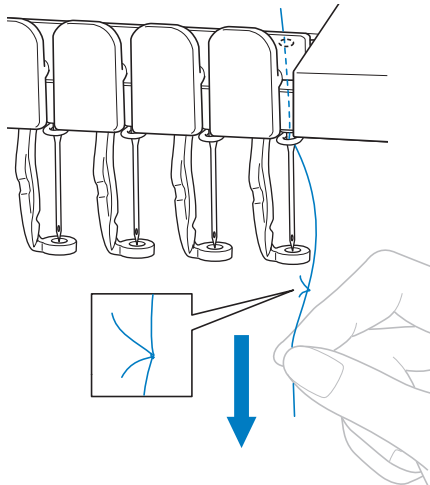

Siga estirando del hilo hasta que el nudo esté por debajo de la aguja. Corte el nudo.

- 5 Utilice el mecanismo de enhebrado automático para enhebrar la aguja con el nuevo hilo. (página 85)

→ Con esto finaliza el cambio del carrete de hilo.

#### Nota

- Cuando tire del hilo, no pase el nudo por el ojo de la aguja. Si pasa el nudo por el ojo de la aguja, ésta podría dañarse.

## AJUSTES DURANTE EL BORDADO

### Si el hilo se rompe o se acaba el hilo de la bobina durante el bordado

Si el hilo se rompe o se acaba el hilo de la bobina mientras se borda, la máquina se parará automáticamente. Puesto que se pueden bordar algunas puntadas con un solo hilo, antes de seguir bordando, vuelva a pasar por la costura en un punto previo a la detención.

#### Nota

- Si [Sensor de hilo] se ajusta a [OFF], la máquina no se detendrá hasta que finalice el bordado. Normalmente, [Sensor de hilo] debería estar ajustado a [ON].
- Tenga cuidado al retroceder o avanzar en la costura, ya que el bastidor se mueve al mismo tiempo.

### Si el hilo superior se rompe

- 1 Vuelva a enhebrar el hilo superior. (página 82)

- 2 Toque .



→ Aparece la pantalla de exploración de costura.

- 3 Toque  para comprobar el punto de entrada de la aguja en la pantalla LCD.

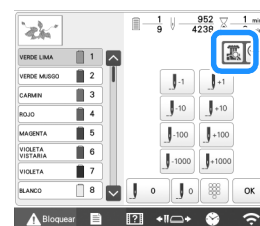

→ Aparece la ventana de la vista de la cámara.

- Toque  para aumentar la vista de la cámara dos veces el tamaño de la vista normal.

- 4 Toque las teclas y para volver a pasar por la costura hasta un punto que ya haya bordado.

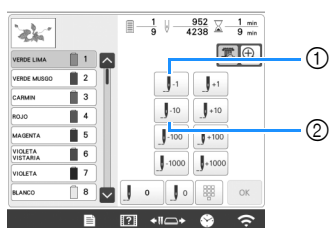

- ① Cada vez que se pulsa esta tecla se retrocede una puntada en la costura.
- ② Cada vez que se pulsa esta tecla se retrocede diez puntadas en la costura.

A medida que se desplace hasta la zona en la que se cosió el diseño por última vez, tocando o , el bastidor de bordado se moverá, lo que le permitirá colocar la marca en cruz directamente en la última puntada mostrada.

#### Nota

- Se recomienda coser sobre la parte superior de las dos o tres últimas puntadas para que la cobertura sea completa.

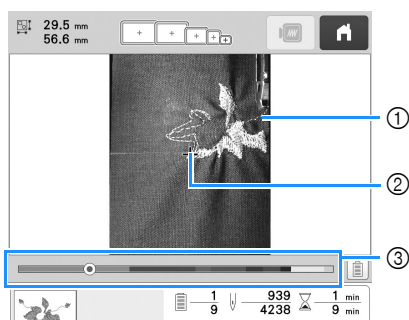

- ① Línea de puntada
- ② Marca en cruz
- ③ Barra de progreso del bordado

También puede tocar el punto específico de la barra de progreso del bordado para mover un número de puntadas hasta el punto deseado.

Si la varilla de la aguja retrocede demasiado en la costura, pulse o para avanzar en la costura.

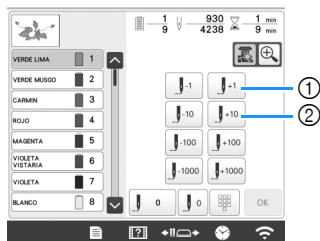

- ① Cada vez que se pulsa esta tecla se avanza una puntada en la costura.
- ② Cada vez que se pulsa esta tecla se avanza diez puntadas en la costura.

- 5 Toque .

- 6 Toque .

→ Vuelve a aparecer la pantalla de bordado.

- 7 Para seguir bordando, toque y, a continuación, pulse el botón de “inicio/parar”.

## ■ Especificar un número de puntada

- 1 Toque .



- 2 Use las teclas numéricas para introducir el número de la puntada que desee y, a continuación, toque .



→ El bastidor de bordado se desplaza a la puntada especificada.

→ Cuando se toca en esta pantalla para ampliar la vista, con las teclas numéricas puede especificarse un número de puntada.

- 3 Toque para volver a la pantalla anterior, y luego continúe en el paso 5 de la página 94.

#### Recuerde

- Toque para reiniciar el número de puntadas y bordar desde la primera puntada.
- Para especificar el número de la última puntada, seleccione el último color del hilo, y luego toque



## ■ Si el hilo de la bobina se rompe o se acaba

- 1** Toque  y, a continuación, pulse el botón de corte del hilo.

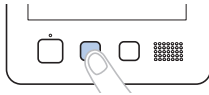

→ Se corta el hilo superior.

- Si el hilo de la bobina se rompe o se acaba, corte también el hilo superior.

- 2** **Retire solo las puntadas bordadas con el hilo superior.**

Tire del extremo cortado del hilo superior.

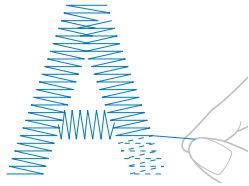

- Si no puede quitar fácilmente las puntadas, corte el hilo con las tijeras.

## ■ Si se ha acabado el hilo de la bobina, cambie la bobina ahora.

- 3** Cambie la bobina por otra con hilo enrollado. (página 33)

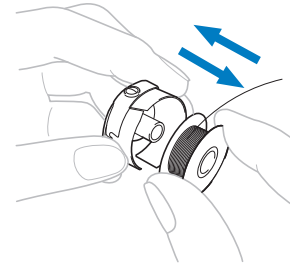

- Si se puede abrir la tapa del gancho, cambie la bobina sin retirar el bastidor de la máquina.
- Si la plataforma de la máquina está oculta, por ejemplo, por un tejido con forma de bolsa, o si no se puede abrir la tapa del gancho, retire provisionalmente el bastidor. (página 90) Después de sustituir la bobina, vuelva a colocar el bastidor de bordado. (página 64)

### **Nota**

Si ha retirado el bastidor antes de terminar el bordado del diseño, tenga en cuenta lo siguiente, pues el diseño podría no quedar alineado.

- No ejerza demasiada presión sobre el tejido colocado en el bastidor, ya que podría aflojarlo.
- Al retirar y volver a colocar el bastidor de bordado, evite que el bastidor golpee el carro o el pie prensatela.  
Si el carro recibe un impacto y se mueve, desactive la máquina y vuelva a activarla. La posición correcta del bastidor cuando se paró la máquina se guarda en la memoria de esta y el bastidor de bordado vuelve a la posición correcta.
- Cuando vuelva a colocar el bastidor, asegúrese de que las patillas de los brazos derecho e izquierdo del soporte del bastidor están ajustadas firmemente en los orificios de las asas del bastidor.

- 4** Retroceda en la costura como se describe en los pasos **2** a **7** de “Si el hilo superior se rompe” en la página 93 y, a continuación, siga bordando.

## Bordado desde el principio o la mitad del patrón

Si desea volver a comenzar el bordado desde el principio, por ejemplo, si bordó un diseño de prueba y utilizó una tensión de hilo inadecuada o un color de hilo equivocado, puede hacerlo con la tecla de costura hacia delante/hacia atrás. Además, puede avanzar o retroceder en la costura por color de hilo o por puntada para comenzar la costura en cualquier posición del diseño.

### Nota

- Tenga cuidado al retroceder o avanzar en la costura, ya que el bastidor se mueve al mismo tiempo.

### 1 Pulse el botón de "inicio/parar" para detener la máquina.

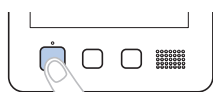

- Si fuera necesario, corte y retire las puntadas bordadas.

### 2 Toque



→ Aparece la pantalla de exploración de costura.

### 3 Toque para comprobar el punto de entrada de la aguja en la pantalla LCD.

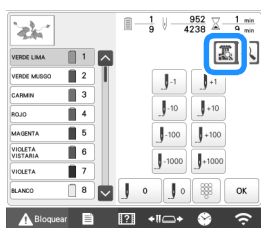

→ Aparece la ventana de la vista de la cámara y la marca en cruz en la vista de la cámara indica la punta de entrada de la aguja.

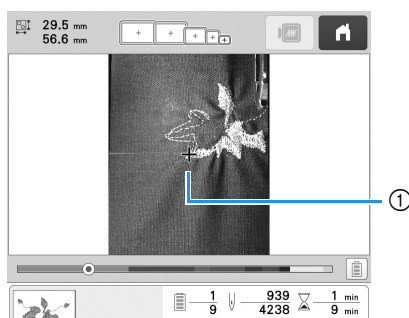

① Punta de entrada de la aguja

- Toque para aumentar la vista de la cámara dos veces el tamaño de la vista normal.

### 4 Utilice la barra de desplazamiento para seleccionar el color del hilo y luego toque , , , , , , y para seleccionar la puntada específica.

- Toque para bordar desde el principio.

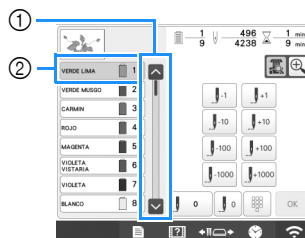

① Mediante la barra de desplazamiento también puede especificar la puntada desde la que quiera empezar el bordado.

② El color de hilo situado al principio de la secuencia de colores del hilo es el color de la zona seleccionada actualmente. Toque esta zona para seleccionar la puntada de inicio del bordado

→ El estuche de varillas se mueve y la varilla actual cambia a la posición de bordado y, a continuación, se mueve el bastidor de bordado y se indica la posición actual de la aguja.

### 5 Toque .

### 6 Después de seleccionar la puntada de inicio del bordado, toque .

→ Vuelve a aparecer la pantalla de bordado.

### 7 Para empezar a bordar, toque y luego pulse el botón de "inicio/parar".

→ El bordado comienza desde el punto especificado.

## ■ Especificar un número de puntada

### 1 Toque



### 2 Use las teclas numéricas para introducir el número de la puntada que desee y, a continuación, toque .



→ El bastidor de bordado se desplaza a la puntada especificada.

→ Cuando se toca  en esta pantalla para ampliar la vista, con las teclas numéricas puede especificarse un número de puntada.

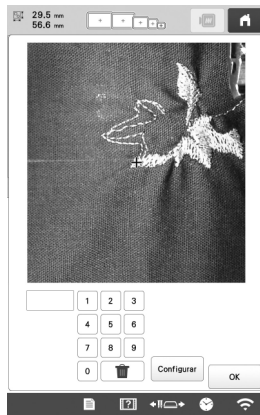

**3** Toque  para volver a la pantalla anterior, y luego continúe en el paso **5** de la página 96.

## Reanudar el bordado después de apagar la máquina

En cualquiera de los siguientes casos, las puntadas restantes del bordado se guardan en la memoria de la máquina.

- Si se pulsa el conmutador de alimentación de la máquina para desactivarla antes de detener el bordado.  
Corte el hilo antes de apagar el interruptor de la alimentación de la máquina, de lo contrario, podría tirarse del hilo o este podría engancharse cuando el carro vuelva a su posición inicial después de volver a activarla.
- Si la máquina se desactivó accidentalmente, por ejemplo, debido a un corte de energía, durante el bordado.  
Podrá bordar el resto del bordado cuando vuelva a activar la máquina; sin embargo, es posible que vuelvan a bordarse algunas de las puntadas ya bordadas.

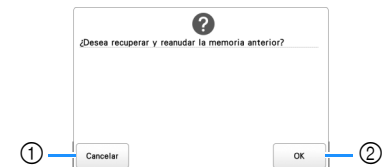

- ① Cancela el bordado y muestra la pantalla de selección del tipo de patrón para seleccionar un nuevo patrón.
- ② Continúa el bordado.

→ Aparece la pantalla de bordado que había antes de apagar la máquina.

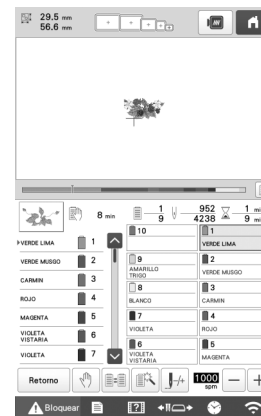

### Nota

- Es posible que deba avanzar o retroceder a través de las puntadas para llegar a la posición correcta de entrada de la aguja.



# Capítulo 3 BORDADO AVANZADO

## DIVERSAS FUNCIONES DE BORDADO

### Hilvanado de bordado

Antes de bordar, pueden bordarse puntadas de hilvanado a lo largo del contorno del patrón. Esto resulta útil para bordar en tejidos en los que no puede utilizarse material estabilizador con plancha o adhesivo. La costura de material estabilizador al tejido permite reducir que la puntada se encoja o el diseño no quede alineado.



#### Nota

- Se recomienda terminar de combinar y editar los diseños antes de seleccionar el ajuste de hilvanado. Si se edita el diseño después de seleccionar el ajuste de hilvanado, el diseño y el hilvanado podrían no quedar alineados, y podría resultar difícil quitar el hilvanado situado debajo del diseño después de terminar el bordado.

1 Toque  y luego .

→ Aparecerá la pantalla de ajustes de bordado.

2 Localice [Distancia del hilvanado de bordado].

3 Utilice  y  para especificar la distancia desde el patrón hasta la costura de hilvanado.

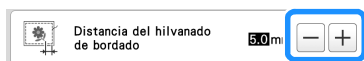

#### Recuerde



- Cuanto mayor sea el ajuste, más alejado estará el hilvanado del diseño.
- El ajuste se mantiene seleccionado aunque se apague la máquina.

4 Toque  para volver a la pantalla de ajustes de bordado.

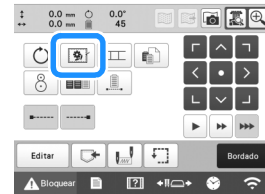
5 Toque  para seleccionar el ajuste de hilvanado.



#### Nota

- Cuando se toca , el patrón se desplaza hasta el centro. Después de seleccionar el ajuste de hilvanado, mueva el diseño a la posición deseada.
- Para cancelar el ajuste, toque .  
→ El hilvanado se añade al principio del orden de bordado.

6 Toque  para volver a la pantalla de bordado.

7 Para empezar a bordar, toque  y luego pulse el botón de "inicio/parar".

8 Después de terminar de bordar, quite los hilvanos.

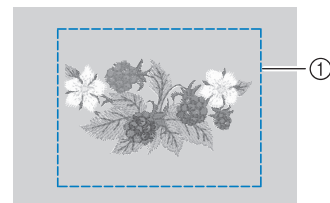

① Costura de hilvanado

## Bordar patrones de aplique

Puede utilizar algunos de los patrones de bordado incorporados para bordar apliques. Siga los procedimientos descritos a continuación para bordar apliques con los patrones [MATERIAL DEL APLIQUE], [POSICIÓN DEL APLIQUE] o [APLIQUE] en la zona de visualización que se encuentra en la parte superior de la pantalla de secuencia de colores del hilo.

[MATERIAL DEL APLIQUE], [POSICIÓN DEL APLIQUE] y [APLIQUE] se asignan a un número de varilla específico.

\*Según el ajuste de la visualización de colores de hilo, la

pantalla puede mostrarse como  (Material del

aplique),  (Posición del aplique) o  (Aplique).



①  aparece en la pantalla en los puntos donde la máquina se detiene.

### ■ Procedimiento para bordar apliques

- 1 Coloque el estabilizador debajo del tejido/material para el adorno.
- 2 Coloque el tejido para el aplique (desde el paso ①) en el bastidor de bordado y, a continuación, borde un patrón [MATERIAL DEL APLIQUE]. Se cose la línea que indica por dónde se va a cortar el aplique y, a continuación, la máquina se para.

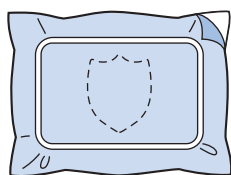

- 3 Retire la tela con aplique del bastidor de bordado y, después, recorte con mucho cuidado por la línea de corte bordada.

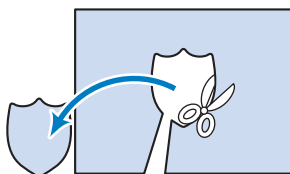

- Si ha recortado el aplique por el interior de la línea de corte bordada, es posible que el aplique no se pegue bien al tejido. Por lo tanto, recorte con mucho cuidado el aplique por la línea de corte bordada. Si no realiza este paso cuidadosamente, es posible que el adorno no quede bien acabado. Además, retire con cuidado cualquier hilo que sobre.

- 4 Coloque el tejido base o la prenda en el bastidor de bordado y, a continuación, borde un patrón "POSICIÓN DEL APLIQUE". Se borda la posición del aplique y, después, la máquina se para.

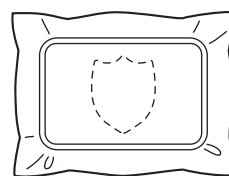

- 5 Aplique un poco de pegamento para tejido o adhesivo en spray en el revés de la pieza de aplique cortada y, a continuación, péguela al tejido base en la posición bordada con el patrón [POSICIÓN DEL APLIQUE] del paso ④.

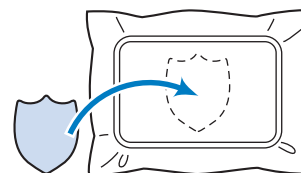

- Si utiliza un estabilizador con plancha para pegar el adorno al tejido base, planche para juntar las dos piezas sin sacar el tejido base del bastidor.

- 6 Después de pegar la pieza de aplique, borde un patrón [APLIQUE]. El adorno está terminado.

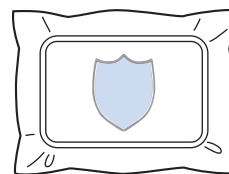

- Dependiendo del patrón, es posible que no esté disponible algún patrón [APLIQUE]. En este caso, borde el aplique con hilo del color de una parte del bordado.

- 7 Termine de coser el bordado.

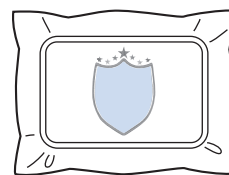

## Crear una pieza de aplique

Pueden crearse piezas de aplique a partir de patrones integrados y de patrones de otras fuentes. Esto resulta útil para tejidos que no se pueden bordar o si se desea pegar un adorno a una prenda.

### ■ Crear una pieza de aplique

Vamos a utilizar el siguiente diseño para crear un adorno.

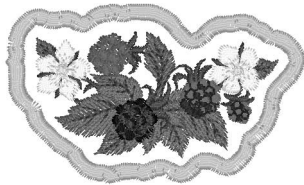

#### 💡 Nota

- Se recomienda utilizar tela como fieltro o tejana para crear los adornos. En función del diseño y el tejido empleados, la costura puede parecer más pequeña en tejidos ligeros.
- Para obtener los mejores resultados, asegúrese de utilizar material estabilizador al bordar.
- Seleccione un bastidor adecuado al tamaño del diseño. Las opciones de bastidor se muestran en la pantalla LCD.
- Termine de combinar y editar el diseño antes de seleccionar el ajuste de adornos. Si el diseño se edita después de seleccionar el ajuste de adornos, la costura de adorno y el diseño pueden quedar mal alineados.
- Dado que se añade un contorno, el patrón de un adorno (cuando se selecciona el ajuste de adorno) tendrá un tamaño superior al del patrón original. En primer lugar, ajuste el tamaño y la posición del patrón como se muestra a continuación.

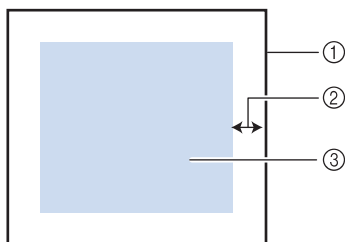

- ① Zona de bordado
- ② Aprox. 10 mm (3/8 pulgadas)
- ③ Tamaño del patrón

**1** Seleccione el patrón que se utilizará para el adorno.

**2** En la pantalla de edición de patrones, toque

**3** Seleccione el contorno.

Si está seleccionado, podrá crearse un contorno que se ajuste más a los bordes del patrón.

→ Utilice o para especificar la distancia entre el patrón y el contorno del adorno.



#### 📖 Recuerde

- Si se selecciona un patrón de marco/escudo para el contorno, el patrón de marco/escudo se podrá ampliar, reducir o mover.
- Toque para seleccionar un patrón de contorno diferente.

**4** Compruebe la vista previa del mensaje y luego toque

#### 💡 Nota

- En este momento, el patrón y el contorno se agruparán.

**5** Tras especificar los distintos ajustes, toque

**6** Especifique los ajustes de bordado y, a continuación, toque para continuar con la pantalla de bordado.

#### 📖 Recuerde

- Se añaden tres pasos al orden de bordado: línea de corte del adorno, posición de colocación del patrón en la prenda y costura del adorno.

BLANCO		8
AMARILLO TRIGO		9
MATERIAL DEL APLIQUE		10
POSICIÓN DEL APLIQUE		10
APLIQUE		10

- ① Línea de corte del adorno
- ② Posición de colocación del diseño en la prenda
- ③ Costura del adorno

- Se recomienda utilizar un hilo para la línea de corte [MATERIAL DEL APLIQUE] cuyo color sea el más parecido al del tejido.

**7** Planche o pegue material estabilizador en el revés del fieltro o tela vaquera que se va a utilizar para el adorno.

**8** Coloque el tejido para el adorno en el bastidor de bordado, coloque este en la máquina y comience a bordar.

**9** Después de bordar la línea de corte [MATERIAL DEL APLIQUE], detenga la máquina y retire el material del aplique del bastidor de bordado.

- 10** Recorte con cuidado a lo largo de la costura. Después de cortar, retire con cuidado todo el hilo de la línea de corte.

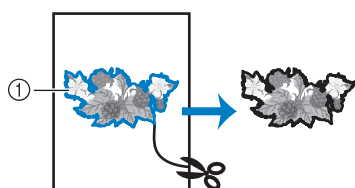

① Línea de corte del adorno

#### Nota

- En función de la densidad del diseño y el tejido empleados, el diseño podría encogerse o el adorno podría no quedar alineado con la línea de colocación. Se recomienda recortar ligeramente por fuera de la línea de corte.
- Con diseños simétricos en vertical y en horizontal, utilice una tiza para indicar la orientación del diseño antes de recortarlo.
- Recorte con cuidado el patrón por el contorno que acaba de bordar. No recorte por dentro de la línea de corte, pues es posible que las puntadas no cojan el tejido para el adorno.

- 11** Utilice dos láminas de material estabilizador soluble en agua adhesivo con sus partes adhesivas juntas y, a continuación, colóquelas en el bastidor de bordado.

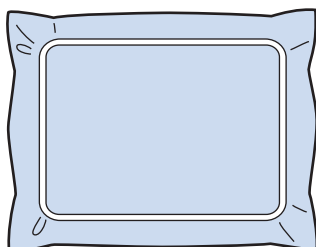

#### Nota

- Si se utiliza estabilizador de agua, no es necesario quitarlo después de bordar el contorno del aplique. Para reducir que el diseño se encoja, se recomienda usar estabilizador soluble en agua.
- Utilice juntas dos láminas de estabilizador soluble en agua, pues el material estabilizador se podría rasgar durante el bordado.

- 12** Borde la línea de colocación para la posición del aplique [POSICIÓN DEL APLIQUE].

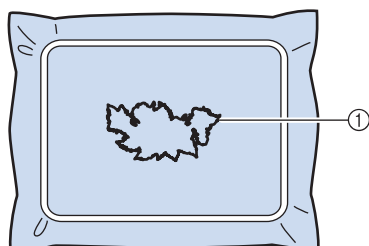

① Línea de colocación del adorno

- 13** Aplique un poco de pegamento o adhesivo en spray, y pegue el adorno de manera que quede alineado con la línea de colocación.

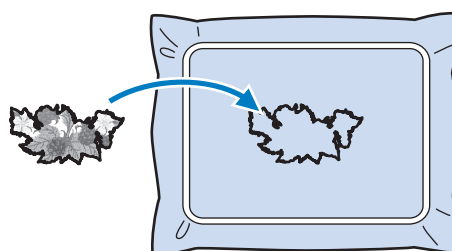

#### Nota

- Antes de pegar el adorno, asegúrese de que está colocado correctamente dentro de la línea de colocación.

- 14** Borde el contorno [APLIQUE].

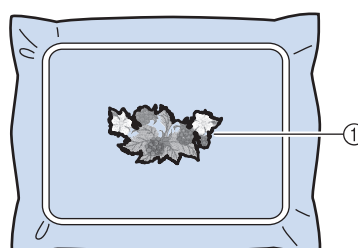

① Contorno del adorno

- 15** Después de terminar de bordar, quite el material estabilizador del bastidor.

- 16** Utilice unas tijeras para cortar el estabilizador soluble en agua sobrante que queda por fuera del contorno del adorno.

- 17** Ponga el adorno en remojo en agua para disolver el estabilizador soluble en agua.

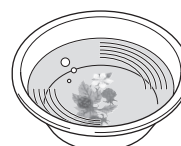

- 18** Seque el adorno y, a continuación, pláncelo, si es necesario.

#### Nota

- No ejerza demasiada fuerza al planchar, pues la costura podría dañarse.

#### Recuerde

- El contorno se borda con puntadas para satén.
- En este momento, puede introducirse algo de pegamento en el pie prensatela, la aguja y la placa de la aguja. Termine de bordar el diseño con adornos y, a continuación, limpie el pegamento.

## Utilizar un patrón de marco/escudo para crear apliques

Con este método no es necesario cambiar el tejido en el bastidor. Puede crear el aplique al bordar dos patrones de marcos/escudos del mismo tamaño y forma —una bordada con puntadas rectas y la otra con costuras para satén.

- 1 Seleccione un patrón de marco/escudo bordado con puntadas rectas y borde sobre el tejido base.

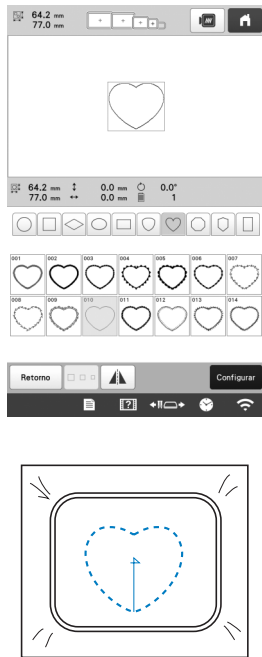

- 2 Coloque la tela con aplique sobre el bordado cosido en el paso 1. Compruebe que la tela con aplique tenga un tamaño superior al del área bordada.

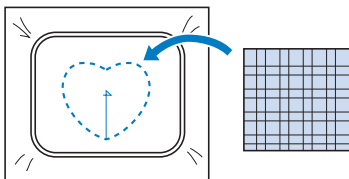

- 3 Borde sobre el tejido para el adorno con la misma costura de encuadre.

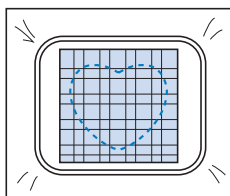

- Asegúrese de parar la máquina antes de bordar la cruz del centro.

- 4 Retire el bastidor de la máquina y, a continuación, recorte el tejido que sobra del adorno por fuera de las puntadas.

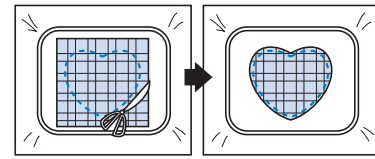

### Nota

- Deje el tejido en el bastidor cuando recorte la tela que sobra del adorno. Además, no ejerza demasiada fuerza sobre el tejido colocado en el bastidor, de lo contrario, el tejido podría aflojarse.

- 5 Seleccione la costura de encuadre de puntadas para satén con la misma forma.

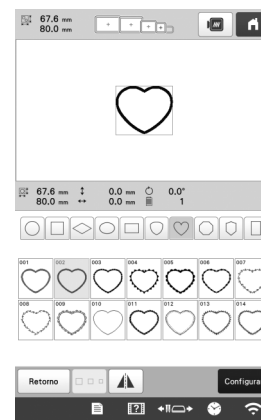

### Nota

- Si ha cambiado el tamaño o posición de bordado del patrón de marco/escudo con puntadas rectas, asegúrese de cambiarlo también en el patrón de marco/escudo con puntadas para satén de la misma manera.

- 6 Coloque el bastidor de bordado que retiró en el paso 4 y, a continuación, termine de bordar el adorno.

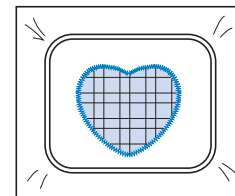

## Crear patrones de punteado o de repetición automáticamente

Se pueden crear patrones de acolchado repetido o de punteado alrededor de los patrones integrados en la máquina o bien datos de bordado originales sin utilizar Mi centro de diseño.

### Recuerde

- Si esta sencilla operación de punteado se utiliza con guata intercalada entre dos capas de tela, el patrón de bordado y el punteado pueden quedar desalineados. Para más información acerca del acolchado, consulte “Puntadas decorativas alrededor de un patrón en un bordado (función de acolchado)” en la página 170.

**1** Seleccione el patrón alrededor del cual se añadirá el punteado.



**2** Toque  en la pantalla de edición de bordados.

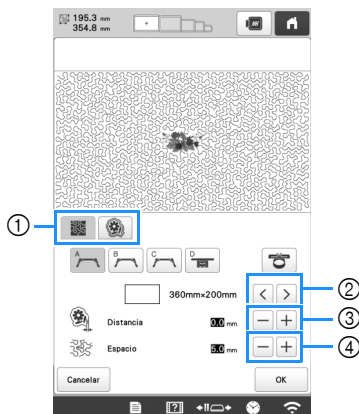

→ El punteado se aplica automáticamente alrededor del patrón seleccionado.  
Para seleccionar múltiples patrones, consulte página 42.

**3** Una vez especificados los ajustes de puntada para el punteado, toque .



① Para crear un patrón punteado, toque . Cuando cree un patrón de acolchado repetido, toque .

- ② Si se selecciona un tamaño del bastidor de bordado, se añade el punteado dentro del área del tamaño de bastidor seleccionado. Si el patrón es mayor que el tamaño del bastidor seleccionado, el área que indica el tamaño del bastidor se mostrará en gris.
- ③ Especifique la distancia desde el contorno del patrón hasta el punteado.
- ④ Especifique el espaciado para el punteado.

## BORDES DE ACOLCHADO

Al volver a colocar la tela para bordar patrones de conexión, se puede crear un borde de acolchado de 3 m x 3 m (aprox. 118 pulgadas x 118 pulgadas).

### ■ Utilizar la cámara

Al bordar un borde de acolchado, utilice la cámara incorporada para mostrar una imagen de la tela tomada con la cámara para alinear el patrón.

**Especifique de antemano los ajustes de imagen adecuados.** (página 73)

- Se pueden lograr unos mejores resultados de la imagen de la cámara con los ajustes adecuados.

### ■ Crear datos de borde de acolchado

- 1 Con una tiza, marque la tela con el contorno interior del borde de acolchado que se va a bordar. Mida el tamaño del borde de acolchado.

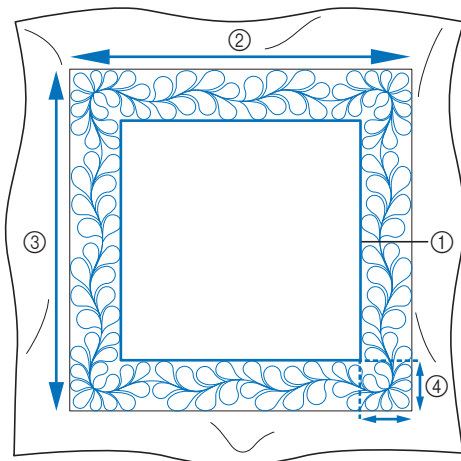

- 1 Contorno interior (se utiliza para el posicionamiento)
- 2 Anchura
- 3 Altura
- 4 Anchura del borde de acolchado

#### Recuerde

- Asegúrese de cortar la tela con un exceso de aproximadamente 10 cm (4 pulgadas) para que sus bordes sobresalgan del bastidor de bordado.

- 2 Toque .

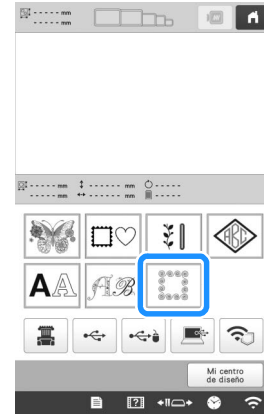

- 3 Seleccione la categoría para el número de colores del hilo.

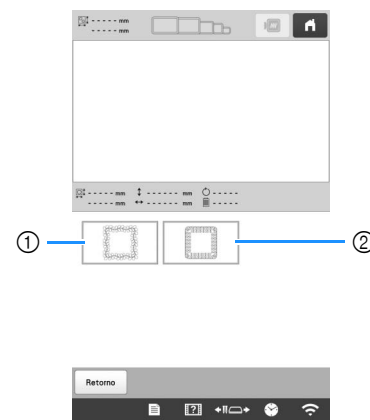

- 1 Patrón con un solo color
- 2 Patrón multicolor

- 4 Seleccione el patrón que desee bordar y luego toque

**Configurar**.

- 5 Especifique el tamaño del bastidor de bordado que se utilizará y el tamaño del borde de acolchado.

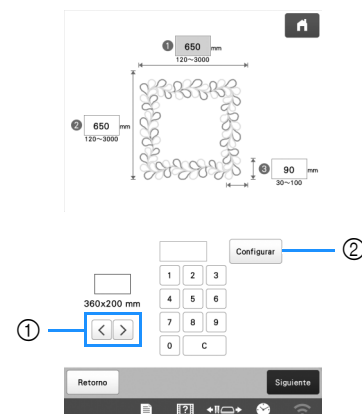

- 1 Toque o para seleccionar el tamaño del bastidor de bordado.
- 2 Especifique la anchura (1), la altura (2) y la anchura del borde de acolchado (3) y luego toque **Configurar** después de cada entrada.

- 6 Toque **Siguiente**.

**7** Compruebe el patrón y luego toque  para guardarlo.

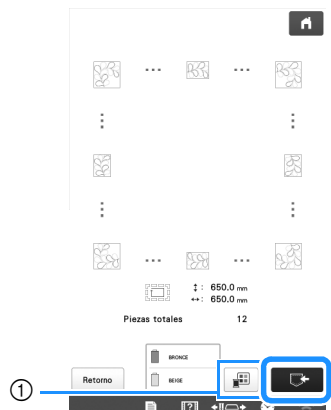

① Los colores del hilo se pueden cambiar.

**Recuerde**

- Es posible que los bordes del patrón se acorten cuando se muestran.

**8** Cuando aparezca el mensaje siguiente, toque .

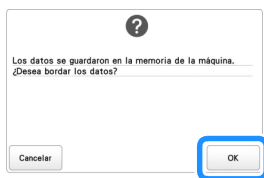

→ Aparece una pantalla para que se pueda seleccionar un patrón de la memoria de la máquina.

**Bordar un borde de acolchado**

**1** En la pantalla para seleccionar un patrón de la memoria de la máquina, seleccione los datos guardados.



→ Aparece una miniatura de todo el patrón de borde de acolchado y una miniatura de cada patrón dividido.

**2** Para este ejemplo, puesto que bordaremos el borde de acolchado siguiendo las instrucciones en pantalla, seleccione la miniatura para todo el borde de acolchado y luego toque .



- ① Borde el patrón de borde de acolchado siguiendo las instrucciones en pantalla. El número en la esquina inferior izquierda indica el número total de patrones divididos en el borde de acolchado.
- ② Para bordar alineando visualmente los patrones, toque cada patrón dividido.

Puede verificar dónde y cuántas veces se bordará el patrón con los códigos escritos en cada tecla.

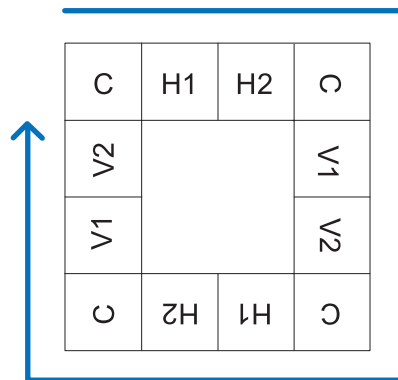



- C: Esquina
- V1: Primer patrón del lado vertical
- V2: Segundo patrón del lado vertical
- H1: Primer patrón del lado horizontal
- H2: Segundo patrón del lado horizontal

**3** Coloque la tela en el bastidor de bordado de modo que la esquina superior izquierda del patrón de borde de acolchado quede en la zona de bordado y luego fije el bastidor de bordado a la máquina.

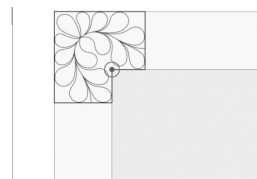

**4** Alinee la posición del patrón en la esquina superior izquierda.



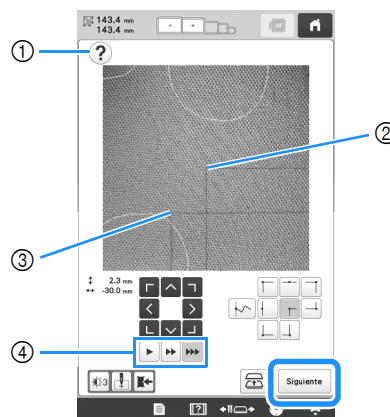

Con  seleccionado, utilice las teclas de movimiento del patrón para alinear la esquina interior de las líneas de referencia dibujadas previamente en la tela con la esquina interna del patrón, y luego toque .



- ① Vuelva a visualizar las instrucciones en pantalla.
- ② Esquina interior del patrón
- ③ Esquina de las líneas de referencia dibujadas en la tela
- ④ Seleccione la velocidad a la que se moverá el bastidor de bordado.

	Mueve el bastidor de bordado a una posición donde la tela pueda volverse a colocar fácilmente. Si desea más información, consulte "Volver a colocar la tela" en la página 108.
	Guarda la imagen de la cámara en el dispositivo externo.

	Selecciona si el punto de entrada de la aguja se visualizará o no.
	Cada vez que toque esta tecla cambia el brillo de la imagen de la cámara.

**5** Gire el patrón de modo que quede alineado con las líneas de referencia marcadas con tiza y luego toque **Bordado** para visualizar la pantalla de bordado.

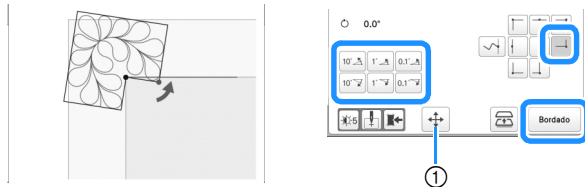

① Vuelve a mostrarse la pantalla donde se puede mover el patrón.

**6** Toque **Bloquear** para desbloquear la máquina y luego pulse el botón de "inicio/parar" para bordar el primer patrón.

**7** Cuando finalice el bordado y aparezca el siguiente mensaje, toque **OK**.

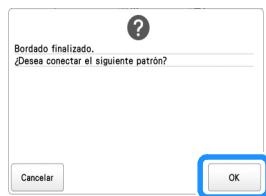

→ Se visualiza el siguiente patrón que se bordará.

**8** Coloque cada patrón y bórdelo siguiendo las instrucciones en pantalla.

Se le pedirá que alinee el punto de inicio, que gire el diseño y que vuelva a colocar la tela cuando sea necesario. Si desea más información, consulte "Volver a colocar la tela" en la página 108.

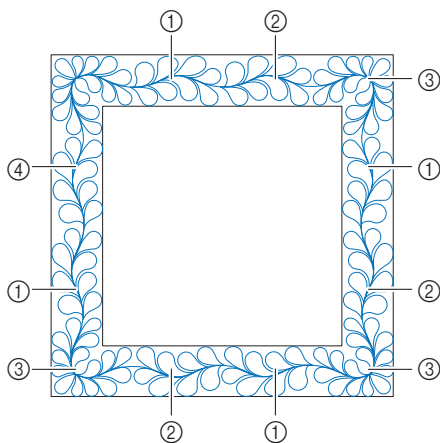

**1 Al bordar el patrón del borde**

Si la tela se acaba de recolocar, utilice las teclas de movimiento del patrón para alinear el punto inicial en la pantalla con el punto final del anterior patrón y luego toque



Luego, gire el patrón para alinear la esquina con la línea de referencia y luego toque **Bordado**.

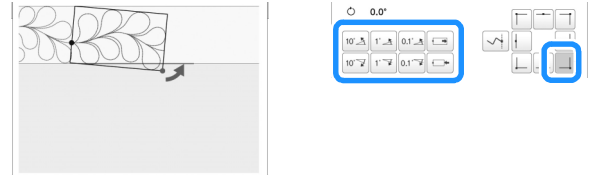

**2 Al bordar el patrón inmediatamente antes de una esquina**

Si la tela se acaba de recolocar, utilice las teclas de movimiento del patrón para alinear el punto inicial en la pantalla con el punto final del anterior patrón y luego toque



Luego, alinee el punto del patrón (esquina interna del siguiente patrón que se va a bordar) con la esquina de las líneas de referencia. Si el ángulo del patrón no es correcto, gírelo. Si la longitud del patrón no coincide, amplíe o reduzca el patrón para que el punto del patrón quede en la esquina de las líneas de referencia.



\* Esquina interior del siguiente patrón que se bordará

Después de definir los ajustes, toque **Bordado**.

**Nota**

- Para obtener un punto de inicio preciso, gire la polea hacia el panel LCD para bajar la aguja. Compruebe el punto de entrada de la aguja y luego vuelva a girar la polea hasta que la aguja se eleve a su posición más alta.

### ③ Al bordar el patrón de la esquina

Gire la tela 90 grados hacia la izquierda, vuélvala a colocar y luego fije el bastidor de bordado a la máquina. Utilice las teclas de movimiento del patrón para alinear el punto inicial en la pantalla con el punto final del anterior patrón y luego toque

Siguiente

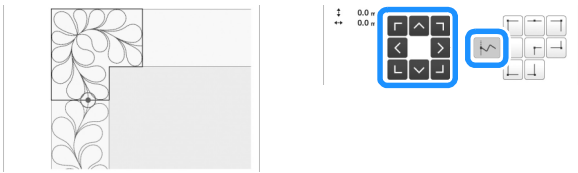

Luego, alinee la esquina interna del patrón con la esquina de las líneas de referencia y toque

Bordado



### ④ Al bordar el patrón del último borde

Utilice las teclas de movimiento del patrón para alinear el punto inicial en la pantalla con el punto final del anterior patrón y

luego toque

Siguiente



Luego, alinee el punto final del último patrón con el punto de inicio del primer patrón. Si el ángulo del patrón no es correcto, gírelo. Si la longitud del patrón no coincide, amplíe o reduzca el patrón.

Después de definir los ajustes, toque

Bordado

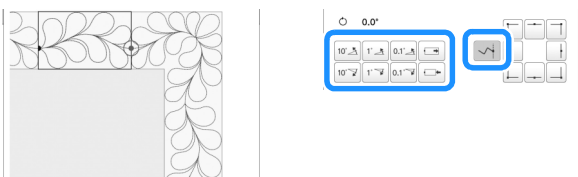

### ■ Volver a colocar la tela

Si es necesario, aparecen las instrucciones en pantalla para volver a colocar la tela. Mientras se muestran las instrucciones en pantalla, el bastidor de bordado se mueve a la posición donde la tela se puede volver a colocar fácilmente. Vuelva a colocar la tela y luego toque

OK

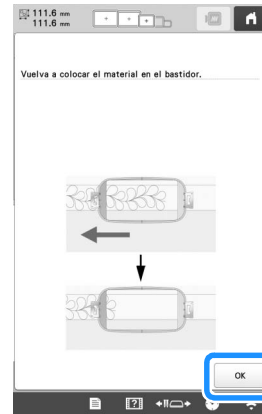

Si desea volver a colocar la tela mientras se muestra la imagen de la cámara, toque . Después de que aparezcan las instrucciones en pantalla, vuelva a colocar la tela.

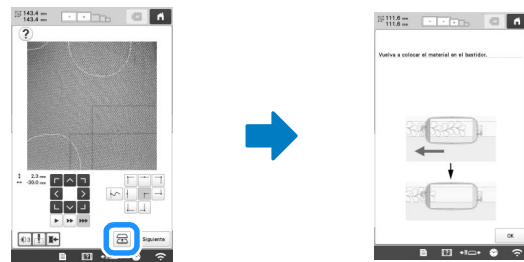

### Recuerde

- Con el bastidor magnético opcional, la tela se puede volver a colocar fácilmente sin retirar el bastidor de la máquina. Para más detalles, consulte el manual incluido con el bastidor magnético.

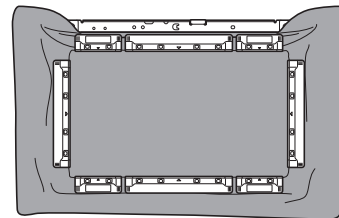

## UTILIZAR LA CÁMARA PARA CONECTAR PATRONES

En lugar de utilizar marcas de hilo, se puede utilizar la cámara para conectar patrones.

Al utilizar la cámara para conectar patrones, se puede bordar un área de 330 mm × 170 mm (13 pulgadas × 6-1/2 pulgadas). Seleccione el bastidor apropiado dependiendo del tamaño del bordado. Al utilizar la cámara para conectar patrones, le recomendamos utilizar el bastidor de bordado extra grande (360 mm × 200 mm (14 pulgadas × 7-7/8 pulgadas)).

### Nota

- Al instalar el bastidor de bordado (pequeño) (60 mm × 40 mm (2-3/8 pulgadas × 1-1/2 pulgadas)), los bastidores para gorras, el bastidor cilíndrico, el bastidor de mangas, los marcos de la abrazadera, el bastidor de nombre o los bastidores redondos, no podrá conectar patrones utilizando esta función.
- Los patrones divididos (grandes) creados con PE-DESIGN versión 7 o posterior no se pueden usar con esta función.
- No se pueden conectar patrones utilizando esta función si la máquina está ajustada al modo Link (Vínculo).

## Conectar tres patrones

Ejemplo:

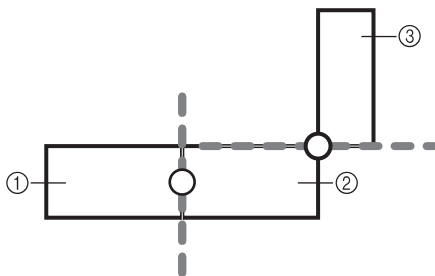

- ① Patrón A
- ② Patrón B
- ③ Patrón C

### 1 Especifique de antemano los ajustes de imagen adecuados. (página 73)

- Se pueden lograr unos mejores resultados de escaneado con los ajustes adecuados.

### 2 Seleccione el primer patrón A y luego toque **Configurar**.

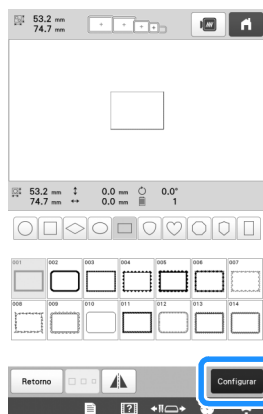

### 3 Coloque tela en el bastidor de bordado extra grande (360 mm × 200 mm (14 pulgadas × 7 7/8 pulgadas)) y, a continuación, coloque el bastidor en la máquina.

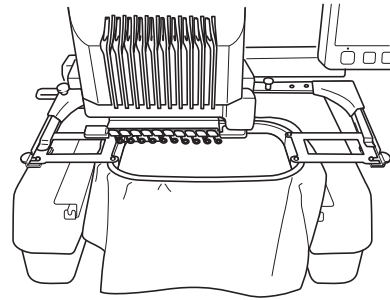

### 4 Toque **Fin De Edición** para visualizar la pantalla de ajustes de bordado. Toque .

- debe seleccionarse para seguir conectando patrones.

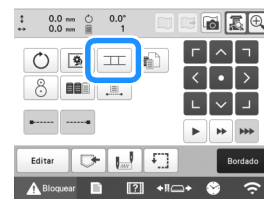

→ aparece en la parte inferior izquierda de la zona de visualización de patrones y, a continuación, cambia a .

### Recuerde

- Mientras se conectan patrones, no es posible guardar un patrón en la memoria de la máquina.

### 5 Toque **Bordado**, luego toque **Bloquear** y finalmente pulse el botón de "inicio/parar" para bordar el primer patrón.

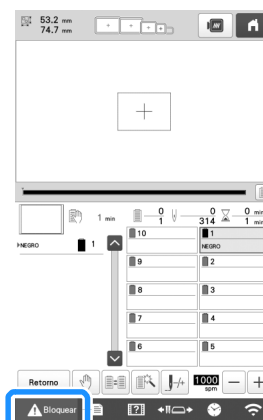

### 6 Una vez finalizado el bordado del primer patrón, aparecerá el mensaje de confirmación para conectar el siguiente patrón. Toque **OK**.

### 7 Cuando aparezca el mensaje siguiente, toque **OK**.

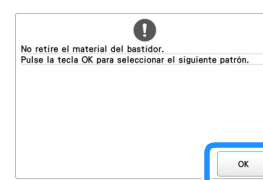

**8** Seleccione el segundo patrón B y luego toque **Configurar**.

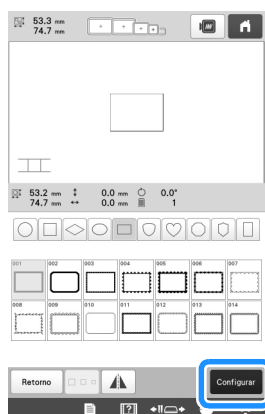

**9** Toque **II** y, a continuación, seleccione cómo se conectará el patrón.



→ Aparecerá la pantalla de ajuste de conexiones del patrón.

**10** Toque la posición para el segundo patrón que se conectará en la pantalla y luego toque **OK**. En este ejemplo, toque el lado derecho del primer patrón.

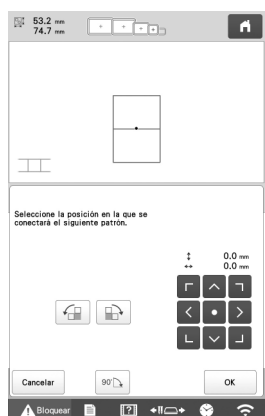
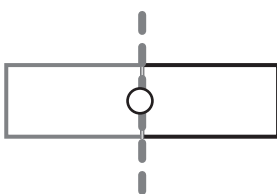

- Puede ajustar la posición del segundo patrón utilizando las teclas que se describen a continuación.

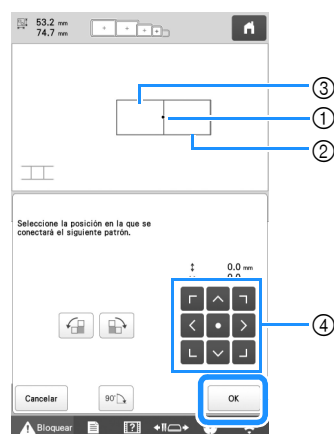

- 1 Toque el área de conexión
- 2 Segundo patrón B
- 3 Primer patrón A
- 4 Mueva el segundo patrón.

	Gira el segundo patrón en un arco hacia la derecha tomando como centro el primer patrón.
	Gira el segundo patrón en un arco hacia la izquierda tomando como centro el primer patrón.
	Gira el segundo patrón 90 grados en un arco hacia la derecha.

→ Aparecerá un mensaje en la pantalla y el carro se moverá después de tocar **OK**.

**Nota**

- El segundo patrón se conectará automáticamente al primer patrón sin ajustarse. Cambie la posición del segundo patrón manualmente utilizando



- La posición del segundo patrón se puede mover utilizando el dedo o el lápiz táctil incluido.
- Utilice , o si desea alinear el patrón con la esquina del centro del primer patrón al cambiar la posición de conexión del patrón.

**11** Prepare dos adhesivos de posición de bordado.

Vamos a seguir las instrucciones en pantalla para pegar estos dos adhesivos a la tela, de forma que la cámara detecte las marcas de posición.

**Nota**

- Utilice los adhesivos de posición incluidos con este producto o adquiera adhesivos de recambio (consulte "Accesorios opcionales" en la página 14) en su distribuidor Brother. Si se utiliza cualquier otro adhesivo, es posible que la cámara no lo reconozca.

- 12** Pegue el primer adhesivo de posición de bordado en la tela como se muestra en la máquina. A continuación, toque **OK**.

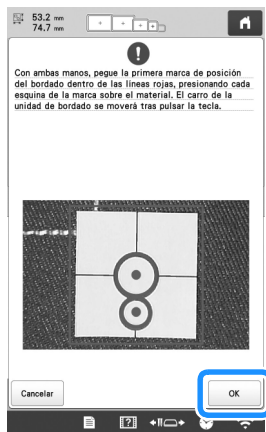

→ La cámara detecta el primer adhesivo de posición.

#### **Nota**

- Utilice nuevos adhesivos de posición. Si se reutiliza un adhesivo, puede despegarse fácilmente. Si el adhesivo se despegaba durante este procedimiento, los patrones no podrán conectarse. Vuelva a iniciar el proyecto con una nueva tela y un estabilizador.
- Presione con los dedos las esquinas del adhesivo de posición para pegarlo firmemente a la tela. Si el adhesivo no queda colocado firmemente, es posible que la cámara no lo detecte correctamente.
- Si aparece alguno de los siguientes mensajes, vuelva a colocar el adhesivo de posición en la posición correcta. Compruebe que el adhesivo quede pegado con el círculo grande en la parte superior.

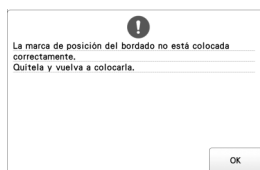

- 13** Pegue el segundo adhesivo de posición de bordado en la tela como se muestra en la máquina. A continuación, toque **OK**.

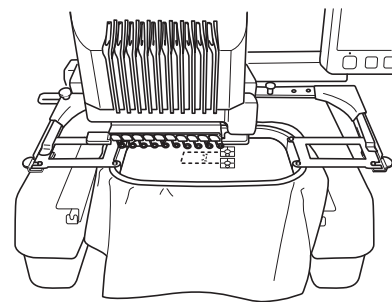
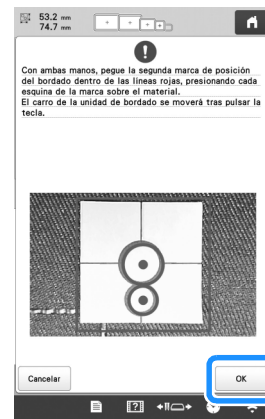

→ La cámara detecta el segundo adhesivo de posición.

- 14** Una vez detectados los dos adhesivos de posición, aparece el siguiente mensaje.

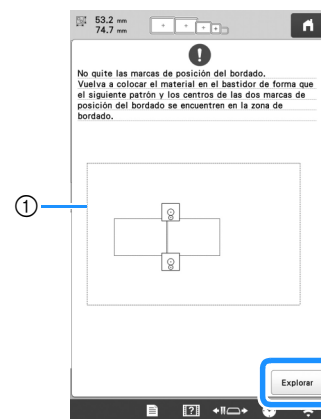

① Zona de bordado

Después de comprobar que los dos adhesivos de posición no se despegan, retire el bastidor de bordado de la máquina y vuelva a colocar la tela. Asegúrese de colocar la tela, de forma que el siguiente patrón y los dos adhesivos de posición se encuentren dentro de la zona de bordado. Vuelva a colocar el bastidor y toque

Explorar

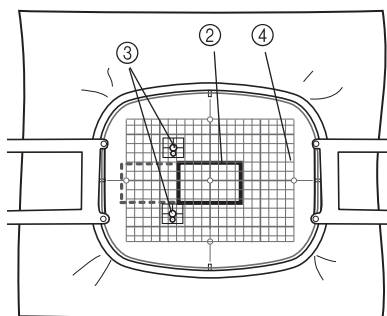
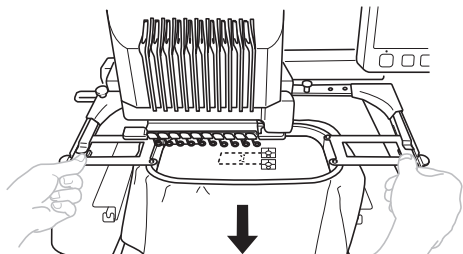

- ② Siguiete patrón a bordar
  - ③ Centros de los círculos grandes para los adhesivos
  - ④ Hoja de bordado
- La cámara detecta los dos adhesivos de posición.

## Nota

- Si el siguiente patrón y los centros de los círculos grandes de los dos adhesivos de posición no encajan en el área de bordado, utilice un bastidor de bordado de mayor tamaño. Si no puede utilizar un bastidor de bordado de mayor tamaño, continúe en el paso 15 y luego consulte la sección “Cambiar la posición de un adhesivo” en la página 114 para volver a colocar el adhesivo.
- Si el adhesivo se despegaba durante este procedimiento, los patrones no podrán conectarse. En este caso, vuelva a empezar el procedimiento desde el principio.
- Si aparece alguno de los siguientes mensajes, vuelva a colocar la tela, de forma que el siguiente patrón y los dos adhesivos de posición se encuentren dentro de la zona de bordado, tal y como se indica en la pantalla.

Toque Explorar para detectar los adhesivos de posición.

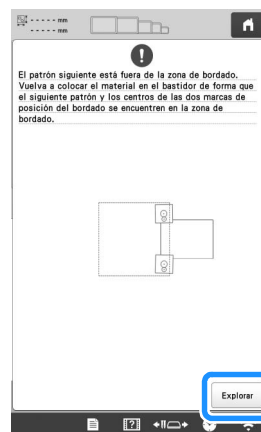
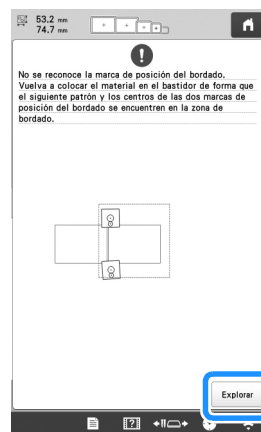

- 15** Después de que se detecten los adhesivos de posición, aparece el mensaje para informarle que se ha reconocido el adhesivo de posición de bordado. Toque
- OK y luego retire los adhesivos.

- 16 Toque **Bordado** y, a continuación, **Bloquear** y finalmente pulse el botón de "inicio/parar" para bordar el segundo patrón.

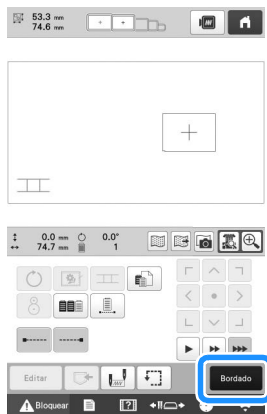

→ Una vez finalizado el bordado del segundo patrón, aparecerá el mensaje de confirmación para conectar el siguiente patrón. Toque **OK**.

- 17 Cuando aparezca el mensaje siguiente, toque **OK**.

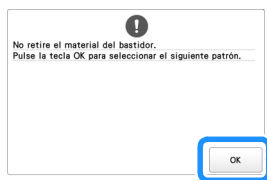

- 18 Seleccione el tercer patrón C y toque **Configurar**.

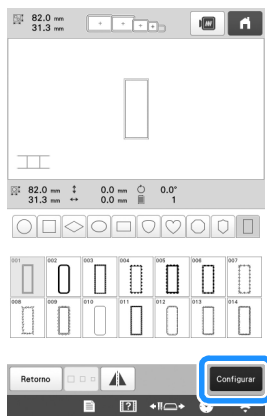

- 19 Toque **II** para visualizar la pantalla de ajuste de conexiones del patrón. En este ejemplo, seleccionaremos el punto superior del borde derecho para el segundo patrón.

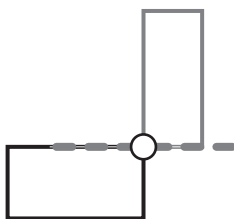

- 20 Toque la posición donde el tercer patrón se conectará en la pantalla y luego toque **OK**. En este ejemplo, toque el lado superior derecho del segundo patrón.

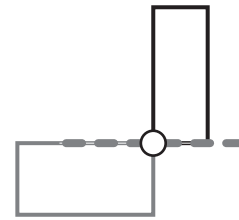

- El patrón gira automáticamente cuando se selecciona la posición de la esquina.

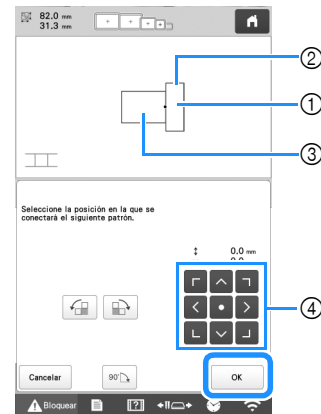

- 1 Toque el área de conexión
- 2 Tercer patrón C
- 3 Segundo patrón B
- 4 Mueva el tercer patrón.

→ Aparecerá un mensaje en la pantalla y el carro se moverá después de tocar **OK**.

- 21 Siga las instrucciones en pantalla para realizar los pasos del 11 al 15.

- 22 Toque **Bordado**.

- 23 Para bordar el tercer patrón, toque **Bloquear** y, a continuación, pulse el botón de "inicio/parar".

→ Una vez finalizado el bordado del tercer patrón, aparecerá el mensaje de confirmación para conectar el siguiente patrón. Cuando termine de conectar patrones, toque **Cancelar**.

→ Cuando termine de bordar, **II** desaparecerá de la esquina superior izquierda de la pantalla.

Los tres patrones están conectados.

Toque **Inicio** para borrar el patrón.

## Cambiar la posición de un adhesivo

Si el patrón seleccionado o los adhesivos de posición para conectar el siguiente patrón no encajan fácilmente en la zona de bordado, siga las instrucciones en pantalla que aparecen después del paso 13 de la página 111 para poder mover los adhesivos de posición.

Como ejemplo, aparecen las instrucciones en pantalla al utilizar el bastidor de bordado con un tamaño de 10 cm x 10 cm (4 pulgadas x 4 pulgadas) para conectar patrones, como se muestra a continuación.

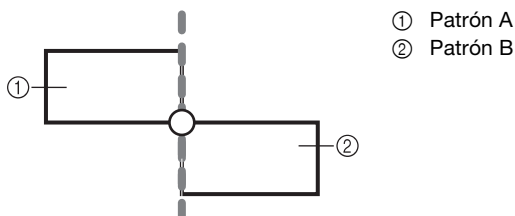

- 1 Consulte los pasos del 1 al 13 de "Conectar tres patrones" en la página 109 utilizando el bastidor de bordado con un tamaño de 100 mm x 100 mm (4 pulgadas x 4 pulgadas) para bordar el primer patrón y conectar el segundo patrón.

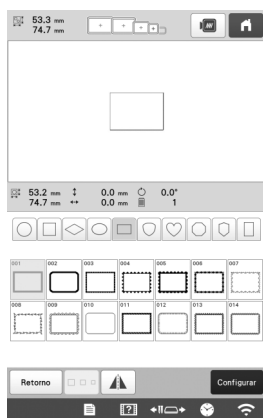

### Nota

- Al consultar los pasos del 1 al 13 de "Conectar tres patrones" en la página 109, asegúrese de seleccionar la posición del patrón para reflejar este ejercicio.

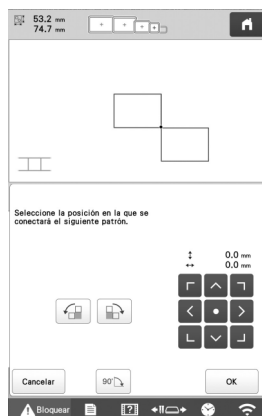

- 2 Si el siguiente patrón o los adhesivos de posición pegados quedan casi fuera del área de bordado, aparecerá el siguiente mensaje en el paso 14. Siga las instrucciones y, a continuación, toque .

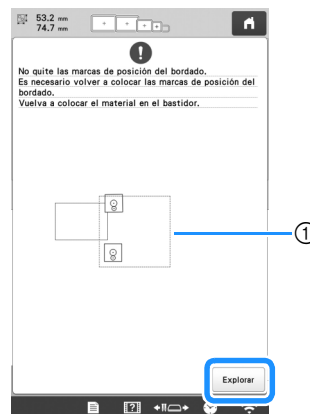

- 1 Zona de bordado

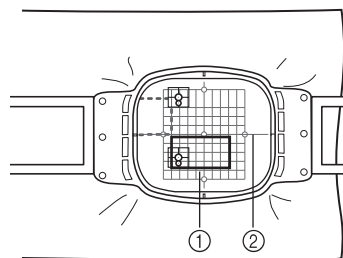

- 1 Siguinte patrón a bordar
- 2 Hoja de bordado

### Nota

- Si aparece el mensaje que no pudo reconocerse el adhesivo de posición de bordado, vuelva a colocar la tela como se indica en la pantalla y luego toque .

- 3 Después de que se detecten los adhesivos de posición, aparece el mensaje para informarle que se ha reconocido el adhesivo de posición de bordado. Toque  y luego retire los adhesivos.

- 4 Vuelva a pegar los dos adhesivos de posición siguiendo las instrucciones en pantalla, de forma que el siguiente patrón o las marcas de posición queden dentro del área de bordado.

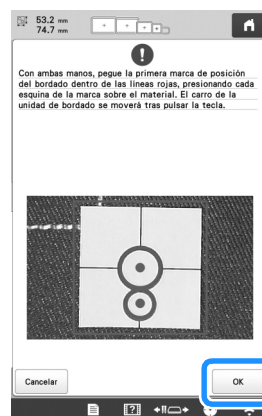

- Toque  de forma que la cámara detecte el primer adhesivo de posición.

**5** Pegue el segundo adhesivo y, a continuación, toque

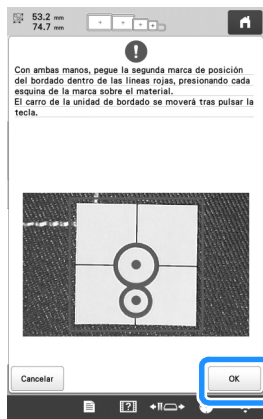

→ La cámara detecta el segundo adhesivo de posición.

**6** Una vez detectados los dos adhesivos de posición, aparece el siguiente mensaje. Procurando que los adhesivos de posición no se despeguen, vuelva a colocar la tela siguiendo el ejemplo visualizado en la instrucción en pantalla.

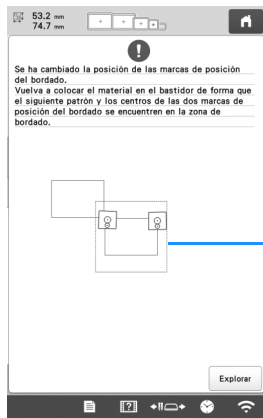

① Zona de bordado

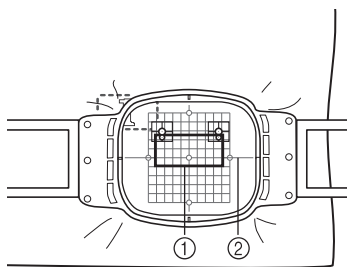

- ① Siguiendo patrón a bordar
- ② Hoja de bordado

**7** Siga con el procedimiento desde el paso **15** de la página 112 después de tocar



**Función de reanudar**

Si desactiva la máquina mientras la función de conectar patrones está activa, la máquina volverá al funcionamiento indicado a continuación cuando se vuelva a activar. El funcionamiento de la máquina variará según el momento en que se apague.

**Ejemplo: Al conectar dos patrones**

Seleccione el primer patrón. Toque la tecla de conexión del patrón . Empiece a bordar el primer patrón.



**Termine de bordar el primer patrón. (A)**

Si la máquina se desactiva durante cualquier operación en este cuadro, la máquina volverá a (A) cuando se vuelva a activar.

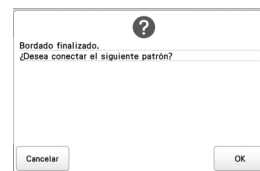

Seleccione el segundo patrón.



Toque .



Especifique el punto de referencia para conectar el patrón.



Empiece a detectar los adhesivos de posición (2 posiciones).



**Termine de detectar los adhesivos de posición. (B)**

Si la máquina se desactiva durante cualquier operación en este cuadro, la máquina volverá a (B) cuando se vuelva a activar.

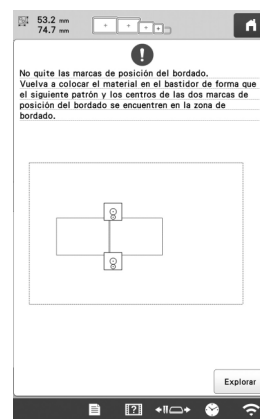

Vuelva a colocar la tela.



Termine de detectar los adhesivos de posición  
(2 posiciones).

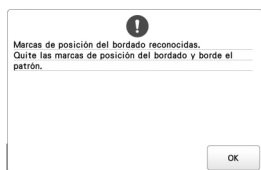

Empiece a bordar el segundo patrón.



Termine de bordar el segundo patrón.

## REALIZAR AJUSTES DE BORDADO

### Ajustar la tensión del hilo de la bobina

#### Nota

- Asegúrese de comprobar la tensión del hilo de la bobina cada vez que cambia la bobina. La tensión del hilo de la bobina puede variar según el tipo de hilo de la bobina y según si se utiliza una bobina pre-enrollada. Por ejemplo, al cambiar una bobina pre-enrollada vacía por otra del mismo tipo, compruebe y ajuste la tensión del hilo si fuera necesario.
- Asegúrese de ajustar la tensión del hilo de la bobina antes de ajustar la tensión del hilo superior.

**1** Una el peso suministrado al extremo del hilo que se extiende desde el estuche de la bobina.

**Bobinas pre-enrolladas**

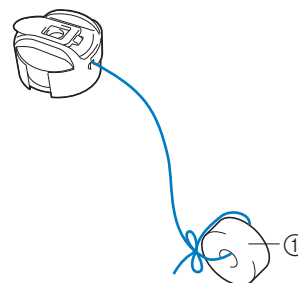

① Peso (G)

#### Nota

- Se utilizan diferentes pesos para ajustar las bobinas pre-enrolladas y las bobinas de metal. Bobinas de metal:

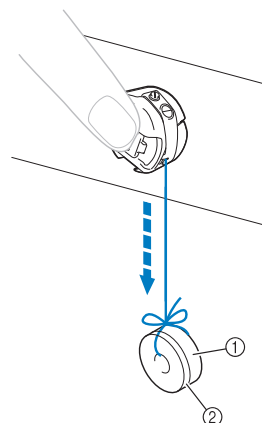

① Peso (G)

② Peso (S) (se incluye con la devanadora opcional).

- 2 Como se muestra en la ilustración, mantenga el estuche de la bobina contra una superficie vertical uniforme.

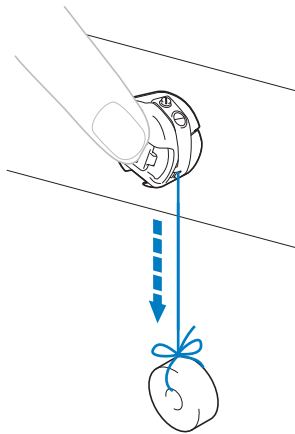

- Si se tira lentamente del hilo con el peso suministrado, la tensión del hilo es correcta.

- 3 Utilice el destornillador estándar suministrado para ajustar la tensión del hilo girando el tornillo.

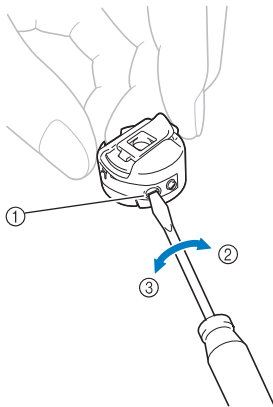

- 1 Tornillo de ajuste de tensión
- 2 Más apretado
- 3 Más flojo

- 4 Después de realizar los ajustes, pruebe a bordar con todas las varillas de aguja para comprobar la tensión del hilo.

#### Recuerde

- En los diseños de bordado incorporados se utiliza un dibujo para comprobar la tensión del hilo. Al bordar este patrón, puede comprobarse fácilmente la tensión del hilo. En el revés de la tela, el hilo de la bobina debe ajustarse para ocupar una tercera parte de la anchura de la puntada.

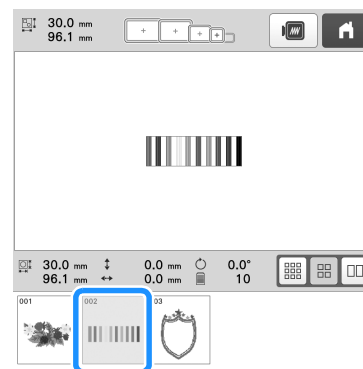
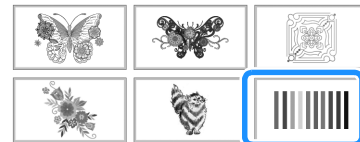
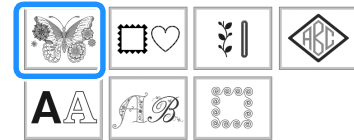

## Ajustar la tensión del hilo superior

Para bordar, la tensión del hilo debe ajustarse de manera que pueda verse un poco el hilo superior desde el revés de la tela.

### 1 Gire los botones de tensión del hilo.

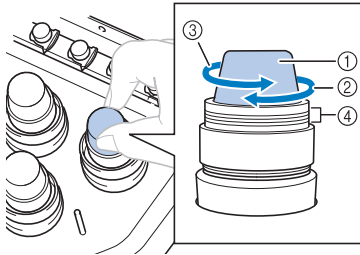

- ① Botones de tensión del hilo
- ② Más apretado
- ③ Más flojo
- ④ Marca

→ Si la tensión del hilo todavía no se ha ajustado correctamente, gire el botón de pretensión de la guía del hilo superior.

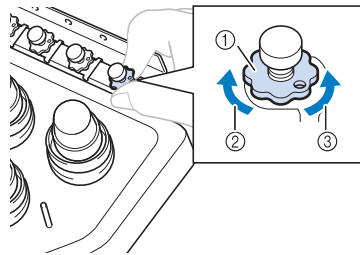

- ① Mando de pretensión de la guía del hilo superior
- ② Más apretado
- ③ Más flojo

### ■ Tensión correcta del hilo

El diseño puede verse desde el revés del tejido. Si no se ajusta correctamente la tensión del hilo, el acabado del diseño no será el adecuado. El tejido podría arrugarse o el hilo podría romperse.

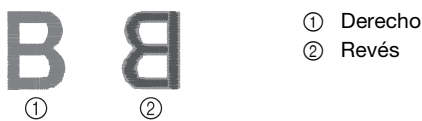

Realice las operaciones que se describen a continuación para ajustar la tensión del hilo como corresponda.

#### Nota

- Si disminuye la tensión del hilo más allá de la línea roja, el botón de tensión puede desmontarse. Esto no es una señal de avería. Aumente ligeramente la tensión del hilo y comience a bordar de nuevo.
- Si fuera necesario, consulte página 176 para obtener instrucciones sobre cómo volver a montar la unidad de tensión.

### ■ El hilo superior está demasiado tenso

El hilo superior está demasiado tenso y causa que se vea el hilo de la bobina en el derecho del tejido.



Gire el botón en la dirección de la flecha para disminuir la tensión del hilo superior.

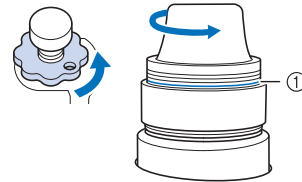

- ① Línea roja

Si puede ver la línea roja, no se puede disminuir más la tensión del hilo. Aumente la tensión del hilo de la bobina. (página 116)

#### Nota

- Si disminuye la tensión del hilo más allá de la línea roja, el botón de tensión puede desmontarse.
- Si fuera necesario, consulte página 176 para obtener instrucciones sobre cómo volver a montar la unidad de tensión.

### ■ El hilo superior está demasiado flojo

La tensión del hilo superior no es suficiente y hace que el hilo superior quede flojo, los remates queden también flojos o se hagan ondas en el derecho del tejido.



Gire el botón en la dirección de la flecha para aumentar la tensión del hilo superior.

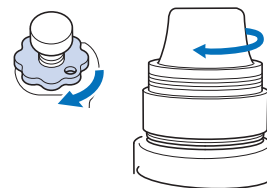

## Ajustar la máquina para que se pare en los cambios de color

Puede pararse la máquina en cualquier momento, sin embargo, si la para mientras está bordando, es mejor retroceder algunas puntadas antes de seguir bordando para solapar la costura. Si la máquina se para en un cambio de color, no hay que retroceder.

### ■ Parada de la máquina en el siguiente cambio de color

La máquina se puede ajustar para que se pare antes de bordar el siguiente color.

- 1 Mientras borda el color anterior al punto donde desea parar la máquina, toque  para que cambie a .

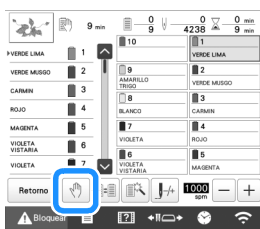

- 2 Tras terminar de bordar la zona del color actual, la varilla siguiente se coloca en posición y la máquina para antes de bordar el siguiente color.

→  cambia a .

- Si apaga la máquina por un tiempo, se le preguntará si desea seguir bordando o seleccionar un nuevo patrón cuando vuelva a encenderla.

Toque  para seguir bordando. (página 97)

### ■ Especificar pausas antes de bordar

Pueden especificarse pausas en la pantalla de ajustes de pausas que se muestra al tocar .

- 1 Toque  en la pantalla de ajustes del bordado.

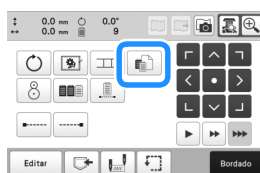

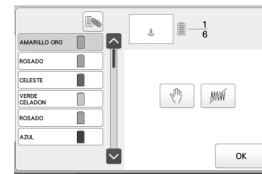

→ Aparecerá la pantalla de ajustes de pausas.

- 2 En la pantalla de secuencia de colores del hilo, seleccione el color de hilo donde desea detener la máquina antes de continuar con el bordado.



→ El color del hilo seleccionado se resalta en azul.

- Si se utiliza más de una vez el mismo color de hilo, pueden combinarse. Después de seleccionar un color de hilo, toque . La tecla cambia a  y todos los colores que aparecen en la pantalla de secuencia de colores del hilo que sean los mismos que el seleccionado aparecen resaltados en azul.

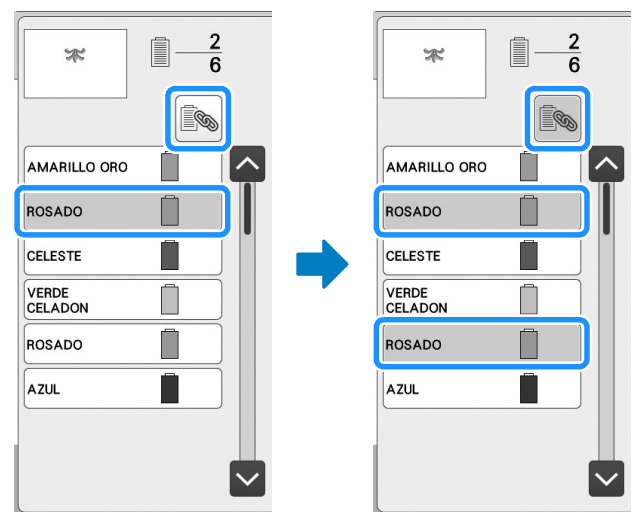

- 3 Toque .

→ Aparece la marca  para indicar dónde va a pararse la máquina.

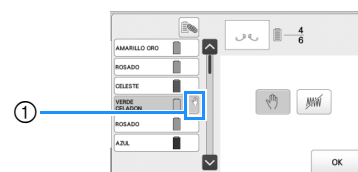

- 1  marca

- Para cancelar el ajuste, vuelva a tocar .

- 4 Repita los pasos 2 y 3 para cada pausa que desea especificar.

- Puede especificar cualquier número de pausas.

## 5 Tras especificar los ajustes deseados, toque .

- Si apaga la máquina por algún tiempo cuando está parada en la ubicación especificada después de bordar, se le preguntará si desea seguir bordando o seleccionar un nuevo patrón cuando vuelva a encenderla.

Toque  para seguir bordando. (página 97)

### **Recuerde**

- Si la máquina está apagada por algún tiempo, no se cancela el ajuste para que se pare la máquina en los cambios de color que se especificó antes de apagarla. Sin embargo, si se cancela el ajuste si se selecciona un nuevo diseño.
- Si se guarda un diseño con el ajuste para que se pare la máquina en los cambios de color, dicho ajuste también se guarda.

## Ajuste temporal de las varillas

Después de comenzar el bordado, la máquina puede pararse en un cambio de color y puede especificarse otra varilla para el siguiente color que se va a bordar.

Mediante la sustitución de un color del hilo superior ya enhebrado en una varilla diferente, puede ahorrarse tiempo en el bordado. Por ejemplo, un hilo de color similar puede utilizarse como sustituto temporalmente.

### 1 Toque .



→ Aparece la pantalla de ajuste temporal de las varillas.

### 2 Pulse la tecla correspondiente a la varilla de aguja enhebrada con el hilo con el que desea bordar.

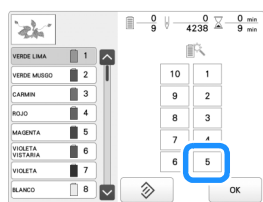

→ El número de varilla cambia y aparece  para indicar la varilla seleccionada.

→ Para cancelar el ajuste, toque .

### 3 Toque .



→ Vuelve a aparecer la pantalla de bordado.

### **Recuerde**

- No se puede cambiar el color del hilo (varilla) en mitad de una zona que se está bordando.

## ■ Bordado sin interrupción (un solo color)

Es posible coser un patrón seleccionado en un solo color, en lugar de varios colores. La máquina vacilará pero no se parará entre los pasos de color, y continuará hasta finalizar el diseño.

### 1 Toque en la pantalla de ajustes del bordado.

- El patrón seleccionado se bordará en un color, en lugar de cambiar el hilo durante el bordado.
- Vuelva a tocar  para volver a los ajustes originales del patrón.



### 2 Toque para volver a la pantalla de bordado.

### 3 Pulse la tecla correspondiente a la varilla de aguja enhebrada con el hilo con el que desea bordar ininterrumpidamente.



→ Aparece la pantalla de secuencia de colores del hilo y el patrón para el color del hilo de la varilla seleccionada.

### **Recuerde**

- Aunque se haya ajustado el bordado sin interrupción, puede utilizarse la función de corte del hilo sobrante DST. (página 123)
- Una vez finalizado el bordado, se cancelará el bordado ininterrumpido.

## Ajustes de las varillas reservadas y de la velocidad de bordado

Normalmente, la máquina asigna automáticamente los colores de hilo a las varillas de aguja; no obstante, puede asignarse manualmente un color específico a una determinada varilla. Si se especifica una varilla de aguja, ésta desaparece de las asignaciones automáticas de la máquina y el color especificado sigue asignado a la varilla.



Al asignar de forma específica los colores de hilo más utilizados a determinadas varillas, se reducen las dificultades de cambiar los carretes.

Asimismo, la velocidad máxima de bordado puede especificarse para la varilla asignada. Resulta útil cuando ajusta especialmente un hilo fino, como el hilo metálico, para la varilla de aguja asignada.

### Nota

- No se puede acceder a esta función desde la pantalla de bordado.
- Puede asignar colores de hilo hasta a 9 varillas de aguja en modo normal. Cuando se ajusta [Secuencia de colores manual] a [ON] en la pantalla de ajustes, se pueden asignar hasta a 10 varillas. Si asigna las 10 varillas en el modo [Secuencia de colores manual] y después ajusta la máquina al modo normal, el ajuste de la varilla 10 se cancela automáticamente. (página 58)

Una vez especificado el ajuste manual de una varilla, dicho ajuste permanece aplicado hasta que se cancele.

1 Toque  y, a continuación, .

→ Aparecerá la pantalla de ajustes de bordado.

2 Localice [Configurar atributos de la aguja].

3 Toque cualquier tecla de 1 a 10 para el número de la varilla que desee especificar.



① El número de la varilla seleccionada se ilumina en azul.

4 Seleccione el color que va a asignar a la varilla.

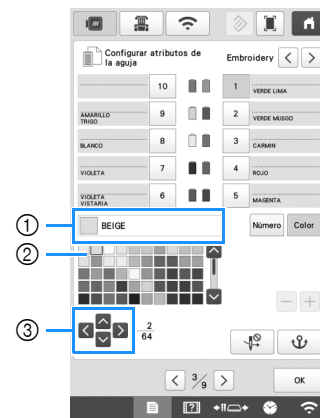

Toque , ,  y , o toque directamente un color para seleccionar el color deseado.



- ① Muestra el color seleccionado y su nombre
- ② El color del cuadro es el color que está seleccionado.
- ③ El cuadro se mueve en la dirección de la flecha de la tecla que se ha tocado.

5 Toque .

→ Aparecen en el carrete el color de hilo seleccionado y .

6 Toque  o  para ajustar la velocidad máxima de bordado para la varilla asignada.

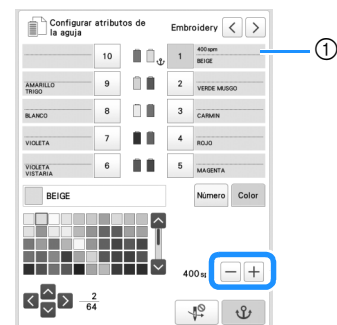

- ① Valor del ajuste de la velocidad máxima de bordado

### Recuerde

- Disminuya la velocidad de bordado a 400 spm cuando utilice un hilo especial, como por ejemplo un hilo metálico, asignado a una varilla. ("spm" es la cantidad de puntadas bordadas por minuto).
- La velocidad máxima de bordado especificada aquí siempre es efectiva para la varilla asignada, incluso si ajusta la velocidad más alta en la pantalla de bordado. (página 89)

- 7 Si es necesario, toque  para cancelar enhebrado automático de la aguja.

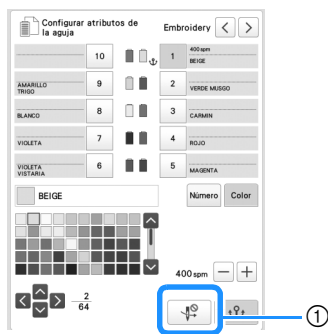

① Desactive la tecla del enhebrador

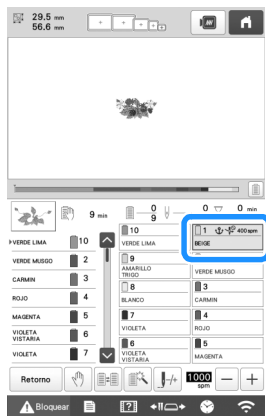

- 8 Toque .

- La varilla especificada se indica con  y la velocidad máxima de bordado especificada en la pantalla de bordado.



## ■ Cancelación de los ajustes

Para cambiar el ajuste, primero cáncélelo y, a continuación, seleccione el nuevo.

- 1 Toque cualquier tecla de  a  para el número de la varilla cuyo ajuste desea cancelar.

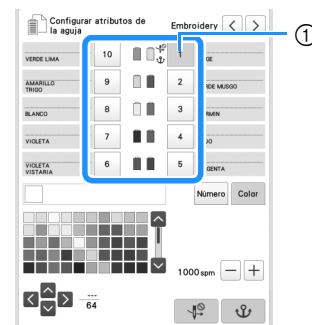

① El número de la varilla seleccionada se ilumina en azul.

- 2 Toque .

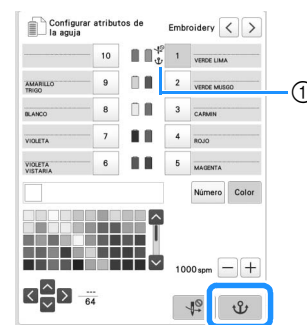

①  desaparece del carrito de hilo.

→ Esto cancela el ajuste manual de la varilla de la aguja.

- 3 Para cancelar el ajuste de enhebrado, vuelva a tocar .

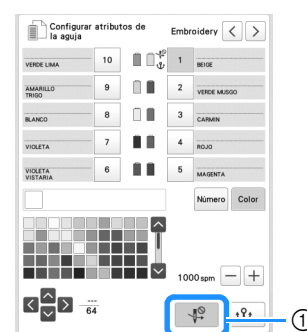

① Desactive la tecla del enhebrador

### Recuerde

- Siga el procedimiento desde el paso 4 de la página 121 para asignar el otro color de hilo a la varilla cuyo ajuste ha cancelado.

## Cambiar las guías de visualización

Es posible especificar las guías de la zona de visualización de patrones. La máquina detecta automáticamente el tipo de soporte del bastidor de bordado y el bastidor instalados y los muestra.

Toque  y, a continuación, .

→ Aparecerá la pantalla de ajustes de bordado.

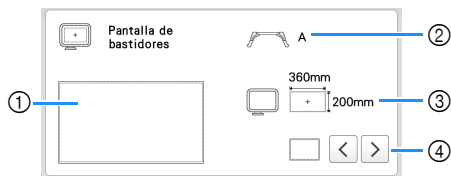





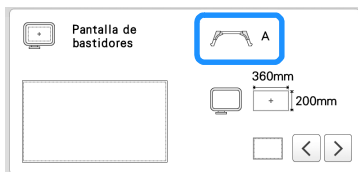

- ① Aquí puede verse una vista preliminar de cómo se mostrarán las guías con los ajustes especificados.
- ② Tipo de soporte del bastidor de bordado  
Visualiza el tipo de soporte del bastidor de bordado.
- ③ Área  
Muestra el tamaño del bastidor de bordado instalado. (página 66)
- ④ Marcador de punto central o líneas de cuadrícula  
Seleccione el tipo de marcador de punto central y las líneas de cuadrícula, y si desea o no mostrarlas.

### ■ Tipo de soporte del bastidor de bordado

La máquina detecta automáticamente el tipo de soporte del bastidor de bordado que está instalado. Si no se ha instalado ningún soporte del bastidor de bordado, se muestra el ajuste para “Bastidor para gorras/Bastidor cilíndrico”.



Soporte del bastidor de bordado A (incluido)	 A
Soporte del bastidor de bordado B (incluido)	 B
Soporte del bastidor de bordado C (opcional)	 C
Soporte del bastidor de bordado D (opcional)	 D
Soporte del bastidor de bordado E (opcional)	 E
Bastidor para gorras/Bastidor cilíndrico (opcionales)	 *
<b>Bastidor magnético (opcional)</b>	*

\* No aparece ningún icono puesto que este bastidor está instalado sin un soporte del bastidor de bordado.



## Cambiar la información de color del hilo

Puede ver el nombre de los colores de hilo, el número del hilo de bordar o el tiempo de bordado.



Al comprar la máquina, está seleccionado el número del color de hilo [#123].

### 📌 Recuerde



- Los colores mostrados en la pantalla pueden ser un poco diferentes a los colores reales de los carretes.
- [Original], los datos importados siguen siendo el hilo de la marca creado con el software, se establece como ajuste por defecto.

1 Toque  y, a continuación, .

→ Aparecerá la pantalla de ajustes de bordado.

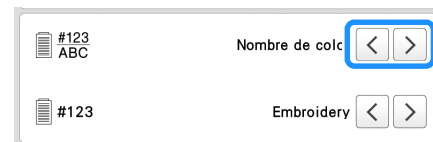
2 Toque  y  para ver el nombre de los colores de hilo, el número del hilo de bordar o el tiempo de bordado.



3 Cuando se muestre el número de hilo [#123], toque  y  para seleccionar de entre las marcas del hilo de bordado.



## Especificar el corte de saltos de puntada/códigos de salto “DST” para cortar

Puede especificar si los saltos de puntada se cortarán o no. Además, al utilizar datos de bordado Tajima (.dst), puede especificar si se corta o no el hilo según el número especificado de códigos de salto.



[ON]: La máquina convierte el código de “salto” en un código de corte, según el número especificado en la línea siguiente.

[OFF]: La máquina no convierte el código de “salto” en un código de corte.

Al comprar la máquina, está seleccionado [ON] y el número de saltos está ajustado en [3].

### 💡 Nota

- Si se cambia el ajuste a uno diferente, el nuevo ajuste se aplicará con el siguiente bordado.

1 Toque  y, a continuación, .

→ Aparecerá la pantalla de ajustes de bordado.

## 2 Localice [Corte del hilo].

## 3 Toque [ON] o [OFF] para seleccionar el ajuste deseado.

→ Si se ha seleccionado [ON], toque **+** y **-** para especificar la longitud del salto de puntada. Por ejemplo, si se ajusta el valor a [5 mm], los saltos de puntada se cortarán a 5 mm (13/64 pulgadas), no a 4 mm (5/32 pulgadas).



### Nota

- Aunque [Corte del hilo] esté ajustado a [ON], este ajuste no se aplica al corte de saltos de puntada de hilos entre patrones de caracteres. Para obtener más información acerca del corte de saltos de puntada para los patrones de caracteres, consulte "Cortar los hilos entre caracteres" en la página 47.

### Recuerde

- La longitud del corte de saltos de puntada no se puede especificar en los datos de bordado de Tajima (.dst).

## ■ Al utilizar datos de bordado Tajima (.dst)

## 4 Si [Corte del hilo] está ajustado a [ON], toque **+** y **-** para seleccionar el número de códigos de inserción.

Aparece el ajuste seleccionado.

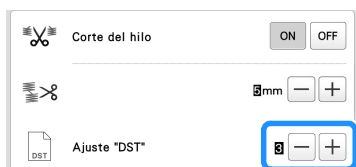

- Puede especificar un valor entre [1] y [8]. Por ejemplo, si se especifica [3], se convertirán 3 códigos de salto secuenciales en el código de corte. Pero los 2 códigos de salto secuenciales no se convertirán en el código de corte, se bordará como puntada de avance (salto).

### Nota

- Tiene que ajustar el número de salto para que sea igual al número utilizado cuando se creó el dato Tajima en particular. Si el número de salto no coincide, se producirá un corte no esperado o no se producirá ningún corte en el punto de corte previsto.

## Eliminar puntadas cortas

Si se utilizan datos de bordado distintos de nuestros diseños originales, es posible que la longitud de la puntada sea demasiado corta, lo que podría causar que se rompiera el hilo o la aguja. Para evitar que se produzca este problema, puede ajustarse la máquina para borrar puntadas con una longitud de puntada corta. Las puntadas con una longitud inferior a la especificada en esta función se borran.

Al comprar la máquina, está seleccionado [0.3].

## 1 Toque **☰** y, a continuación, **🔧**.

→ Aparecerá la pantalla de ajustes de bordado.

## 2 Localice [Borrar puntada corta].

## 3 Toque **+** y **-** para seleccionar la longitud de puntada.

Aparece el tamaño seleccionado.

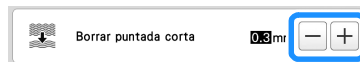

- Puede especificarse un valor entre 0 y 1 milímetros si la unidad de medida está ajustada en [mm] (o un valor entre 0 y 0,04 pulgadas si la unidad de medida es [inch] (pulgada)).

### Nota

- Si se cambia el ajuste a uno diferente, el nuevo ajuste se aplicará con el siguiente bordado.

## Especificar la longitud que queda del hilo

Este ajuste especifica si la longitud del hilo superior que sigue enhebrado en la aguja después de cortarlo (longitud del hilo pasado por el ojo de la aguja) tiene una punta estándar o larga.

Al comprar la máquina, está seleccionado [CORTE DE HILO ESTANDAR].

## 1 Toque **☰** y, a continuación, **🔧**.

→ Aparecerá la pantalla de ajustes de bordado.

## 2 Vaya a **🔧**.

## 3 Toque **<** y **>** para seleccionar el ajuste.

Aparece la longitud seleccionada.



- Si la máquina se salta puntadas con una longitud estándar de hilo después de cortarlo, seleccione [CORTE DE HILO LARGO].
- Cuando utilice hilo metálico, seleccione [CORTE DE HILO LARGO].

## Cambiar la distancia del hilvanado de bordado

La distancia desde el patrón a las puntadas de hilvanado se puede ajustar desde 0,0 mm (0 pulgadas) a 12,0 mm (1/2 pulgadas).

Al comprar la máquina, está seleccionado [5.0 mm]. Consulte página 99 cuando se utiliza este ajuste.

## 1 Toque **☰** y, a continuación, **🔧**.

→ Aparecerá la pantalla de ajustes de bordado.

## 2 Localice [Distancia del hilvanado de bordado].

## 3 Utilice **+** y **-** para especificar la distancia desde el patrón hasta la puntada de hilvanado.

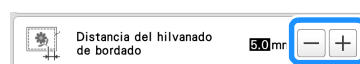

## Ajuste de deseleccionar la región

El ajuste de deseleccionar la región (que especifica que no se bordará un color de hilo) puede aplicarse a una parte del patrón que contenga un color específico. De esta manera, puede organizarse el bordado sin editar realmente el patrón.

1 Toque  en la pantalla de ajustes del bordado.

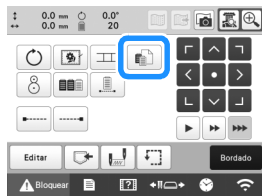

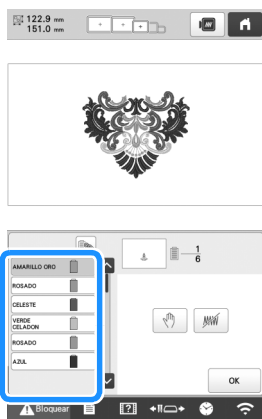

→ Aparece una pantalla que permite seleccionar números de varilla.

2 Desde la pantalla de secuencia de colores del hilo, seleccione el color del hilo que no debe bordarse.



→ El color del hilo seleccionado se resalta en azul.

- Si se utiliza más de una vez el mismo color de hilo, pueden combinarse. Después de seleccionar un color de hilo, toque . La tecla cambia a  y todos los colores que aparecen en la pantalla de secuencia de colores del hilo que sean los mismos que el seleccionado aparecen resaltados en azul.

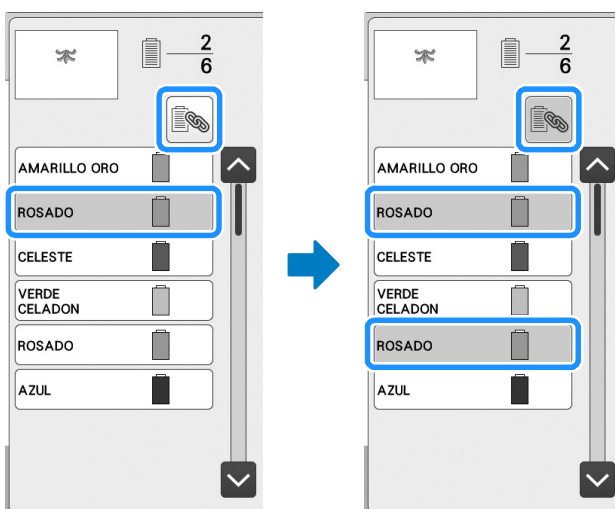

3 Toque .

→ Se muestra la marca  para indicar que no se bordará el color de hilo seleccionado.

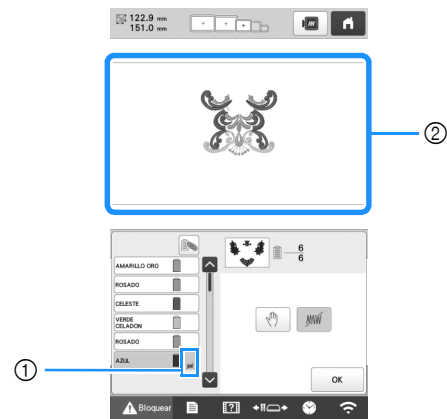



①  marca  
 ② Las partes del patrón que no se bordarán están ocultas.

4 Repita los pasos 2 y 3 para todos los colores de hilo que no se bordarán.

## 5 Tras especificar los ajustes deseados, toque .

### **Recuerde**

- Si se aplica el ajuste de deseleccionar la región a un patrón de caracteres, no se bordará ningún carácter en el patrón. Para anular la selección de la zona para un solo carácter, utilice  para separar el patrón de caracteres (página 44) o utilice  (página 54).  
Si utiliza la tecla multicolor para especificar los colores de hilo que no se bordarán, no podrá desactivarse el texto multicolor.
- Las partes a las que se haya aplicado el ajuste de deseleccionar la región no se eliminan. Puede revertirse su estado y hacer que vuelvan a bordarse (consulte “Cancelar el ajuste de deseleccionar la región” en la página 126).
- Si se ha aplicado el ajuste de deseleccionar la región a todos los colores de hilo, aparece un  rojo en la posición del patrón.

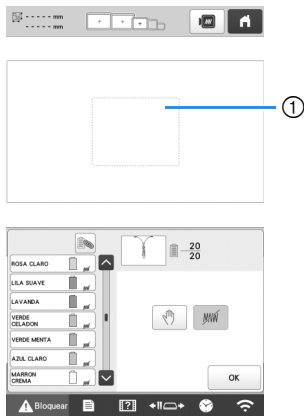

①  rojo

- Si la máquina está apagada por algún tiempo, no se cancelan los ajustes para deseleccionar la región que se especificaron antes de apagarla. En cambio, sí se cancelarán los ajustes si vuelve a seleccionarse el mismo patrón.
- Cuando se guarda un patrón al que se ha aplicado el ajuste de deseleccionar la región, también se guarda dicho ajuste. No obstante, el patrón no podrá guardarse si el ajuste de deseleccionar la región se ha aplicado a todos los colores de hilo.

## ■ Cancelar el ajuste de deseleccionar la región

### 1 Seleccione el color de hilo cuyo ajuste desee cancelar y toque .

→ La tecla cambia a  y se cancela el ajuste de deseleccionar la región.

- Si se combinaron colores de hilo con , también se cancelará el ajuste de deseleccionar la región para todos los colores de hilo que sean el mismo que se seleccionó.

## Ajustes de la posición inicial/final

### 1 Toque en la pantalla de ajustes de bordado.

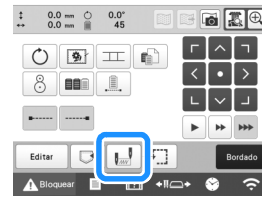

→ Aparece la pantalla de ajuste de las posiciones inicial y final.

### 2 Seleccione o .

- Al seleccionar 

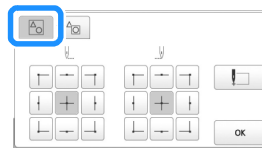

La máquina puede ajustar el punto de inicio y el punto de fin por separado a partir de los 9 puntos del patrón. Estos puntos son: la esquina superior izquierda, la parte superior central, la esquina superior derecha, la parte central izquierda, centro, centro-derecha, la esquina inferior izquierda, la parte inferior central y esquina inferior derecha.

Esta función puede utilizarse para repetir el bordado de un patrón a lo largo de una diagonal. (página 127)

- Al seleccionar 

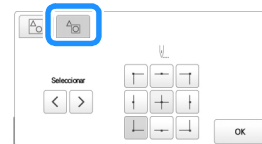

Al girar el patrón mientras se comprueba la posición de bordado mostrada por la cámara, la posición de inicio de bordado se puede establecer usando una máscara basada en el patrón antes de que se haya girado, lo cual resulta útil para la alineación. (página 75)

### **Recuerde**

- Al comprar la máquina,  está seleccionado y las posiciones inicial y final están ajustadas en el centro del patrón.
- Los ajustes de las posiciones inicial y final no cambian hasta que se pulse la tecla de un nuevo ajuste. Los ajustes especificados antes de apagar la máquina se mantienen seleccionados la próxima vez que se encienda. (Si se utiliza un adhesivo de posición de bordado para alinear el patrón, o se añade o se retira hilvanado, la configuración volverá a su valor predeterminado).

## ■ Repetición del bordado de un patrón a lo largo de una diagonal

Ejemplo



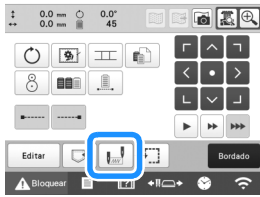

- 1 Toque  en la pantalla de ajustes del bordado para poder ver la pantalla de ajuste de las posiciones inicial/final.





- 2 Seleccione .

- 3 Especifique la esquina superior izquierda como la posición inicial y la inferior derecha como la posición final.

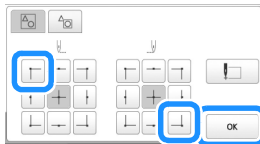

Para la posición inicial, toque  para cambiar a .

Para la posición final, toque  para cambiar a .



Toque  para cerrar la pantalla de ajuste de las posiciones inicial/final.

- 4 Borde el primer patrón.

Toque  para ver la pantalla de bordado y, a continuación, toque  y pulse el botón de "inicio/parar".



- ① Posición inicial
- ② Posición final

- 5 Una vez finalizado el bordado, la máquina se detiene en la esquina inferior derecha del patrón.



- 6 Toque  y repita los pasos 4 y 5 tres veces.

### Nota

- Si el próximo patrón de bordado de la serie se va a coser fuera del campo de bordado, aparecerá el mensaje para informarle que no puede establecerse la posición inicial/final. Vuelva a colocar el tejido en el bastidor para continuar la repetición del bordado del patrón.

Toque  y repita los pasos 4 y 5.

### Recuerde

- Si se cambian los ajustes de las posiciones inicial y final, en lugar de bordar los patrones en una dirección fija, son posibles varios patrones.



## ■ Bordado de caracteres alineados

Siga el procedimiento que se describe a continuación para bordar caracteres alineados en una sola fila si el patrón sobresale del bastidor de bordado.

Ejemplo: Alinear "DEF" a los caracteres "ABC"

# A B C D E F

1 Seleccione los patrones de caracteres para "ABC".

2 Toque  en la pantalla de ajustes del bordado.

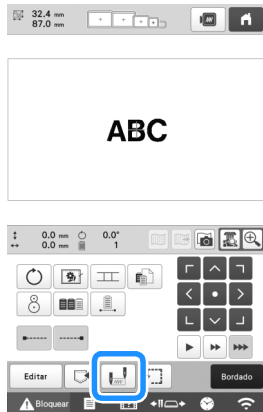

3 Seleccione .

4 Toque .

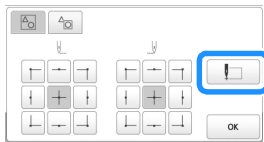





→ La varilla de la aguja se coloca en la esquina inferior izquierda del diseño. El bastidor de bordado se mueve para que la aguja quede colocada correctamente.

### 💡 Nota

- Para cancelar el ajuste del punto de inicio y volver al centro del patrón, toque .

- Utilice  para seleccionar otro punto de inicio del bordado.

5 Toque  para volver a la pantalla de ajustes del bordado y, a continuación, toque  para continuar con la pantalla de bordado.

→  cambia a  mientras el punto de inicio esté ajustado en la esquina inferior izquierda del patrón.

6 Para empezar a bordar, toque  Bloquear y luego pulse el botón de "inicio/parar".

7 Una vez bordados los caracteres, corte los hilos, extraiga el bastidor de bordado y vuelva a colocarlo después de forma que puedan bordarse los caracteres restantes ("DEF").

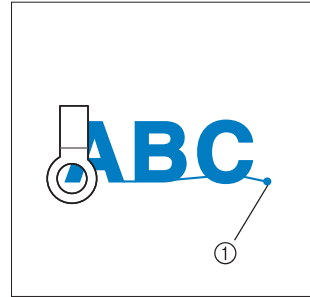

① Final del bordado

8 Como en el paso 1, seleccione los patrones de caracteres para "DEF".

9 En la pantalla de ajustes del bordado, toque .

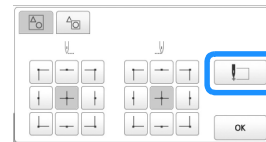

10 Toque .



→ La varilla de la aguja se coloca en la esquina inferior izquierda del diseño. El bastidor de bordado se mueve para que la aguja quede colocada correctamente.

11 Toque .

12 Utilice  para alinear la aguja con el final del bordado del patrón anterior.

- Toque  para comprobar el punto de entrada de la aguja en la pantalla LCD. Antes de mostrar la imagen de la cámara, especifique los ajustes de imagen adecuados. (página 73)
  - Se pueden lograr unos mejores resultados de la imagen de la cámara con los ajustes adecuados.
- Toque  para ampliar la vista de la cámara.

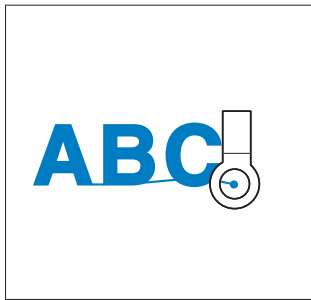

**Nota**

- También puede seguir el procedimiento de “Buscar la posición de bordado” en la página 80 colocando directamente la aguja sobre el extremo del patrón anterior.

13 Toque .

14 Para empezar a bordar los patrones de caracteres restantes, toque  y, a continuación, pulse el botón de “inicio/parar”.



■ **Bordar un patrón alineado con una marca en el tejido**

Al especificar el principio y el final de la costura, puede comprobarse la posición exacta del diseño.

1 Toque  en la pantalla de ajustes del bordado.

2 Seleccione .

3 Ajuste el principio de la costura en la esquina inferior izquierda.

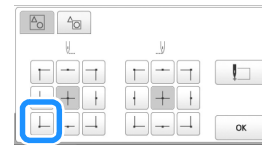

→ El bastidor se mueve para que la punta de entrada de la aguja quede alineada con el principio de la costura.

4 Con un marcador para tela, señale este punto en el tejido.

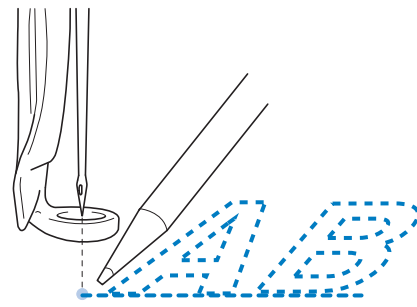

5 Ajuste el principio de la costura en la esquina inferior derecha.

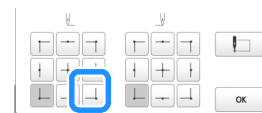

→ El bastidor se mueve para que la punta de entrada de la aguja quede alineada con el principio de la costura.

6 Con un marcador para tela, señale este punto en el tejido.

7 Retire el bastidor de la máquina y, a continuación, conecte estos dos puntos para comprobar la posición de bordado.



- Si la línea de base no está alineada o se cruza con otra línea, vuelva a colocar el tejido en el bastidor o ajuste la posición del diseño.

# UTILIZAR LA FUNCIÓN DE MEMORIA

## Almacenamiento de patrones de bordado

### Nota

- No desactive la máquina mientras se muestre la pantalla [Guardando...]. Perderá el patrón que está guardando.
- Los patrones de bordado no pueden transferirse mediante transmisión inalámbrica si el ordenador y la máquina están conectados a redes domésticas diferentes. Asegúrese de conectarlos a la misma red doméstica.
- Si desea más información acerca de los ordenadores compatibles, consulte "ESPECIFICACIONES" en la página 190.

- 1 Toque  cuando el patrón que desea guardar esté en la pantalla de ajustes de bordado.

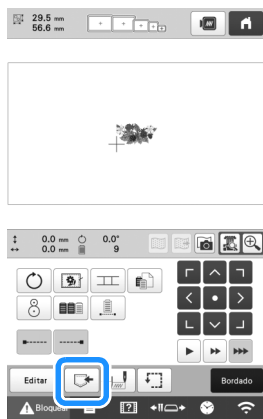

- 2 Toque el destino que desee para empezar a guardar.

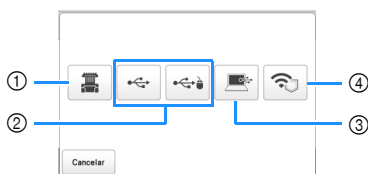

- 1 Guardar en la memoria de la máquina.
- 2 Guardar en el dispositivo USB. El patrón se guarda en una carpeta llamada [bPocket]. Cuando guarde el patrón de bordado en un dispositivo USB, inserte dicho dispositivo en el puerto USB de la máquina.

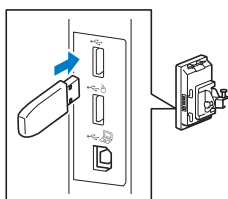

- 3 Guardar en el ordenador. Cuando desee guardar el patrón de bordado en un ordenador, conecte el ordenador y la máquina utilizando el cable USB incluido. Conecte el cable USB incluido en los puertos USB de la máquina.

- Seleccione el archivo .phx del patrón en "Disco extraíble" y cópielo en el ordenador.

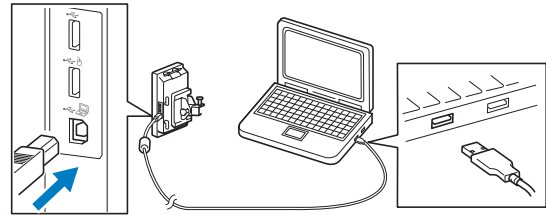

- 4 Guarde el patrón en el ordenador a través de la conexión de red inalámbrica. Para procedimientos detallados, consulte el manual de PE-DESIGN (versión 11 o posterior).

## Recuperar patrones de bordado

- 1 Toque el destino deseado y seleccione el patrón de bordado deseado.

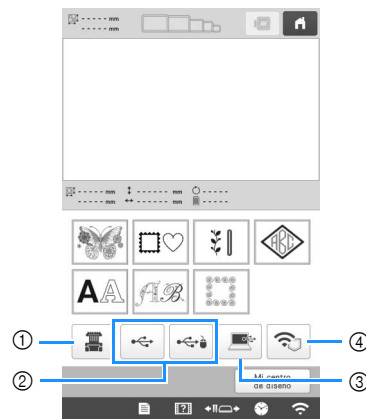



- 1 Recuperar de la memoria de la máquina.
- 2 Recuperar desde un dispositivo USB. Cuando recupere los patrones desde un dispositivo USB, inserte dicho dispositivo en el puerto USB de la máquina.
- 3 Recuperar desde un ordenador. Cuando recupere los patrones desde un ordenador, utilice el cable USB incluido para conectar el ordenador y la máquina. Enchufe el conector del cable USB en los puertos USB correspondientes del ordenador y de la máquina.
- 4 Recupere el patrón a través de la conexión de red inalámbrica. Para procedimientos detallados, consulte el manual de PE-DESIGN (versión 11 o posterior).

### Recuerde

- Si el patrón de bordado a recuperar se encuentra en una carpeta del dispositivo USB, toque la tecla para dicha carpeta. Toque  para volver a la pantalla anterior.

- 2 Toque .



- \* Para guardar patrones de bordado en otra memoria, toque  y luego seleccione el destino que desee.
- \* Toque  para eliminar el patrón de bordado.

## Conectar el dispositivo USB utilizando las pinzas para cable USB incluidas

Cuando conecte la máquina a un ordenador, utilice las pinzas para cable USB incluidas para mantener el cable alejado del carro.

Pinzas para cable incluidas



### Posiciones de colocación de las pinzas para cable USB

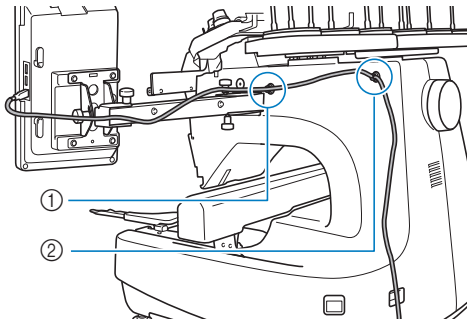

- ① Orificio del tornillo delantero en el lateral de la máquina
- ② Orificio del tornillo trasero en el lateral de la máquina

### 1 Utilizando el destornillador Allen que se suministra, quite la tapa protectora que cubre el tornillo delantero en el lateral de la máquina.

- Introduzca el extremo del destornillador Allen en el orificio de la tapa protectora y, a continuación, extraiga un poco la tapa para quitarla.

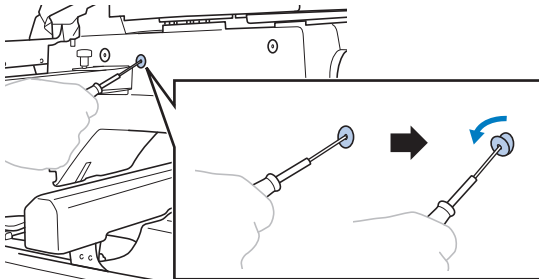

#### Nota

- No introduzca demasiado el destornillador Allen en el orificio de la tapa protectora, pues la máquina o el destornillador podrían dañarse.

### 2 Abra la pinza para cable USB.

- Presione con la uña sobre la pestaña para abrir la pinza.

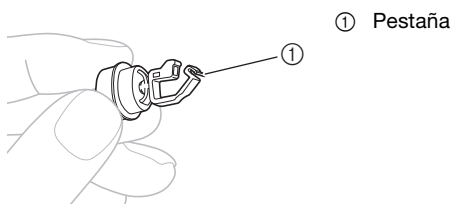

### 3 Sujete el extremo de la pinza para cable USB y, a continuación, inserte firmemente el otro extremo en el orificio del tornillo del que quitó la tapa protectora.

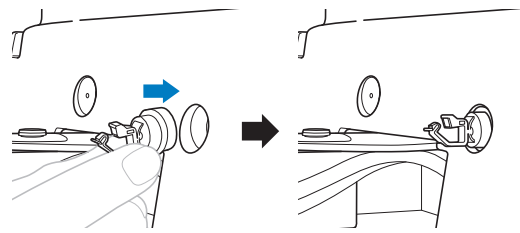

### 4 Como se describe en los pasos 1 al 3, quite la tapa protectora del orificio del tornillo trasero en el lateral de la máquina y a continuación, inserte una pinza para cable USB abierta.

### 5 Compruebe que las pinzas para cable USB están insertadas firmemente en los orificios de los tornillos delantero y trasero situados en el lateral de la máquina.

- Si las pinzas para cable USB no están insertadas firmemente en los orificios de los tornillos, entonces no están colocadas correctamente. Inserte firmemente las pinzas para cable en los orificios de los tornillos.

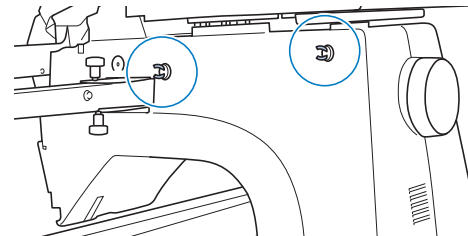

### 6 Pase el cable USB por la pinza para cable USB delantera, y luego cierre la pinza para sujetar el cable.

- Cuando pase el cable USB por la pinza, no lo inserte a la fuerza, pues la pinza podría romperse.

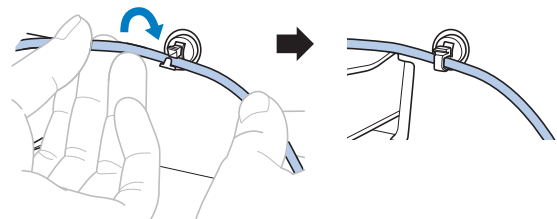

### 7 Siguiendo el mismo procedimiento descrito en el paso 5, sujete el cable USB con la pinza para cable USB trasera.

### 8 Disponga el cable USB entre las pinzas para cable USB de manera que el cable no interfiera con el funcionamiento de la máquina.

#### Recuerde

- Guarde las tapas protectoras, que quitó en el paso 1, en el estuche de accesorios incluido para que no se pierdan.

## ENVIAR PATRONES DE BORDADO DESDE UN ORDENADOR A LA MÁQUINA (FUNCIÓN LINK (VÍNCULO))

Esta máquina es compatible con la función Link (Vínculo). Esta función permite transferir patrones de bordado editados en el programa de bordados con la función Link (Vínculo), como PE-DESIGN NEXT o una versión posterior, desde un ordenador a varias máquinas. Pueden transferirse hasta 100 patrones de bordado a una máquina, y el estado del bordado de estos patrones puede verse en el monitor del ordenador. Utilice el cable USB incluido o la función de LAN inalámbrica para conectar la máquina a un ordenador. Para transferir patrones a través de la conexión de red inalámbrica, utilice PE-DESIGN versión 11.2 o posterior.

### Operaciones disponibles con la función Link (Vínculo)

#### ■ Envío de varios patrones de bordado a las máquinas conectadas

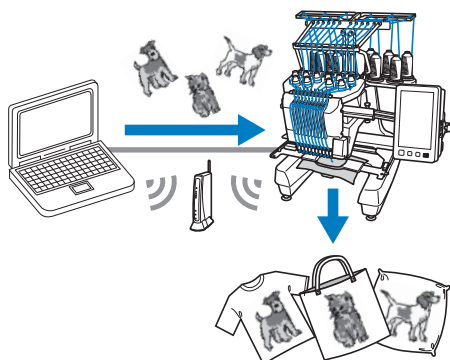

#### ■ Comprobación del estado de bordado de la máquina (este modelo) desde el ordenador (Ejemplo de varias máquinas conectadas por un cable USB)

- Es posible conectar un máximo de cuatro máquinas.

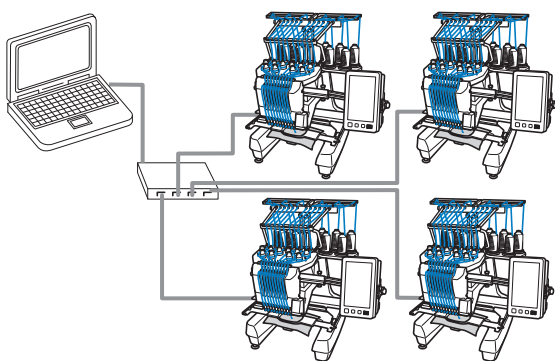

#### 📌 Recuerde

- Al conectar varias máquinas al ordenador, utilice un concentrador USB disponible en el mercado. Tenga en cuenta que se recomienda el uso de un concentrador USB autoalimentado. No utilice cables alargadores USB o cables repetidores. Si desea obtener más información sobre el uso del concentrador USB, consulte sus instrucciones de funcionamiento.

(Ejemplo de varias máquinas conectadas por la función de LAN inalámbrica)

- Es posible conectar un máximo de diez máquinas.

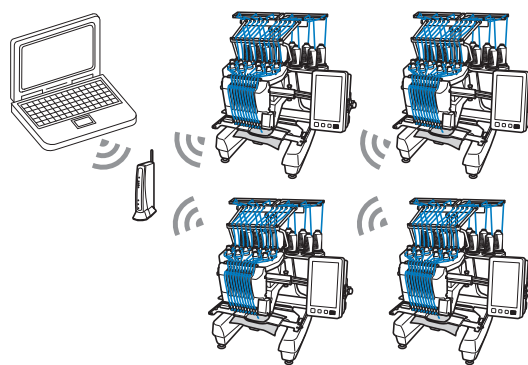

### Bordado con la función Link (Vínculo)

En primer lugar, utilice el programa de edición de bordados para crear el patrón de bordado que desea enviar a la máquina.

#### 💡 Nota

- Pueden utilizarse datos de bordado con formato PES (.pes) con la función Link (Vínculo).
- La función Link (Vínculo) no puede utilizarse con patrones divididos (grandes). (página 135)
- Coloque en la máquina el bastidor de bordado correspondiente al tamaño del patrón que va a enviar.

- 1 Toque y, a continuación, .  
→ Aparecerá la pantalla de ajustes generales.
- 2 Localice [Link (Vínculo)].
- 3 Toque y para seleccionar [Cable USB] o [LAN inalámbrica].

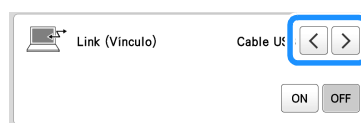

- 4 Toque [ON] para activar la función Link (Vínculo).

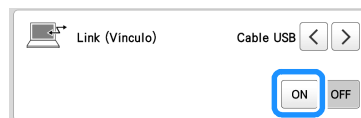

→ Cuando aparezca el mensaje siguiente, toque



## Recuerde

- Si se activa la función Link (Vínculo) mediante la conexión de un cable USB cuando [Activar LAN inalámbrica] esté ajustado a [ON], se mostrará el mensaje para ajustar [Activar LAN inalámbrica] a [OFF].
- Si se activa la función Link (Vínculo) mediante la conexión de la LAN inalámbrica cuando [Activar LAN inalámbrica] esté ajustado a [OFF], se mostrará el mensaje para ajustar [Activar LAN inalámbrica] a [ON].

## 5 Apague la máquina.

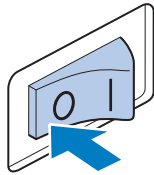

### Nota

- Cuando desactive la máquina, espere unos 5 segundos antes de volverla a activar.

## 6 Conecte la máquina al ordenador.

- Conexión del cable USB

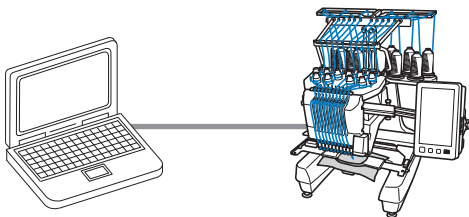

Cuando conecte la máquina al ordenador, utilice las pinzas para cable USB incluidas. (página 131)

- Conexión de la LAN inalámbrica

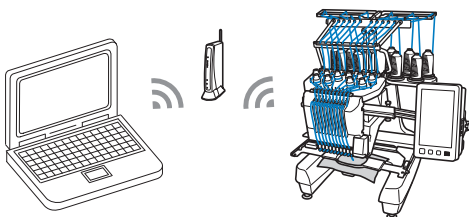

Para más información acerca de la conexión de la LAN inalámbrica, consulte página 29.

## 7 Encienda la máquina.

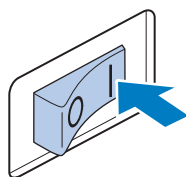

## 8 Utilizando el programa de edición de bordados con la función Link (Vínculo), como PE-DESIGN NEXT o una versión posterior, envíe el patrón desde un ordenador a la máquina en el modo Link (Vínculo).

## 9 Cuando aparezca el mensaje siguiente, toque .

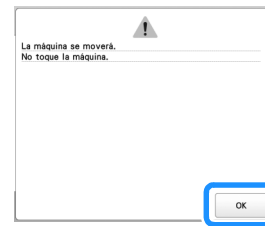

- Conexión del cable USB
- Conexión de la LAN inalámbrica

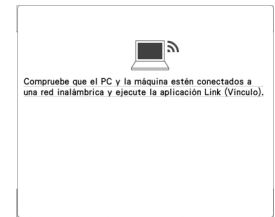
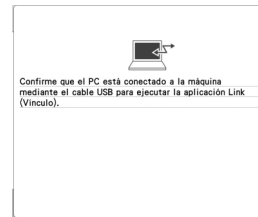

→ Aparecerá un mensaje en la pantalla LCD de la máquina mientras esta última se está conectando al ordenador.



### Nota

- Si desea obtener más información sobre el uso del programa de edición de bordados, consulte el manual de instrucciones correspondiente.



- \* Este cuadro de diálogo Link (Vínculo) se encuentra en el software PE-DESIGN NEXT.
- Si aparece el mensaje de error siguiente, el tipo de bastidor instalado en la máquina no es compatible con el tamaño del diseño. Sustituya el bastidor por uno compatible con el tamaño del diseño.

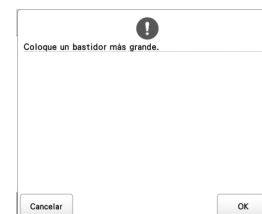

## 10 Después de que la máquina abra el patrón de bordado, aparecerá la pantalla de bordado.

→ El diseño de bordado abierto aparece en la zona de visualización de diseños con el icono de la función Link (Vínculo).

- Conexión del cable USB
- Conexión de la LAN inalámbrica

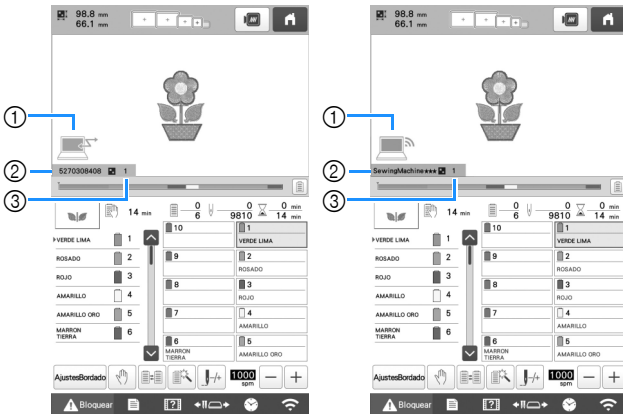

- |                                      |                                      |
|--------------------------------------|--------------------------------------|
| ① Icono de la función Link (Vínculo) | ① Icono de la función Link (Vínculo) |
| ② ID de la máquina de 10 dígitos     | ② Nombre de la máquina               |
| ③ Número del diseño en la cola       | ③ Número del diseño en la cola       |

### Recuerde

- Mientras la máquina está conectada al ordenador, puede ver su estado utilizando una función del programa de edición de bordados. Si hay varias máquinas conectadas a la vez, compruebe el estado de las mismas utilizando el ID de la máquina de 10 dígitos que se muestra en la pantalla de la máquina. Puede ver la siguiente información desde el ordenador:
  - Estado de la máquina
  - Información sobre los datos de bordado bordados y recibidos por la máquina (tiempo que queda hasta la próxima vez que la máquina se detenga, número de cambios de color, tiempo de bordado, velocidad máxima de bordado, tamaño del patrón, tamaño del bastidor utilizado en la máquina)

## 11 Para cambiar los ajustes de bordado del patrón de bordado abierto, toque .

- Toque  cuando aparezca el mensaje siguiente. Toque  para volver a la pantalla de bordado.

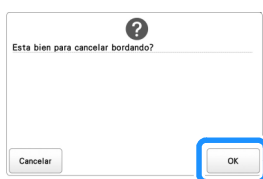

→ Aparecerá la pantalla de ajustes de bordado.

## 12 Una vez especificados los ajustes deseados, toque para volver a la pantalla de bordado.

- Conexión del cable USB
- Conexión de la LAN inalámbrica

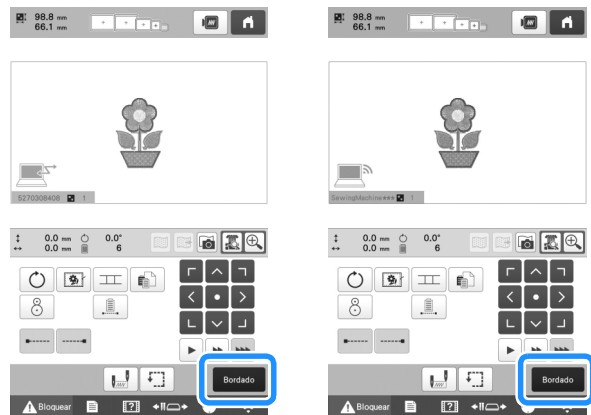

## 13 Para empezar a bordar, toque y, a continuación, pulse el botón de "inicio/parar".

→ Tras finalizar el bordado, aparece el siguiente mensaje.



## 14 Para abrir otro patrón enviado desde el ordenador, toque y, a continuación, repita el procedimiento desde el paso 10 para seguir bordando.

Para dejar de bordar o para volver a bordar el mismo patrón, toque .



### Nota

- Los ajustes de la pantalla de bordado especificados en el paso 12 se guardan aunque se haya tocado  para continuar bordando una vez finalizado el bordado.

### Recuerde

- Si la máquina se apaga mientras está bordando, puede utilizarse la operación de reanudación la próxima vez que se encienda.

## Desactivar la función Link (Vínculo)

- 1 Toque  y, a continuación, .  
→ Aparecerá la pantalla de ajustes generales.
- 2 Localice [Link (Vínculo)].
- 3 Toque [OFF] para desactivar la función Link (Vínculo).

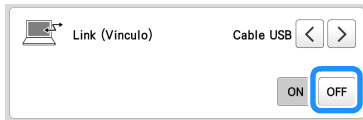

→ Si aparece el mensaje para salir del modo Link (Vínculo), toque .

- 4 Apague la máquina.

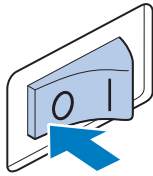

### Nota

- Cuando desactive la máquina, espere unos 5 segundos antes de volverla a activar.

## APLICACIONES DE BORDADO

### Bordado de patrones divididos (grandes)

Se pueden bordar los patrones divididos (grandes) creados con PE-DESIGN versión 7 o posterior. Con patrones grandes, los diseños de bordado con un tamaño superior al del aro de bordado se dividen en varias secciones, que se combinan para crear un solo patrón después de bordar cada una de ellas.

Si desea más información acerca de cómo crear patrones de bordado de gran tamaño, así como instrucciones de bordado más detalladas, consulte el manual que se suministra con PE-DESIGN versión 7 o posterior.

El siguiente procedimiento describe cómo leer el siguiente diseño de bordado grande desde un dispositivo USB y cómo bordarlo.

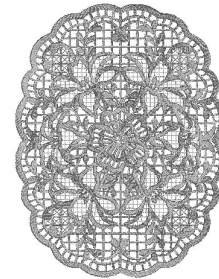

- 1 Conecte a la máquina el dispositivo que contiene el diseño de bordado grande creado y, a continuación, seleccione el diseño que desea bordar.

- \* Para obtener más información sobre cómo recuperar los patrones, consulte página 130.

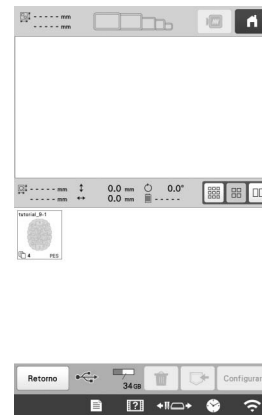

→ Aparece una pantalla para poder seleccionar una sección del diseño de bordado grande.

**2** Seleccione la sección  que desea bordar y, a continuación, toque **Configurar**.

- Seleccione las secciones en orden alfabético.

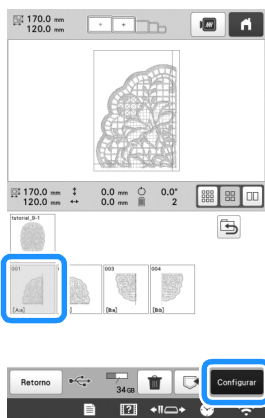

**3** Si es necesario, edite el diseño. A continuación, toque **Fin De Edición**.

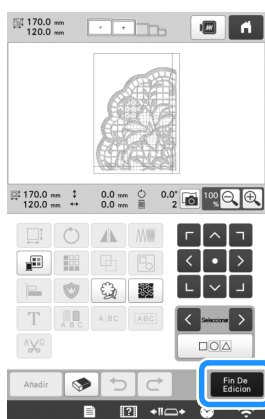

- Si desea más información, consulte “EDITAR EL PATRÓN DE BORDADO” en la página 44.

**4** Confirme el tamaño del diseño y, a continuación, seleccione el tejido y el bastidor de bordado apropiados.

- Asegúrese de seleccionar tejido del tamaño del diseño combinado.

**5** Coloque la parte apropiada del tejido en el bastidor. En este caso, coloque la parte superior izquierda del tejido.

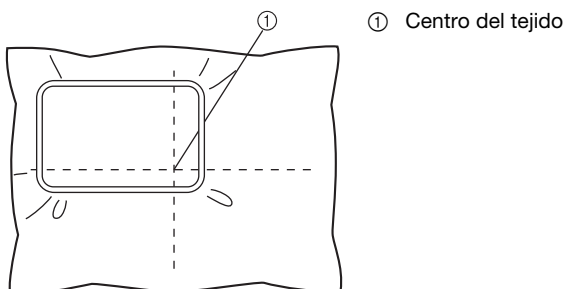

**6** Toque **Bordado**.

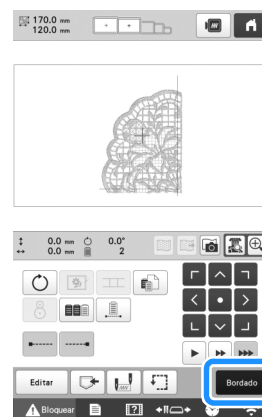

### Recuerde

- El patrón se puede girar a la izquierda o a la derecha si se toca .

**7** Para bordar la sección del patrón, toque **Bloquear** y, a continuación, pulse el botón de “inicio/parar”.

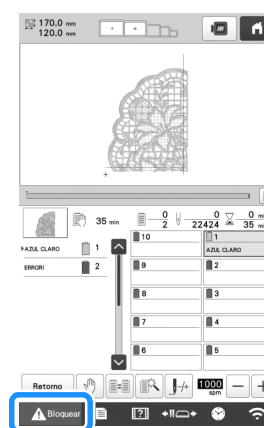

### Nota

- El último paso de la costura de la sección del diseño será una costura de alineación. Utilice esta costura para colocar la sección del diseño adyacente.

**8** Una vez finalizado el bordado, aparece el mensaje para confirmar el bordado de la siguiente parte. Toque **OK**.



- Aparece una pantalla para poder seleccionar una sección del diseño de bordado grande.

- 9 Toque  para seleccionar la siguiente sección del patrón y, a continuación, toque **Configurar**.

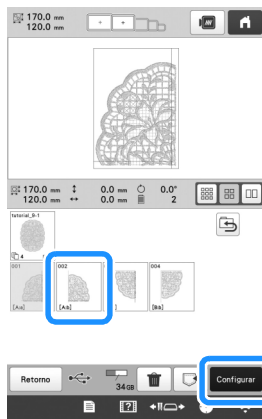

- 10 Toque **Fin De Edición** y, a continuación, **Bordado**.

- 11 Coloque en el bastidor el tejido de la siguiente sección del diseño alineándolo en la costura de alineación. En este caso, alinee el lado izquierdo del aro en el lado derecho de la sección del diseño bordada en el paso 6.

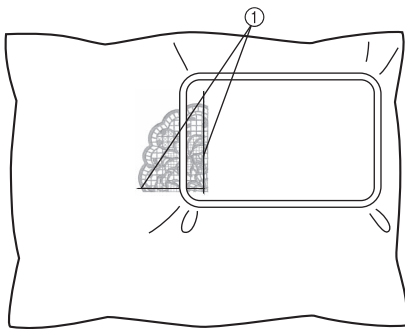

① Costura de alineación

#### Nota

- Asegúrese de que la costura de alineación queda completamente dentro del área de bordado. Coloque la hoja de bordado dentro del bastidor y alinee la cuadrícula con la costura de alineación para facilitar la colocación.

- 12 Repita los pasos 7 al 10 para bordar y combinar las secciones restantes del patrón.

## INSTALAR LA TABLA ANCHA

### AVISO

- No olvide colocar la tabla ancha cuando utilice los bastidores magnéticos, los bastidores jumbo, de bordes, de acolchado o planos opcionales. Si se utilizan estos bastidores sin la tabla ancha colocada, el peso del bastidor y del tejido puede causar que el bastidor se incline y el bordado resultante no sea de buena calidad.

#### Nota

- Cuando transporte la tabla ancha, asegúrese de sujetarla con las dos manos.
- Coloque la tabla ancha en la máquina antes de colocar el bastidor de bordado.
- No ponga objetos pesados encima de la tabla ancha colocada ni ejerza presión sobre ella.
- Retire la tabla ancha de la máquina cuando utilice bastidores de bordado que no necesiten usarse con la tabla ancha o al bordar artículos con forma de tubo como bolsas o gorras. Los bastidores de bordado para estos tipos de objetos no pueden instalarse mientras la tabla ancha esté colocada en la máquina.

- 1 Afloje los dos tornillos de mariposa unas 5 o 6 vueltas.

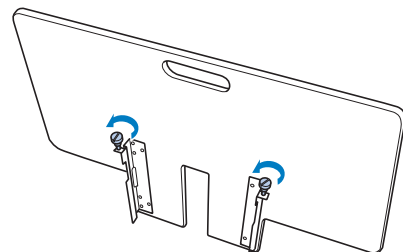

- 2** Sitúe la tabla ancha de manera que la muesca del centro quede alineada con la plataforma de la máquina y, a continuación, coloque la tabla ancha plana respecto a las placas de las guías.

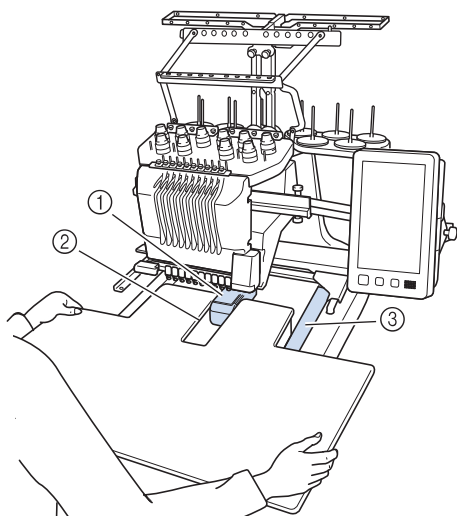

- 3** Tire de la tabla ancha hacia usted hasta que las patillas de las abrazaderas de montaje (colocadas a cada lado en la parte inferior de la tabla ancha) encajen en las muescas de las placas de las guías.

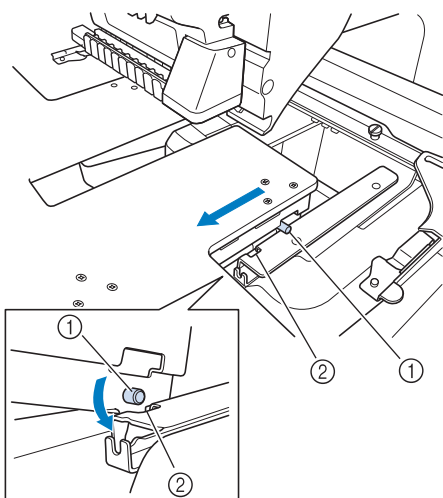

- 4** Introduzca la tabla ancha, sujetándola al mismo tiempo para que permanezca nivelada. Empuje la tabla ancha hasta que toque ligeramente la máquina.

- Si la tabla ancha no se mueve con suavidad, levántela un poco y luego insértela.

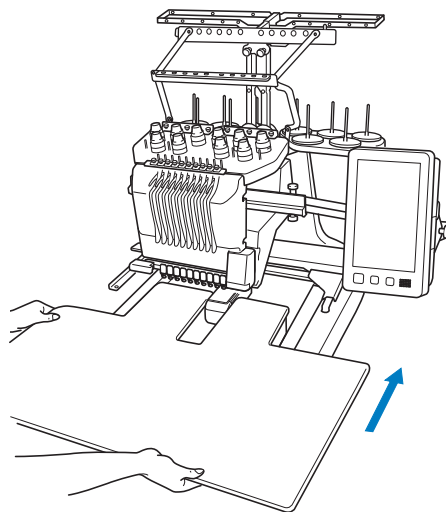

- 5** Mirando por debajo de la tabla ancha, súbala un poco y luego bájela para que el tornillo encaje en la muesca situada en la parte frontal de la placa de la guía.

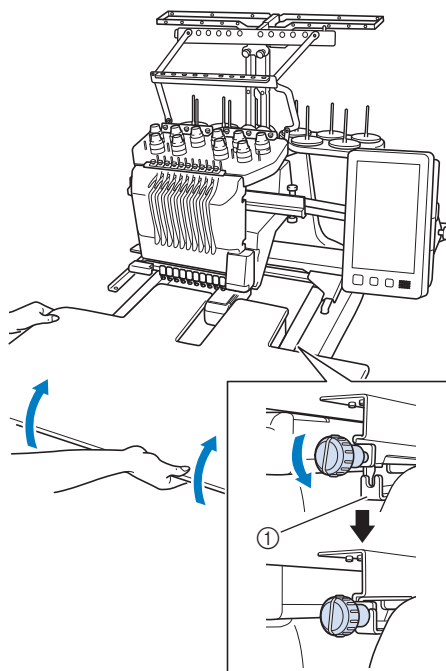

- 6** Apriete los dos tornillos de mariposa para que la tabla ancha quede sujeta.

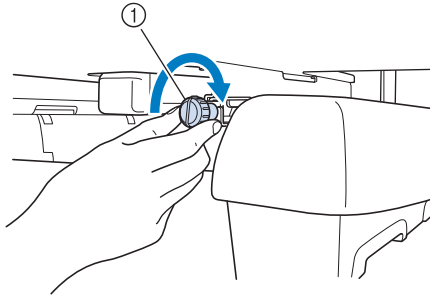

① Tornillo de mariposa

### Retirar la tabla ancha

- 1** Afloje los dos tornillos de mariposa, levante la tabla ancha y luego tire de ella hacia usted para extraerla.

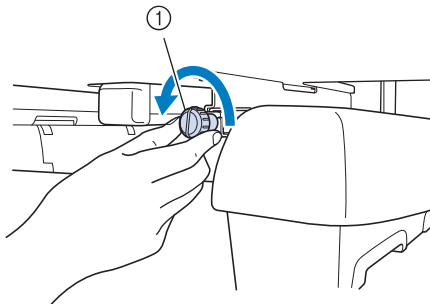

① Tornillo de mariposa

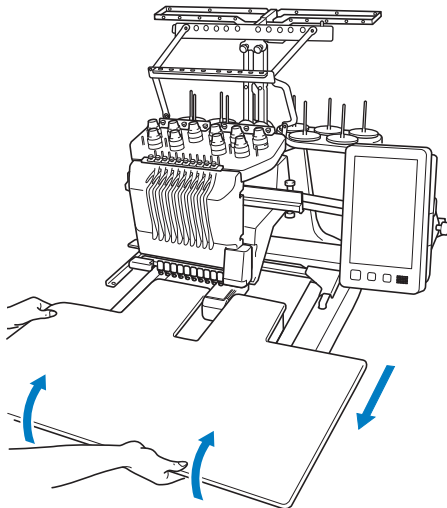

- 2** Cuando las patillas de cada lado lleguen a las muescas de las placas de las guías, levante la tabla ancha para liberar las patillas de las muescas.

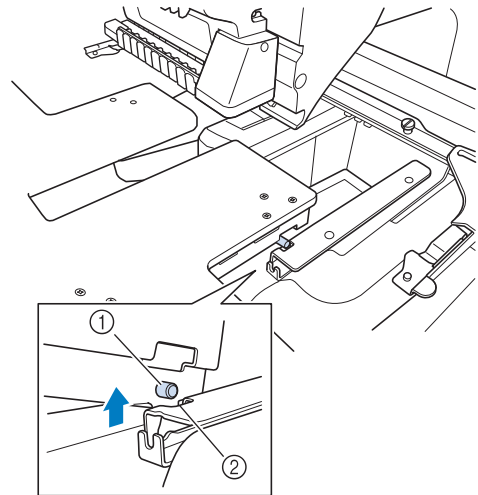

① Patilla  
② Muesca

→ Extraiga la tabla ancha de la máquina.

- 3** Retire la tabla ancha con cuidado para que no golpee la máquina.

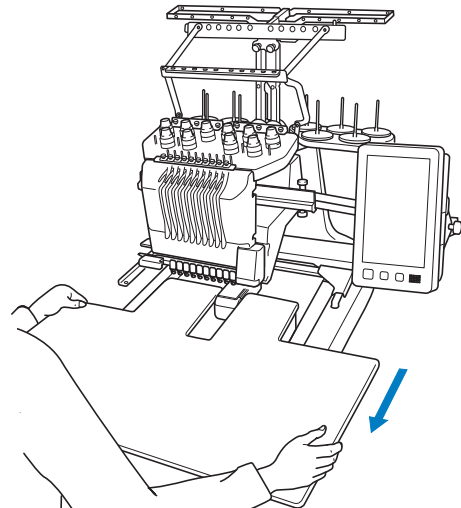

- 4** Apriete los tornillos de mariposa en la tabla ancha.

## PATRONES DE BORDADO PARA EL BASTIDOR JUMBO OPCIONAL

Con el bastidor jumbo (opcional), es posible crear patrones en el programa de edición de bordados PE-DESIGN NEXT o una versión posterior para utilizarlos con este bastidor.

Cuando utilice el bastidor jumbo también deberá utilizar la tabla ancha (PRWT1).

Cuando se crea un patrón para el bastidor jumbo en el programa de edición de bordados, el patrón se divide automáticamente en dos secciones, que pueden combinarse en un solo diseño cuando se borda con el bastidor jumbo. Si se utiliza el bastidor jumbo, es posible bordar con un tamaño máximo de 350 mm x 350 mm (14 pulgadas x 14 pulgadas) sin tener que desplazar el tejido por el bastidor.

Si desea más información acerca de cómo crear patrones para el bastidor jumbo, consulte el Manual de instrucciones que se suministra con el programa de edición de bordados PE-DESIGN NEXT o una versión posterior.

Una vez creado el patrón para el bastidor jumbo, siga el procedimiento que se describe a continuación para transferir el patrón a la máquina mediante una conexión externa y empezar a bordar.

Los patrones para el bastidor jumbo están formados por un grupo de dos patrones. Si desea utilizarlos como patrón para el bastidor jumbo, no los guarde en la memoria de la máquina.

### 1 Conecte a la máquina el dispositivo que contiene el patrón para el bastidor jumbo y, a continuación, seleccione ese patrón en la pantalla de selección de patrones.

- \* Si desea más información acerca de cómo recuperar el patrón, consulte página 130.

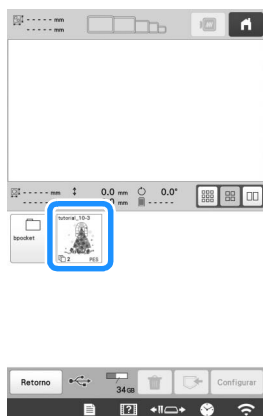

### 2 Toque para seleccionar la primera sección del patrón que desea bordar y, a continuación, toque

**Configurar**.

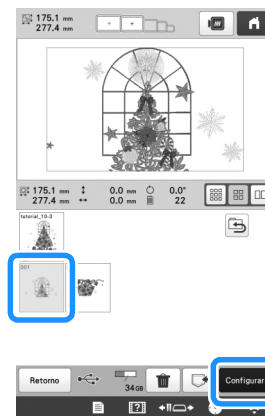

#### Nota

- Antes de comenzar a bordar el patrón para el bastidor jumbo opcional, prepare este bastidor.
- Póngase en contacto con su distribuidor Brother autorizado para adquirir el bastidor jumbo opcional.

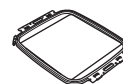

- Después de colocar el tejido o la prenda, asegúrese de que el bastidor interior queda por debajo del cuadro de forma que el bastidor quede apoyado totalmente plano sobre la tabla ancha.

### 3 Compruebe el tamaño del diseño y, a continuación, coloque tejido con el tamaño suficiente en el bastidor jumbo opcional.

- \* Si desea más información acerca de cómo colocar el bastidor jumbo opcional, consulte "Colocar la tela en el bastidor de bordado" en la página 62.

#### Nota

- Cuando coloque el tejido, sitúelo dentro del bastidor de bordado de manera que haya al menos 10 mm (3/8 pulgadas) de espacio hasta el interior del bastidor de bordado.

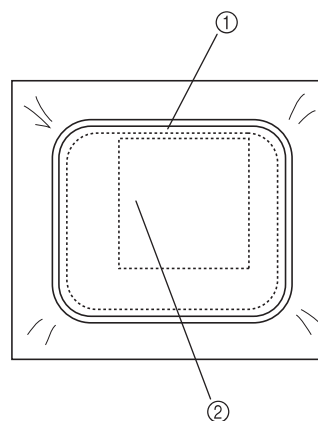

- ① Más de 10 mm (3/8 pulgadas)
- ② Lugar donde se va a bordar el diseño

4 Coloque el bastidor jumbo en la máquina.

5 Toque **Bordado**.

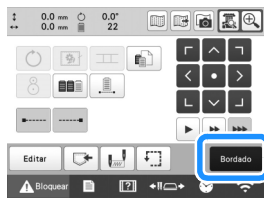

#### Nota

- Cuando cambie la posición de bordado utilizando el bastidor jumbo, asegúrese de comprobar el tamaño del diseño combinado. No puede cambiar la posición más allá de la zona de bordado.

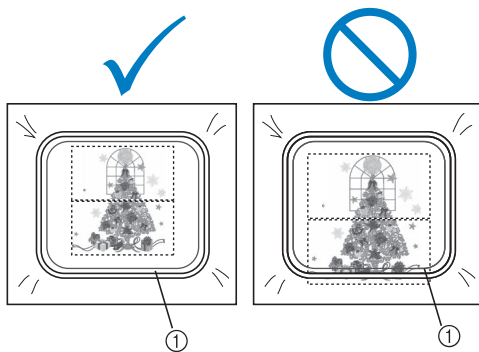

① Área de bordado

6 Para empezar a bordar la primera sección del patrón, toque **Bloquear** y, a continuación, pulse el botón de "inicio/parar".

7 Una vez finalizado el bordado de la primera sección del patrón, aparecerá el mensaje de confirmación para bordar la parte siguiente. Toque **OK**.

8 Aparecerá una imagen de la posición de la aguja en la pantalla, con la zona de detección de la posición enmarcada por una línea roja. Pegue un adhesivo de posición de bordado dentro de la zona enmarcada por la línea roja y, a continuación, toque **OK**.

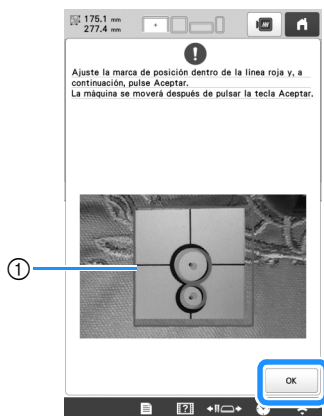

① Línea roja

- La zona de detección de la posición está debajo de la cámara incorporada.

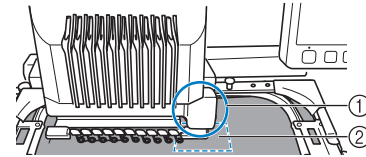

- ① La cámara incorporada se encuentra aquí.
- ② Pegue el adhesivo en esta zona.

9 Cuando la cámara incorporada de la máquina haya terminado de detectar la ubicación del adhesivo de posición de bordado, aparecerá el mensaje siguiente.

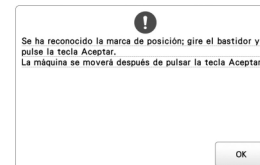

#### Nota

- Si la cámara incorporada no puede detectar la ubicación del adhesivo de posición de bordado, aparecerá el mensaje que no pudo reconocerse el adhesivo de posición de bordado. Toque **OK** y, a continuación, repita el procedimiento desde el paso 8.

10 Retire el bastidor jumbo de la máquina, dé la vuelta al bastidor y colóquelo en la máquina.

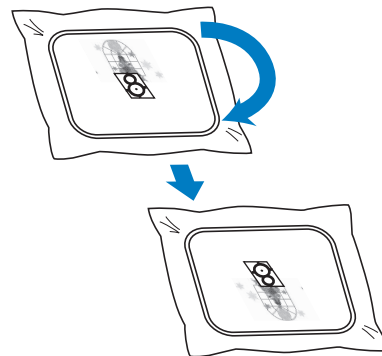

11 Toque **OK** y la máquina comenzará a detectar la ubicación del adhesivo de posición de bordado.

12 Cuando la cámara incorporada de la máquina haya terminado de detectar la ubicación del adhesivo de posición de bordado, aparecerá el mensaje siguiente. Toque **OK**.

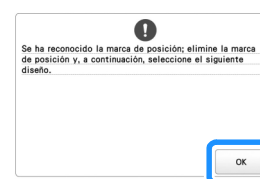

## Nota

- Si la cámara incorporada de la máquina no puede detectar la ubicación del adhesivo de posición de bordado, aparecerá el mensaje siguiente. Toque

, coloque el bastidor jumbo con la orientación anterior y, a continuación, repita el procedimiento desde el paso **8**.

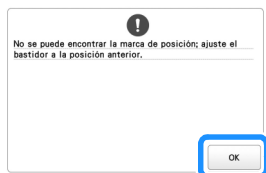

- 13** Retire el adhesivo de posición de bordado del tejido.

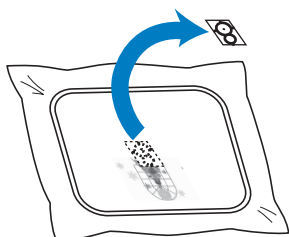

- 14** Toque  para seleccionar la siguiente sección del patrón que desea bordar y, a continuación, toque

.

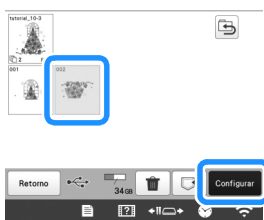

- 15** Toque .

- 16** Para empezar a bordar la siguiente sección del patrón, toque , y, a continuación, pulse el botón de "inicio/parar".

## UTILIZAR LA DEVANADORA OPCIONAL

Al enrollar el hilo de la bobina en una bobina de metal, utilice la devanadora opcional. A continuación se describen los procedimientos para la utilización de la devanadora opcional.

### Precauciones



Para conocer las medidas de precaución relacionadas con la corriente eléctrica, consulte la página 22.





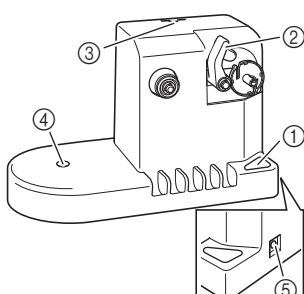

## AVISO

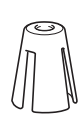
- Asegúrese de colocar la devanadora en una superficie estable y nivelada.
- Asegúrese de utilizar las bobinas suministradas con esta devanadora.

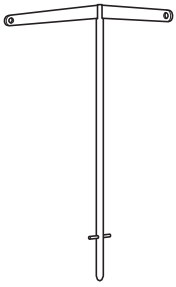
### Devanadora opcional y sus accesorios

Compruebe que se suministran la devanadora y los siguientes accesorios. Si el código de la pieza es "\*", póngase en contacto con su distribuidor Brother autorizado.

	Nombre de la pieza
	Código de pieza
<b>1.</b> 	<b>Devanadora</b>
	PRBW1
<b>2.</b> 	<b>Portacarrete</b>
	XC5949-051
<b>3.</b> 	<b>Amortiguador de carrete</b>
	XA0679-050

	Nombre de la pieza
	Código de pieza
4.	 <p><b>Guía del hilo</b></p> <p>XC6644-151</p>
5.	 <p><b>Adaptador de CA</b></p> <p>*</p>
6.	 <p><b>Cable de alimentación</b></p> <p>*</p>
7.	 <p><b>5 bobinas de metal</b></p> <p>100376-051</p>
8.	 <p><b>Tapa del carrete</b></p> <p>130012-057</p>
9.	 <p><b>Peso (G)</b></p> <p>XC5974-151</p>
10.	 <p><b>Peso (P)</b></p> <p>XC6631-051</p>

### Recuerde

- El código de pieza de la devanadora puede variar según el país/zona en que se haya comprado la máquina.
- Dependiendo del modelo que compre, es posible que la devanadora venga incluida con la máquina.

## Instalar la devanadora opcional

### 1 Inserte el portacarrete y el amortiguador de carrete.

Baje el soporte y, a continuación, coloque el portacarrete en el orificio. Después, coloque el amortiguador de carrete.

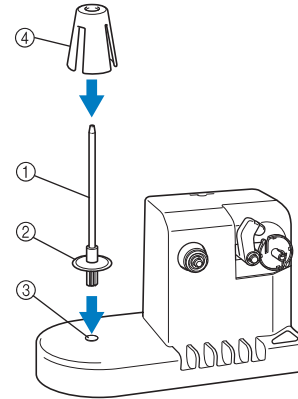

- ① Portacarrete
- ② Soporte del portacarrete
- ③ Orificio para el portacarrete
- ④ Amortiguador de carrete

### 2 Inserte la guía del hilo.

Inserte la guía del hilo en el orificio y haga coincidir las patillas de la guía con las muescas a los lados del orificio.

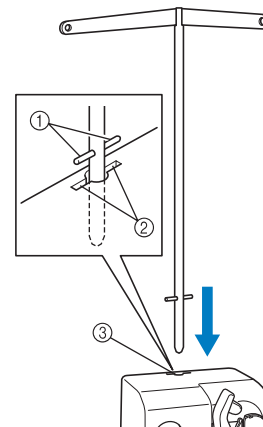

- ① Patillas de la guía del hilo
- ② Muecas en el orificio para la guía del hilo
- ③ Orificio para la guía del hilo

- Inserte bien la guía del hilo cuanto sea posible y asegúrese de que queda fija.

## Conectar el adaptador de CA

- 1 Introduzca la clavija del cable de alimentación en el adaptador de CA.

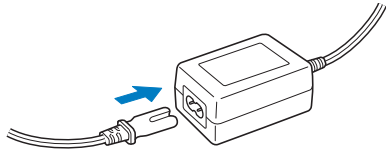

- 2 Enchufe el cable del adaptador de CA en el conector de entrada de CC de la devanadora y, a continuación, inserte el enchufe del cable de alimentación en una toma de corriente.

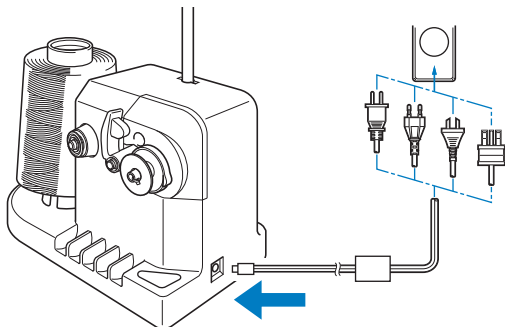

- Asegúrese de insertar firmemente la clavija del adaptador de CA en el conector de entrada de CC de la devanadora.

### **⚠ AVISO**

- Asegúrese de utilizar el adaptador de CA incluido y el cable de alimentación de la devanadora.
- Antes de conectar o desconectar el adaptador de CA, asegúrese de que la unidad no esté funcionando.
- Después de utilizar la devanadora, desconéctela de la toma de corriente.

## Devanar la bobina

Prepare la bobina y el carrete de hilo de la bobina. Utilice hilo de algodón o poliéster hilado (entre dtex. 74/2 y dtex. 100/2).

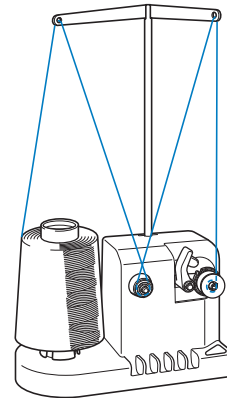

- 1 Alinee la ranura de la bobina con el resorte del eje de la devanadora y coloque la bobina en el eje.

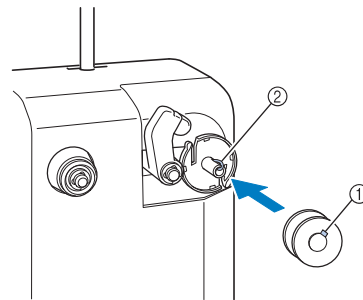

- ① Ranura de la bobina
- ② Resorte de la devanadora

- 2 Coloque el carrete de hilo en el portacarrete.

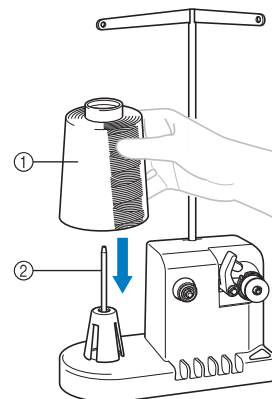

- ① Carrete de hilo
- ② Portacarrete

### **💡 Nota**

- Cuando utilice carretes pequeños, extraiga el amortiguador de carrete y coloque el carrete directamente en el portacarrete. Utilice también la tapa del carrete suministrada para mantener estable el carrete pequeño.

- 3** Pase el hilo por el orificio situado a la izquierda de la guía del hilo hacia la parte delantera de la devanadora.

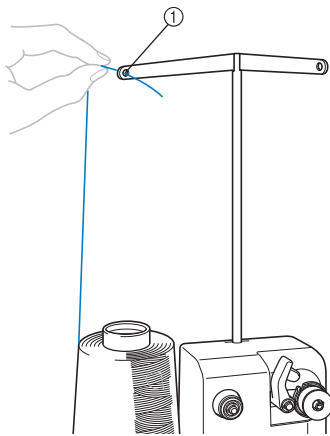

① Orificio en la guía del hilo

- 4** Pase el hilo alrededor del disco de tensión, como se indica en la ilustración. Asegúrese de que el hilo pasa correctamente por el disco de tensión.

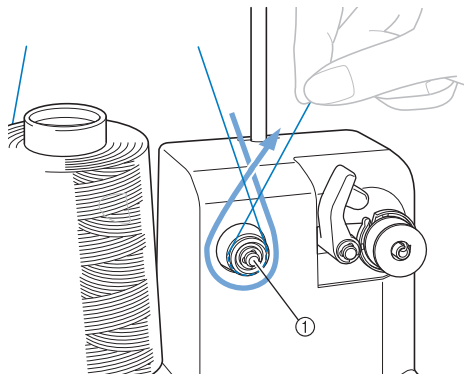

① Disco de tensión

- 5** Pase el hilo por el orificio situado a la derecha de la guía del hilo hacia la posición trasera de la máquina.

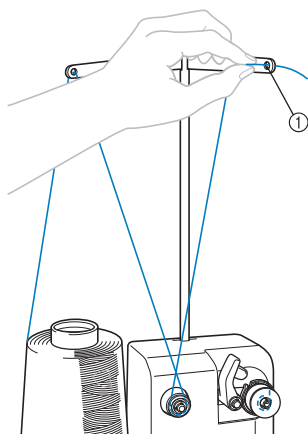

① Orificio en la guía del hilo

- 6** Enrolle el hilo hacia la derecha alrededor de la bobina 4 o 5 veces, como se indica en la ilustración.

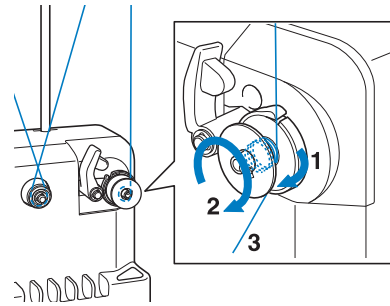

- 7** Pase el extremo del hilo por la ranura de la guía en la base de la devanadora y tire del hilo hacia la derecha. La cuchilla cortará el hilo.

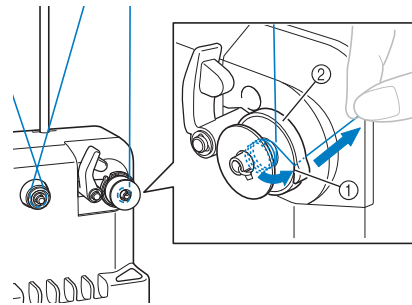

- ① Ranura de la guía  
② Base de la devanadora

#### Nota

- Asegúrese de seguir el procedimiento que se describe. Si se enrolla la bobina sin cortar el hilo con la cuchilla, cuando quede poco hilo en la bobina, éste podría quedar enganchado alrededor de la bobina y la aguja podría romperse.

- 8** Inserte el soporte de la bobina hasta que quede bien encajado.

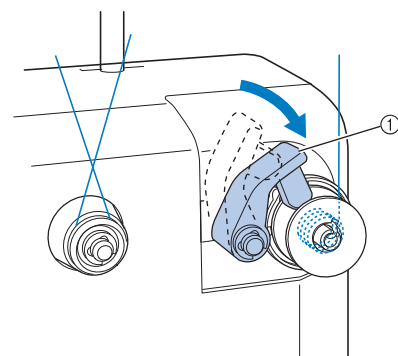

① Soporte de la bobina

- 9 Pulse el interruptor principal para comenzar a enrollar la bobina.

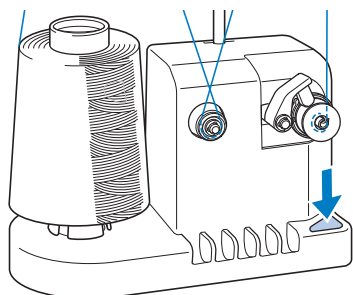

→ Comience a enrollar la bobina.

- 10 La bobina dejará de girar automáticamente cuando esté enrollado todo el hilo, y el soporte de la bobina volverá a la posición inicial.

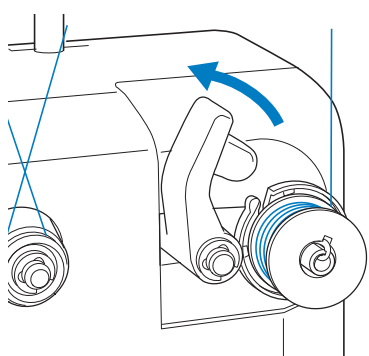

- 11 Retire la bobina.

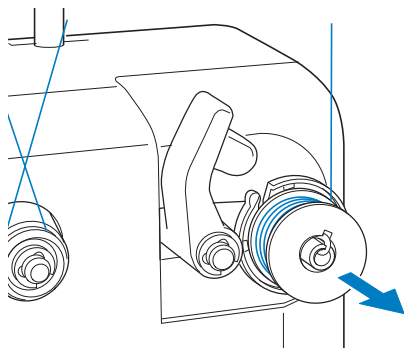

#### 🔗 Nota

- Al retirar la bobina, no tire de la base de la devanadora. De hacerlo así, podría aflojar o quitar la base, lo que podría causar daños en la devanadora.

- 12 Tire del hilo por la ranura de la guía en la base de la devanadora para cortar el hilo con la cuchilla.

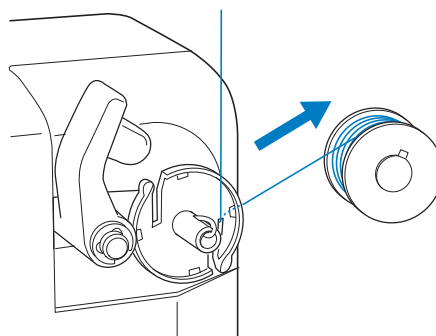

## ⚠ AVISO

- Compruebe que el hilo de la bobina esté enrollado correctamente, ya que la aguja podría romperse o la tensión del hilo podría no ser la adecuada.

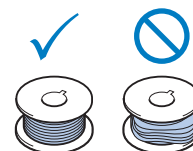

- Asegúrese de limpiar el estuche de la bobina cada vez que la cambia. Si desea más información, consulte “Limpiar la caja de la bobina” en la página 175.
- Asegúrese de comprobar la tensión del hilo de la bobina cada vez que cambia la bobina. Si desea instrucciones detalladas acerca de cómo ajustar la tensión de la bobina, consulte la página 116.

### ■ Si se para el devanado de la bobina antes de terminar

La devanadora se para automáticamente si el hilo no pasa, por ejemplo, si se ha enganchado en el portacarrete. Si esto ocurre, enhebre bien la devanadora y, a continuación, enrolle correctamente la bobina.

# Capítulo 4 MI CENTRO DE DISEÑO

## ACERCA DE MI CENTRO DE DISEÑO

Con Mi centro de diseño, puede utilizar las funciones enumeradas a continuación:

- Funciones de dibujo manual - crear patrones de bordado dibujando en la pantalla LCD
- Funciones de escaneado - crear patrones de bordado no solo escaneando dibujos/ilustraciones con la cámara incorporada, sino también importando datos desde un dispositivo USB o el ordenador.

También pueden combinarse patrones creados por el usuario con los patrones integrados en la máquina.

Acceda a Mi centro de diseño tocando  en la pantalla de selección del tipo de patrón.

## PANTALLA DE DIBUJO DEL PATRÓN

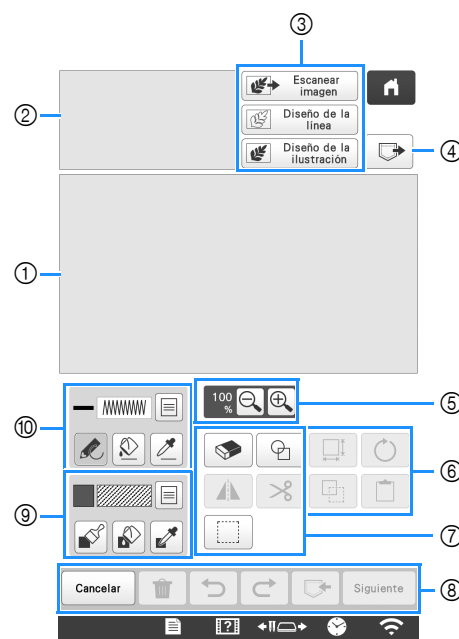





















- ① Zona de dibujo del patrón
- ② Zona de vista previa del patrón





### Recuerde

- La dimensión real de la zona del patrón es el tamaño del bastidor de bordado, que es de 360 mm x 200 mm (unas 14 pulgadas x 7-7/8 pulgadas). El patrón dibujado puede ser mayor de lo esperado. Cambie el tamaño del patrón después de convertir el diseño al patrón de bordado.
- Cuando se amplía el patrón de forma que solo aparece una parte de él en la zona de dibujo del patrón, se muestra todo el patrón en la zona de vista previa del patrón. El cuadro rojo en la zona de vista previa del patrón indica la parte del patrón mostrada en la zona de dibujo del patrón. Mueva el cuadro rojo en la zona de vista previa del patrón con el lápiz táctil o con el dedo para mostrar la zona correspondiente en la zona de dibujo del patrón.

## ■ Funciones de las teclas

Nº	Tecla	Explicación	Página
	Nombre de la tecla		
③	 Escanear imagen	Para escanear el bastidor colocado y mostrarlo en pantalla como fondo mientras se utiliza Mi centro de diseño. Puede escanear el tejido para utilizarlo como fondo o escanear la imagen como referencia al crear el patrón.	158
	Tecla de escaneado de la imagen		
	 Diseño de la línea		
	Tecla de diseño lineal	Para escanear el dibujo lineal que desea editar y convertir a datos de bordado utilizando la cámara incorporada. También puede importar la imagen del dibujo lineal desde un dispositivo USB o el ordenador y crear el diseño de bordado.	160
	 Diseño de la ilustración	Para escanear la ilustración que desea editar y convertir a datos de bordado utilizando la cámara incorporada. También puede importar la ilustración desde un dispositivo USB o el ordenador y crear el diseño de bordado.	162
Tecla de diseño con ilustración			
④		Para recuperar los datos del patrón creados con Mi centro de diseño desde la memoria de la máquina, un dispositivo USB o el ordenador.	—
	Tecla de recuperación		
⑤		Para ampliar el patrón.	151
	Tecla de ampliación		
⑥		Para girar la sección seleccionada.	—
	Tecla de giro	Para cambiar el tamaño de la sección seleccionada.	164
			
	Tecla de tamaño	Para pegar en la sección previamente duplicada o cortada.	—
			
	Tecla de pegar	Para duplicar la sección seleccionada. La sección colocada de manera provisional puede girarse, ampliarse, reducirse o moverse al instante.	—
			
Tecla de duplicar			

Nº	Tecla	Explicación	Página	
	Nombre de la tecla			
⑦		Para seleccionar la forma del sello para dibujar el patrón.	152	
	Tecla de sello	Para borrar las líneas y formas que se han dibujado. Puede seleccionar el tamaño/ la forma de la goma de borrar.	153	
				
	Tecla de borrar	Para girar la sección seleccionada en sentido horizontal.	—	
				
	Tecla de efecto espejo horizontal	Para recortar la sección seleccionada.	—	
				
Tecla de cortar	Para seleccionar una sección para mover con el dedo o el lápiz, copiar, eliminar, cambiar el tamaño y girar las líneas y formas que se han dibujado.	153		
				
Tecla de selección	Para continuar hasta la pantalla de ajustes de las puntadas.	—		
				
Tecla Siguiente			Para almacenar el patrón que se está creando.	—
				
Tecla de memoria			Para rehacer la operación que se deshizo con la tecla Deshacer. Cada vez que se toca esta tecla, se rehace una operación.	—
				
Tecla Rehacer			Para deshacer la última operación realizada y volver al estado anterior. Cada vez que se toca esta tecla, se deshace una operación.	—
				
Tecla de deshacer	Para borrar todas las líneas y formas y volver a empezar desde el principio. La imagen de fondo también se borra.	—		
				
Tecla Borrar todo	Para salir de Mi centro de diseño. Todas las líneas y formas se borran al tocar esta tecla.	—		
				
Tecla Cancelar				

Nº	Tecla	Explicación	Página
	Nombre de la tecla		
⑨	 Tecla de la herramienta de pincel	<p>Pinte con pincel y seleccione el color. Puede seleccionar el tipo de pincel, el tipo de relleno y el color que desee. Las zonas y las líneas pintadas se convertirán en el patrón bordado con la puntada de relleno.</p> <p>Toque  para capturar el color y el tipo de relleno de una zona del patrón dentro de la zona de dibujo del patrón. El color capturado se muestra como el color de la zona seleccionada actualmente junto al botón y como el color seleccionado en la pantalla Propiedades de la zona.</p>	151
⑩	 Tecla de la herramienta de línea	<p>Dibuje líneas y seleccione el color. Puede seleccionar el tipo de línea, el tipo de puntada y el color que desee.</p> <p>Toque  para capturar el color y el tipo de puntada de una línea del patrón dentro de la zona de dibujo del patrón. El color capturado se muestra como el color de la línea seleccionada actualmente junto al botón y como el color seleccionado en la pantalla Propiedades de la línea.</p>	149



## Antes de crear diseños

Seleccione el ajuste del marcador de punto central o de las líneas de cuadrícula para [Pantalla de bastidores] para aplicar la visualización del bastidor a la zona de dibujo del patrón de Mi centro de diseño.

Si desea más información acerca de los tipos de bastidores de bordado y cuadrículas disponibles, consulte la sección “Cambiar las guías de visualización” en la página 123.

### Recuerde

- El tipo de bastidor no puede cambiarse en la pantalla de ajustes.

- 1 Coloque el bastidor que desea utilizar.
- 2 Toque  y, a continuación, .
- 3 Seleccione la línea de cuadrícula de la [Pantalla de bastidores].

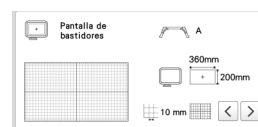
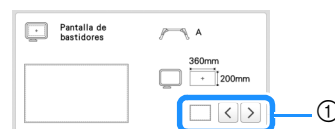

- ① Tipos de cuadrícula
- \* Seleccione el tamaño de cuadrícula 10 mm (3/8 de pulgada) o 25 mm (1 pulgada).

## Dibujar líneas

- 1 Toque  y dibuje líneas.

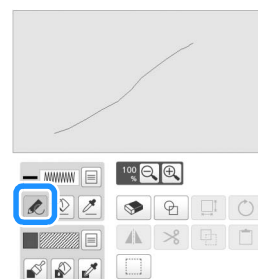

### Recuerde

- Cuando se toca , se mostrarán todas las zonas en el fondo para aclarar las líneas de dibujo en la pantalla.

## ■ Seleccionar los tipos de línea, los tipos de puntada y los colores

Puede seleccionar o cambiar en cualquier momento los tipos de línea, los tipos de puntada y los colores. También puede especificar los tipos de línea, los tipos de puntada y los colores antes de dibujar las líneas.

- 1 Toque  para seleccionar los tipos de línea, los tipos de puntada y los colores.

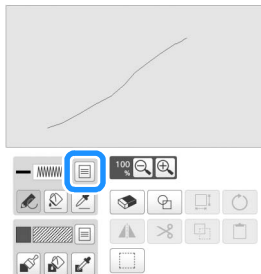



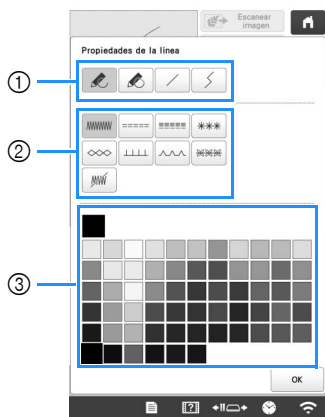

→ Aparece la pantalla de ajustes.













- ① Tipos de línea
- ② Tipos de puntadas
- ③ Selección del color de la línea: toque la paleta de colores para activar el color del lápiz de dibujo.

### Tipos de línea

	Línea a mano alzada con el extremo abierto.
	Línea a mano alzada cerrando el extremo automáticamente.
	Línea recta con un solo trazo
	Línea recta que cambia de dirección hasta el punto seleccionado. Si se crea el punto final cerca del punto inicial, se creará un objeto cerrado.

### Tipos de puntadas

	Puntada en zigzag
	Puntada continua
	Puntada triple
	Puntada de candlewick
	Puntada en cadena
	Puntada en E
	Puntada en V
	Para seleccionar puntadas ornamentales Muestra la pantalla de selección de puntada ornamental, en la que puede tocarse  para seleccionar un patrón.
	Línea sin puntada para crear una zona. La zona creada quedará definida por la línea gris.

- 2 Toque  para volver a la pantalla de dibujo del patrón.

→ La barra de color en la tecla de la herramienta de línea cambia al color seleccionado.

\* El aspecto de la línea no cambia aunque cambie el tipo de puntada. El tipo de puntada especificado puede comprobarse en la pantalla de ajustes de las puntadas.

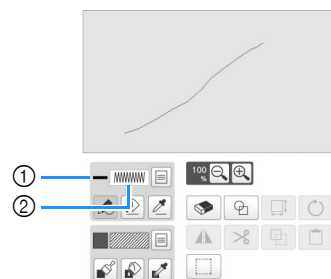

- ① Barra de color
- ② Tipo de puntada

- 3 Toque  y luego toque en la línea para cambiar su color.

→ La línea conectada cambiará al color seleccionado.

**Recuerde**

- Toque para ampliar la imagen si no puede tocar correctamente sobre la línea.
- Toque y seleccione un color dentro de la zona de dibujo del patrón para aplicar el mismo color a otras líneas o partes del patrón.

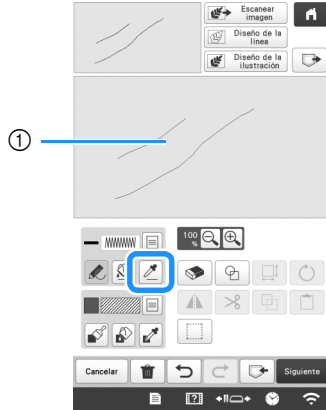

① Utilice para seleccionar el color de la línea.

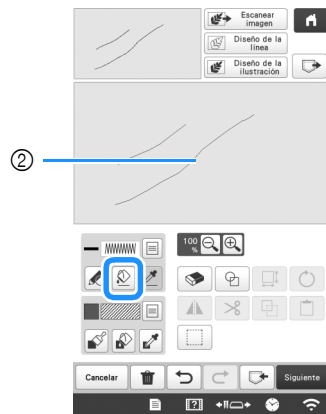

② Toque para cambiar el color de la línea y seleccione el patrón que desea cambiar.

**Dibujar zonas**

1 Toque y dibuje con el pincel.

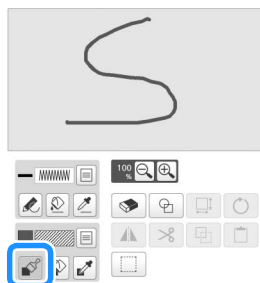

**■ Seleccionar los tipos de pinceles, los patrones de relleno y los colores de relleno**

1 Toque para seleccionar los tipos de pinceles, los patrones de relleno y los colores de relleno.

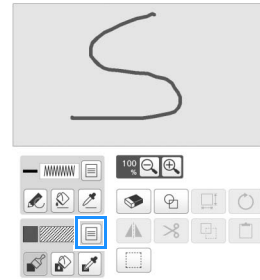

→ Aparece la pantalla de ajuste.

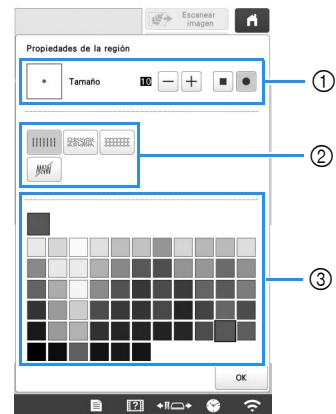

- ① Tipos de pincel
- ② Tipos de puntada de relleno
- ③ Selección del color de relleno: toque la paleta de colores para activar el color de la pintura del pincel.

**Formas/tamaños del pincel**

	Pincel cuadrado	
	Pincel redondo	

Para seleccionar el tamaño del pincel, toque o .

**Tipos de puntada de relleno**

	Puntada de relleno
	Puntada punteada
	Puntadas de relleno decorativo Muestra una pantalla de selección de puntada, en la que puede tocarse  para seleccionar una puntada.

Seleccione si no desea utilizar puntadas de relleno.



2 Toque para volver a la pantalla de dibujo del patrón.

→ La barra de color en la tecla de la herramienta de pincel cambia al color seleccionado.

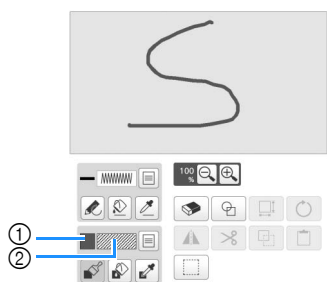

① Barra de color

② Tipo de puntada de relleno

\* Si se ha especificado un patrón punteado o un patrón de relleno decorativo, se muestran los ajustes.

3 Toque y toque en la línea del pincel para cambiar el color y el tipo de puntada de relleno. También puede configurar el color y el tipo de puntada de relleno de una zona cerrada de la línea.

### Recuerde

- Toque para ampliar la imagen si no puede tocar correctamente sobre el relleno.
- Toque y seleccione un color de patrón en la zona de dibujo del patrón para aplicar dicho color de relleno a otros patrones.

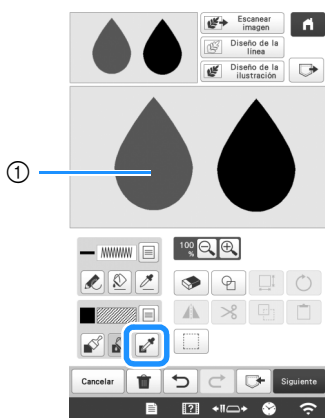

① Utilice para seleccionar el color del relleno.

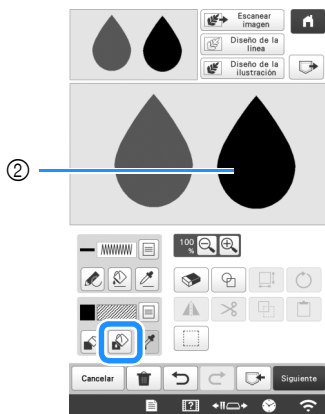

② Toque para cambiar el color de relleno y seleccione el patrón que desea cambiar.

## Utilizar la tecla de sello

1 Toque .

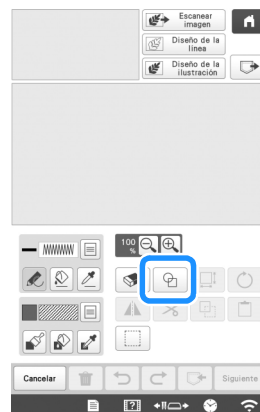

2 Seleccione el tipo y la forma del sello.

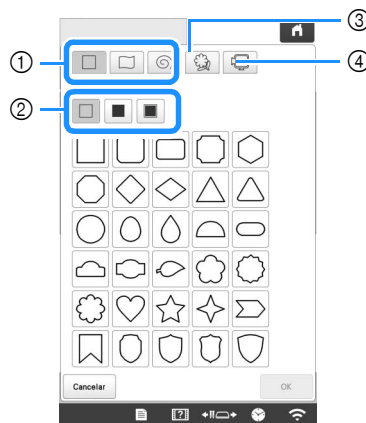

① Formas del sello

② Tipos de sellos

③ Contornos guardados

④ Zonas de bordado del bastidor

### Formas del sello

	Formas básicas
	Formas cerradas
	Formas abiertas

### Tipos de sellos (solo para las formas básicas)

	Contorno
	Puntada de relleno
	Contorno y puntada de relleno

\* Seleccione el contorno () , la puntada de relleno () o el contorno y la puntada de relleno () de una forma básica.

### Contornos guardados

 Los contornos del patrón de bordado pueden registrarse como formas del sello. Cuando registre formas del sello, seleccione uno de los últimos seis patrones de bordado utilizados. Si se registran más de seis formas, se borra automáticamente la más antigua. Si desea más información acerca de cómo registrar una forma del sello, consulte la sección "Puntadas decorativas alrededor de un patrón en un bordado (función de acolchado)" en la página 170.



### Zonas de bordado del bastidor

 Se muestra la forma de la zona de bordado del bastidor de bordado seleccionado.

\* Toque **Cancelar** para volver a la pantalla de dibujo del patrón.

**3** Toque **OK** para seleccionar el sello seleccionado.

→ Se muestra la pantalla de dibujo del patrón.

\* Puede cambiar el tamaño de la forma, girarla o moverla justo después de crearla tocando  o .

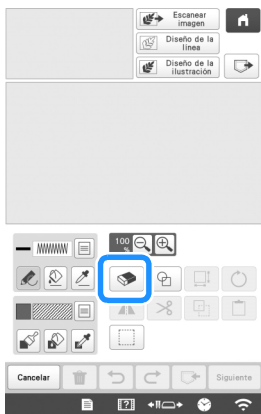

### Utilizar la tecla de borrar

**1** Toque .



**2** Seleccione la forma de la goma de borrar.



→ Para seleccionar el tamaño de la goma de borrar, toque  o .

**3** Cuando la tecla tenga este aspecto , arrastre sobre la zona o la línea que desea borrar.

### Utilizar la tecla de selección



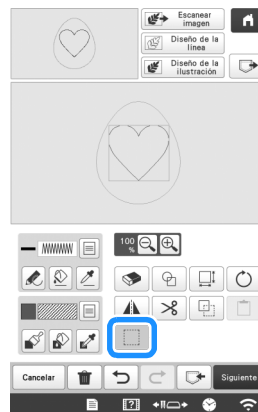

Puede seleccionar la parte del diseño que desea mover y/o editar. Algunas teclas solo están disponibles una vez seleccionada la parte.

**1** Toque .



**2** Seleccione el método para seleccionar una zona.



	Selección en forma de cuadrado	Selecciona todos los objetos dentro del cuadro dibujado.
	Selección en forma de polígono	Selecciona todos los objetos dentro de la forma poligonal dibujada.
	Selección de curva libre	Selecciona todos los objetos dentro de la línea curvada dibujada.
	Selección automática	Selecciona el patrón que se ha tocado. Permite seleccionar solo una línea o solo el patrón externo de una forma tipo rosquilla.
	Seleccionar todo	Selecciona todos los patrones.



**3** Seleccione la zona que desea editar y luego toque **Cerrar**.

\* Para seleccionar la zona que desea editar, sujete el lápiz táctil en un punto de la pantalla y arrástrelo para crear un cuadro rojo alrededor de la zona seleccionada que desea editar.

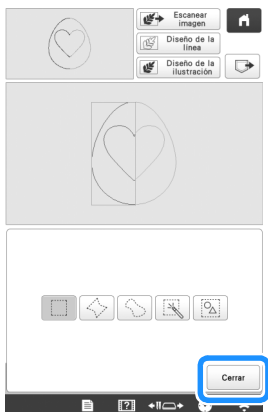

**4** Edite el diseño con las teclas disponibles. (página 148)

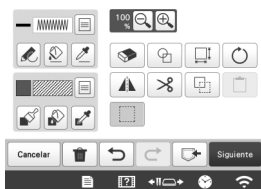

**5** Toque **Siguiete** y especifique el ajuste de la puntada.

## PANTALLA DE AJUSTES DE LAS PUNTADAS

Antes de crear el patrón de bordado, especifique los ajustes de la puntada. Las líneas del diseño se bordan con varias puntadas y las zonas se bordan con puntadas de relleno o puntadas punteadas. Las puntadas de las zonas ya se seleccionaron en la sección "Dibujar zonas" en la página 151, por lo que aquí deberá especificar los valores de los ajustes detallados.

Después de especificar los ajustes, toque **OK** para crear el patrón de bordado.

### Especificar los ajustes individuales de las puntadas

Seleccione un patrón en la pantalla de ajustes de las puntadas para especificar los ajustes de puntada de su línea y zona. Si se seleccionan varios patrones, los ajustes se aplican a dichos patrones.

**1** Utilice **<** **>** para seleccionar la línea o zona que desea cambiar.

→ Cada vez que se toca **<** **>** se mueve el resaltado del patrón seleccionado en orden.

#### ■ Ajustes de línea

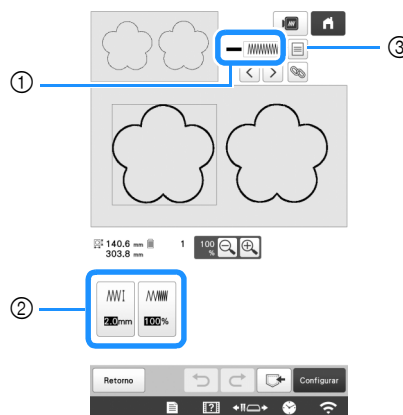

- ① Muestra el tipo de puntada y el color para la línea seleccionada.
- ② Muestra/cambia los ajustes de la puntada para la línea seleccionada.
- ③ Opciones para el tipo de puntada y el color de la línea seleccionada.

#### Ajustes de la puntada de línea

Seleccione el tipo de puntada que desea aplicar a su dibujo lineal.

Puntada en zigzag



[Anchura de la puntada zigzag]	Especifica la anchura de las puntadas en zigzag utilizadas para bordar las líneas del diseño.
[Densidad]	Especifica la densidad de las puntadas en zigzag utilizadas para bordar las líneas del diseño.

Puntada continua /Puntada triple



\* Ambas incluyen un bordado de refuerzo.

[Utilizar puntadas]	Especifica la longitud de la puntada.
---------------------	---------------------------------------





Puntada de candlewick 

 [Tamaño]	Aumenta/reduce el tamaño de la puntada.
 [Espacio]	Especifica el espacio de la puntada de candlewick.





Punto de cadeneta 

 [Tamaño]	Aumenta/reduce el tamaño de la puntada.
 [Grosor]	Selecciona el bordado doble en la misma parte.



Puntada en E 

 [Anchura de la puntada]	Aumenta/reduce el tamaño de la puntada.
 [Espacio]	Especifica el espaciado de la puntada en E.
 [Grosor]	Selecciona el bordado doble en la misma parte.
 [Invertir]	Especifica la línea decorativa que se muestra hacia adentro o hacia afuera.

Puntada en V 

 [Anchura de la puntada]	Aumenta/reduce el tamaño de la puntada.
 [Espacio]	Especifica el espaciado de la puntada en V.
 [Grosor]	Selecciona el bordado doble en la misma parte.
 [Invertir]	Especifica la línea decorativa que se muestra hacia adentro o hacia afuera.

Puntada ornamental 



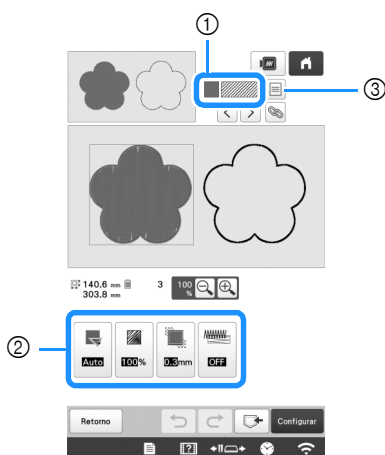

 [Tamaño]	Aumenta/reduce el tamaño de la puntada.
 [Espacio]	Especifica el espaciado de la puntada ornamental.
 [Invertir]	Especifica la línea decorativa que se muestra hacia adentro o hacia afuera.

## Ajustes de zona







- 1 Muestra el tipo de puntada y el color para la zona seleccionada.
- 2 Muestra/cambia los ajustes de la puntada para la zona seleccionada.
- 3 Opciones para el tipo de puntada y el color de la zona seleccionada.







## Ajustes de puntada de relleno

 [Dirección]	Especifica la dirección del bordado. Seleccione [Manual] para cambiar a la dirección deseada de la puntada de relleno.
 [Densidad]	Especifica la densidad de la puntada de relleno.
 [Compensación de tirones]	Especifica para corregir la contracción del patrón, acortando o alargando ligeramente la costura. Cambie el ajuste después de bordar el patrón de prueba y podrá comprobar la contracción.
 [Costura de refuerzo]	Seleccione si necesita o no el bordado de refuerzo para la tela estabilizada.

## Ajustes de la puntada punteada

 [Utilizar puntadas]	Especifica la longitud de una puntada punteada.
 [Espacio]	Especifica el espacio entre las puntadas cuando se borda la puntada punteada.
 [Distancia]	Especifica el desplazamiento desde el contorno del patrón.
 [Costura]	Especifica el tipo de puntada.

## Ajustes de la puntada de relleno decorativo

 [Tamaño]	Aumenta/reduce el tamaño del patrón.
 [Dirección]	Especifica el ángulo de rotación del patrón.
 [Contorno]	Seleccione [ON] u [OFF]. El contorno también se convierte en datos de bordado. Si se selecciona [ON], puede reducirse el número de saltos de hilo.
 [Desplazamiento aleatorio]	Varía la línea aleatoriamente.
 [Desplazamiento de la posición]	Especifica el punto de referencia para el patrón.
 [Grosor]	Selecciona el bordado doble en la misma parte.

- 2 Seleccione el ajuste que desea cambiar y cámbielo en la pantalla que aparece. (En este ejemplo, cambiará la dirección del bordado).

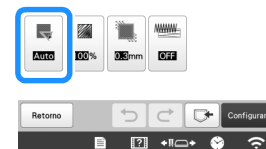

→ Aparece la pantalla de ajuste.

- 3 Toque **Manual** y utilice **-** **+** para cambiar la dirección.

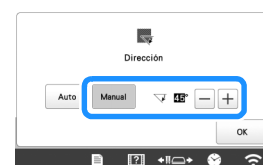



- 4 Toque **OK** para aplicar el ajuste.

\* Cambie los otros ajustes de la misma forma.

## Especificar los ajustes generales de las puntadas

Puede cambiar los mismos ajustes de puntada al mismo tiempo para varios patrones del mismo tipo.

- 1 Utilice   para seleccionar la puntada cuyos ajustes desea cambiar y toque .

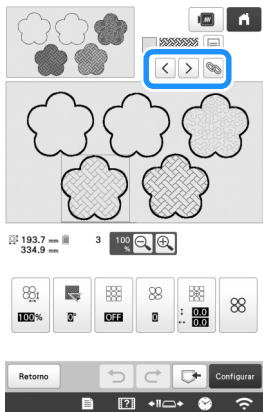

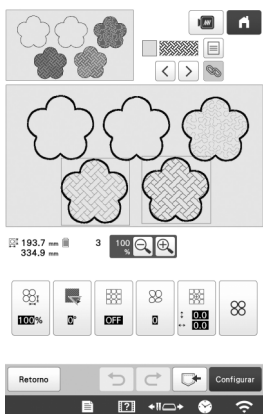

→ Se seleccionarán simultáneamente las zonas con el mismo tipo de puntada.

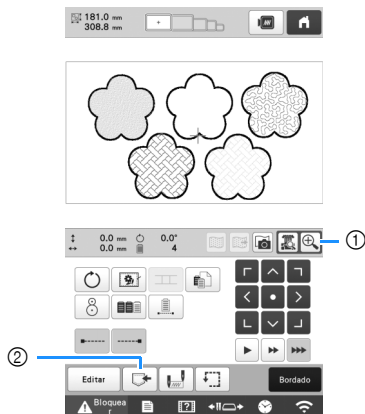

- 2 Siga los pasos del 2 al 4 en la sección “Especificar los ajustes individuales de las puntadas” en la página 154 para cambiar los ajustes.

- 3 Toque ,  para visualizar la pantalla de ajustes de bordado.



- 1 Toque  para ver una vista ampliada del patrón.
- 2 Toque  para guardar los datos de bordado.

## MI CENTRO DE DISEÑO CON ESCANEADO

### Recuerde

- El bastidor de escaneado es un accesorio opcional en algunos países o regiones.

## Colocar el bastidor de escaneado

- 1 Prepare el dibujo/ilustración deseados.

### AVISO

- Para evitar que el pie de bordado entre en contacto con el bastidor durante el proceso de escaneado y pueda causar lesiones, compruebe lo siguiente: el grosor del tejido o del papel, posibles arrugas o pliegues en el tejido o papel que podría enrollarse demasiado cerca del bastidor.

### Recuerde

- Solo puede colocarse una hoja de papel en el bastidor para cada escaneado.

- 2 Coloque el papel que desea escanear de forma que quede alineado con la esquina inferior izquierda, sujetando el papel en su posición con los imanes.

- \* Coloque los imanes en seis posiciones alrededor del papel para sujetarlo, comprobando que el dibujo lineal no quede cubierto.

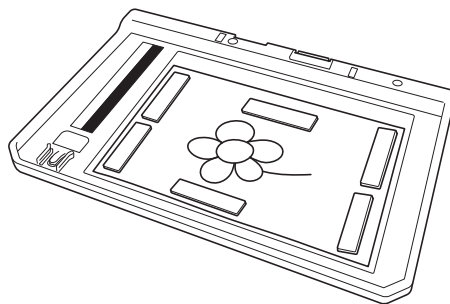

### Nota

- La zona de escaneado es de 300 mm x 200 mm (unas 11-3/4 pulgadas x 7-7/8 pulgadas). En el bastidor pueden verse las marcas del área de escaneado. Compruebe que el papel quede situado dentro de las marcas. No se escanearán las partes de la imagen que queden fuera de las marcas.

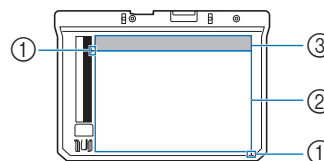

- 1 Marca de 300 mm x 200 mm (unas 11-3/4 pulgadas x 7-7/8 pulgadas) (campo de escaneado máximo)
- 2 Zona de escaneado
- 3 Fuera de la zona de escaneado

**Recuerde**

- Si desea escanear una imagen impresa en un trozo de papel pequeño que no puede sujetarse con los imanes, copie dicha imagen en un trozo de papel más grande y colóquelo en el bastidor de escaneado.

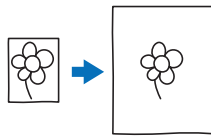

**Nota**

- Cuando coloque el papel en el bastidor de escaneado, compruebe que la zona de balance de blancos no quede oculta; de lo contrario, el dibujo no se podría escanear correctamente. Igualmente, compruebe que coloca la imagen dentro de la zona de escaneado. No se escaneará la parte de la imagen que quede fuera de la zona de escaneado.

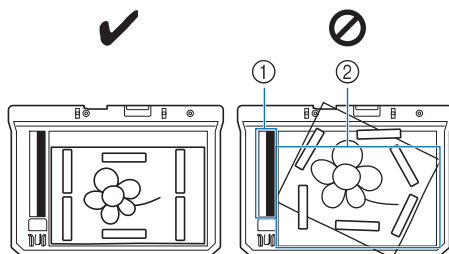

- ① Zona de balance de blancos
- ② Zona de escaneado

- Compruebe que la zona de balance de blancos o la zona de escaneado no estén sucias ni rayadas; de lo contrario, la imagen no podrá escanearse correctamente.
- Utilice los imanes que se entregan con el bastidor de escaneado. Si se utilizan otros imanes, podrían quedarse unidos a la máquina durante el escaneado o bien podrían producirse otros problemas, como por ejemplo la desalineación de la imagen escaneada.
- Compruebe que coloca los imanes de modo que el papel quede bien sujeto. Si el papel se coloca de forma desigual, la imagen no podrá escanearse correctamente.
- Si el bastidor de escaneado está sucio, límpielo con un paño humedecido con una solución de detergente neutro diluido.

**3 Retire los dos tornillos de mariposa que sujetan el soporte del bastidor de bordado y retire dicho soporte de la máquina.**

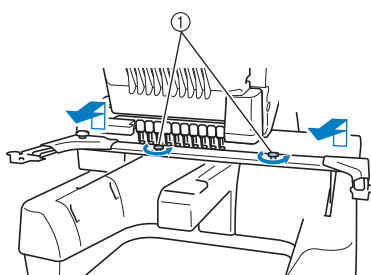

① Tornillos de mariposa

**4 Instale la cubierta de la placa de la aguja que se incluye con la máquina.**

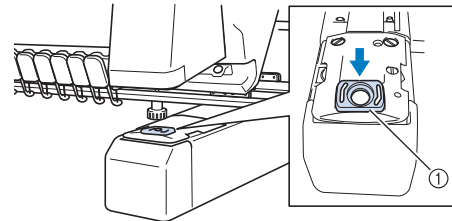

① Cubierta de la placa de la aguja

**5 Alinee los orificios del bastidor de escaneado con las patillas de la placa de montaje del bastidor en el carro.**

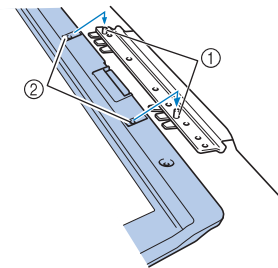

- ① Patillas de la placa de montaje del bastidor
- ② Orificios del bastidor de escaneado

**6 Ajuste el bastidor de escaneado con los dos tornillos de mariposa que se retiraron en el paso 3.**

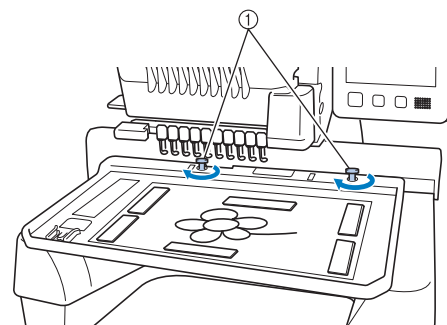

① Tornillos de mariposa

**■ Escanear con un bastidor de bordado**

Los dibujos y las ilustraciones también se pueden escanear con un bastidor de bordado. Coloque el bastidor de bordado con tela más grande que el bastidor. Coloque el papel a escanear sobre la tela y luego fíjelo con cinta adhesiva.

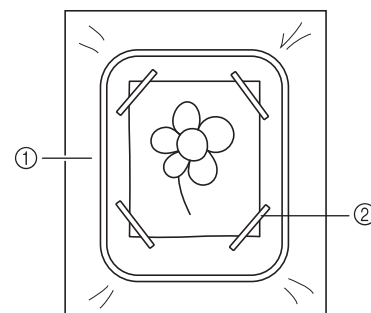

- ① Tejido
- ② Cinta adhesiva

4

## Escanear para trazar una imagen de fondo

Si tiene una imagen o dibujo preferidos, puede trazarlo fácilmente en la imagen de fondo escaneada y puede crear su propio patrón.

1 Toque  Escanear imagen.

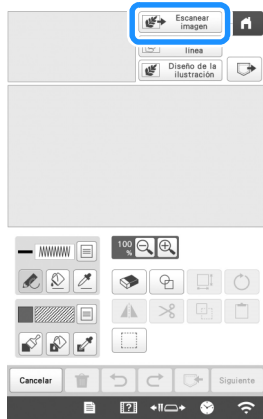

→ Aparece la pantalla de visualización de la imagen.

2 Utilizando los imanes, coloque una imagen en el bastidor de escaneado y coloque el bastidor en la máquina. Consulte “Colocar el bastidor de escaneado” en la página 156.

3 Toque  Explorar.



### Nota

- Para mejorar la calidad del escaneado, es posible que cuando se inicie se apaguen algunas de las luces de la máquina en determinadas circunstancias. Las luces de la máquina recuperarán su brillo original cuando finalice el escaneado.

→ Si aparece el mensaje para comenzar a escanear, toque .

→ Se inicia el escaneado.

→ Si aparece el siguiente mensaje, retire el bastidor de escaneado, instale la cubierta de la placa de la aguja, vuelva a instalar el bastidor de escaneado y toque

.

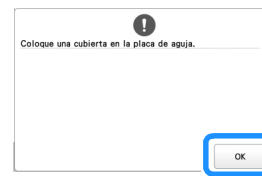

4 Una vez finalizado el escaneado, la imagen escaneada se muestra de forma transparente en la zona de dibujo del patrón.

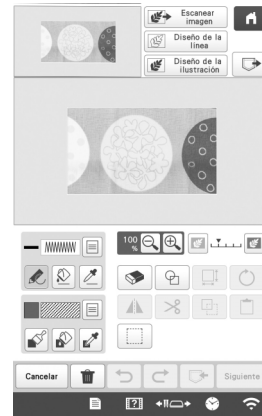



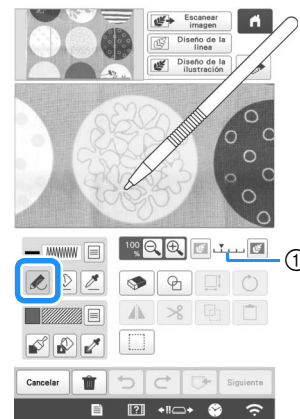

5 Con el lápiz táctil incluido, toque  y dibuje líneas para trazar la imagen.

- \* Si desea más información acerca de cómo dibujar líneas, consulte la sección “Dibujar líneas” en la página 149.



① Ajuste de la transparencia

- \* Toque  o  para ajustar la transparencia del fondo.

Cada vez que se toca  se aclara el fondo, oscureciendo el patrón de la línea. Cada vez que se toca  se oscurece el fondo, aclarando el patrón de la línea.

6 Después de editar el patrón, toque  para especificar los ajustes para el patrón.

7 Toque  para ver la pantalla de edición de patrones.

## ■ Importar la imagen de fondo

Puede importar una imagen como fondo desde un ordenador o un dispositivo USB.

### 1 Toque Escanear imagen.

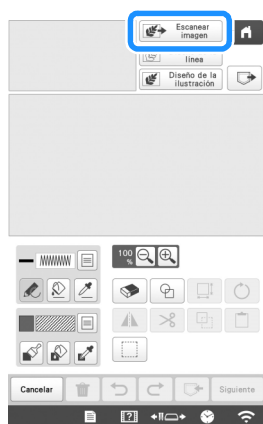

→ Aparece la pantalla de visualización de la imagen.

### 2 Seleccione el dispositivo donde ha guardado los datos.

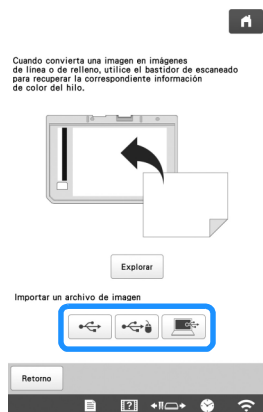

#### Nota

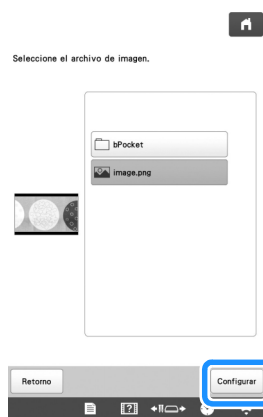

- Puede importar una imagen con un tamaño máximo de 2 MB desde un ordenador o dispositivo USB.

### 3 Seleccione los datos y toque Configurar.

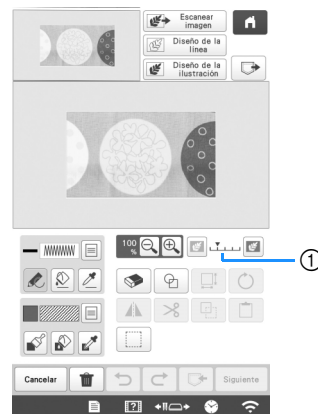

### 4 La imagen seleccionada se muestra de forma transparente en la zona de dibujo del patrón.



- \* Una vez la imagen escaneada se ha convertido a puntadas, aparece de fondo en la pantalla de dibujo del patrón. Utilice el calibre ① para ajustar la transparencia del fondo. Cada vez que se toca  se aclara el fondo, oscureciendo el patrón de la línea. Cada vez que se toca  se oscurece el fondo, aclarando el patrón de la línea.

4

## ESCANEO DE LÍNEAS

Pueden crearse patrones personalizados a partir de dibujos. Puede crear patrones escaneando sus dibujos utilizando el bastidor de escaneo\* o importando una imagen desde un dispositivo USB o desde el ordenador.

\* El bastidor de escaneo es un accesorio opcional en algunos países o regiones.

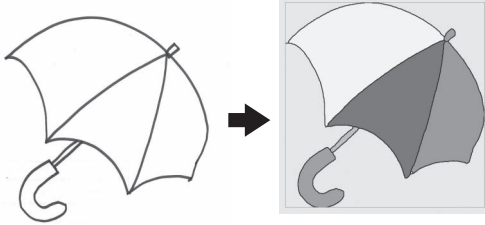

### Dibujos lineales recomendados para el escaneo de líneas

- Los dibujos lineales deben dibujarse con nitidez, utilizando líneas con un grosor aproximado de 1 mm (3/64 pulgadas).
- Los dibujos lineales deben dibujarse con un contraste marcado.
- Si las líneas son demasiado cortas o están demasiado agrupadas, no se escanearán correctamente.

#### Nota

- Si desea más información acerca de cómo crear patrones utilizando ilustraciones en color, consulte la sección “ESCANEO DE ILUSTRACIONES” en la página 162.
- Si no puede escanear los dibujos de la forma deseada, puede editar el diseño en Mi centro de diseño. Consulte “PANTALLA DE DIBUJO DEL PATRÓN” en la página 147.
- Los dibujos lineales se escanean sin reconocer el grosor de las líneas. Si desea cambiar el grosor de las líneas, especifíquelo en la pantalla de ajustes. Consulte “PANTALLA DE AJUSTES DE LAS PUNTADAS” en la página 154.
- Los dibujos lineales se escanean como líneas negras. Si desea cambiar los colores, especifíquelo en Mi centro de diseño. Consulte “Dibujar líneas” en la página 149.

## Utilizar el bastidor de escaneo para crear un patrón con escaneo de línea

1 Toque Diseño de la línea.

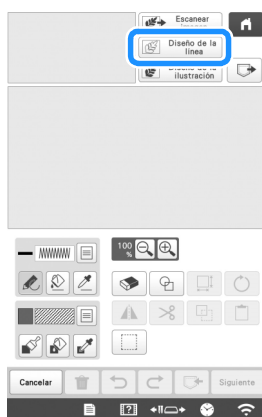

- Si la imagen de fondo ya se ha importado, continúe con el paso 3.
- Si la imagen de fondo no se ha importado, continúe con el paso 2.

2 Toque Explorar.

\* Si escanea la imagen, compruebe que el bastidor de escaneo esté colocado en la máquina. (página 156)

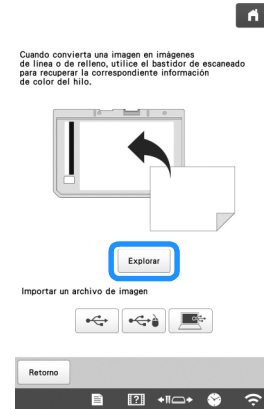

#### Nota

- Para mejorar la calidad del escaneo, es posible que cuando se inicie se apaguen algunas de las luces de la máquina en determinadas circunstancias. Las luces de la máquina recuperarán su brillo original cuando finalice el escaneo.
- Puede importar una imagen con un tamaño máximo de 2 MB desde un dispositivo USB o desde el ordenador.

\* Para importar una imagen desde un dispositivo USB u ordenador, toque , , o . (página 159)

→ Si aparece el mensaje para comenzar a escanear, toque OK.

→ Se inicia el escaneo.

3 Una vez finalizado el escaneo, especifique el [Nivel de detección de escala de grises] en la pantalla si fuera necesario.

El [Nivel de detección de escala de grises] puede cambiar el umbral de blanco y negro para la imagen.

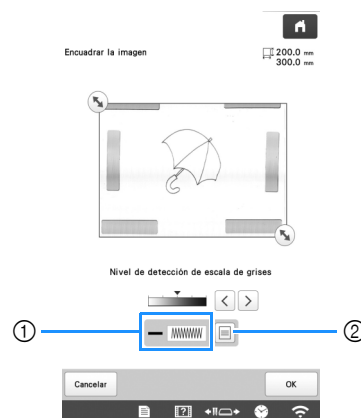

① Muestra el tipo de puntada y el color de la línea.

② Opciones para el tipo de puntada y el color de la línea.

\* Si no sabe cómo cambiar los ajustes, continúe con la operación sin especificarlos y compruebe los resultados.

4 Mueva para encuadrar la imagen para el patrón.

**5** Toque **OK**.

→ Se muestra la pantalla de confirmación de la imagen convertida.

**6** En la pantalla de confirmación de la imagen convertida, puede volver a ajustar el [Nivel de detección de escala de grises], el color de la línea y el tipo de puntada, si fuera necesario.



- \* Si no sabe cómo cambiar los ajustes, continúe con la operación sin especificarlos y compruebe los resultados.
- \* Para mostrar la imagen antes de convertirla, toque **Visualización original**. Compare las imágenes antes y después de convertirlas, y luego cambie los ajustes si fuera necesario.



→ Después de aplicar los cambios en los ajustes descritos anteriormente, **Configurar** pasa a ser **Reintentar**. Toque **Reintentar** para comprobar que la imagen es la deseada.

**7** Toque **Configurar**.

→ Se muestra la pantalla de dibujo del patrón.

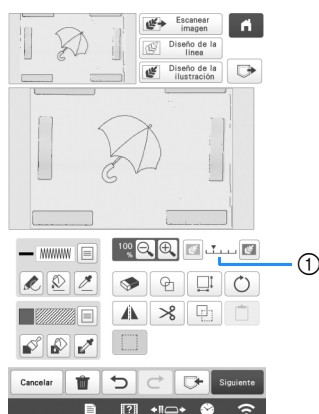
**8** Si es necesario, edite la imagen escaneada.



- \* Una vez la imagen escaneada se ha convertido a puntadas, aparece de fondo en la pantalla de dibujo del patrón. Utilice el calibre ① para ajustar la transparencia del fondo. Cada vez que se toca  se aclara el fondo, oscureciendo el patrón de la línea. Cada vez que se toca  se oscurece el fondo, aclarando el patrón de la línea.

**Nota**

- Durante el escaneado, pueden borrarse los pequeños puntos que aparecen y también las líneas innecesarias.

## ESCANEO DE ILUSTRACIONES

Pueden crearse patrones personalizados a partir de ilustraciones en color. Puede crear patrones escaneando una ilustración utilizando el bastidor de escaneo\* incluido o importando una imagen desde un dispositivo USB u ordenador.

- \* El bastidor de escaneo es un accesorio opcional en algunos países o regiones.

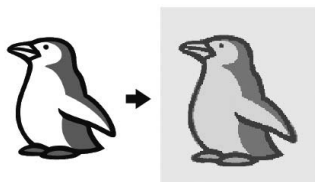

### Ilustraciones recomendadas para escanear

- Ilustraciones de forma nítida, no borrosas, sin degradados ni decoloraciones.
- Ilustraciones que sean, como mínimo, un cuadrado de 5 mm (13/64 pulgadas)
- Ilustraciones que sean imágenes muy sencillas

## Utilizar el bastidor de escaneo para crear un patrón con el escaneo de ilustraciones

### 1 Toque Diseño de la ilustración

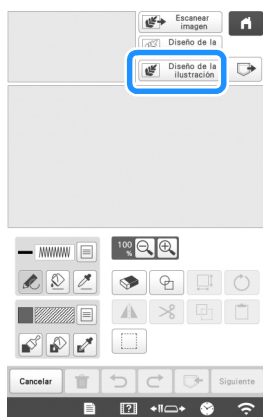

- Si la imagen de fondo ya se ha importado, continúe con el paso **3**.
- Si la imagen de fondo no se ha importado, continúe con el paso **2**.

### 2 Toque

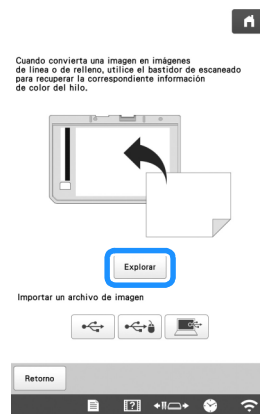

### Nota

- Para mejorar la calidad del escaneo, es posible que cuando se inicie se apaguen algunas de las luces de la máquina en determinadas circunstancias. Las luces de la máquina recuperarán su brillo original cuando finalice el escaneo.

- \* Para importar una imagen desde un dispositivo USB u ordenador, toque ,  o . (página 159)

→ Si aparece el mensaje para comenzar a escanear, toque .

→ Se inicia el escaneo.

**3** Una vez finalizado el escaneado, especifique los ajustes necesarios en la pantalla de confirmación de la imagen escaneada.

Cambie los ajustes para adaptar la imagen y poderla convertir fácilmente en el patrón deseado.

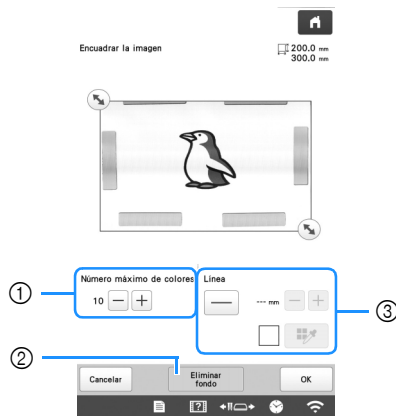

①	[Número máximo de colores]	El número de colores de una imagen se reducirá a un número inferior al especificado aquí y, a continuación, se extraerá el contorno.
②	[Eliminar fondo]	Seleccione si desea incluir o no el color de fondo como uno de los colores.
③	[Línea]	Seleccione si desea o no que el contorno se detecte como una línea. Un contorno grueso también puede detectarse como una zona. Si se detecta como una línea, puede especificarse su grosor y color.

**Recuerde**

- Toque para detectar el contorno. El grosor de la línea puede oscilar entre 1,0 mm (1/16 pulgadas) y 5,0 mm (3/16 pulgadas).



- Toque para seleccionar el color del contorno. Puede seleccionar tocando el color o moviendo el icono utilizando en la pantalla de selección del color.

**4** Mueva para encuadrar la imagen para el patrón.

**5** Toque .

→ Se muestra la pantalla de confirmación de la imagen convertida.

**6** En la pantalla de confirmación de la imagen convertida, ajuste la imagen según convenga igual que en el paso **3**.

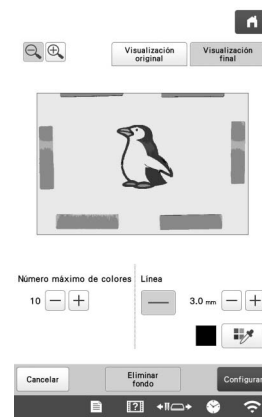

- \* Para mostrar la imagen antes de convertirla, toque . Compare las imágenes antes y después de convertirlas, y luego cambie los ajustes si fuera necesario.

→ Después de aplicar los cambios en los ajustes descritos anteriormente, pasa a ser . Toque para comprobar que la imagen es la deseada.

**7** Toque .

→ Se muestra la pantalla de dibujo del patrón.

**8** Si es necesario, edite la imagen escaneada.

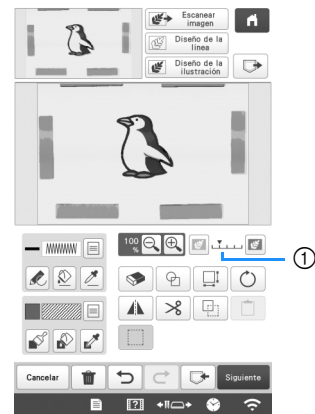

- \* Una vez la imagen escaneada se ha convertido a puntadas, aparece de fondo en la pantalla de dibujo del patrón. Utilice el calibre **1** para ajustar la transparencia del fondo. Cada vez que se toca se aclara el fondo, oscureciendo el patrón de la ilustración. Cada vez que se toca se oscurece el fondo, aclarando el patrón de la ilustración.

**Nota**

- Durante el escaneado, pueden borrarse los pequeños puntos que aparecen y también las líneas innecesarias.



# PUNTEADO

## Punteado básico con Mi centro de diseño

Cree un diseño punteado con el procedimiento básico.

**Ejemplo:**

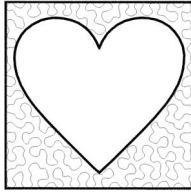

1 Toque  .

2 Toque  .

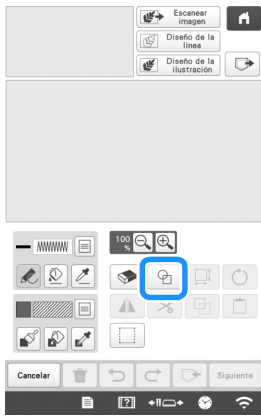

3 Seleccione la forma cuadrada y toque  .

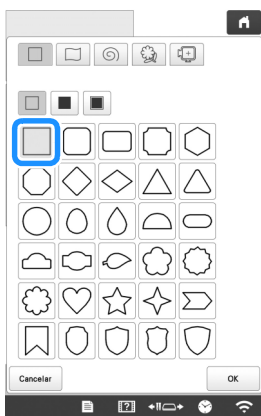

4 Toque  .

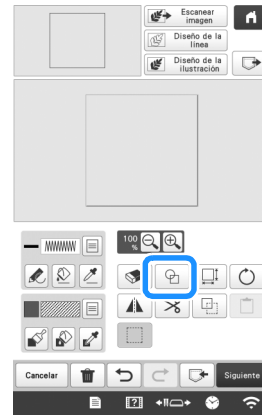



5 Seleccione la forma de corazón y toque  .



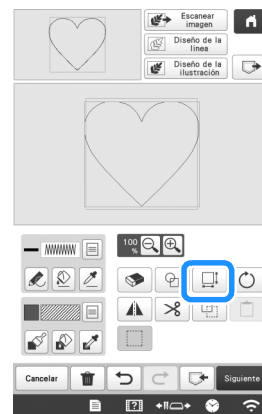

6 Toque  .

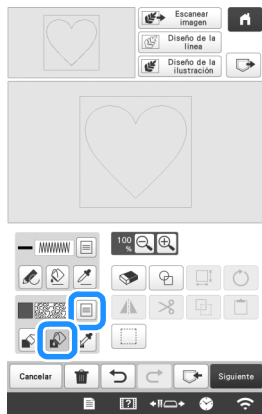

7 Toque  hasta que la forma del corazón encaje en el cuadrado y toque .

8 Toque  y, a continuación, toque .



9 Toque  y seleccione el color de la puntada. Toque  después de seleccionar el color.

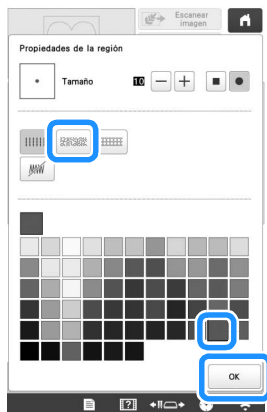

10 Seleccione la zona donde desea aplicar el efecto de punteado.

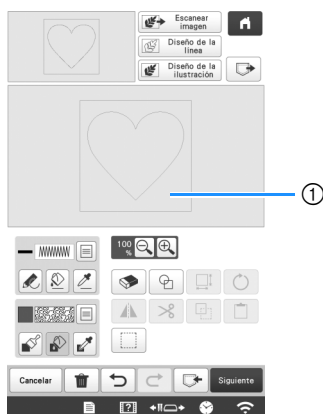

① Seleccione esta zona.

11 Toque .

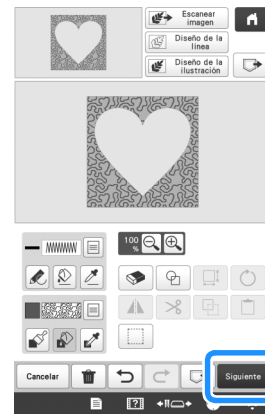

12 Defina los ajustes de la puntada punteada para crear el efecto deseado y toque .

\* Si desea más información, consulte “Especificar los ajustes individuales de las puntadas” en la página 154.

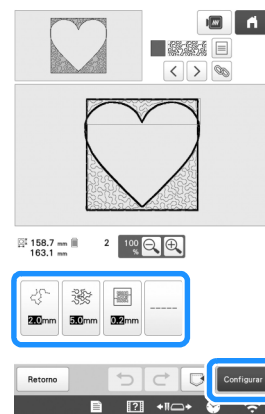

13 Siga el procedimiento descrito en “EDITAR EL PATRÓN DE BORDADO” en la página 44 para editar el patrón como desee.

## Escanear un dibujo para crear un patrón punteado

Cree un patrón personal con un diseño punteado.

Ejemplo:

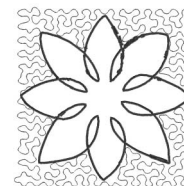

1 Coloque un dibujo de su diseño en el bastidor de escaneado.

2 Toque .

3 Toque  Diseño de la línea .

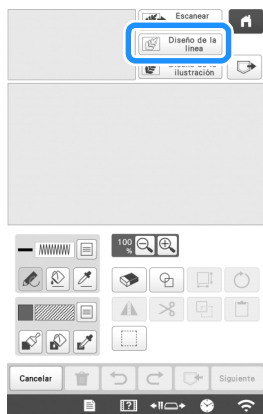

- Si la imagen de fondo ya se ha importado, continúe con el paso 5 .
- Si la imagen de fondo no se ha importado, continúe con el paso 4 .

4 Coloque el bastidor de escaneado en la máquina y toque  Explorar .

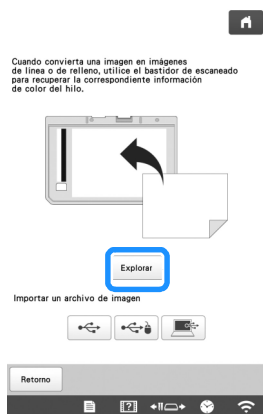



#### Nota

- Para mejorar la calidad del escaneado, es posible que cuando se inicie se apaguen algunas de las luces de la máquina en determinadas circunstancias. Las luces de la máquina recuperarán su brillo original cuando finalice el escaneado.
- Puede importar una imagen con un tamaño máximo de 2 MB desde un dispositivo USB o desde el ordenador.

→ Si aparece el mensaje para comenzar a escanear, toque  OK .

→ Se inicia el escaneado.

5 Una vez finalizado el escaneado, mueva  para encuadrar la imagen del patrón y toque  OK .



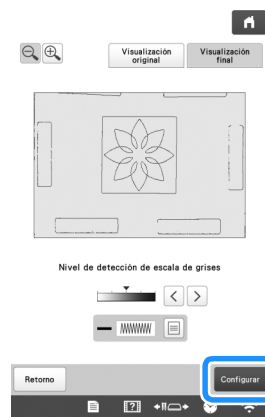

6 En la pantalla de confirmación de la imagen convertida, ajuste la imagen si fuera necesario y toque  Configurar .

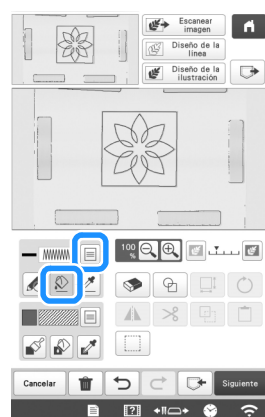

→ Se muestra la pantalla de dibujo del patrón.

7 Para ajustar el contorno del patrón, toque  y luego  .



- 8 Toque  y, a continuación,  .  
Así se establecerá el contorno sin una puntada.

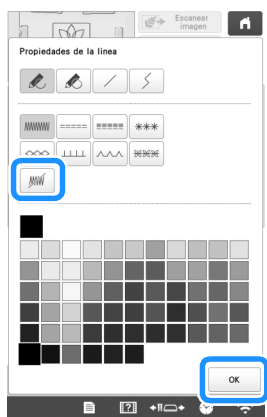

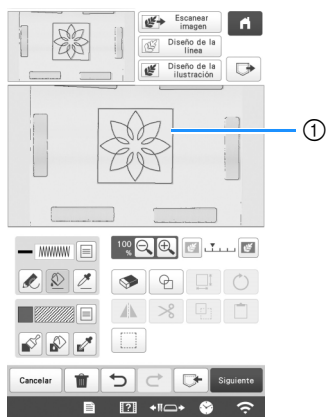

- 9 Seleccione el contorno del patrón.

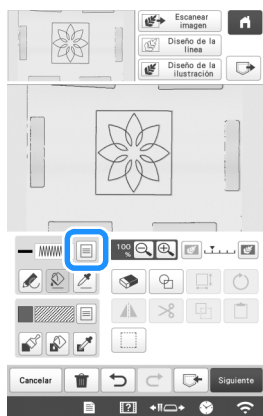

① Contorno del patrón

- 10 Toque  para seleccionar el color de la puntada alrededor del efecto punteado.



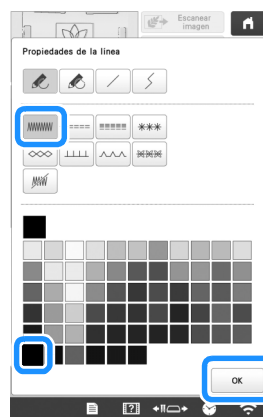

- 11 Toque , seleccione el color de la puntada y toque  .



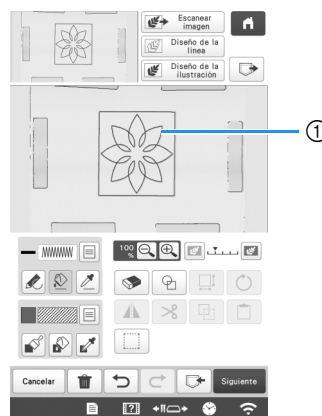

- 12 Seleccione la línea de puntada alrededor del efecto punteado.

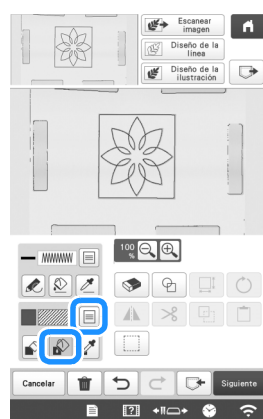

① Línea de puntada

- 13 Para seleccionar el color de la puntada y el tipo de puntada de relleno, toque  y luego  .



- 14 Toque  y seleccione el color de la puntada.  
Toque  después de seleccionar el color.

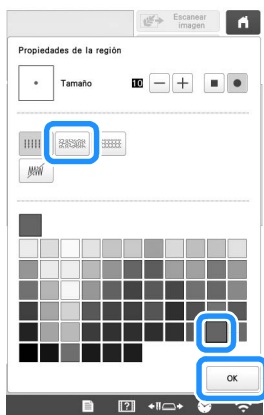

- 15 Seleccione la zona donde desea aplicar el efecto de punteado.

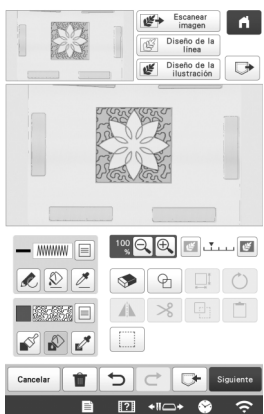

- 16 Siga el procedimiento desde el paso 11 en la página 165 de la sección "Punteado básico con Mi centro de diseño".

## Escanear tejidos y punteados

Utilice el patrón del tejido para coordinarlo con el patrón punteado.

- 1 Coloque el tejido en el bastidor de bordado.  
2 Toque  .  
3 Toque  .

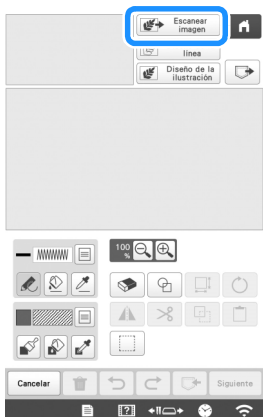

→ Aparece la pantalla de visualización de la imagen.

- 4 Coloque el bastidor de bordado en la máquina y, a continuación, toque  .

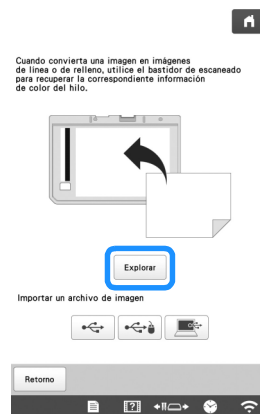

### Recuerde

- Aunque las instrucciones mostradas en la pantalla LCD se refieren al bastidor de escaneado, en este ejemplo utilizaremos un bastidor de bordado para escanear.

### Nota

- Para mejorar la calidad del escaneado, es posible que cuando se inicie se apaguen algunas de las luces de la máquina en determinadas circunstancias. Las luces de la máquina recuperarán su brillo original cuando finalice el escaneado.
- Puede importar una imagen con un tamaño máximo de 2 MB desde un dispositivo USB o desde el ordenador.

→ Si aparece el mensaje para comenzar a escanear,

toque  .

→ Se inicia el escaneado.

- 5 Toque  .

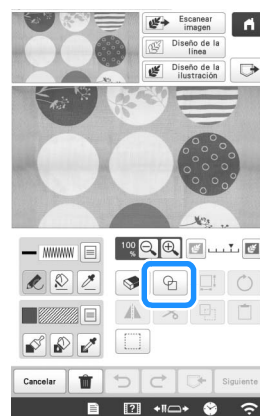

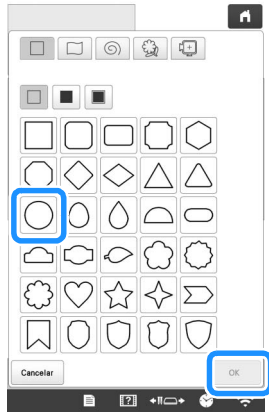

6 Seleccione la forma de círculo y toque .



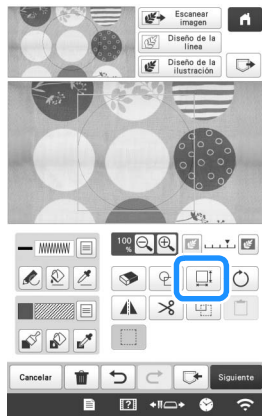

7 Toque  para aumentar o disminuir el tamaño del círculo.



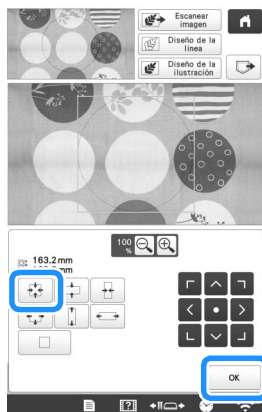

8 Toque  hasta que el tamaño del círculo encaje en el patrón del tejido y toque .

\* Utilice  para alinear la posición del círculo con el patrón del tejido.

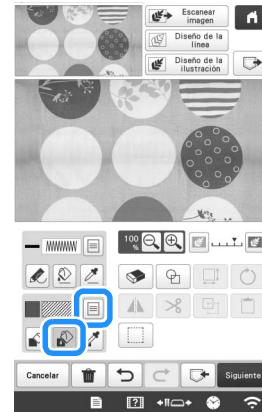

9 Para seleccionar el color de la puntada y el tipo de puntada de relleno, toque  y luego .



10 Toque  y seleccione el color de la puntada.

Toque  después de seleccionar el color.

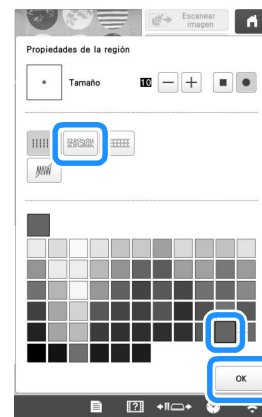

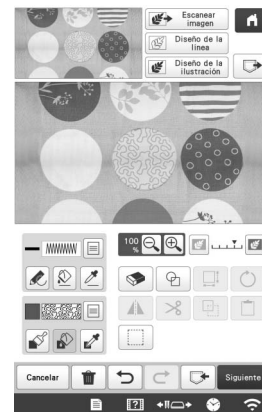

11 Seleccione la zona donde desea aplicar el efecto de punteado.

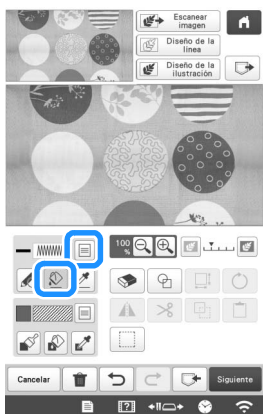

4

- 12 Para ajustar el contorno del patrón, toque  y luego .



- 13 Toque  y, a continuación, . Así se establecerá el contorno sin una puntada.

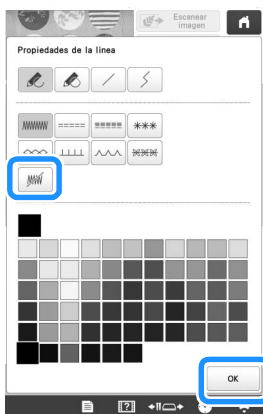

- 14 Seleccione el contorno del patrón.

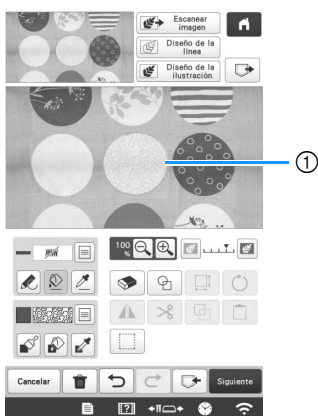

① Contorno del patrón

- 15 Siga el procedimiento desde el paso 11 en la página 165 de la sección "Punteado básico con Mi centro de diseño".  
→ Empiece a bordar en el tejido que escaneó en primer lugar.

## Puntadas decorativas alrededor de un patrón en un bordado (función de acolchado)

### Recuerde

- Para obtener mejores resultados, reduzca la velocidad de bordado.
- Para obtener mejores resultados, coloque el estabilizador y la tela, y borde el diseño antes de añadir la guata y el soporte debajo del aro de acolchado.

Puede crear un acolchado con punteado alrededor de un patrón de bordado.

- 1 Coloque una guata intercalada entre dos capas de tejido en el bastidor de bordado y coloque el bastidor en la máquina.
- 2 Seleccione el patrón alrededor del cual se añadirán puntadas decorativas y toque  en la pantalla de edición.



→ Se muestra el contorno del patrón.

- 3 Ajuste la distancia y toque .

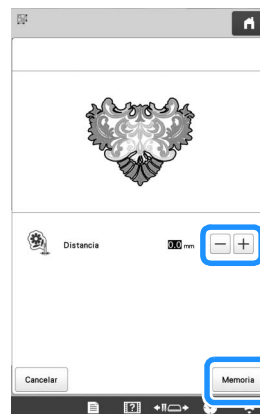

→ Se muestra un mensaje y se registra el contorno del patrón como una forma del sello en Mi centro de diseño. Toque .

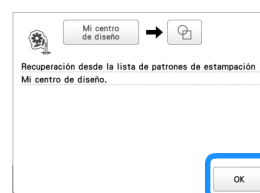

- 4 Toque **Fin De Edición**, **Bordado** para pasar a la pantalla de bordado y borde el patrón.
- 5 Toque **Mi centro de diseño** en la pantalla de selección del tipo de patrón para iniciar Mi centro de diseño.
- 6 Toque **Escanear imagen** para escanear el tejido bordado.  
Toque **Explorar** y, a continuación, toque **OK**.

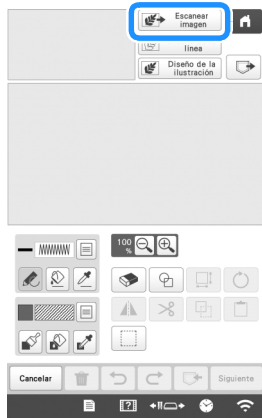

- 7 Toque **Recuperar** y luego toque **Forma del sello** para recuperar la forma del sello registrada en el paso 3 y colóquela encima del patrón escaneado.

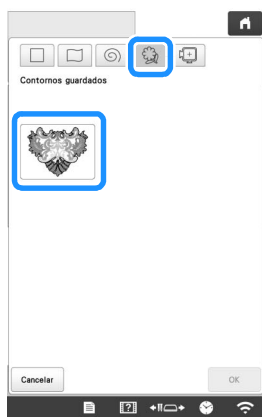
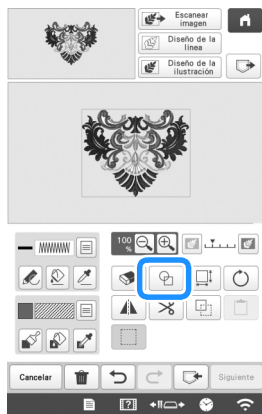

- 8 Toque **Sello o bastidor rectangular** para utilizar un sello o un bastidor rectangular para determinar la zona que se coserá.

**Nota**

- Si desea dibujar la zona manualmente, dibuje siempre una forma totalmente cerrada. Si la zona no está cerrada, no podrá rellenarse correctamente con la decoración.

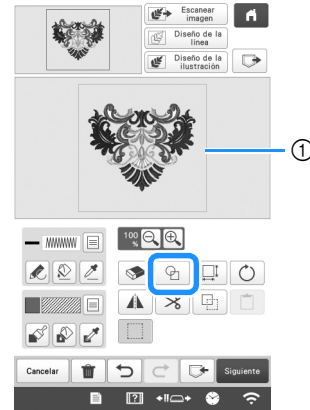

① Sello o bastidor rectangular

- 9 Toque **Teclas de la herramienta de pincel** para seleccionar el patrón y el color de las puntadas decorativas.

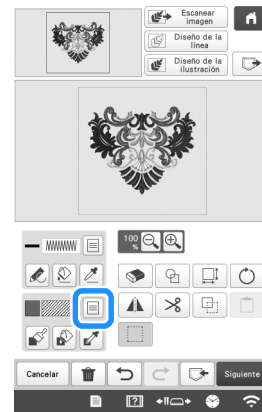

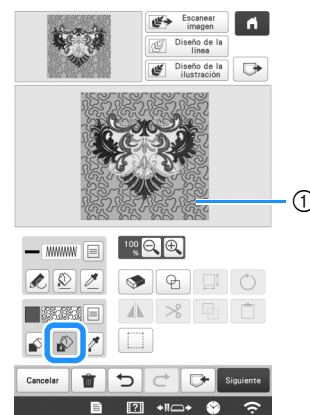

- 10 Toque **Relleno** y rellene la zona que desea coser fuera del contorno de la forma del sello.

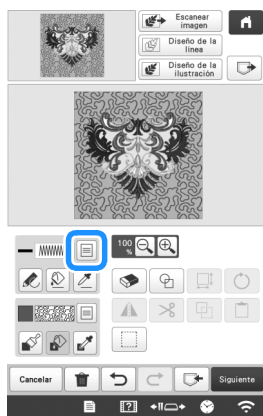

① Rellene la zona.

- 11 Toque  para las teclas de la herramienta de línea para seleccionar .



- 12 Toque , seleccione el contorno del bastidor y toque **Siguiente**.

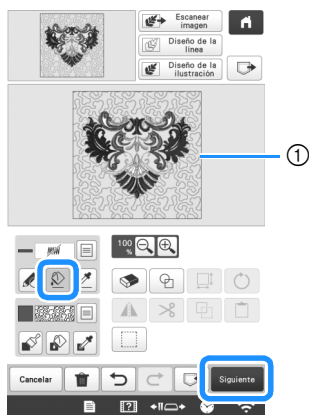

① Contorno del bastidor

- 13 Defina los ajustes de la puntada punteada para crear el efecto deseado y toque **Configurar**.

\* Si desea más información, consulte “Especificar los ajustes individuales de las puntadas” en la página 154.

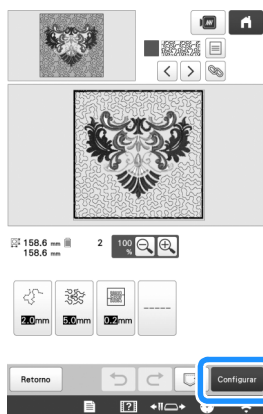

- 14 Siga el procedimiento descrito en “EDITAR EL PATRÓN DE BORDADO” en la página 44 para editar el patrón como desee.

- 15 Borde la puntada punteada alrededor del patrón de bordado.

# Capítulo 5 ANEXO

## MANTENIMIENTO

A continuación encontrará unas instrucciones sencillas para el mantenimiento de la máquina. Mantenga la máquina siempre limpia, de lo contrario ésta podría no funcionar correctamente.

### Limpiar la pantalla LCD

Si la pantalla LCD está sucia, límpiela con un paño seco suave. No utilice detergentes o limpiadores orgánicos.

### Limpiar la superficie de la máquina

Si la superficie de la máquina está un poco sucia, límpiela con un paño seco suave. Si la máquina está muy sucia, moje ligeramente un paño con detergente neutro, escúrralo bien y, a continuación, limpie la superficie de la máquina. Tras limpiarla una vez con un paño húmedo, vuelva a limpiarla con un paño seco.

## ⚠ AVISO

- Desconecte el cable de la corriente antes de limpiar la máquina, de no hacerlo podrían producirse daños o descargas eléctricas.

### 💡 Nota

- No utilice productos químicos, como gasolina o diluyente.

### Limpiar el gancho

Para obtener el mejor rendimiento en la zona de la pista del gancho, retire periódicamente el polvo y la pelusa que se acumulen.

Utilice el cepillo de limpieza suministrado.

- 1 Coloque el interruptor de la alimentación en la posición "O" para apagar la máquina.

## ⚠ AVISO

- Desconecte el cable de la corriente antes de limpiar la máquina, de no hacerlo podrían producirse daños o descargas eléctricas.

- 2 Abra la tapa del gancho y retire el estuche de la bobina. (página 33)

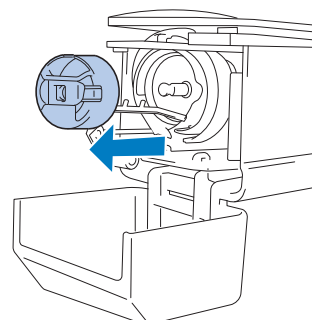

- 3 Utilice el cepillo de limpieza suministrado para quitar cualquier resto de pelusa y polvo del gancho y la zona circundante.

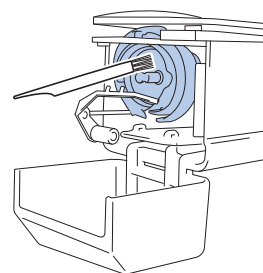

## ⚠ AVISO

- Si el gancho está rayado o dañado, póngase en contacto con su distribuidor Brother autorizado.

- 4 Tras finalizar la limpieza, coloque el estuche de la bobina en el gancho y, a continuación, cierre la tapa del mismo. (página 35)

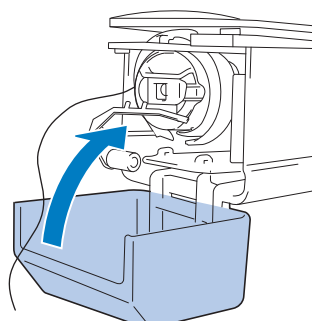

## Limpiar alrededor de la placa de la aguja

Si se acumula polvo y pelusa alrededor de la cuchilla móvil, la cuchilla fija o la placa de sujeción del hilo, el hilo podría no cortarse correctamente, o podrían dañarse diversas piezas de la máquina. Asegúrese de limpiar una vez al mes alrededor de la placa de la aguja.

Utilice el destornillador triple y el cepillo de limpieza.

- 1 Coloque el interruptor de la alimentación en la posición "O" para apagar la máquina.

### ⚠ AVISO

- Desconecte el cable de la corriente antes de limpiar la máquina, de no hacerlo podrían producirse daños o descargas eléctricas.

- 2 Retire la placa de la aguja.

Con un destornillador triple, afloje los tornillos, retire la placa de la aguja y luego abra la cubierta del gancho.

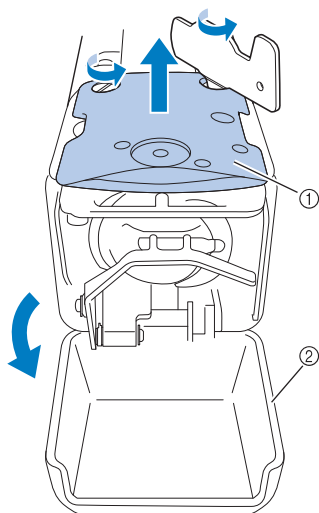

- 1 Placa de la aguja
- 2 Cubierta del gancho

- 3 Retire el separador.

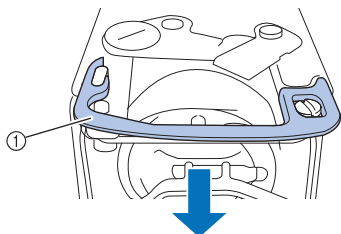

- 1 Separador

- 4 Utilice el cepillo de limpieza suministrado para quitar el polvo y la pelusa de la cuchilla móvil, la cuchilla fija, la placa de sujeción del hilo y las zonas circundantes.

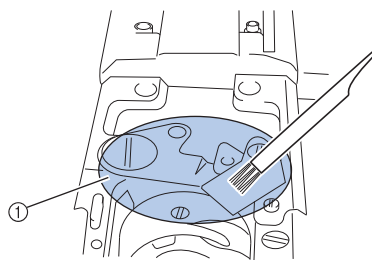

- 1 Retire toda la pelusa de esta zona.

- 5 Tras finalizar la limpieza, vuelva a instalar el separador.

Primero, coloque el separador de forma que quede enganchado alrededor de la muesca elíptica y luego coloque el separador de forma que rodee la cabeza del tornillo. Deslice el separador en la dirección de la flecha para asegurarlo.

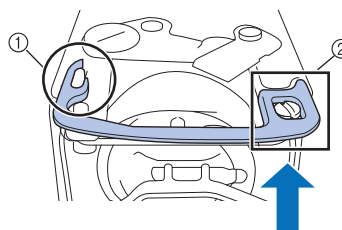

- 1 Muesca elíptica
- 2 Cabeza de los tornillos

- 6 Coloque la placa de la aguja siguiendo el procedimiento contrario al de cuando se retiró en el paso 2, y luego cierre la cubierta del gancho.

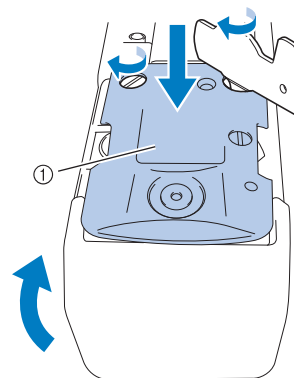

- 1 Placa de la aguja

## Limpiar la caja de la bobina

La acumulación de polvo y restos de hilo alrededor del orificio del resorte de ajuste de tensión en el estuche de la bobina puede causar una tensión del hilo inadecuada. Por tanto, deberá limpiarse cada vez que se cambia la bobina. Utilice un trozo de papel del grosor de una tarjeta de visita.

- 1 Abra la tapa del gancho, retire el estuche de la bobina y saque la bobina. (página 33)

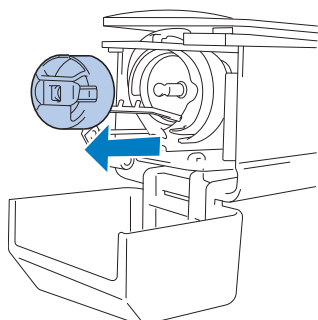

- 2 Pase el papel por debajo del resorte de ajuste de tensión para quitar el polvo.

Utilice una de las esquinas del papel para quitar el polvo de alrededor del orificio.

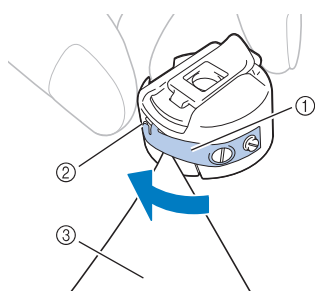

- ① Resorte de ajuste de tensión
- ② Orificio
- ③ Papel

### Nota

- No doble el resorte de ajuste de tensión. Además, utilice sólo papel grueso o del grosor especificado para limpiar el estuche de la bobina.

- 3 Utilice el cepillo de limpieza que se suministra para quitar la pelusa y el polvo del interior del estuche de la bobina.

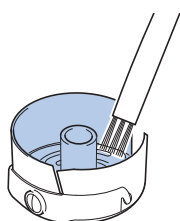

- 4 Tras finalizar la limpieza, coloque la bobina en el estuche y éste en el gancho, a continuación, cierre la tapa del gancho. (página 34)

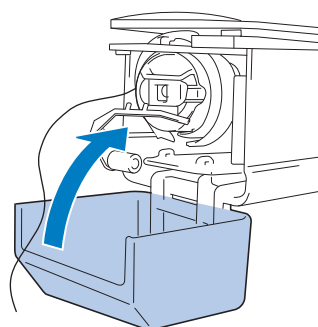

## Limpeza de las trayectorias de los hilos superiores

Si se ha acumulado polvo o pelusa en las guías del hilo o en la unidad de tensión en las trayectorias de los hilos superiores, el hilo podría romperse durante el bordado. Limpie periódicamente las trayectorias de los hilos.

### Limpiar las guías del hilo

- 1 Utilice el cepillo de limpieza que se suministra para quitar la pelusa y el polvo de debajo de las placas de las guías del hilo.

Limpie las placas de las guías del hilo superior y del hilo central.

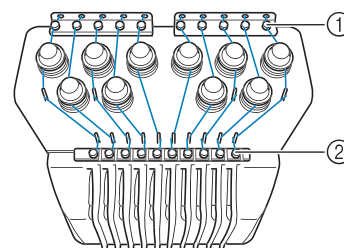

- ① Guía del hilo superior
- ② Guía del hilo central

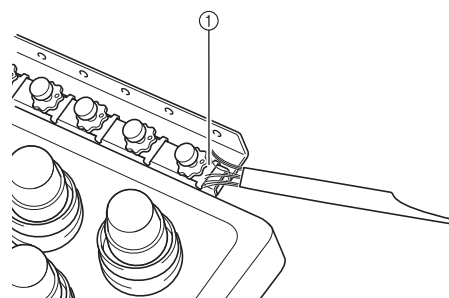

- ① Placa de la guía del hilo

## ■ Desmontaje y limpieza de la unidad de tensión

- 1 Para extraer la rueda de tensión, gírela hacia la izquierda como se muestra en la ilustración.

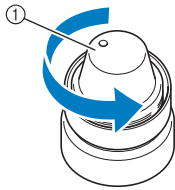

① Rueda de tensión

- 2 Utilizando el cepillo de limpieza que se suministra, quite la pelusa y el polvo de las dos piezas de fieltro (superior, inferior) que hay en el interior de la rueda de tensión.

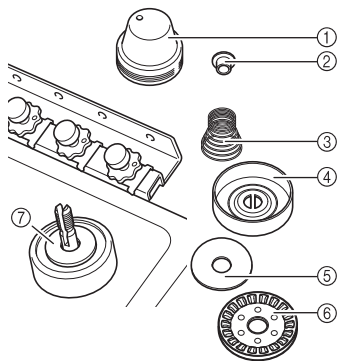

- ① Rueda de tensión  
 ② Arandela con reborde de nylon  
 ③ Resorte de tensión  
 ④ Resorte de base de tensión  
 ⑤ Arandela de fieltro (superior)  
 ⑥ Disco de tensión  
 ⑦ Arandela de fieltro (inferior)

- 3 Volver a montar la unidad de tensión.

### 🔍 Nota

- Al volver a montar la unidad de tensión, asegúrese de no colocar el disco de tensión al revés. Hay un imán en la parte inferior.

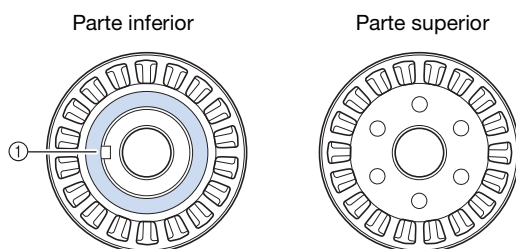

① Imán

- Cuando vuelva a montar la unidad de tensión, tenga precaución de no perder ninguna pieza o de instalarlas en orden incorrecto. La máquina puede no funcionar correctamente si las unidades de tensión se vuelven a montar de manera incorrecta.

## Cambio de la aguja

### ⚠ AVISO

- Asegúrese de desactivar la máquina antes de sustituir la aguja, ya que en caso contrario podría sufrir lesiones si la máquina comienza a bordar.
- Su máquina está diseñada para utilizar agujas de bordado domésticas. La aguja recomendada de fábrica es "HAX 130 EBBR" (Organ). Puede utilizar también en su lugar agujas Schmetz 130/705 H-E.
- No utilice nunca agujas dobladas. Las agujas dobladas se pueden romper con facilidad y causar lesiones.

### 📖 Recuerde

- Para revisar la aguja, coloque la parte plana de ésta sobre una superficie plana. Examine la aguja por la parte superior y los laterales. Tire las agujas que estén dobladas.

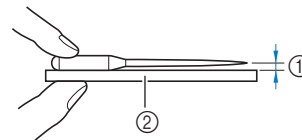

- ① Espacio paralelo  
 ② Superficie plana (cristal, etc.)

- 1 Coloque el interruptor de la alimentación en la posición "O" para apagar la máquina.

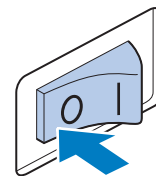

- 2 Afloje el tornillo de fijación de la aguja y retírela.

Sujete la aguja con la mano izquierda y, a continuación, con el destornillador Allen en la mano derecha, gire el tornillo de fijación hacia la izquierda.

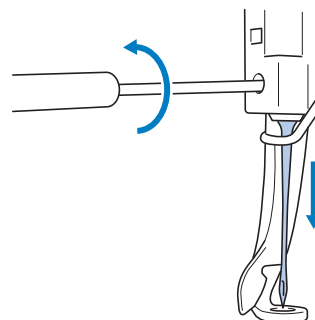

### 🔍 Nota

- Asegúrese de utilizar el destornillador Allen incluido para sustituir la aguja.

- No ejerza demasiada fuerza al apretar o aflojar el tornillo de fijación de la aguja, de lo contrario, la máquina podría dañarse.

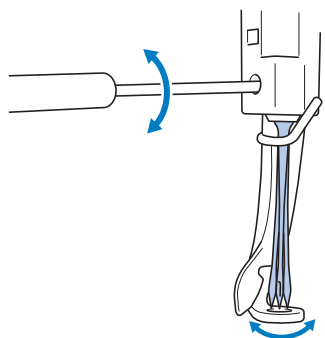

### 3 Coloque la aguja con la parte plana hacia la parte trasera de la máquina, hasta que toque el final de la cavidad.

Pase la aguja por el orificio en el pie prensatela y, a continuación, utilice el cambiador de agujas para levantarla.

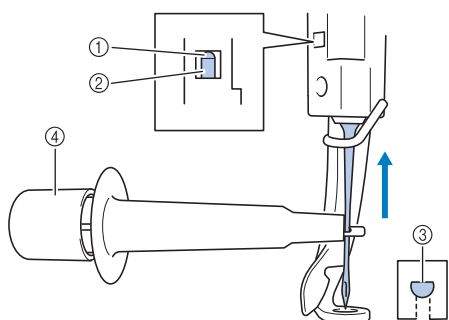

- ① Tope de la varilla de la aguja
- ② Aguja
- ③ Parte plana de la aguja
- ④ Cambiador de agujas

Sujete el cambiador de agujas y pulse su extremo ① para abrir la presilla de montaje de la aguja ②. Coloque la presilla en la aguja y, a continuación, suelte la zona presionada para ajustar la aguja. Para liberar la aguja, pulse ① de nuevo.

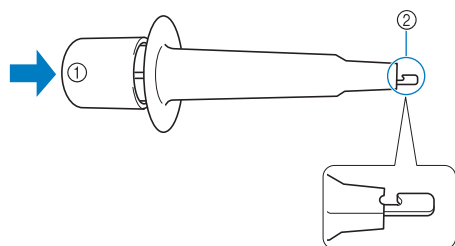

- ① Extremo del cambiador de agujas
- ② Presilla de montaje de la aguja

### 4 Sujutando la aguja en su lugar con la mano izquierda, apriete el tornillo de fijación.

Utilice el destornillador Allen para girar el tornillo de fijación de la aguja hacia la derecha.

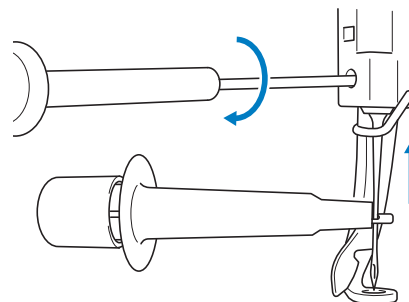



## ⚠ AVISO

- Asegúrese de colocar la aguja en la cámara de la varilla hasta que toque el tope de la varilla de la aguja y apriete firmemente el tornillo de fijación de la aguja con el destornillador Allen; de lo contrario, la aguja podría romperse o la máquina podría dañarse.
- Si la aguja no está bien colocada, el gancho del mecanismo de enhebrado automático no pasará por el ojo de la aguja durante el enhebrado automático, y el gancho podría doblarse o la aguja no podría enhebrarse.
- Si el gancho del mecanismo de enhebrado automático está doblado o dañado, póngase en contacto con un distribuidor Brother autorizado.

## Engrase de la máquina

Para prolongar la vida útil de los componentes de la máquina y mantenerla en buen funcionamiento, asegúrese de engrasarla antes de utilizarla por primera vez. Luego, ponga una gota de aceite en el gancho una vez al día antes de utilizar la máquina.

### Nota

- Toque , ,  y luego , por este orden, para ver un vídeo sobre cómo engrasar la máquina.

## ■ Engrase de la pista

1 Toque .

2 Toque .

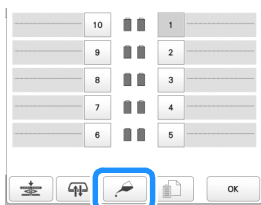

→ Aparece el siguiente mensaje.

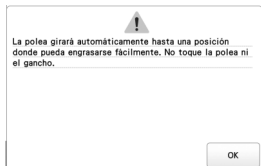

3 Abra la tapa del gancho y retire el estuche de la bobina. (página 33)

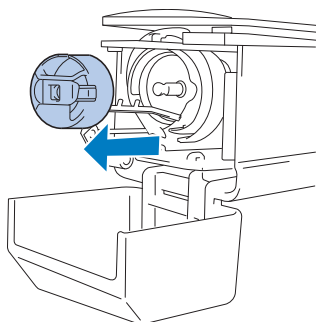

4 Toque .

→ La pista se mueve hasta la posición correcta para engrasar.

5 Ponga una gota de aceite en el gancho.

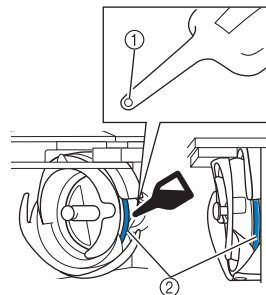

Vista de ángulo frontal

Vista lateral

- ① Haga un orificio pequeño en la botella de aceite.
- ② Aplique aceite aquí.

6 Toque  en la pantalla siguiente.

→ La pista retrocede hasta su posición inicial.

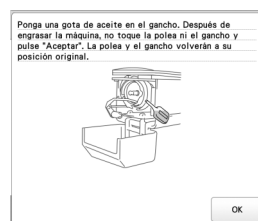

7 Después de engrasar, coloque el estuche de la bobina en el gancho y, a continuación, cierre la tapa del mismo. (página 35)

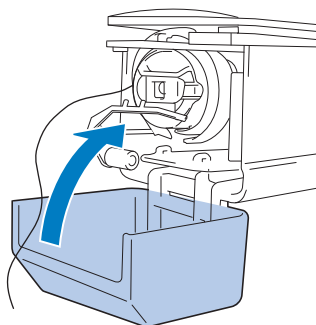

## ■ Engrase de varillas

En la pantalla de bordado, seleccione una varilla cada vez. (página 86) Gire la polea hacia el panel LCD de modo que la varilla se sitúe en su posición más baja. Aplique una gota de aceite en la parte más alta posible de la varilla de aguja encima de la arandela de fieltro.

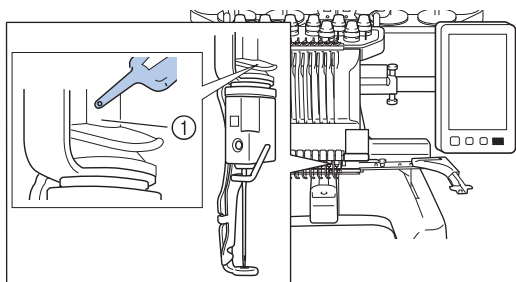

① Aplique aceite aquí.

- Demasiado aceite podría gotear en la labor de bordado.

### 💡 Nota

- Ponga una gota de aceite en el gancho una vez al día antes de utilizar la máquina.
- Ponga una gota de aceite en la varilla inferior situada encima de la arandela de fieltro cada 40 – 50 horas de bordado.
- Utilice solo aceite de máquina. El uso de cualquier otro tipo de aceite podría causar daños en la máquina.
- No aplique demasiado aceite. El tejido o el hilo podrían quedar contaminados. Si ha puesto demasiado aceite, retire la parte que sobra con un trapo.
- Si se rompe el hilo mientras está bordando o el gancho hace mucho ruido al funcionar, aplique aceite en el gancho de la pista.

## Acerca del mensaje de mantenimiento



Si aparece este mensaje, se recomienda llevar la máquina a su distribuidor Brother autorizado más cercano para realizar una comprobación de mantenimiento periódico. Aunque este mensaje desaparecerá y la máquina seguirá funcionando una vez que toque , el mensaje se mostrará más veces hasta que se realice el mantenimiento adecuado.

Concierte el mantenimiento que la máquina necesita, una vez aparezca este mensaje. Esto contribuirá a garantizar que disfrute de horas continuas y sin interrupción de utilización de la máquina en el futuro.

## SOLUCIÓN DE PROBLEMAS

### Solución de problemas

Si la máquina no funciona correctamente, consulte los siguientes puntos o temas antes de solicitar una reparación.

Si la página de referencia es “\*” o si la solución sugerida no resuelve el problema, póngase en contacto con su distribuidor Brother autorizado.

Síntoma		
Causa probable/solución		Página
<b>La máquina no funciona.</b>		
La máquina no está encendida.		22
No se ha desbloqueado la máquina.		87
No se ha pulsado el botón de “inicio/parar”.		87
<b>El bastidor de bordado no puede colocarse en la máquina.</b>		
El soporte del bastidor colocado en la máquina no es apropiado para el bastidor de bordado seleccionado.		66
<b>El bastidor de bordado no se puede retirar o colocar.</b>		
Dependiendo de la posición en la que se haya detenido el carro de la máquina, puede resultar difícil retirar o colocar el bastidor de bordado. <ul style="list-style-type: none"> <li>• Toque la Tecla de cambio de posición de la varilla/bastidor para colocar el carro de forma que el bastidor de bordado pueda retirarse o colocarse con facilidad.</li> </ul>		66
<b>El bordado se interrumpe mientras se borda un proyecto de gran tamaño.</b>		
El bordado se interrumpe debido a que los pies prensatelas no utilizados enganchan el tejido fuera de la zona de diseño. <ul style="list-style-type: none"> <li>• Cosa el diseño lo más cerca posible del centro del bastidor de bordado, utilizando las varillas 3 a 7, manteniendo la cabeza de la máquina lo más centrada posible.</li> </ul>		57, 58
<b>La aguja se rompe.</b>		
La aguja no está bien colocada.		176
El tornillo de fijación de la aguja está suelto.		176
La aguja está doblada o poco afilada.		176

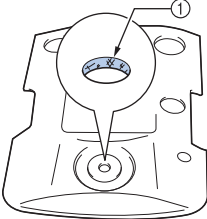
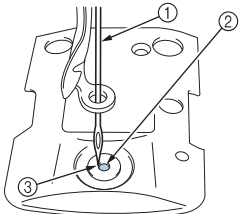
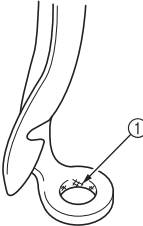
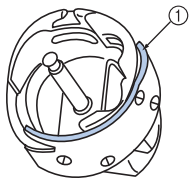
Síntoma		
Causa probable/solución	Página	
<b>La aguja se rompe.</b>		
<p>La zona alrededor del orificio en la placa de la aguja está dañada.</p>  <p>① Rayas/Pelusas</p> <ul style="list-style-type: none"> <li>• Cambie la placa de la aguja.</li> </ul>	*	
<p>La aguja golpea o toca la placa de la aguja.</p>  <p>① Aguja ② Orificio en la placa de la aguja ③ La aguja golpea en el orificio</p> <ul style="list-style-type: none"> <li>• Cambie la aguja.</li> </ul>	176 *	
<p>El pie prensatela está muy alto y su posición no es la correcta. La aguja golpea o toca el pie prensatela.</p>	*	
<p>La zona alrededor del orificio en el pie prensatela de bordado está dañada.</p>  <p>① Rayas o pelusas</p> <ul style="list-style-type: none"> <li>• Cambie el pie prensatela.</li> </ul>	*	
<p>La superficie deslizante de la pista del gancho no es óptima. Tiene rayas o pelusa.</p>  <p>① Zona de la pista del gancho</p>	*	
<p>La bobina o la caja de la bobina no están instaladas correctamente.</p>	33, 35	
<p>El gancho no está bien colocado.</p>	*	

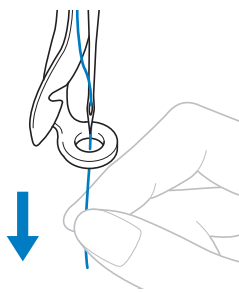
Síntoma		
Causa probable/solución	Página	
<p>El tope del gancho no está bien colocado y el gancho gira por completo.</p>	*	
<p>El hilo superior no está enhebrado correctamente. El hilo superior está atascado en alguna parte.</p>  <ul style="list-style-type: none"> <li>• Estire del hilo superior con la mano por debajo del pie prensatela y compruebe que el hilo se mueve libremente. Si el hilo no se mueve, entonces no está enhebrado correctamente. Enhebre el hilo superior correctamente. Compruebe que el hilo esté enganchado por la guía del hilo de la varilla de aguja.</li> </ul>	82	
<p>El hilo superior está demasiado tenso.</p>	118	
<p>No está utilizando una bobina diseñada específicamente para esta máquina.</p>	33	
<p>La aguja y el gancho no pasan bien entre sí.</p> <ul style="list-style-type: none"> <li>• La regulación del tiempo del gancho podría estar desactivada.</li> </ul>	*	
<p>Se produce un juego de movimientos (hacia delante/hacia atrás) en el estuche de varillas.</p>	*	
<p>La densidad del hilo de los datos de bordado es demasiado fina. Se están bordando tres o más puntadas superpuestas.</p> <ul style="list-style-type: none"> <li>• Con un sistema de diseño de datos, corrija los ajustes de densidad del hilo y puntadas solapadas en los datos de bordado.</li> </ul>	190	
<b>El hilo no se corta de forma automática.</b>		
<p>Se ha acumulado pelusa o polvo alrededor de la placa de la aguja (cuchilla móvil, cuchilla fija o placa de sujeción del hilo).</p>	174	
<p>No está utilizando una caja de la bobina diseñada específicamente para esta máquina.</p> <ul style="list-style-type: none"> <li>• Utilice la caja de la bobina adecuada.</li> </ul>	—	
<p>Se ha acumulado pelusa o polvo en el disco de tensión del hilo.</p>	176	
<b>Después de que los hilos se corten automáticamente, el hilo superior es demasiado corto y sale de la aguja.</b>		
<p>Se ha acumulado pelusa o polvo alrededor de la placa de la aguja (cuchilla móvil, cuchilla fija o placa de sujeción del hilo).</p>	174	

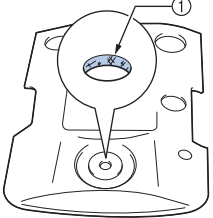
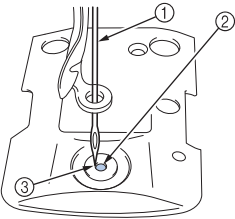
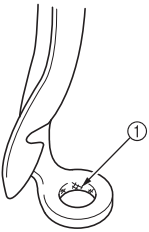
Síntoma		
Causa probable/solución	Página	
<b>El hilo superior se rompe.</b>		
La aguja no está bien colocada.	176	
El tornillo de fijación de la aguja está suelto.	176	
La aguja está doblada o poco afilada.	176	
La zona alrededor del orificio en la placa de la aguja está dañada.	*	
 <p>① Rayas/Pelusas</p> <ul style="list-style-type: none"> <li>• Cambie la placa de la aguja.</li> </ul>		
La aguja toca la placa de la aguja.	*	
 <p>① Aguja ② Orificio en la placa de la aguja ③ La aguja golpea en el orificio</p>		
El pie prensatela está muy alto y su posición no es la correcta. La aguja golpea o toca el pie prensatela.	*	
La zona alrededor del orificio en el pie prensatela de bordado está dañada.	*	
 <p>① Rayas/Pelusas</p> <ul style="list-style-type: none"> <li>• Cambie el pie prensatela.</li> </ul>		
Utilizando un hilo especial, como un hilo metálico.	89	
<ul style="list-style-type: none"> <li>• Disminuya la velocidad de bordado de la máquina.</li> </ul>		

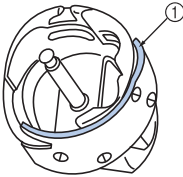
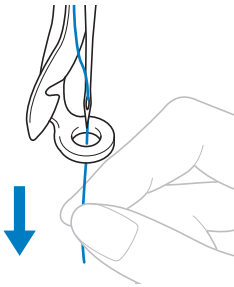
Síntoma		
Causa probable/solución	Página	
La superficie deslizante del gancho no es óptima. Tiene quemaduras.	*	
 <p>① Zona de la pista del gancho</p>		
El hilo está flojo en la zona del gancho.	173	
Hay demasiada holgura entre el gancho y la pista.	*	
El gancho no gira con suavidad. <ul style="list-style-type: none"> <li>• Quite la pelusa, límpielo y ponga aceite.</li> </ul>	173, 178	
No se puede ajustar el espacio entre el tope del gancho y éste.	*	
El hilo superior no está enhebrado correctamente.	82	
 <ul style="list-style-type: none"> <li>• Estire del hilo superior con la mano por debajo del pie prensatela y compruebe que el hilo se mueve libremente. Si el hilo no se mueve bien, entonces no está enhebrado correctamente. Desenhebre la máquina y vuelva a enhebrarla. Compruebe que el hilo esté colocado correctamente en la guía del hilo de la varilla de la aguja.</li> </ul>		
El hilo superior no está colocado en la guía del hilo superior o central. <ul style="list-style-type: none"> <li>• Asegúrese de que el hilo pasa completamente por debajo de la guía del hilo superior o central.</li> </ul>	82	
El hilo tiene nudos o está enredado. <ul style="list-style-type: none"> <li>• Elimine todos los nudos o enredos.</li> </ul>	—	
El hilo superior está demasiado tenso.	118	
La tensión del hilo de la bobina no es correcta. El hilo no se desenrolla bien del estuche de la bobina.	116	
El estuche de la bobina está dañado. <ul style="list-style-type: none"> <li>• Cambie el estuche de la bobina por otro nuevo.</li> </ul>	33	
El hilo de la bobina no está enrollado correctamente. <ul style="list-style-type: none"> <li>• Compruebe que la bobina está enrollada casi al 80% y que el hilo está bien enrollado. Si la bobina no está bien enrollada, cámbiela por otra que sí lo esté o vuelva a enrollarla.</li> </ul>	33	

Síntoma		
	Causa probable/solución	Página
<b>El hilo superior se rompe.</b>		
	No está utilizando una bobina diseñada específicamente para esta máquina.	33
	El mecanismo de enhebrado automático está roto.	*
	Hay adhesivo pegado a la aguja. • Cambie la aguja.	176
	El tejido no está tenso.	61, 62
	La calidad del hilo no es buena. • La calidad del hilo no es buena debido a que es viejo. Cambie el hilo.	—
	Los datos de bordado tienen puntadas con punto cero.	124
	Los datos de bordado tienen muchas puntadas con un punto muy pequeño.	124
	La densidad del hilo de los datos de bordado es demasiado fina. Se están bordando tres o más puntadas superpuestas. • Con un sistema de diseño de datos, corrija los ajustes de densidad del hilo y puntadas solapadas en los datos de bordado.	190
	Se ha acumulado pelusa o polvo en el disco de tensión del hilo.	176
<b>El hilo de la bobina se rompe.</b>		
	El hilo de la bobina no está enhebrado correctamente.	34
	La bobina está rayada o no gira con suavidad. • Cambie la bobina.	33
	El estuche de la bobina está dañado. • Cambie el estuche de la bobina.	33
	El hilo está enganchado.	173
	No está utilizando una bobina diseñada específicamente para esta máquina.	33
	Se ha acumulado pelusa o polvo en el disco de tensión del hilo.	176
<b>Las puntadas quedan sueltas.</b>		
	El hilo superior no está enhebrado correctamente.	82
	La aguja está doblada o poco afilada.	176
	La aguja no está bien colocada.	176
	Se ha acumulado polvo debajo de la placa de la aguja o en el gancho.	173, 174
	La aguja y el gancho no pasan bien entre sí.	*
	El hilo enrollado está muy tenso o muy flojo. • Un hilo no bien enrollado causa la formación de ondas irregulares. Pruebe a utilizar un carrete nuevo.	—

Síntoma		
	Causa probable/solución	Página
<b>El diseño de bordado no está bien alineado.</b>		
	El hilo está enganchado. • Utilice las tenacillas para quitar el hilo enganchado del gancho.	—
	El tejido no está bien sujeto en el bastidor de bordado (por ejemplo, no está tenso).	61, 62
	El bastidor es demasiado grande para el tamaño del bordado.	65
	Los tornillos de mariposa del soporte del bastidor de bordado están flojos.	21
	No se ha utilizado un estabilizador adecuado (respaldo).	60
	El bastidor de bordado no está bien colocado en el carro. • Coloque correctamente el bastidor en el carro. Asegúrese de que las patillas de los brazos derecho e izquierdo del soporte del bastidor encajan perfectamente en los orificios de las asas del bastidor.	64
	El carro o el bastidor golpean algún objeto. • Si el carro o el bastidor golpean algún objeto, el diseño podría no quedar alineado.	—
	El tejido está enganchado o atrapado. • Pare la máquina y, a continuación, coloque bien el tejido.	—
	El carro se movió al retirar el bastidor de bordado. • El patrón podría no quedar alineado si se golpeó el pie prensatela o se movió el carro durante el bordado. • Tenga cuidado al retirar y colocar el bastidor de bordado durante el bordado. Si se ha movido el carro, apague la máquina y enciéndala otra vez. La posición correcta del bastidor cuando se paró la máquina se guarda en la memoria de ésta y el bastidor vuelve a la posición correcta.	—
	El diseño no se digitalizó correctamente. • El diseño podría necesitar más compensación del estiramiento o refuerzo para poder utilizar tejidos elásticos o con mucha lanilla o pelillo.	—
<b>El tamaño del bastidor de bordado instalado no se detecta correctamente.</b>		
	Los tornillos de mariposa del soporte del bastidor de bordado están flojos.	21
<b>La posición inicial del bastidor de bordado está desalineada en el sentido horizontal.</b>		
	Los tornillos de mariposa del soporte del bastidor de bordado están flojos.	21

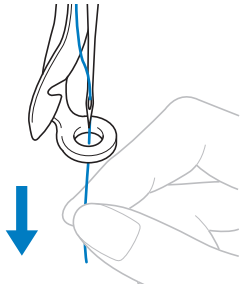
Síntoma		
Causa probable/solución		Página
<b>Hay ondas en el hilo superior.</b>		
<p>El hilo superior está flojo.</p>  <ul style="list-style-type: none"> <li>Después de pasar el hilo superior por el orificio en el pie prensatela, tire del hilo con la mano para comprobar su tensión. Si esto es difícil de determinar, compare con otras varillas de aguja donde no se produzcan ondas.</li> </ul>		—
<p>La tensión del hilo no se corresponde con la medida en que se apretó el botón de tensión del hilo.</p> <ul style="list-style-type: none"> <li>Si la tensión del hilo no se puede ajustar, podrían haberse acumulado restos de hilo y polvo en las placas de la guía del hilo superior o central, lo que causaría el aumento de la tensión de las placas. Limpie las placas de la guía de tensión del hilo.</li> </ul>		175
<p>El hilo no está correctamente enhebrado alrededor de los discos de tensión del hilo superior.</p> <ul style="list-style-type: none"> <li>Limpie el disco de tensión del hilo superior. Vuelva a enhebrar y asegúrese de que el disco de tensión gira al tirar del hilo.</li> </ul>		176
<p>La calidad del hilo no es buena.</p> <ul style="list-style-type: none"> <li>Pruebe a bordar con un hilo diferente. Si el problema desaparece tras haber cambiado el hilo, el problema es la calidad del hilo. Cambie el hilo por otro de buena calidad.</li> </ul>		—
<b>La máquina hace mucho ruido.</b>		
Puede haber pelusa en el gancho.		173
El hilo superior no está enhebrado correctamente.		82
<p>El gancho está dañado.</p> <ul style="list-style-type: none"> <li>Cambie el gancho.</li> </ul>		*
No se ha aplicado suficiente aceite.		178
<b>No se puede utilizar el enhebrador de aguja.</b>		
<p>La aguja no está en la posición correcta.</p> <ul style="list-style-type: none"> <li>Pulse la tecla para cambiar la varilla de la aguja deseada que se va a enhebrar a la posición de bordado.</li> </ul>		86
No se están utilizando las agujas recomendadas en esta máquina.		176
La aguja no está bien colocada.		176
El gancho del mecanismo de enhebrado automático está doblado.		*

Síntoma		
Causa probable/solución		Página
<b>La tensión del hilo no es correcta.</b>		
El hilo superior no está enhebrado correctamente.		82
El hilo de la bobina no está enhebrado correctamente.		34
La tensión del hilo de la bobina no es correcta.		116
Se ha acumulado pelusa o polvo en el disco de tensión del hilo.		176
<b>El hilo superior se sale de la aguja al comenzar el bordado.</b>		
<p>Si después de cortar el hilo, aún queda un poco, la aguja podría desenhebrarse al comenzar de nuevo el bordado.</p> <ul style="list-style-type: none"> <li>Ajuste la longitud del hilo que queda a [CORTE DE HILO LARGO] en la pantalla de ajustes.</li> </ul>		124
<b>El hilo superior no llega al hilo de la bobina cuando se comienza a bordar.</b>		
<p>No hay más hilo en la bobina, el hilo no pasa, o el que pasa es muy corto.</p> <ul style="list-style-type: none"> <li>Enhebre el hilo de la bobina correctamente.</li> </ul>		34
<b>Aunque el hilo no está roto, se muestra un error de rotura de hilo y la máquina se para.</b>		
<p>Si el sensor de rotura de hilo situado en el disco de tensión de los botones de tensión del hilo no puede detectar que el hilo está pasando, aunque la máquina esté funcionando, se muestra un error de rotura de hilo y la máquina se para.</p> <ul style="list-style-type: none"> <li>Pase correctamente el hilo por el disco de tensión. Si se produce un error de rotura de hilo una vez que la máquina se ha vuelto a enhebrar, el sensor podría dañarse.</li> </ul>		176 *
<b>El hilo está desgastado.</b>		
Se ha acumulado pelusa o polvo en el disco de tensión del hilo.		176
<b>Los saltos de puntada son largos.</b>		
Se ha acumulado pelusa o polvo en el disco de tensión del hilo.		176
<b>Hay cortes de la aguja o agujeros en la prenda.</b>		
<p>La aguja está deteriorada.</p> <ul style="list-style-type: none"> <li>Cambie la aguja. Las agujas deterioradas pasan con dificultad por la prenda y rasgan el tejido.</li> </ul>		176
<p>El tejido es demasiado delicado.</p> <ul style="list-style-type: none"> <li>La simple penetración de la aguja podría causar daños en tejidos delicados. Utilice un estabilizador encima del tejido.</li> </ul>		—

Síntoma		
	Causa probable/solución	Página
<b>La tela se arruga.</b>		
	El hilo está demasiado tenso. • Ajuste la tensión de acuerdo con el tipo de hilo y tejido que está utilizando. El hilo de poliéster se estirará durante el bordado especialmente si la tensión es muy grande. Tras terminar la costura, el hilo recupera su resistencia original, lo que causa el fruncido del tejido.	118
	La tensión del tejido en el bastidor no es correcta. • Ajuste bien los tejidos no elásticos o trenzados en el bastidor. Un ajuste flojo hará que el tejido se frunza debajo de la costura. Utilice un estabilizador de respaldo estable para ajustar firmemente prendas suaves en el bastidor. Un estiramiento excesivo de la prenda hará que parezca fruncida cuando se retire el bastidor.	—
	Las puntadas en columnas son demasiado largas. • Vuelva a digitalizar el diseño con puntadas de relleno o con varias filas de puntadas en columnas.	—
	La aguja está deteriorada. • Las agujas deterioradas empujan el tejido hacia abajo y dañan el material. Cambie la aguja.	176
	La densidad del diseño es demasiada. • Demasiadas puntadas en un zona tiran del tejido haciendo que se arrugue. Disminuya ligeramente la densidad del diseño entre un 5% y un 10%.	124
<b>No se puede leer la pantalla LCD.</b>		
	La pantalla LCD está demasiado brillante o demasiado oscura. • Ajuste el brillo de la pantalla.	—
<b>Cuando se borda tejido grueso, el tejido no se puede colocar correctamente en el bastidor.</b>		
	El tejido resbala en el bastidor debido a su grosor. • Utilice cinta adhesiva o cinta en diagonal alrededor del cuadro del bastidor. La cinta proporcionará resistencia para que el tejido no resbale fácilmente.	—
<b>Las imágenes de la cámara incorporada que se muestran en la pantalla LCD parpadean.</b>		
	Si la máquina se utiliza en un entorno muy frío, es posible que las imágenes de la cámara incorporada que se muestran en la pantalla LCD parpadeen. • No se trata de un funcionamiento incorrecto. Deje la máquina activada y espere un poco antes de utilizar la cámara incorporada.	—



Síntoma		
	Causa probable/solución	Página
<b>La máquina no detecta el adhesivo de posición de bordado.</b>		
	La luz del sol o la luz del exterior entra en la máquina. • Bloquee la luz procedente del exterior.	—
<b>La imagen escaneada es demasiado brillante o demasiado clara.</b>		
	La luz del sol o la luz del exterior entra en la máquina. • Bloquee la luz procedente del exterior.	—
<b>Hay una desalineación en la imagen escaneada o la imagen de la cámara.</b>		
	No se ha seleccionado el ajuste de instalación correcto de la tabla. • El software de la máquina ajusta las imágenes escaneadas y las imágenes de la cámara de acuerdo con el ajuste de instalación de la tabla. Seleccione el ajuste adecuado.	73
	La máquina no comprobó el grosor de la tela. • Antes de escanear una tela de un grosor superior a 2 mm (unas 5/64 pulgadas) o antes de utilizar la cámara para alinear patrones, active [Comprobar el grosor de la tela].	74



## AVISO

- Esta máquina está equipada con un mecanismo de detección del hilo. Si la máquina no está enhebrada con el hilo superior, no funcionará correctamente, aunque haya pulsado el botón de “inicio/parar” después de desbloquearla.
- Si la máquina se para de repente:
  - Apague la máquina y desenchufe el cable de alimentación.
  - Reinicie la máquina con el procedimiento correcto. (página 22)



## Mensajes de error

Si se pulsa el botón de “inicio/parar” con la máquina no ajustada correctamente o se realiza alguna operación incorrecta, la máquina se para e informa del error con un sonido y un mensaje de error. Si aparece un mensaje de error, corrija el problema según las instrucciones del mensaje.

Para cerrar el mensaje, toque  o realice la operación correcta y, a continuación, toque . Si el mensaje aparece de nuevo, póngase en contacto con su distribuidor Brother autorizado más cercano.

	Mensajes de error	Causa/Solución
1	No se puede encontrar la marca de posición; ajuste el bastidor a la posición anterior.	Este mensaje se muestra cuando no se puede encontrar el adhesivo de posición de bordado mientras se borda un patrón para el bastidor jumbo opcional. Vuelva a realizar el procedimiento a partir del paso <b>B</b> de “PATRONES DE BORDADO PARA EL BASTIDOR JUMBO OPCIONAL” en la página 140.
2	Imposible cambiar la configuración de caracteres.	Este mensaje se muestra cuando hay demasiados caracteres en la distribución del texto curvado. Cambie la disposición del texto o el bastidor de bordado.
3	No hay comunicación entre el PC y la máquina. Compruebe las conexiones del cable USB para ejecutar la aplicación Link (Vínculo).	Este mensaje se muestra cuando la máquina no puede recibir datos del ordenador en el modo Link (Vínculo) con la conexión del cable USB. Apague la máquina y compruebe la conexión USB. Después de conectar el cable USB firmemente, vuelva a encender la máquina. (página 132)
4	No puede conectarse al PC. Compruebe la conexión de red.	Este mensaje se muestra cuando la máquina no puede recibir ningún dato del ordenador en el modo Link (Vínculo) con la conexión de la LAN inalámbrica. Compruebe la conexión de la LAN inalámbrica entre el ordenador y la máquina, y luego apague y encienda la máquina. (página 132)
5	Imposible leer los datos de la costura seleccionada. Puede que los datos estén dañados. Apague la máquina y vuelva a encenderla.	Este mensaje se muestra al intentar recuperar datos de patrones dañados o datos creados con el sistema de diseño de datos de otro fabricante. Desactive la máquina y vuelva a activarla para volver al estado normal.
6	No se puede reconocer la marca de posición de bordado.	Este mensaje se muestra cuando la máquina no reconoce la marca de posición del bordado. Confirme que la marca de posición del bordado está en la zona seleccionada. Si el problema persiste, vuelva a colocar la marca.
7	No se puede utilizar esta tecla durante el modo de cámara.	Este mensaje se muestra cuando se toca una tecla que no se puede usar después de tocar  para acceder al modo de cámara. Toque  para salir del modo de cámara.
8	Coloque un bastidor más grande.	Este mensaje se muestra cuando los tornillos de mariposa del soporte del bastidor de bordado están flojos. Utilizando el destornillador triple que se suministra, apriete bien los dos tornillos de mariposa. (página 64) Este mensaje se muestra cuando el bastidor de bordado instalado es demasiado pequeño. Compruebe los bastidores de bordado que pueden utilizarse y coloque un bastidor más grande. (página 62)
9	Comprobar si el hilo superior o inferior están rotos.	Este mensaje se muestra cuando el hilo está demasiado tenso. Compruebe las tensiones del hilo superior y del hilo de la bobina y luego ajústelos. (página 116) Este mensaje se muestra cuando el hilo superior se rompe o cuando el hilo sale del disco de tensión del hilo o de una guía del hilo. Compruebe que el hilo pasa por debajo de las guías del hilo superior y central, y enhebre correctamente el hilo superior. (página 82) Este mensaje se muestra cuando se ha acumulado pelusa o polvo en el disco de tensión del hilo. Retire los discos de tensión y luego elimine todo el polvo y la pelusa acumulados entre las arandelas de fieltro. (página 176) Este mensaje se muestra cuando se está agotando el hilo de la bobina o cuando éste se rompe. Compruebe que hay hilo en la bobina y que se han extraído unos 50 mm (2 pulgadas) de hilo aproximadamente y, a continuación, vuelva a colocar la bobina. (página 33) Este mensaje se muestra cuando puede haber otra causa. Consulte “El hilo superior se rompe.” en la página 181 o “El hilo de la bobina se rompe.” en la página 182. Toque  para avanzar o retroceder a través de las puntadas. (página 93)
10	Error de comunicación.	Cuando se muestre este mensaje, póngase en contacto con su distribuidor Brother autorizado más cercano.

	Mensajes de error	Causa/Solución
11	Error de límite del tiempo de comunicación.	Cuando se muestre este mensaje, póngase en contacto con su distribuidor Brother autorizado más cercano.
12	Error del comando de recepción de datos.	Cuando se muestre este mensaje, póngase en contacto con su distribuidor Brother autorizado más cercano.
13	Error de lectura/escritura de EEPROM.	Cuando se muestre este mensaje, póngase en contacto con su distribuidor Brother autorizado más cercano.
14	El bordado se ha detenido.	Cuando se muestre este mensaje, póngase en contacto con su distribuidor Brother autorizado más cercano.
15	Fallo al guardar el archivo.	Este mensaje se muestra cuando se intenta guardar más de 100 imágenes de la cámara o archivos de imágenes de la pantalla de ajustes en el dispositivo USB. En este caso, elimine un archivo del dispositivo USB o utilice otro dispositivo USB.
16	Vaya a la pantalla de bordado y pulse la tecla de desbloqueo.	Este mensaje se muestra cuando se ha pulsado el botón de corte del hilo mientras se mostraba una pantalla que no era la pantalla de bordado ni la pantalla de ajustes de bordado. Visualice la pantalla de bordado o la pantalla de ajustes de bordado.
17	Imposible establecer los puntos de inicio y fin.	Este mensaje se muestra cuando el bordado no puede comenzar desde la posición de inicio especificada. Cambie la posición de inicio o mueva el bastidor y cambie la posición de bordado. (página 126)
18	Posición de parada de la aguja inadecuada.	Este mensaje se muestra cuando la aguja se ha detenido en una posición incorrecta. Gire la polea de manera que la marca en la polea esté en la parte superior y luego toque <input type="button" value="OK"/> .
19	Incluye un patrón especial que no puede guardarse en la memoria externa. Guarde el patrón en la memoria de la máquina.	Este mensaje se muestra si se intenta guardar un patrón protegido con copyright en un dispositivo USB o en un ordenador. Según las leyes de copyright, los patrones cuya reproducción o edición está prohibida no se pueden guardar en un dispositivo USB o un ordenador. Si aparece este mensaje, guarde el patrón en la memoria de la máquina.
20	Desactivación de la PCB de la máquina.	Cuando se muestre este mensaje, póngase en contacto con su distribuidor Brother autorizado más cercano.
21	Reinicialización de la PCB de la máquina.	Cuando se muestre este mensaje, póngase en contacto con su distribuidor Brother autorizado más cercano.
22	Error de corriente del motor principal.	Cuando se muestre este mensaje, póngase en contacto con su distribuidor Brother autorizado más cercano.
23	Error de conexión del codificador del motor principal.	Cuando se muestre este mensaje, póngase en contacto con su distribuidor Brother autorizado más cercano.
24	Error de señal del codificador del motor principal.	Cuando se muestre este mensaje, póngase en contacto con su distribuidor Brother autorizado más cercano.
25	Error de giro del motor principal.	Cuando se muestre este mensaje, póngase en contacto con su distribuidor Brother autorizado más cercano.
26	Error de velocidad del motor principal.	Cuando se muestre este mensaje, póngase en contacto con su distribuidor Brother autorizado más cercano.
27	Error de posición de inicio del estuche de varillas.	Este mensaje se muestra cuando el estuche de varillas no se puede mover a su posición inicial. Toque <input type="button" value="OK"/> para reajustar automáticamente el estuche de varillas.
28	Error de posición del estuche de varillas	Este mensaje se muestra cuando el estuche de varillas se ha detenido en una posición incorrecta. Toque <input type="button" value="OK"/> para reajustar automáticamente el estuche de varillas.
29	Se ha bloqueado el motor de la caja de la aguja.	Este mensaje se muestra cuando el motor del estuche de varillas se ha bloqueado. Toque <input type="button" value="OK"/> para reajustar automáticamente el estuche de varillas.
30	Error del enhebrador de agujas.	Este mensaje se muestra cuando el mecanismo de enhebrado de aguja automático no funciona correctamente. Retire el hilo enredado en el mecanismo de enhebrado de aguja automático y, a continuación, toque <input type="button" value="OK"/> .

	Mensajes de error	Causa/Solución
31	El enhebrador de agujas está en la posición de enhebrado.	Este mensaje se muestra cuando se ha realizado otra operación mientras el mecanismo de enhebrado de aguja automático enhebraba la aguja. Pulse el botón de enhebrado de aguja automático y realice la otra operación después de enhebrar la aguja. (página 85)
32	Imposible añadir más costuras a esta combinación.	Este mensaje se muestra si intenta combinar 101 patrones o más. Se pueden combinar 100 patrones como máximo.
33	No hay suficiente memoria disponible para guardar la costura. ¿Desea borrar otra costura?	Este mensaje se muestra cuando no se puede guardar el patrón porque la memoria está llena. Borre algunos diseños.
34	No hay suficiente espacio. Borre algunas costuras o utilice un dispositivo USB distinto.	Este mensaje se muestra cuando se ha superado la capacidad de la memoria del dispositivo USB. Borre algunos patrones o utilice un dispositivo USB distinto.
35	¿Desea recuperar y reanudar la memoria anterior?	Este mensaje se muestra cuando se apaga la máquina y luego se vuelve a encender antes de completar el bordado. Toque  para reanudar el bordado. Si se visualizó la pantalla de bordado antes de apagar la máquina, haga una copia de seguridad de varias puntadas y luego continúe bordando. (página 97)
36	¿Desea volver a los cambios de color anteriores?	Este mensaje se muestra cuando se toca  mientras se cambian los colores del hilo.
37	¿Desea separar la costura con bordes combinada?	Este mensaje se muestra cuando se gira un patrón de borde combinado en la pantalla de ajustes de bordado.
38	Error de comunicación del panel.	Cuando se muestre este mensaje, póngase en contacto con su distribuidor Brother autorizado más cercano.
39	El patrón supera los límites del bastidor de bordado. No añada caracteres adicionales.	Este mensaje se muestra cuando los patrones de caracteres introducidos superan la anchura del bastidor de bordado.
40	El patrón supera los límites del bastidor de bordado. Esta función no se puede utilizar en este momento.	Este mensaje se muestra cuando la fuente del patrón de caracteres se cambia a una de mayor tamaño, lo que hace que el patrón sobresalga del bastidor de bordado.
41	Error del selector.	Este mensaje se muestra cuando el colector del hilo (página 33) no funciona correctamente. Retire el hilo enredado en el colector del hilo y luego toque  .
42	Configure la "antena de hilo"	Este mensaje se muestra cuando el soporte del conjunto de la guía del hilo no está preparado. Prepare el conjunto de la guía del hilo. (página 19)
43	Error de tensión de alimentación (máxima 24 V)	Cuando se muestre este mensaje, póngase en contacto con su distribuidor Brother autorizado más cercano.
44	Error de tensión de alimentación (mínima 24 V)	Cuando se muestre este mensaje, póngase en contacto con su distribuidor Brother autorizado más cercano.
45	Error de tensión de alimentación (máxima 40V)	Cuando se muestre este mensaje, póngase en contacto con su distribuidor Brother autorizado más cercano.
46	Error de tensión de alimentación (mínima 40V)	Cuando se muestre este mensaje, póngase en contacto con su distribuidor Brother autorizado más cercano.
47	Pulse la tecla de desbloqueo para desbloquear la máquina.	Este mensaje se muestra cuando se pulsa el botón de corte del hilo antes de desbloquear la máquina. Toque  para utilizar la función de corte del hilo.
48	Mantenimiento preventivo recomendado.	Este mensaje se muestra cuando la máquina precisa mantenimiento. (página 179)
49	Quite la marca de posición de bordado.	Este mensaje se muestra cuando la máquina ha reconocido la marca de posición del bordado. Retire el adhesivo de posición de bordado y toque  para continuar.
50	Seleccione una costura.	Este mensaje se muestra cuando no hay ningún patrón de bordado seleccionado y se pulsa el botón de "inicio/parar".
51	Ajuste el reloj.	Este mensaje se muestra cuando no se ha ajustado la hora/fecha. Ajuste la hora/fecha. (página 23)

	Mensajes de error	Causa/Solución
52	Parada durante la transferencia del estuche de varillas.	Este mensaje se muestra cuando la máquina se ha detenido cuando el estuche de varillas se estaba moviendo. Toque <input type="button" value="OK"/> para reajustar automáticamente el estuche de varillas.
53	La combinación de costuras es demasiado grande para el bastidor extra grande. Si desea añadir más costuras, gire la combinación de costuras.	Este mensaje se muestra cuando se recupera un patrón vertical largo y que ya no encaja en el bastidor de bordado. Gire el patrón 90 grados.
54	El patrón sobrepasa la zona de patrón. Cambie la posición del patrón y escanee la zona nueva.	Este mensaje se muestra cuando la cámara incorporada se está utilizando para alinear la posición del bordado, pero el adhesivo de posición de bordado está demasiado cerca de un borde o el patrón sobresale del bastidor de bordado. Cambie la posición del adhesivo de posición de bordado y después intente alinear de nuevo la posición.
55	El dispositivo de seguridad ha sido activado. ¿Está el hilo enredado? ¿Está la aguja doblada?	Este mensaje se muestra cuando se produce un funcionamiento incorrecto como que el hilo se enrede o la aguja se doble. La máquina se detiene cuando detecta un funcionamiento incorrecto. Compruebe que la máquina esté correctamente enhebrada (página 82) y que la aguja no esté doblada.
56	No se puede utilizar este archivo.	Este mensaje se muestra cuando el formato de archivo no es compatible con esta máquina. Consulte la lista de formatos de archivo compatibles. (página 190)
57	Este diseño no puede utilizarse porque sobrepasa el límite de la capacidad de datos.	Este mensaje se muestra cuando el patrón contiene demasiadas puntadas y no se puede utilizar. No se pueden mostrar datos con puntadas que superen las especificaciones (500 000 puntadas) establecidas. Utilice una aplicación de diseño de datos para reducir el número de puntadas.
58	Este patrón no puede utilizarse.	Este mensaje se muestra cuando ha intentado recuperar un patrón descargado para otra máquina.
59	No es posible combinar este diseño.	Este mensaje se muestra cuando se selecciona un patrón dividido (grande) para combinarlo con otro patrón de bordado.
60	Error del sensor de recorte.	Este mensaje se muestra cuando puede haberse acumulado pelusa o polvo dentro de la cuchilla móvil, la cuchilla fija, la placa de sujeción del hilo y sus áreas circundantes. Límpielas. (página 174)
61	Error del dispositivo USB	Este mensaje se muestra cuando los dispositivos USB no se pueden leer correctamente o cuando los dispositivos USB están dañados. Toque <input type="button" value="OK"/> e inténtelo de nuevo.
62	El dispositivo USB no está cargado. Cárguelo.	Este mensaje aparece si se ha intentado recuperar o guardar un patrón sin haber insertado un dispositivo USB. Inserte un dispositivo USB. Este mensaje se muestra cuando se intenta utilizar un dispositivo USB no compatible. Para consultar una lista de dispositivos USB compatibles, visite " <a href="http://s.brother/cpbag/">http://s.brother/cpbag/</a> ".
63	Error de leva.	Este mensaje se muestra cuando el hilo está enredado en la escobilla. Retire el hilo enredado. Este mensaje se muestra cuando puede haberse acumulado pelusa o polvo dentro de la cuchilla móvil, la cuchilla fija, la placa de sujeción del hilo y sus áreas circundantes. Límpielas. (página 174) Este mensaje se muestra cuando el hilo no pasa a través de la ranura del cortador de hilo. Pase correctamente el hilo por la ranura.
64	Error de posición de inicio del eje X.	Cuando se muestre este mensaje, póngase en contacto con su distribuidor Brother autorizado más cercano.
65	Error al mover XY.	Cuando se muestre este mensaje, sustituya el bastidor de bordado por otro de mayor tamaño o vuelva a la pantalla de edición de patrones y mueva la posición del patrón.
66	Error de posición de inicio del eje Y.	Cuando se muestre este mensaje, póngase en contacto con su distribuidor Brother autorizado más cercano.

## Si la máquina no responde cuando se toca una tecla

Si no ocurre nada cuando se pulsa una tecla en la pantalla (no se puede seleccionar ninguna tecla o las teclas no están alineadas correctamente), ajuste el panel táctil como se indica a continuación.

- 1 Pulse en cualquier parte del panel táctil, apague la máquina y, después, vuelva a encenderla.

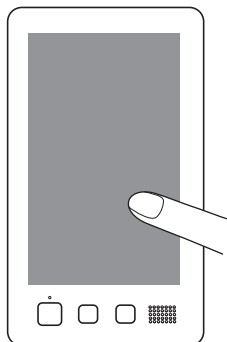

- Siga pulsando en el panel táctil hasta que aparezca la pantalla que se muestra a continuación.
  - El botón de "inicio/parar" es de color rojo.
- Aparece la pantalla de ajustes.

- 2 Utilice el lápiz que se suministra para tocar en el centro de las cruces numeradas en la pantalla, de 1 a 13.

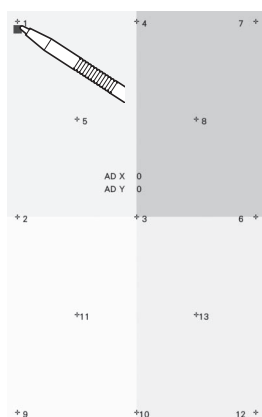

## ⚠ AVISO

- Asegúrese de utilizar el lápiz que se suministra para ajustar el panel táctil. No utilice un lápiz mecánico, destornillador o cualquier otro objeto duro o punzante. No ejerza ninguna presión sobre la pantalla LCD, de lo contrario podría dañarse.

- 3 Tras realizar los ajustes necesarios en el panel táctil, aparecerá [SUCCESS] en la pantalla.

- Si suena el zumbador al tocar la cruz 13, se ha producido un error durante el ajuste y aparece [ERROR] en la pantalla. Vuelva a tocar las cruces, empezando por el número indicado en la pantalla.

### 💡 Nota

- Si las teclas siguen sin responder, incluso después de haber ajustado el panel táctil, o si éste no se puede ajustar, póngase en contacto con su distribuidor Brother autorizado más cercano.

- 4 Apague la máquina y, a continuación, vuelva a encenderla.

## ESPECIFICACIONES

### Especificaciones de la máquina

Elemento	Especificación	
Peso	41,8 kg (92 lb)	
Tamaño de la máquina	561 (An.) × 589 (Pr.) × 790 (Al.) mm (22 (An.) × 23-1/4 (Pr.) × 31-1/8 (Al.) pulgadas)	
Velocidad de bordado	Rango de velocidad/Máx.: 1000 spm, Mín.: 400 spm Dependiendo del bastidor de bordado, el número máximo de puntadas en un minuto es 600.	
Tipo de gancho	Gancho vertical totalmente giratorio	
Tamaño de gancho	Tamaño normal (tipo G)	
Aguja	HA130EBBR/#11	
Número de agujas	10 agujas	
Tensión del hilo	Manual	
Corte del hilo	Hilo superior y de la bobina	
Sensor de rotura de hilo	Sí/Hilo superior e hilo de la bobina	
Enhebrador automático	Sí	
Conexión de la máquina al ordenador	Interfaces compatibles	USB <sup>*1</sup> /LAN inalámbrica <sup>*2</sup>
	Modelos compatibles	PC IBM con un puerto USB disponible como equipo estándar PC compatible con IBM con un puerto USB disponible como equipo estándar
	Sistemas operativos compatibles	Microsoft Windows 7, Windows 8.1, Windows 10
Memoria	Patrones de bordado	10 MB
	Las imágenes se pueden importar a la máquina (Mi centro de diseño)	100 MB
Tipo de datos	Patrones de bordado <sup>*3</sup>	.pes .phc .phx .dst
	Datos que se pueden cargar al usar Mi centro de diseño	.jpg .png .bmp
Tamaño de los datos	Patrones de bordado	Hasta 360 mm (An.) × 200 mm (Al.) (aprox. 14 pulgadas (An.) × 7-7/8 pulgadas (Al.))
	Archivos .pes que pueden visualizarse	Hasta 500000 puntadas
		Hasta 127 cambios de color
Tipos de dispositivos USB/soportes que se pueden utilizar <sup>*4</sup>	Patrones de bordado	<p>Los datos de bordado se pueden guardar o recuperar de dispositivos USB. Utilice dispositivos que cumplan las siguientes especificaciones.</p> <ul style="list-style-type: none"> <li>Unidad Flash USB (memoria Flash USB)</li> </ul> <p>Solo pueden recuperarse datos de bordado.</p> <ul style="list-style-type: none"> <li>Unidades CD/DVD externas USB</li> </ul> <p>También pueden utilizarse los siguientes tipos de dispositivos USB con el lector de tarjetas de memoria USB/módulo USB de grabación de tarjetas.</p> <ul style="list-style-type: none"> <li>Secure Digital (SD) Card</li> <li>CompactFlash</li> <li>Memory Stick</li> <li>Smart Media</li> <li>Multi Media Card (MMC)</li> <li>xD-Picture Card</li> </ul>

Elemento	Especificación		
Condiciones de [Modo Eco] y [Modo de compatibilidad de apagado]	[Modo Eco]	Tiempo disponible	[OFF], 10 - 120 (minutos)
		Botón de "inicio/parar"	Parpadeo en verde
		Función suspendida	Luz de la máquina, pantalla
		Tras la recuperación	La máquina se inicia desde la operación anterior.
	[Modo de compatibilidad de apagado]	Tiempo disponible	[OFF], 1 - 12 (horas)
		Botón de "inicio/parar"	Parpadeo lento en verde
		Función suspendida	Todas las funciones
		Tras la recuperación	Se muestra un mensaje de error. Debe desactivar y activar la máquina para reiniciarla.
Archivos de imagen compatibles para la imagen del protector de pantalla	Formato		Formato JPEG (.jpg)
	Tamaño del archivo		Máx. 2 MB para cada imagen
	Dimensiones del archivo		1280 (Alt.) × 1200 (Anch.) píxeles como máximo (si el tamaño es superior a 1280 (Alt.) × 800 (Anch.) píxeles, la imagen se mostrará en un tamaño inferior).
	Número permitido		5 o menos
Vídeos que se pueden reproducir	Formato de archivo MP4		Vídeo - H.264/MPEG-4 AVC, Audio – AAC
	Tamaño		1280 (Alt.) × 800 (Anch.) píxeles como máximo (si el tamaño es superior a 450 (Alt.) × 800 (Anch.) píxeles, el vídeo se mostrará en un tamaño inferior).
	Tamaño máximo del archivo		100 MB

\*1 No cree carpetas en el "Disco extraíble" de un ordenador.

Si se guardan datos de bordado en una carpeta en "Disco extraíble", esos datos no podrán ser recuperados por la máquina.

\*2 La conexión de red inalámbrica cumple con las normativas IEEE 802.11 n/g/b y utiliza una frecuencia de 2,4 GHz. No puede configurarse una red inalámbrica con WPA/WPA2 Enterprise.

\*3 La utilización de datos distintos de los guardados con nuestros sistemas de diseño de datos o con esta máquina podría causar que la máquina no funcione correctamente.

Cuando la máquina se utiliza para guardar un archivo con cualquier extensión, se guarda como un archivo de datos .phx.

Los datos .dst se muestran, por nombre de archivo, en la pantalla de lista de patrones (la imagen real no puede verse en pantalla).

Es posible que el nombre completo del archivo no se muestre dependiendo de la cantidad de caracteres del nombre del archivo.

Ya que los datos Tajima (.dst) no contienen información específica sobre los colores de hilo, se muestran con nuestra secuencia de colores predeterminada.

Compruebe la vista preliminar y cambie los colores de hilo como desee.

\*4 Los dispositivos USB pueden adquirirse en el mercado, pero es posible que algunos dispositivos USB no puedan utilizarse con esta máquina.

Para más detalles, visite nuestro sitio web "<http://s.brother/cpbag/>".

\* Según el tipo de dispositivo USB/soporte que utilice, conéctelo directamente al puerto USB de la máquina o conecte la unidad de lectura/escritura de tarjetas USB a dicho puerto USB de la máquina.

\* Tenga en cuenta que algunas especificaciones pueden sufrir cambios sin previo aviso.

## AVISO

- Al utilizar datos de bordado distintos de nuestros patrones originales, la aguja o el hilo podrían romperse al bordar con una densidad de puntada demasiado fina o al bordar tres o más puntadas solapadas. En ese caso, utilice uno de nuestros sistemas originales de diseño de datos para editar los datos de bordado.

## ACTUALIZAR EL SOFTWARE DE LA MÁQUINA

Puede utilizar un dispositivo USB para descargar las actualizaciones del software para su máquina. Cuando esté disponible un programa de actualización en "<http://s.brother/cubah/>", descargue los archivos siguiendo las instrucciones que se muestran en el sitio web y en los pasos que se indican a continuación. Puede utilizar un dispositivo USB para descargar actualizaciones del software (\*.upf) de la máquina.

### Nota

- Si utiliza un dispositivo USB para actualizar el software, compruebe que dicho dispositivo contiene únicamente el archivo de actualización.

## Procedimiento de actualización con un dispositivo USB

- 1 Mientras pulsa el botón de enhebrado automático, encienda la máquina.

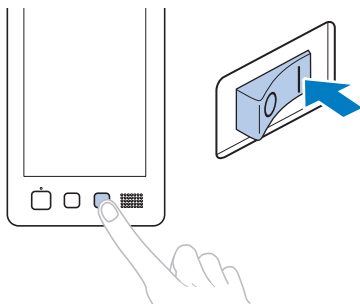

→ Aparecerá la siguiente pantalla en la pantalla LCD.

- 2 Toque  .

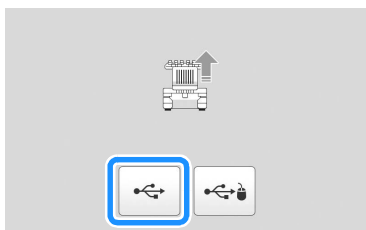

- 3 Inserte el dispositivo USB en el puerto USB de la máquina. El dispositivo debe contener únicamente el archivo de actualización.

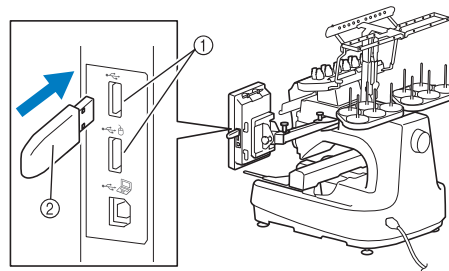

- 1 Puerto USB
- 2 Dispositivo USB

### Nota

- La luz de acceso comenzará a parpadear después de insertar el dispositivo USB, y tardará entre 5 y 6 segundos en reconocerlo. (Este tiempo variará según el dispositivo USB).

- 4 Toque  .

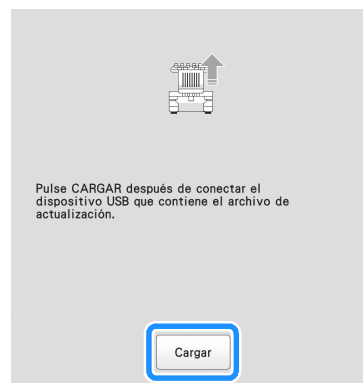

→ El archivo de actualización se descarga.

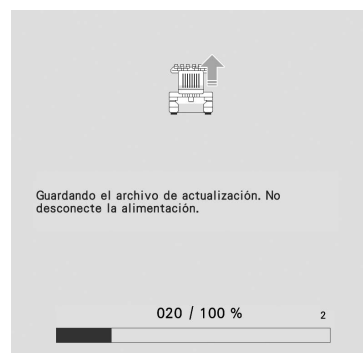

**Nota**

- Si se produce un error, aparecerá un mensaje de error con el texto en rojo. Si la descarga se realiza correctamente, aparecerá el siguiente mensaje.



- 5 Extraiga el dispositivo USB, apague la máquina y, después, vuelva a encenderla.

# ÍNDICE

## A

Accesorios incluidos .....	12
Accesorios opcionales .....	14
Actualizar el software de la máquina .....	192
dispositivo USB .....	192
Adaptador de CA .....	144
Adhesivo de posición de bordado .....	78, 110, 114, 141
Agrupación .....	43
Aguja	
enhebrar .....	85
Aguja reservada .....	25, 121
Ajustar	
panel táctil .....	189
resultados de escaneado .....	73
vista de la cámara .....	73
Ajustar el	
panel de operación .....	19
Ajustar el reloj .....	23, 24
Ajuste "DST" .....	123
Alineación de la posición	
de bordado .....	72
Altavoz .....	12
Ángulo de giro .....	44
Aplicación de monitorización .....	32

## B

Bastidor de bordado	
colocar en la máquina .....	64
Bastidor jumbo .....	140
Bastidor magnético .....	52, 108
Bastidor para gorras .....	68
Bloqueo de la varilla de la aguja .....	80
Bordado .....	87
caracteres alineados .....	128
línea de base en la tela .....	129
método básico .....	87
repetición a lo largo de una diagonal .....	127
telas pequeñas .....	64
Bordado de apliques .....	100
Bordado sin interrupción (un solo color) .....	120
Bordes de acolchado .....	105
Borrar puntada corta .....	25, 124
Botón de "inicio/parar" .....	12, 87
Botón de corte del hilo .....	12, 88
Botón de enhebrado automático de aguja .....	12, 85
Botones de tensión del hilo .....	11, 118

## C

Cable de alimentación .....	22, 144
Caja de la bobina	
retirar .....	33
Cámara incorporada .....	11, 75, 109
Cambiar	
distancia de hilvanado .....	124
guías de visualización .....	123
la densidad del hilo .....	48
la posición de un adhesivo .....	114
los colores del patrón .....	54
visualización del color de hilo .....	123
Camisa de golf .....	61
Camiseta .....	61
Camisola (tejido trenzado) .....	61
Caracteres alineados .....	128
Carrete .....	82
Carretes de hilo	
cambiar fácilmente .....	92
Carro .....	11

Código de salto .....	123
Colocación .....	62
Colocar el	
soporte del bastidor de bordado .....	21
Combinar patrones .....	42
Comprobar	
imagen preliminar .....	60
varillas y colores de hilo .....	81
Comprobar el grosor del tejido .....	25, 74
Comprobar los cambios de	
carrete de hilo .....	91
Condiciones de uso .....	5
Conectar patrones .....	109
Configurar la longitud que queda .....	25
Conjunto de la guía del hilo .....	19
Contador de puntadas .....	90
Continuación del bordado .....	97
Corte de saltos de puntada .....	123
Costura de remates automática .....	71
Cuadro de compatibilidad de tejidos y estabilizadores .....	61

## CH

Chaqueta de satén .....	61
-------------------------	----

## D

Datos Tajima .....	123
Densidad del hilo .....	48
Devanadora .....	142
Disco de tensión del hilo .....	84
Diseños alfabéticos con adornos .....	41
Distancia desde el centro (horizontal) .....	44
Distancia desde el centro (vertical) .....	44

## E

Edición .....	44
Editar	
el reinicio desde el principio o la mitad .....	96
Eliminar	
puntadas cortas .....	124
Enchufe de alimentación .....	11
Engrase .....	178
Enhebrado	
hilo de la bobina .....	33
hilo superior .....	81
Enhebrado superior .....	81, 82
Enhebrar	
aguja .....	85
Escanear .....	156
Especificaciones .....	190
Estabilizador .....	60, 61
Estuche de la bobina .....	33, 175
Estuche de varillas .....	11

## F

Felpa .....	61
Función de borde .....	49
Función Link (Vínculo) .....	132

## G

Gancho .....	173
Guía del hilo .....	11, 83
Guía del hilo central .....	11
Guía del hilo inferior .....	11
Guía del hilo superior .....	11
Guías de visualización .....	123

**H**

Hilo	82
Hilo de bordar	82
Hilo que queda	124
Hilvanado	99
Hoja de bordado	63

**I**

Imagen de fondo	72
Indicador de cambio de carrete	89, 91
Indicadores de bastidores de bordado	44, 61, 69
Instalación	16
Interrumpir el bordado	
en los cambios de color	119
pausa	119
Interrupción del bordado	88
Interruptor de alimentación	11, 22

**L**

Lencería o seda	61
Limpia	
alrededor de la placa de la aguja	174
caja de la bobina	175
gancho	173
LCD	173
mensaje de mantenimiento	179
superficie de la máquina	173
trazados del hilo	175
Limpieza	
engrase de la máquina	178
Lona	61
Luz de bordado	11

**M**

Mando de pretensión de la guía del hilo superior	118
Marca de hilo	51
Mecanismo automático de enhebrado de aguja	85
Mensajes de error	185
Mesa para costuras tubulares	73
Mezcla de colores	55
Mi centro de diseño	147

**N**

Número de cambios de color del hilo	69
-------------------------------------	----

**P**

Pana	61
Panel de operaciones	11, 12, 19
Pantalla de ajuste de colores del hilo	90
Pantalla de ajustes de bordado	69
Pantalla de bordado	81, 89
Pantalla de edición de diseños	44
Pantalla de secuencia de colores del hilo	89
Pantalla de simulador de puntada	60
Pantalla LCD	12, 24
Pasadores de la guía del hilo	11
Patrones de bordado	
editar	44
seleccionar	35
Patrones divididos (grandes)	135
Pies	11
Polea	11
Portaconos	11, 20
Prendas para la cabeza	61
Procedimientos básicos	33
Puerto USB	
conectar un dispositivo USB	130
conectar un ordenador	130

conectar un ratón USB	32
-----------------------	----

**R**

Ranuras de ventilación	11
Regular las	
patas	18
Reiniciar desde el principio	93, 96
Ropa polar	61

**S**

Sábanas de algodón	61
Secuencia de colores manual	58
Seda	61
Seleccionar	
patrón de bordado	35, 42
Solución de problemas	179
Soporte para lápices táctiles	11
Soportes del bastidor de bordado	66
Sudadera	61
Suéter	61

**T**

Tabla ancha	73, 137
Tamaño (horizontal)	44
Tamaño (vertical)	44
Tamaño del patrón	44, 69
Tapa del gancho/Gancho	11
Tecla Borrar	45
Tecla de ajuste temporal de varillas	89, 120
Tecla de bordado	70
Tecla de bordado de prueba	70
Tecla de cambio de color del hilo	45, 54, 55
Tecla de cambio de posición de la varilla/bastidor	24
Tecla de corte del hilo	47
Tecla de costura de remates	69, 71
Tecla de costura hacia delante/hacia atrás	89, 93, 96
Tecla de densidad	46, 48
Tecla de desbloqueo	89
Tecla de edición	69
Tecla de efecto espejo horizontal	46
Tecla de giro	45, 69
Tecla de parada de reserva	89, 119
Tecla de posición inicial/final	70, 126, 127
Tecla de retorno	89
Tecla de tamaño	45
Tecla de varilla de la aguja	81, 90
Tecla de velocidad máxima de bordado	89
Tecla de Vista previa	45, 70
Tecla Fin de edición	45
Teclas de colocación	46, 70
Teclas de selección de patrón	46
Tejano	61
Tiempo de bordado	90
Tipos de bastidores	
de bordado	66

**V**

Versión	26
Vista preliminar de la imagen	60
Visualización de colores de hilo	123
Visualización de zonas	89
Volver a coser	93, 96

**Z**

Zona de visualización de diseños	24
----------------------------------	----





Visítenos en <http://s.brother/cpbag/> donde hallará consejos para la solución de problemas así como la lista de preguntas y respuestas más frecuentes.



Visítenos en <http://s.brother/cvbak/> para ver los vídeos con instrucciones.



My Stitch Monitor es una aplicación móvil que monitoriza las condiciones de funcionamiento de su máquina.  
Visite Google Play o App Store para descargar la aplicación.



Google Play



App Store



Cerórese de instalar el software más reciente.  
La última versión contiene una amplia variedad de mejoras funcionales.

Esta máquina ha sido aprobada para ser utilizada solo en el país donde se haya adquirido.  
Las empresas Brother locales o sus distribuidores ofrecerán soporte técnico únicamente a las máquinas adquiridas en sus respectivos países.

