

Käyttöohje

Ompelukone

Product Code (Tuotekoodi): 888-N00/N02/N20/N22/N40/N42

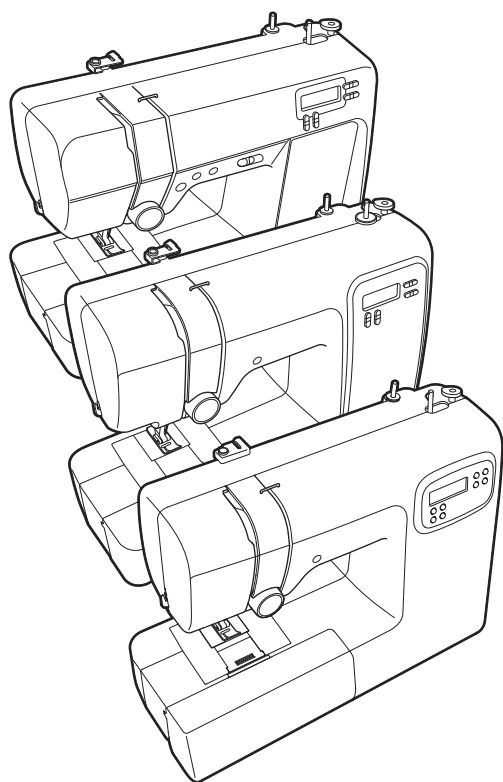

SISÄLLYSLUETTELO

TÄRKEITÄ TURVAOHJEITA	2
Koneen osien nimet	4
Tärkeimmät osat	4
Neulan ja paininjalan osuus	4
Toimintonäppäimet	4
Aputaso	4
Tarvikkeet	5
Mukana toimitetut tarvikkeet	5
Lisävarusteet	5
Koneen käyttö	5
Virtalähde	6
Jalkasäädin	6
Ohjauspaneeli	6
Asetukset/toiminnot	6

Koneen langoitus	7
Puolaus / puolan asettaminen	7
Ylälangan pujotus	9
Alalangan vetäminen	11
Kangas-/lanka-/neula-yhdistelmä	12
Neula	13
Neulan tarkastus	13
Neulan vaihto	13
Kaksoisneulalla ompeleminen	13
Paininjalan vaihto	14
Paininjalan vaihto	14
Paininjalan runko-osan irrotus	15
Ompelamisen perusteet	15
Ompelun valinta	15
Piston pituuden ja leveyden asettaminen	15
Ompelun aloittaminen	16
Taaksepäisten pistojen / vahvistuspistojen ompelu	16
Automaattinen taaksepäin-/vahvistusompelu	17
Langankireys	17
Hyötyompeleet	17
Yliirotteluompeleet	17
Piilo-ompeleiden ompelu	18
Napinläven ompelu	19
Napin ompelu (mallit, joissa on napinompelujalka "M")	21
Vetoketjun lisäys	22
Salpapistojen ompelu	23
Säätöjen tekeminen	23
Brother-tukisivuston tiedot (opaskirjojen lataaminen)	24
Huolto ja ylläpito	24
Öljyämistä koskevia rajoituksia	24
Koneen säilytystä koskevia varoituksia	24
Koneen pinnan puhdistaminen	24
Sukkulapesän puhdistus	24
Vianetsintä	25
Yleisiä vianetsinnän aiheita	25
Ylälanka on kireällä	25
Lanka sotkeutuu kankaan nurjalla puolella	25
Langankireys on virheellinen	26
Kangas on juuttunut koneeseen eikä sitä voi poistaa	26
Jos lanka sotkeutuu puolauslaitteen istukan alle	28
Ongelmien luettelo	28
Virheilmoitukset	30
Merkkiäni	30
Hakemisto	31

Muista lukea tämä dokumentti ennen koneen käyttöä.
Suosittelemme tämän dokumentin säilyttämistä koneen läheisyydessä myöhempää käyttöä varten.

TÄRKEITÄ TURVAOHJEITA

Lue nämä turvallisuusohjeet, ennen kuin alat käyttää ompelukonetta.

! VAARA

- Vältä sähköiskuvaara

1 Irrota ompelukoneen pistotulppa pistorasiasta aina välittömästi käytön jälkeen ja ennen kuin puhdistat konetta, teet tässä ohjekirjassa neuvottuja säätöjä tai jätät ompelukoneen ilman valvontaa.

! VAROITUS

- Palovammojen, tulipalon, sähköiskuvaaran ja henkilövahinkojen välttämiseksi.

2 Irrota pistotulppa pistorasiasta aina, ennen kuin teet tässä ohjekirjassa neuvottuja säätöjä.

- Katkaise ompelukoneesta virta kääntämällä virtakytkin "O"-asentoon ja irrota sen jälkeen pistotulppa pistorasiasta. Älä vedä johdosta.
- Kytke ompelukone suoraan seinäpistorasiaan. Älä käytä jatkojohtoa.
- Irrota aina koneen pistotulppa pistorasiasta, jos tapahtuu sähkökatkos.

3 Sähköiskuvaarat:

- Tämän koneen saa kytkeä ainoastaan sellaiseen verkkovirtaan, jonka jännite on mainittu koneen arvokilvessä. Ei saa kytkeä tasavirtalähteeseen tai muuntimeen. Jos et ole varma minkälainen virtalähde on käytössä, ota yhteys ammattitaitoiseen sähköasentajaan.
- Tämä kone on hyväksytty käyttöön ainoastaan siinä maassa, josta se on ostettu.

4 Älä koskaan käytä konetta, jos sen virtajohto tai pistotulppa on vaurioitunut, jos se ei toimi oikein tai jos se on pudonnut, vahingoittunut tai kastunut. Vie kone lähimmälle valtuutetulle Brother-jälleenmyyjälle tai huoltoliikkeeseen tarkistusta, korjausta sekä sähköistä tai mekaanista säätöä varten.

- Lopeta koneen käyttö välittömästi ja irrota pistotulppa pistorasiasta, jos huomaat koneen käytön

tai varastoinnin aikana jotakin epätavallista, esim. epätavallista hajua tai jos kone kuumenee, muuttaa väriään tai muotoaan.

- Tartu aina ompelukoneen kantokahvaan, kun siirrät sitä. Jos ompelukonetta nostetaan tarttumalla johonkin muuhun osaan, kone saattaa vaurioitua tai pudota ja aiheuttaa loukkaantumisen.
- Älä tee äkillisiä tai varomattomia liikkeitä konetta nostaessasi, sillä muutoin seurauksena voi olla henkilövahinko.

5 Pidä työskentelyalue aina siistinä:

- Älä koskaan käytä konetta, jos jokin sen tuuletusaukoista on tukossa. Pidä koneen ja jalkasäätimen tuuletusaukot puhtaina varmistamalla, ettei niihin kerry nukkaa, pölyä tai kangaspaloja.
- Älä säilytä mitään jalkasäätimen päällä.
- Älä koskaan pudota tai työnnä mitään koneen aukkoihin.
- Älä käytä konetta tiloissa, joissa käytetään aerosoleja (suihkeita) tai lisähappea.
- Älä käytä konetta lämmönlähteen, esim. uunin tai silitysraudan lähellä, sillä muutoin ompelukone, virtajohto tai ommeltava kangas saattaa syttyä ja aiheuttaa tulipalon tai sähköiskun.
- Älä aseta ompelukonetta epävakaalle alustalle, kuten epätasaiselle tai kaltevalle pöydälle. Ompelukone saattaa tällöin pudota ja aiheuttaa tapaturman.

6 Ole erityisen huolellinen ommellessasi:

- Pidä katse aina neulassa ompelun aikana. Älä käytä taipuneita tai viallisia neuvoja.
- Älä työnnä sormia liikkuviin osiin. Varo erityisesti koneen neulaa.
- Katkaise koneesta virta kääntämällä virtakytkin "O"-asentoon, kun teet säätöjä neula-alueella.
- Älä käytä vaurioitunutta tai vääryntyyppistä pistolevyä, sillä se saattaa aiheuttaa neulan katkeamisen.
- Älä vedä tai työnnä kangasta ompelun aikana. Muista noudattaa tarkasti ohjeita ommellessasi käsivaraista tikkausta, sillä muuten neula saattaa vääntyä tai katketa.

7 Ompelukone ei ole lelu:

- Noudata erityistä varovaisuutta, jos annat lasten käyttää ompelukonetta tai käytät konetta lasten läheisyydessä.
- Muovipussi, jossa tämä kone toimitettiin, on säilytettävä lasten ulottumattomissa tai hävitettävä. Älä koskaan anna lasten leikkiä muovipussilla, jotta vältät tukehtumisvaaran.
- Älä käytä konetta ulkotiloissa.

8 Näin takaat pitkän käyttöiän:

- Älä säilytä ompelukonetta suorassa auringonvalossa tai kosteissa tiloissa. Älä käytä tai säilytä konetta lämmittimen, silitysraudan, halogeenilampun tai muiden lämmönlähteiden läheisyydessä.
- Puhdista ompelukoneen pinta vain neutraalilla saippualla tai pesuaineella. Älä koskaan käytä bentseeniä, tinneriä tai hankausaineita, sillä ne saattavat vaurioittaa pintaa ja ompelukonetta.
- Katso aina käyttöohjeesta oikeat asennusohjeet, kun vaihdat tai asennat paininjalan, neulan tai muita osia ja tarvikkeita.

9 Korjaukset ja säädöt:

- Jos valoyksikössä on vikaa, se on vaihdettava valtuutetulla Brother-jälleenmyyjällä.
- Jos ompelukoneessa ilmenee toimintahäiriö tai se vaatii säätöä, käy ensin läpi käyttöohjeen takaosassa oleva vianetsintätaulukko säätöjen tekemistä tai ongelman selvittämistä varten. Jos ongelma ei selviä, ota yhteys paikalliseen valtuutettuun Brother-jälleenmyyjään.

Käytä tätä konetta vain tässä käyttöohjeessa määriteltäviin tarkoituksiin.

Käytä vain valmistajan tässä käyttöohjeessa suosittelemia lisävarusteita.

Tämän käyttöohjeen sisältöä ja teknisiä tietoja voidaan muuttaa ilman ennakoilmoitusta.

Jos haluat lisätietoja laitteesta tai päivityksiä, käy sivustollamme osoitteessa www.brother.com

SÄILYTÄ NÄMÄ OHJEET

Tämä kone on tarkoitettu kotikäyttöön.

MUILLE KUIN CENELEC-MAIDEN KÄYTTÄJILLE

Tätä laitetta ei ole tarkoitettu fyysisesti tai henkisesti vajaakykyisten, aistivammaisien tai kokemattomien henkilöiden (lapset mukaan lukien) käyttöön ilman heidän turvallisuudestaan vastaavan henkilön valvontaa tai ilman tämän antamaa opastusta laitteen käyttöön. Lapsia on valvottava, jotta he eivät leiki laitteella.

KÄYTTÄJILLE CENELEC-MAISSA

Yli 8-vuotiaat lapset, fyysisesti tai henkisesti vajaakykyiset, aistivammaiset tai kokemattomat henkilöt saavat käyttää tätä laitetta vain, jos heitä valvotaan tai heille on annettu ohjeet laitteen turvalliseen käyttöön ja he ymmärtävät käyttöön liittyvät vaarat. Lapset eivät saa leikkiä laitteella. Lapset eivät saa suorittaa puhdistusta tai käyttäjälle sallittuja huoltotoimenpiteitä ilman valvontaa.

AINOASTAAN ISO-BRITANNIASSA, IRLANNISSA, MALTALLA JA KYPROKSELLA ASUVILLE KÄYTTÄJILLE TÄRKEÄÄ

- Käytä pistotulpan sulakkeita vaihtaessasi ASTA:n hyväksymää, BS 1362:n mukaista sulaketta, jossa on -merkki ja pistotulpassa mainittu käyttöteho.
- Aseta sulakkeen suojus aina takaisin paikalleen. Älä koskaan käytä pistotulppia, joiden sulakkeen suojus ei ole paikoillaan.
- Jos tämän laitteen pistoke ei sovi käytettävissä olevaan seinäpistorasiaan, saat oikeantyyppisen verkkojohdon ottamalla yhteyden valtuutettuun Brother-huoltoliikkeeseen.

Koneen osien nimet

Tärkeimmät osat

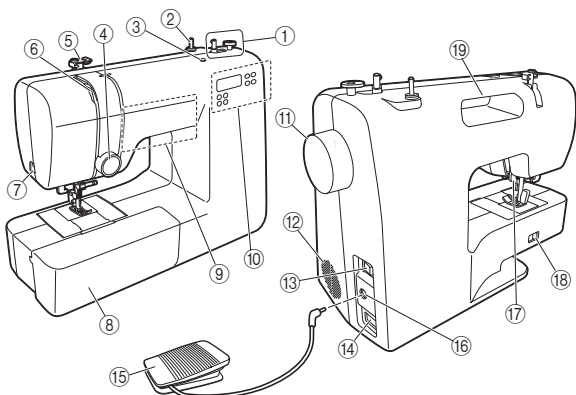

- ① Puolauslaite (sivu 8)
- ② Lankatappi (sivu 7)
- ③ Lisälankatapin kiinnitysreikä (sivu 14)
- ④ Langankireyden säädin (sivu 17)
- ⑤ Langanohjain (sivut 8, 10)
- ⑥ Langannostaja (sivu 10)
- ⑦ Langankatkaisin (sivu 16)
- ⑧ Aputaso lisälaatikolla (sivu 4)
- ⑨ Toimintonäppäimet (sivu 4)
- ⑩ Ohjauspaneeli (sivu 6)
- ⑪ Käsipyörä
Tätä käytetään neulan käsin nostamiseen ja laskemiseen.
- ⑫ Tuuletusaukko
Tämän tuuletusaukon kautta moottoria ympäröivä ilma pääsee kiertämään. Tuuletusaukkoa ei saa peittää koneen ollessa käytössä.
- ⑬ Virtakytkin (sivu 6)
- ⑭ Virtajohdon liitäntä (sivu 6)
- ⑮ Jalkasäädin (sivu 6)
- ⑯ Jalkasäätimen liitäntä (sivu 6)
- ⑰ Paininjalan nostovipu (sivut 8, 9, 16)
- ⑱ Syöttäjän hampaiden asennon säädin (sivu 21)
- ⑲ Kantokahva
Kanna konetta sen kantokahvasta.

Neulan ja paininjalan osuus

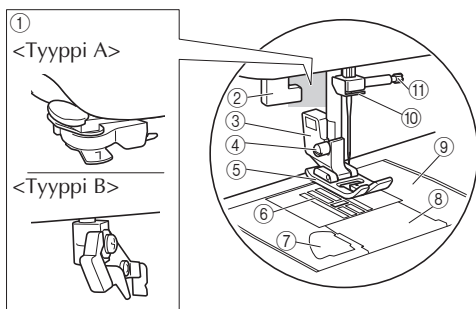

- ① Neulan langoitin (sivu 10) ★
- ② Napinlänven mittaaja (sivu 20) ★
- ③ Paininjalan runko-osa (sivu 15)
- ④ Paininjalan runko-osan kiinnitysruuvi (sivu 15)
- ⑤ Paininjalka
Paininjalka painaa kangasta tasaisesti ompelun aikana. Kiinnitä sopiva paininjalka valitun ompeleen mukaan.
- ⑥ Syöttäjän hampaat
Syöttäjän hampaat syöttävät kangasta ompelusuuntaan.
- ⑦ Pika-asetettava puola (sivu 11) ★
- ⑧ Puolakotelon kansi (sivu 8)
- ⑨ Pistolevy
Ohjaimet on merkitty pistolevyyen suorien saumojen ompelemista varten.
- ⑩ Neulatangon langanohjain (sivu 10)
- ⑪ Neulan kiinnitysruuvi

Toimintonäppäimet

Toimintonäppäimet vaihtelevat konemallin mukaan.

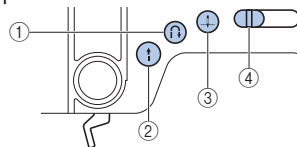

- ① Taaksepäisten pistojen / vahvistuspistojen näppäin (sivu 16)
Taaksepäin ompelu suoritetaan pitämällä tätä näppäintä painettuna vastakkaiseen suuntaan ompelemista varten.
- ② Käynnistys-/pysäytysnäppäin ★
Aloita tai lopeta ompeleminen painamalla tätä näppäintä.
- ③ Neula-asennon näppäin ★
Nosta tai laske neulaa painamalla tätä näppäintä. Kun painat näppäintä kaksi kertaa peräkkäin, kone ompelee yhden piston.
- ④ Ompelunopeuden säädin ★
Säädä ompelunopeutta liu'uttamalla tätä säädintä. Säätimellä asetetaan myös jalkasäätimen enimmäisompelunopeus.

Aputaso

Tarvikkeita, kuten paininjalkaa, puolia ja neuloja, voidaan säilyttää aputason sisällä.

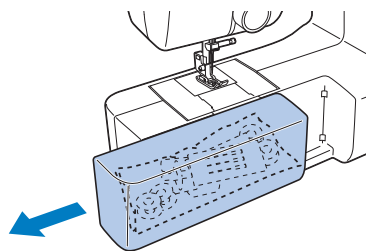

Avaa aputaso liu'uttamalla sitä vasemmalle.

HUOMAUTUS

- Ennen kuin laitat tarvikkeita säilöön aputason sisään, laita ne jonkinlaisiin muovisiin suljinpusseihin. Elleivät tarvikkeet ole pussissa, ne voivat pudota ja kadota tai vaurioitua.

Tarvikkeet

Mukana toimitetut tarvikkeet

Lisätietoja koneesi mukana toimitetuista tarvikkeista ja niiden tuotekoodista on saatavilla "Mukana toimitetut tarvikkeet" -lisälehdelta.

Lisävarusteet

Seuraavat osat ovat saatavissa lisävarusteina (ostettava erikseen).

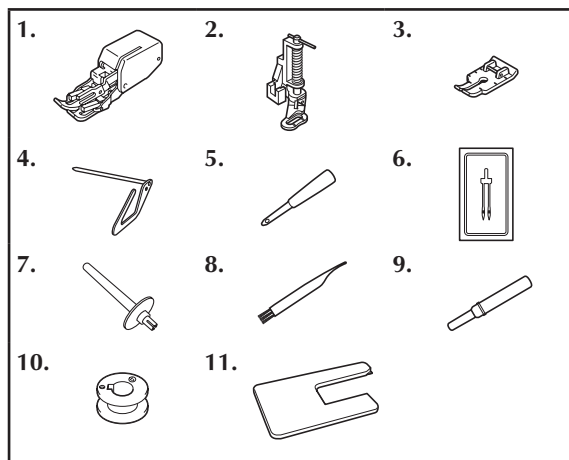

Nro	Osan nimi	Tuotekoodi		
		Amerikat	Eurooppa	Kiina Muut
1	Yläsyöttäjä	SA140	F033N: XG6623-001	F033CN F033N
2	Vanutikkausjalka	SA129	F005N: XC1948-052	- F005N
3	Tilkkutyöjalka	SA125	F001N: XC1944-052	F001CN F001N
4	Tikkausohjain	SA132	F016N: XC2215-052	F016CN F016N
5	Lävistäjä		XG7791-001	
6	Kaksoisneula (2:11-neula)		X59296-121	
7	Lisälankatappi		XG3488-001	
8	Puhdistusharja		X59476-051	
9	Ratkoja		XZ5082-001	
10	Puola	SA156	SFB: XA5539-151	- SFB
11	Suuri aputaso	SAWT7	WT17: D01LFJ-001	WT17CN WT17AP

Muistio

- Lisävarusteita tai muita saatavissa olevia tarvikkeita voi hankkia valtuutetulta Brother-jälleenmyyjältä tai sivustoltamme osoitteessa <http://s.brother/cpkag/>. Käytä aina tarvikkeita, joita on suositeltu tälle koneelle.

Koneen käyttö

VAROITUS

- Käytä koneen virtalähteenä vain tavallista kotitaloussähköä. Muiden virtalähteiden käyttö voi aiheuttaa tulipalon, sähköiskun tai vaurioittaa konetta.
- Varmista, että virtapistokkeet on kytketty tukevasti pistorasiaan ja että virtalähteen jakkiliitin on liitetty koneeseen. Muuten seurauksena voi olla tulipalo tai sähköisku.
- Älä työnnä virtapistoketta huonokuntoiseen pistorasiaan.
- Katkaise koneesta virta ja irrota pistoke seuraavissa tilanteissa:
 - Kun poistut koneen luota
 - Kun lopetat koneen käytön
 - Sähkökatkon sattuessa käytön aikana
 - Kun kone ei toimi oikein huonon kytkennän tai irtikytkemisen takia
 - Ukonilmalla

HUOMIO

- Käytä tämän koneen mukana toimitettua virtajohtoa.
- Älä käytä jatkojohtoja tai monipistokkeisia jakorasioita, joihin on liitetty useita muita sähkölaitteita. Se voi aiheuttaa palo- tai sähköiskuvaaran.
- Älä koske pistokkeeseen märin käsin. Seurauksena voi olla sähköisku.
- Katkaise aina ensin koneen virta ennen kuin irrotat pistokkeen pistorasiasta. Ota aina kiinni pistokkeesta, kun irrotat sen pistorasiasta. Jos vedät johdosta, se voi vaurioitua tai aiheuttaa tulipalon tai sähköiskun.
- Huolehdi siitä, ettei virtajohtoa katkaista, vahingoiteta, muuteta, taivuteta voimakkaasti, vedetä, kierretä tai rullata. Älä aseta painavia esineitä johdon päälle. Älä aseta johtoa kuumien kohteiden läheisyyteen. Tällaisissa tilanteissa johto voi vahingoittua tai aiheuttaa tulipalon tai sähköiskun. Jos johto tai pistoke on vaurioitunut, vie kone korjattavaksi valtuutetulle jälleenmyyjälle, ennen kuin jatkat koneen käyttöä.
- Irrota pistoke pistorasiasta, ellet aio käyttää ompelukonetta pitkään aikaan. Muuten seurauksena voi olla tulipalo.

Virtalähde

1 Laita pistoke kotitalouspistorasiaan.

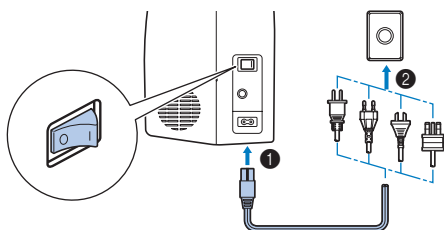

2 Kytke koneeseen virta.



Laita virta, ompelulamppu ja nestekidenäyttö päälle painamalla virtakytkimessä olevaa "I"-merkkiä.

Sammuta kone painamalla virtakytkimessä olevaa "O"-merkkiä.

► Koneesta kuuluu ääni. Se ei ole toimintahäiriö.

Jalkasäädin

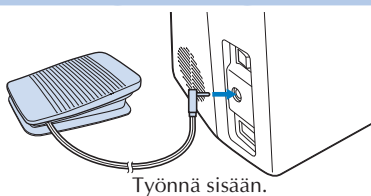

⚠ HUOMIO

- Kun laitat jalkasäätimen pistokkeen pistorasiaan, sammuta ensin kone, jottei se käynnistyisi vahingossa.

Aloita ompeleminen painamalla jalkasäädintä hitaasti alas ja säädä ompelunopeutta vaihtelemalla painantavoimaa.

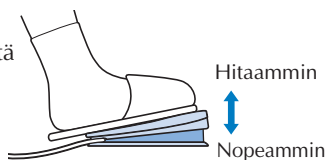

💡 HUOMAUTUS

- Kun jalkasäädin on kytketty, ⚠ (käynnistys-/pysäytysnäppäin) poistetaan käytöstä. ★

Ohjauspaneeli

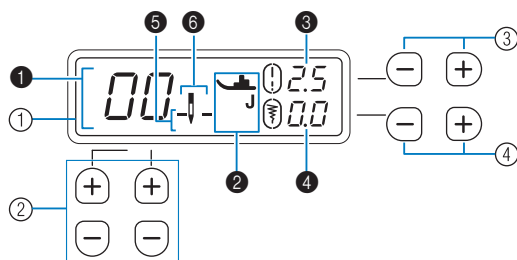

- 1 **Nestekidenäyttö (LCD)**
Valittu ommel (1), käytettävä paininjalca (2), piston pituus millimetreinä (3), piston leveys millimetreinä (4), neulan pysäytysasento (5) ja yksittäis-/kaksoisneulatila (6) tulevat näkyviin.
- 2 **Ompelun valintanäppäimet (sivu 15)**
Vaihda ommelkuviota painamalla näppäimiä.
- 3 **Piston pituuden painikkeet (sivu 15)**
Vaihda valitun ommelkuvion piston pituutta painamalla näppäimiä.
- 4 **Piston leveyden painikkeet (sivu 15)**
Vaihda valitun ommelkuvion piston leveyttä painamalla näppäimiä.

Asetukset/toiminnot

Voit muuttaa seuraavien toimintojen asetuksia. Asetukset tallennetaan, vaikka virta katkaistaisiin virtakytkimestä.

Nro	Toiminto
1	Neulan pysäytysasento
2	Neulan alkuasento (vasemmalla/puolivälissä (keskellä))
3	Merkkiääni ★
4	Enimmäisompelunopeus
5	Automaattinen taaksepäin-/vahvistusompelu
6	Neulatila (yksittäis-/kaksoisneula)
7	Ompelun säätö ★

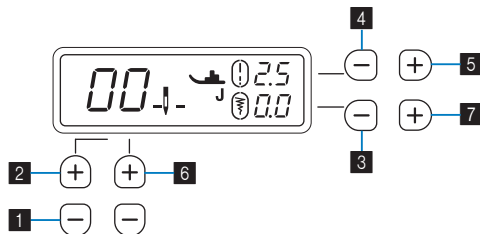

1 Neulan pysäytysasennon vaihtaminen



Voit vaihtaa neulan pysäytysasennon joko ala- (kankaassa) tai yläasennoksi. (Oletus: ala-asento)

- 1 **Katkaise koneesta virta.**
- 2 **Pidä painiketta 1 painettuna ja kytke koneeseen virta.**
- 3 **Kun kone on käynnistynyt, vapauta 1.**
► Neulan pysäytysasento vaihdetaan.

⬇ : Ala-asento ⬆ : Ylösnostettu

★: Koskee vain joitakin malleja.

2 Neulan alkuasennon vaihtaminen

Kun koneeseen on kytketty virta, voit vaihtaa valitun ompeleen joko vaihtoehdoksi  ”suora ommel (neula vasemmalla)” tai vaihtoehdoksi  ”suora ommel (neula puolivälissä (keskellä))”. (Oletus: )

- 1 **Katkaise koneesta virta.**
- 2 **Pidä painiketta 2 painettuna ja kytke koneeseen virta.**
- 3 **Kun kone on käynnistynyt, vapauta 2.**

► Neulan alkuasento on vaihdetaan.

Kulloinkin valittuna oleva ommel voidaan vahvistaa nestekidenäytössä näkyvällä ompeleen numerolla.

3 Merkkiäänän laittaminen päälle/pois päältä ★

Voit laittaa merkkiäänän päälle/pois päältä. (Oletus: päällä)

- 1 **Katkaise koneesta virta.**
- 2 **Pidä painiketta 3 painettuna ja kytke koneeseen virta.**
- 3 **Kun kone on käynnistynyt, vapauta 3.**

► Merkkiäänän asetus vaihdetaan.

4 Enimmäisompelunopeuden vaihtaminen

Voit vaihtaa enimmäisompelunopeuden joko vakionopeudeksi tai hitaaksi. (Oletus: vakionopeustila)

Kun valitaan hitaamman nopeuden tila, ompelunopeuden säätimen säätämä enimmäisnopeus hidastuu. ★

- 1 **Katkaise koneesta virta.**
- 2 **Pidä painiketta 4 painettuna ja kytke koneeseen virta.**
- 3 **Kun kone on käynnistynyt, vapauta 4.**

► Enimmäisompelunopeus vaihdetaan.



5 Automaattisen taaksepäin-/vahvistusompelun laittaminen päälle/pois

Voit asettaa koneen ompelamaan automaattisesti taaksepäin tai tekemään vahvistuspistoja ompeleen alussa ja lopussa. (Oletus: pois päältä)

- 1 **Katkaise koneesta virta.**
- 2 **Pidä painiketta 5 painettuna ja kytke koneeseen virta.**
- 3 **Kun kone on käynnistynyt, vapauta 5.**

► Automaattinen taaksepäin-/vahvistusompelu laitetaan päälle tai pois päältä.



* Katso lisätietoja kohdasta ”Automaattinen taaksepäin-/vahvistusompelu” (sivu 17).

★: Koskee vain joitakin malleja.



6 Neulatilan vaihtaminen

Voit vaihtaa neulatilan joko yksittäis- tai kaksoisneulatilaksi.

(Oletus: yksittäisneulatila)

- 1 **Katkaise koneesta virta.**
- 2 **Pidä painiketta 6 painettuna ja kytke koneeseen virta.**
- 3 **Kun kone on käynnistynyt, vapauta 6.**

► Neulatila vaihdetaan.

 : Yksittäisneulatila  : Kaksoisneulatila

* Katso lisätietoja kohdasta ”Kaksoisneulalla ompeleminen” (sivu 13).

7 Ompeleen säätö ★

Joidenkin ompeleiden ommelkuvion tekeminen voi sujua huonosti kangastyypin vuoksi. Tässä tapauksessa voidaan tehdä säätöjä. (Oletus: 0)

- 1 **Katkaise koneesta virta.**
- 2 **Pidä 7 painettuna ja kytke koneeseen virta.**
- 3 **Kun kone on käynnistynyt, vapauta 7.**

► Kone siirtyy ommelkuvion säätötilaan.

* Katso lisätietoja kohdasta ”Säätöjen tekeminen” (sivu 23).

Koneen langoitus

Puolaus / puolan asettaminen

! HUOMIO

- Varmista, että virta on katkaistu koneen langoittamisen ajaksi. Jos astut vahingossa jalkasäätimelle ja kone alkaa ommella, saatat loukkaantua.
- Käytä mukana toimitettuja puolia (tuotekoodi: SA156, SFB: XA5539-151) tai samantyyppisiä. SA156 on luokan 15 tyyppinen puola.

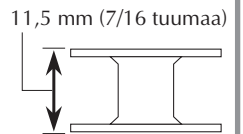

- 1 Vedä lankatappi mahdollisimman kauas ja aseta lankarulla tähän tappiin.

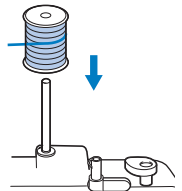
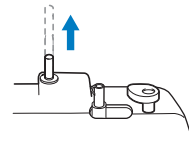

Varmista, että lanka kelautuu auki kuvan mukaisesti.

! HUOMIO

- Ellei lankarulla ole oikeassa paikassa, lanka saattaa sotkeutua lankatappiin.

- 2** Vie lanka langanohjaimen alta ja kiristyslevyn ympäri edestä taaksepäin.

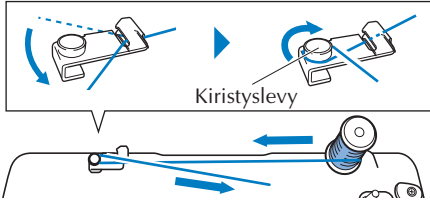

- 3** Vie lanka puolassa olevan reiän läpi ja aseta puolaustappiin. Liu'uta tappi sen jälkeen oikealle. Varmista, että lovi sopii ulkonemaan.

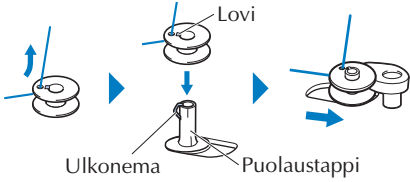

📖 Muistio

- Puolan suunnan tarkistaminen on hyödyllistä myöhemmissä toimenpiteissä. Kun puola asetetaan puolakoteloon samansuuntaisesti kuin se oli puolaustapissa, puola asettuu puolakoteloon niin, että lanka juoksee puolalta oikeaan suuntaan.

Tämän koneen mukana toimitetun puolan toisella puolella olevaa merkkiä "b" voidaan käyttää apuna.

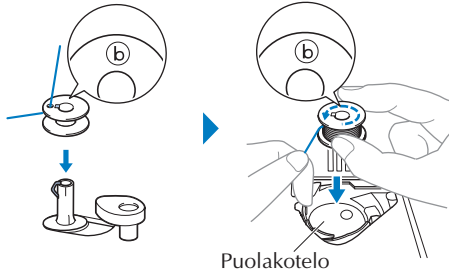

- 4** Kytke koneeseen virta.



- 5** Pidä langan päästä kiinni ja käynnistä samalla kone, jotta lanka puolautuu puolan ympäri muutaman kerran.



- 6** Pysäytä kone ja leikkaa ylimääräinen lanka.

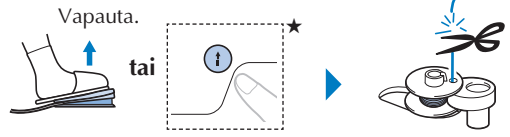

- 7** Puolausnopeutta säädetään liu'uttamalla ompelunopeuden säädintä. ★

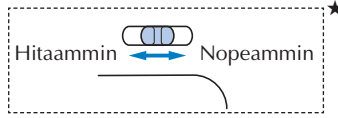

- 8** Käynnistä kone.

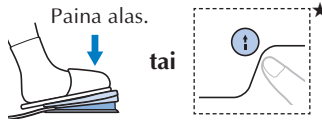

💡 HUOMAUTUS

- Suosittelemme joustavan langan, kuten läpinäkyvän nailonlangan, puolausta pienellä nopeudella, koska lanka voi venyä.

- 9** Kun puola näyttää olevan täynnä ja alkaa pyöriä hitaasti, pysäytä kone.

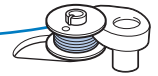

- 10** Katkaise lanka, liu'uta puolaustappi vasemmalle ja poista puola.

⚠️ HUOMIO

- Muista noudattaa ohjeita huolellisesti. Ellet katkaise lankaa kokonaan ja puola kierretään langan alkaessa loppua, lanka voi sotkeutua puolan ympärille ja saada neulan rikkoutumaan.
- Ellei puolaus onnistu asianmukaisesti, langankireys voi vähentyä ja neula katketa.

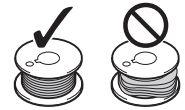

- 11** Nosta neula yläasentoon ja nosta sen jälkeen paininjalan nostovipua.

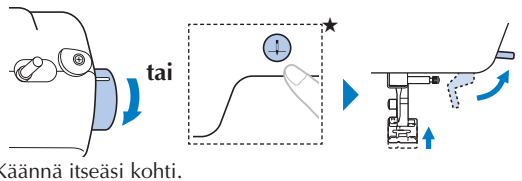

- 12** Katkaise koneesta virta.

- 13** Avaa puolakotelon kansi.

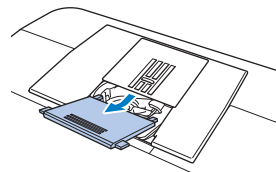

★: Koskee vain joitakin malleja.

14 Aseta puola sisään, pitele langanpäätä, työnnä puola alas sormella ja vie lanka sen jälkeen aukon läpi kuvan mukaisesti.

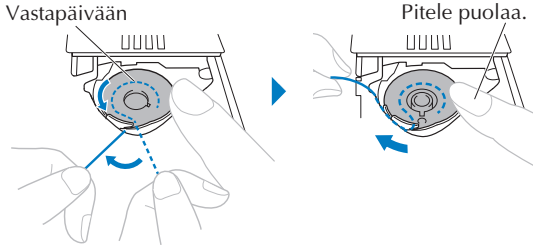

* Noudata tätä ohjetta, jotta saat langan työnnettyä oikein puolakotelon kiristysjousen läpi.

□ Pika-asetettavalla puollalla varustetut mallit ★

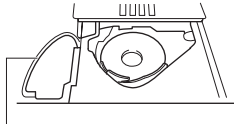

Aukko pika-asetettavaa puolaa varten

Syötä langanpää aukon läpi ja vedä sitten lankaa katkaisemista varten.

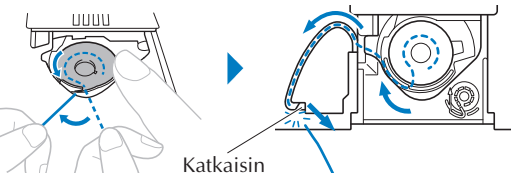

- * Langansyöttösuunta on osoitettu pistolevyssä olevilla nuolilla.
- ▶ Voit aloittaa ompelun vetämättä alalankaa ylös. Kun vedät alalangan ylös ennen ompelusta, katso kohtaa "Alalangan vetäminen" (sivu 11).

! HUOMIO

- Pidä puolaa alhaalla sormellasi ja rullaa alalankaa auki niin, että se purkautuu moitteettomasti, muuten lanka voi katketa tai langankireys voi olla virheellinen.

15 Aseta puolakotelon kansi takaisin paikalleen.

* Laita langanpää tulemaan ulos kannen vasemmalta puolelta.

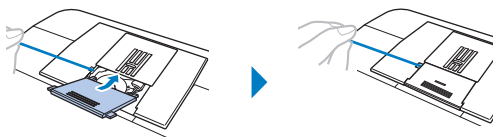

■ Langankatkaisimella varustetut mallit ★

1 Suorita kohdan "Puolaus / puolan asettaminen" vaiheet 1–2.

2 Aseta puola puolaustappiin ja siirrä sitten tappi oikealle.

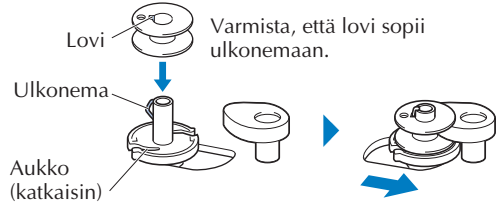

* Tarkista puolan asetusuunta puolan toisella puolella olevan "b"-merkin avulla. Kun asetat puolan puolakoteloon, varmista että se asettuu samansuuntaisesti.

3 Puolaa viisi tai kuusi kertaa.

Vedä lankaa. Lanka katkaistaan aukon kohdalla.

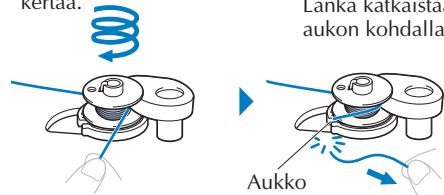

! HUOMIO

- Muista katkaista lanka ohjeiden mukaan. Jos lanka puolataan katkaisematta sitä puolauslaitteen istukan aukossa olevalla langankatkaisimella, lanka voi takertua puolaan tai neula voi taipua tai katketa, kun alalanka on loppumassa kesken ompelun.

4 Kytke koneeseen virta.

5 Suorita kohdan "Puolaus / puolan asettaminen" vaiheet 7–15.

Ylälangan pujotus

! HUOMIO

- Varmista, että langoitat koneen oikein. Muuten lanka voi sotkeentua ja katkaista neulan.
- Älä käytä koskaan nroa 20 tai sitä paksumpaa lankaa.
- Käytä toisiinsa sopivaa neulaa ja lankaa. (sivu 12)

1 Nosta paininjalan nostovipua.

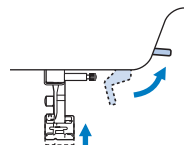

★: Koskee vain joitakin malleja.

2 Nosta neula yläasentoon.

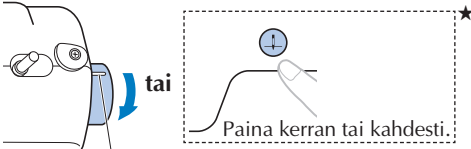

Käännä itseäsi kohti niin, että tämä merkki osoittaa ylämpään kohtaan.

3 Jos koneen virta on päällä, kytke se pois päältä.

4 Vedä lankatappi mahdollisimman kauas ja aseta lankarulla tähän tappiin.

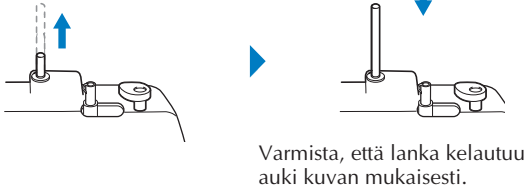

5 Vie lanka lankakanavan läpi alla kuvatussa järjestyksessä.

* Seuraa koneeseen painettua numeroitua reittiä.

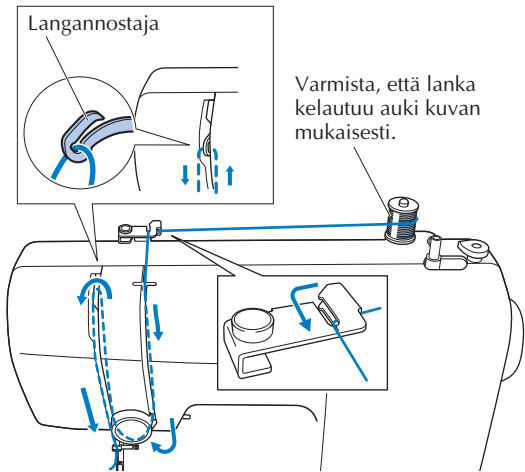

6 Liu'uta lanka neulatangon langothajimen takaa.

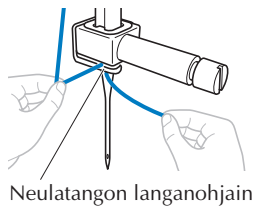

7 Pujota lanka neulansilmään edestä taaksepäin ja kuljeta lanka sen jälkeen paininjalan alta.

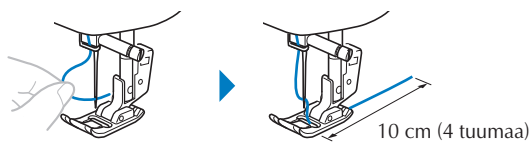

■ Neulan langoittimen käyttö ★

! HUOMIO

- Neulan langoittinta voidaan käyttää vain kotiompeelukoneiden koon 75/11–100/16 neulojen kanssa. Jos käytät läpinäkyvää nailon-monofilamenttilankaa, voit käyttää ainoastaan vaihteluvälin 90/14–100/16 neuloja.
- Et voi käyttää neulan langoittinta, mikäli käytät koristelankoja tai erikoisneuloja, kuten kaksoisneulaa ja siipineulaa. Jos käytät tämäntyyppisiä lankoja tai neuloja, pujota lanka neulansilmään käsin. Varmista, että päävirtakytkin on pois päältä, kun langoitat neulaa.

1 Suorita kohdan "Ylälangan pujotus" vaiheet 1–6.

2 <Tyypin A>

- a) Vie lanka ohjaimen (1) taakse ja aseta lanka tukevasti langothajimen levy (2) rakoon. Katkaise lanka sen jälkeen langankatkaisimella (3).

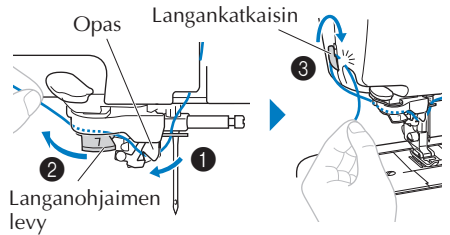

- b) Laske paininjalan nostovipua.

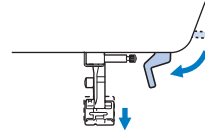

- c) Laske neulan langoittimen vipu kokonaan alas niin, että se pysähtyy (4), ja työnnä sitä hitaasti taaksepäin, kunnes se pysähtyy (5).

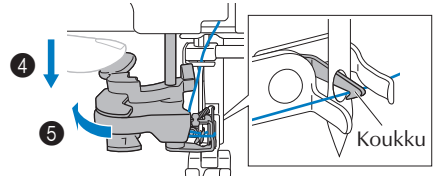

* Varmista, että koukku kulkee neulansilmän läpi ja tarttuu lankaan.

<Tyypin B>

- a) Laske paininjalan nostovipua.

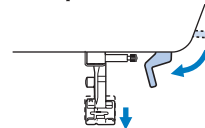

★: Koskee vain joitakin malleja.

b) Samalla kun lasket neulan langoittimen vivun kokonaan alas (1), kiinnitä lanka ohjaimen koukkuun (2). Työnnä seuraavaksi neulan langoittimen vipua taaksepäin, kunnes se pysähtyy (3), ja kuljeta lanka neulan etupuolelta. Varmista, että lanka on neulan läpi tulleen koukun alapuolella ja että koukku tarttuu lankaan. (4).

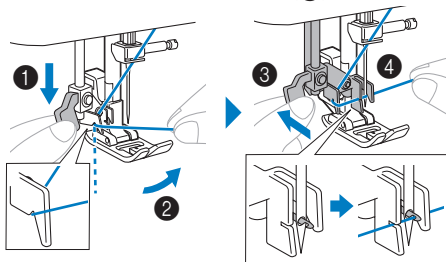

3 Palauta neulan langoittimen vipu hitaasti etupuolelle ja vapauta se sitten hitaasti.

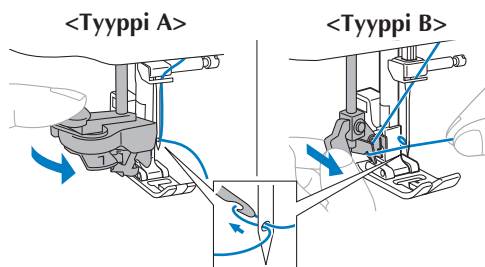

4 Nosta paininjalan nostovipua.

5 Vedä langan silmukasta ja kuljeta langanpäätä alla olevan kuvan mukaisesti.

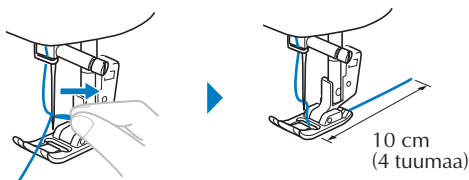

4 Pidä kevyesti kiinni ylälangan päästä.

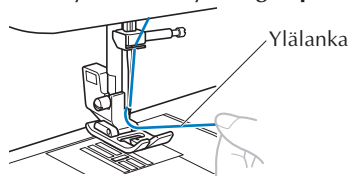

5 Samalla kun pitelet ylälangan päätä, laske ja nosta neulaa puolan ylös vetämistä varten.

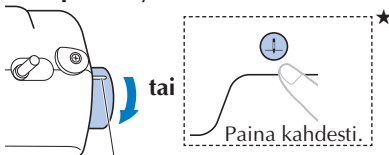

Käännä yksi kokonainen kierros itseäsi kohti, kunnes tämä merkki osoittaa ylimpään kohtaan.

6 Vedä alalanka ylös vetämällä ylälankaa. Vedä seuraavaksi molempia lankoja ulos ja taaksepäin noin 10 cm (4 tuumaa) paininjalan alta.

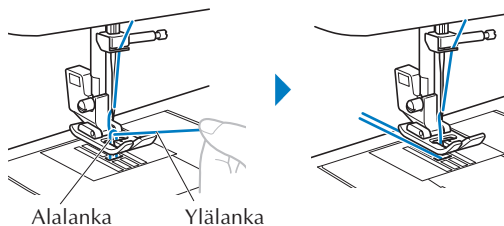

■ Pika-asetettavalla puolalla varustetut mallit ★

Voit aloittaa ompelun vetämättä alalankaa ylös. (sivu 9)

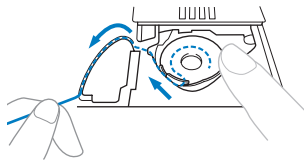

💡 HUOMAUTUS

- Kun ompelet laskoksia tai päättelet lankoja ompelun alussa, vedä alalanka ylös.

Alalangan vetäminen

- 1 Katso kohtaa "Ylälangan pujotus" (sivu 9) ja pujota ylälanka koneeseen sekä neulaan.
- 2 Seuraa kohdan "Puolaus / puolan asettaminen" (sivu 7) vaiheita 11–13 ja aseta puola puolakoteloon.
- 3 Kuljeta lanka aukon reunoja myöten nuolen suuntaisesti ja jätä se reunan ympärille leikkaamatta sitä.

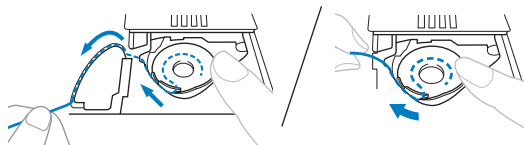

★: Koskee vain joitakin malleja.

Kangas-/lanka-/neula-yhdistelmä

- Tässä koneessa käytettävät neulat: kotiompelukoneen neulat (koot 65/9–100/16)
 - * Mitä suurempi numero, sitä paksumpi neula. Kun numerot pienenevät, neulat ohenevat.
- Tässä koneessa käytettävä lanka: paksuus 30–90
 - * Älä käytä koskaan nroa 20 tai sitä paksumpaa lankaa. Koneeseen voi tulla toimintahäiriöitä.
 - * Mitä pienempi numero, sitä paksumpi lanka. Kun langan numero suurenee, lanka ohenee.
- Kankaan tyyppi ja paksuus vaikuttavat koneessa käytettävään neulaan ja lankaan. Käytä apuna seuraavaa taulukkoa, kun olet valitsemassa ommeltavalle kankaalle sopivaa lankaa ja neulaa.
 - Taulukossa esitetyt yhdistelmät ovat suuntaa antavia yleisohjeita. Ompele aina testiommel varsinaisen ompelutyösi kangasta vastaavalle ja yhtä moninkertaiselle tilkulle.
 - Koneen neulat ovat kuluvia osia. Turvallisuuden vuoksi ja parhaiden tulosten saavuttamiseksi suosittelemme neulan vaihtoa säännöllisin väliajoin. Lisätietoja neulan suositellusta vaihtovälistä on saatavilla kohdasta ”Neulan tarkastus” (sivu 13).
- Perusohjeena on käyttää ohutta neulaa ja lankaa ohuille kankailla ja paksumpaa neulaa ja lankaa paksuille kankailla.
- Valitse kankaalle sopiva ommel ja säädä sitten piston pituutta. Kun ompelet ohuita kankaita, säädä piston pituus lyhyemmäksi. Kun ompelet paksuja kankaita, säädä piston pituus pidemmäksi. (sivu 15)
 - Kun ompelet joustavia kankaita, katso ”Ompeluopasta” (<http://s.brother/cmkg/>).

Kankaan tyyppi/käyttötarkoitus		Lanka		Neulan koko	Piston pituus mm (tuumaa)
		Tyyppi	Paksuus		
Kevyet kankaat	Palttina, sorsetti, ohut villakangas, organdi, kreppi, sifonki, voilee, harso, tylli, vuorikangas jne.	Polyesterilanka	60 - 90	65/9 - 75/11	Tiheät pistot 1,8 - 2,5 (1/16 - 3/32)
		Puuvillalanka, Silkkilanka	50 - 80		
Keskipaksut kankaat	Verka, tafti, gabardiini, flanelli, seersucker (poimukreppi), kaksoisharsokangas, pellava, frotee, vohvelikangas, lakanakangas, popliini, puuvillatoimikas, satiini, vanutikkauspuuvilla jne.	Polyesterilanka	60 - 90	75/11 - 90/14	Tavalliset pistot 2,0 - 3,0 (1/16 - 1/8)
		Puuvillalanka, Silkkilanka	50 - 60		
Paksut kankaat	Farkku (vähintään 12 unssia), tukeva puuvillakangas jne. Denim (vähintään 12 unssia), tukeva puuvillakangas, tweed, vakosametti, veluuri, melton-villa, vinyylipinnoitettu kangas jne.	Polyesterilanka, Puuvillalanka,	30	100/16	Harvat pistot 2,5 - 4,0 (3/32 - 3/16)
		Polyesterilanka	60	90/14 - 100/16	
		Puuvillalanka, Silkkilanka	30 - 50		
Joustavat kankaat (neulotut kankaat jne.)	Jersey, trikoo, T-paitakangas, fleece, interlock-neulos jne.	Polyesterilanka, Puuvillalanka, Silkkilanka	50	Pallokärkineula 75/11 - 90/14	Sopiva asetus kankaan paksuudelle
Tikkauksiin		Polyesterilanka,	30	90/14 - 100/16	Sopiva asetus kankaan paksuudelle
		Puuvillalanka,	50 - 60	75/11 - 90/14	

■ Läpinäkyvä nailonlanka

Käytä kotiompelukoneen päälitikkausneulaa riippumatta kankaasta tai langasta.

■ Koristeompeleiden ompelu (neulat ja langat) ★

Kun ompelet ohutta, keskipaksua tai joustavaa kangasta, käytä pallokärkineulaa (kullanvärinen) 90/14. Kun ompelet paksua kangasta, käytä kotiompelukoneen neulaa 90/14.

Lisäksi pitäisi käyttää #50 – #60-paksuista lankaa.

⚠ HUOMIO

- Sopivat kangas-, lanka- ja neulayhdistelmät on esitetty edellisessä taulukossa. Väärät kangas-, lanka- ja neulayhdistelmät saattavat johtaa neulan taipumiseen tai katkeamiseen, etenkin kun ompelet paksuja kankaita (esim. farkkua) ohuilla neuloilla (kuten 65/9–75/11). Lisäksi ommel voi olla epätasainen, kangas voi poimuttua tai kone saattaa ommella hyppypistoja.

★: Koskee vain joitakin malleja.

Neula

⚠ HUOMIO

- Käytä suositeltuja kotiompelukoneiden neuloja.
- Älä koskaan käytä taipuneita neuloja. Taipunut neula katkeaa helposti ja aiheuttaa loukkaantumisvaaran.

Neulan tarkastus

Ennen kuin otat neulan käyttöön, aseta neulan litteä puoli alapäin tasaiselle alustalle ja tarkista, ettei neula ole taipunut.

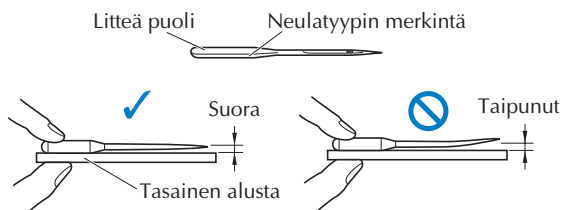

💡 HUOMAUTUS

- Koneen neulat ovat kuluvia osia. Vaihda neula alla kuvatuissa tapauksissa.
 - Jos kuuluu epätavallinen ääni, kun neula lävistää kankaan. (Neulan kärki voi olla rikkoutunut tai tylsä.)
 - Jos ompeleessa on hyppypistoja. (Neula saattaa olla taipunut.)
 - Ilmenee yleensä ompelutyön valmistuttua, kuten vaateen ompelemisen jälkeen.

Neulan vaihto

⚠ HUOMIO

- Sammuta kone ennen neulan vaihtamista, muuten jalkasäätimen (tai ⚠ (käynnistys-/pysäytysnäppäin) ★) tahaton painaminen ja koneompelun alkaminen voivat aiheuttaa loukkaantumisia.

1 Nosta neula yläasentoon.

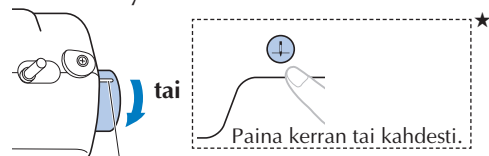

Käännä itseäsi kohti niin, että tämä merkki osoittaa ylimpään kohtaan.

2 Irrota paininjalka. (sivu 14)

★: Koskee vain joitakin malleja.

3 Katkaise koneesta virta.

4 Ennen kuin vaihdat neulan, peitä pistolevyssä oleva reikä kankaalla tai paperilla, jotta neula ei putoa koneeseen.

5 Irrota neula.

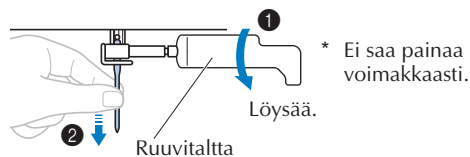

6 Asenna toinen neula.

Työnnä, kunnes neula koskettaa tätä osaa.

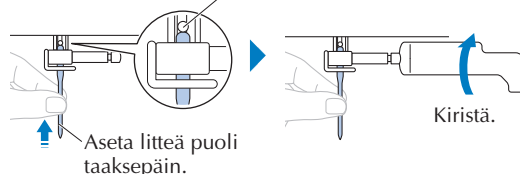

7 Kiinnitä paininjalka. (sivu 15)

⚠ HUOMIO

- Asenna neula yllä kuvatulla tavalla, muuten neula voi katketa tai vaurioitua voi syntyä.

Kaksoisneulalla ompeleminen

Voit ommella kaksoisneulalla ja kahdella ylälangalla. Voit käyttää samaa väriä tai kahta eriväristä lankaa koristeompeleiden tekemiseen.



Lisätietoja kaksoisneulalla tehtävistä ompeleista on saatavilla kohdasta "Ommeltaulukko" (<http://s.brother/cmkg/>).

* Kaksoisneula ja lisälankatappi myydään joillekin malleille erikseen.

⚠ HUOMIO

- Käytä tätä konetta varten valmistettua kaksoisneulaa (tuotekoodi: X59296-121).
- Älä ompele taipuneilla neuloilla. Neula voi katketa ja vahingoittaa sinua.
- Neulan langoitinta ei voi käyttää kaksoisneulan langoittamiseen. Langoita kaksoisneula sen sijaan käsin edestä taaksepäin. Neulan langoittimen käyttö voi vahingoittaa konetta.

⚠ HUOMIO

- Kun käytät kaksoisneulaa, muista valita asianmukainen ommel, muuten neula voi katketa tai kone vaurioitua.
- Valitse leveydeksi enintään 5,0 mm (3/16 tuumaa), muuten neula voi katketa tai kone vahingoittua.
- Kun olet asettanut piston leveyden, käännä käsipyörää hitaasti itseäsi kohti (vastapäivään) ja tarkista, ettei neula osuu paininjalkaan. Jos neula osuu paininjalkaan, neula voi taipua tai katketa.
- Kun käytät kaksoisneulaa, muista kiinnittää siksakjalka "J", muuten neula voi katketa tai kone vaurioitua.
- Kun vaihdat ompelusuuntaa, nosta neula kankaasta ennen käännöstä. Jos kangasta käännetään, kun neula on alhaalla, neula voi taipua tai katketa.

- 1 Kiinnitä siksakjalka "J".
- 2 Kiinnitä kaksoisneula samalla tavalla kuin yksittäinen neula. (sivu 13)
- 3 Aseta lisälankatappi koneen yläreunassa olevaan reikään ja aseta sitten toinen lankarulla lisälankatappiin.

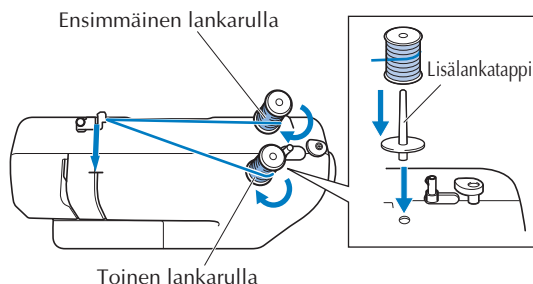

- 4 Langoita vasemmanpuoleinen neula käyttämällä ensimmäisen puolan lankaa samalla tavalla kuin tavallisesti langoitat koneen (yksittäinen neula). (sivu 9)

* Varmista, että lanka kulkee neulatangon langanohjaimen takaa.

- 5 Langoita oikeanpuoleinen neula käyttämällä toisen puolan lankaa samalla tavalla kuin tavallisesti langoitat koneen (yksittäinen neula). (sivu 9)

* Varmista, että pujotat langan oikeanpuoleiseen neulaan edestä taaksepäin.

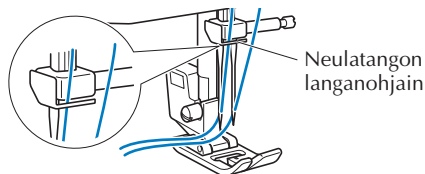

- 6 Siirrä kone kaksoisneulatilaan. (sivu 7)

- 7 Valitse ommel ja aloita ompeleminen.

* Jos valitset kaksoisneulalle soveltumattoman ompeleen, näyttöön ilmestyy virheilmoitus. Valitse sopiva ommel.

💡 HUOMAUTUS

- Neulan langoitinta ei voi käyttää kaksoisneulan langoittamiseen. Langoita kaksoisneula sen sijaan käsin edestä taaksepäin. Neulan langoittimen käyttö voi vahingoittaa konetta. ★

Paininjalan vaihto

⚠ HUOMIO

- Sammuta kone ennen paininjalan vaihtamista, muuten jalkasäätimen (tai ⚠ (käynnistys-/pysäytysnäppäin) ★) tahaton painaminen ja koneompeleen alkaminen voivat aiheuttaa loukkaantumisia.
- Käytä aina valitsemallesi ommelkuviolle sopivaa paininjalkaa. Jos käytetään vääränlaista paininjalkaa, neula voi osua siihen ja taipua tai katketa aiheuttaen loukkaantumisvaaran.
- Käytä paininjalkaa, joka on suunniteltu käytettäväksi tässä koneessa.

Paininjalan vaihto

- 1 Nosta neula yläasentoon.

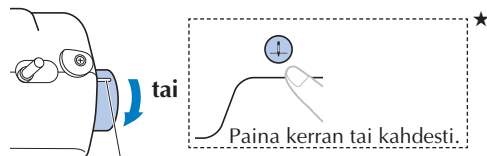

Käännä itseäsi kohti niin, että tämä merkki osoittaa ylimpään kohtaan.

- 2 Sammuta kone ja nosta sitten paininjalan nostovipua.

- 3 Irrota paininjalka.

* Katso neuvoa konetyypin mukaisesta toimenpiteestä.

Vapauta paininjalka painamalla mustaa painiketta.

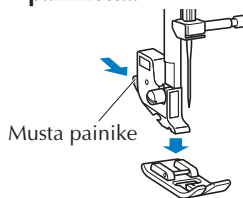

Vedä paininjalkaa pystysuoraan alaspäin.

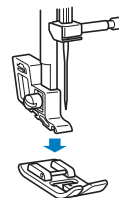

★: Koskee vain joitakin malleja.

4 Aseta toinen jalka niin, että ura ja tappi ovat kohdakkain.

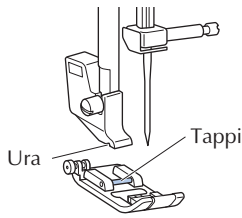

⚡ HUOMAUTUS

- Kussakin ompeleessa käytettävä paininjalka ilmestyy nestekidenäyttöön.

5 Laske paininjalan nostovipua hitaasti niin, että paininjalan tappi napsahtaa uraan.

Paininjalan runko-osan irrotus

Irrota paininjalan runko-osa, kun asennat paininjalan, jonka kanssa ei käytetä paininjalan runko-osaa, kuten yläsyöttäjän* ja vanutikkausjalan*.

* : Myydään joihinkin malleihin erikseen.

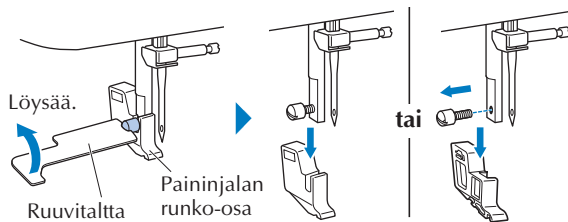

⚡ HUOMAUTUS

- Kun kiinnität paininjalan runko-osan, pidä sitä paikallaan ja kiristä ruuvi.

Ompelemisen perusteet

⚠ HUOMIO

- Kiinnitä erityistä huomiota neulan sijaintiin koneen ollessa käynnissä. Pidä lisäksi kädet kaukana kaikista liikkuvista osista, kuten neulasta ja käsipyörästä, muuten voit loukkaantua.
- Älä vedä tai työnnä kangasta liian voimakkaasti ompelun aikana, muuten voi sattua henkilövahinko tai neula voi katketa.
- Älä koskaan käytä taipuneita neuvoja. Taipunut neula katkeaa helposti ja aiheuttaa loukkaantumisvaaran.
- Varmista, ettei neula osu nuppineuloihin, muuten neula voi katketa tai taipua.

Ompeleen valinta

Vaihda ompeleen numero painamalla ompeleen valintanäppäimiä.

Valittu ommel Paininjalka, jota pitäisi käyttää

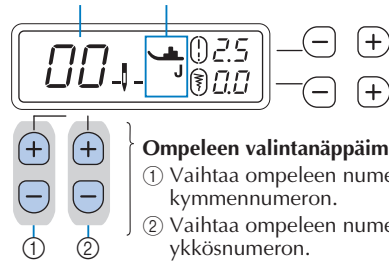

Ompeleen valintanäppäimet

- 1 Vaihda ompeleen numeron kymmennumeron.
- 2 Vaihda ompeleen numeron ykkösnumeron.

Piston pituuden ja leveyden asettaminen

- Pidennä tai lyhennä piston pituutta painamalla piston pituuden painikkeiden +- tai --merkkejä.

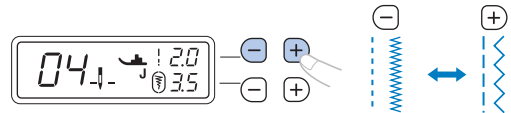

- Pidennä tai lyhennä piston leveyttä painamalla piston leveyden painikkeiden +- tai --merkkiä.

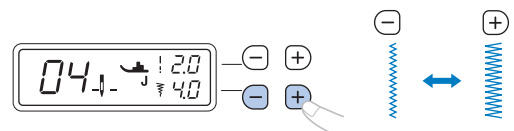

📖 Muistio

- Jos valittuna on suora ommel tai kolminkertainen jousto-ommel, piston leveyden vaihtaminen muuttaa neulan asentoa. Leveyden suurentaminen siirtää neulaa oikealle; leveyden pienentäminen siirtää neulaa vasemmalle.

⚡ HUOMAUTUS

- Asetusarvo muuttuu, kunnes se saavuttaa enimmäis- tai vähimmäisarvon.
- katoaa symbolin ympäriltä, kun vakioasetuksia muutetaan.
- Jos " -- " ilmestyy symbolin oikealle puolelle, piston leveyttä ei voi säätää.

⚠️ HUOMIO

- Kun olet asettanut piston leveyden, käännä käsipyörää hitaasti itseäsi kohti (vastapäivään) ja tarkista, ettei neula osuu paininjalkaan. Jos neula osuu paininjalkaan, neula voi taipua tai katketa.
- Jos pistot ovat liian tiheässä, pidennä pistoa. Jos jatkat ompelua liian pienellä piston pituudella, neula voi taipua tai katketa.

Ompelun aloittaminen

Harsi kangas ennen ompelun aloittamista.

1 Nosta neula yläasentoon.

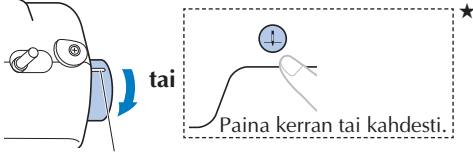

Käännä itseäsi kohti niin, että tämä merkki osoittaa ylöspäin kohtaan.

2 Nosta paininjalan nostovipua.

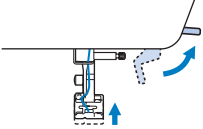

3 Aseta kangas paininjalan alle ja pitele sitten kangasta ja langanpäästä vasemmalla kädelläsi.

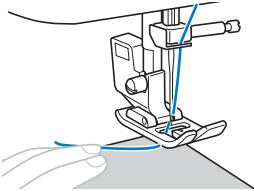

4 Laske neula ompelun aloituskohtaan.

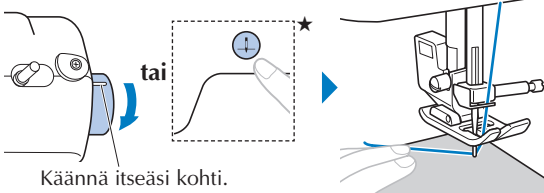

5 Laske paininjalan nostovipua.

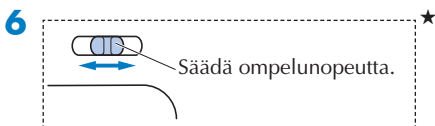

7 Aloita ompelu.

* Ohjaa kangasta kevyesti kädellä.

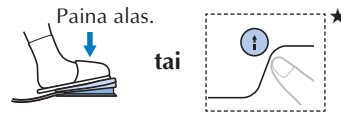

8 Ompelun lopettaminen.

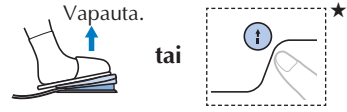

9 Nosta neulaa ja sen jälkeen paininjalan nostovipua.

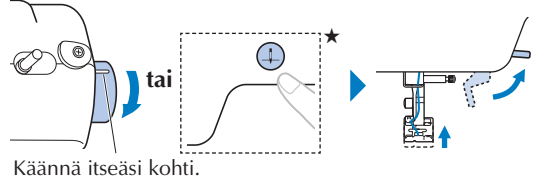

10 Vedä kangas pois ja leikkaa langat.

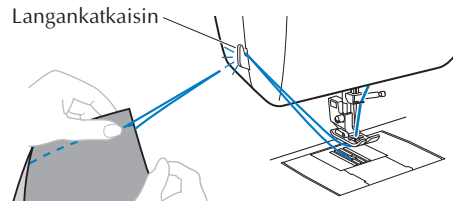

Taaksepäisten pistojen / vahvistuspistojen ompelu

Ompeleen alkuun ja loppuun täytyy yleensä ommella taaksepäisiä pistoja/vahvistuspistoja.

Vahvistuspistot tehdään ompelemalla 3–5 pistoa samaan kohtaan. Taaksepäiset pistot tehdään ompelemalla vastakkaiseen suuntaan.

Kun (f) (taaksepäisten pistojen / vahvistuspistojen näppäin) pidetään koko ajan painettuna, kone tekee joko taaksepäiset pistot tai vahvistuspistot valitun ompeleen mukaan.

📖 Muistio

- Kun jokin taaksepäinen ommelkuvio on valittu, (f) (taaksepäisten pistojen / vahvistuspistojen näppäin) painaminen tuottaa taaksepäin suuntautuvia pistoja. Kun mikä tahansa muu ommel on valittuna, vahvistuspistot voidaan ommella pitämällä (f) (taaksepäisten pistojen / vahvistuspistojen näppäin) painettuna ompelun ajan.



Taaksepäin ommeltava kuvio

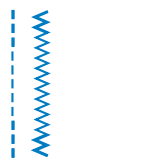

Taaksepäinen pisto

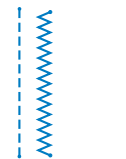

Vahvistuspisto

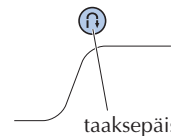

taaksepäisten pistojen / vahvistuspistojen näppäin

Automaattinen taaksepäin-/ vahvistusompelu

Laita automaattinen taaksepäin-/ vahvistusompelutoiminto päälle ennen ompelua, jolloin kone ompelaa automaattisesti vahvistuspistot (tai taaksepäiset pistot valitun ommelkuvion mukaan) ompelun alkuun ja loppuun.

- 1 Laita automaattinen taaksepäin-/ vahvistusompelu päälle. (sivu 7)
- 2 Valitse ommel.
- 3 Aseta kangas aloitusasentoon ja aloita ompeleminen.

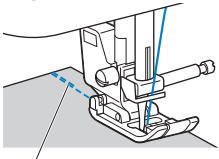

Taaksepäiset pistot (tai vahvistuspistot)

- Kone ompelaa automaattisesti taaksepäin (tai tekee vahvistuspistot) ja jatkaa sitten ompelua.

HUOMAUTUS

- Voit keskeyttää tai jatkaa ompelua painamalla (i) (käynnistys-/pysäytysnäppäin) samalla kun ompelit. ★

- 4 Kun olet ompelun lopussa, paina (i) (taaksepäisten pistojen / vahvistuspistojen näppäin).

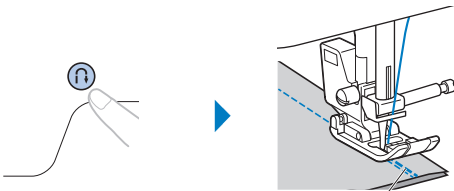

Taaksepäiset pistot (tai vahvistuspistot)

- Kone ompelaa automaattisesti taaksepäin (tai tekee vahvistuspistot) ja pysähtyy.

Langankireys

Langankireys vaikuttaa ompeluiden laatuun. Saatat joutua säätämään sitä, kun vaihdat kangasta tai lankaa.

HUOMAUTUS

- Suosittelemme, että teet koeompeleen kangastilkkuun ennen ompelun aloittamista.

■ Sopiva kireys

- * Liian suuri tai liian pieni kireys heikentää saumoja tai muodostaa kankaaseen poimuja.

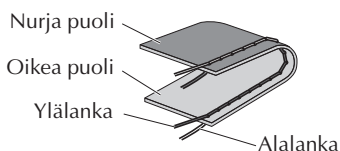

★: Koskee vain joitakin malleja.

■ Yläkireys on liian suuri

HUOMAUTUS

- Jos alalanka on langoitettu väärin, ylälanka saattaa olla liian kireällä. Katso tällöin ohjeita kohdasta "Puolaus / puolan asettaminen" (sivu 7) ja pujota alalanka uudelleen.

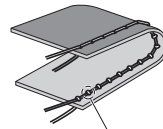

Silmukoita ilmestyy kankaan oikealle puolelle.

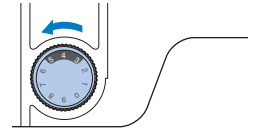

Ratkaisu
Vähennä ylälangan kireyttä.

■ Yläkireys on liian vähäinen

HUOMAUTUS

- Jos ylälanka on langoitettu väärin, se voi olla liian löysällä. Katso tällöin ohjeita kohdasta "Ylälangan pujotus" (sivu 9) ja pujota ylälanka uudelleen.

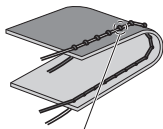

Silmukoita ilmestyy kankaan nurjalle puolelle.

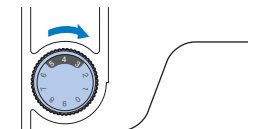

Ratkaisu
Lisää ylälangan kireyttä.

HUOMAUTUS

- Jos ylälankaa ei ole pujotettu oikein tai puola ei ole asetettu oikein, langan kiristäminen sopivaksi ei mahdollisesti onnistu. Jos sopivaa langankireyttä ei saavuteta, pujota ylälanka uudelleen ja aseta puola oikein.

Hyötyompeleet

"Ommeltaulukko" on katsottavissa osoitteessa "<http://s.brother/cmkg/>".

Yliluotteluompeleet

Yliluottele leikatun kankaan reunat rispaantumisen estämiseksi.

- 1 Kiinnitä yliluottelujalka "G".



- 2 Valitse ommel.

- * Ompeleet saattavat vaihdella mallin mukaan. Tarkista ommelvalikoimat koneen rungosta ja valitse ompeleen numero.

⚠ HUOMIO

- Käytettäessä ylikuottelujalkaa "G" on varmistettava, että valitaan ommel, jota voi käyttää ylikuottelujalan "G" kanssa. Jos ompelet väärällä ompeleella, neula voi osua paininjalkaan, mikä taivuttaa neulaa tai vaurioittaa paininjalkaa.

- 3** Aseta kangas niin, että kankaan reuna on paininjalan ohjainta vasten, ja laske sitten paininjalan nostovipua.

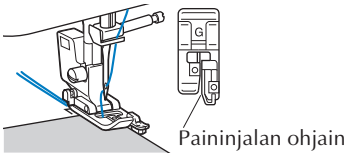

- 4** Kierrä käsipyörää itseäsi kohti (vastapäivään). Tarkista, ettei neula osu paininjalkaan.

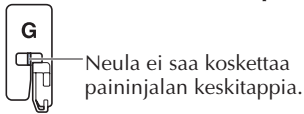

- 5** Ompele pitäen kankaan reunaa paininjalan ohjainta vasten.

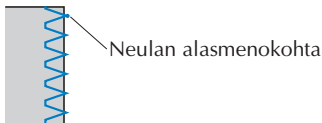

⚠ HUOMIO

- Muista vetää kangasta taaksepäin, kun ompelu on valmis. Jos vedät kangasta sivulle tai eteenpäin, paininjalan tappi voi vaurioitua.
- Jos lanka takertuu paininjalkaan, irrota takertunut lanka ja irrota sitten paininjalka nostamalla paininjalan nostovipua. Jos paininjalka nostetaan langan ollessa takertuneena siihen, paininjalka saattaa vioittua.

- 6** Lopeta ompelu, kun olet valmis, ja nosta paininjalka ja neula, jolloin voit vetää kankaan paininjalan alta koneen takaosaa kohti.

Piilo-ompeleiden ompelu

Varmista hameenhelmat ja lahkeensuut piilo-ompeleilla.

Muistio

- Kun putkimainen kappale on liian pieni tai liian lyhyt varteen työnnettäväksi, kangas ei syöty ja tulos voi olla epätydyttävä.

- 1** Käännä hame tai housut nurinpäin.

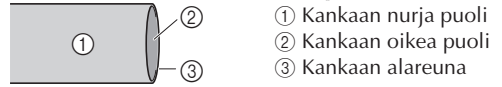

- 1 Kankaan nurja puoli
- 2 Kankaan oikea puoli
- 3 Kankaan alareuna

- 2** Taita kankaan alareuna haluttuun kohtaan päärmeeksi ja silitä taitosta.

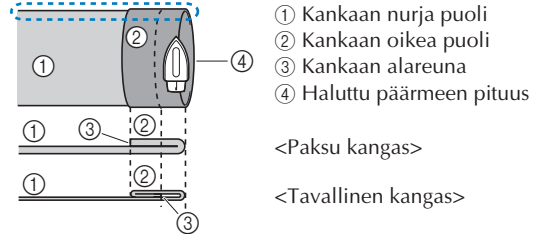

- 1 Kankaan nurja puoli
- 2 Kankaan oikea puoli
- 3 Kankaan alareuna
- 4 Haluttu päärmeen pituus

<Paksu kangas>

<Tavallinen kangas>

<Sivulta nähtynä>

- 3** Merkitse ompeleen paikka kangasliidulla noin 5 mm:n (3/16 tuumaa) päähän kankaan reunasta ja harsi sitten viivaa pitkin.

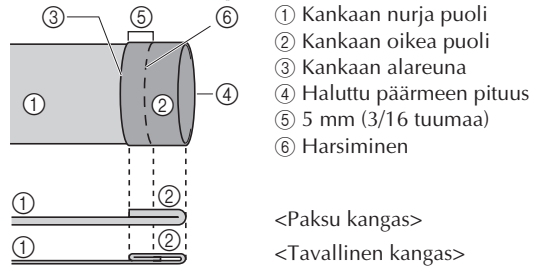

- 1 Kankaan nurja puoli
- 2 Kankaan oikea puoli
- 3 Kankaan alareuna
- 4 Haluttu päärmeen pituus
- 5 5 mm (3/16 tuumaa)
- 6 Harsiminen

<Paksu kangas>

<Tavallinen kangas>

<Sivulta nähtynä>

- 4** Taita kangas sisäänpäin harsitun viivan kohdalta.

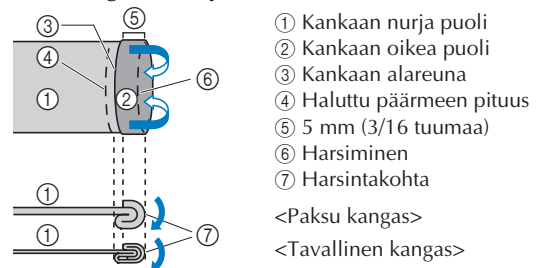

- 1 Kankaan nurja puoli
- 2 Kankaan oikea puoli
- 3 Kankaan alareuna
- 4 Haluttu päärmeen pituus
- 5 5 mm (3/16 tuumaa)
- 6 Harsiminen
- 7 Harsintakohta

<Paksu kangas>

<Tavallinen kangas>

<Sivulta nähtynä>

- 5** Avaa kankaan taitos, jolloin kankaan nurja puoli on päällepäin.

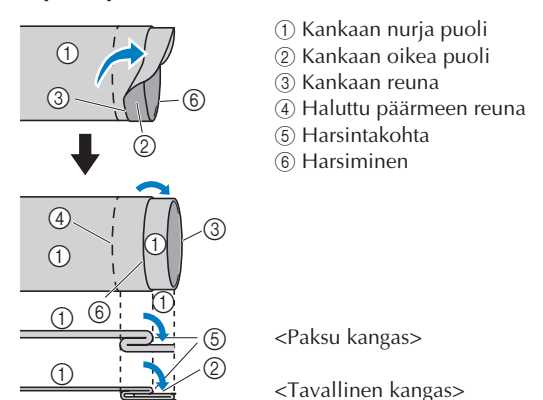

- 1 Kankaan nurja puoli
- 2 Kankaan oikea puoli
- 3 Kankaan reuna
- 4 Haluttu päärmeen reuna
- 5 Harsintakohta
- 6 Harsiminen

<Paksu kangas>

<Tavallinen kangas>

<Sivulta nähtynä>

6 Kiinnitä piilo-ommeljalka "R".



7 Valitse ommel.



* Ompeleet saattavat vaihdella mallin mukaan. Tarkista ommelvalikoimat koneen rungosta ja valitse ompeleen numero.

8 Irrota aputaso, kun haluat käyttää vapaavartta.

9 Työnnä ommeltava kohde vapaavarteen ja varmista, että kangas syöttyy oikein. Aloita ompelu.

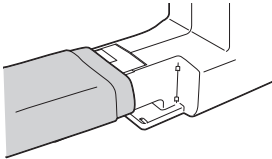

10 Aseta kangas siten, että taitettu päärme on paininjalan ohjainta vasten, ja laske sitten paininjalan nostovipua.

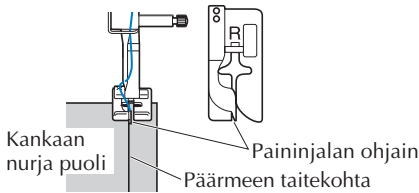

11 Säädä piston leveyttä, kunnes neula osuu juuri ja juuri päärmeen taitekohtaan. (sivu 15)

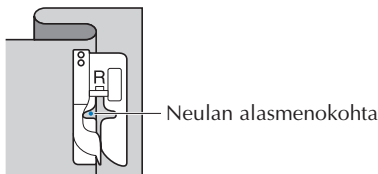

Kun muutat neulan alasmenkohtaa, nosta neula ja muuta sitten piston leveyttä.

* Voit hienosäätää neulan alasmenkohtaa piston leveyttä säätämällä.

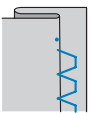

<Paksu kangas>

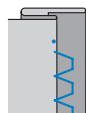

<Tavallinen kangas>

Muistio

- Piilo-ommelta ei voi ommella, jos neula ei osu kankaan taitekohtaan. Jos neula taas osuu liian pitkälle taitekohtaan, taite ei enää aukea, jolloin ommel näkyy liikaa kankaan oikealla puolella eikä lopputuloksesta tule toivotunkaltainen.

12 Ompele siten, että päärmeen taitekohta on paininjalan ohjainta vasten.

13 Lopeta ompelu, kun olet valmis, ja nosta paininjalka ja neula, jolloin voit vetää kankaan paininjalan alta koneen takaosaa kohti.

HUOMAUTUS

- Vedä kangasta koneen takaosaa kohti ompelun jälkeen. Jos vedät kangasta sivulle tai eteenpäin, paininjalka voi vaurioitua.

14 Pura harsintapistot ja käännä kangasta niin, että oikea puoli on ulospäin.

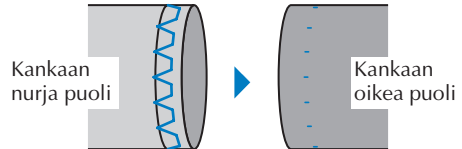

Napinläven ompelu

Napinläven suurin pituus on noin 28 mm (1-1/8 tuumaa) (napin halkaisija + paksuus). Napinlävet ommellaan paininjalan etupuolelta taaksepäin alla kuvatulla tavalla.

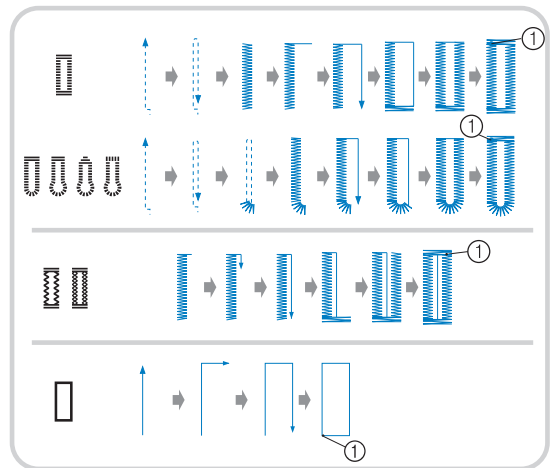

① Vahvistuspistot

* Ompeleet saattavat vaihdella mallin mukaan. Tarkista koneen rungossa oleva ompeleiden rivi ja valitse siitä ompeleen numero.

Napinläpien ompeluun tarkoitettujen napinläpijalan "A" osien nimet on esitetty alla.

- ① Nappialusta
- ② Paininjalan asteikko
- ③ Paininjalan tanko
- ④ Napinläpijälässä olevat merkit
- ⑤ 5 mm (3/16 tuumaa)

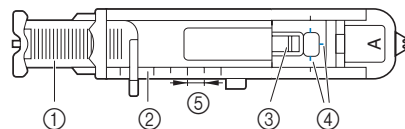

HUOMAUTUS

- Ennen kuin ompelet napinläpiä, tarkista piston pituus ja leveys ompelemalla koenapinläpi tilkulle, joka on ompelutyössä käyttämäsi kangasta.

1 Merkitse näpinlaven paikka ja pituus kankaalle kangasliidulla.

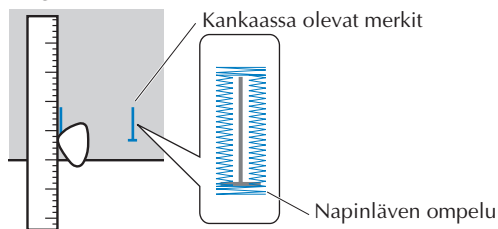

2 Vedä näpinläpjalän "A" nappialusta esiin ja aseta siihen nappi, jota varten näpinläpi ommellaan.

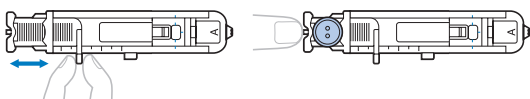

* Jos nappi ei sovi nappialustaan

Laske napin halkaisija ja paksuus yhteen ja aseta sitten nappialusta saamasi lukeman kohdalle.

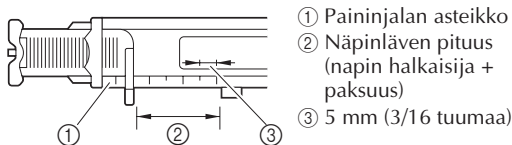

Esimerkki: jos napin halkaisija on 15 mm (9/16 tuumaa) ja paksuus 10 mm (3/8 tuumaa), nappialusta on asetettava kohtaan 25 mm (1 tuuma).

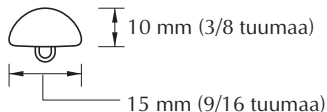

► Näpinlaven koko on asetettu.

3 Kiinnitä näpinläpjalän "A".

Ennen kuin kiinnität näpinläpjalän "A", vie ylälanka paininjalan alapuolisen reiän läpi.

4 Valitse ommel.

* Ompeleet saattavat vaihdella mallin mukaan. Tarkista ommelvalikoimat koneen rungosta ja valitse ompeleen numero.

5 Aseta paininjalassa olevat punaiset merkit kohdakkain kankaaseen tekemäsi näpinläpimerkin etureunan kanssa ja laske paininjalan nostovipua.

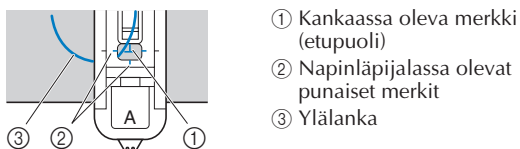

HUOMAUTUS

- Kun lasket paininjalan, älä työnnä sen etuosaa, sillä salpapistosta ei tällöin tule oikean kokoista.

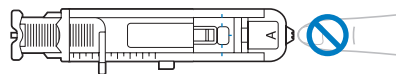

6 Laske näpinlaven mittaja mahdollisimman alas.

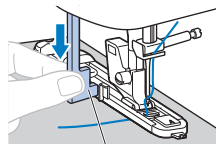

Näpinlaven mittaja

Näpinlaven mittaja sijaitsee näpinläpjalän ulokkeen takana.

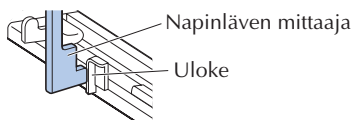

7 Pidä vasemmalla kädellä kevyesti kiinni ylälangan päästä ja aloita ompelu.

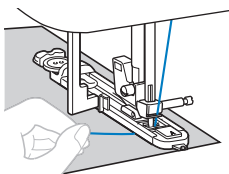

► Kun ompelu on valmis, kone ompelee automaattisesti vahvistuspistot ja pysähtyy.

8 Nosta neula ja paininjalca ja poista kangas sekä katkaise langat.

9 Nosta näpinlaven mittaja alkuperäiseen paikkaansa.

10 Työnnä nuppineula näpinläpiompeleen toiseen päähän salpapistojen sisäreunaan estääksesi ompeleiden katkeamisen.

11 Avaa näpinläpi työntämällä ratkojaa nuppineulaa kohti.

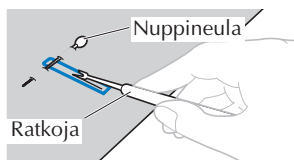

Käytä pyöreäpäisten näpinläpien avaamiseen lävistäjää. Tee reikä näpinlaven pyöristettyyn päähän ja avaa näpinläpi sen jälkeen ratkojalla.

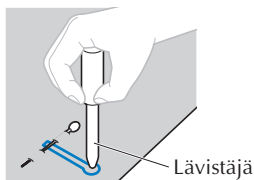

* Ennen kuin teet kankaaseen reiän lävistäjällä, aseta paksu pahvi tai jokin muu suojamateriaali kankaan alle.

⚠ HUOMIO

- Kun avaat napinläven ratkojalla, älä vie käsiäsi ratkomissuuntaan ratkojan tielle. Voit loukata itsesi, jos ratkoja lipsahtaa irti kankaasta.
- Älä käytä ratkojaa muuhun kuin sen alkuperäiseen käyttötarkoitukseen.

■ Napinläven ompelu joustaville kankailla ★

(Saatavana malleissa, joissa on vähintään 35 ommelta.)

Kun ompelit napinläpiä joustavalle kankaalle, käytä vahvikelankaa.

1 Kiinnitä vahvikelanka napinläpijan "A" koukkuun kuvan mukaisesti.

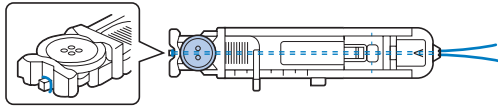

2 Kun lanka on asettunut uriin, solmi se löysästi.

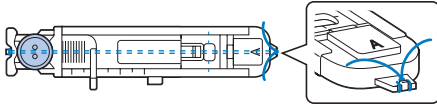

3 Kiinnitä napinläpijalka "A".

4 Valitse ommel.

* Ompelut saattavat vaihdella mallin mukaan. Tarkista ommelvalikoimat koneen rungosta ja valitse ompelun numero.

5 Säädä piston leveys vahvikelangan paksuuden mukaan.

6 Laske paininjalan nostovipu ja napinläven mittaaja ja aloita ompelu.

7 Kun olet lopettanut ompelun, poista löysyys vahvikelangasta vetämällä sitä kevyesti.

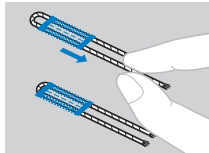

8 Pujota vahvikelangan päät kankaan nurjalle puolelle tavallisella ompeluneulalla ja solmi ne.

Napin ompelu (mallit, joissa on napinompelujalka "M")

Tällä koneella voi ommella nappeja. Voit ommella kaksi- tai nelireikäisiä nappeja.

★: Koskee vain joitakin malleja.

1 Mittaa kiinnitettävän napin reikien välinen etäisyys.

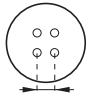

2 Nosta paininjalan nostovipua.

3 Liu'uta koneen alaosan takapuolella oleva syöttäjän hampaiden asentosäädin asentoon **AA**.

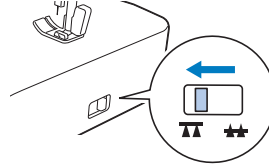

► Syöttäjän hampaat ovat alhaalla.

4 Kiinnitä napinompelujalka "M".

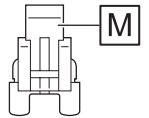

5 Valitse ommel.

* Tarkista ompelun numero koneen rungosta ja säädä kone kyseistä ommelta varten.

6 Säädä piston leveys siten, että se vastaa napinreikien välistä etäisyyttä.

7 Aseta paininjalka kohtaan, johon nappi ommellaan, ja laske paininjalan nostovipua.

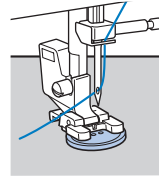

- Kun ompelut nelireikäisiä nappeja, ompelut ensin etummaisesta kahdesta reiästä. Siirrä sen jälkeen kangasta niin, että neula osuu napin takimmaisista reikiin ja ompelut ne samalla tavalla.

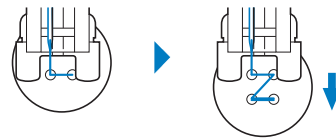

8 Käännä käsipyörää itseäsi kohti (vastapäivään) ja tarkista, että neula osuu tarkasti napin reikiin.

Jos näyttää siltä, että neula osuu nappiin, mittaa napin reikien välinen etäisyys uudelleen. Säädä piston leveys napin reikien välisen etäisyyden mukaan.

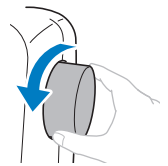

⚠ HUOMIO

- Varmista ommellessasi, ettei neula osu nappiin, muuten neula voi taipua tai katketa.

9 Ompele noin 10 pistoa hitaalla nopeudella.

Aseta ompelunopeuden säädin vasemmalle (hidas ompelunopeus).

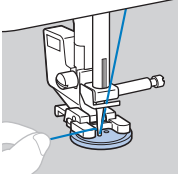

10 Katkaise ompelun alkupään ylä- ja alalangat saksilla.

Vedä ompelun lopussa ylälanka kankaan nurjalle puolelle ja solmi sen jälkeen ala- ja ylälanka yhteen.

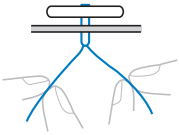

11 Kun napin kiinnitys on valmis, liu'uta syöttäjän hampaiden asentosäädin asentoon ja nosta syöttäjän hampaat kääntämällä käsipyörää.

Vetoketjun lisäys

■ Keskitetyn vetoketjun lisääminen

Ommel tehdään kumpaankin vastakkain asetettuun kankaaseen.

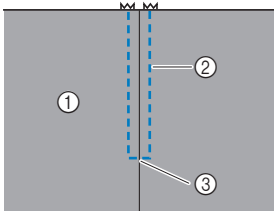

- ① Kankaan oikea puoli
- ② Ommel
- ③ Vetoketjuhalkion pää

1 Kiinnitä siksakjalka "J".

2 Ompele kankaat yhteen suoralla ompeleella vetoketjuhalkion päähän saakka.

Aseta kankaan oikeat puolet vastakkain ja ompele taaksepäin sen jälkeen kun olet päässyt vetoketjuhalkioon saakka.

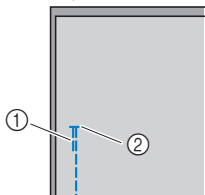

- ① Taaksepäiset pistot
- ② Vetoketjuhalkion pää

3 Harsi kangas vetoketjuhalkiosta kankaan reunaan asti.

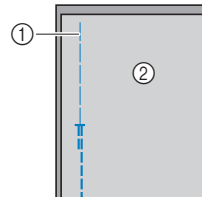

- ① Harsintaommel
- ② Kankaan nurja puoli

4 Silitä saumanvarat auki kankaan nurjalta puolelta.

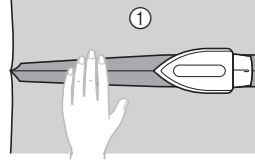

- ① Kankaan nurja puoli

5 Kohdista sauma vetoketjun keskelle ja harsi vetoketju paikalleen saumanvaroihin.

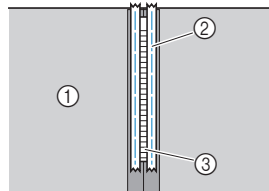

- ① Kankaan nurja puoli
- ② Harsintaommel
- ③ Vetoketju

6 Pura ulkopuolella olevan harsitun kohdan loppuosaa noin 5 cm (2 tuumaa).

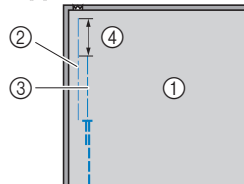

- ① Kankaan nurja puoli
- ② Vetoketjun harsinta
- ③ Ulkopuolelta harsiminen
- ④ 5 cm (2 tuumaa)

7 Kiinnitä paininjalan runko-osa vetoketjujalan "I" tangon oikeaan reunaan.

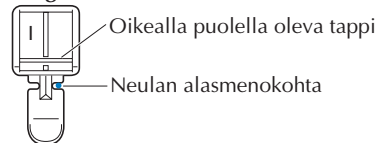

Oikealla puolella oleva tappi

Neulan alasmenokohta

8 Valitse suora pisto () neula puolivälissä (keskellä).

* Tarkista ompeleen numero koneen rungosta ja säädä kone kyseistä ommelta varten.

⚠ HUOMIO

- Kun käytät vetoketjujalkaa "I", muista valita suora ommel (neula keskellä), ja tarkista, ettei neula osu paininjalkaan kääntämällä käsipyörää hitaasti itseäsi kohti (vastapäivään). Jos eri ommel on valittuna tai neula osuu paininjalkaan, neula voi taipua tai katketa.

9 Päällitikkaa vetoketjun ympäri.

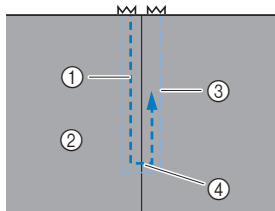

- ① Ommel
- ② Kankaan oikea puoli
- ③ Harsintaommel
- ④ Vetoketjuhalkion pää

! HUOMIO

- Varmista ommellessasi, ettei neula osu vetoketjuun, muuten neula voi taipua tai katketa.

Muistio

- Jos paininjalka osuu vetoketjun lukkoon, jätä neula ala-asentoon (kankaaseen) ja nosta paininjalka. Kun lukko on siirretty pois paininjalan luota, laske paininjalka ja jatka ompelua.

10 Poista harsintaommel.

Salpapistojen ompelu

(Saatavana malleissa, joissa on vähintään 20 ommelta.)

Salpapistoilla vahvistetaan kovan kulutukseen joutuvia kohtia, kuten taskun kulmia ja taskunsiuita. Alla kuvatussa esimerkissä ommellaan salpapistot taskun kulmiin.

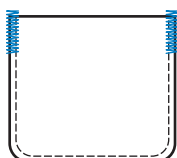

1 Valitse salpapiston pituus.

Säädä napinläprijalassa "A" oleva nappialusta salpapiston pituiseksi. (Paininjalan asteikon merkkiviivojen väli on 5 mm (3/16 tuumaa).)

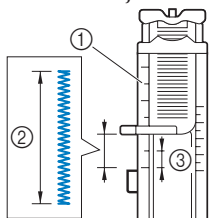

- ① Paininjalan asteikko
- ② Salpapiston pituus
- ③ 5 mm (3/16 tuumaa)

- Salpapiston pituus voi olla enintään noin 28 mm (1-1/8 tuumaa).

2 Kiinnitä napinläprijalka "A".

Ennen kuin kiinnität napinläprijalan "A", vie ylälanka paininjalan alapuolisen reiän läpi.

3 Valitse ommel.

- * Tarkista ompeleen numero koneen rungosta ja säädä kone kyseistä ommelta varten.

- 4 Aseta kangas siten, että taskunsiu on itseäsi kohti. Laske sitten paininjalan nostovipua niin, että neula laskeutuu 2 mm (1/16 tuumaa) taskunsiuun eteen.

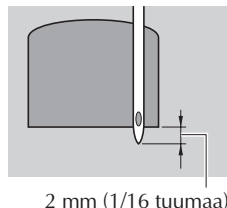

- 5 Laske napinläven mittaja mahdollisimman alas.

- 6 Pidä vasemmalla kädellä kevyesti kiinni ylälangan päästä ja aloita ompelu.

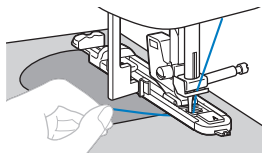

- 7 Kun olet lopettanut ompelun, nosta paininjalan nostovipu, irrota kangas ja katkaise langat.

- 8 Nosta napinläven mittaja alkuperäiseen paikkaansa.

Säätöjen tekeminen

(Saatavana malleissa, joissa on vähintään 25 ommelta.)

Ommel ei ehkä onnistu halutulla tavalla ommeltavan kankaan paksuuden, tukimateriaalin, ompelunopeuden tms. vuoksi. Ompele tässä tapauksessa koeompeleita varsinaista ompelua vastaavilla tavoilla ja säädä ommelkuvioita alla selostetulla tavalla. Ellei ommelkuviota näytä hyvältä alla kuvattujen säätöjen jälkeenkään, tee säädöt kullekin ommelkuviolle erikseen.

- 1 Vaihda näyttö ompeleen säätönäyttöön. (sivu 7)

- 2 Kiinnitä koristeommeljalaka "N".

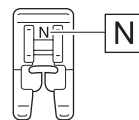

- 3 Säädä pistoja piston pituuspainikkeilla.



- Jos ommelkuviota on niputtunut: paina symbolia "+" useita kertoja.

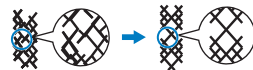

- Jos ommelkuviossa on aukkoja: paina symbolia "-" useita kertoja.

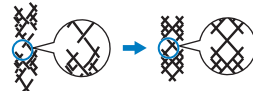

- 4 Ompele ommelkuvio uudelleen.

- * Ellei ommelkuviota onnistu hyvin vielä kukaan, tee uusia säätöjä, kunnes ommelkuviota toteutuu oikein.

Muistio

- Tämä säätö voidaan tehdä ²⁸⁵⁷⁰ -ompeleeseen (pintatikkausompele), koristeompeleisiin, satiinisidoksiin ja ristipisto-ompeleisiin. Lisätietoja koneeseen sisältyvistä ommelkuvioista on saatavilla kohdasta "Ommeltaulukko" (<http://s.brother/cmkg/>).

Brother-tukisivuston tiedot (opaskirjojen lataaminen)

Brother-tukisivusto sisältää monenlaista tietoa tuotteesta, kuten ompeluvinkkejä, lisävarusteiden käyttöohjeita ja ommelkuvioiden yksityiskohtia. Käy osoitteessa <http://s.brother/cmkg/>. Voit ladata "Ompeluoppaan" ja "Ommeltaulukon".

Voit myös ladata tämän käyttöohjeen sivustolta.

Huolto ja ylläpito

Öljyämistä koskevia rajoituksia

Käyttäjä ei saa öljytä konetta, sillä kone saattaa vaurioitua. Tähän koneeseen on valmistushetkellä lisätty tarpeellinen määrä öljyä asianmukaisen toiminnan varmistamiseksi, joten konetta ei tarvitse öljytä säännöllisesti.

Jos koneessa ilmenee ongelmia, kuten käsipyörän kanketta tai epätavallista ääntä, lopeta koneen käyttö välittömästi ja ota yhteyttä valtuutettuun Brother-jälleenmyyjään tai lähimpään valtuutettuun Brother-huoltoliikkeeseen.

Koneen säilytystä koskevia varotoimia

Älä säilytä konetta alla mainituissa paikoissa, sillä kone saattaa esimerkiksi ruostua kosteuden tiivistymisen seurauksena tai vaurioitua muulla tavalla:

- Paikat, joissa lämpötila voi nousta tai laskea huomattavasti
- Paikat, joissa lämpötila vaihtelee suuresti
- Paikat, joissa on paljon kosteutta tai höyryä
- Avotulen, lämmittimen tai ilmastointilaitteen läheisyydessä olevat paikat
- Ulkotilat tai suoralle auringonpaisteelle altistuvat paikat
- Erittäin pölyiset tai öljyiset ympäristöt

HUOMAUTUS

- Koneen käyttöä pidentämiseksi koneeseen on kytkettävä virta ja sitä on käytettävä säännöllisin väliajoin.
- Koneen pitkäaikainen varastointi ja käyttämättömyys saattavat heikentää sen suorituskykyä.

Koneen pinnan puhdistaminen

⚠ HUOMIO

- Irrota virransyöttöjohto pistorasiasta ennen koneen puhdistamista, muuten voi sattua henkilövahinko tai voit saada sähköiskun.

Sukkulapesän puhdistus

Ompeleminen kärsii, jos puolakoteloon kerääntyy pölyä.

⚠ HUOMIO

- Muista irrottaa koneen pistoke pistorasiasta ennen koneen puhdistamista. Muuten voit saada sähköiskun tai loukkaantua.

- Sammuta kone ja irrota virtajohdon pistoke pistorasiasta.
- Nosta neula ja irrota paininjalka.
- Irrota neula (1) ja paininjalan runko-osa (2). Löysää seuraavaksi kaksi ruuvia (3) ja irrota pistolevy.

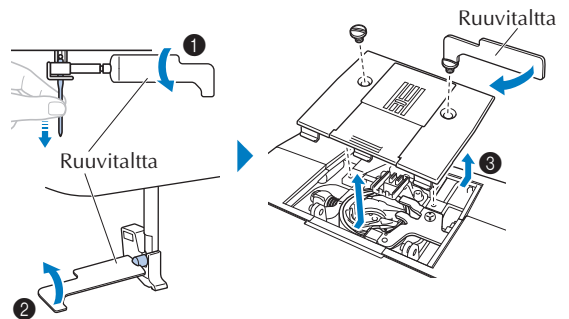

⚠ HUOMAUTUS

- Varo, etteivät irrotetut ruuvit putoa koneen sisään.

- Irrota puolakotelo ja poista pöly sukkulapesästä ja sen ympäristöstä.

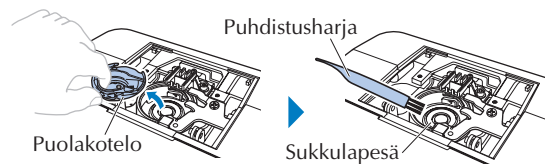

- * Älä laita öljyä puolakoteloon.

⚠ HUOMAUTUS

- Paineilman käyttöä ei suositella.

5 Aseta puolakotelo niin, että merkit ▲ ja ● ovat kohdakkain.

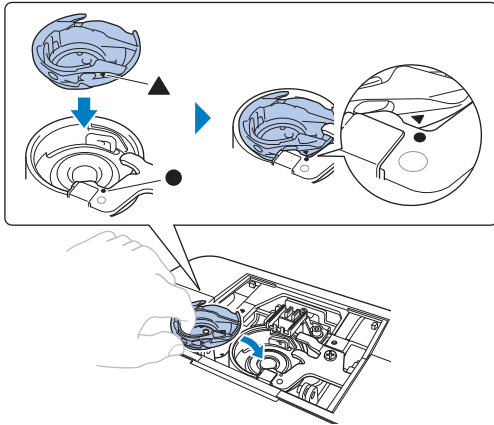

⚠ HUOMIO

- Älä koskaan käytä naarmuuntunutta puolakoteloä, muuten ylälanka voi sotkeutua, neula katketa tai ompelujälki heiketä. Uuden puolakotelon voi hankkia lähimmästä valtuutetusta Brother-huoltoliikkeestä.
- Varmista, että puolakotelon asettuu oikein paikalleen, muuten neula voi katketa.

6 Kiinnitä pistolevy ja kiristä sitten ruuvit.

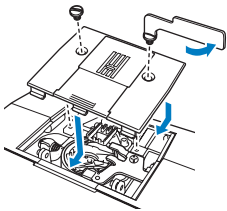

Vianetsintä

Jos koneen toiminnassa ilmenee ongelmia, tarkista seuraavat seikat ennen kuin pyydät huoltoa.

Voit selvittää useimmat ongelmat itse. Tarvittaessa lisätukea Brother-tukisivustolta löydät uusimmat usein kysytyt kysymykset ja vianetsintävinkit. Vieraile sivustollamme osoitteessa " <http://s.brother/cpkag/> ".

Jos ongelma jatkuu, ota yhteyttä Brother-jälleenmyyjään tai lähimpään valtuutettuun Brother-huoltoliikkeeseen.

Yleisiä vianetsinnän aiheita

Seuraavaksi kuvaillaan yleisiä koneen toimintaongelmia ja niiden ratkaisuja. Tutustu niihin, ennen kuin otat meihin yhteyttä.

★: Koskee vain joitakin malleja.

Aihe	Sivu
Ylälanka on kireällä	25
Lanka sotkeutuu kankaan nurjalla puolella	25
Langankireys on virheellinen	26
Kangas on juuttunut koneeseen eikä sitä voi poistaa	26
Jos lanka sotkeutuu puolauslaitteen istukan alle ★	28

Ylälanka on kireällä

■ Ongelma

- Ylälanka näyttää yhdeltä katkottomalta viivalta.
- Alalanka näkyy kankaan yläpuolelta. (Katso alla olevaa kuvaa)
- Ylälanka on kiristynyt ja irtoaa vedettäessä.
- Ylälanka on kiristynyt ja rypyttää kankaan.
- Ylälanka on liian kireällä, eikä ompelujälki parane, vaikka kireyttä säädetään.

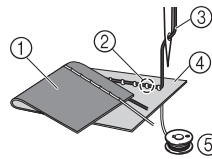

- ① Kankaan nurja puoli
- ② Kankaan oikealta puolelta näkyvä alalanka
- ③ Ylälanka
- ④ Kankaan oikea puoli
- ⑤ Alalanka

■ Syy

Alalanka väärin pujotettu

Jos alalanka on pujotettu väärin, alalankaan ei kohdistu asianmukaista kiristystä, jolloin se nousee ylälangan mukana kankaan läpi. Tästä syystä alalanka näkyy kankaan oikealta puolelta.

■ Ratkaisu/tarkistettavat kohdat

Aseta alalanka oikein. (sivu 9)

Lanka sotkeutuu kankaan nurjalla puolella

■ Ongelma

- Lanka sotkeutuu kankaan nurjalle puolelle.

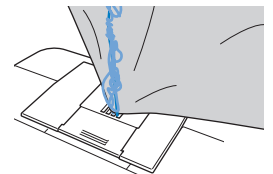

- Ompelun aloittamisen jälkeen kuuluu kolinaa, eikä ompelua voi jatkaa.
- Lanka on sotkeutunut puolakoteloon kankaan alapuolella.

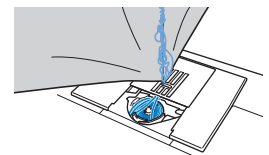

■ Syy

Ylälanka väärin pujotettu

Jos ylälanka on pujotettu väärin, neulan alaslviemää ylälankaa ei saada nostettua takaisin ylös tarpeeksi voimakkaasti, jolloin ylälanka sotkeutuu puolakoteloon ja saa aikaan kolinaa.

■ Ratkaisu/tarkistettavat kohdat

Poista sotkeutunut lanka ja pujota sitten ylälanka oikein.

1 Poista sotkeutunut lanka. Jos lankaa on vaikea poistaa, leikkaa se saksilla.

* Katso lisätietoja kohdasta "Sukkulapesän puhdistus" (sivu 24).

2 Poista ylälanka koneesta.

3 Korjaa ylälangan pujotus noudattamalla kohdan "Ylälangan pujotus" (sivu 9) ohjeita.

* Jos puola on poistettu puolakotelosta, aseta puola oikein kohdan ("Puolaus / puolan asettaminen" (sivu 7)) mukaisesti.

Langankireys on virheellinen

■ Ongelmat

1. Alalanka näkyy kankaan oikealta puolelta. (Katso alla olevaa kuvaa)
2. Ylälanka näkyy suorana viivana kankaan oikealla puolella.
3. Ylälanka näkyy kankaan nurjalta puolelta. (Katso alla olevaa kuvaa)
4. Alalanka näkyy suorana viivana kankaan nurjalla puolella.
5. Ommel on löysää tai lanka muodostaa silmukoita kankaan nurjalla puolella.

□ Ongelma 1

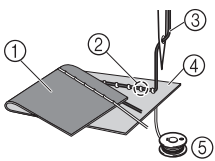

- ① Kankaan nurja puoli
- ② Kankaan oikealta puolelta näkyvä alalanka
- ③ Ylälanka
- ④ Kankaan oikea puoli
- ⑤ Alalanka
- ⑥ Kankaan nurjalta puolelta näkyvä ylälanka

□ Ongelma 3

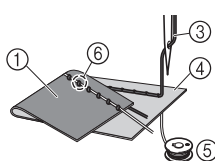

■ Syy/ratkaisu/tarkistettavat kohdat

□ Syy 1

Konetta ei ole langoitettu oikein.

<Edellä mainittujen ongelmien 1 ja 2 ilmetessä> Alalanka on pujotettu väärin. Palauta langankireyden säädin asentoon "4" ja korjaa sitten langoitus kohdan "Puolaus / puolan asettaminen" (sivu 7) ohjeiden mukaisesti.

<Edellä mainittujen ongelmien 3–5 ilmetessä> Ylälanka on pujotettu väärin.

Palauta langankireyden säädin asentoon "4" ja korjaa sitten ylälangan langoitus kohdan "Ylälangan pujotus" (sivu 9) ohjeiden mukaisesti.

□ Syy 2

Käytettävä neula ja lanka eivät sovi kankaaseen.

Käytettävä koneen neula riippuu ommeltavan kankaan tyylistä ja langan paksuudesta. Jos ei käytetä kankaaseen sopivaa neulaa ja lankaa, langankireyden säätö ei onnistu oikein, mikä aiheuttaa kankaaseen ryppyjä tai hyppypistoja.

* Katso ohjeita kankaan mukaisen neula- ja lankavalinnan tekemiseen kohdasta "Kangas-/lanka-/neula-yhdistelmä" (sivu 12).

□ Syy 3

Sopivaa ylälangan kireyttä ei ole valittu.

Valitse sopiva langankireys.

Katso kohdasta "Langankireys" (sivu 17).

Sopiva langankireys vaihtelee käytetyn kangas- ja lankatyypin mukaan.

* Säädä langankireyttä koeompelun aikana. Käytä koeompelutilkkunna samaa kangasta kuin varsinaisessa ompelussessasi.

👁️ HUOMAUTUS

- Jos ylä- ja alalangan pujotus on virheellinen, langankireyttä ei voi säätää oikein. Tarkista ensin ylä- ja alalangan pujotus ja säädä sitten langankireyttä.

- **Jos alalanka näkyy kankaan oikealta puolelta**

Löysää ylälangan kireyttä kääntämällä langankireyden säädintä vastapäivään.

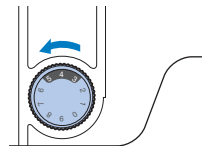

- **Jos ylälanka näkyy kankaan nurjalta puolelta**

Kiristä ylälangan kireyttä kääntämällä langankireyden säädintä myötäpäivään.

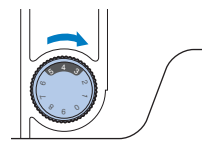

Kangas on juuttunut koneeseen eikä sitä voi poistaa

Jos kangas juuttuu koneeseen eikä sitä voi irrottaa, lanka on ehkä sotkeutunut pistolevyn alle. Irrota kangas koneesta seuraavien ohjeiden mukaan. Jos tämä ei onnistu ohjeiden mukaan, älä yritä irrottaa kangasta väkisin, vaan ota yhteyttä lähimpään valtuutettuun Brother-huoltoliikkeeseen.

■ Kankaan irrotus ompelukoneesta

1 Pysäytä kone välittömästi.

2 Katkaise koneesta virta.

3 Irrota neula.

Jos neula on kankaassa, nosta se kääntämällä käsipyörää itsestäsi pois päin (myötäpäivään) ja irrota sitten neula.

* Katso kohdasta "Neulan vaihto" (sivu 13).

4 Irrota paininjalka ja paininjalan runko-osa.

Jos lanka takertuu paininjalkaan, irrota takertunut lanka ja irrota sitten paininjalka nostamalla paininjalan nostovipua. Muuten paininjalka saattaa vahingoittua.

* Katso kohdasta "Paininjalan vaihto" (sivu 14).

5 Nosta kangasta ja leikkaa langat sen alta.

Jos kankaan voi irrottaa, irrota se. Puhdista sukkulapesä seuraavien ohjeiden mukaisesti.

6 Irrota pistolevyn kansi.

* Katso kohdasta "Sukkulapesän puhdistus" (sivu 24).

7 Leikkaa sotkeutuneet langat ja poista puola.

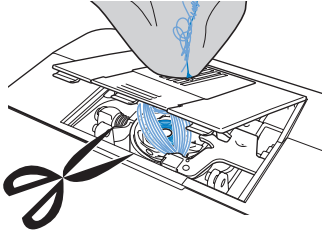

8 Irrota puolakotelon.

Jos puolakoteloon jää lankoja, poista ne.

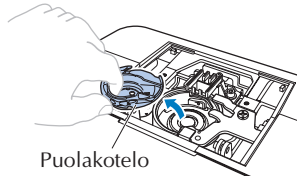

Puolakotelon

9 Puhdista nukka tai pöly sukkulapesästä ja sitä ympäröivältä alueelta puhdistusharjalla tai pölynimurin minisuulakkeella.

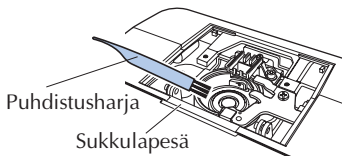

Puhdistusharja

Sukkulapesä

- Jos kangas voidaan poistaa ➔ Jatka vaiheeseen **11**.
- Jos kangasta ei voida poistaa ➔ Jatka vaiheeseen **10**.

💡 HUOMAUTUS

- Paineilman käyttöä ei suositella.

10 Irrota kangas ja langat pistolevystä.

Jos kangasta ei saa irti edes näiden toimenpiteiden jälkeen, ota yhteyttä lähimpään valtuutettuun Brother-huoltoliikkeeseen.

11 Aseta puolakotelon paikalleen kohdassa "Sukkulapesän puhdistus" (sivu 24) kuvatus vaiheen **5 mukaisesti.**

12 Kiinnitä pistolevyn kansi paikalleen kohdassa "Sukkulapesän puhdistus" (sivu 24) kuvatus vaiheen **6 mukaisesti.**

13 Tarkista kääntämällä käsipyörää, että syöttäjän hampaat liikkuvat sujuvasti koskettamatta pistolevyn aukkojen reunvoja.

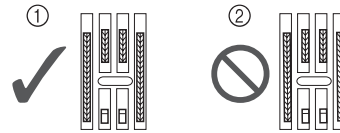

- ① Syöttäjän hampaiden oikea sijainti
- ② Syöttäjän hampaiden virheellinen sijainti

14 Tarkista neulan kunto ja asenna sitten neula.

Jos neula on huonossa kunnossa, esimerkiksi jos se on taipunut, kiinnitä koneeseen uusi neula.

* Katso lisätietoja kohdista "Neulan tarkastus" (sivu 13) ja "Neulan vaihto" (sivu 13).

📖 Muistio

- Suosittelemme, että neula vaihdetaan uuteen, koska kankaan juuttuminen koneeseen on saattanut vahingoittaa sitä.

■ Ompelukoneen toimintojen tarkistus

Jos pistolevy on irrotettu koneesta, tarkista koneen toiminta varmistaaksesi, että pistolevy on asennettu oikein takaisin.

1 Kytke koneeseen virta.

2 Valitse suora pisto (neula puolivälissä (keskellä)).

💡 HUOMAUTUS

- Älä asenna paininjalkaa äläkä aseta lankaa vielä.

3 Käännä käsipyörää hitaasti itseesi päin (vastapäivään) ja tarkista katsomalla kaikista suunnista, että neula osuu pistolevyn aukon keskelle.

Jos neula koskettaa pistolevyä, irrota pistolevy ja asenna se uudelleen aloittamalla kohdassa "Kangas on juuttunut koneeseen eikä sitä voi poistaa" kuvaillusta vaiheesta **13** (sivu 27).

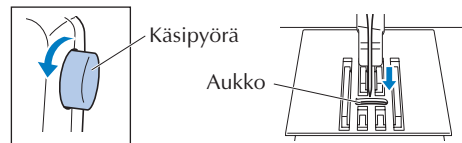

Käsipyörä

Aukko

4 Valitse ommel . Säädä tässä vaiheessa piston pituus ja leveys maksimiin.

* Lisätietoja asetusten vaihtamisesta on saatavilla kohdasta "Piston pituuden ja leveyden asettaminen" (sivu 15).

5 Käännä käsipyörää hitaasti itseäsi kohti (vastapäivään) ja tarkista, että neulatanko ja syöttäjän hampaat toimivat oikein.

Jos neula tai syöttäjän hampaat koskettavat pistolevyä, koneen toiminnassa saattaa olla häiriöitä. Ota sen vuoksi yhteyttä lähimpään valtuutettuun Brother-huoltoliikkeeseen.

6 Sammuta kone ja asenna sitten puola ja paininjalka.

Älä koskaan käytä naarmuuntunutta tai vaurioitunutta paininjalkaa. Muuten neula saattaa katketa tai ompelujälki heiketä.

* Katso lisätietoja kohdista "Puolaus / puolan asettaminen" (sivu 7) ja "Paininjalan vaihto" (sivu 14).

7 Langoita kone oikein.

* Lisätietoja koneen langoittamisesta on saatavilla kohdasta "Ylälangan pujotus" (sivu 9).

8 Tee koeompelu puuvillakankaalla.

HUOMAUTUS

- Virheellisen ompelun synnä saattaa olla ylälangan virheellinen pujotus tai ohuiden kankaiden ompeleminen. Jos koeompelun tulos on huono, tarkista ylälangan pujotus ja käytettävä kangastyppi.

Jos lanka sotkeutuu puolauslaitteen istukan alle ★

Jos puolaus alkaa, kun lankaa ei ole viety oikein langanohjaimen kiristyslevyn alta, lanka voi sotkeutua puolauslaitteen istukan alle.

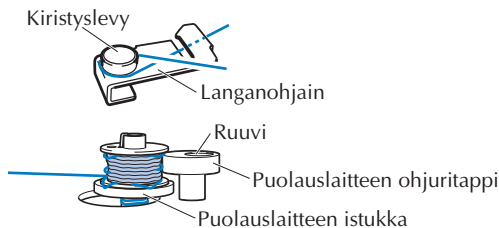

HUOMIO

- Älä irrota puolauslaitteen istukkaa, vaikka lanka sotkeutuisi puolauslaitteen istukan alle. Muuten puolauslaitteen istukan langankatkaisin voi vaurioitua. (mallit, joissa on langankatkaisin).
- Älä irrota puolauslaitteen ohjuritapin ruuvia, muuten kone voi vahingoittua; et voi kelata lankaa auki ruuvia poistamalla.

1 Lopeta puolaus.

2 Katkaise lanka saksilla langanohjaimen vierestä.

3 Liu'uta puolaustappia vasemmalle, poista sitten puola tapista ja katkaise puolaan menevä lanka, jotta puola voidaan irrottaa tapista kokonaan.

4 Pidä kiinni langan päästä vasemmalla kädellä ja pura lankaa oikealla kädellä myötäpäivään puolauslaitteen istukan alta.

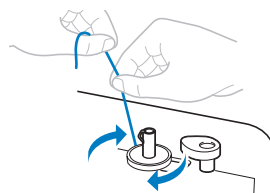

Ongelmien luettelo

Jos viitesarakkeessa on "*", ota yhteyttä valtuutettuun Brother-jälleenmyyjään tai lähimpään valtuutettuun Brother-huoltoliikkeeseen.

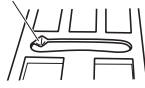
Ongelma, syy/ratkaisu	Viite
Kone ei toimi.	
Koneen pistoketta ei ole kytketty pistorasiaan.	6
Päävirtakytkin on käännetty pois päältä.	6
Puolaustappi on työnnetty oikealle.	8
Jalkasäädintä ei käytetä oikein.	6
Neula katkeaa.	
Neula ei ole asianmukaisesti paikallaan.	13
Neulan kiinnitysruuvi on löysällä.	13
Neula on kääntynyt, taipunut tai sen kärki on tylsä.	13
Neula tai lanka ei sovellu kankaalle.	12
Paininjalka ei sovellu valitulle ompeleelle.	14
Ylälanka on liian kireällä.	17
Kangasta vedetään, työnnetään tai syötetään kulmittain. ► Ohjaa kangasta kevyesti.	16
Pistolevyn aukkoa ympäröivä alue on naarmuuntunut. Tämä ei ole naarmu.	*
	
Paininjalan aukkoa ympäröivä alue on naarmuuntunut.	*
Puolakotelo on naarmuuntunut.	*
Tätä konetta varten suunniteltua puolausta ei ole käytetty.	7
Ylälanka katkeaa.	
Ylälanka on pujotettu väärin. (Esimerkiksi puolausta ei ole asetettu oikein tai lanka tulee ulos langakanavasta.)	9
Langassa on solmuja tai sotkuja. ► Poista kaikki solmut tai sotkut.	-
Neula ei sovi yhteen käyttämäsi langan kanssa.	12

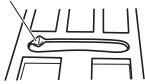
Ongelma, syy/ratkaisu	Viite
Ylälanka on liian kireällä.	17
Lanka on sotkeutunut esimerkiksi puolakoteloon.	27
Neula on kääntynyt, taipunut tai sen kärki on tylsä.	13
Neula on asetettu väärin.	13
Pistolevyn aukkoa ympäröivä alue on naarmuuntunut. Tämä ei ole naarmu.	*
	
Paininjalan aukkoa ympäröivä alue on naarmuuntunut.	*
Puolakotelo on naarmuuntunut tai siinä on särämä.	*
Tätä konetta varten suunniteltua puolaa ei ole käytetty.	7
Alalanka on sotkeutunut tai katkennut.	
Alalanka on puolattu väärin.	7
Puola on naarmuuntunut, tai se ei käännä tasaisesti.	7
Lanka on sotkeutunut.	25
Tätä konetta varten suunniteltua puolaa ei ole käytetty.	7
Puola on asetettu väärin.	9
Langankireys on väärä.	
Ylälanka on pujotettu väärin.	9
Alalanka on puolattu väärin.	7
Neula tai lanka ei sovellu kankaalle.	12
Paininjalka ei ole asianmukaisesti kiinni.	15
Paininjalan runko-osaa ei ole kiinnitetty oikein.	15
Langankireys on väärä.	17
Tätä konetta varten suunniteltua puolaa ei ole käytetty.	7
Puola on asetettu väärin.	9
Kangas on rypyyinen.	
Ylälanka tai puola on asetettu väärin.	7, 9
Lankarulla ei ole asianmukaisesti paikallaan.	7
Neula tai lanka ei sovellu kankaalle.	12
Neula on kääntynyt, taipunut tai sen kärki on tylsä.	13
Jos ompelet ohutta kangasta, ommel on liian paksu. ► Käytä tukimateriaalia kankaan alla ommellessasi.	-
Langankireys on väärä.	17
Ompeleessa on hyppypistoja.	
Ylälanka on pujotettu väärin.	9
Neula tai lanka ei sovellu kankaalle.	12

Ongelma, syy/ratkaisu	Viite
Neula on kääntynyt, taipunut tai sen kärki on tylsä.	13
Neula on asetettu väärin.	13
Pölyä on kertynyt pistolevyn tai puolakotelon alle.	24
Lanka on sotkeutunut kankaan nurjalle puolelle.	
Ylälanka on pujotettu väärin.	9
Neula tai lanka ei sovellu kankaalle.	12
Ompelun aikana kuuluu korkea ääni.	
Pölyä on kertynyt syöttäjän hampaisiin tai puolakoteloon.	24
Ylälanka on pujotettu väärin.	9
Puolakotelo on naarmuuntunut.	*
Tätä konetta varten suunniteltua puolaa ei ole käytetty.	7
Neulan langoitinta ei voi käyttää. ★	
Neula ei ole yläasennossa.	10
Neula on asetettu väärin.	13
Neula on kääntynyt, taipunut tai sen kärki on tylsä.	13
Ylälanka on pujotettu väärin.	9
Neulan langoittimen koukku on taipunut, eikä lanka kulje neulansilmän läpi.	*
Neulan langoittimen vipua ei voi liikuttaa tai palauttaa sen alkuperäiseen asentoon.	*
Käytössä on koon 65/9 neula. ► Neula ei sovi käytettäväksi neulan langoittimen kanssa. Laita lanka neulansilmään käsin.	10
Ommelta ei ole ommeltu oikein.	
Paininjalka ei sovellu valitulle ompeleelle.	14
Langankireys on väärä.	17
Lanka on sotkeutunut esimerkiksi puolakoteloon.	27
Kangas ei syöty.	
Syöttäjän hampaat ovat alhaalla. ★ ► Liu'uta syöttäjän hampaiden asentosäädin asentoon ★★.	21
Pisto on liian tiheä.	15
Neula tai lanka ei sovellu kankaalle.	12
Lanka on sotkeutunut esimerkiksi puolakoteloon.	27
Lanka kiertyi puolauslaitteen istukan alapuolelle puolausajan aikana. ★	
Lanka vietiin virheellisesti langanohjaimen kiristyslevyn alta. ► Poista mahdolliset takertuneet langat ja puolaa sitten lanka.	8, 28
Alalankaa ei voida nostaa ylös.	
Neula on kääntynyt, taipunut tai sen kärki on tylsä.	13
Puola on asetettu väärin.	9

★: Koskee vain joitakin malleja.

Ongelma, syy/ratkaisu	Viite
Ompelulamppu ei syty.	
Ompelulamppu on rikki.	*
Kangas syötty vastakkaiseen suuntaan.	
Syöttömekanismi on vahingoittunut.	*
Neula koskettaa pistolevyä.	
Neulan kiinnitysruuvi on löysällä.	13
Neula on kääntynyt, taipunut tai sen kärki on tylsä.	13
Ommeltavaa kangasta ei voida irrottaa koneesta.	
Lanka on sotkeutunut pistolevyn alla.	27
Rikkoutunut neula on pudonnut koneeseen.	
► Katkaise koneesta virta ja irrota pistolevy. Jos koneeseen pudonnut neula näkyy, poista se pinseteillä. Kun olet poistanut neulan, palauta pistolevy takaisin alkuperäiseen asentoon ja aseta uusi neula. Tarkista ennen koneen virran kytkemistä, että käsipyörä kääntyy sujuvasti ja että uusi neula osuu pistolevyn aukon keskelle kääntämällä käsipyörää hitaasti itseäsi kohti. Ellei käsipyörä käänny sujuvasti tai koneeseen pudonnutta neulaa ei voida poistaa, ota yhteyttä valtuutettuun Brother-jälleenmyyjään tai lähimpään valtuutettuun Brother-huoltokeskukseen.	24
Käsipyörä ei pyöri sujuvasti.	
Lanka on sotkeutunut puolakoteloon.	27
Koristeompeleet ovat kohdistuneet virheellisesti. ★	
Käytössä on väärä paininjalka.	14
Piston säätö on asetettu väärin.	23

Virheilmoitukset

Nro	Syy	Ratkaisu
E1	Jalkasäädintä painettiin (tai ⚡ (käynnistys-/pysäytysnäppäin) painettiin, kun jalkasäädin ei ollut kytkettynä ★) tai ⚡ (taaksepäisten pistojen / vahvistuspistojen näppäin) painettiin paininjalan ollessa nostettuna.	Laske paininjalan nostovipua, ennen kuin jatkat.
E2	Jokin muu ommel kuin napinläpi tai salpapistovalittiin ja jalkasäädintä painettiin (tai ⚡ (käynnistys-/pysäytysnäppäin) painettiin, vaikka jalkasäädin ei ollut kytkettynä ★) samaan aikaan kun napinläven mittaaja laskettiin.	Nosta napinläven mittaajaa, ennen kuin jatkat.

Nro	Syy	Ratkaisu
E3	Napinläpi tai salpapistovalittiin ja jalkasäädintä painettiin (tai ⚡ (käynnistys-/pysäytysnäppäin) painettiin, vaikka jalkasäädin ei ollut kytkettynä ★) samaan aikaan kun napinläven mittaaja nostettiin.	Laske napinläven mittaajaa, ennen kuin jatkat.
E4	⚡ (taaksepäisten pistojen / vahvistuspistojen näppäintä) (tai ⚡ (neula-asennon näppäin) ★) painettiin samaan aikaan kun puolauslaite oli siirretty oikealle.	Siirrä puolaustappia vasemmalle, ennen kuin jatkat.
E5	⚡ (käynnistys-/pysäytysnäppäin) painettiin jalkasäätimen ollessa kytkettynä. ★	Irrota jalkasäädin tai käytä jalkasäädintä. ★
E6	Moottori lukittui, koska lanka on sotkeutunut.	Poista sotkeutunut lanka, ennen kuin jatkat.
E7	Vain yksittäiselle neulalle tarkoitettu ommel valittiin ja jalkasäädintä painettiin (tai ⚡ (käynnistys-/pysäytysnäppäin) painettiin, vaikka jalkasäädin ei ollut kytkettynä ★) samaan aikaan kun kaksoisneula oli toiminnassa.	Valitse ommel kaksoisneulaa varten.
F1 F9	Koneessa saattaa olla toimintahäiriö.	Ota yhteyttä lähimpään valtuutettuun Brother-huoltoliikkeeseen.

Merkkiäni ★

- Kun kone käynnistetään tai näppäintä painetaan (oikein suoritettu toiminto)
 - **Yksi merkkiäni**
- Kun koneeseen kytketään virta samaan aikaan kun asetusta muutetaan (sivu 6)
 - **Kaksi merkkiäniäntä**
- Jos väärä toiminto suoritetaan tai toimimatonta näppäintä painetaan
 - **Kaksi tai neljä merkkiäniäntä**
- Jos kone lukittuu esimerkiksi langan sotkeutumisen vuoksi
 - **Merkkiäni kuuluu neljän sekunnin ajan ja kone pysähtyy automaattisesti.** Tarkista virheen syy ja korjaa se ennen kuin jatkat ompelua.

★: Koskee vain joitakin malleja.

A		
aputaso	4	
asetukset	6	
automaattinen taaksepäin-/vahvistusompelu.....	7, 17	
J		
jalkasäädin	6	
K		
kaksoisneula.....	5, 13	
kangas-/lanka-/neula-yhdistelmä	12	
käsipyörä	4	
Käynnistys-/pysäytysnäppäin	4	
kiristyslevy	8, 28	
L		
langankatkaisin.....	4, 10, 16	
langankireyden säädin.....	4, 26	
langankireys	17, 26	
langannostaja	4, 10	
lankatappi	4, 7, 10	
lävistäjä	5, 20	
lisälankatappi	5, 14	
M		
merkkiääni	7, 30	
N		
napinläven mittaaja	4	
nestekidenäyttö	6	
neula.....	13	
neula-asennon näppäin.....	4	
neulan kiinnitysruuvi	4	
neulan langoitin	4, 10	
neulan pysäytysasento.....	6	
neulatangon langanohjain	4, 10	
O		
ohjauspaneeli	6	
ompeleen säätö	7, 23	
ompeleen valintänäppäimet	6, 15	
ompelunopeuden säädin.....	4	
P		
paininjalan nostovipu	4, 8, 14, 16	
paininjalan runko-osa.....	4, 15	
paininjalka.....	4, 14	
pika-asetettava puola	4, 9	
pistolevy.....	4	
pistolevyn kansi.....	27	
piston leveyden painikkeet	6, 15	
piston pituuden painikkeet	6, 15	
puola.....	7	
puolakotelo	24	
puolakotelon kansi	4, 8	
puolan asettaminen.....	7	
puolaus	7	
puolauslaite.....	4, 28	
R		
ratkoja	5, 20	
S		
sukkulapesä.....	24	
suora ommel	7	
syöttäjän hampaat	4, 27, 29	
syöttäjän hampaiden asentosäädin.....	4, 21	
T		
taaksepäinen pisto.....	16	
taaksepäisten pistojen / vahvistuspistojen näppäin	4	
tärkeimmät osat.....	4	
tarvikkeet	5	
toimintinäppäimet	4	
V		
vahvistuspisto.....	16	
vanutikkausjalka	5, 15	
vapaavarsi	19	
vianetsintä.....	25	
virheilmoitukset.....	30	
virta.....	4, 6	
Y		
ylälangan pujotus	9	
yläsyöttäjä	5, 15	

Käy osoitteessa <http://s.brother/cpkag/>, josta saat tietoa (ompeluopas, ommeltaulukko, ohjevideoita, usein kysytyjä kysymyksiä jne.) Brother-tuotteestasi.



Lisätietoja videoista on osoitteessa <http://s.brother/cvkag/>.



Brother SupportCenter on mobiilisovellus, josta saat Brother-tuotteesi tukitietoja (ohjevideot, Usein kysytyt kysymykset jne.). Lataa Google Playsta™ tai App Storesta.



Google Play™



App Store

Tavaramerkit

App Store on Apple Inc:n palvelumerkki.

Android ja Google Play ovat Google, Inc:n tavaramerkkejä.

Näiden tavaramerkkien käyttöön tarvitaan Googlen lupa.

Finnish
888-N00/N02/N20/N22/N40/N42



D01F5R-001