

Syguide

Denne guiden beskriver nyttige sytids samt prosedyrer for bruk av de forskjellige nyttestingene.

Sørg for først å lese "VIKTIGE SIKKERHETSINSTRUKSJONER" i bruksanvisningen.

Konsulter bruksanvisningen for detaljerte instruksjoner.

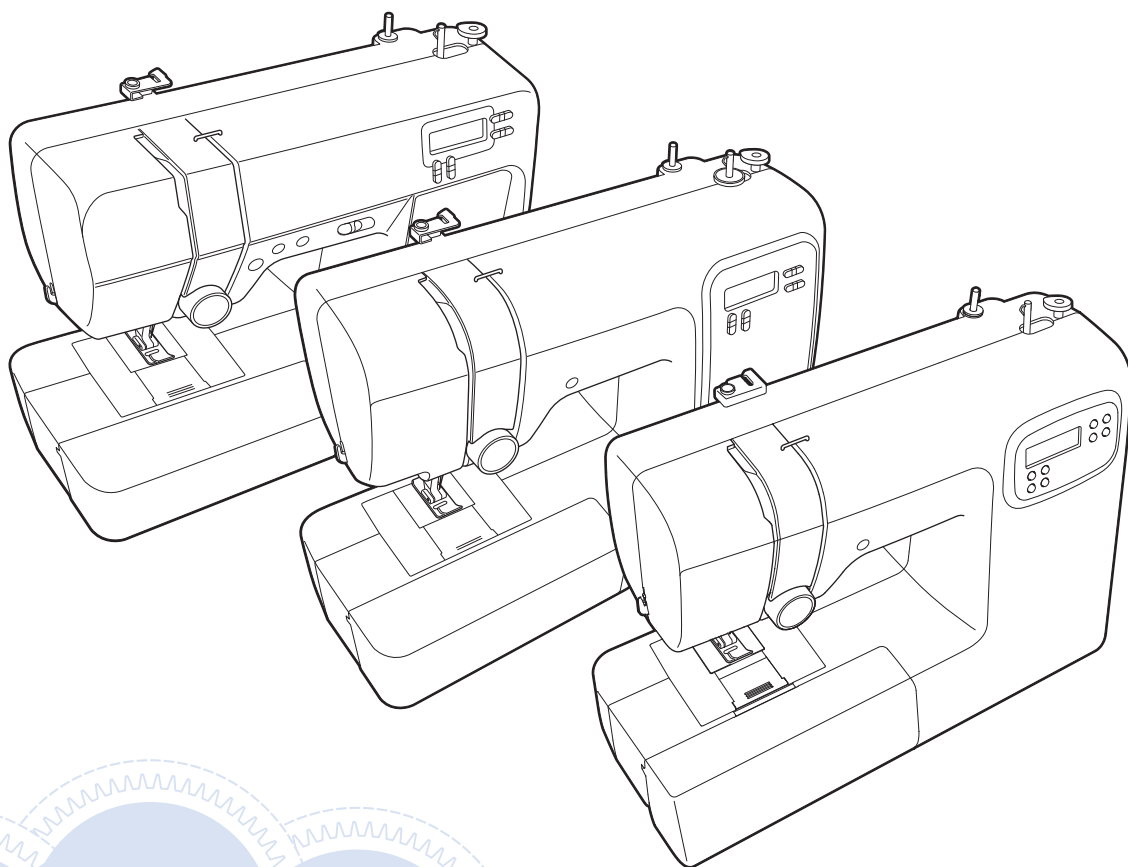

INNHold

NYTTIGE SYTIPS.....	3
Sytips	3
Prøvesyng	3
Skifte sømretning	4
Sy i buer	5
Sy tubeformede stykker.....	6
Sy med jevnt sømmonn.....	7
Endre nåleposisjon.....	7
Stille inn stoffet på et merke i nåleplaten.....	8
Stille inn stoffet med sikksakkfot "J"	9
Syng av forskjellige stoffer	10
Sy tykke stoffer.....	10
Sy tynne stoffer	11
Sy elastiske stoffer.....	12
Sy skinn eller vinylstoffer	13
Sy krok- og løkkefestetape	14
Sy dekorsømmønstre	15
NYTTESTING	16
Grunnleggende sting.....	17
Endre nåleposisjonen.....	17
Overkastsøm	18
Bruke overkastfoten "G"	18
Bruke sikksakkfoten "J"	19
Skjult faldsøm	20
Sy knapphull	23
Sy knapphull på elastiske stoffer	26
Knappesyng (for modeller utstyrt med knappéfot "M")	27
Sy i glidelås.....	29
Syng av sentrert glidelås.....	29
Sting for applikasjoner, lappetepper og quilting	31
Applikasjonssøm.....	31
Lappverks (lappeteppe)-søm	32
Sammensyng	33
Quilting.....	34
Frihåndsqilting.....	36
Andre sømanvendelser	38
Sy i strikk.....	38
Tverrsøm	39
Fagottsøm	40
Tungesøm.....	41
Vaffelsøm	42
Muslingkantesøm.....	43
Skjøtesøm.....	44
Pyntesøm.....	45
FORETA JUSTERINGER.....	46
INDEKS	47

NYTTIGE SYTIPS

Sytips

■ Prøvesyng

Før du starter syprosjektet, anbefaler vi at du syr prøvesting med tråden og en prøve på stoffet, som du skal bruke i prosjektet.

Mens du kontrollerer syresultatene, kan du justere trådspenningen og stinglengden og -bredden i henhold til antall stofflag og sømtypen som sys.

MERK

- Andre faktorer, f.eks. stoffets tykkelse, avstivende materiale osv. har også betydning for stingene, så du skal alltid sy noen prøvesting før du påbegynner et arbeide.
- Ved syng av sateng-sømmønster kan det forekomme krymping eller sammenvasing av sting, så sørg for at du bruker et stabiliserende materiale.

■ Skifte sømretning

- 1 **Stopp maskinen når sømmen når et hjørne.**

La nålen være senket (ned i stoffet). Hvis nålen blir stående oppe når maskinen slutter å sy, må du senke nålen.

- 2 **Hev trykkfothendelen.**

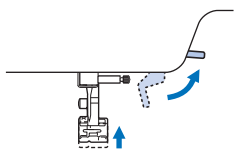

- 3 **Snu stoffet.**

Snu stoffet ved å dreie det rundt nålen.

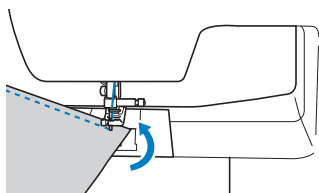

- 4 **Senk trykkfothendelen og fortsett å sy.**

■ Sy i buer

Sy sakte mens du gradvis endrer sømretningen for å sy rundt buen. Du finner opplysninger om søm med jevnt sømmonn i "Sy med jevnt sømmonn" på side 7.

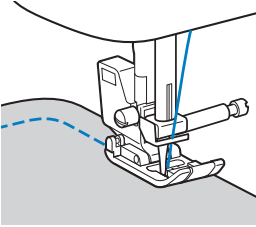

Hvis du syr langs en bue med sikksakksøm, må du velge en kortere stinglengde for å få mindre sting.

■ Sy tubeformede stykker

Fjerning av bunnplaten muliggjør søm med symaskinarmen, noe som gjør det enklere å sy tubeformede stykker som for eksempel ermer og bukseben.

- 1 Trekk bunnplaten av mot venstre.

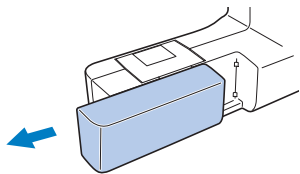

- 2 Skyv delen som du vil sy, over på friarmen, og begynn øverst.

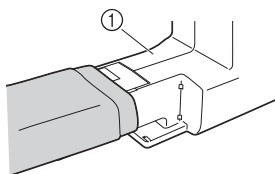

① Friarm

- 3 Når du er ferdig med å bruke kun symaskinarmen, setter du bunnplaten på plass igjen.

Sy med jevnt sømmonn

For å sy en jevn søm må du begynne å sy slik at sømmonnet er til høyre for trykkfoten, og kanten på stoffet er på linje med enten høyre kant av trykkfoten eller et merke på nåleplaten.

■ Endre nåleposisjon

Nåleposisjonen som brukes som grunnlinje er forskjellig for nåleposisjonen for rettsøm (venstre nåleposisjon) og rettsøm (midten). (venstre nåleposisjon) og rettsøm (midten).

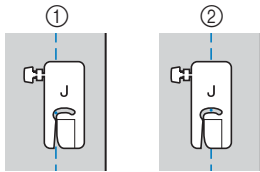

- ① Rettsøm (venstre nåleposisjon)
- ② Rettsøm (midten (midtre) nåleposisjon)

Når stingbredden til rettsømmen (venstre nåleposisjon) er standardinnstillingen (0,0 mm), er avstanden fra nåleposisjonen til høyre side av trykkfoten 12 mm (1/2 tomme). Hvis stingbredden endres (mellom 0 og 7,0 mm (1/4 tomme)), endres også nåleposisjonen. Ved å endre stingbredden og sy med høyre side av trykkfoten på linje med kanten av stoffet, kan et sømmonn sys med fast bredde.

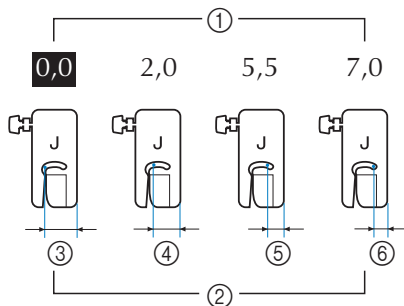

- ① Stingbredde-innstilling
- ② Avstand fra nåleposisjonen til høyre side av trykkfoten
- ③ 12,0 mm (1/2 tomme)
- ④ 10,0 mm (3/8 tomme)
- ⑤ 6,5 mm (1/4 tomme)
- ⑥ 5,0 mm (3/16 tomme)

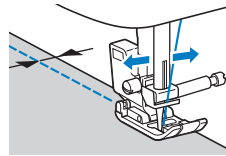

- For informasjon om nålposisjon, se "Endre nåleposisjonen" på side 17.

■ Stille inn stoffet på et merke i nåleplaten

Merkene på nåleplaten viser avstanden fra nåleposisjonen til en søm som sys med rettsøm (venstre nåleposisjon). Sy med kanten av stoffet stilt inn på et merke på nåleplaten. Avstanden mellom markeringene i den øvre skalaen er 1/8 tomme (3 mm), og avstanden mellom markeringene i gitteret er 5 mm (3/16 tomme).

For sting med venstre nåleposisjon (Stingbredde: 0,0 mm)

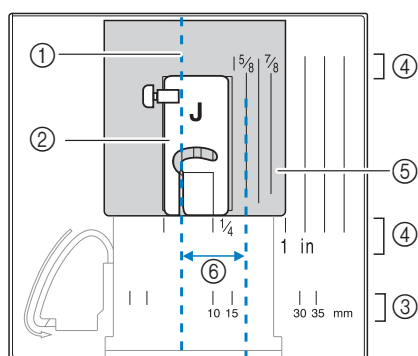

- ① Søm
- ② Trykkfot
- ③ Millimeter
- ④ Tommer
- ⑤ Nåleplate
- ⑥ 16 mm (5/8 tomme)

■ Stille inn stoffet med sikksakkfot "J"

Merkene på sikksakkfot "J" kan brukes til å sy omtrent 5 mm (3/16 tomme) fra stoffkanten. Når du bruker denne funksjonen, skal du velge en rett søm og sette stingbredden på 2,0 mm.

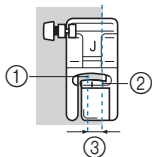

- ① Stingbredde 2,0 mm
- ② Merke
- ③ 5 mm (3/16 tomme)

Syng av forskjellige stoffer

■ Sy tykke stoffer

□ Hvis stoffet ikke får plass under trykkfoten

Trykkfothendelen kan heves til forskjellige stillinger. Hvis stoffet ikke passer under trykkfoten, for eksempel når to tykke stoffer sys sammen, kan du heve trykkfothendelen til dens høyeste stilling slik at det blir mulig å plassere stoffet under trykkfoten.

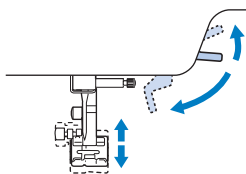

□ Hvis stoffet ikke føres fremover

Når du syr tykt stoff, som for eksempel denim eller quiltestoff, kan det hende stoffet ikke føres fremover ved starten av syingen hvis trykkfoten ikke er plan, som vist nedenfor. I dette tilfellet skal du bruke låsestangen for trykkfoten (den svarte knappen til venstre) for sikksakkfoten "J" slik at trykkfoten forblir i plan under sying og gjør det mulig for stoffet å føres inn på en jevn måte.

Hvis forskyvningen av trykkfoten er for stor, kan du plassere tykt papir eller stoff (med samme tykkelse som stoffet som sys) under hælen på trykkfoten slik at du kan begynne å sy på en jevn måte.

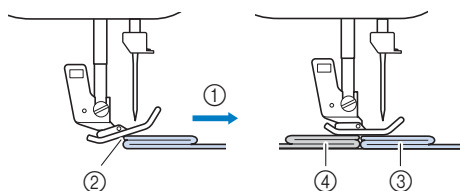

- ① Sørretning
- ② Forskyvning
- ③ Stoffet som sys
- ④ Stoff eller tykt papir

1 Hev trykkfothendelen.

2 Rett inn begynnelsen av sømmen, og legg deretter stoffet riktig.

3 Mens du holder sikksakkfoten "J" i plan, skal du trykke inn og holde låsestangen for trykkfoten (svart knapp til venstre) inne og senke trykkfothendelen.

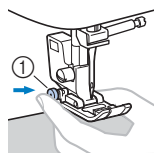

- ① Låsestang for trykkfot (svart knapp)

4 Løsne låsestangen for trykkfot (svart knapp).

→ Trykkfoten står fortsatt flatt, slik at stoffet kan mates.

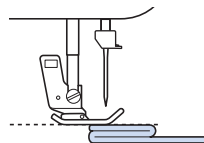

→ Når du er ferdig med å sy sømmen, tilbakestilles trykkfoten til sin opprinnelige vinkel.

⚠ FORSIKTIG

- Hvis du syr stoff som er tykkere enn 6 mm (15/64 tomme), eller hvis stoffet skyves med for mye kraft, kan nålen bli bøyd eller brette.

■ Sy tynne stoffer

Når du syr tynne stoffer, kan sømmen bli feiljustert, eller stoffet vil kanskje ikke mates riktig. Hvis dette skjer, kan du legge et tynt papir eller annet stabiliserende materiale under stoffet og sy dette sammen med stoffet. Når du er ferdig med å sy, river du av det overflødige papiret.

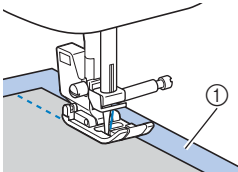

① Stabiliserende materiale eller papir

■ Sy elastiske stoffer

Tråkle først stoffstykkene sammen, og sy uten å strekke stoffet. Hvis stingene forskyves, skal du plassere et ikke-vevd vannløselig stabiliseringsstoff under stoffet og sy dem sammen.

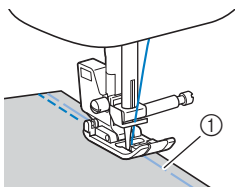

① Tråklekant

For best resultater når du syr strikkede stoffer, skal du bruke elastisk rettsøm. Sørg også for at du bruker en nål for strikkevarer (nål med rund spiss (gullfarget)). De anbefalte sømtypene og deres sting er vist nedenfor.



* Sting varierer avhengig av modell. Sjekk stingvalgene på maskinkroppen, og velg deretter stingnummeret.

💡 **MERK**

- Sørg for at du følger produsentens anvisninger når du bruker vannløselig stabilisering. Det kan hende det ikke er kompatibelt med noen stoffer.
-

■ Sy skinn eller vinylstoffer

Når du syr stoff som kan feste seg til trykkfoten, som for eksempel skinn eller vinylstoffer, må du skifte ut trykkfoten med overtransportøren* eller glidefoten*.

* Artiklene selges separat. Ta kontakt med nærmeste autoriserte Brother-forhandler.

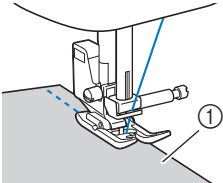

① Skinn

Hvis skinnen eller vinylstoffet kleber seg til bunnplaten, må du sy med kopipapir eller kalkerpapir plassert oppå bunnplaten slik at stoffet beveger seg jevnt.

Hvis papiret er posisjonert slik at det ikke dekker nåleplaten, vil papiret ikke bli sydd sammen med stoffet.

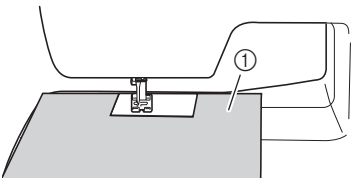

① Kopipapir eller kalkerpapir

☀ **MERK**

- Overtransportøren kan kun brukes ved sying av rettsøm- og sikksakksømmønstre. Ikke sy reverssøm med overtransportøren.
- Når du bruker overtransportøren, må du sy med lav eller middels hastighet.
- Når du bruker overtransportøren, må du prøvesy på et stykke av skinnen eller vinylen som skal brukes i prosjektet for å være sikker på at foten ikke etterlater seg merker.

■ Sy krok- og løkkefestetape

⚠ FORSIKTIG

- **Bruk bare limfri krok- og løkkefestetape som er beregnet på sying. Når limet fester seg til nålen eller spoleholderen, kan det føre til funksjonsfeil.**
- **Hvis krok- og løkkefestetape sys med en tynn nål (65/9-75/11), kan nålen bli bøyd eller brette.**

💡 MERK

- Før du syr må du tråkle sammen stoffet og krok- og løkkefestetapen.

Forsikre deg om at nålen føres gjennom krok- og løkkefestetapen ved å dreie på håndhjulet og senke nålen ned i krok- og løkkefestetapen før du syr. Sy deretter kanten på krok- og løkkefestetapen med langsom hastighet.

Hvis nålen ikke passerer gjennom krok- og løkkefestetapen, må du skifte til en nålestørrelse for tykkere stoffer. For informasjon, se "Stoff-/tråd-/nålekombinasjoner" i bruksanvisningen.

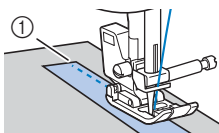

- ① Kanten på krok- og løkkefestetapen

Sy dekorsømmønstre

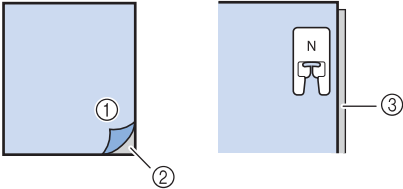
Stoff	<p>Ved sying i elastisk stoff, tynt stoff eller grovvevet stoff skal du montere et avstivende materiale på stoffets bakside. Et alternativ kan være å legge stoffet på et stykke tynt papir, som for eksempel kalkerpapir.</p>  <p>① Stoff ② Stabilisator ③ Tynt papir</p>
Tråd	#50 - #60
Nål	<p>Til lett, alminnelig eller elastisk stoff: nål med rund spiss (gullfarget) 90/14 Til tykt stoff: Alminnelig symaskinnål 90/14</p>

NYTTESTING

Du kan se "Stingtabell" hos
" <http://s.brother/cmkg/> ".

FORSIKTIG

- Husk å slå av maskinen før du skifter trykkfot, da du kan skade deg hvis det ved et uhell trykkes på fotpedalen eller en annen knapp slik at maskinen begynner å sy. For informasjon om hvordan du endrer trykkfoten, se i bruksanvisningen.

Grunnleggende sting

Rette sting brukes til å sy vanlige sømmer.

1 Tråkle eller sy sammen stoffstykkene.

2 Monter sikksakkfoten "J".

3 Velg sømtype.



* Sting varierer avhengig av modell. Sjekk stingvalgene på maskinkroppen, og velg deretter stingnummeret.

4 Senk nålen ned i stoffet der sømmen skal starte.

5 Begynn å sy.

- For informasjon, se "Begynne å sy" i bruksanvisningen.
- For informasjon om å sy reverssøm/forsterkningssøm, se "sy reverssøm/forsterkningssøm" i bruksanvisningen.

6 Når du er ferdig med å sy, klipper du av tråden.

- For informasjon, se "Begynne å sy" i bruksanvisningen.



Endre nåleposisjonen

Med rettsøm og elastisk trippel-søm kan nålposisjonen justeres. Ved å trykke på "+" på stingbredde-tastene flyttes nålen til høyre; ved å trykke på "-" på stingbredde-tastene flyttes nålen til venstre.

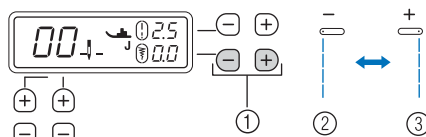

- ① Stingbredde-taster
- ② Venstre nåleposisjon
- ③ Høyre nåleposisjon

Overkastsøm

Sy overkastsøm langs kanten av klippet stoff for å forhindre det fra å frynse.

■ Bruke overkastfoten "G"

1 Monter overkastfoten "G".



2 Velg sømtype.



* Sting varierer avhengig av modell. Sjekk stingvalgene på maskinkroppen, og velg deretter stingnummeret.

⚠ FORSIKTIG

- Når du bruker overkastfot "G", må du velge en sømtype som kan brukes med overkastfot "G". Hvis du syr med feil sømtype, kan nålen treffe trykkfoten og bøye nålen eller skade trykkfoten.

3 Plasser stoffet slik at stoffkanten ligger mot trykkfotføreren, og senk deretter trykkfothendelen.

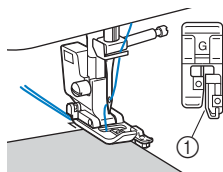

① Trykkfotleder

4 Drei håndhjulet mot deg (mot klokken). Kontroller at nålen ikke kommer i berøring med trykkfoten.

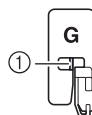

① Nålen skal ikke berøre trykkfotens senterstang.

5 Sørg for at stoffkanten flukter med lederkanten på trykkfoten mens du syr.

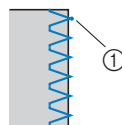

① Nåleposisjonen

⚠ FORSIKTIG

- Husk å trekke stoffet bakover når du er ferdig med å sy. Hvis du trekker stoffet mot siden eller forover, kan trykkfotbolten bli skadet.
- Hvis tråden floker seg på trykkfoten, må du fjerne den flokede tråden, og deretter heve trykkfothendelen for å fjerne trykkfoten. Hvis trykkfoten heves mens den er viklet inn i tråd, kan trykkfoten bli skadet.

6 Når du er ferdig stopper du å sy, og hev trykkfoten og nålen slik at du kan trekke stoffet under trykkfoten mot baksiden av maskinen.

■ Bruke sikksakkfoten "J"

1 Monter sikksakkfoten "J".

2 Velg sømtype.



* Sting varierer avhengig av modell.
Sjekk stingvalgene på maskinkroppen,
og velg deretter stingnummeret.

3 Sy langs kanten på stoffet og la nålen sy på utsiden av stoffet til høyre.

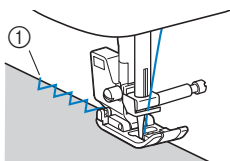

① Nåleposisjonen

Skjult faldsøm

Fest nedre kant av bukseben og skjørtekanter med blindsting.

Note

- Hvis det tubeformede stoffstykket er for lite eller for kort til å skyve over på armen, vil det ikke la seg mate, noe som igjen kan føre til at du ikke oppnår forventet resultat.

1 Vreng skjørt eller bukser.

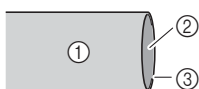

- ① Stoffets vrangside
- ② Stoffets rettside
- ③ Nedre kant av stoffet

2 Brett nedre kant av stoffet til ønsket lengde for fald og trykk.

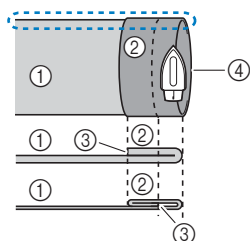

<Tykt stoff>
<Normalt stoff>

<Sett fra siden>

- ① Stoffets vrangside
- ② Stoffets rettside
- ③ Nedre kant av stoffet
- ④ Ønsket faldlengde

3 Marker med kritt omtrent 5 mm (3/16 tomme) fra stoffkanten, og tråkle det.

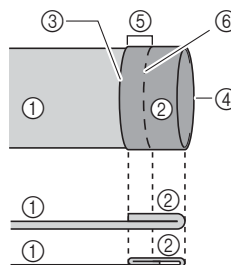

<Sett fra siden>

- ① Stoffets vrangside
- ② Stoffets rettside
- ③ Nedre kant av stoffet
- ④ Ønsket faldlengde
- ⑤ 5 mm (3/16 tomme)
- ⑥ Tråklekant

4 Brett tilbake stoffet innvendig langs tråklesømmen.

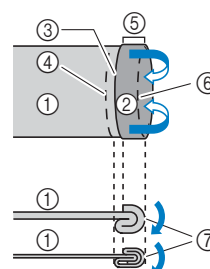

<Sett fra siden>

- ① Stoffets vrangside
- ② Stoffets rettside
- ③ Nedre kant av stoffet
- ④ Ønsket faldlengde
- ⑤ 5 mm (3/16 tomme)
- ⑥ Tråklekant
- ⑦ Tråklepunkt

5 Brett ut stoffkanten og plasser stoffet med vrangsidene opp.

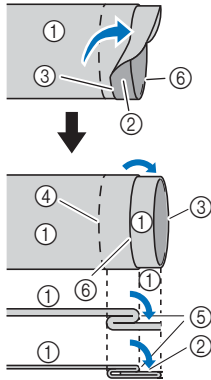

<Tykt stoff>

<Normalt stoff>

<Sett fra siden>

- ① Stoffets vrangside
- ② Stoffets rettside
- ③ Stoffkanten
- ④ Ønsket fald
- ⑤ Tråklepunkt
- ⑥ Tråklekant

6 Sett på foten for skjult søm "R".

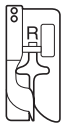

7 Velg sømtype.



* Sting varierer avhengig av modell. Sjekk stingvalgene på maskinkroppen, og velg deretter stingnummeret.

8 Fjern den flate bunnplaten for å bruke friarmen.

9 Skyv stoffet som du vil sy inn på armen. Forsikre deg om at stoffet mates riktig, og begynn å sy.

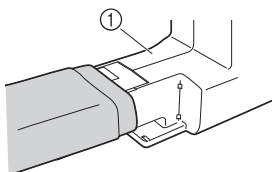

① Friarm

10 Plasser stoffet slik at brettekanten på falden ligger mot lederkanten på trykkfoten, og senk trykkfothendelen.

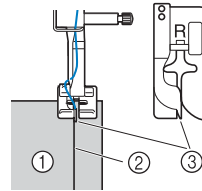

- ① Stoffets vrangside
- ② Brettekant på fald
- ③ Trykkfotleder

11 Juster stingbredden slik at nålen så vidt treffer brettekanten på falden.

For informasjon om stingbredde, se i bruksanvisningen.

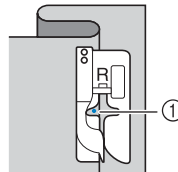

① Nåleposisjonen

Når du endrer nåleposisjonen, må du heve nålen og deretter endre stingbredden.

* Juster stingbredden for å foreta finjusteringer av nåleposisjonen. (Stingbreddestillingen er i hverken millimeter eller tommer.)

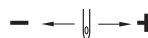

①

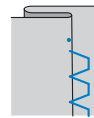

②

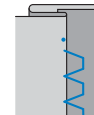

- ① Tykt stoff
- ② Normalt stoff

 **Note**

- Blindsting kan ikke sys hvis venstre nåletreffpunkt ikke fanger opp falden. Hvis nålen fanger for mye av falden, kan ikke stoffet brettes ut og stingene som vises på rettsiden av stoffet vil være store og ikke pene.

12 Sørg for at brettekanten på falden ligger inn mot lederkanten på trykkfoten mens du syr.

13 Når du er ferdig stopper du å sy, og hev trykkfoten og nålen slik at du kan trekke stoffet under trykkfoten mot baksiden av maskinen.

 **MERK**

- Sørg for at du trekker stoffet mot baksiden av maskinen etter sying. Hvis du trekker stoffet mot siden eller bakover, kan trykkfoten bli skadet.

14 Fjern tråklestingene og snu stoffet med rettsiden vendt ut.

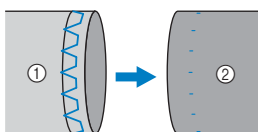

- ① Stoffets vrangside
- ② Stoffets rettside

Sy knapphull

Maksimal knapphull-lengde er ca. 28 mm (1-1/8 tommer) (knappens diameter og tykkelse).

Knapphull sys fra tuppen av trykkfoten og bakover, som vist nedenfor.

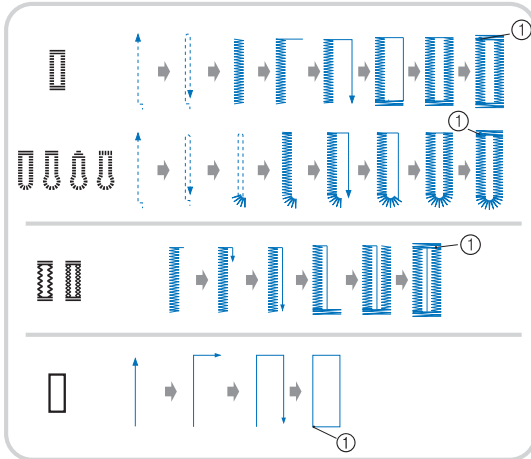

① Forsterkningsøm

* Sting varierer avhengig av modell. Sjekk stingvalgene på maskinkroppen, og velg deretter stingnummeret.

Delnavnene for knapphullfot "A", som brukes til å lage knapphull, er vist nedenfor.

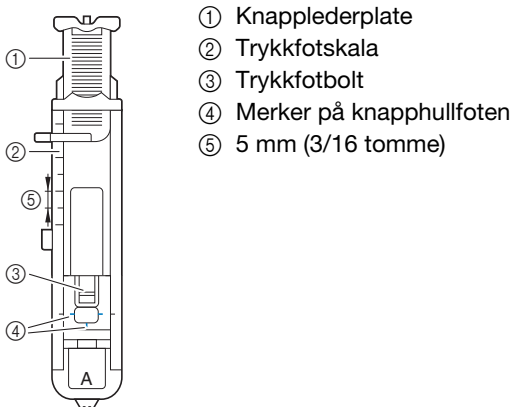

MERK

- Kontroller stinglengden og -bredden ved å sy et prøveknapphull på en prøve av stoffet du bruker i prosjektet, før du syr det egentlige knapphullet.

1 Bruk kritt til å merke plasseringen og lengden til knapphullet på stoffet.

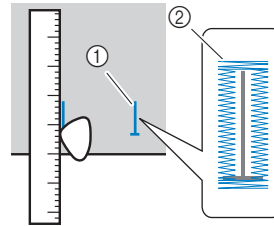

- ① Merke på stoffet
② Sy knapphull

2 Trekk ut knapplederplaten på knapphullfot "A", og legg på knappen som knapphullet skal passe til.

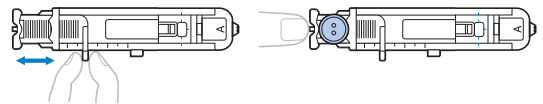

* Hvis knappen ikke får plass på knapplederplaten

Legg sammen diameteren og tykkelsen på knappen, og trekk ut knapplederplaten til beregnet lengde. (Avstanden mellom merkene på trykkfotskalaen er 5 mm (3/16 tomme).)

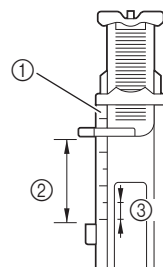

- ① Trykkfotskala
② Lengde på knapphull (diameter + tykkelse på knappen)
③ 5 mm (3/16 tomme)

Eksempel: For knapper med en diameter på 15 mm (9/16 tomme) og en tykkelse på 10 mm (3/8 tomme), skal knapplederplaten settes til 25 mm (1 tomme) på skalaen.

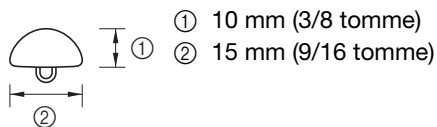

→Knapphullstørrelsen er angitt.

3 Monter knapphullfoten "A".

Før du monterer knapphullfot "A", fører du overtråden under trykkfoten gjennom hullet.

4 Velg sømtype.



* Sting varierer avhengig av modell. Sjekk stingvalgene på maskinkroppen, og velg deretter stingnummeret.

5 Plasser stoffet slik at den fremste enden av knapphullsmerket er i flukt med de røde merkene på knapphullfoten, og senk trykkfothendelen.

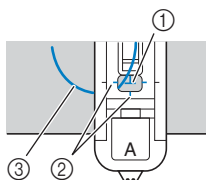

- ① Merke på stoffet (foran)
- ② Røde merker på knapphullfoten
- ③ Overtråd

⚡ MERK

- Når du senker trykkfoten, er det viktig at du ikke trykker ned tuppen på trykkfoten, da dette kan føre til at tverrsømmen ikke sys med riktig størrelse.

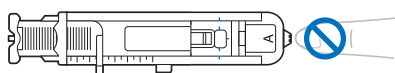

6 Trekk ned knapphullhendelen så langt som mulig.

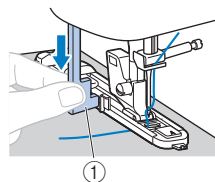

- ① Knapphullhendel

Knapphullhendelen er plassert bak støtten på knapphullfoten.

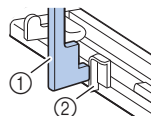

- ① Knapphullhendel
- ② Støtte

7 Hold enden av overtråden forsiktig i venstre hånd, og begynn å sy.

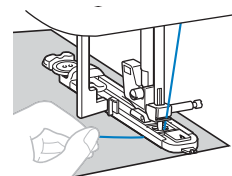

→ Når du er ferdig med å sy, syr maskinen automatisk forsterkningsømmer før den stopper.

8 Hev nålen og trykkfoten, fjern deretter stoffet og klipp trådene.

9 Hev knapphullhendelen til utgangsposisjonen.

10 Sett inn en nål langs innsiden av en tverrsøm på enden av knapphullsømmen for å forhindre at sømmen blir klippet.

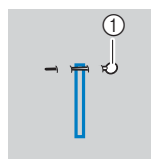

- ① Pinne

11 Bruk sprettekniven til å skjære mot nålen for å åpne knapphullet.

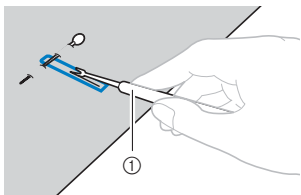

① Sprettekniv

Hvis det dreier seg om et øyeknapphull, skal du bruke sylen til å lage hull i den avrundede enden av knapphullet og deretter bruke sprettekniven til å sprette opp resten av knapphullet.

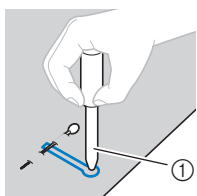

① Syl

- Legg et tykt papir eller lignende under stoffet før du stikker hull i det med sylen.

⚠ FORSIKTIG

- Ikke plasser hendene i spretteretningen når du spretter opp knapphull med sprettekniven, ellers kan personskade oppstå dersom sprettekniven glipper.
- Bruk ikke sprettekniven på noen annen måte enn den er tiltenkt.

■ **Sy knapphull på elastiske stoffer**

Tilgjengelig på modeller med følgende sting.



Bruk innleggstråd når du syr knapphull i elastiske stoffer.

- 1** Hekt innleggstråden på delen av knapphullfot "A" som vist i illustrasjonen.

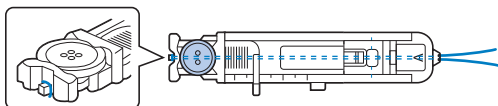

- 2** Pass på at den passer i sporene og bind den deretter løst opp.

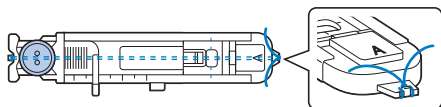

- 3** Monter knapphullfoten "A".

- 4** Velg sømtype.



* Sting varierer avhengig av modell. Sjekk stingvalgene på maskinkroppen, og velg deretter stingnummeret.

- 5** Juster stingbredden i henhold til tykkelsen på innleggstråden.

- 6** Senk trykkfothendelen og knapphullhendelen, og begynn å sy.

- 7** Når du er ferdig med å sy, trekker du forsiktig i innleggstråden for å fjerne overflødig tråd.

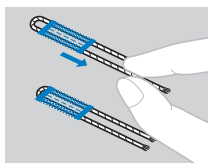

- 8** Bruk en vanlig synål til å trekke innleggstråden til vrangside av stoffet, og knytt den fast.

Knappesyng (for modeller utstyrt med knappfot "M")

Maskinen kan brukes til å sy i knapper. Det kan settes på knapper med to eller fire hull.

- 1** Mål avstanden mellom hullene i knappen som skal festes.



- 2** Hev trykkfotendelen og skyv deretter bryteren som hever og senker transportøren, som sitter på sokkelen bak på maskinen, til  (til venstre som sett bakfra maskinen).

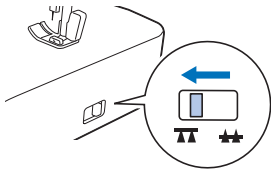

→ Transportørene er senket.

- 3** Sett på knappfot "M".

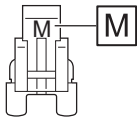

- 4** Velg sømtype.



* Kontroller stingnummeret på maskinens kropp, og still maskinen inn til den sømmen.

- 5** Juster stingbredden slik at den er like bred som avstanden mellom hullene i knappen.

- 6** Sett knappen på stedet der den skal sys og senk trykkfotendelen.

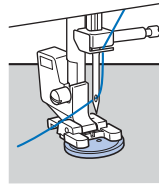

- Hvis du skal sy i knapper med fire huller, syr du først de to hullene som er nærmest deg selv. Skyv deretter knappen slik at nålen går inn i de to hullene mot baksiden av maskinen, og sy dem deretter på samme måte.

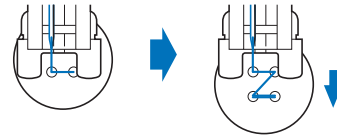

- 7** Drei håndhjulet mot deg (mot klokken) for å kontrollere at nålen treffer begge hullene i knappen.

Hvis det virker som nålen vil treffe knappen, må du måle avstanden mellom hullene i knappen på nytt. Juster så stingbredden i henhold til hullavstanden.

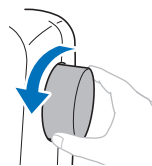

FORSIKTIG

- Påse at nålen ikke kommer bort i knappen når du syr, ellers kan nålen brette eller bli bøyd.

8 Sy omtrent 10 sting i sakte hastighet.

(For modeller utstyrt med hastighetskontroll på maskinen)
Sett hastighetskontrollen mot venstre slik at hastigheten vil være lav.

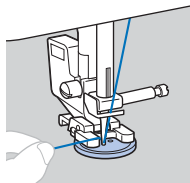

9 Klipp av over- og undertråden med saks ved starten av sømmen.

Trekk overtråden ved enden av sømmen til vrangsiden av stoffet, og knytt den sammen med undertråden.

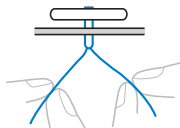

10 Når du har festet knappen, skyver du bryteren som hever og senker transportøren til ▲▲ (til høyre, som sett bakenfra maskinen) og dreier håndhjulet for å heve transportørene.

Note

- Transportørene kommer opp når du begynner å sy igjen.

Sy i glidelås

■ Syng av sentrert glidelås

Stingene sys på begge deler av stoffet, støtende mot hverandre.

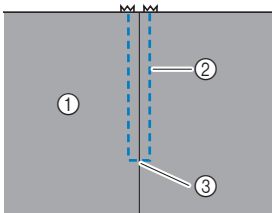

- ① Stoffets rettside
- ② Søm
- ③ Enden av glidelåsåpningen

1 Monter sikksakkfoten "J".

2 Sy rettsting opp til glidelåsåpningen.

La rettsidene av stoffet vende mot hverandre og sy reverssting etter at du når glidelåsåpningen.

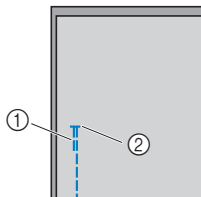

- ① Reverssøm
- ② Enden av glidelåsåpningen

3 Tråkle stoffet fra glidelåsåpningen til kanten av stoffet.

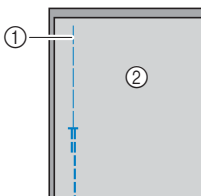

- ① Tråklesting
- ② Stoffets vrangside

4 Skyv åpen sømmonnet fra vrangside av stoffet.

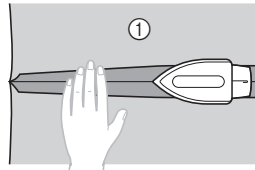

- ① Stoffets vrangside

5 Still inn sømmen på midten av glidelåsen og tråkle deretter glidelåsen på plass på sømmonnet.

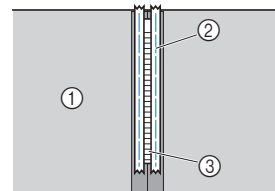

- ① Stoffets vrangside
- ② Tråklesting
- ③ Glidelås

6 Fjern omtrent 5 cm (2 tommer) fra enden av tråklestingene på utsiden.

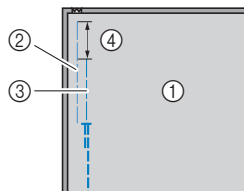

- ① Stoffets vrangside
- ② Glidelåsmonn
- ③ Utvendig tråkking
- ④ 5 cm (2 tommer)

- 7** Sett trykkfotholderen på høyre side av stangen på glidelåsfoot "1".

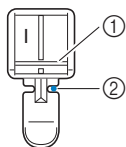

- ① Stangen på høyre side
- ② Nåleposisjonen

- 8** Velg rettsøm (midten (midtre) nåleposisjon).



- * Kontroller stingnummeret på maskinens kropp, og still maskinen inn til den sømmen.

⚠ FORSIKTIG

- Når du bruker glidelåsfoot "1" må du huske å velge rettsøm (midten (midtre) nåleposisjon), og sakte dreie håndhjulet mot deg (mot klokken) for å kontrollere at nålen ikke berører trykkfoten. Hvis du velger en annen sømtype eller hvis nålen treffer trykkfoten, kan nålen bli bøyd eller brette.

- 9** Kantsøm rundt glidelåsen.

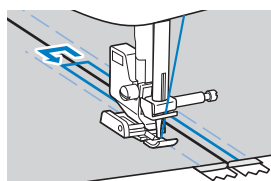
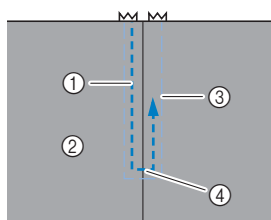

- ① Søm
- ② Stoffets rettside
- ③ Tråklesting
- ④ Enden av glidelåsåpningen

⚠ FORSIKTIG

- Påse at nålen ikke kommer borti glidelåsen når du syr, ellers kan nålen brette eller bli bøyd.

📖 Note

- Hvis trykkfoten kommer i berøring med glidelåsskyveren, må du la nålen stå i stoffet og heve trykkfoten. Flytt glidelåsskyveren slik at den ikke kommer i berøring med trykkfoten, senk trykkfoten, og fortsett å sy.

- 10** Fjern tråklestingene.

Sting for applikasjoner, lappetepper og quilting

■ Applikasjonsøm

- 1 Tråkle eller lim applikasjonsstykket til grunnstoffet for å feste det.

💡 MERK

- Hvis du bruker lim til å holde applikasjonen på plass på stoffet, må du passe på at limet ikke brukes på områder som skal sys med maskinen. Hvis det fester seg lim på nålen eller i spoleholderen, kan maskinen bli skadet.

- 2 Sett på sikksakkfoten "J".

- 3 Velg sømtype.

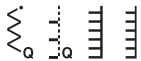

- * Sting varierer avhengig av modell. Sjekk stingvalgene på maskinkroppen, og velg deretter stingnummeret.
- * Når ingen av stingene ovenfor er tilgjengelige, velg "  ", og i begynnelsen og slutten av syingen, trekk overtråden til vrangsidan av stoffet, og bind den deretter med undertråden.
- * Ikke bruk reverssøm og automatisk reverssøm/forsterkningsøm.

- 4 Drei håndhjulet mot deg (mot klokken) og begynn deretter å sy rundt kanten av applikasjonen, mens du sørger for at nålen treffer like utenfor applikasjonen.

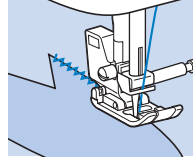

Når du syr rundt hjørner, må du stoppe maskinen med nålen i stoffet like utenfor applikasjonen, heve trykkfothendelen og deretter dreie stoffet etter behov for å endre sømretningen.

■ Lappverks (lappeteppe)-søm

1 Brett kanten på det øverste stofflaget, og plasser det over det underste laget.

2 Monter sikksakkfoten "J".

3 Velg sømtype.

- Stingene som vises nedenfor er eksempler. Velg ønsket sting.



- * Sting varierer avhengig av modell. Sjekk stingvalgene på maskinkroppen, og velg deretter stingnummeret.

4 Sy de to stykkene sammen, slik at sømmønsteret strekker seg over begge stoffstykkene.

Bruk nåler etter behov.

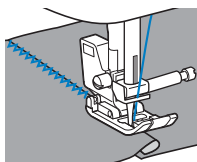

⚠ FORSIKTIG

- Ikke sy over nålene.

■ Sømmensyng

Å sy sammen to stoffstykker kalles "sømmensyng". Lappen bør ha et sømmonn på 6,5 mm (1/4 tomme).

Sy en rettsøm for sømmensyng 6,5 mm (1/4 tomme) fra enten høyre eller venstre side av trykkfoten.

1 Tråkle langs sømmonnet på stoffstykkene du vil sy sammen, eller fest dem med knappenåler.

2 Monter sikksakkfoten "J".

3 Velg sømtype.



* Kontroller stingnummeret på maskinens kropp, og still maskinen inn til den sømmen.

4 Sørg for at stoffkanten ligger inn mot siden av trykkfoten mens du syr.

□ Lage sømmonn på høyre side

Still inn stoffkanten på høyre side av trykkfoten og sett stingbredden på 5,5 mm (7/32 tomme) og sy med sting .

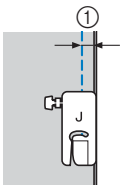

① 6,5 mm (1/4 tomme)

□ Lage sømmonn på venstre side

Still inn venstre side av trykkfoten på stoffkanten, sett stingbredden på 1,5 mm (1/16 tomme) og sy med sting .

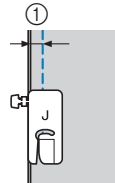

① 6,5 mm (1/4 tomme)

📖 Note

- Hvis du vil endre bredden på sømmonnet (nåleposisjonen), må du justere stingbredden. For informasjon, se "Stille inn stinglengde og stingbredde" i bruksanvisningen og "Sy med jevnt sømmonn" på side 7.

■ Quilting

Å sy fast vatt mellom to stofflag, kalles "quilting". Quiltprodukter sys lett ved hjelp av overtransportøren* og quilteguiden*.

* Artiklene selges separat. Ta kontakt med nærmeste autoriserte Brother-forhandler.

🔦 MERK

- Trø nålen manuelt når du bruker overtransportøren, eller fest overtransportøren etter å ha trødd nålen med nåltræderen.
- Ved quilting skal du bruke en 90/14 nål for husholdningssymaskiner.
- Overtransportøren kan kun brukes ved sying av rettsøm- og sikksakksømmønstre. Ikke sy reverssøm med overtransportøren.
- Når du bruker overtransportøren, må du sy med lav eller middels hastighet.
- Når du bruker overtransportøren må du prøvesy på en lapp av samme stoff som skal brukes i prosjektet.

1 Tråkle fast stoffet som skal quiltes.

2 Fjern trykkfoten og trykkfotholderen.

- For informasjon, se "Bytte trykkfoten" i bruksanvisningen.

3 Huk tilkoplingsgaffelen på overtransportøren på nålklemmeskruen.

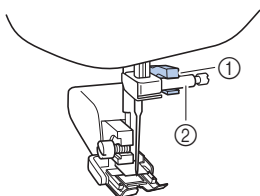

- ① Tilkoblingsgaffel
- ② Nålklemmeskrue

4 Senk trykkfothendelen og stram deretter skruen for trykkfotholderen med skrutrekkeren.

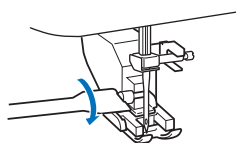

⚠️ FORSIKTIG

- Sørg for å stramme skruen tilstrekkelig med skrutrekkeren, ellers kan nålen komme i kontakt med trykkfoten, slik at den brekker eller bøyes.
- Før du begynner å sy, vrir du sakte håndhjulet mot deg (mot klokken) og kontroller at nålen ikke berører trykkfoten. Hvis den treffer trykkfoten, kan nålen bli bøyd eller brette.

5 Velg sømtype.



- * Sting varierer avhengig av modell. Sjekk stingvalgene på maskinkroppen, og velg deretter stingnummeret.
- * Når ingen av stingene ovenfor er tilgjengelige, velg " ", og i begynnelsen og slutten av syingen, trekk overtråden til vrangsidan av stoffet, og bind den deretter med undertråden.
- * Ikke bruk reverssøm og automatisk reverssøm/forsterkningssøm.

6 Plasser en hånd på hver side av trykkfoten, og før stoffet gjennom symaskinen med en jevn bevegelse mens du syr.

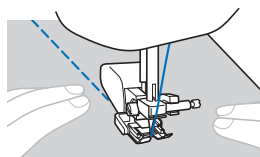

- Bruk quilteguiden (selges separat)**
Bruk quilteguiden når du skal sy parallelle sømmer med likt mellomrom.

- 1** Sett stangen på quilteguiden inn i hullet på baksiden av overtransportøren eller trykkfotholderen.

- Overtransportør
- Trykkfotholder

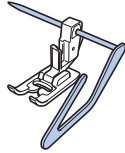
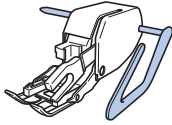

- 2** Juster stanglengden, slik at quilteguiden ligger i samsvar med sømmen som allerede er sydd.

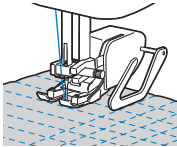

■ Frihåndsqilting

Vi anbefaler at du monterer fotpedalen og syr med en konstant hastighet.

(For modeller utstyrt med hastighetskontroll på maskinen)

Du kan justere syhastigheten med hastighetskontrollen på maskinen.

⚠ FORSIKTIG

- Ved frihåndsqilting må du kontrollere at stoffets matehastighet er tilpasset syhastigheten. Hvis stoffet mates fortere enn syhastigheten, kan nålen brette, eller det kan oppstå andre skader.

Quiltefoten* brukes til frihåndsqilting med sikksakksøm eller dekorsøm, eller til frihåndsqilting av rette linjer på stoff med ujevn tykkelse.

* Artikkelen selges separat. Ta kontakt med nærmeste autoriserte Brother-forhandler.

□ Quiltefot

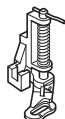

- 1 Skyv bryteren som hever og senker transportøren, som sitter på sokkelen bak på maskinen, til  (til venstre, som sett bakfra maskinen).

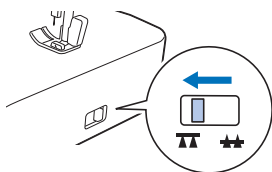

→ Transportørene er senket.

2 Velg sømtype.



- * Sting varierer avhengig av modell. Sjekk stingvalgene på maskinkroppen, og velg deretter stingnummeret.
- * Når ingen av stingene ovenfor er tilgjengelige, velg "  ", og i begynnelsen og slutten av syingen, trekk overtråden til vrangside av stoffet, og bind den deretter med undertråden.
- * Ikke bruk reverssøm og automatisk reverssøm/forsterkningssøm.

3 Fjern trykkfoten og trykkfotholderen.

- Når du fjerner trykkfotholderen, må du slå av maskinen. For informasjon, se bruksanvisningen.

4 Sett på quiltefoten ved å plassere pinnen i quiltefoten over nåleskruen og justere den nedre venstre delen av foten etter trykkfotstangen.

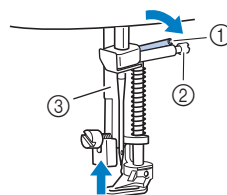

- ① Pinne
- ② Nålklemmeskrue
- ③ Trykkstand

💡 MERK

- Kontroller at quiltefoten ikke er skjev.

- 5** Hold quiltefoten på plass med høyre hånd, og stram skruen for trykkfotholderen med skrutrekkeren med venstre hånd.

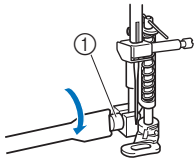

① Skruer for trykkfotholder

⚠ FORSIKTIG

- Husk å stramme skruene med den medfølgende skrutrekkeren. Ellers kan nålen berøre quiltefoten slik at den bøyes eller brytes.

- 6** Hold stoffet stramt med begge hender, og før deretter stoffet fram med jevn hastighet for å sy ensartede sting med en lengde på ca. 2,0 mm – 2,5 mm (ca. 1/16 tommer - 3/32 tommer) i lengde.

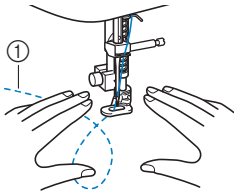

① Sting

- 7** Når du er ferdig med å sy, skyver du bryterhendelen som hever og senker transportøren til ▲▲ (til høyre, som sett bakenfra maskinen) og dreier håndhjulet for å heve transportørene.

Andre sømanvendelser

■ Sy i strikk

Når du syr strikk i mansjettene eller rundt livet på et plagg, vil de ferdige målene være de samme som strikken når den er strukket ut. Det er derfor viktig at du velger riktig lengde på strikken.

1 Fest strikken med knappnåler til stoffets vrangside.

Fest strikken til stoffet med knappnåler på flere punkter, slik at strikken er jevnt plassert på stoffet.

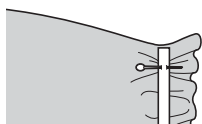

2 Monter sikksakkfoten "J".

3 Velg sømtype.



* Kontroller stingnummeret på maskinens kropp, og still maskinen inn til den sømmen.

4 Sy strikken til stoffet samtidig som du strekker strikken, slik at den blir like lang som stoffet den sys på.

Trekk i stoffet bak trykkfoten med venstre hånd samtidig som du trekker i stoffet ved knappnålen nærmest tuppen av trykkfoten med høyre hånd.

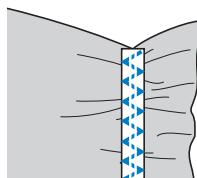
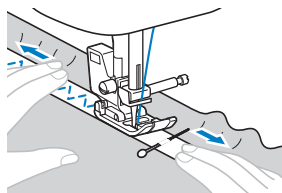

⚠ FORSIKTIG

- Påse at nålen ikke treffer noen knappnåler når du syr, ellers kan nålen brette eller bli bøyd.

■ Tverrsøm

Tilgjengelig på modeller med følgende sting.



Tverrsøm brukes til å forsterke punkter som utsettes for slitasje, for eksempel lommehjørner og åpninger.

Nedenfor vises fremgangsmåten for å sy tverrsømmer på lommehjørner.

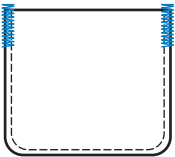

1 Avgjør hvor lang tverrsømmen skal være.

Juster knapplederplaten på knapphullfoten "A" til lengden på tverrsømmen. (Avstanden mellom merkene på trykkfotskalaen er 5 mm (3/16 tomme).)

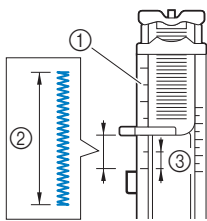

- ① Trykkfotskala
- ② Lengden på tverrsømmen
- ③ 5 mm (3/16 tomme)

- Det kan sys en tverrsøm med maksimum lengde på omtrent 28 mm (1-1/8 tomme).

2 Monter knapphullfoten "A".

Før du monterer knapphullfot "A", fører du overtråden under trykkfoten gjennom hullet.

3 Velg sømtype.



- * Kontroller stingnummeret på maskinens kropp, og still maskinen inn til den sømten.

4 Plasser stoffet slik at åpningen på lommen vender mot deg, og senk trykkfothendelen slik at nålen senkes ned 2 mm (1/16 tomme) foran åpningen på lommen.

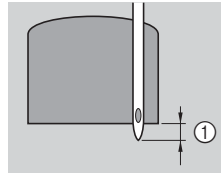

- ① 2 mm (1/16 tomme)

5 Trekk ned knapphullhendelen så langt som mulig.

6 Hold enden av overtråden forsiktig i venstre hånd, og begynn å sy.

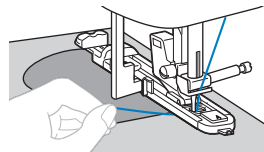

7 Når du har sydd ferdig, hever du nålen og trykkfothendelen, ta bort stoffet, og klipp av trådene.

8 Hev knapphullhendelen til utgangsposisjonen.

■ Fagottsøm

Tilgjengelig på modeller med følgende sting.



Å sy sammen to stoffer som ligger kant i kant, kalles "fagottsøm". Denne typen søm brukes på bluser og barneklær. Jo tykkere tråd som brukes til denne sømmen, desto mer dekorativt blir resultatet.

- 1** Press de to stoffstykkene langs sømmene med et strykejern.
- 2** Tråkle de to stoffstykkene fast til et stykke tynt papir eller vannløselig stabilisator, med et mellomrom på omtrent 4 mm (3/16 tomme).

Det er enklere å sy hvis du tegner en strek ned langs midten av det tynne papiret eller den vannløselige stabilisatoren.

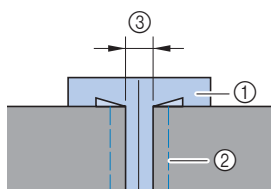

- ① Tynt papir eller vannløselig stabilisering
- ② Tråklesting
- ③ 4 mm (3/16 tomme)

- 3** Monter sikksakkfoten "J".
- 4** Velg sømtype.



* Sting varierer avhengig av modell. Sjekk stingvalgene på maskinkroppen, og velg deretter stingnummeret.

- 5** Angi stingbredden til 7,0 mm (1/4 tomme).

- 6** Midten av trykkfoten skal ligge midt mellom de to stoffstykkene mens du syr.

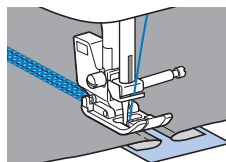
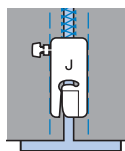

- 7** Fjern papiret når du er ferdig med å sy.

■ Tungsøm

Tilgjengelig på modeller med følgende sting.



Det bølgeformede, gjentatte sømmønsteret som ser ut som små tunger, kalles "tungsøm". Denne typen søm brukes på blusekrager og som dekorsøm langs kantene på prosjekter.

1 Sett på monogramfoten "N".

2 Velg sømtype.



- * Kontroller stingnummeret på maskinens kropp, og still maskinen inn til den sømmen.

3 Sy langs stoffkanten, men sørg for at du ikke syr direkte på kanten av stoffet.

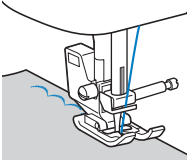

4 Klipp bort overflødig stoff langs sømmen.

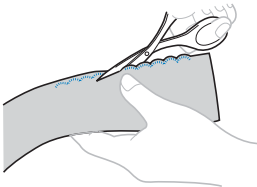

- Vær forsiktig så du ikke klipper i selve sømmen.

■ Vaffelsøm

Tilgjengelig på modeller med følgende sting.



Dekorsøm laget ved å sy eller brodere på tvers av rynkesøm, kalles "vaffelsøm". Denne typen søm brukes som pynt på bluseliv eller mansjetter.

Vaffelsømmen gir stoffet struktur og elastisitet.

- 1** Monter sikksakkfoten "J".
- 2** Velg rettsøm, juster stinglengden til 4,0 mm (3/16 tomme) og reduser trådspenningen.
- 3** Sy parallelle sømmer i intervaller på 1 cm (3/8 tomme) og trekk opp undertråden for å lage rynker.

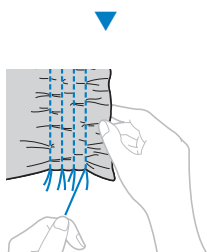
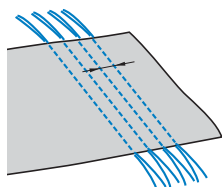

4 Velg sømtype.



- * Sting varierer avhengig av modell. Sjekk stingvalgene på maskinkroppen, og velg deretter stingnummeret.

5 Sy mellom rettsømmene og trekk ut trådene for rettsømmene.

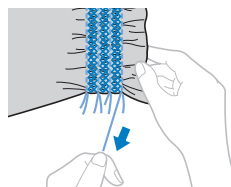
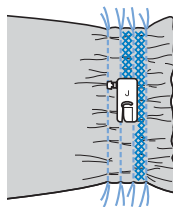

■ Muslingkantesøm

Tilgjengelig på modeller med følgende sting.



Rynker som ser ut som små tunger, kalles "muslingkanter". Denne typen søm brukes som pynt på bluser eller mansjetter av tynt stoff.

- 1 Tegn streker med likt mellomrom langs skrånittet og brett deretter stoffet langs strekene.**

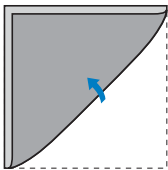

- 2 Monter sikksakkfoten "J".**

- 3 Velg sømtype og øk deretter trådspenningen.**



* Kontroller stingnummeret på maskinens kropp, og still maskinen inn til den sømmen.

- 4 Sørg for at nålen senkes like utenfor stoffkanten mens du syr.**

Fortsett å brette stoffet langs streken, én fold av gangen, og sy den.

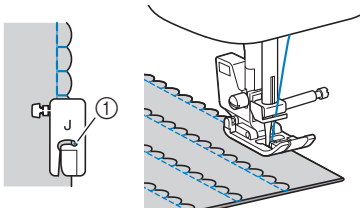

① Nåleposisjonen

- 5 Fjern stoffet når du er ferdig med å sy. Brett ut stoffet og stryk leggekantene ned til én side.**

■ Skjøtesøm

Tilgjengelig på modeller med følgende sting.

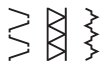

Du kan bruke dekorsøm til å dekke over sømmen mellom to sammensyde stoffstykker. Dette brukes ofte i forbindelse med quilting.

- 1** Monter sikksakkfoten "J".
- 2** Sy sammen to stoffstykker på rettsiden og press ned sømmonnet.
- 3** Velg sømtype.



* Sting varierer avhengig av modell. Sjekk stingvalgene på maskinkroppen, og velg deretter stingnummeret.

- 4** Vend stoffet, slik at rettsiden vender opp, og sy over sømmen. Pass på at midten av trykkfoten ligger på linje med sømmen.

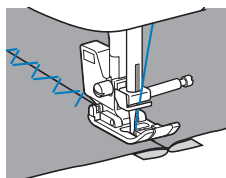

■ Pyntesøm

(for modeller utstyrt med monogramfot "N")
Når du syr med vingenålen, blir hullene etter nålen større enn normalt, og skaper en blondelignende dekorsøm. Denne sømtypen brukes til å dekorere falder og duker av tynt eller middels tykt stoff samt enkeltvevde stoffer.

1 Sett på vingenålen.



- Bruk en vingenål av typen 130/705H 100/16.
- For informasjon om hvordan du bytter ut en nål, se i bruksanvisningen.
- Hvis nåltræderen brukes sammen med vingenålen, risikerer du at maskinen skades. Før tråden gjennom nåløyet fra forsiden til baksiden, for hånd.

2 Sett på monogramfoten "N".

3 Velg sømtype.



- * Sting varierer avhengig av modell. Sjekk stingvalgene på maskinkroppen, og velg deretter stingnummeret.

⚠ FORSIKTIG

- Når du syr med vingenålen, må du velge en stingbredde på 6,0 mm (15/64 tomme) eller mindre, ellers risikerer du at nålen bøyes eller brekker.
- Når du har justert stingbredden, dreier du håndhjulet sakte mot deg (mot klokken) samtidig som du kontrollerer at nålen ikke berører trykkfoten. Hvis den treffer trykkfoten, kan nålen bli bøyd eller brette.

4 Begynn å sy.

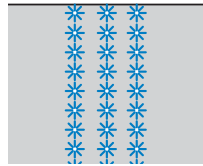

FORETA JUSTERINGER

(Tilgjengelig på modeller med 25 eller flere sting.)

Noen ganger blir ikke sømmønsteret ditt helt som det skal, avhengig av hvor tykt stoffet ditt er, hvilket stabiliserende materiale du har brukt, hastighet osv. Hvis syingen ikke blir pen, utfører du prøvesyng under samme forhold som den reelle syingen, og justerer sømmønsteret som forklart nedenfor. Hvis syingen ikke blir som det skal, selv etter å ha utført justeringer basert på sømmønsteret beskrevet under, utfører du justeringer for hvert enkelt sømmønster.

Note

- Denne justeringen kan gjøres på  (Quiltstipling), dekorsøm, satengsøm og korssting. For informasjon om de innebygde sømmønstrene, se "Stingtabell" (<http://s.brother/cmkg/>).

1 Slå av maskinen.

2 Hold nede ①-tasten, slå på maskinen.



3 Etter at maskinen er slått på, slipper du ①-tasten.

→ Skjermen skifter til stingjustering.

4 Juster stingene med stinglengde-tastene.



① Stinglengde-taster

- Hvis sømmønsteret er sammenklumplet: Trykk på "+"-tasten for stinglengde flere ganger.

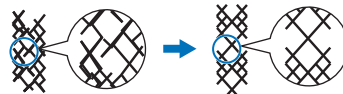

- Hvis sømmønsteret har hull: Trykk på "-"-tasten for stinglengde-taster flere ganger.

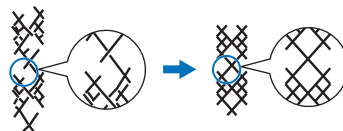

5 Sy sømmønsteret igjen.

- * Hvis sømmønsteret allikevel ikke blir bra, må du justere igjen til sømmønsteret blir bra.

MERK

- Hastighetskontrollen kan ikke brukes med dette sømmønsteret.

INDEKS

A		Q	
Applikasjon	31	Quilteguide	35
D		Quilting	34
Denim	10	S	
E		Sammensyng	33
Elastiske stoffer	12	Skinn	13
F		Skjøtesøm	44
Fagottsøm	40	Skjult faldsøm	20
Frihåndsqilting	36	Stoff	10
G		Strikk	38
Glidelås	29	Sy i knapper	27
Grunnleggende sting	17	T	
H		Tubeformede stykker	6
Heve senke transportøren	36	Tungesøm	41
J		Tverssøm	39
Jevnt sømmonn	7	Tykke stoffer	10
K		Tynne stoffer	11
Knapphull	23	V	
Krok- og løkkefestetape	14	Vaffelsøm	42
L		Vingenål	45
Lappverk	32	Vinylstoffer	13
M			
Muslingkantesøm	43		
N			
Nåleposisjon	7, 17		
O			
Overkastsøm	18		
Overtransportør	34		
P			
Pyntesøm	45		

Du er velkommen til å besøke oss på <http://s.brother/cpkag/> hvor du kan få støtteinformasjon (sygguide, stingtabell, instruksjonsvideoer, ofte stilte spørsmål osv.) for ditt Brother-produkt.



Hvis du vil ha informasjon om videoer, vennligst gå til <http://s.brother/cvkag/>.



Brother SupportCenter er en mobilapp som inneholder støtteinformasjon (instruksjonsvideoer, vanlige spørsmål osv.) for Brother-produktet ditt.
Besøk Google Play™ eller App Store for å laste den ned.



Google Play™



App Store

Varemerker

App Store er et tjenestemerke for Apple Inc.
Android og Google Play er varemerker for Google, Inc.
Disse varemerkene brukes med tillatelser fra Google.