

# Przewodnik szycia

W tym przewodniku opisano przydatne wskazówki dotyczące szycia, a także procedury korzystania z różnych ściegów użytkowych.

Należy najpierw przeczytać „WAŻNE INSTRUKCJE DOTYCZĄCE BEZPIECZEŃSTWA” w instrukcji obsługi.

Odnieść się do instrukcji obsługi w celu uzyskania szczegółowych informacji.

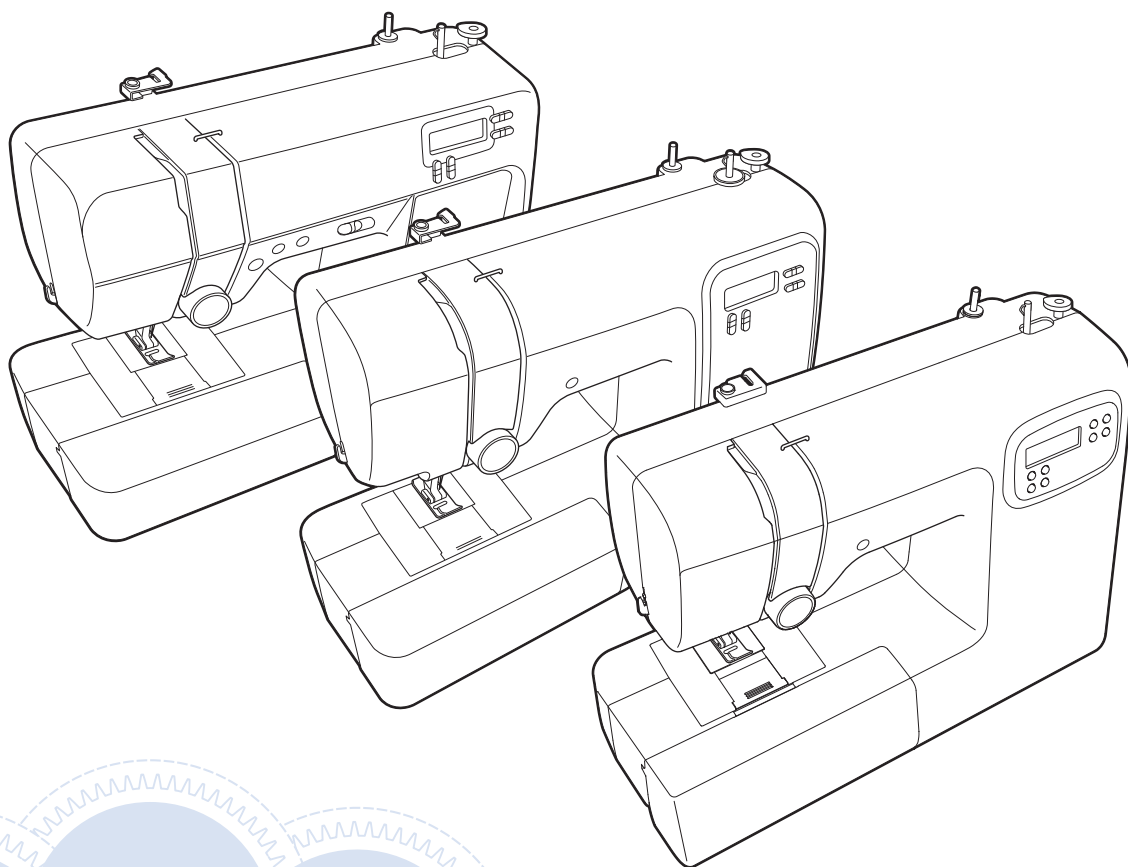

# SPIS TREŚCI

## PRZYDATNE WSKAZÓWKI

### DOTYCZĄCE SZYCIA ..... 3

Wskazówki dotyczące szycia.....	3
Szycie próbne .....	3
Zmiana kierunku szycia.....	4
Szycie linii krzywych .....	5
Szycie fragmentów owalnych .....	6
Szycie przy równych naddatkach szwów.....	7
Zmiana pozycji igły.....	7
Wyrównywanie tkaniny przy pomocy oznakowania na płycie ścięgowej .....	8
Wyrównywanie tkaniny przy pomocy stopki do ściegu zygzakowego „J”.....	9
Szycie różnych tkanin .....	10
Szycie grubych tkanin .....	10
Szycie cienkich tkanin.....	11
Szycie elastycznych tkanin.....	12
Szycie skór lub tkanin winylowych.....	13
Przyszywanie taśmy rzepowej.....	14
Szycie wzorów ściągów dekoracyjnych.....	15

### ŚCIEGI UŻYTKOWE ..... 16

Podstawowe szwy .....	17
Zmiana pozycji igły.....	17
Ściegi obrębiania .....	18
Używanie stopki do obrębiania „G”.....	18
Używanie stopki do ściegu zygzakowego „J”.....	19
Ścieg do krytej mereżki.....	20
Obszywanie dziurek na guziki .....	23
Obszywanie otworów na guziki na tkaninach elastycznych .....	26
Naszywanie guzików (w modelach wyposażonych w stopkę do wszywania guzików „M”) .....	27
Wszywanie zamka błyskawicznego .....	29
Wszywanie zamka krytego.....	29
Aplikacja, przyszywanie łatek i pikowanie.....	31
Przyszywanie aplikacji .....	31
Przyszywanie łatek (i szycie kołder techniką patchwork).....	32
Sztukowanie .....	33
Pikowanie .....	34
Pikowanie ze swobodnym poruszaniem materiałem .....	36
Inne zastosowania ściągów .....	38
Przyszywanie tkanin rozciągliwych .....	38
Rygłowanie.....	39
Fagotowanie .....	40
Ścieg falisty .....	41
Marszczenie.....	42
Ścieg muszelkowy do zakładania .....	43
Łączenie.....	44
Ścieg pamiątkowy .....	45

### WPROWADZANIE REGULACJI..... 46

## INDEKS ..... 47

## PRZYDATNE WSKAZÓWKI DOTYCZĄCE SZYCIA

### Wskazówki dotyczące szycia

#### ■ Szycie próbne

Przed rozpoczęciem projektu zalecamy przetestowanie ściegów próbnych przy użyciu tych samych nici i skrawków tkaniny jak używane w projekcie.

Sprawdzając efekt szycia próbnego, wyreguluj naprężenie nici oraz długość i szerokość ściegu zgodnie z liczbą warstw tkaniny i rodzajem używanego ściegu.

#### 💡 INFORMACJA

- Inne czynniki, takie jak grubość tkaniny, materiał stabilizujący itp. również mają wpływ na ścieg, należy więc zawsze wykonać kilka próbnych oczek ściegu przed rozpoczęciem projektu.
- Szyjąc przy pomocy wzorów ściegów satynowych, można spotkać się z kurczeniem lub spletywaniem się ściegu. Aby tego uniknąć, należy używać materiału stabilizującego.

■ **Zmiana kierunku szycia**

- 1** Gdy szycie dotrze do rogu, zatrzymaj maszynę.

Pozostaw igłę w pozycji obniżonej (w tkaninie). Jeżeli igła jest w górze, gdy maszyna zatrzymuje szycie, należy ją opuścić.

- 2** Podnieś dźwignię podnoszenia stopki.

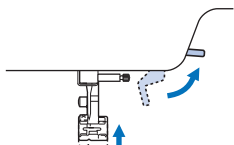

- 3** Obrócić tkaninę.

Obróć tkaninę wokół igły pełniącej rolę osi.

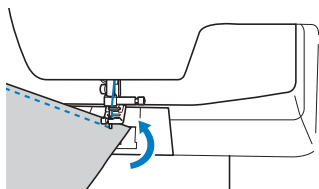

- 4** Opuść dźwignię podnoszenia stopki i kontynuuj szycie.

### ■ Szycie linii krzywych

Szyj powoli, lekko zmieniając kierunek szycia, aby wykonać łuk. Szczegółowe informacje o szyciu przy równych naddatkach szwów znajdują się w temacie „Szycie przy równych naddatkach szwów” na stronie 7.

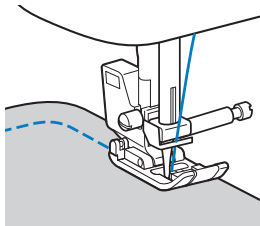

Podczas szycia wzdłuż krzywej przy użyciu ściegu zygzakowego użyj krótszego ściegu, aby uzyskać drobniejszy ścieg.

### ■ Szycie fragmentów owalnych

Usunięcie przystawki płaskiej pozwala na szycie przy użyciu wolnego ramienia. Ułatwia to obszywanie owalnych fragmentów, takich jak mankiety u rękawów i nogawki.

- 1 Przesuń przystawkę płaską do lewej strony.

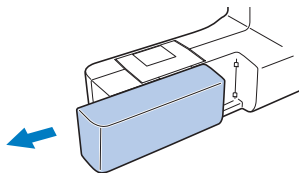

- 2 Nasuń element, który chcesz obszyć, na wolne ramię, a następnie rozpocznij szycie od góry.

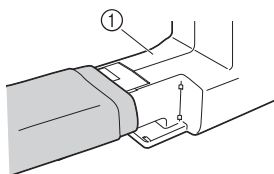

① Wolne ramię

- 3 Po zakończeniu szycia przy użyciu wolnego ramienia zamontuj z powrotem na miejscu przystawkę płaską.

## Szycie przy równych naddatkach szwów

Aby wykonać równy ścieg, zacznij od szycia w taki sposób, by naddatek szwu znajdował się po prawej stronie stopki, a krawędź tkaniny była wyrównana do prawej krawędzi stopki lub oznaczenia na płycie ściegowej.

### ■ Zmiana pozycji igły

Używana podstawowa pozycja igły jest różna dla ściegu prostego (lewa pozycja igły) oraz ściegu prostego (środkowa pozycja igły).

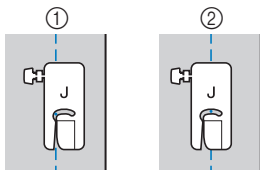

- ① Ścieg prosty (lewa pozycja igły)
- ② Ścieg prosty (środkowa pozycja igły)

Gdy ustawiona jest standardowa szerokość ściegu prostego (lewa pozycja igły) o wartości 0,0 mm, odległość od pozycji igły do prawej strony stopki wynosi 12 mm (1/2 cala). Jeśli szerokość ściegu zostanie zmieniona (od 0 do 7,0 mm (1/4 cala)), pozycja igły również się zmieni. Zmiana szerokości ściegu i szycie z prawą stroną stopki wyrównaną wzdłuż krawędzi tkaniny skutkuje szyciem na naddatku szwu z zachowaniem stałej szerokości.

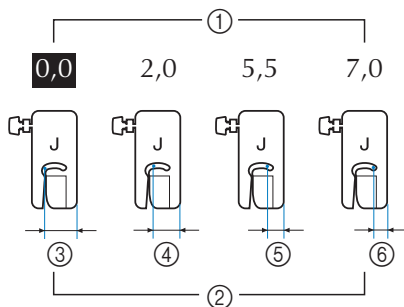

- ① Ustawienie szerokości ściegu
- ② Odległość od pozycji igły do prawej strony stopki
- ③ 12,0 mm (1/2 cala)
- ④ 10,0 mm (3/8 cala)
- ⑤ 6,5 mm (1/4 cala)
- ⑥ 5,0 mm (3/16 cala)

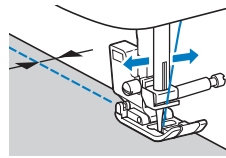

- W celu uzyskania szczegółowych informacji o pozycji igły, patrz „Zmiana pozycji igły” na stronie 17.

■ **Wyrównywanie tkaniny przy pomocy oznakowania na płytce ściegowej**

Oznakowanie na płytce ściegowej pokazuje odległość od pozycji igły dla ściegu prostego (lewa pozycja igły). Wykonaj ścieg z zachowaniem wyrównania krawędzi tkaniny do oznakowania na płytce ściegowej. Odległość między oznaczeniami w górnej części skali wynosi 3 mm (1/8 cala), a odległość między oznaczeniami w siatce wynosi 5 mm (3/16 cala).

**Dla ściegów z igłą w lewej pozycji  
(Szerokość ściegu: 0,0 mm)**

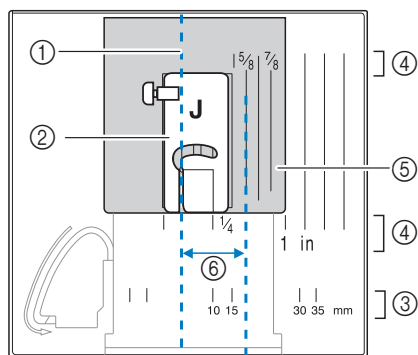

- ① Ścieg
- ② Stopka
- ③ Milimetry
- ④ Cal
- ⑤ Płytkę ściegową
- ⑥ 16 mm (5/8 cala)



## ■ Wyrównywanie tkaniny przy pomocy stopki do ściegu zygzakowego „J”

Oznakowanie na stopce do ściegu zygzakowego „J” może być wykorzystywane do szycia w odległości około 5 mm (3/16 cala) od krawędzi materiału. Podczas korzystania z tej funkcji wybierz ścieg prosty i ustaw szerokość ściegu na 2,0 mm.

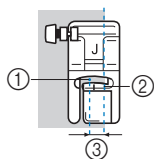

- ① Szerokość ściegu 2,0 mm
- ② Zaznaczenie
- ③ 5 mm (3/16 cala)

## Szycie różnych tkanin

### ■ Szycie grubych tkanin

#### □ Jeśli tkanina nie mieści się pod stopką

Dźwignia podnoszenia stopki może zostać podniesiona na dwie różne wysokości. Jeśli tkanina nie mieści się pod stopką, na przykład podczas zszywania grubych tkanin, unieś dźwignię podnoszenia stopki do najwyższej pozycji, tak żeby tkanina mogła zostać umieszczona pod stopką.

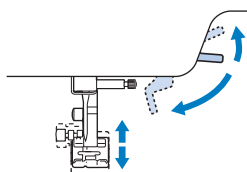

#### □ Jeśli tkanina nie jest podawana

Szyjąc grubą tkaninę, taką jak denim (dżins) lub tkanina pikowana, może ona nie być podawana na początku szycia, jeśli stopka nie jest wyrównana, jak to pokazano na rysunku poniżej. W takim przypadku użyj trzpienia blokującego (czarny przycisk z lewej strony) stopki do ściegu zygzakowego „J”, aby utrzymać poziom stopki podczas szycia, dzięki czemu tkanina będzie płynnie podawana. Jeśli stopka jest ułożona zbyt nierówno, umieść gruby papier lub tkaninę (o tej samej grubości jak tkanina szyta) pod tylną stroną stopki, aby możliwe było płynne przeprowadzanie szycia.

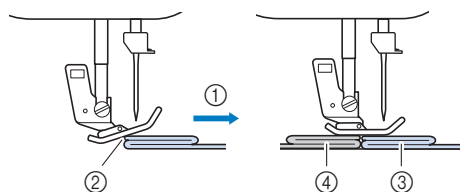

- ① Kierunek szycia
- ② Brak wyrównania
- ③ Tkanina szyta
- ④ Materiał lub gruby papier

#### 1 Podnieś dźwignię podnoszenia stopki.

#### 2 Wyrównaj początek ściegu, a potem ustaw tkaninę.

#### 3 Utrzymując poziom stopki do ściegu zygzakowego „J”, wciśnij i przytrzymaj trzpień blokujący (czarny przycisk z lewej strony) stopki i opuść dźwignię podnoszenia stopki.

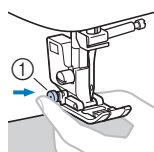

- ① Trzpień blokujący stopki (czarny przycisk z lewej strony)

#### 4 Zwolnij trzpień blokujący stopki (czarny przycisk).

→ Stopka zachowuje odpowiedni poziom, dzięki czemu tkanina jest płynnie podawana.

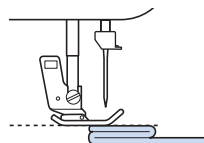

→ Po uszyciu ściegu, kąt nachylenia stopki powróci do standardowej pozycji.

## ⚠ UWAGA

- Jeśli używa się do szycia tkaniny grubszej niż 6 mm (15/64 cala) lub jeśli tkanina jest wpychana ze zbyt dużą siłą, igła może się zgiąć lub złamać.

**■ Szycie cienkich tkanin**

Szyjąc cienkie tkaniny, ściąg może stać się nierówny lub tkanina może nie być prawidłowo podawana. W takim przypadku należy włożyć cienki papier lub materiał stabilizujący pod tkaninę i zszyć go wraz z tkaniną. Po zakończeniu szycia oderwać nadmiar papieru.

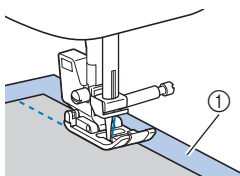

① Materiał stabilizujący lub papier

## ■ Szycie elastycznych tkanin

Najpierw użyj fastrygi do połączenia ze sobą kawałków tkaniny, a następnie rozpocznij szycie bez rozciągania tkaniny. Jeśli ścieg jest nierówny, pod tkaniną umieść włókninowy materiał stabilizujący rozpuszczalny w wodzie i zszyj je ze sobą.

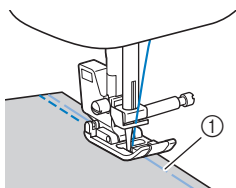

### ① Fastrygowanie

Aby osiągnąć najlepsze rezultaty w przypadku szycia przy dzianin, korzystaj z elastycznych ściegów. W przypadku dzianin należy również używać igły do dzianin (Igła z okrągłym czubkiem (w kolorze złotym)). Zalecane ściegi i ich ściegi podane są poniżej.



\* Ściegi mogą się różnić w zależności od modelu maszyny. Sprawdź wybór ściegów na korpusie maszyny, a następnie wybierz numer ściegu.

### 💡 INFORMACJA

---

- Korzystając z materiału stabilizującego rozpuszczalnego w wodzie należy postępować zgodnie z instrukcjami producenta. Może on nie być dostosowany do niektórych tkanin.
-

## ■ Szycie skór lub tkanin winylowych

W przypadku szycia tkanin, które mogą przywierać do stopki, takich jak skóra lub tkaniny winylowe, wymień stopkę na stopkę kroczącą\* lub stopkę z materiału nieprzywierającego\*.

\* Akcesoria sprzedawane osobno. Skontaktuj się z autoryzowanym sprzedawcą produktów firmy Brother.

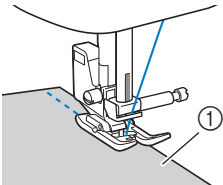

① Skóra

Jeśli skóra lub tkanina winylowa przywiera do przystawki płaskiej, przed rozpoczęciem szycia umieść na przystawce płaskiej papier do kopiowania lub kalkę, dzięki czemu tkanina będzie płynnie się przesuwać.

Jeśli papier nie zakrywa płytki ścięgowej, nie zostanie on zszyty z tkaniną.

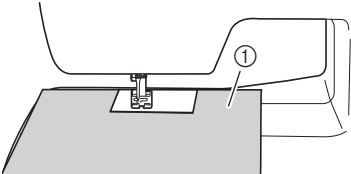

① Papier do kopiowania lub kalka

### ☀ INFORMACJA

- Stopki kroczącej można używać tylko z wzorami ścięgów prostych lub zygzakowatych. Nie należy szyc ścięgów wstecznych za pomocą stopki kroczącej.
- Używając stopki kroczącej, szycie powinno być przeprowadzane z prędkością niską lub średnią.
- Korzystając ze stopki kroczącej, przetestuj szycie na niepotrzebnym skrawku skóry lub tkaniny winylowej, która będzie używana w projekcie, aby upewnić się, że stopka nie pozostawi żadnych śladów.

## ■ Przyszywanie taśmy rzepowej

### **⚠ UWAGA**

- Korzystaj tylko z nieprzylepnej taśmy rzepowej, przeznaczonej do szycia. Jeśli klej przylepi się do igły lub bębna, może spowodować nieprawidłowe działanie maszyny.
- Jeśli taśma rzepowa jest przyszywana przy użyciu cienkiej igły (65/9-75/11), może ona się wygiąć lub złamać.

### **💡 INFORMACJA**

- Przed rozpoczęciem szycia przyfastryguj taśmę rzepową do tkaniny.

Przed rozpoczęciem szycia upewnij się, że igła przechodzi przez taśmę rzepową, obracając pokrętko i opuszczając igłę nad taśmą. Następnie przyszyj krawędź taśmy rzepowej, zachowując niską prędkość szycia.

Jeśli igła nie przechodzi przez taśmę rzepową, wymień igłę na odpowiednią do grubszych tkanin. Aby uzyskać szczegółowe informacje, patrz „Kombinacje tkaniny/nici/igły” w Instrukcji obsługi.

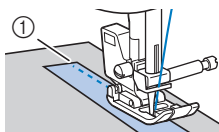

① Krawędź taśmy rzepowej

## Szycie wzorów ściągów dekoracyjnych

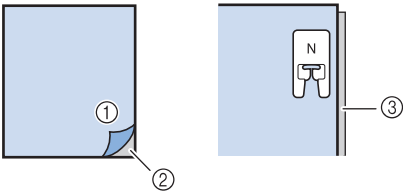
Tkanina	<p>W przypadku szycia tkanin elastycznych, lekkich lub z grubymi włóknami, należy przymocować materiał stabilizujący na lewej stronie tkaniny. Alternatywnym rozwiązaniem jest też umieszczenie tkaniny na cienkim papierze, takim jak kalka.</p>  <p>① Tkanina ② Materiał stabilizujący ③ Cienki papier</p>
Nić	#50 - #60
Igła	<p>W przypadku tkanin lekkich, o standardowej gramaturze i elastycznych należy używać igły z okrągłym czubkiem (w kolorze złotym) 90/14.</p> <p>W przypadku szycia grubszych tkanin należy używać igły do domowej maszyny do szycia 90/14.</p>

## ŚCIEGI UŻYTKOWE

Patrz „Tabela ściegów” z tematu „<http://s.brother/cmka/>”.

### UWAGA

- **Przed wymianą stopki upewnij się, że maszyna jest wyłączona, w przeciwnym razie maszyna może spowodować obrażenia, jeśli moduł sterowania stopką lub dowolny przycisk zostanie przypadkowo naciśnięty, a maszyna zacznie szyć. Aby uzyskać szczegółowe informacje na temat zmiany stopki, patrz Instrukcja obsługi.**



## Podstawowe szwy

Ściegi proste są używane do szycia zwykłych ściegów.

- 1 Sfastryguj lub zepnij szpilkami ze sobą części zszywanych materiałów.
- 2 Załóż stopkę do ściegu zygzakowego „J”.

### 3 Wybierz ścieg.



\* Ściegi mogą się różnić w zależności od modelu maszyny. Sprawdź wybór ściegów na korpusie maszyny, a następnie wybierz numer ściegu.

### 4 Obniż igłę w tkaninę w miejscu rozpoczęcia ściegu.

### 5 Rozpocznij szycie.

- Aby uzyskać szczegółowe informacje, patrz „Rozpoczynanie szycia” w Instrukcji obsługi.
- Szczegółowe informacje na temat szycia wstecznego/ściegów wzmacniających, patrz „Naszywanie ściegów wstecznych/wzmacniających” w Instrukcji obsługi.

### 6 Po zakończeniu szycia odetnij nić.

- Aby uzyskać szczegółowe informacje, patrz „Rozpoczynanie szycia” w Instrukcji obsługi.



## ■ Zmiana pozycji igły

Iglę można ustawić za pomocą prostego ściegu oraz potrójnego ściegu elastycznego.

Naciśnięcie „+” przycisków szerokości ściegu przemieszcza igłę w prawo; naciśnięcie „-” przycisków szerokości ściegu przemieszcza igłę w lewo.

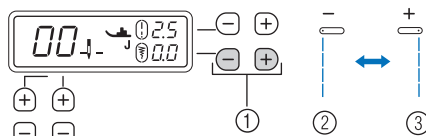

- ① Przyciski szerokości ściegu
- ② Lewa pozycja igły
- ③ Prawa pozycja igły

## Ściegi obrębiania

Aby zapobiec strzępieniu tkanin, obszyj ich krawędzie ściegami obrębiania.

### ■ Używanie stopki do obrębiania „G”

#### 1 Załóż stopkę do obrębiania „G”.



#### 2 Wybierz ścieg.



\* Ściegi mogą się różnić w zależności od modelu maszyny. Sprawdź wybór ściegów na korpusie maszyny, a następnie wybierz numer ściegu.

## ! UWAGA

- Używając stopki do obrębiania „G”, wybieraj ściegi, które można użyć z tą stopką. Jeśli zastosujesz niewłaściwy ścieg, igła może uderzać o stopkę, a to z kolei może skutkować wygięciem igły lub uszkodzeniem stopki.

#### 3 Umieść tkaninę krawędzią w stronę prowadnika stopki, a następnie opuść dźwignię podnoszenia stopki.

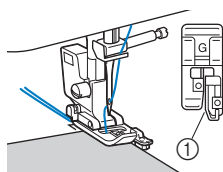

① Prowadnica stopki

#### 4 Obróć pokrętko do siebie (przeciwnie do kierunku ruchu wskazówek zegara). Upewnij się, że igła nie dotyka stopki.

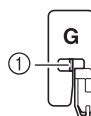

① Igła nie powinna dotykać środkowego drążka stopki.

#### 5 Zajmij się szyciem, utrzymując tkaninę krawędzią w stronę prowadnika stopki.

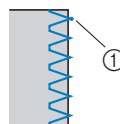

① Punkt opuszczania igły

## ! UWAGA

- Pamiętaj, aby po zakończeniu szycia przesunąć tkaninę wstecz. Jeśli przesuniesz tkaninę w bok lub do przodu, trzpień stopki może zostać zniszczony.
- Jeśli nić jest splątana na stopce, usuń splątaną nić, a następnie unieś dźwignię podnoszenia stopki, by zdjąć stopkę. Jeśli stopka zostanie podniesiona, gdy nić jest na niej splątana, stopka może ulec uszkodzeniu.

#### 6 Gdy szycie dobiegnie końca, zatrzymaj maszynę, a następnie unieś stopkę i igłę, aby wyciągnąć tkaninę spod stopki, w kierunku tylnej części maszyny.

■ **Używanie stopki do ściegu zygzakowego „J”**

**1** Załóż stopkę do ściegu zygzakowego „J”.

**2** Wybierz ścieg.



\* Ściegi mogą się różnić w zależności od modelu maszyny. Sprawdź wybór ściegów na korpusie maszyny, a następnie wybierz numer ściegu.

**3** Zajmij się szyciem wzdłuż krawędzi tkaniny, pilnując, by igła opadała po prawej stronie krawędzi.

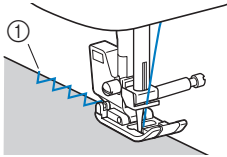

① Punkt opuszczania igły

## Ścieg do krytej mereżki

Dolne krawędzie spódnic i spodni można zabezpieczać za pomocą krytej mereżki.

### Przypomnienie

- Gdy rozmiar elementów owalnych jest zbyt mały, aby nałożyć je na ramię, albo też gdy są zbyt krótkie, tkanina nie będzie podawana, a pożądany rezultat nie zostanie osiągnięty.

### 1 Obróć spódnicę lub spodnie na lewą stronę.



- ① Spodnia strona tkaniny
- ② Wierzchnia strona tkaniny
- ③ Dolna krawędź tkaniny

### 2 Załóż dolną krawędź tkaniny na pożądaną długość, aby ją obrębic, a następnie dociśnij.

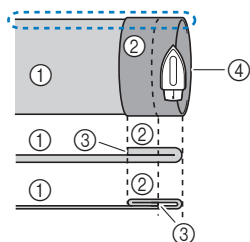

<Gruba tkanina>

<Tkanina normalnej grubości>

<Widok  z boku>

- ① Spodnia strona tkaniny
- ② Wierzchnia strona tkaniny
- ③ Dolna krawędź tkaniny
- ④ Pożądana długość obrębianej tkaniny

### 3 Używając kredy krawieckiej, zaznacz miejsce na tkaninie znajdujące się 5 mm (3/16 cala) od krawędzi tkaniny, a następnie przyfastryguj ją.

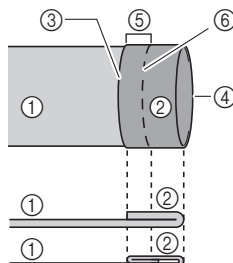

<Gruba tkanina>

<Tkanina normalnej grubości>

<Widok z boku>

- ① Spodnia strona tkaniny
- ② Wierzchnia strona tkaniny
- ③ Dolna krawędź tkaniny
- ④ Pożądana długość obrębianej tkaniny
- ⑤ 5 mm (3/16 cala)
- ⑥ Fastrygowanie

### 4 Podwiń tkaninę do środka, wzdłuż linii fastrygi.

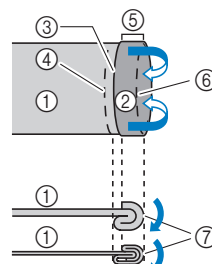

<Gruba tkanina>

<Tkanina normalnej grubości>

<Widok z boku>

- ① Spodnia strona tkaniny
- ② Wierzchnia strona tkaniny
- ③ Dolna krawędź tkaniny
- ④ Pożądana długość obrębianej tkaniny
- ⑤ 5 mm (3/16 cala)
- ⑥ Fastrygowanie
- ⑦ Punkt fastrygowania

- 5** Odwiń krawędź tkaniny i umieść ją stroną lewą do góry.

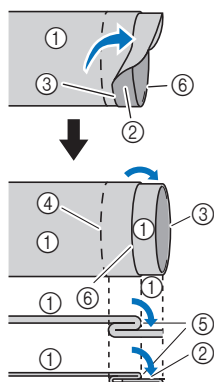

<Widok z boku>

- ① Spodnia strona tkaniny
- ② Wierzchnia strona tkaniny
- ③ Krawędź tkaniny
- ④ Pożądana krawędź obszycia
- ⑤ Punkt fastrygowania
- ⑥ Fastrygowanie

- 6** Zamocuj stopkę do ściegu krytego „R”.



- 7** Wybierz ścieg.



- \* Ściegi mogą się różnić w zależności od modelu maszyny. Sprawdź wybór ściegów na korpusie maszyny, a następnie wybierz numer ściegu.

- 8** Usuń przystawkę płaską, by użyć wolnego ramienia.

- 9** Nasuń element, który chcesz obszyć, na wolne ramię, upewnij się, że tkanina jest prawidłowo podawana i zacznij szyc.

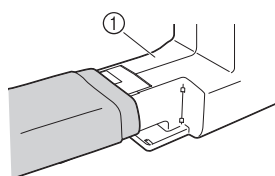

- ① Wolne ramię

- 10** Umieść tkaninę obszytą krawędzią założonej tkaniny w stronę prowadnika stopki, a następnie opuść dźwignię podnoszenia stopki.

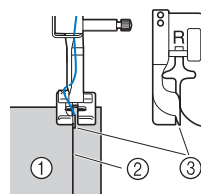

- ① Spodnia strona tkaniny
- ② Krawędź założonej tkaniny
- ③ Prowadnica stopki

- 11** Dostosuj szerokość ściegu do chwili, gdy igła lekko łapie krawędź założonej tkaniny.

Aby uzyskać szczegółowe informacje o szerokości ściegu, patrz Instrukcja obsługi.

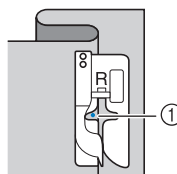

- ① Punkt opuszczania igły

W celu zmiany punktu opuszczania igły podnieś igłę, a następnie zmień szerokość ściegu.

- \* Aby dokładnie wyregulować punkt upuszczenia igły, wyreguluj ustawienie szerokości ściegu. (Ustawienia szerokości ściegu nie podano ani w milimetrach, ani calach.)

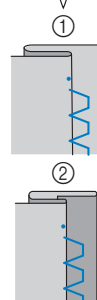
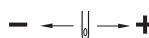

- ① Gruba tkanina
- ② Tkanina normalnej grubości

### Przypomnienie

---

- Szycie ścięciem do krytej mereżki jest niemożliwe, jeśli punkt opuszczania lewej igły nie łapie krawędzi założonej tkaniny. Jeśli igła łapie zbyt duży kawałek założonego materiału, tkanina nie może zostać odgięta i pojawiający się na prawej stronie tkaniny szew będzie bardzo duży, pozostawiając nieatrakcyjne wykończenie.
- 

**12** Zajmij się szyciem, utrzymując krawędź założonej tkaniny przy prowadniku stopki.

**13** Gdy szycie dobiegnie końca, zatrzymaj maszynę, a następnie unieś stopkę i igłę, aby wyciągnąć tkaninę spod stopki, w kierunku tylnej części maszyny.

### INFORMACJA

---

- Pamiętaj, aby po zakończeniu szycia przesunąć tkaninę w kierunku tylnej części maszyny. Jeśli przesuniesz tkaninę w bok lub do przodu, stopka może zostać zniszczona.
- 

**14** Usuń fastrygę i obróć tkaninę prawą stroną na zewnątrz.

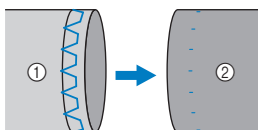

- ① Spodnia strona tkaniny  
② Wierzchnia strona tkaniny

## Obszywanie dziurek na guziki

Maksymalna długość dziurki na guzik wynosi około 28 mm (1-1/8 cala) (średnica + grubość guzika).

Dziurki na guziki przyszywa się od przodu stopki do tyłu, tak jak to pokazano poniżej.

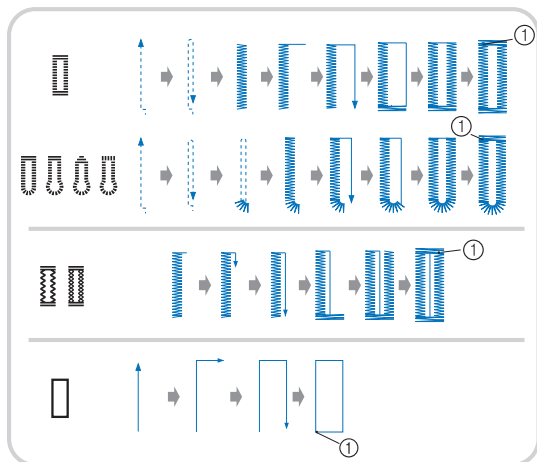

### ① Ścieg wzmacniający

\* Ściegi mogą się różnić w zależności od modelu maszyny. Sprawdź wybór ściegów na korpusie maszyny, a następnie wybierz numer ściegu.

Nazwy części stopki do obszywania dziurek „A” używanej do tworzenia dziurek na guziki, zostały podane poniżej.

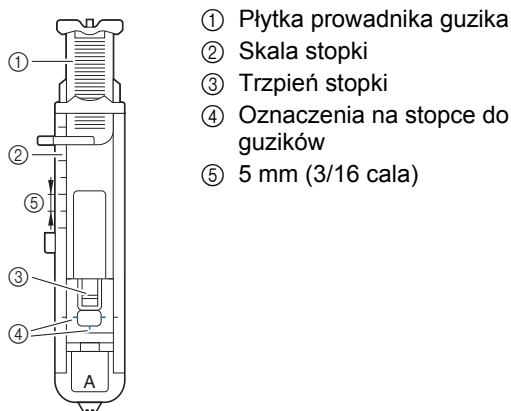

### 💡 INFORMACJA

- Przed rozpoczęciem szycia otworów na guziki sprawdź szerokość i długość ściegu, obszywając próbną dziurkę na niepotrzebnym skrawku tkaniny używanej w tym projekcie.

### 1 Użyj kredy do zaznaczenia pozycji i długości dziurki na guzik na tkaninie.

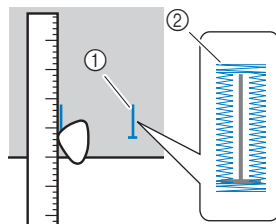

- ① Oznaczenia na tkaninie
- ② Obszywanie dziurek na guziki

### 2 Wyjmij płytkę przewodnika guzika ze stopki do obszywania dziurek „A”, a następnie włóż guzik, który będzie wkładany do dziurki.

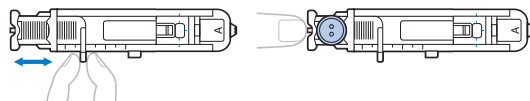

### \* Jeśli guzik nie pasuje do płytki przewodnika guzika

Dodaj do siebie średnicę i grubość guzika, a następnie nastaw płytkę przewodnika guzika na obliczoną długość. (Odległość między oznaczeniami na skali stopki wynosi 5 mm (3/16 cala).)

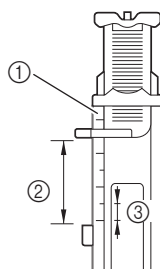

- ① Skala stopki
- ② Długość dziurki na guzik (średnica + grubość guzika)
- ③ 5 mm (3/16 cala)

Przykład: Dla guzika o średnicy 15 mm (9/16 cala) i grubości 10 mm (3/8 cala) skala dla płytki prowadnika guzika powinna być ustawiona na 25 mm (1 cal).

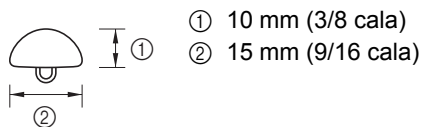

- ① 10 mm (3/8 cala)
- ② 15 mm (9/16 cala)

→Wielkość dziurki na guzik jest ustawiona.

### 3 Załóż stopkę do obszywania dziurek „A”.

Przed zainstalowaniem stopki do obszywania dziurek „A”, przełóż górną nić pod stopką przez otwór.

### 4 Wybierz ścieg.



\* Ściegi mogą się różnić w zależności od modelu maszyny. Sprawdź wybór ściegów na korpusie maszyny, a następnie wybierz numer ściegu.

### 5 Umieść tkaninę wyrównaną przednim końcem oznaczenia dziurki z czerwonymi oznaczeniami na bokach stopki do obszywania dziurek, a następnie opuść dźwignię podnoszenia stopki.

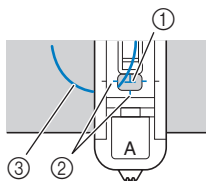

- ① Oznaczenie na tkaninie (przód)
- ② Czerwone oznaczenia na stopce do guzików
- ③ Górna nić

### 🔔 INFORMACJA

- Podczas opuszczania stopki nie wciskać jej przedniej części, w przeciwnym razie rygiel nie zostanie naszyty w odpowiednim rozmiarze.

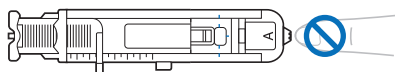

### 6 Opuść dźwignię otworów na guziki jak najniżej.

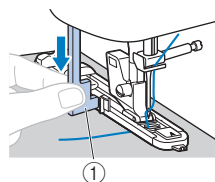

- ① Dźwignia otworów na guziki

Dźwignia otworów na guziki umieszczona jest z tyłu wspornika na stopce do obszywania dziurek.

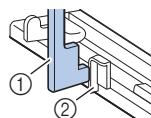

- ① Dźwignia otworów na guziki
- ② Wspornik

### 7 Delikatnie przytrzymaj końcówkę górnej nici lewą ręką, a następnie rozpocznij szycie.

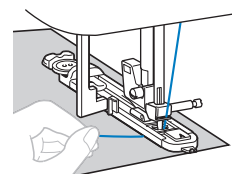

→ Po zakończeniu szycia maszyna automatycznie obszywa otwór ściegiem wzmacniającym, a następnie zatrzymuje się.

### 8 Podnieś igłę i stopkę, a następnie wyciągnij materiał i przetnij nici.

### 9 Unieś dźwignię otworów na guziki do pierwotnej pozycji.

### 10 Włóż szpilkę wzdłuż wewnętrznej strony jednego z rygli na końcu szwu obszywającego dziurkę, aby zapobiec przecięciu szwów.

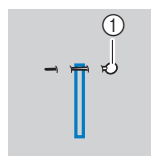

- ① Trzpień



- 11 Użyj noża do szwów, aby wyciąć otwór na guzik do miejsca, w którym znajduje się szpilka.

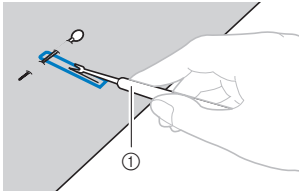

① Nóż do szwów

W przypadku kluczykowych otworów na guziki użyj dziurkacza, aby zrobić otwór w zaokrąglonym końcu dziurki, a następnie użyj noża do szwów, aby rozciąć całą dziurkę.

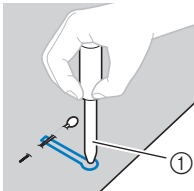

① Dziurkacz

- Używając dziurkacza, przed wycięciem otworu w tkaninie, umieść pod nią gruby arkusz papieru lub inny materiał ochronny.

## ⚠ UWAGA

- Rozcinając dziurkę za pomocą noża do szwów, nie umieszczaj rąk w kierunku cięcia. W przeciwnym wypadku mogą pojawić się urazy na skutek utraty kontroli nad nożem do szwów.
- Nie używaj noża do szwów niezgodnie z jego przeznaczeniem.

**■ Obszywanie otworów na guziki na tkaninach elastycznych**

Dostępny w modelach z następującymi ściegami.



Obszywając otwory na guziki na tkaninach elastycznych, należy używać grubej nitki lub kordonka.

- 1** Załóż grubą nić na pokazaną na rysunku część stopki do obszywania dziurek „A”.

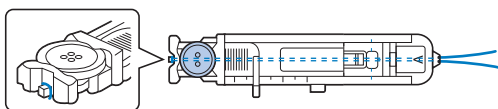

- 2** Wpasać ją w rowki i luźno związać.

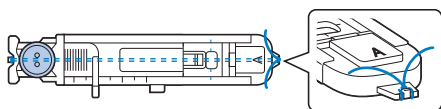

- 3** Załóż stopkę do obszywania dziurek „A”.

- 4** Wybierz ścieg.



\* Ściegi mogą się różnić w zależności od modelu maszyny. Sprawdź wybór ściegów na korpusie maszyny, a następnie wybierz numer ściegu.

- 5** Dostosuj szerokość ściegu do grubości użytej nici.

- 6** Opuść dźwignię podnoszenia stopki i dźwignię otworów na guziki, a następnie zacznij szyc.

- 7** Po zakończeniu szycia delikatnie pociągnij za grubą nić, aby zachować jej odpowiednie napięcie.

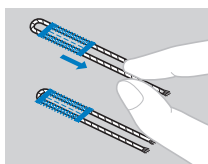

- 8** Użyj igły do szycia ręcznego, aby przeciągnąć grubą nić na lewą stronę tkaniny, a następnie zwiąż ją.

## Naszywanie guzików (w modelach wyposażonych w stopkę do wszywania guzików „M”)

Za pomocą maszyny można przyszywać guziki. Do tkaniny można przyszywać guziki z dwoma lub czterema otworami.

- 1 Zmierz odległość między otworami guzika, który ma zostać przszyty.



- 2 Unieś dźwignię podnoszenia stopki, a następnie przesuń przełącznik pozycji transportera, umieszczony z tyłu maszyny, na jej bazie, na pozycję **TT** (w lewo, patrząc z kierunku tylnej strony maszyny).

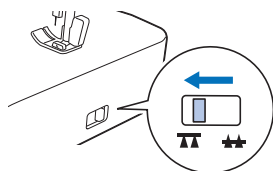

→ Transportery są opuszczone.

- 3 Załóż stopkę do wszywania guzików „M”.

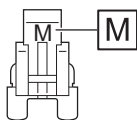

- 4 Wybierz ścieg zygzakowy.



\* Sprawdź numer ściegu na korpusie maszyny i ustaw maszynę na ten wzór ściegu.

- 5 Dostosuj szerokość ściegu tak, by była taka sama jak odległość między otworami w guziku.

- 6 Umieść guzik w miejscu, w którym ma zostać przszyty, i opuść dźwignię podnoszenia stopki.

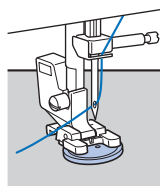

- Przyszywając guziki z czterema otworami, najpierw przszyj dwa otwory znajdujące się najbliżej Ciebie. Następnie przesuń guzik w taki sposób, by igła weszła w dwa otwory znajdujące się od strony tylnej maszyny i przszyj je w ten sam sposób.

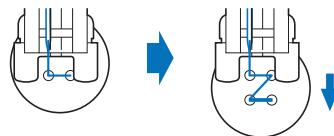

- 7 Obróć pokrętko do siebie (przeciwnie do kierunku ruchu wskazówek zegara), aby sprawdzić, czy igła prawidłowo wchodzi w oba otwory w guziku.

Jeśli wygląda na to, że igła uderzy w guzik, ponownie zmierz odległość między otworami w guziku. Dostosuj szerokość ściegu do odległości między otworami w guziku.

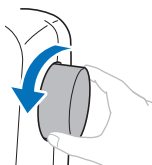

### ⚠ UWAGA

- Podczas szycia upewnij się, że igła nie będzie dotykała guzika. W przeciwnym razie igła może się wygiąć lub złamać.

### 8 Przeszyj około 10 ściegów z małą prędkością.

(Dla modeli wyposażonych w regulator szybkości szycia w maszynie)  
Przesuń regulator szybkości szycia w lewo, aby zmniejszyć szybkość.

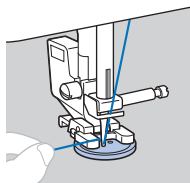

### 9 Użyj nożyczek do przecięcia górnej nici oraz nici dolnej na początku szycia.

Pociągnij górną nić na końcu szycia na lewą stronę tkaniny, a następnie zwiąż ją z nicią dolną.

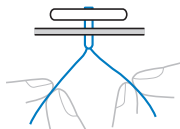

### 10 Po zakończeniu przyszywania guzika przesuń przełącznik pozycji transportera na pozycję **▲▲** (w prawo, patrząc z kierunku tylnej strony maszyny) i obróć pokrętło, aby unieść transportery.

#### **Przypomnienie**

---

- Transportery podniosą się, gdy ponownie zaczniesz szyc.
-

## Wszywanie zamka błyskawicznego

### ■ Wszywanie zamka krytego

Obszywane są oba kawałki tkaniny, które będą do siebie przylegać.

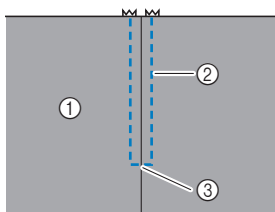

- ① Wierzchnia strona tkaniny
- ② Naszywanie ściegu
- ③ Koniec otworu zamka

**1** Załóż stopkę do ściegu zygzakowego „J”.

**2** Rozpocznij szycie korzystając ze ściegu prostego aż do otworu zamka.

Upewniając się, że prawe strony obu fragmentów tkaniny ułożone są do siebie, kontynuuj szycie, używając ściegu wstecznego po dotarciu do otworu zamka błyskawicznego.

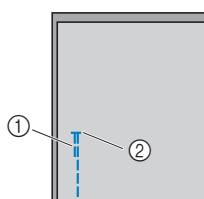

- ① Ściegi wsteczne
- ② Koniec otworu zamka

**3** Przefastryguj materiał od otworu na zamek błyskawiczny do krawędzi materiału.

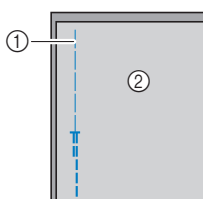

- ① Ścieg fastrygowy
- ② Spodnia strona tkaniny

**4** Rozegnij i dociśnij nadmiarowe kawałki tkaniny na szew po lewej stronie tkaniny.

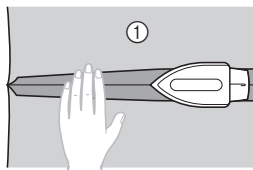

- ① Spodnia strona tkaniny

**5** Wyrównaj szew ze środkiem zamka błyskawicznego, a następnie przyfastryguj zamek na miejscu do nadmiarowych kawałków tkaniny na szew.

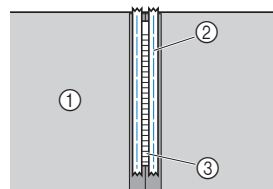

- ① Spodnia strona tkaniny
- ② Ścieg fastrygowy
- ③ Zamek błyskawiczny

**6** Usuń około 5 cm (2 cale) od zewnętrznego końca przyfastrygowanego materiału.

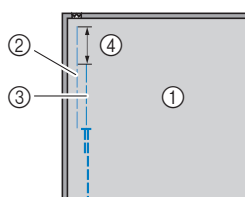

- ① Spodnia strona tkaniny
- ② Fastrygowanie zamka błyskawicznego
- ③ Fastryga zewnętrzna
- ④ 5 cm (2 cale)

- 7** Przymocuj uchwyt stopki do prawego trzpienia stopki do wszywania zamków błyskawicznych „I”.

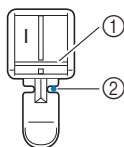

- ① Trzpień po prawej stronie  
② Punkt opuszczania igły

- 8** Wybierz ścieg prosty (środkowe położenie igły).



- \* Sprawdź numer ściegu na korpusie maszyny i ustaw maszynę na ten wzór ściegu.

## ⚠ UWAGA

- Używając stopki do wszywania zamków błyskawicznych „I”, upewnij się, że wybrany został ścieg prosty (środkowa pozycja igły), a następnie powoli obróć pokrętkę do siebie (przeciwnie do kierunku ruchu wskazówek zegara), aby sprawdzić, czy igła nie dotyka stopki. Jeśli wybrany został inny ścieg lub jeżeli igła uderza o stopkę, igła może się wygiąć lub złamać.

- 9** Obszywanie zamka błyskawicznego.

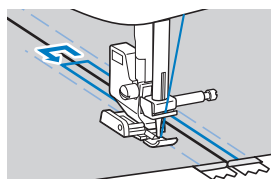
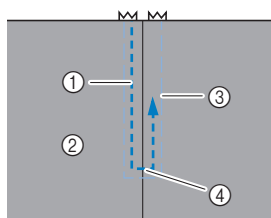

- ① Naszywanie ściegu  
② Wierzchnia strona tkaniny  
③ Ścieg fastrygowy  
④ Koniec otworu zamka

## ⚠ UWAGA

- Podczas szycia upewnij się, że igła nie będzie dotykała zamka błyskawicznego. W przeciwnym razie igła może się wygiąć lub złamać.

### 📖 Przypomnienie

- Jeśli stopka dotyka suwaka, pozostaw igłę w pozycji obniżonej (w tkaninie) i podnieś stopkę. Po przesunięciu suwaka tak, by nie dotykał stopki, opuść stopkę i kontynuuj szycie.

- 10** Usuń fastrygę.

## Aplikacja, przyszywanie łatek i pikowanie

### ■ Przyszywanie aplikacji

- 1 Przyfastrygij lub przyklej aplikację do tkaniny podkładowej, aby ją zamocować.

#### 💡 INFORMACJA

- Jeśli do utrzymania aplikacji na miejscu używany jest klej, nie nakładaj go na obszary, które będą obszywane przez maszynę. Jeśli klej przylepi się do igły lub bębienka, maszyna może zostać uszkodzona.

- 2 Załóż stopkę do ściegu zygzakowego „J”.

- 3 Wybierz ścieg.

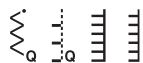

- \* Ściegi mogą się różnić w zależności od modelu maszyny. Sprawdź wybór ściegów na korpusie maszyny, a następnie wybierz numer ściegu.
- \* Jeśli żaden z powyższych ściegów nie jest dostępny, wybierz „
  - 4 Przekręć pokrętkę do siebie (w kierunku przeciwnym do ruchu wskazówek zegara), a następnie rozpocznij szycie wokół krawędzi aplikacji, upewniając się, że igła opada zaraz za krawędzią zewnętrzną aplikacji.

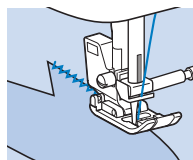

Aby obszyć rogi aplikacji, zatrzymaj maszynę, gdy igła jest w tkaninie poza aplikacją, podnieś dźwignię podnoszenia stopki i przekręć tkaninę w odpowiedni sposób, aby zmienić kierunek szycia.

### ■ Przszywanie łatek (i szycie kołder techniką patchwork)

1 Zagnij krawędź górnego kawałka tkaniny i umieść do na dolnym kawałku tkaniny.

2 Załóż stopkę do ściegu zygzakowego „J”.

3 Wybierz ścieg.

- Pokazane poniżej ściegi to przykłady. Wybierz odpowiedni ścieg.



- \* Ściegi mogą się różnić w zależności od modelu maszyny. Sprawdź wybór ściegów na korpusie maszyny, a następnie wybierz numer ściegu.

4 Zszyj dwa kawałki tkaniny razem tak, aby wzór ściegu zachodził na oba kawałki.

W razie konieczności użyj szpilek.

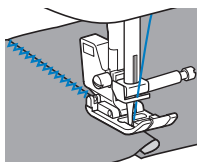

## **⚠ UWAGA**

- Nie szyj ściegów nad szpilkami.



## ■ Sztukowanie

Zszywanie dwóch kawałków tkaniny nazywa „sztukowaniem”. Kawałki tkanin należy wyciąć dodając przy krawędziach po 6,5 mm (1/4 cala) na ścieg (naddatek szwu zszywania).

Zajmij się szyciem ściegu prostego do sztukowania 6,5 mm (1/4 cala) od prawej lub lewej strony stopki.

**1** Na tkaninach, które mają być połączone, przefastryguj lub oznacz szpilkami naddatek szwu zszywania.

**2** Załóż stopkę do ściegu zygzakowego „J”.

**3** Wybierz ścieg.



\* Sprawdź numer ściegu na korpusie maszyny i ustaw maszynę na ten wzór ściegu.

**4** Zajmij się szyciem, utrzymując bok stopki równoległe do krawędzi tkaniny.

## □ Naddatek szwu zszywania po prawej stronie

Wyrównaj krawędź tkaniny z prawą stroną stopki, ustaw szerokość ściegu na 5,5 mm (7/32 cala) i zacznij szyc przy użyciu ściegu

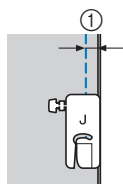

① 6,5 mm (1/4 cala)

## □ Naddatek szwu zszywania po lewej stronie

Wyrównaj lewą stronę stopki z krawędzią tkaniny, ustaw szerokość ściegu na 1,5 mm (1/16 cala) i zacznij szyc przy użyciu ściegu

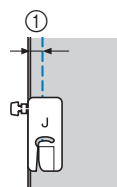

① 6,5 mm (1/4 cala)

## 📖 Przypomnienie

- Aby zmienić szerokość naddatku szwu zszywania (pozycja igły), dostosuj szerokość ściegu. Aby uzyskać szczegółowe informacje, patrz „Ustawienia długości i szerokości ściegu” w Instrukcja obsługi „Szycie przy równych naddatkach szwów” na stronie 7.

## ■ Pikowanie

Umieszczanie płatów włókniny między górną i dolną warstwą tkaniny nazywane jest „pikowaniem”. Koldry można szyć w bardzo łatwy sposób przy pomocy stopki kroczącej\* i przewodnika do pikowania\*.

\* Akcesoria sprzedawane osobno. Skontaktuj się z autoryzowanym sprzedawcą produktów firmy Brother.

### 🔍 INFORMACJA

- Jeśli używana jest stopka krocząca, ręcznie nawlecz igłę lub zamocuj stopkę kroczącą dopiero po nawleczeniu igły za pomocą nawleczacza igły.
- Podczas pikowania używaj igły do domowej maszyny do szycia o grubości 90/14.
- Stopki kroczącej można używać tylko z wzorami ściegów prostych lub zygzakowatych. Nie należy szyć ściegów wstecznych za pomocą stopki kroczącej.
- Używając stopki kroczącej, szycie powinno być przeprowadzane z prędkością niską lub średnią.
- Przed użyciem stopki kroczącej, przetestuj ścieg na niepotrzebnym skrawku tkaniny, z której będziesz korzystać w tym projekcie.

**1** Przyfastryguj tkaninę przeznaczoną do pikowania.

**2** Wymontuj stopkę i uchwyt stopki.

- Szczegółowe informacje znajdują się w rozdziale „Wymiana stopki” w Instrukcji obsługi.

**3** Zamocuj widelki łączące stopki kroczącej na śrubie mocującej igły.

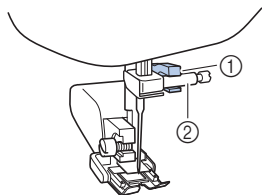

- ① Widelki łączące
- ② Śruba mocująca igły

**4** Opuść dźwignię podnoszenia stopki i dokręć śrubę uchwytu stopki za pomocą śrubokrętu.

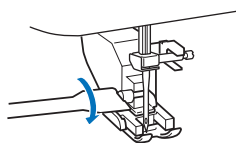

## ⚠ UWAGA

- Pamiętaj, aby mocno dokręcić śruby za pomocą śrubokrętu. W przeciwnym razie igła może wejść w kontakt ze stopką, wyginając się lub łamiąc.
- Przed rozpoczęciem szycia powoli obróć pokrętkę do siebie (przeciwnie do kierunku ruchu wskazówek zegara) i sprawdź, czy igła nie dotyka stopki. Jeśli igła uderza o stopkę, igła może się wygiąć lub złamać.

**5** Wybierz ścieg.



- \* Ściegi mogą się różnić w zależności od modelu maszyny. Sprawdź wybór ściegów na korpusie maszyny, a następnie wybierz numer ściegu.
- \* Jeśli żaden z powyższych ściegów nie jest dostępny, wybierz „”, a na początku i na końcu szycia wyciągnij górną nić na spodnią stronę tkaniny, a następnie zwiąż ją z nicią dolnej szpulki.
- \* Nie używaj podczas szycia wstecznego i automatycznego ściegu wstecznego/wzmacniającego.

**6** Umieść ręce po każdej ze stron stopki, a następnie równomiernie prowadź tkaninę podczas szycia.

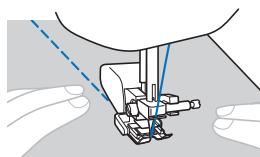

**Używanie prowadnika do pikowania (sprzedawany oddzielnie)**

Prowadnik do pikowania przeznaczony jest do szycia równo rozmieszczonych ściegów równoległych.

**1** Włóż trzpień prowadnika do pikowania do otworu z tyłu stopki kroczącej lub uchwytu stopki.

Stopka krocząca

Uchwyt stopki

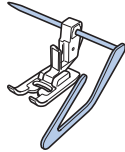
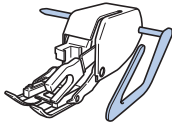

**2** Wyreguluj położenie trzpienia prowadnika do pikowania w taki sposób, by był on ustawiony równolegle do istniejącego już ściegu.

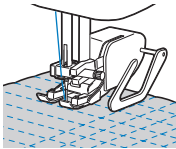

## ■ Pikowanie ze swobodnym poruszaniem materiałem

Zalecamy założenie modułu sterowania stopką i szycie ze stałą prędkością.

(Dla modeli wyposażonych w regulator szybkości szycia w maszynie)

Można dostosować prędkość szycia za pomocą regulatora szybkości szycia na maszynie.

### ⚠ UWAGA

- Podczas pikowania ze swobodnym poruszaniem materiałem należy dostosować szybkość podawania materiału do prędkości szycia. Jeśli materiał będzie przesuwany szybciej od prędkości szycia, igła może się złamać lub może wystąpić inne uszkodzenie.

Stopka do pikowania\* wykorzystywana jest do pikowania ze swobodnym poruszaniem materiałem przy użyciu ściegów zygzakowych lub dekoracyjnych albo do pikowania ze swobodnym poruszaniem materiałem za pomocą prostych linii na tkaninie o nierównej grubości.

\* Akcesoria sprzedawane osobno. Skontaktuj się z autoryzowanym sprzedawcą produktów firmy Brother.

### □ Stopka do pikowania

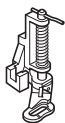

- 1 Przesuń przełącznik pozycji transportera, umieszczony z tyłu maszyny, na jej bazie, na pozycję (w lewo, patrząc z kierunku tylnej strony maszyny).

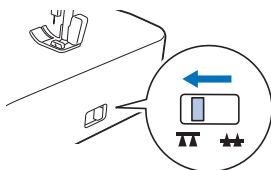

→ Transportery są opuszczone.

- 2 Wybierz ścieg.



- \* Ściegi mogą się różnić w zależności od modelu maszyny. Sprawdź wybór ściegów na korpusie maszyny, a następnie wybierz numer ściegu.
- \* Jeśli żaden z powyższych ściegów nie jest dostępny, wybierz „”, a na początku i na końcu szycia wyciągnij górną nić na spodnią stronę tkaniny, a następnie zwiąż ją z nicią dolnej szpulki.
- \* Nie używaj podczas szycia wstecznego i automatycznego ściegu wstecznego/ wzmocniającego.

- 3 Wymontuj stopkę i uchwyt stopki.

- Podczas zdejmowania uchwytu stopki maszyna wyłączy się. Aby uzyskać szczegółowe informacje, patrz Instrukcja obsługi.

- 4 Załóż stopkę do pikowania, umieszczając jej trzpień ponad śrubą mocującą igły i wyrównując dolny lewy fragment stopki do pikowania z prowadnikiem stopki.

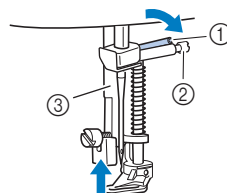

- 1 Trzpień
- 2 Śruba mocująca igły
- 3 Prowadnik stopki

### 💡 INFORMACJA

- Upewnij się, że stopka do pikowania nie jest nachylona.

- 5** Przytrzymaj stopkę do pikowania w miejscu prawą dłonią, a następnie lewą dłonią, za pomocą śrubokrętu, dokręć śrubę uchwytu stopki.

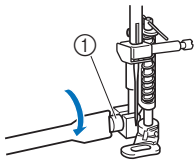

① Śruba uchwytu stopki

## ⚠ UWAGA

- Pamiętaj, aby mocno dokręcić śruby za pomocą dołączonego do maszyny śrubokrętu. W przeciwnym razie igła może wejść w kontakt ze stopką do pikowania, wyginając się lub łamiąc.

- 6** Użyj obu rąk, by przytrzymać tkaninę, a następnie przesuwaj ją w niezmiennym tempie, aby ścieg był równomierny, o długości ok. 2,0 mm - 2,5 mm (ok. 1/16 cala - 3/32 cala).

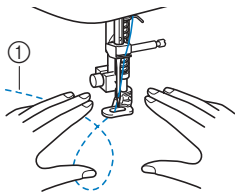

① Ścieg

- 7** Po zakończeniu szycia przesuń dźwignię przełącznika pozycji transportera na pozycję **▲▲** (w prawo, patrząc z kierunku tylnej strony maszyny) i obróć pokrętko, aby unieść transportery.

## Inne zastosowania ściegów

### ■ Przyszywanie tkanin rozciągliwych

Po przyszyciu taśmy elastycznej do mankietu lub talii odzieży, wymiary końcowe będą takie, jak rozciągnięta taśma elastyczna. Dlatego konieczne jest stosowanie taśmy elastycznej o odpowiedniej długości.

#### 1 Przytnij szpilkami taśmę elastyczną do lewej strony tkaniny.

Przytnij szpilkami taśmę elastyczną do tkaniny w kilku miejscach, aby upewnić się, że jest ona równomiernie umieszczona na tkaninie.

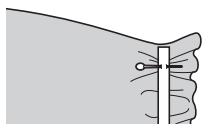

#### 2 Załóż stopkę do ściegu zygzakowego „J”.

#### 3 Wybierz ścieg.



\* Sprawdź numer ściegu na korpusie maszyny i ustaw maszynę na ten wzór ściegu.

#### 4 Przyszyj taśmę elastyczną do tkaniny, naciągając taśmę tak, by była tej samej długości, co tkanina.

Przesuwając lewą ręką tkaninę za stopką, prawą ręką naciągnij tkaninę przy szpilce położonej najbliżej przodu stopki.

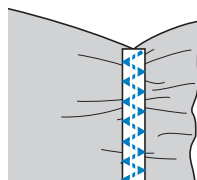
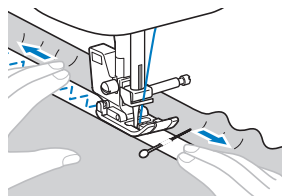

### ! UWAGA

- Podczas szycia upewnij się, że igła nie będzie dotykała szpilek. W przeciwnym razie igła może się wygiąć lub złamać.

## ■ Ryglowanie

Dostępny w modelach z następującym ściegiem.



Rygli używa się do wzmocnienia punktów narażonych na większe zużycie, takich jak rogi i otwory kieszeni.

Przykładowa procedura szycia przy pomocy rygli została opisana poniżej.

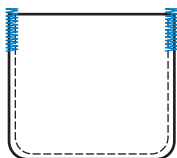

### 1 Określ długość rygla.

Ustaw płytkę prowadnika guzika na stopce do obszywania dziurek „A” na długość rygla. (Odległość między oznaczeniami na skali stopki wynosi 5 mm (3/16 cala)).

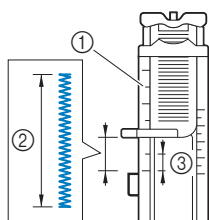

- ① Skala stopki
- ② Długość rygla
- ③ 5 mm (3/16 cala)

- Można użyć rygli o maksymalnej długości około 28 mm (1-1/8 cala).

### 2 Załóż stopkę do obszywania dziurek „A”.

Przed zainstalowaniem stopki do obszywania dziurek „A”, przełóż górną nić pod stopką przez otwór.

### 3 Wybierz ścieg.



- \* Sprawdź numer ściegu na korpusie maszyny i ustaw maszynę na ten wzór ściegu.

- 4 Umieść tkaninę w taki sposób, aby otwór kieszeni był zwrócony ku Tobie, a następnie opuść dźwignię podnoszenia stopki tak, aby igła opadła 2 mm (1/16 cala) przed otworem kieszeni.

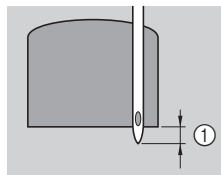

- ① 2 mm (1/16 cala)

- 5 Opuść dźwignię otworów na guziki jak najniżej.

- 6 Delikatnie przytrzymaj końcówkę górnej nici lewą ręką, a następnie rozpocznij szycie.

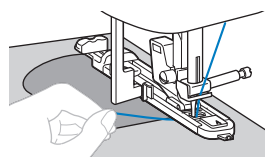

- 7 Po zakończeniu szycia unieś dźwignię podnoszenia stopki, usuń tkaninę i odetnij nici.

- 8 Unieś dźwignię otworów na guziki do pierwotnej pozycji.

## ■ Fagotowanie

Dostępny w modelach z następującymi ściegami.



Przeszywanie otwartych szwów w poprzek jest zwane „fagotowaniem”. Ta technika jest używana podczas szycia bluzek i ubrań dla dzieci. Ścieg ten jest bardziej dekoracyjny, jeśli używana jest grubsza nić.

- 1** Użyj żelazka, aby złożyć dwa kawałki tkaniny wzdłuż ich szwów.
- 2** Przyfastryguj dwa kawałki tkaniny oddzielone od siebie o około 4 mm (3/16 cala) do cienkiego papieru lub materiału stabilizującego rozpuszczalnego w wodzie.  
Jeśli narysujesz linię pośrodku cienkiego papieru lub materiału stabilizującego rozpuszczalnego w wodzie, szycie stanie się prostsze.

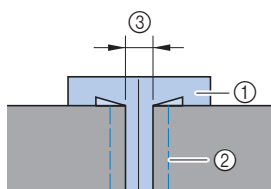

- ① Cienki papier lub materiał stabilizujący rozpuszczalny w wodzie
- ② Ścieg fastrygowy
- ③ 4 mm (3/16 cala)

- 3** Załóż stopkę do ściegu zygzakowego „J”.

- 4** Wybierz ścieg.



\* Ściegi mogą się różnić w zależności od modelu maszyny. Sprawdź wybór ściegów na korpusie maszyny, a następnie wybierz numer ściegu.

- 5** Ustaw szerokość ściegu na 7,0 mm (1/4 cala).

- 6** Zajmij się szyciem, utrzymując środek stopki równoległe do środkowej linii między dwoma kawałkami tkaniny.

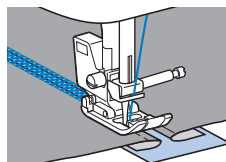
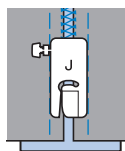

- 7** Po zakończeniu szycia usuń papier.



## ■ Ścieg falisty

Dostępny w modelach z następującym ściegiem.



Falujący, powtarzający się wzór ściegu, przypominający muszle, nazywa się „ściegiem falistym”. Stosuje się go na kołnierzykach bluzek i w celu dekoracji krawędzi projektów.

**1** Załóż stopkę do monogramów „N”.

**2** Wybierz ścieg.



\* Sprawdź numer ściegu na korpusie maszyny i ustaw maszynę na ten wzór ściegu.

**3** Rozpocznij szycie wzdłuż krawędzi tkaniny, pilnując, by nie szyć bezpośrednio na jej krawędzi.

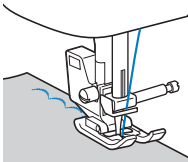

**4** Przytnij tkaninę wokół ściegu.

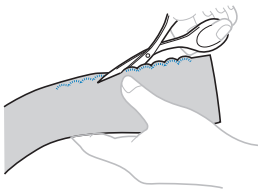

- Uważaj, aby nie przeciąć nici ściegu.

## ■ Marszczenie

Dostępny w modelach z następującymi ściegami.



Ścieg dekoracyjny utworzony na skutek szycia lub haftowania na partiach zebranego materiału nazywa się „marszczeniem”. Używa się go do dekoracji przodów bluzek lub mankietów.

Marszczenie dodaje fakturę i nadaje elastyczności tkaninie.

- 1 Załóż stopkę do ściegu zygzakowego „J”.
- 2 Wybierz ścieg prosty, a następnie ustaw długość ściegu na 4 mm (3/16 cala) i zmniejsz napięcie nici.
- 3 Zajmij się szyciem szwów równoległych położonych w odległości 1 cm (3/8 cala) od siebie, a po zakończeniu pociągnij za nici dolne, aby utworzyć marszczenia.

Wygładź zgromadzony materiał, prasując go.

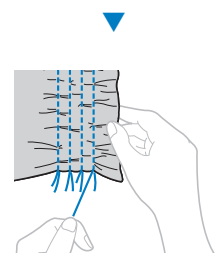
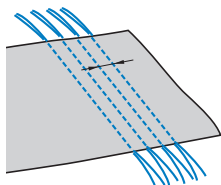

- 4 Wybierz ścieg.



\* Ściegi mogą się różnić w zależności od modelu maszyny. Sprawdź wybór ściegów na korpusie maszyny, a następnie wybierz numer ściegu.

- 5 Zaczynaj szyć między ściegami prostymi i wyciągnij nici ściegów prostych.

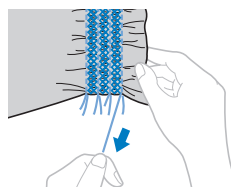
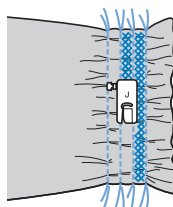

## ■ Ścieg muszelkowy do zakładania

Dostępny w modelach z następującym ściegiem.



Zebrane fragmenty materiału wyglądające jak muszle nazywa się „ściegiem muszelkowym”. Używa się go do dekoracji krawędzi, przodów bluzek lub mankietów wykonanych z cienkich tkanin.

- 1 **Narysuj równomiernie rozmieszczone linie na ukos tkaniny, a następnie złóż ją wzdłuż linii.**

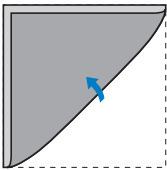

- 2 **Zalóż stopkę do ściegu zygzakowego „J”.**

- 3 **Wybierz ścieg, a następnie zwiększ napięcie nici.**



\* Sprawdź numer ściegu na korpusie maszyny i ustaw maszynę na ten wzór ściegu.

- 4 **Szyjąc, upewnij się, że igła opada zaraz za krawędzią zewnętrzną tkaniny.**

Składaj tkaninę pojedynczo, wzdłuż linii, a następnie szij wykorzystując ścieg muszelkowy.

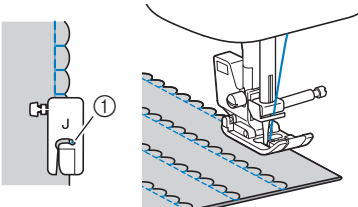

① Punkt opuszczania igły

- 5 **Po zakończeniu szycia usuń tkaninę. Rozłóż tkaninę, a następnie zaprasuj założone fragmenty na jedną stronę.**

### ■ Łączenie

Dostępny w modelach z następującymi ściegami.



Dekoracyjny ścieg mostkowy może być wykorzystany do naszywania na naddatki szwów połączonych ze sobą tkanin. W ten sposób szyje się koldry techniką patchwork.

**1** Załóż stopkę do ściegu zygzakowego „J”.

**2** Zszyj ze sobą boki prawych stron dwóch kawałków tkaniny, a następnie rozłóż naddatki szwów.

**3** Wybierz ścieg.



\* Ściegi mogą się różnić w zależności od modelu maszyny. Sprawdź wybór ściegów na korpusie maszyny, a następnie wybierz numer ściegu.

**4** Obróć tkaninę na drugą stronę tak, by prawa strona znajdowała się u góry, a następnie przesyj ścieg, wyrównując środek stopki ze ściegiem.

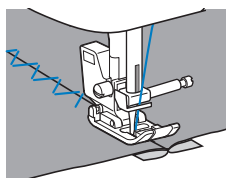

## ■ Ścieg pamiętkowy

(modele wyposażone w stopkę do monogramów „N”)

Otwory stosowanej w tym ściegu igły skrzydełkowej są większe, przez co powstaje ścieg dekoracyjny przypominający koronkę. Używa się go do dekoracji krawędzi ubrań i obrusów wykonanych z tkanin cienkich lub średniej grubości, a także tkanin o splocie płóciennym.

### 1 Zainstaluj igłę skrzydełkową.



- Użyj igły skrzydełkowej o rozmiarze 130/705H 100/16.
- W celu uzyskania informacji na temat wymiany igły, patrz Instrukcja obsługi.
- Nawlekacza igły nie można używać z igłą skrzydełkową, ponieważ można uszkodzić maszynę. Ręcznie przewleczyć nić przez ucho igły w kierunku od siebie.

### 2 Załóż stopkę do monogramów „N”.

### 3 Wybierz ścieg.



- \* Ściegi mogą się różnić w zależności od modelu maszyny. Sprawdź wybór ściegów na korpusie maszyny, a następnie wybierz numer ściegu.

## ⚠ UWAGA

- Szyjąc przy pomocy igły skrzydełkowej, wybierz ścieg o szerokości 6,0 mm (15/64 cala) lub mniejszej. W przeciwnym wypadku igła może się wygiąć lub złamać.
- Po zmianie szerokości ściegu powoli obróć pokrętło do siebie (przeciwnie do kierunku ruchu wskazówek zegara) i sprawdź, czy igła nie dotyka stopki. Jeśli igła uderza o stopkę, igła może się wygiąć lub złamać.

### 4 Rozpocznij szycie.

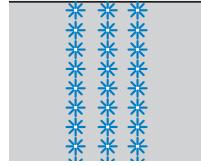

## WPROWADZANIE REGULACJI

(Dostępne w modelach z liczbą ściegów 25 lub większą).

Wzór ściegu może czasami nie wyglądać zbyt korzystnie. Zależy to od rodzaju lub grubości tkaniny, używanego materiału stabilizującego, prędkości szycia itp. Jeśli efekt nie jest zadowalający, wykonaj kilka próbnych szwów w tych samych warunkach, jak prawdziwy projekt i dostosuj do nich wzór ściegu w sposób opisany poniżej. Jeśli wzór ściegu nie będzie zadowalający nawet po dokonaniu regulacji w oparciu o wzór ściegu opisany poniżej, należy indywidualnie dostosować każdy wzór ściegu.

### Przypomnienie

- Tej regulacji można dokonać dla  (ścieg pikowania punktowego), ściegów dekoracyjnych satynowych i ściegów krzyżykowych. Szczegółowe informacje na temat wbudowanych wzorów ściegów podano w „Tabeli ściegów” (<http://s.brother/cmkg/>).

**1** Wyłącz maszynę.

**2** Przytrzymanie wciśniętego przycisku ① włącza maszynę.



**3** Po włączeniu maszyny zwolnij przycisk ①.

→ Na wyświetlaczu pojawi się ekran regulacji ściegu.

**4** Ustaw długość ściegów za pomocą przycisków długości ściegu.



① Przyciski długości ściegu

- Jeżeli wzór ściegu jest ściągnięty: Naciśnij przycisk długości ściegu „+” kilka razy.

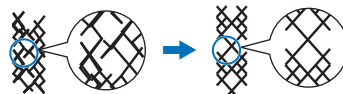

- Jeżeli we wzorze ściegu są przerwy: Naciśnij przycisk długości ściegu „-” kilka razy.

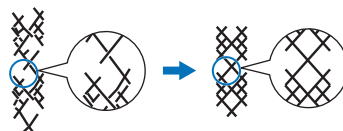

**5** Ponownie przeprowadź szycie przy użyciu tego wzoru ściegu.

- \* Jeśli wzór ściegu nadal ma niezadowalającą jakość, dokonaj regulacji ponownie, aż wzór ściegu wyjdzie poprawnie.

### INFORMACJA

- Regulator szybkości szycia nie może być używany z tym wzorem ściegu.

## INDEKS

<b>A</b>	
Aplikacja .....	31
<b>C</b>	
Cienkie tkaniny .....	11
<b>D</b>	
Denim (dżins) .....	10
Dziurka na guzik .....	23
<b>F</b>	
Fagotowanie .....	40
Fragmenty owalne .....	6
<b>G</b>	
Grube tkaniny .....	10
<b>I</b>	
Igła skrzydełkowa .....	45
<b>L</b>	
Łączenie .....	44
<b>M</b>	
Marszczenie .....	42
<b>N</b>	
Naszywanie guzików .....	27
<b>P</b>	
Patchwork .....	32
Pikowanie .....	34
Pikowanie ze swobodnym poruszaniem materiałem ...	36
Podstawowe szwy .....	17
Pozycja igły .....	7, 17
Prowadnik do pikowania .....	35
Przełącznik pozycji transportera .....	36
<b>R</b>	
Równe naddatki szwów .....	7
<b>S</b>	
Ścieg do krytej mereżki .....	20
Ścieg falisty .....	41
Ścieg muszelkowy do zakładania .....	43
Ścieg pamiątkowy .....	45
Ścieg ryglowania .....	39
Ściegi obrębiania .....	18
Skóra .....	13
Stopka krocząca .....	34
Sztukowanie .....	33
<b>T</b>	
Taśma elastyczna .....	38
Taśma rzepowa .....	14
Tkanina .....	10
Tkaniny elastyczne .....	12
Tkaniny winylowe .....	13
<b>Z</b>	
Zamek błyskawiczny .....	29

Pomocne informacje (przewodnik szycia, tabela ściegów, filmy instruktażowe, często zadawane pytania itp.) dotyczące urządzeń Brother można znaleźć na stronie internetowej <http://s.brother/cpkag/>.



Aby uzyskać informacje na temat filmów wideo, odwiedź stronę internetową <http://s.brother/cvkag/>.



Brother Support Center to aplikacja dla urządzeń mobilnych oferująca pomocne informacje (filmy instruktażowe, często zadawane pytania itp.) dotyczące urządzeń Brother. Aby ją pobrać, odwiedź sklep Google Play™ lub App Store.



Google Play™



App Store

### Znaki towarowe

App Store jest znakiem usługowym firmy Apple Inc.

Android oraz Google Play są znakami handlowymi firmy Google, Inc.

Korzystanie z tych znaków handlowych wymaga odpowiedniej zgody firmy Google.