

使用說明書

電腦刺繡縫紉機

Product Code (產品編號) : 882-W70



使用本機前，請務必仔細閱讀本文件。
建議妥善保管本文件，以供日後參考。

簡介

感謝您購買本機。在使用本機前，請仔細閱讀「安全須知」，然後閱讀本使用說明書以便正確操作各種功能。請務必妥善保管本使用說明書，以供日後參考。未能遵守這些說明，可能提高人體傷害或財產受損的風險，包括火災、觸電、灼傷或窒息。

安全須知

使用本機之前，請先閱讀下列安全須知。

危險

- 可避免觸電的危險：

- 1 在使用、清潔之後、進行任何在本說明書中提及的用戶保養調整時，或當無人看管時，請務必從電源插座中拔出本機的電源插頭。

警告

- 可避免灼傷、火災、觸電或人體傷害的危險：

- 2 取下外殼或進行其他在本使用說明書中提及的任何調整時，請務必從電源插座中拔出本機的電源插頭。
 - 要拔出本機的電源插頭，請先將電源開關轉至符號「O」的位置關閉本機，然後再握住電源插頭將其從電源插座中拔出。請勿拉扯電源線。
 - 請務必將本機的電源插頭直接插入電源插座。請勿使用延長線。
 - 如果電源被切斷，請務必拔出本機的電源插頭。

3 電氣危險：

- 本機應連接至銘牌標示範圍內的交流電源。請勿連接至 DC 電源或反向器。如果您不確定您的電源類型，請與合格的電工聯絡。
- 本機僅供在購買國家使用。

- 4 當電源線或插頭破損、縫紉機不能正常運作、發生過跌落或損壞或濺上水時，切勿繼續使用本機。請將本機送到最近的 Brother 授權代理商，進行檢查、修復、及電器或機械調整。

- 存放或使用本機時，如果您發現異味、發熱、變色或變形等任何異常情況，請立即停止使用本機並拔出電源線。
- 搬運本機時，請務必握住把手部分拿起。從其他位置抬起本機可能會損壞本機或使機器掉落，導致人體傷害。
- 抬起本機時，務必小心謹慎以免傷及您的背部或膝蓋。

5 請務必保持工作區域清潔：

- 操作本機時切勿堵塞任何通風口。請務必確保本機及腳踏板的通風口中不要堆積任何飛絨、灰塵或碎布。
- 請勿在腳踏板上堆放任何物品。
- 請勿掉落或插入任何物體到任何機器的開口。
- 請勿在使用噴霧劑或提供氧氣的場所使用本機。
- 請勿在烤箱或熨斗等熱源附近如使用本機，否則機器、電源線或正在縫紉的衣物可能會被點燃，導致火災或觸電。
- 請勿將本機放置在不穩或傾斜的桌面等不穩妥的平面，否則可能因本機掉落導致人體傷害。

6 縫紉時需特別注意：

- 請務必注意繡針。請勿使用彎曲或損壞的繡針。
- 手指務必不要靠近任何移動的零件。在繡針附近要特別小心。
- 在繡針附近進行調整作業時，請將主開關轉至「O」的位置，關閉本機。
- 請勿使用損壞的或不正確的針板，否則會引起斷針。
- 縫紉時，請勿推擠或拉扯布料。當用手做自由壓線時，請務必遵守說明，否則會使車針彎曲而導致斷針。

7 本機不是玩具，因此：

- 孩童使用本機或本機使用中附近有孩童時，務必請小心謹慎。
- 切勿讓孩童靠近本機提供的包裝塑膠袋並且隨意棄置。切勿讓孩童玩耍塑膠袋，否則有窒息的危險。
- 請勿在戶外使用本機。

8 延長使用壽命的注意事項：

- 使用及存放本機時，請避免陽光直射或濕度高的場所。請勿在有加熱器、熨斗、鹵素燈或其他高溫物體附近使用或存放本機。
- 限用中性肥皂或洗滌劑清潔機器外殼。請勿使用可能損傷本機外殼或其本身的苯、稀釋劑和去污粉。
- 當更換或安裝任何組件、壓布腳、繡針或其他零件時，請務必參考本使用說明書以確保正確安裝。

9 修理或調整注意事項：

- 照明燈組損壞時，請洽 Brother 授權經銷商進行更換。
- 當本機發生故障或需要進行調整時，請先參考使用說明書背面的故障排除表，自己進行檢查和調整機器。問題無法解決時，請洽當地的 Brother 授權經銷商。

請按本使用說明書的規定使用本機。

請使用廠商在本使用說明書中指定的配件。

只能使用本機專用的滑鼠。

本使用說明書的內容和本產品的規格若有變更，恕不另行通知。

詳細的產品資訊或更新，請瀏覽我們的網站

www.brother.com。

請妥善保管本使用說明書 本機僅供家庭使用。

僅針對 CENELEC 會員國以外的國家

身體、感官或精神能力不足、或缺乏經驗及知識的人員（包括孩童），不適用於使用本機，但這些人員受到負有其安全責任的人員照管或相關的使用說明時除外。應妥善照管年幼孩童，不要讓他們玩耍機器。

僅針對 CENELEC 會員國

8 歲以上孩童和身體、感官或精神能力不足、或缺乏經驗及知識的人員可使用本機，但他們必須受到安全使用本機的監督或指導並了解相關危險。不要讓孩童玩耍本機。不要讓孩童在無人監督時進行清潔與使用者維修。

僅針對英國、愛爾蘭、馬爾他及塞浦路斯

重要資訊

- 更換插頭保險絲時，請使用經 ASTA 認證為 BS 1362 等級的保險絲；亦即插頭上帶有  標記及額定功率的插頭。
- 務必請更換保險絲護蓋。切勿使用沒有保險絲護蓋的插頭。
- 如果可用的電源插座不適合本設備提供的插頭，應聯繫 Brother 授權經銷商索取正確的轉接頭。

適用於台灣

注意！

依據 低功率電波輻射性電機管理辦法

第十二條：經型式認證合格之低功率射頻電機，非經許可，公司、商號或使用者均不得擅自變更頻率、加大功率或變更原設計之特性及功能。

第十四條：低功率射頻電機之使用不得影響飛航安全及干擾合法通信；經發現有干擾現象時，應立即停用，並改善至無干擾時方得繼續使用。前項合法通信，指依電信法規定作業之無線電通信。低功率射頻電機須忍受合法通信或工業、科學及醫療用電波輻射性電機設備之干擾。

雷射聲明

IEC 60825-1 規格

依 IEC 60825-1:2007 與 IEC 60825-1:2014 規格規範，本機為第 1 級雷射產品。

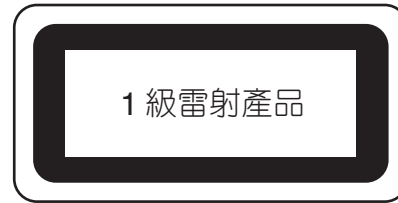

本機所安裝的雷射裝置所發出的雷射光束輸出以限制在安全水平之內。但本機內含有 6 毫瓦、630 至 640 奈米波長、平行發散角 6 至 12 度、垂直發散角 28 至 40 度的 InGaAlP 雷射二極體。因此在拆卸或改裝本機時，可能會對眼睛造成傷害。

設計有安全預防措施，以避免操作者曝露在雷射光束下。

注意

- 此縫紉機的雷射裝置搭載 3B 級雷射二極體。在任何情況下皆不可開啓雷射設備。
- 若未依說明書內所指明的方式進行操作、調整或步驟執行，可能會導致危險的輻射曝露。

使用條款

重要訊息 - 請仔細閱讀：

本使用條款（以下簡稱「合約」）為兄弟工業株式會社（以下簡稱「公司」）與貴用戶所簽訂之法律合約，其對貴用戶使用公司安裝或提供之用於縫紉的任何軟體或工藝產品（「公司產品」）進行規定。「軟體」一詞係指公司產品之任何及全部內容資料、設計資料、資料格式、韌體以及電腦應用程式或行動裝置應用程式。

本軟體與公司產品一經使用，即表示貴用戶已同意接受本合約條款之約束。若貴用戶不同意本合約條款，公司便不願意授權本軟體，貴用戶將無法使用本軟體。本合約之修改和補充可能隨本軟體一起提供。

代表某實體接受本合約之個人向公司表示，其有權代表該實體簽署具有約束力的法律合約。

條款與條件

1 賦予授權。

- 1.1 依據本合約，公司特此賦予貴用戶個人、非專屬、不可轉讓、可撤銷之授權，供貴用戶僅在公司產品範圍內使用本軟體。
- 1.2 本軟體僅授權使用，而非販售或斷，僅供貴用戶在本合約之規範下使用。公司或其供應商保留與本軟體有關的一切權利、產權和權益，包括但不限於與之有關的一切智慧財產權。

2 限制

- 2.1 除非本合約明文規定或當地法律要求之外，貴用戶應同意：
 - 2.1.1 不得反向組譯、反編譯、反向工程、翻譯或嘗試以其他方式擷取本軟體的原始碼（包括使用公司產品或內容編輯應用程式軟體建立的資料或內容；此第 2 條同樣適用於下文）；
 - 2.1.2 不得根據本軟體之全部或部分建立衍生作品；
 - 2.1.3 未經公司事先書面同意，不得將本軟體之全部或部分以任何形式散佈、提供給任何其他人；
 - 2.1.4 不得複製本軟體，除非正常使用本軟體與公司產品時偶然複製，或者基於備份或存檔時必須複製；
 - 2.1.5 不得轉讓、出租、租用、轉授、借出、翻譯、併購、改編、變更、改變或修改本軟體之全部或部分，亦不得將本軟體或其任何部分與其他程式組合或納入其中；
 - 2.1.6 將公司版權通知與本合約納入本軟體之全部或部分副本；並且
 - 2.1.7 不得將本軟體用於除本合約第 1 條規定以外之任何用途（包括但不限於使用未授權之縫紉 / 工藝產品或軟體）。

3 無擔保

在適用法律允許的範圍內，本軟體依據「現狀」的原則提供給貴用戶，不帶任何口頭或書面、明示或暗示之擔保或條件。公司明確否認對可銷售性、品質滿意度、非侵權性以及 / 或適於特定用途提供任何暗示擔保或條件。

4 責任限制

- 4.1 對於由任何一方引起的利潤、收入或儲蓄損失、資料遺失、使用中斷或者後果性、偶然性、特殊性、懲罰性或間接性損害，即使公司已被告知可能發生由本軟體、支援服務或本合約引起或與之有關的該等損害，公司概不對貴用戶、其終端使用者或任何其他實體承擔任何責任（無論訴訟的形式為合約或侵權）。即使沒有達到任何有限補償的根本目的，在適用法律允許的最大範圍內，該等限制將一律適用。
- 4.2 即使本文第 3 條或第 4.1 條已規定，但本合約都無意排除或限制公司對由於疏忽造成的死亡或人身傷害負責或者限制消費者的法律權利。

5 終止

- 5.1 如果貴用戶實質上違反本合約下任何條款且未按公司要求立即糾正該等違約行為，公司有權向貴用戶發出書面通知，隨時終止本合約。
- 5.2 基於任何原因終止後，根據本合約賦予貴用戶的一切權利應同時終止，貴用戶應停止本合約賦予的一切使用行為，立即從貴用戶持有的所有電腦設備中刪除或移除本軟體，並且刪除或銷毀貴用戶持有本軟體或其衍生作品的所有副本。除上述要求以外，貴用戶應從持有的公司產品中刪除貴用戶建立的內容或設計資料。

6 其他條款

- 6.1 貴用戶不得違反任何適用法律法規，出口或再出口本軟體或任何其副本或改編程式。
- 6.2 未經公司書面同意，貴用戶不得將本合約之全部或部分內容轉讓給任何第三方或權益相關方。貴用戶透過資產或股票併購、出售而變更控制權或重組時，應視為本合約下的轉讓。
- 6.3 貴用戶同意違反本合約將致使公司遭受無可挽救的損失，且金錢賠償不足以彌補。除了此處或法律載明的任何補償，公司在沒有擔保、其它擔保或損害證明的情況下，有權主張衡平法下的救濟。
- 6.4 若本合約內任何條文被管轄法院宣告或判定為無效或無法執行，則該等條文應分割開來且獨立於本合約的其餘條文，其餘條文和整個合約之效力不應受到影響。
- 6.5 本合約與所有附錄或此處所述之其他附件共同構成雙方之間關於本文主題事項的完整合約，取代雙方之間就該主題達成的所有口頭和書面提議。
- 6.6 若公司未能堅持貴用戶履行本協議項目下的任何義務，或公司未對貴用戶行使任何權利，或公司延遲行使權利，均不得視為公司對該等權利的放棄，亦不表示貴用戶無需履行該等義務。若公司確實免除貴用戶的違約責任，公司將僅以書面形式確認，但不得視為公司將自動免除貴用戶
- 6.7 在以後發生的違約責任。關於本軟體或本合約的一切索賠和爭議，以貴用戶所居住的州或國家（或者貴用戶的業務主營地）的法律為準據法。

商標

Secure Digital (SD) Card 是 SD-3C, LLC 的註冊商標或商標。

CompactFlash 是 Sandisk Corporation 的註冊商標或商標。

Memory Stick 是 Sony Corporation 的註冊商標或商標。

SmartMedia 是 Toshiba Corporation 的註冊商標或商標。

MultiMediaCard (MMC) 是 Infineon Technologies AG 的註冊商標或商標。

xD-Picture Card 是 Fuji Photo Film Co. Ltd. 的註冊商標或商標。

本軟體部份內容根據 Independent JPEG Group 的部份作品。

WPA™ 和 WPA2™ 是 Wi-Fi Alliance® 的商標。

本說明書所提及各軟體名稱之公司，均有針對個別相關軟體程式之「軟體授權協議」。

Brother 產品、相關文件及其他任何資料所示品牌名稱及產品名稱均為其各自公司之商標或註冊商標。

開放來源授權備註

本產品包括開放來源軟體。

若要查看開放來源授權備註，請前往 Brother Solutions Center 「<http://s.brother/cpeaa/>」上您的產品型號首頁的說明書下載部分。

目錄

第 1 章 準備工作	11	第 3 章 多種針趾	71
本機零組件名稱	12	實用針趾	72
隨附的配件	15	直線針趾	72
部份國家或地區的隨附配件	18	鋸齒縫針趾	76
選購	18	車布邊	76
使用多功能螺絲批 (部分機型隨附)	20	壓線	77
使用線輪座 (部分機型隨附)	20	暗針縫	83
開機 / 關機	22	貝殼縫	85
LCD 螢幕	23	彎月縫	85
使用本機設定鍵	27	衣褶裝飾縫	85
使用本機說明	31	抽紗縫	86
使用針趾花樣說明功能	32	車縫帶子或鬆緊帶	86
無線網路連接功能	33	傳家寶花樣	87
啟用無線網路連線	33	一步驟開釦眼	88
設定無線網路連線	33	四步驟開釦眼	90
將配件連接至本機	35	重趾縫	92
使用 USB 滑鼠 (另售)	35	縫紉鈕釦	93
梭子繞線 / 安裝	36	裝飾孔	94
梭子繞線	36	多向縫 (直線針趾和鋸齒縫針趾)	94
安裝梭子	40	安裝拉鍊	95
將底線往上拉	41	進行調整	97
穿上線	42	製作階梯式針趾花樣 (僅限 7 MM 緞繡針趾花樣)	98
穿上線	42	使用記憶功能	99
使用雙針模式	45	儲存針趾花樣	99
使用線輪座	46	讀取針趾花樣	99
更換車針	48	MY CUSTOM STITCH (我的自創針趾)	100
布料 / 線 / 車針組合	49	讀取儲存的針趾花樣	103
更換壓布腳	50	第 4 章 基本刺繡	105
更換壓布腳	50	刺繡前	106
用隨附的轉接頭安裝壓布腳	50	刺繡的步驟	106
使用雙重送布壓布腳	51	換裝附有 LED 提示燈的繡花壓布腳「W+」	106
第 2 章 基本縫紉	55	關於刺繡專用座	107
縫紉	56	選擇花樣	108
針趾類型	56	選擇刺繡花樣	109
基本縫紉	56	選擇文字花樣	110
組合針趾花樣	58	選擇外框花樣	112
縫紉迴針 / 原地止針針趾	59	組合花樣	112
自動迴針 / 原地止針縫	60	編輯花樣	114
壓布腳自動降下功能與切線功能	61	預覽花樣	116
針趾設定	62	變更花樣尺寸與密度	117
設定針趾寬度 / 針趾長度 / 「L/R Shift (左 / 右偏移)」	62	製作重複花樣	117
設定線張力	62	重複刺繡花樣	120
儲存針趾設定	63	編輯顏色	122
有用的功能	64	變更繡線顏色	122
自動切線	64	使用色彩隨機功能尋找新的配色	123
使用導引線標記調整車針落點	64	繡線顏色排序	124
繞軸旋轉	65	檢視刺繡畫面	125
使用壓布腳抬桿	66	準備好布料	127
Automatic Fabric Sensor System (自動布料感測器系統) (自動壓布腳壓力)	67	加裝熨燙型襯料 (背襯) 到布料	127
Needle Position - Stitch Placement (車針位置 - 針趾位置)	67	將布料捲在刺繡框上	128
使用直線針趾針板和直線針趾壓腳	67	安裝刺繡框	130
實用的縫紉技巧	69	確認花樣位置	131
縫紉技巧	69	以附有 LED 提示燈的繡花壓布腳「W+」檢查車針落點	131
各種布料的縫紉方法	69	顯示背景影像	132
縫紉裝飾性針趾花樣	70	檢查花樣位置	133
		刺繡花樣	134
		繡出漂亮的作品	134
		刺繡花樣	135
		使用貼布繡	136
		在刺繡流程中調整	138
		如果刺繡中斷線或底線用完	138
		關閉電源後恢復刺繡	138

第 5 章	進階刺繡	139
各種刺繡功能	140	
疏縫刺繡	140	
製作貼布片	140	
進行刺繡調整	143	
調整線張力	143	
調整替換梭殼（螺絲上無顏色記號）	145	
使用自動切線功能（跳過顏色修剪）	146	
使用剪線功能（修剪跳繡針趾）	146	
調整刺繡速度	147	
變更繡線顏色顯示	147	
對齊花樣與車針	147	
刺繡連接的文字	148	
使用記憶功能	150	
儲存刺繡花樣	150	
讀取刺繡花樣	150	
刺繡應用	151	
使用外框花樣製作貼布繡	151	
繡製分拆刺繡花樣	152	
第 6 章	My Design Center	155
	（我的設計中心）	
關於 MY DESIGN CENTER		
（我的設計中心）	156	
花樣繪製畫面	156	
創作設計之前	158	
描繪線條	158	
繪製區域	159	
使用印章鍵	160	
使用擦除鍵	161	
使用選取鍵	161	
針趾設定畫面	162	
指定個別針趾設定	162	
指定整體針趾設定	163	
載入背景影像	164	
線條轉換	165	
用線條轉換創建花樣	165	
插圖轉換	167	
用插圖轉換創建花樣	167	
壓線	169	
在 My Design Center（我的設計中心）進行基本壓線	169	
刺繡花樣周圍的裝飾性針趾（壓線功能）	171	
第 7 章	附錄	175
照料與保養	176	
加機油的限制	176	
存放本機的注意事項	176	
清潔梭床	176	
清潔梭殼區域中的切線器	177	
調整螢幕	177	
觸控面板故障	177	
故障排除	178	
故障排除常見主題	178	
上線太緊	178	
布料反面纏線	179	
線張力不正確	179	
布料卡在本機內無法取出	180	
從底線捲線器底座下方解開線	182	
症狀列表	182	
錯誤訊息	187	
規格	192	
升級本機軟體	194	
針趾設定表	194	
索引	200	



第 **1** 章

準備工作

請務必安裝最新版本的軟體。
請參考第 194 頁上的「升級本機軟體」。
<http://s.brother/cpeaa/>

本機零組件名稱

■ 主要零組件

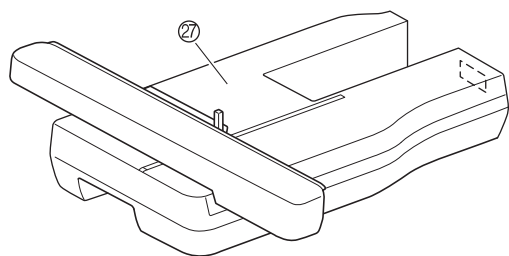
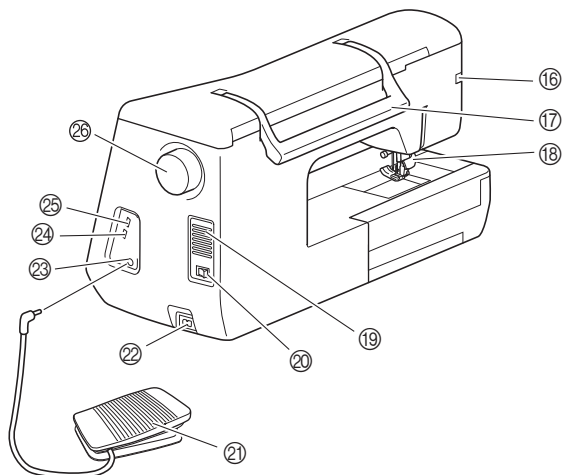
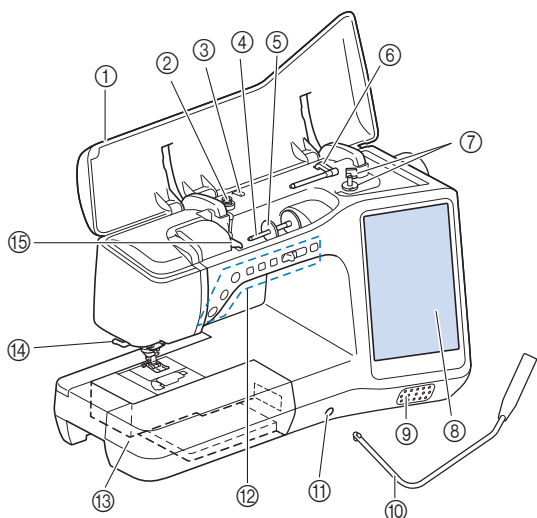

- ① 上蓋
- ② 預張力盤 (第 37 頁)
- ③ 捲底線的線導引 (第 37 頁)
- ④ 線輪柱 (第 42 頁)
- ⑤ 線輪蓋板 (第 36 頁)
- ⑥ 輔助線輪柱 (第 36 頁)
- ⑦ 底線捲線器 (第 36 頁)
- ⑧ LCD (液晶顯示螢幕) (第 23 頁)
- ⑨ 揚聲器
- ⑩ 壓布腳抬桿 (第 66 頁)
- ⑪ 壓布腳抬桿槽 (第 66 頁)
- ⑫ 操作按鈕和縫紉速度控制器 (第 13 頁)

- ⑬ 零配件盒 (有隔間) (第 14 頁)
- ⑭ 切線器 (第 43 頁)
- ⑮ 線導引板 (第 39 頁)
- ⑯ 壓布腳接頭 (第 52 頁、第 107 頁)
- ⑰ 把手
當輸送本機時，可使用把手來搬運。
- ⑱ 壓布腳拉柄

用  (壓布腳抬起按鈕) 來抬起壓布腳後，無法使用壓布腳拉柄。

- ⑲ 換氣孔
換氣孔是為了讓空氣流通，並提供馬達換氣用。當本機使用時，請勿蓋住換氣孔。
- ⑳ 主電源開關 (第 22 頁)
- ㉑ 腳踏板 (第 58 頁)
- ㉒ 電源線插座 (第 22 頁)
- ㉓ 腳踏板插孔 (第 58 頁)
- ㉔ 滑鼠用 USB 連接埠 (第 35 頁)
- ㉕ USB 連接埠
- ㉖ 手輪
朝自身方向轉動手輪 (逆時針)，即可升起或降下車針。
- ㉗ 刺繡專用座 (第 107 頁)

■ 車針與壓布腳部分

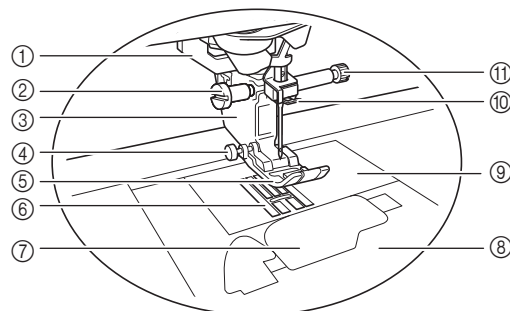

- ① 開釦眼拉柄 (第 89 頁)
- ② 壓布腳腳脛螺絲 (第 50 頁、第 106 頁)
- ③ 壓布腳腳脛 (第 50 頁)
- ④ 壓布腳鎖定栓 (第 69 頁)
- ⑤ 壓布腳
壓布腳是用於壓緊縫紉時車縫處的布料。請根據所選的針趾來換裝適當的壓布腳。
- ⑥ 送布齒
送布齒以縫紉方向送布。
- ⑦ 梭蓋 (第 40 頁)
- ⑧ 針板蓋 (第 40 頁)
- ⑨ 針板 (第 72 頁)
- ⑩ 針柱線導引 (第 43 頁)
- ⑪ 針留螺絲 (第 48 頁)

針板、梭蓋（有標記）和針板蓋上的量距

梭蓋上的量距為中針位針趾花樣的參考。針板和針板蓋上的量距為左針位針趾的參考。

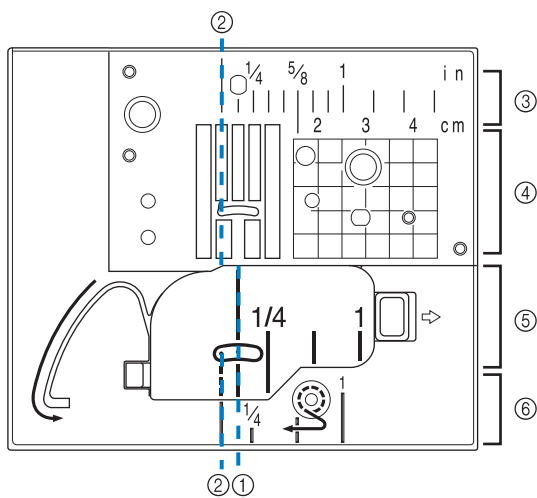

- ① 中針位的針趾
- ② 左針位的針趾
- ③ 針板上的左針位 <inch>
- ④ 針板上的左針位 <cm>
- ⑤ 梭蓋（有標記）上的中針位 <inch>
- ⑥ 針板蓋上的左針位 <inch>

■ 操作按鈕

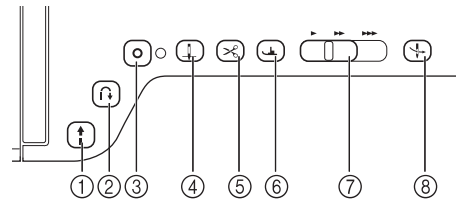



- ① 「啓動 / 停止」按鈕 

按「啓動 / 停止」按鈕開機或停機。按鈕顏色會根據本機操作模式而改變。

綠燈： 本機已預備好或正在操作中。
紅燈： 本機未預備好。
- ② 迴針按鈕 

按此按鈕，視所選針趾花樣而定，可縫紉迴針或原地止針針趾。（第 59 頁）
- ③ 原地止針按鈕 

按此按鈕，可重複縫紉單一針趾並打結。（第 59 頁）
至於文字 / 裝飾性針趾，按此按鈕，可縫紉出一個完整針趾，而不是在中間點就停止。
本機正在縫紉針趾時，此按鈕旁的 LED 會自動亮起，縫紉結束後則自動熄滅。
- ④ 車針位置按鈕 

按車針位置按鈕，可升起或降下車針位置。按兩次此按鈕可縫紉單一針趾。
- ⑤ 切線按鈕 

縫紉後按此切線按鈕，可自動修剪多餘的線頭。
- ⑥ 壓布腳抬起按鈕 

按此壓布腳抬起按鈕可降下壓布腳，並壓緊布料。再按一次此按鈕，可抬起壓布腳。
- ⑦ 縫紉速度控制器 

使用縫紉速度控制器可調整縫紉速度。往左滑動滑桿，即可以較慢的速度縫紉。往右滑動滑桿，即可以較快的速度縫紉。
- ⑧ 自動穿線按鈕 

使用此自動穿線按鈕可自動穿線。

■ 使用零配件盒

拉開零配件盒蓋，即可打開隔間。

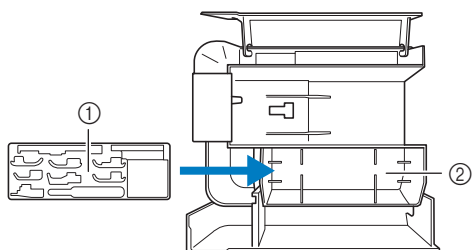
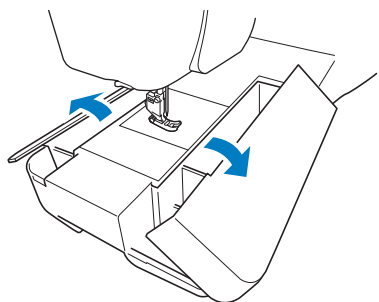

- ① 壓布腳隔間板
- ② 零配件盒的壓布腳存放空間

■ 使用配件盒（部分機型隨附）

□ 打開配件盒

將配件盒兩側的滑棒滑到解鎖位置，然後取下盒蓋，即可打開配件盒。

必須將兩個滑棒依相同方向滑動，才能打開或正確鎖定配件盒。

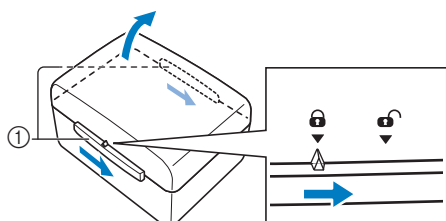

- ① 滑棒

□ 關上配件盒

1 將配件盒兩側的滑棒滑到解鎖位置。

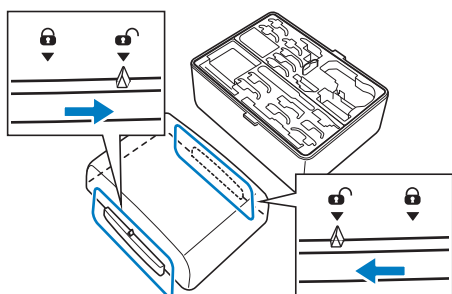

2 將盒蓋放在配件盒上，使盒蓋上的凹槽對準配件盒上的卡榫，然後將兩側滑棒滑回鎖定位置。

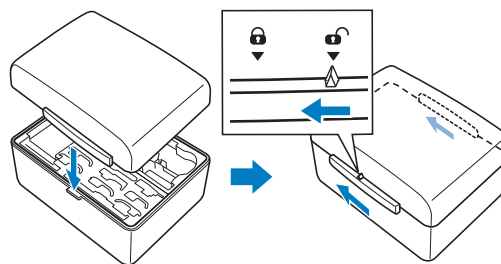

■ 存放底線夾

底線夾可存放在配件盒蓋內。

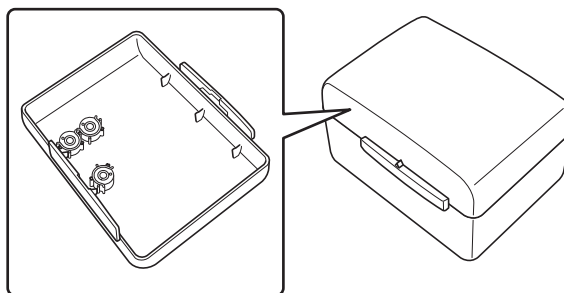

備註



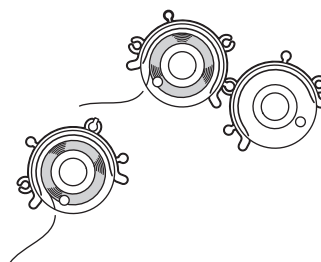

- 將底線夾放在梭子上，可防止線從梭子繞出。此外，將底線夾扣在一起，可方便存放梭子，而且可防止底線夾在掉落時四處滾動。



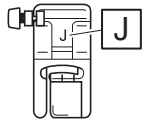
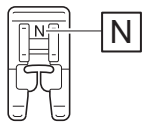
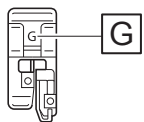
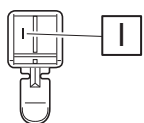
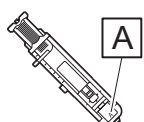
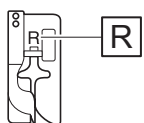
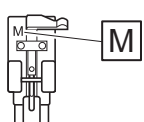
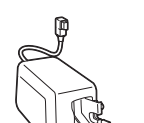
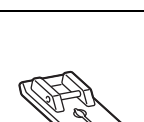

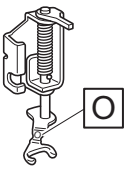
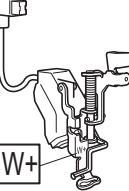
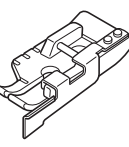
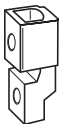

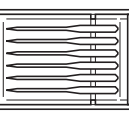
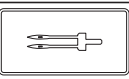



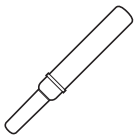



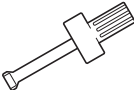





隨附的配件

打開包裝盒後，請清點下列配件。如有任何物品缺失或損壞，請洽詢 Brother 授權經銷商。

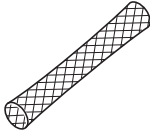
	配件名稱
	零件編號
	萬用壓布腳「J」(在機上)
	XF3022-001
	密針縫壓腳「N」
	X53840-351
	車布邊壓腳「G」
	XC3098-051
	拉鍊壓布腳「I」
	X59370-051
	開釦眼壓布腳「A」
	X57789-351
	暗針縫壓腳「R」
	X56409-051
	縫鈕釦壓腳「M」
	130489-001
	雙重送布壓布腳
	SA196 (美國) / SA196C (加拿大) DF1: XF4166-001 (歐洲) DF1CN: 115C05E601C (中國) DF1AP: 115C05E701C (其他區域)
	直線針趾壓腳
	SA167 (美洲) F042N: XG6615-001 (歐洲) F042: XC1973-052 (其他區域)

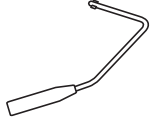
	配件名稱
	零件編號
	前開式自由壓布腳「O」
	XF4873-001
	附有 LED 提示燈的繡花壓布腳「W+」
	SA197 (美國) / SA197C (加拿大) FLED1: XF4168-001 (歐洲) FLED1AP: 115C05E700W (其他區域)
	1/4 曲線壓布腳及導引
	SA185 (美洲) F057: XC7416-252 / 115C05E0005 (歐洲) F057: 115C05E7005 (其他區域)
	轉接頭
	SA131 (美洲) F010N: XG2001-001 / 115Z05E0004 (歐洲) F010AP: 115Z05E7004 (其他區域)
	螺絲 (小)
	XA4813-051
	車針組 75/11 2 支針 90/14 2 支針 90/14 2 支針：圓頭針 (鍍金針)
	XE4962-001
	雙針 2.0/11 針
	XE4963-001
	圓頭針組 75/11 2 支針： 刺繡圓頭針
	XD0705-151
	梭子 × 10 (一個梭子在機上。)
	SA156 (美洲) SFB: XA5539-151 / 115J05E0001 (歐洲) SFB: 115J05E7001 (其他區域)

	配件名稱
	零件編號
	拆線刀
	XF4967-001
	剪刀
	XF2052-001
	清潔刷
	X59476-051
	打孔錐子
	XZ5051-001
	螺絲批 (小)
	X55468-051
	螺絲批 (大)
	XC4237-021
	盤狀螺絲起子
	XC1074-051
	線輪蓋板 (小)
	130013-154
	線輪蓋板 (中) × 2 (一個線輪蓋板在機上。)
	X55260-153
	線輪蓋板 (大)
	130012-054

	配件名稱
	零件編號
	線輪軸襯 (迷你特大線輪)
	XA5752-121
	底線夾 × 10
	XE3060-001
	線輪毛氈 (在機上)
	X57045-051
	線輪網 × 2
	XA5523-050
	繡針板蓋
	XE5131-001
	觸控筆
	XA9940-051
	壓布腳抬桿
	XA6941-052
	腳踏板
	XD0501-151 (歐洲) XC8816-051 (其他區域)
	標準梭殼 (螺絲上有綠漆記號) (在機上)
	XE5342-101
	替換梭殼 (螺絲上無顏色記號)
	XC8167-651

	配件名稱
	零件編號
	直線針趾針板
	XF3076-001
	引線梭蓋 (單孔)
	XE8991-101
	梭蓋 (有標記)
	XF0750-101
	梭蓋 (在機上)
	XE8992-101
	帶方格的刺繡框組 高 36 cm × 寬 24 cm
	SA449S (美洲) EF95S: XH4465-001 / 115D05E0017 (歐洲) EF95SAP: 115D05E7017 (其他區域)
	帶方格的刺繡框組 高 18 cm × 寬 13 cm
	SA439S (美洲) EF75S: XH4464-001 / 115D05E0016 (歐洲) EF75SAP: 115D05E7016 (其他區域)
	刺繡定位標籤紙 × 4
	SAEPS2 (美國) / SAEPS2C (加拿大) EPS2: XG6749-001 / 115Z05E000E (歐洲) EPS2CN: 115Z05E600E (中國) EPS2: 115Z05E700E (其他區域)
	鏡頭校準紙
	XH4336-001
	刺繡專用底線 (#60, 白)
	SA-EBT (美洲) EBT-CEN: X81164-001 / 115G05E0001 (歐洲) EBT-CEN: 115G05E7001 (其他區域)
	襯料
	SA519 (美洲) BM3: XG6683-001 / 115Z05E0007 (歐洲) BM3CN: 115Z05E6007 (中國) BM3: 115Z05E7007 (其他區域)

	配件名稱
	零件編號
	方格紙
	SA507 (美洲) GS3: 115Z05E000N (歐洲) GS3: 115Z05E700N (其他區域)
	粉筆
	XE8568-001
	使用說明書
	本說明書
	快速導覽手冊
	XH3872-001 (美洲) XH3949-001 (歐洲) XH3874-001 (其他區域)

 備註

- Brother 授權經銷商有供應壓布腳腳脛螺絲 (零件編號 XA5904-051)。
- 請瀏覽「<http://s.brother/cpeaa/>」以下載文件。

部份國家或地區的隨附配件

若本機並未隨附這些配件，則為選購配件，可另行選購。

	配件名稱
	零件編號
	梭子中央輪柱與指示片
	XF5048-001
	多功能螺絲批
	SAMDRIVER1 (美國) / SAMDRIVER1C (加拿大) MDRIVER1: XG1298-001 / 115Z05E0003 (歐洲) MDRIVER1AP: 115Z05E7003 (其他區域)
	配件盒
	XH4063-001
	配件包
	XC4487-021
	帶方格的刺繡框組 高 24 cm × 寬 24 cm
	SA450S (美洲) EF97S: XH4466-001 / 115D05E0018 (歐洲) EF97SAP: 115D05E7018 (其他區域)
	帶方格的刺繡框組 高 10 cm × 寬 10 cm
	SA438S (美洲) EF74S: XH4463-001 / 115D05E0015 (歐洲) EF74SAP: 115D05E7015 (其他區域)
	線輪座
	SA562 (美國) / SA562C (加拿大) TS6: XF4180-001 (歐洲) TS6: 115L05E7002 (其他區域)
	自由壓布腳「C」
	XF4737-001
	自由滾輪曲線壓布腳「E」
	XE0766-001





	配件名稱
	零件編號
	垂直線輪柱
	XC8619-052



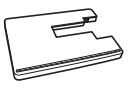

選購

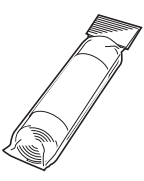
下列為可向 Brother 授權經銷商另購的選購配件。

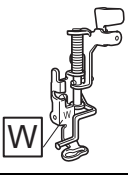
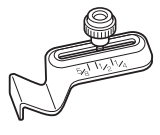
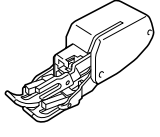
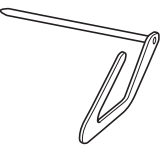
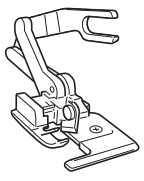
* 這種刺繡框可用於一般刺繡，但不能與 (My Design Snap) 應用程式一起使用。

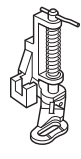
	配件名稱
	零件編號
	多功能腳踏板
	SAMFFC (美國) / SAMFFCC (加拿大) MFFC1: XG6777-001 (歐洲) MFFC1CN: 115F05E6002 (中國) MFFC1OC: 115F05E7002 (其他區域)
* 	刺繡框組 高 30 cm × 寬 20 cm
	SA447 (美洲) EF92: XG6717-001 (歐洲) EF92: 115D05E700Z (其他區域)
* 	刺繡框組 高 20 cm × 寬 20 cm
	SA446 (美國) / SA446C (加拿大) EF91: XG6715-001 (歐洲) EF91: XE5068-101 (其他區域)
* 	刺繡框組 高 15 cm × 寬 15 cm
	SA448 (美國) / SA448C (加拿大) SEF150: XG6761-001 (歐洲) SFE150: 115D05E700E (其他區域)
* 	刺繡邊框 高 30 cm × 寬 10 cm
	SABF6200D1 (美國) / SABF6200D1C (加拿大) BF3: XG6763-001 (歐洲) BF3: XF4170-001/115D05E700N (其他區域)
	10 個線輪座
	SA561 (美國) / SA561C (加拿大) TS5: XG6765-001 (歐洲) TS5: 115L05E7003 (其他區域)

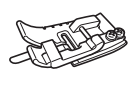
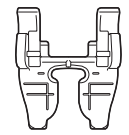
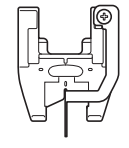
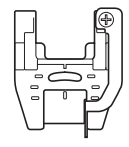
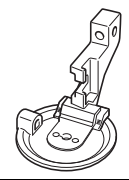
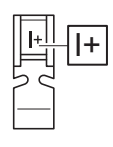
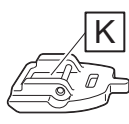
	配件名稱
	零件編號
	大型輔助桌
	SAWT6200D (美國) / SAWT6200DC (加拿大) WT10: XG6767-001 (歐洲) WT10: XF4184-001 (其他區域)
	刺繡專用底線 (#60, 黑)
	SAEBT999 (美洲) EBT-CEBN: XG6643-001 (歐洲) EBT-CEBN: XC5520-001 (其他區域)
	襯料
	SA519 (美洲) BM3: XG6683-001 / 115Z05E0007 (歐洲) BM3CN: 115Z05E6007 (中國) BM3: XE0806-001 (其他區域)
	水溶性襯料
	SA520 (美洲) BM5: XG6681-001 (歐洲) BM5CN: 115Z05E600J (中國) BM5: XE0615-001 (其他區域)
	繡花壓布腳「W」
	XF4012-001
	縫份導引
	SA538 (美洲) SG1: XC8483-052 (歐洲) SG1: 115Z05E7002 (其他區域)
	均勻送布壓布腳
	SA140 (美洲) F033N: XG6623-001 (歐洲) F033CN: 115C05E6015 (中國) F033N: 115C05E7015 (其他區域)
	導縫器
	SA132 (美洲) F016N: XC2215-052 (歐洲) F016CN: 115Z05E6009 (中國) F016N: 115Z05E7001 (其他區域)
	裁邊器壓布腳
	SA177 (美洲) F054: XC3879-152 (歐洲) F054CN: 115C05E6008 (中國) F054: 115C05E7008 (其他區域)

	配件名稱
	零件編號
	自由壓線曲線壓布腳
	SA129 (美洲) F005N: XC1948-052 (歐洲) F005N: 115C05E7002 (其他區域)
	圓規器
	SACIRC1 (美國) / SACIRC1C (加拿大) CCIRC1: XG6705-001 (歐洲) CIRC1CN: 115Y05E6003 (中國) CIRC1: 115Y05E7003 (其他區域)
	落針縫壓布腳
	SA191 (美洲) F065: XF2339-001 (歐洲) F065CN: 115C05E600C (中國) F065: 115C05E700C (其他區域)
	雙重送布壓布腳用前開式腳趾
	SA195 (美洲) XG6773-001 (歐洲) F070CN: 115C05E6011 (中國) F070: 115C05E7011 (其他區域)
	落針縫雙重送布壓布腳
	SA204 (美國) / SA204C (加拿大) F075: XG3155-001 (歐洲) F075AP: 115C05E700Y (其他區域)
	1/4 英寸導引雙重送布壓布腳
	SA205 (美國) / SA205C (加拿大) F076: XG4868-001 (歐洲) F076AP: 115C05E701D (其他區域)
	釘線縫壓布腳
	SA199V (美國) / SA199VC (加拿大) F073: XF8185-001 (歐洲) F073AP: XF8188-001 (其他區域)
	窄拉鍊壓布腳「I+」
	SA208 (美國) / SA208C (加拿大) F079: 115C05E002D (歐洲) F079CN: 115C05E602D (中國) F079AP: 115C05E702D (其他區域)
	隱形拉鍊壓布腳「K」
	SA102 (美國) / SA102C (加拿大) F080: 115C05E002E (歐洲) F080AP: 115C05E702E (其他區域)
	USB 滑鼠
	XE5334-101

備註

- 若要取得選購配件或零件，請洽詢 Brother 授權經銷商或瀏覽我們的網站「<http://s.brother/cpeaa/>」。
- 所有規格都是在印刷時就修訂完成。規格如有變更，恕不另行通知。
- 可以使用多種壓布腳以便進行不同類型的刺繡和裝飾。請向最近的 Brother 授權經銷商或瀏覽我們的網站「<http://s.brother/cpeaa/>」，索取本機可用的選購配件的完整清單。
- 請務必使用本機專用的配件。

使用多功能螺絲批（部分機型隨附）

該螺絲起子擁有三種位置變化，對本機的各种準備工作十分實用。

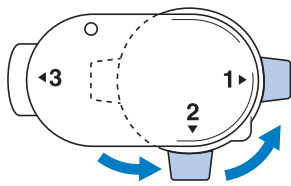

位置 1	可安裝 / 卸除壓布腳腳脛、針留螺絲。
位置 2	可安裝 / 卸除針板。
位置 3	多功能螺絲批可對應刺繡框上的螺絲，當要插上布料或是取下布料時可用於將螺絲鎖緊。

使用線輪座（部分機型隨附）

使用大直徑線輪上的線（繡線交叉纏繞）時，隨附的線輪座很有用。此線輪座可容納兩個線輪。

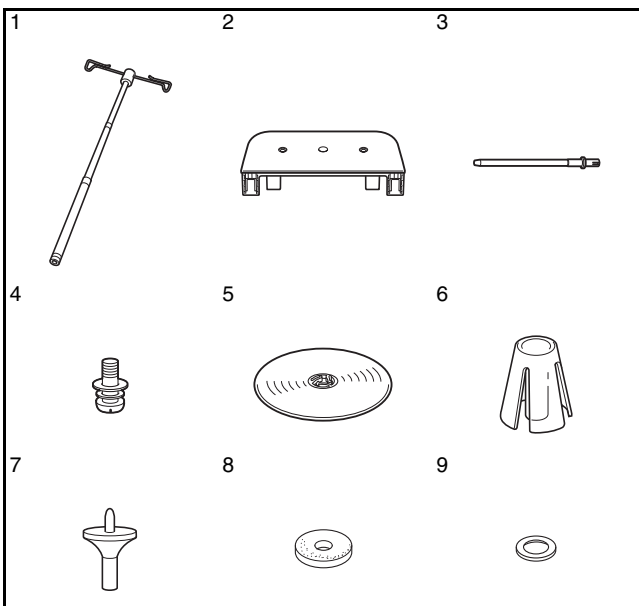

編號	配件名稱	零件編號
1	伸縮線導引	XE0776-001
2	線輪支架	XE4637-001
3	線輪柱 × 2	XA6313-051
4	螺絲和墊片	XC7568-051
5	線輪蓋板 (XL) × 2	XE0779-001
6	線輪固定環 × 2	XA0679-050
7	線輪蓋板底座 × 2	XE0780-001
8	線輪毛氈 × 2	XC7134-051
9	圓環 × 4	026030-136

注意

- 已安裝線輪座時，請勿抬起本機的把手。
- 切勿過度用力推擠或拉扯伸縮線導引或線輪柱，否則可能會造成損壞。
- 請勿將線輪以外的任何物體放在線輪支架上。
- 使用線輪座縫紉時，請勿為梭子繞線。

如何組裝線輪座

- 1 將伸縮線導引軸完全展開，然後旋轉伸縮線導引軸，直到兩個內部止擋處卡入定位。

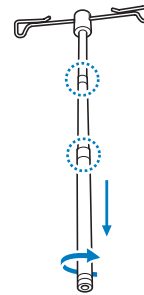

- 2 將伸縮線導引插入線輪支架中央的圓孔，然後從另一側用螺絲起子鎖緊螺絲。

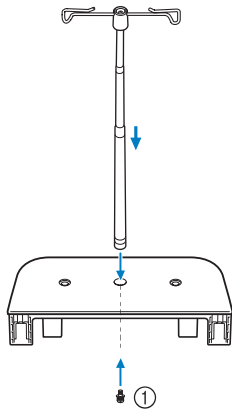

① 螺絲

註釋

- 確定伸縮線導引軸上的止擋處卡入定位，而且線導引的開口位置在線輪支架中線輪柱的兩個洞口正上方。並且確認導引軸在線輪支架中鎖緊。

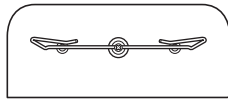

- 3 將兩個線輪柱妥善插入線輪支架中的兩個孔。

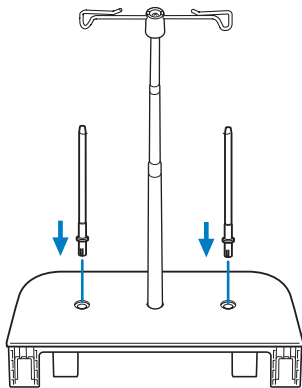

- 4 開啓本機上蓋，再將上蓋拉開，從本機上卸下。

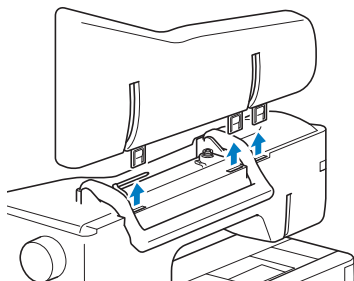

- 5 將線輪座插入本機的凹槽。

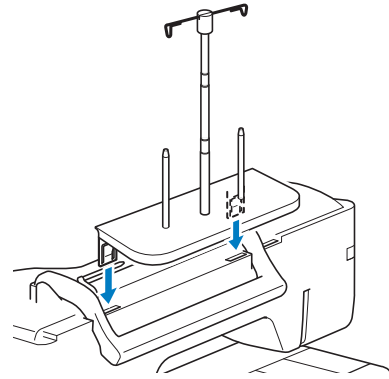

如何取出

- 1 將線輪座拉出，從本機上卸下。

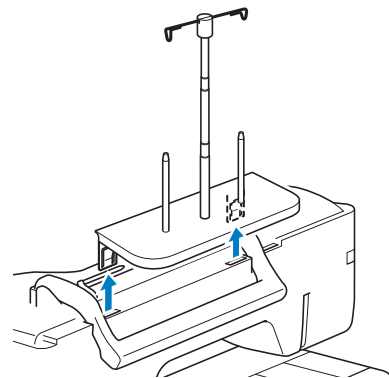

- 2 將上蓋安裝到本機。

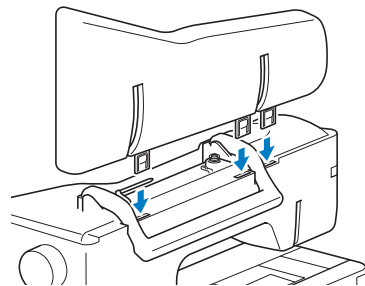

開機 / 關機

警告

- 只能使用普通家用電源。使用其他電源可能引起火災、觸電或損壞本機。
- 電源線上的插頭務必妥善插入電源插座和本機的電源線插座。否則可能造成火災或觸電。
- 切勿將電源線上的插頭插入狀態不良的電源插座。
- 在下列情況下，請將主電源關閉，然後拔下插頭：
 - 不在本機附近時
 - 使用本機之後
 - 使用時電源中斷
 - 因接觸不良或連接中斷使本機無法正確運行時
 - 有雷擊時

注意

- 只能使用本機隨附的電源線。
- 不要使用延長線或已插入許多其他電氣設備的多孔插座。否則可能造成火災或觸電。
- 不要用濕手碰觸插頭。否則可能造成觸電。
- 拔出本機的電源線時，請先將主電源關閉。請握住插頭，將其從插座取下。拉電源線可能將其損壞，或者造成火災或觸電。
- 請勿剪斷、損壞、改造、彎折、拉伸、扭曲或捆紮電源線。不要在電源線上放置重物。不要使電源線受熱。這樣做可能會損壞電源線，或者造成火災或觸電。電源線或插頭損壞時，請停止使用本機並送到 **Brother** 授權經銷商處修理。
- 如果長時間不使用本機，請拔出電源線。否則可能造成火災。

- 1 將電源線插入電源線插座，然後將插頭插入牆壁插座。

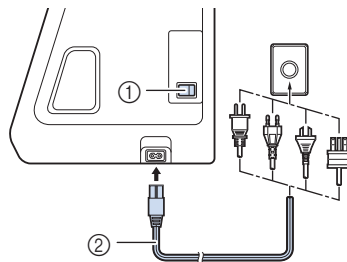

- ① 主電源開關
② 電源線

- 2 將主電源開關切換到「I」的位置來開機。

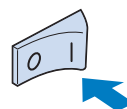
**備註**

- 開機時，燈光、LCD 和「啟動 / 停止」按鈕亮起。本機將發出聲音。這並不是故障。

- 3 本機開機後，螢幕顯示歡迎動畫。按螢幕上的任一點。

- 4 將主電源開關切換到「O」的位置來關機。

首次設定本機

首次開啓本機時，請將語言與時間 / 日期分別設定為您的語言及當地時間 / 日期。

- 1 按 ◀ 和 ▶ 來設定您當地的語言，然後按 。

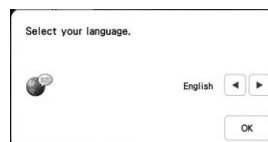

2 隨即出現訊息畫面，要求您確認是否設定時間 / 日期。

按 **OK**。

3 按 **-** 或 **+** 來設定時間 / 日期。

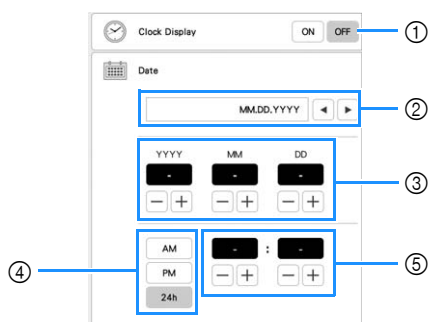

- ① 選擇 [ON] 可在畫面上顯示時間 / 日期。
- ② 按 **<** 或 **>**，選擇日期顯示格式。
- ③ 設定年份 (YYYY)、月份 (MM) 和日期 (DD)。
- ④ 選擇時間以 24 小時制或 12 小時制顯示。
- ⑤ 設定目前時間。

4 按 **OK** 確定設定。

→ 時鐘會從設定時間的 0 秒開始計時。

註釋

- 若長時間未開機，則您設定的時間 / 日期可能被清除。

LCD 螢幕

用手指或隨附的觸控筆壓按 LCD 螢幕或某鍵，即可選擇本機功能。

注意

- 觸控螢幕時，請僅使用手指或本機隨附的觸控筆。請不要使用機械鉛筆、螺絲起子或任何其他硬質或尖銳的物體。也勿過度用力壓按螢幕。否則，螢幕可能會損壞。
- 有時候，週遭溫度或其他環境條件改變，可能會導致螢幕的所有或任何部份變得較暗或較亮。這並不表示故障。若螢幕難以閱讀，請調整亮度。

主頁畫面

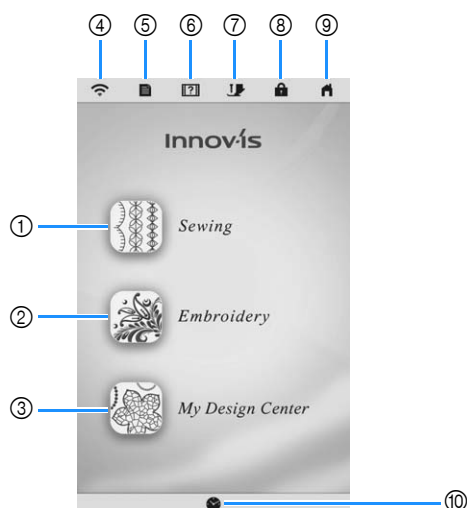

編號	顯示名稱	說明	頁數
①	Sewing (縫紉) 鍵	選擇實用針趾或文字 / 裝飾性針趾花樣。	56
②	Embroidery (刺繡) 鍵	選擇刺繡花樣。安裝刺繡專用座。	108
③	My Design Center (我的設計中心) 鍵	創建獨創刺繡花樣。	156
④	無線 LAN 鍵	顯示本機的信息強度。按此鍵可指定無線設定。	29、33
⑤	本機設定鍵	變更車針停止位置、調整花樣或畫面，以及變更其他本機設定。	27
⑥	本機說明鍵	參考關於如何使用本機的說明。您可以觀看教學影片，以及儲存於 USB 媒體中的 MP4 影片檔。	31
⑦	壓布腳 / 車針更換鍵	在更換車針、壓布腳等前，先按此鍵。此鍵可鎖定所有按鍵和按鈕功能，以防止本機操作。再按一次此鍵即可解鎖設定。	40、48、50
⑧	畫面鎖定鍵	鎖定畫面。當畫面鎖定時，您仍然可以縫紉，但是無法變更任何畫面功能。再按一次此鍵即可解鎖畫面。	—
⑨	主頁畫面鍵	隨時返回主頁畫面並選擇不同的模式 ([Sewing (縫紉)]、[Embroidery (刺繡)] 或 [My Design Center (我的設計中心)])。	—
⑩	時間 / 日期鍵	設定時間 / 日期。	22

■ 實用針趾畫面

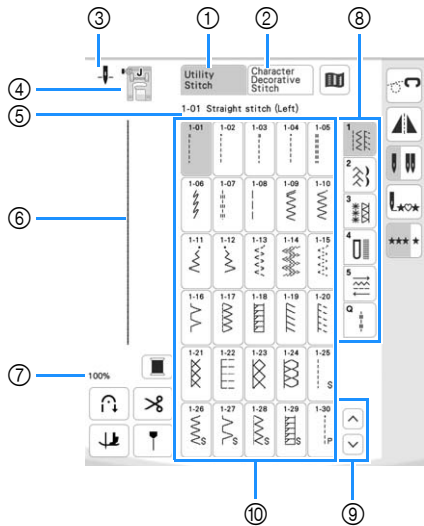

■ 文字 / 裝飾性針趾畫面

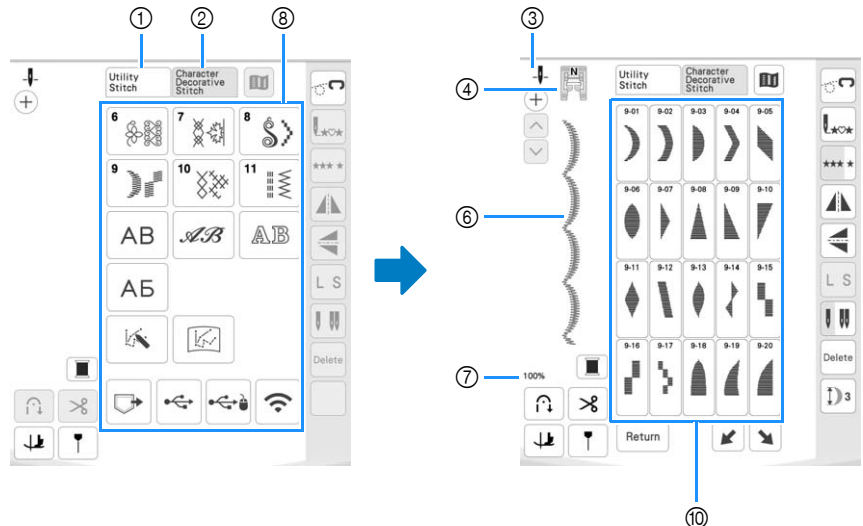

編號	顯示	名稱	說明	頁數
①		實用針趾鍵	選擇直線針趾、鋸齒縫針趾、釦眼、暗針縫或其他衣物製作常用的針趾（實用針趾）。	56
②		文字 / 裝飾性針趾鍵	選擇文字或裝飾性針趾花樣。	56
③		車針位置設定顯示	顯示單針或雙針模式設定，以及車針停止位置。 單針 / 下針位 雙針 / 下針位 單針 / 上針位 雙針 / 上針位	45、65
④		壓布腳顯示	顯示壓布腳編號。縫紉之前，請先安裝此顯示圖示中指示的壓布腳。 * 某些壓布腳的符號，如拉鍊壓布腳「I」，可能不會出現在畫面上。	50
⑤	1-01 Straight stitch (Left)	所選針趾顯示	顯示所選針趾的名稱和編號。	-
⑥		針趾預覽	顯示所選針趾的預覽。以 100% 顯示時，畫面上出現的針趾接近實際尺寸。	-
⑦	100%	針趾花樣顯示尺寸	顯示所選針趾花樣的大概尺寸。 100%：與縫紉的針趾花樣尺寸幾乎相同 50%：縫紉的針趾花樣尺寸的 1/2 25%：縫紉的針趾花樣尺寸的 1/4	-
⑧	-	類別	選擇想要縫紉的針趾花樣類別。	56
⑨		頁面鍵	按 或 ，移動針趾選擇畫面的頁面，每次移動一頁。您可以輕觸畫面，往上和往下捲動頁面。	-
⑩		針趾選擇畫面	按想要縫紉的針趾花樣鍵。	-

■ 按鍵功能

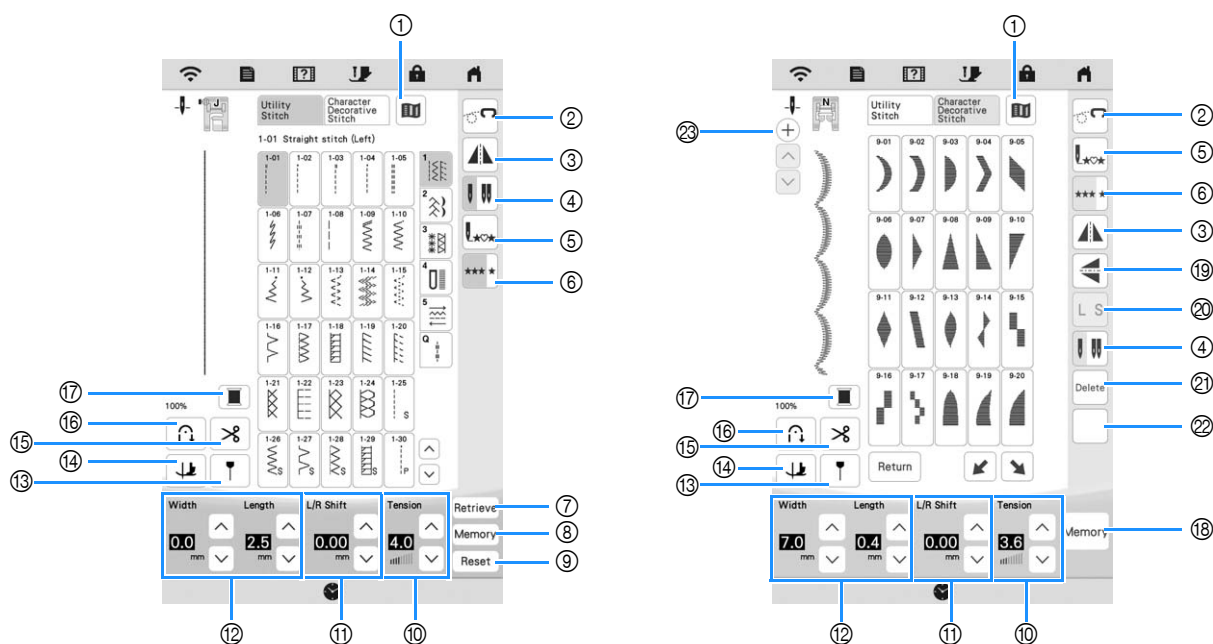

💡 註釋

- 有些編輯功能無法用於某些針趾花樣。選擇某個針趾花樣時，只能使用顯示鍵的功能。
- 本機預設設定反白顯示。

編號	顯示	名稱	說明	頁數
①		影像鍵	顯示所選針趾花樣的放大影像。 按 鍵，變更影像中的繡線顏色。 按 鍵，顯示放大的影像。 按 鍵檢視超出可檢視顯示區的任何影像部分。	-
②		自由壓線模式鍵	按此鍵可進入自由壓線縫紉模式。 壓布腳抬起到適當的高度，且送布齒降下，以進行自由壓線縫紉。	80
③		水平鏡像鍵	創建針趾花樣的水平鏡像。	-
④		車針模式選擇鍵 (單針 / 雙針)	按此鍵可選擇雙針模式。每按一次此鍵，就會在單針模式和雙針模式之間切換縫紉模式。 • 如果選擇針趾後 鍵為淺灰色，無法以雙針模式縫紉所選針趾。	45
⑤		回到起點鍵	停止縫紉時，按此鍵可返回針趾起點。	-
⑥		單一 / 重複縫紉鍵	選擇單一針趾或連續針趾。若要在連續縫紉針趾花樣時完成一個完整的鏤空圖案，可以在縫紉時按此鍵。完成鏤空圖案時，本機會自動停止。	98
⑦	Retrieve	讀取鍵	讀取儲存的針趾花樣。	63
⑧	Memory	手動記憶鍵	變更針趾花樣設定（左右寬度和針趾長度、線張力、自動切線或自動原地止針縫等），然後按此鍵可儲存。一個針趾花樣可儲存五組設定。	63
⑨	Reset	重設鍵	將已儲存的所選針趾花樣設定恢復到預設設定。	63
⑩		線張力鍵	顯示目前所選針趾花樣的自動線張力設定。您可使用 和 變更線張力設定。	62

編號	顯示	名稱	說明	頁數
⑪		「L/R Shift (左/右偏移)」鍵	按 將針趾花樣向右偏移，或是按 將針趾花樣向左偏移。並非所有針趾花樣都可使用這項功能。只有適用的花樣會進行偏移。	62
⑫		針趾寬度和針趾長度鍵	顯示目前所選針趾花樣的左右寬度和針趾長度設定。您可使用 和 調整左右寬度和針趾長度設定。	62
⑬		導引線標記鍵	使導引線標記隨縫紉線一起顯示。導引線標記方便對齊針趾與布料邊緣或布料上其他標記。	64
⑭		樞軸鍵	開啓 / 關閉樞軸功能。若選擇樞軸功能，停止本機時將自動降下車針，並稍微抬起壓布腳。此外，重新開始縫紉時，將自動放下壓布腳。	65
⑮		自動切線鍵	啓動此功能，使本機在車縫起頭和結尾處自動縫紉原地止針針趾（或迴針針趾，視針趾花樣而定），並在車縫結尾處修剪線頭。	64
⑯		自動迴針 / 原地止針鍵	若在縫紉前選擇此設定，本機將在縫紉起頭和結尾處自動縫紉原地止針針趾（視花樣而定，本機可能縫紉迴針針趾）。	60
⑰		繡線顏色變更鍵	變更影像中的繡線顏色。	-
⑱		記憶體鍵	儲存針趾花樣組合。	99
⑲		垂直鏡像鍵	創建針趾花樣的垂直鏡像。	-
⑳		尺寸選擇鍵	選擇針趾花樣的尺寸（大、小）。	-
㉑		刪除鍵	刪除所選針趾花樣。	59
㉒	視所選針趾花樣而定，將出現以下某些按鍵。			
		延伸鍵	選擇 7 mm 緞繡針趾花樣時，可從 5 個自動長度設定中選擇，不需變更針趾左右寬度或針趾長度設定。 	-
		繡線密度鍵	選擇緞繡針趾花樣後，可變更針趾花樣的繡線密度。 ：低密度 ：高密度	-
		文字間距鍵	變更文字針趾花樣的間距。該設定會套用至已輸入的所有文字。	-
㉓		新增針趾花樣鍵	組合針趾花樣。	58

使用本機設定鍵

按 可變更本機預設設定（車針停止位置、刺繡速度、歡迎畫面等）。若要顯示不同的設定畫面，按

顯示「縫紉設定」， 顯示「一般設定」，

顯示「刺繡設定」或 顯示「無線 LAN 設定」。

備註

- 按 或 可顯示不同的設定畫面。

縫紉設定

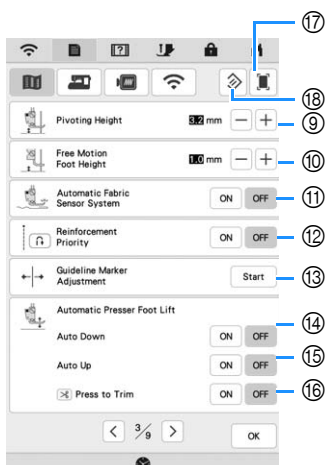
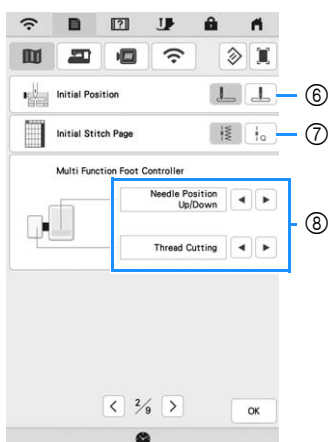
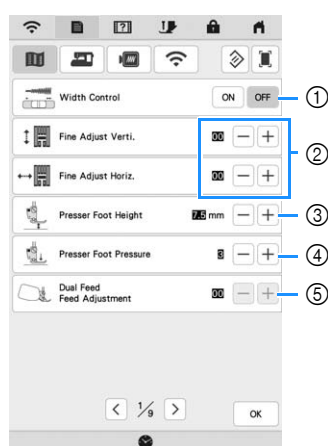

- 選擇是否使用縫紉速度控制器決定左右寬度（第 79 頁）。
- 對文字或裝飾性針趾花樣進行調整（第 97 頁）。
- 調整壓布腳高度。壓布腳抬起時，選擇壓布腳高度。
- 調整壓布腳壓力。數字越高，壓力越大。正常縫紉時，將壓力設定為 [3]。
- 調整雙重送布壓布腳的送布量（第 53 頁）。
- 選擇 [1-01 Straight stitch (Left) (1-01 直線針趾 (左針位))] 或 [1-03 Straight stitch (Middle) (1-03 直線針趾 (中針位))]，作為開機時自動選擇的實用針趾。
- 選擇在針趾選擇畫面上先顯示實用針趾 或壓線針趾 。
- 連接多功能腳踏板（另售）後，便可以啟動這項設定。（必須將多功能腳踏板連接至本機，才會顯示上述設定。）

腳踏板	可指定的功能
主要腳踏板	啟動 / 停止
後跟開關	選擇下列任何一項： <ul style="list-style-type: none"> [Thread Cutting (剪線)] [Needle Position Up/Down (車針位置上/下)]
側邊踏板	<ul style="list-style-type: none"> [Single Stitch (單一針趾)] [Reverse Stitch (迴針)] (原地止針) [Presser Foot Up/Down (壓布腳抬起/降下)] [No Setting (未設定)]

- 選擇樞軸設定後，選擇縫紉停止時的壓布腳高度（第 65 頁）。
- 本機設定為自由壓線縫紉模式（第 80 頁）時，選擇壓布腳高度。
- 如果設定為 [ON]，縫紉時內部感測器會自動偵測布料厚度。（第 67 頁）
- 設定為 [ON] 時，即使按下 (迴針按鈕)，本機也會在縫紉起頭及 / 或結尾處，按照原地止針針趾花樣縫紉原地止針針趾（第 60 頁）。
- 調整導引線標記的位置和亮度（第 65 頁）。
- 選擇開始縫紉前是否自動降下壓布腳。（第 61 頁）
- 選擇停止縫紉時是否自動抬起壓布腳。（第 61 頁）
- 選擇切線前、按 (切線按鈕) 後是否自動降下壓布腳。切線後壓布腳將抬起。（第 61 頁）
- 將 USB 媒體插入 USB 連接埠時，按此按鈕將目前設定畫面影像儲存在 USB 媒體。檔案儲存在標示 [bPocket] 的資料夾中。
- 將此頁設定恢復到原預設設定。部分設定無法重設。

■ 一般設定

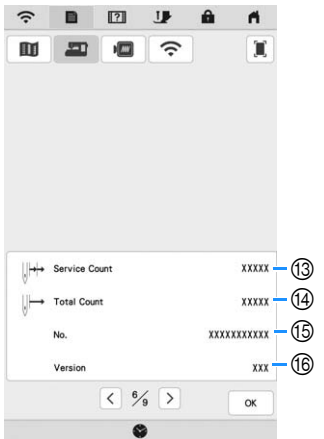
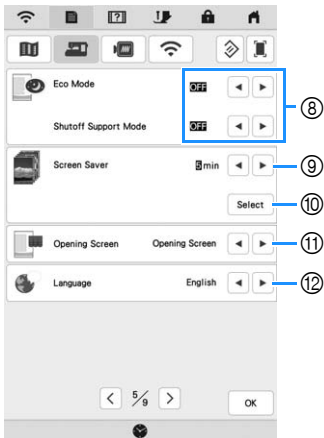
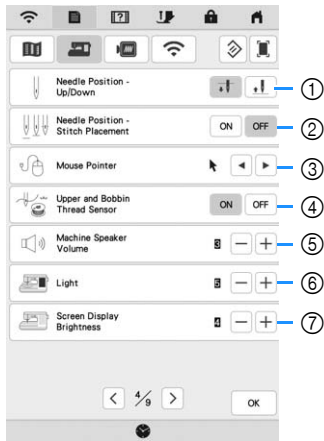

- ③ 使用 USB 滑鼠時選擇游標形狀。
- ④ 將上線和底線感測器轉至 [ON] 或 [OFF]。如果轉至 [OFF]，可在不穿線的情況下使用本機。
- ⑤ 選擇揚聲器音量。增加數字可使音量變大，減少數字則使音量變小。
- ⑥ 選擇工作區指示燈的亮度。
- ⑦ 選擇螢幕顯示亮度。
- ⑧ 設定 [Eco Mode (節能模式)] 及 [Shutoff Support Mode (關機支援模式)]，可節省本機耗電量 (第 29 頁)。
- ⑨ 選擇出現螢幕保護程式的時間。
- ⑩ 選擇螢幕保護程式影像 (第 30 頁)。
- ⑪ 選擇開機時顯示的初始畫面。
- ⑫ 選擇顯示語言。
- ⑬ 顯示使用次數，可提醒您本機需要進行定期的保養檢查。(詳細資訊請洽詢 Brother 授權經銷商。)
- ⑭ 顯示本機縫紉的針趾總數。
- ⑮ 顯示本機的内部機器編號。
- ⑯ 顯示程式版本。

備註

- 安裝最新版本的軟體。關於可用更新，請洽詢當地的 Brother 授權經銷商或瀏覽「<http://s.brother/cpeaa/>」網站瀏覽 (第 194 頁)。

注意

- [Upper and Bobbin Thread Sensor (上線和底線感測器)] 設定為 [OFF] 時，本機無法偵檢上線打結。上線打結時如繼續操作本機，可能導致本機損壞。

- ① 選擇車針停止位置 (本機沒有運行時的車針位置) 為上針位或下針位。使用樞軸鍵時選擇下針位。
- ② 從下列兩個順序選擇 (車針位置按鈕) 的操作 (第 67 頁)。
每按一次 (車針位置按鈕)：
[ON]：在升起、刺入布料前立即停止、或降下之間切換車針位置。
[OFF]：在升起或降下之間切換車針位置。

■ 刺繡設定

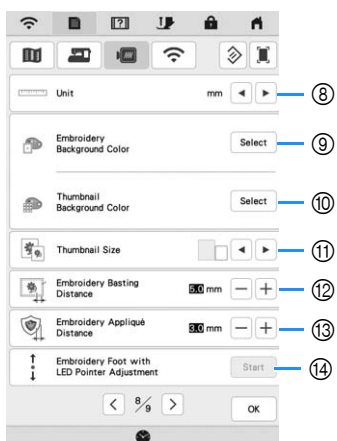
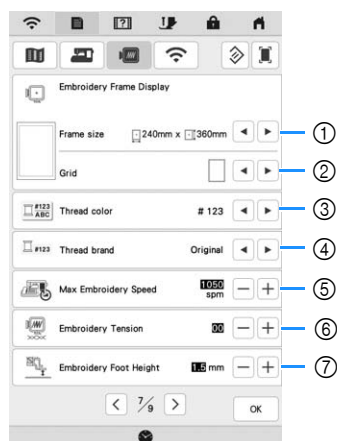

- ① 選擇要使用的刺繡框。
- ② 選擇中心點標記或格線。
- ③ 選擇刺繡畫面上的繡線顏色顯示：繡線編號、顏色名稱。（第 147 頁）
- ④ 選擇要顯示繡線顏色的繡線品牌。（第 147 頁）
- ⑤ 調整最大刺繡速度（第 147 頁）。
- ⑥ 調整刺繡的上線張力（第 144 頁）。
- ⑦ 選擇刺繡過程中繡花壓布腳的高度（第 127 頁）。
- ⑧ 選擇顯示刺繡的單位（mm/inch）。
- ⑨ 選擇顯示刺繡的背景顏色。
- ⑩ 選擇縮圖區的背景顏色。
- ⑪ 選擇花樣縮圖的尺寸。
- ⑫ 調整花樣與疏縫針趾之間的距離。（第 140 頁）
- ⑬ 調整貼布繡花樣與外廓之間的距離（第 140 頁）。
- ⑭ 調整附有 LED 提示燈的繡花壓布腳「W+」的位置和亮度（僅當安裝附有 LED 提示燈的繡花壓布腳「W+」時才能使用此設定。）（第 131 頁）。

■ 無線 LAN 設定

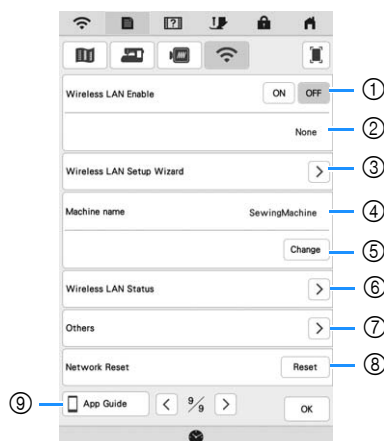

- ① 啟用 / 停用無線 LAN 功能（第 33 頁）。
- ② 顯示連接的 SSID。
- ③ 設定本機以連接無線 LAN 功能。
- ④ 顯示用在無線網路上的本機名稱。從本機將檔案傳送到刺繡編輯軟體（PE-DESIGN 11）時會用到此名稱。
- ⑤ 變更改用在無線網路上的本機名稱。
- ⑥ 檢查無線 LAN 狀態。
- ⑦ 顯示其他選單。
- ⑧ 重設網路操作。
- ⑨ 顯示應用程式的說明。

■ 設定 [Eco Mode（節能模式）] 與 [Shutoff Support Mode（關機支援模式）]

透過設定 [Eco Mode（節能模式）] 與 [Shutoff Support Mode（關機支援模式）]，可節省本機耗電量。若本機在開機狀態下閒置，經過所設定的一段時間後，本機會進入某一種模式。按  顯示 [Eco Mode（節能模式）] 與 [Shutoff Support Mode（關機支援模式）]。（第 28 頁）

[Eco Mode（節能模式）]：

經過所設定的一段時間後，本機會進入睡眠模式。輕觸螢幕或是按「啟動/停止」按鈕可繼續操作。

[Shutoff Support Mode（關機支援模式）]：

經過所設定的時間後，本機會進行低耗電模式。關機然後再開啓，可重新啓動操作。



☞ 註釋

- 若本機處於 [Eco Mode（節能模式）] 或 [Shutoff Support Mode（關機支援模式）] 而您關機，請等候大約 5 秒後，再開機。

■ 變更螢幕保護程式影像

除了預設影像外，也可選擇您個人的影像作為本機的螢幕保護程式影像。

變更螢幕保護程式影像前，先在 USB 媒體上準備好影像。如需關於相容影像檔案的詳細資訊，請參考第 192 頁上的「規格」。

- 1 按 。
→ 顯示設定畫面。
- 2 按 。
→ 顯示一般設定畫面。
- 3 一般設定畫面中顯示 [Screen Saver (螢幕保護)]。

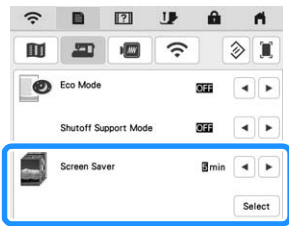

- 4 按 [Screen Saver (螢幕保護)] 中的 。

- 5 按 。

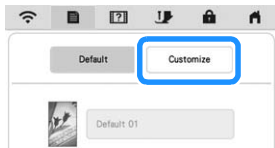

- 6 將內有您個人影像的 USB 媒體連接至本機 USB 連接埠。

- 7 按 ，選擇第一張影像。



- 8 選擇連接的裝置。

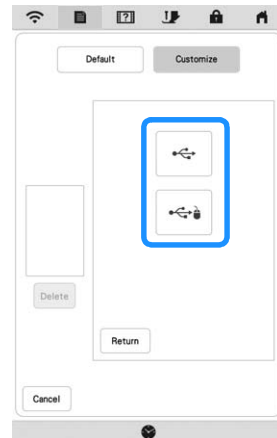

→ 螢幕上顯示您個人影像的清單。

- * ：刪除所選的影像。
- * ：返回上一頁。

- 9 選擇檔案名稱，然後按 。



→ 所選影像即儲存到本機。

- * ：返回上一頁。

- 10 重複步驟 7 至 9，設定其餘的影像。

- 11 按 ，返回原畫面。

使用本機說明

按  顯示本機說明畫面。可用功能顯示在下列畫面。

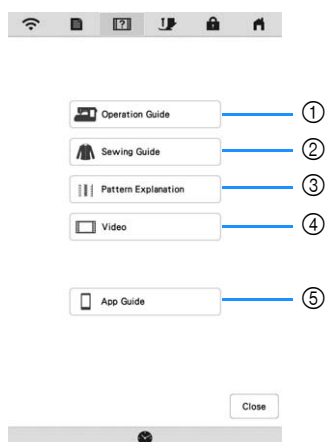

- ① 關於穿上線、梭子繞線、準備刺繡花樣及本機使用方法的說明 (第 31 頁)
- ② 縫紉實用針趾的步驟 (第 31 頁)
- ③ 所選針趾的說明
- ④ 教學影片或 MPEG-4 (MP4) 影片 (第 31 頁、第 32 頁)
- ⑤ 應用程式的簡介

使用操作導覽功能



按  Operation Guide 顯示下列畫面。類別顯示在畫面上方。按某個按鍵可參考該類別的詳細資訊。短片中有部分功能的介紹。如需關於功能的詳細資訊，請觀看這些短片。



- ① 關於本機主要零組件及其功能的資訊
- ② 關於操作按鈕的資訊
- ③ 關於本機穿線、更換壓布腳等資訊
- ④ 關於安裝刺繡專用座、準備刺繡布料等資訊
- ⑤ 關於故障排除的資訊
- ⑥ 關於清潔本機等資訊

使用縫紉導覽功能

如果您不確定要使用哪一種針趾，或是想要獲得縫紉特定針趾的建議，使用此功能。

- 1 從主頁進入實用針趾類別。
- 2 按 。
- 3 按  Sewing Guide。
→ 顯示建議畫面。
- 4 按您想查看的縫紉指示類別鍵。

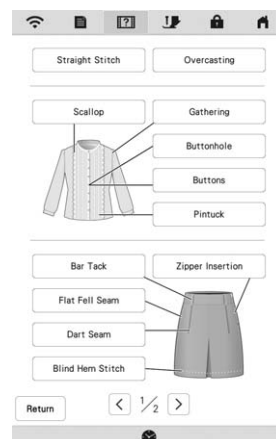

- 5 閱讀說明，選擇適當的針趾。
→ 畫面顯示縫紉所選針趾的指示。按指示縫紉針趾。

播放教學影片

本機提供教學影片，說明如何使用本機。

- 1 按 。
- 2 按  Video。
- 3 選擇類別及教學影片。

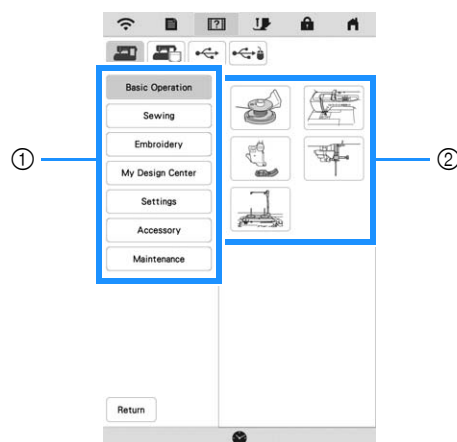

- ① 類別
- ② 教學影片

4 播放教學影片。

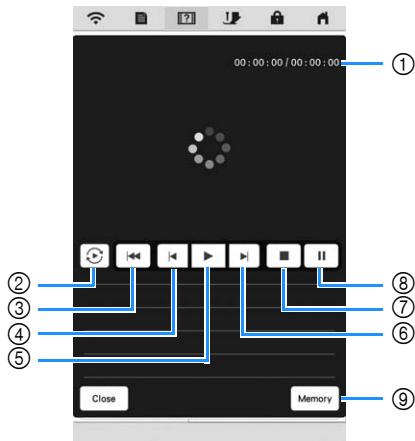

- ① 已觀看秒數 / 總秒數
 - ② 重複播放
 - ③ 回到片頭
 - ④ 倒轉 10 秒
 - ⑤ 播放
 - ⑥ 快轉 10 秒
 - ⑦ 停止
 - ⑧ 暫停
 - ⑨ 儲存至本機 (若是從 USB 媒體播放)。
- 影片可以儲存至本機的 (最愛)，即可從此播放。
 從本機記憶體播放時，Memory 變為 Delete。按 Delete 刪除影片。

註釋

- 影片中顯示的規格細節可能與實際產品有所不同。

5 影片播放完畢後，請按 。

■ 播放 MPEG-4 (MP4) 影片

您可以播放 USB 媒體上的 MP4 影片。除此之外，MP4 影片也可以儲存在本機上，如此一來您便能隨時觀看教學影片，例如創建繡件的影片。如需關於支援檔案副檔名的詳細資訊，請參考第 192 頁上的「規格」。

備註

- 本機無法播放某些類型的 MP4 檔案。

1 按 。

2 按 。

3 選擇儲存影片的裝置。

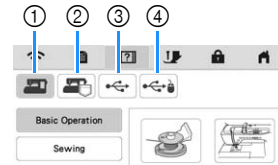

- ① 教學影片
- ② 儲存在本機 (最愛) 上的影片
- ③ 插在 USB 連接埠上 USB 媒體中的影片
- ④ 插在滑鼠用 USB 連接埠上 USB 媒體中的影片

4 選擇要播放的影片。

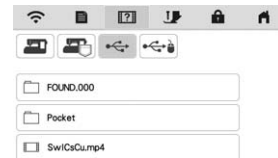

註釋

- 檔案名稱過長時會被縮短顯示。

5 播放影片。

- * 按照第 31 頁上的「播放教學影片」所述使用操作鍵。

6 影片播放完畢後，請按 。

使用針趾花樣說明功能

若要了解關於使用針趾花樣的詳細資訊，選擇花樣並按 ，然後按 參考針趾選擇的說明。

範例：顯示的資訊

1 按 。

2 按 。

3 按 。
→ 畫面會顯示資訊。

4 按 ，返回原畫面。

無線網路連接功能

本機支援無線網路連接。可使用無線傳送功能將在刺繡編輯軟體（PE-DESIGN 11）中編輯的刺繡花樣從電腦傳送到本機。還可將刺繡花樣從本機傳送到刺繡編輯軟體。本機與電腦必須連接至相同網路。如需詳細步驟，請參考刺繡編輯軟體的說明書。必須先設定無線網路，並啟動將影像傳送到刺繡縫紉機的專門應用程式。

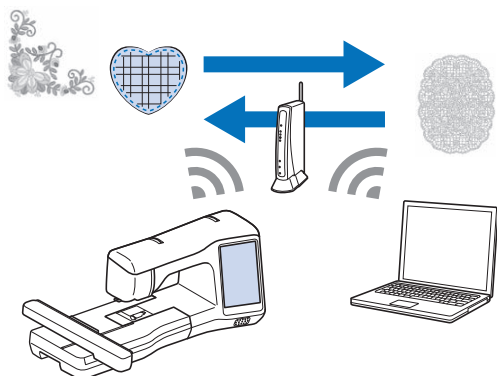

啟用無線網路連線

將本機連接至無線網路。

- 1 按 。
- 2 按 。
- 3 將 [Wireless LAN Enable（無線 LAN 啟用）] 設定為 [ON]。

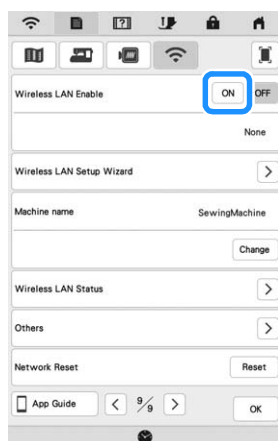

→ 本機將開始發出無線網路訊號。

無線網路連線的要求

無線網路連線符合 IEEE 802.11 n/g/b 標準並使用 2.4 GHz 頻率。

備註

- 不能使用 WPA/WPA2 Enterprise 設定無線網路。

設定無線網路連線

設定無線網路連線的方式有多種。建議您在本機上使用精靈進行設定。

使用精靈設定無線網路連線

- 1 將本機連線至無線網路時，需要家用網路的安全性資訊（SSID 及網路金鑰）。網路金鑰也可稱為密碼、安全金鑰或加密金鑰。首先，找出這些安全性資訊並記下來。

SSID	網路金鑰（密碼）

備註

- 如果您沒有這些安全性資訊，就不能設定無線網路連線。
- 如何找到安全性資訊
 - ① 查看您家用網路提供的說明書。
 - ② 預設 SSID 可能是製造商名稱或機型名稱。
 - ③ 如果您找不到這些安全性資訊，請洽詢路由器製造商、網路管理員或網際網路供應商。

- 2 按 [Wireless LAN Setup Wizard（無線 LAN 設定精靈）] 旁邊的 。

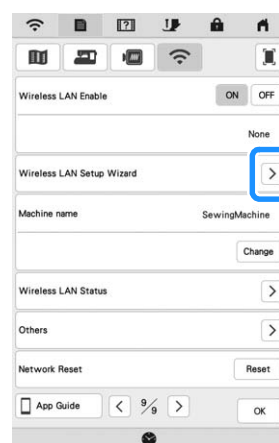

→ 顯示可用的 SSID 清單。

3 按已記下 SSID 旁邊的 >。



→ 出現輸入網路金鑰（密碼）的畫面。

備註

- 若清單中未顯示記下的 SSID，則按 **Refresh**。
- 若未顯示記下的 SSID，請按照下列步驟指定。
 - ① 選擇 SSID 清單中的 **New SSID**。
 - ② 輸入想要的網路 SSID，然後按 **OK**。
 - ③ 選擇驗證方式和加密模式。
- 若本機已連接至家用網路，按 **Saved SSID** 後選擇儲存的 SSID。

4 輸入記下的網路金鑰（密碼），然後按 **OK**。

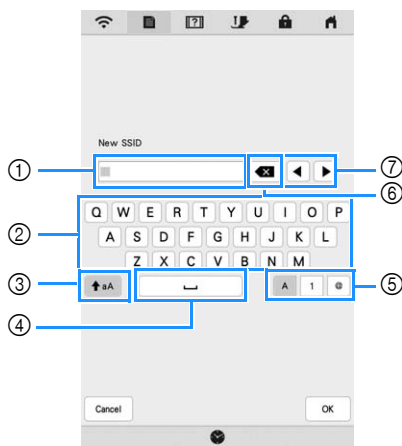

- ① 文字輸入區域
- ② 字元鍵
- ③ 大寫鍵
- ④ 空格鍵
- ⑤ 字母 / 數字 / 符號鍵
- ⑥ 倒退鍵（刪除游標位置的字元。）
- ⑦ 游標鍵（向左或向右移動游標。）

5 出現下列訊息時，按 **OK**。

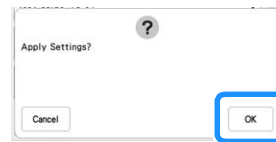

→ 建立連線後，出現以下訊息。

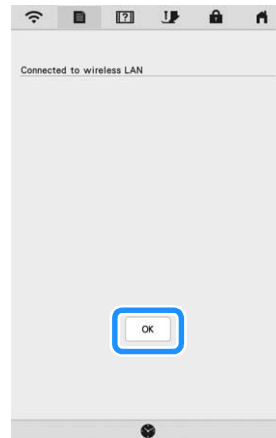

6 按 **OK** 結束設定。

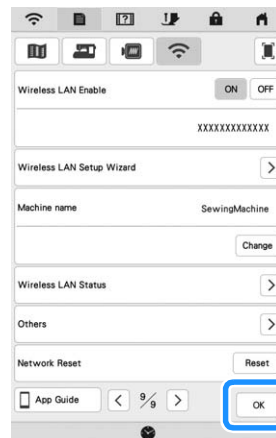

備註

- 連接後，訊號強度以螢幕左上角的圖示指示。
- 設定無線網路連線後，每次開啓本機時都會建立連線。但是網路設定畫面中的 **[Wireless LAN Enable (無線 LAN 啟用)]** 必須保持設定為 **[ON]**。

- 使用 [Others (其他)] 選單設定無線網路連線
[Others (其他)] 選單包含以下項目。

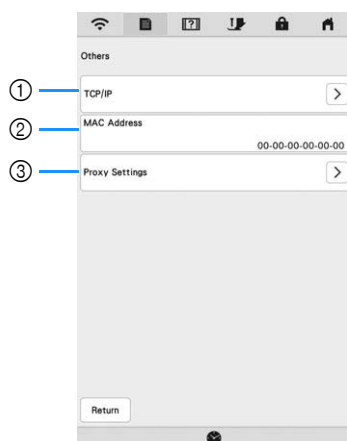

- ① TCP/IP 設定可以手動輸入。
- ② 顯示 MAC 位址。
- ③ 需要 Proxy 設定時，使用此項。

將配件連接至本機

使用 USB 滑鼠 (另售)

連接至本機的 USB 滑鼠可以在畫面上執行多種操作。將 USB 滑鼠連接至 USB 連接埠。

備註

- 若使用的滑鼠並不是選購的 USB 滑鼠，其表現可能與本使用說明書所述不同。

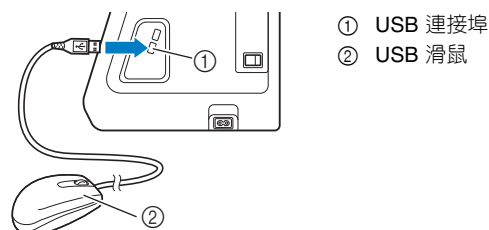

註釋

- 只有滑鼠左鍵可以用來執行操作。按兩下沒有任何效果。其他鈕都不能使用。
- 螢幕保護程式或開機畫面上不會顯示滑鼠游標。

點選某個鍵

連接滑鼠後，游標會出現在畫面中。將滑鼠游標移動到所要的按鍵，然後按一下滑鼠左鍵。



- ① 游標

梭子繞線 / 安裝

梭子繞線

⚠ 注意

- 隨附的梭子為本機專用。如果使用其他機型的梭子，本機無法正確運行。只能使用隨附的梭子或相同類型的梭子（零件編號：SA156，SFB：XA5539-151 / 115J05E0001，SFB：115J05E7001）。SA156 為 Class 15 型梭子。

■ 使用輔助線輪柱

使用本機時，可以在縫紉過程中梭子繞線。使用主線輪柱進行縫紉或刺繡時，可以使用輔助線輪柱來梭子繞線。

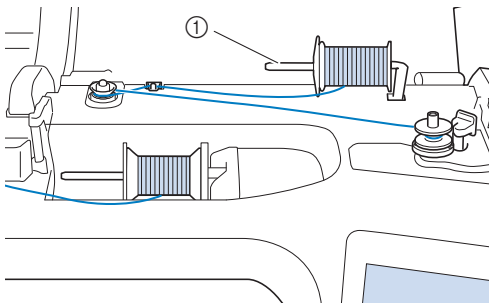

① 輔助線輪柱

1 將主電源開啓，然後打開上蓋。

2 將梭子上的凹槽與底線捲線器軸上的彈簧對齊，然後將梭子插入線軸。

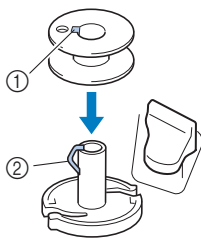

① 梭子上的凹槽
② 底線捲線器軸上的彈簧

3 將想要繞成底線的線輪與線輪蓋板插入輔助線輪柱。

將線輪套在輔助線輪柱上，讓線從底部向前繞出。否則可能導致輔助線輪柱纏線。

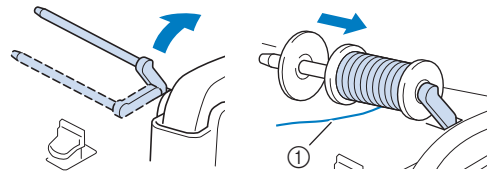

① 線從底部向前繞出。

4 將線輪蓋板套在線輪柱上，讓圓弧的那一面朝左，盡量將線輪蓋板推到右側。

⚠ 注意

- 如果線輪或線輪蓋板沒有正確安裝，可能導致線輪柱纏線或斷針。
- 有三種線輪蓋板尺寸可供選用，您可以根據正在使用的線輪尺寸選擇最適合的線輪蓋板。如果線輪蓋板比使用的線輪小，繡線可能會卡在線輪的凹槽內或損壞本機。使用迷你特大線輪時，使用線輪軸襯（迷你特大線輪）。如需關於線輪軸襯（迷你特大線輪）的詳細資訊，請參考第 37 頁的「備註」。



備註

- 如下圖所示使用線輪時，應使用小線輪蓋板，並在線輪蓋板與線輪之間保留一些間隔。

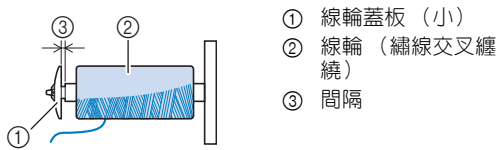

- ① 線輪蓋板 (小)
- ② 線輪 (繡線交叉纏繞)
- ③ 間隔

- 使用容易鬆脫的繡線 (如透明尼龍線或金屬線) 時，將線輪放在線輪柱上之前，在線輪外側套上線輪網。如果線輪網太長，請根據線輪尺寸，將線輪網反摺。為套上線輪網的線輪穿線時，務必拉出約 5 cm 的線頭。使用線輪網時可能需要調整線張力。



- 若要將直徑 1.2 cm、高度 7.5 cm 的線輪芯插入線輪柱，請使用線輪軸襯 (迷你特大線輪)。

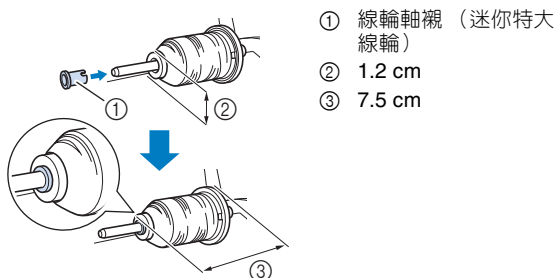

- ① 線輪軸襯 (迷你特大線輪)
- ② 1.2 cm
- ③ 7.5 cm

- 5** 用右手握住靠近線輪的繡線。左手握住線頭，兩手一起將線穿過線導引。

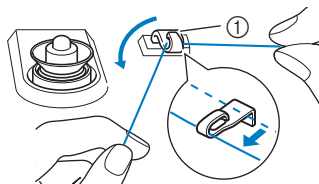

- ① 線導引

- 6** 將線繞在預張力盤上，確認線在預張力盤下方。

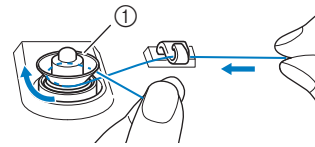

- ① 預張力盤
→ 確認線從預張力盤下方穿過。

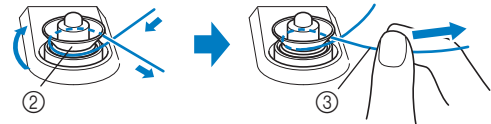

- ② 預張力盤
③ 將線盡量拉緊。

- 7** 將線依順時針方向在梭子上纏繞 5~6 圈，將線穿過底線捲線器底座的線槽，然後將線拉出後剪斷。

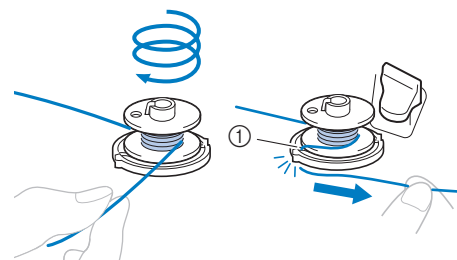

- ① 底線捲線器底座的線槽 (內附切線器)

註釋

- 務必依順時針方向將線繞在梭子上，否則線可能纏繞在底線捲線器軸上。

注意

- 務必按照說明切線。為梭子繞線前，如果沒有用底線捲線器底座線槽內附的切線器剪斷線頭，當底線不足時，線可能會糾結在梭子上，或是造成車針彎曲或斷裂。

8 將梭子繞線開關向左扳，直到卡入定位。

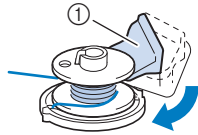

- ① 梭子繞線開關
- 顯示梭子繞線視窗。

9 按 Start。



- 開始為梭子繞線。完成梭子繞線後梭子將停止旋轉。梭子繞線開關也會返回原始位置。
- 梭子繞線時，Start 變為 Stop。
- 您可以按梭子繞線視窗中的 - (降低) 或 + (提高) 改變繞線速度。

註釋

- 為梭子繞硬線 (如用於壓線的尼龍線) 的聲音，可能與正常繡線繞線時的聲音不同；但是這並不表示故障。
- 為梭子繞透明尼龍線時，請在底線捲繞 1/2 至 2/3 滿時停止梭子繞線。如果梭子繞滿透明尼龍線，可能無法整齊繞線，或影響縫紉性能。此外，可能會對梭子施加過大的壓力，造成無法從底線捲線器軸取下梭子，或是梭子可能破裂。



備註

- 按 OK 最小化梭子繞線視窗。然後可以在梭子繞線時執行其他操作，如選擇針趾或調整線張力。
- 按 (LCD 螢幕右上角) 再次顯示梭子繞線視窗。



10 梭子繞線完成後，用剪刀切線後取下梭子。

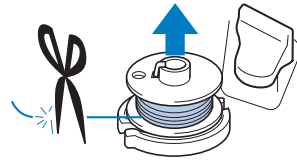

使用線輪柱

縫紉前，可以使用主線輪柱來梭子繞線。縫紉時無法使用此線輪柱來梭子繞線。

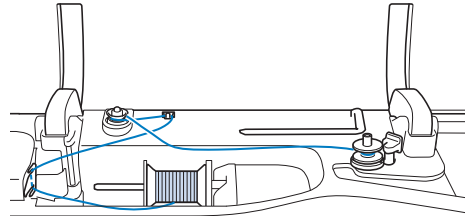

1 將主電源開啓，然後打開上蓋。

2 將梭子上的凹槽與底線捲線器軸上的彈簧對齊，然後將梭子插入線軸。

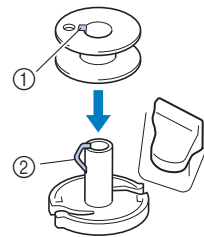

- ① 梭子上的凹槽
- ② 底線捲線器軸上的彈簧

3 取下線輪蓋板，然後將梭子的線輪放在線輪柱上。將線輪套在線輪柱上，讓線從底部向前繞出。

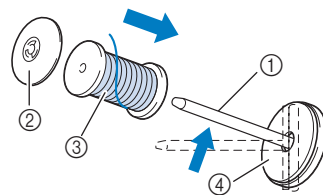

- ① 線輪柱
- ② 線輪蓋板
- ③ 線輪
- ④ 線輪毛氈

4 將線輪蓋板套在線輪柱上，讓圓弧的那一面朝左，盡量將線輪蓋板推到右側。

5 用雙手握住線，將線穿過線導引板凹槽。

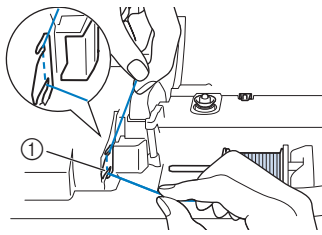

① 線導引板

6 將線穿過線導引。

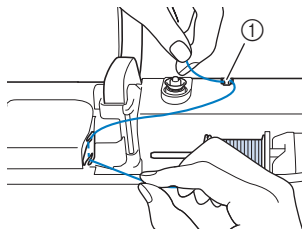

① 線導引

7 將線繞在預張力盤上，確認線在預張力盤下方。將線盡量拉緊。

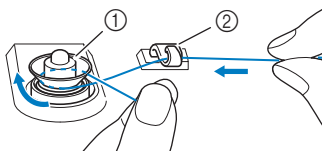

① 預張力盤
② 線導引

8 按照第 37 頁到第 38 頁的步驟 7 至 10 操作。

■ 使用線輪座（部分機型隨附）

若要在已安裝線輪座時為梭子繞線，將線從線輪穿過伸縮線導引上的線導引，然後按照第 37 頁到第 38 頁中的「使用輔助線輪柱」步驟 5 到 10 來梭子繞線。

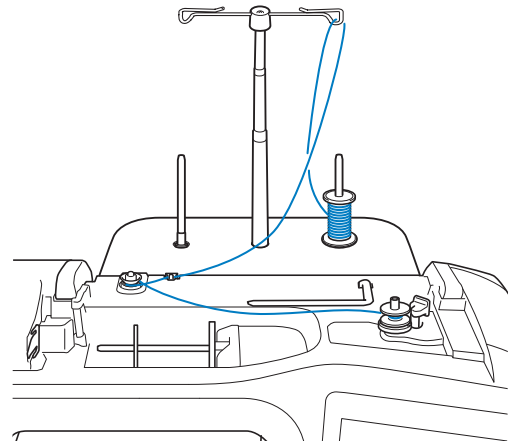

⚠ 注意

- 為梭子繞線時，請勿使底線與位於線導引中的上線交叉。

安裝梭子

⚠ 注意

- 請使用正確繞線的梭子，否則可能使車針斷裂或線張力不正確。



- 插入或更換梭子前，請務必按 LCD 上的  來鎖定所有按鍵和按鈕。否則按下「啟動 / 停止」按鈕或其他按鈕使本機啟動縫紉時，可能造成受傷。

- 按  鎖定所有按鍵和按鈕並抬起壓布腳。

* 若 LCD 螢幕上出現訊息 [OK to automatically lower the presser foot? (確定要自動放下壓布腳嗎?)]，按 繼續。

- 向右滑動梭蓋插銷，取下梭蓋。

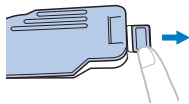

- 將梭子插入梭殼，使線向左繞出。

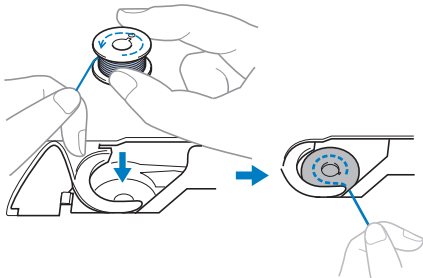

- 右手輕輕按住梭子 (1)，左手將線頭繞在針板蓋的凸出部分上 (2)。

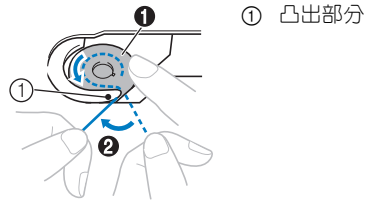

⚠ 注意

- 務必用手指按住梭子，正確繞出底線，否則可能斷線或線張力不正確。

- 右手輕輕按住梭子 (1)，將線穿過針板蓋中的線槽 (2)，左手輕輕拉線 (3)。

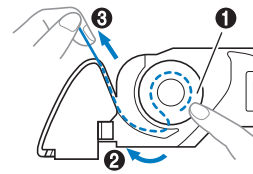

備註

- 將線繞在針板蓋的凸出部分上，依此圖中的 2 所示穿線，然後在 3 中輕輕拉線，縫紉時線將進入梭殼的張力彈簧，以便對底線施加適當的張力。

- 右手輕輕按住梭子 (1)，繼續用左手將線穿過線槽 (2)。然後用切線器切線 (3)。

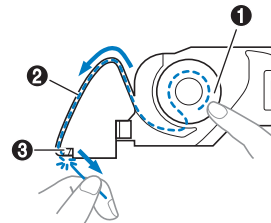

備註

- 務必根據本使用說明書正確完成穿底線。如果只將線放在針板蓋中的線槽，將無法正確穿底線，導致縫紉性能不良或線張力不正確。

7 重新安裝梭蓋。

將梭蓋的凸出部分插入針板蓋的凹槽，然後輕輕按下右側。

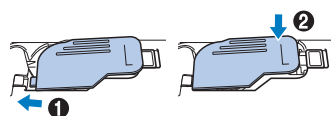
**備註**

- 可直接開始縫紉，不需要將底線往上拉。如果您想要在開始縫紉前將底線往上拉，請根據第 41 頁上的「將底線往上拉」中的步驟將線往上拉。

8 按  解鎖所有按鍵和按鈕。**將底線往上拉**

可能有些縫紉操作需要將底線往上拉：例如，抽細摺、縫褶、自由壓線縫紉或刺繡。

備註

- 穿上線後，可以將底線往上拉（第 42 頁上的「穿上線」）。

1 按照第 40 頁上的「安裝梭子」中的步驟 1 至 3，將梭子安裝到梭殼中。**2 按照圖中的箭頭方向，將底線穿過凹槽。**

- * 請勿用切線器切線。
- * 請勿更換梭蓋。

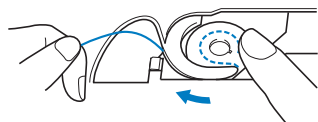
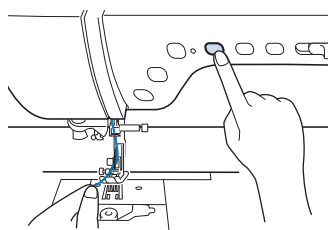
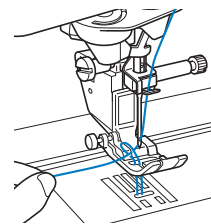
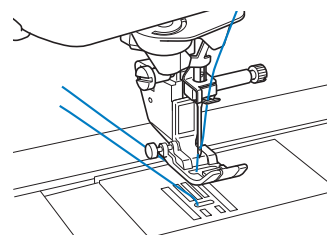
**3 按  解鎖所有按鍵和按鈕。****4 左手輕輕握住上線，按兩次 （車針位置按鈕）使車針降下，然後再升起。****5 輕拉上線。底線的線圈從針板孔中探出。****6 將底線往上拉，自壓布腳下方穿過，然後朝本機後側拉出約 10 cm，與上線平齊。****7 重新安裝梭蓋。**

穿上線

穿上線

⚠ 注意

- 請務必正確進行穿線。穿線不良可能造成線打結和斷針，導致受傷。
- 使用均勻送布壓布腳、裁邊器或本機未隨附的配件時，請先穿線再將配件安裝到本機。
- 自動穿線功能不適用於翼針或雙針。使用  (自動穿線按鈕) 可能會損壞本機。

📖 備註

- 自動穿線功能可用於 75/11 到 100/16 的家用縫紉機車針。
- 下列繡線與穿線裝置不相容。將線手動穿過針眼。
 - 金屬線等特殊線
 - 透明尼龍線

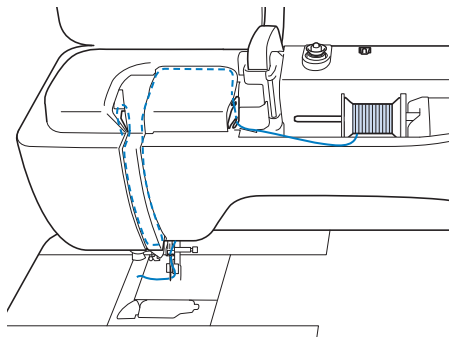

- 將主電源開啓。
- 按  (壓布腳抬起按鈕)，抬起壓布腳。
→ 上線閘打開，即可穿線。

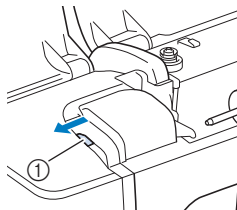

① 上線閘

- 按  (車針位置按鈕) 升起車針。

🔍 註釋

- 如果在不升起車針時自動穿線，可能無法正確穿線且穿線裝置可能損壞。

- 取下線輪蓋板，然後將線輪放在線輪柱上。
將線輪套在線輪柱上，讓線從底部向前繞出。

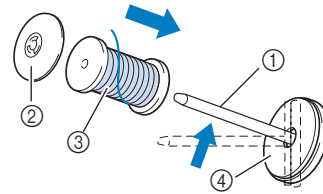

- 線輪柱
- 線輪蓋板
- 線輪
- 線輪毛氈

- 將線輪蓋板套在線輪柱上，讓圓弧的那一面朝左，盡量將線輪蓋板推到右側。

⚠ 注意

- 根據正在使用的線輪尺寸選擇最適合的線輪蓋板。詳細資訊請參考第 37 頁的「備註」。

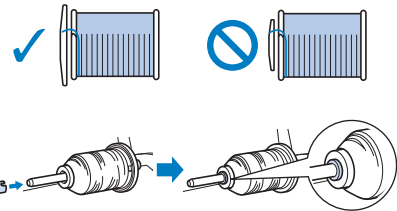

- 如果線輪或線輪蓋板沒有正確放置，可能導致線輪柱纏線或斷針。

- 用雙手握住線，將線穿過線導引板凹槽。

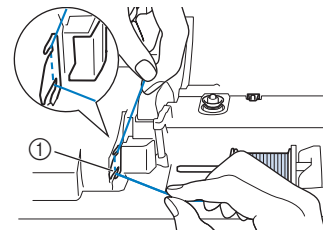

① 線導引板

- 7 用右手握住線，按照圖示方向將線穿過線導引。

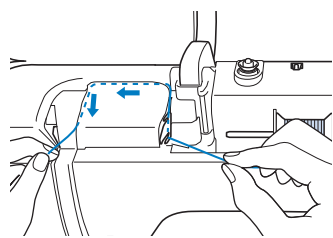

- 8 如圖所示向下、向上導引線，然後再向下穿過凹槽。

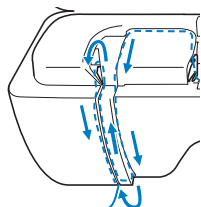

備註

- 查看上部凹槽區域，確認線是否掛在上部凹槽區域內可見的挑線桿上。

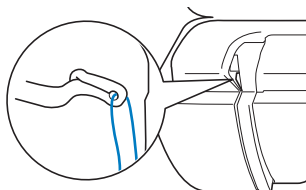

- 9 用雙手握住線，如圖所示引導線穿過針柱線導引（標示「6」）。

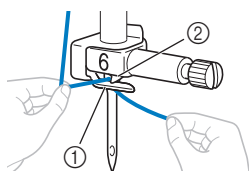

- ① 針柱線導引
② 凸出部分

- 10 將線穿過線導引上的凹槽。然後拉緊線，由前往後穿入線導引盤的線槽（標示「7」）。

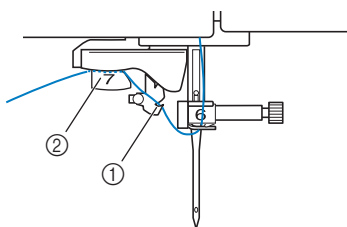

- ① 線導引上的凹槽
② 線導引盤

- 11 按 （壓布腳抬起按鈕），放下壓布腳。

- 12 如圖所示將線向上拉，穿過切線器切線。

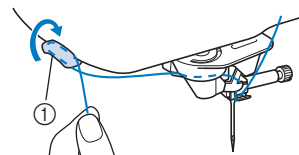

- ① 切線器

註釋

- 使用容易從線輪脫出的繡線時，如果切斷線頭，可能難以穿線。因此不要使用切線器，請將線穿過線導引盤（標示「7」）後，拉出約 8 cm 的線。

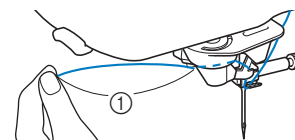



- ① 約 8 cm 或以上

- 13 按 （自動穿線按鈕），使本機自動穿線。

→ 線穿過針眼。

備註

- 按下 （自動穿線按鈕）後，會自動降下壓布腳。完成穿線後，壓布腳回到按下 （自動穿線按鈕）前的位置。

註釋

- 某些車針及繡線無法使用穿線裝置穿線。在這種情況下，將線穿過針柱線導引（標示「6」）後不要使用穿線裝置，將線由前往後手動穿過針眼。

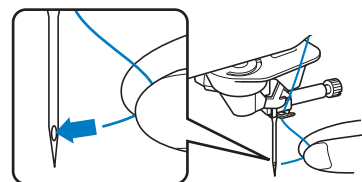

- 14 小心拉出穿過針眼的線頭。

- * 如果穿過針眼的線形成線圈，將線圈小心穿過車針背面。

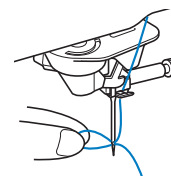

- 15** 抬起壓布腳拉柄，拉出約 10 cm 的線頭，然後將線朝本機後側穿過壓布腳下方。

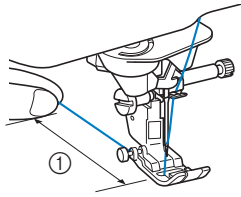

① 約 10 cm

備註

- 如果無法穿線，或是線未穿過針柱線導引，請從步驟 3 開始，重新執行。然後在步驟 9 後將線穿過針眼。

使用垂直線輪柱（部分機型隨附）

當線輪形狀不規則或使用金屬線縫紉時，請使用垂直線輪柱。

- 1** 將垂直線輪柱插入底線捲線器軸。

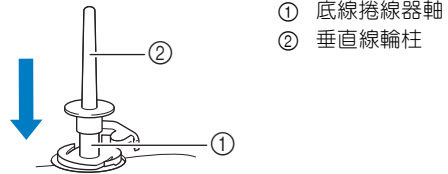

- 2** 依序安裝線輪毛氈和線輪，然後穿上線。

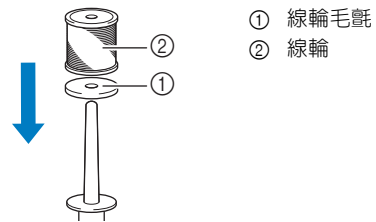

備註

- 設置線輪，使線能從線輪前面繞出。
- 使用金屬線時，建議使用 90/14 家用縫紉機車針。
- 此方法可避免纏線，因為線會旋出線輪柱。

使用雙針模式

雙針只能用於選擇  後顯示的針趾花樣。選擇針趾花樣前，確認可在雙針模式中縫紉該針趾（請參考第 194 頁上的「針趾設定表」）。

注意

- 必須使用 Brother 正品雙針。
- 使用雙針時，建議使用壓布腳「J」。

- 1 按  鎖定所有按鍵和按鈕，然後安裝雙針（第 48 頁上的「更換車針」）。

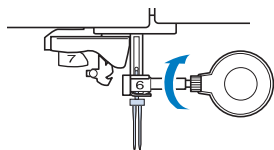

- 2 根據穿入單針的步驟穿入第一針（第 42 頁上的「穿上線」）。

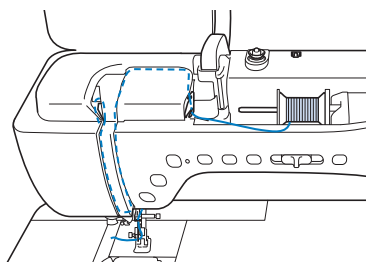

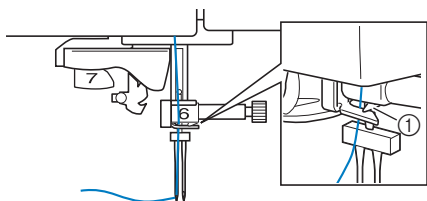

- 3 將線穿過針柱上的針柱線導引，然後在左側手動穿線。



① 針柱線導引

註釋

- （自動穿線按鈕）無法使用。將雙針由前往後手動穿線。使用 （自動穿線按鈕）可能會損壞本機。

- 4 將輔助線輪柱往上拉並設置為上位。將其他線輪放在輔助線輪柱上，使線從前面繞出。將線輪蓋板盡量向線輪柱推到底，以固定線輪。

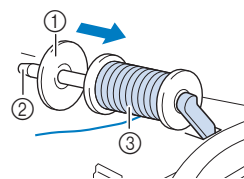

- ① 線輪蓋板
- ② 線輪柱
- ③ 線輪

- 5 雙手握住線輪上的線，將線放在線導引上。
* 請勿將線放在預張力盤上。

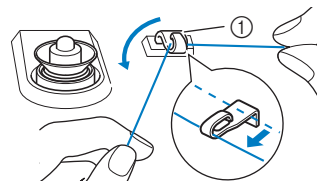

① 線導引

- 6 握住線輪上的線時，將線從線導引板中的下凹槽拉出，然後穿過上凹槽。左手握住線頭，然後如圖中的箭頭所示將線穿過凹槽。

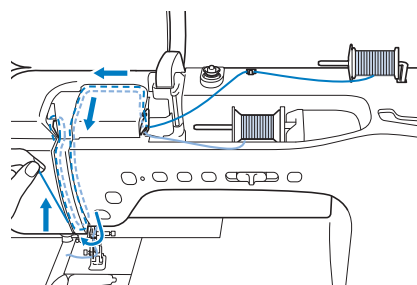

- 7 繼續穿線，但是不要將線穿過針柱上的針柱線導引「6」。在右側穿線。

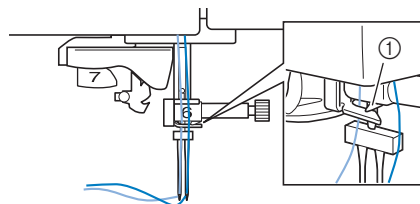



① 針柱線導引

- 8 按  解鎖所有按鍵和按鈕。

- 9 選擇針趾花樣。
* 請參考第 56 頁上的「基本縫紉」選擇針趾花樣。
* 關於用於壓布腳「J」的適當針趾，請參考第 194 頁上的「針趾設定表」。

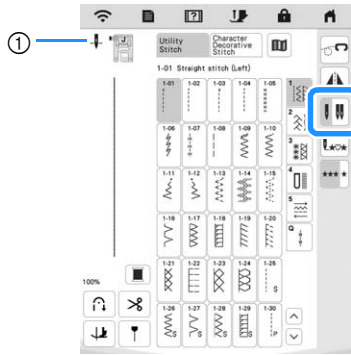
10 按  可選擇雙針模式。



① 單針 / 雙針位置設定畫面
→ 即顯示 。

⚠ 注意

- 使用雙針時，務必設定雙針模式。本機在單針模式下使用雙針時，可能造成斷針，因而導致損壞。

11 開始縫紉。
雙針縫紉範例

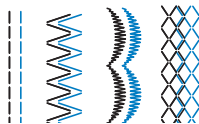

使用線輪座

使用大直徑線輪上的線（繡線交叉纏繞）時，隨附的線輪座很有用。此線輪座可容納兩個線輪。

■ 使用線輪座（部分機型隨附）

- 務必使用比線輪大一點的線輪蓋板。如果使用的線輪蓋板比線輪小或太大，可能會卡住線，並且影響縫紉性能。

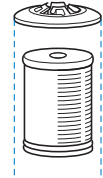

- 使用薄線輪上的線時，將附帶的線輪毛氈放在線輪柱上，並將線輪放在線輪柱上，使線輪中央對準線輪毛氈中央的孔，然後將線輪蓋板裝入線輪柱。



① 線輪毛氈

- 使用圓錐形毛氈時，使用線輪固定環。使用圓錐形線輪時若不是使用棉線，則不需要使用線輪蓋板。

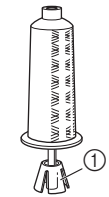

① 線輪固定環

- 視線輪大小或剩餘線量而定，選擇適當大小的線輪蓋板（大或中）。線輪蓋板（小）不能與線輪蓋板底座一起使用。

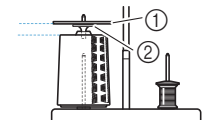

① 線輪蓋板
② 線輪蓋板底座

1 將線輪座安裝到本機。（第 20 頁）

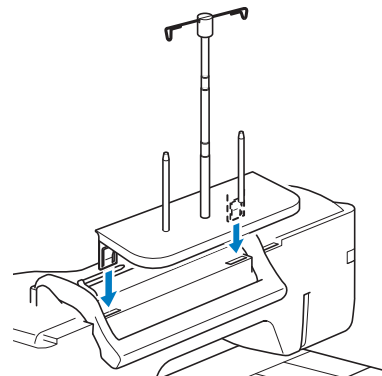

- 2 將線輪放在線輪柱上，使線順時針旋出線輪。將線輪蓋板妥善插入線輪柱。

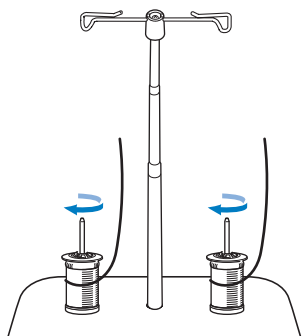

註釋

- 使用兩個線輪時，確認兩個線輪都朝同一個方向送線。
- 確認線輪沒有相互碰觸，否則線無法順暢旋出，可能造成斷針、斷線或打結。此外，確認線輪不會碰撞到中央的伸縮線導引。
- 確認線不會被卡在線輪下。

- 3 將線從線輪上拉出。將線由後往前穿過頂部的線導引。

使用容易從線輪脫出的繡線（如金屬線）時，請使用隨附的環可防止繡線打結。
穿線順序是：從線輪拉出繡線，將線由下向上穿過隨附圓環 ①，然後穿過線導引 ②，再由上往下穿過圓環 ③。使用隨附圓環時，請勿使用線輪蓋板底座。

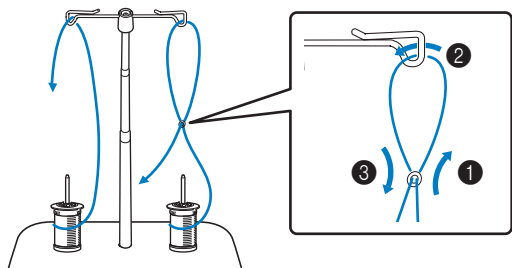

註釋

- 導引線，以免與其他線糾結在一起。
- 如圖所示送線後，將多餘的線繞回線輪上，否則多餘的線會糾結。

- 4 將線由右往左穿過本機的線導引。

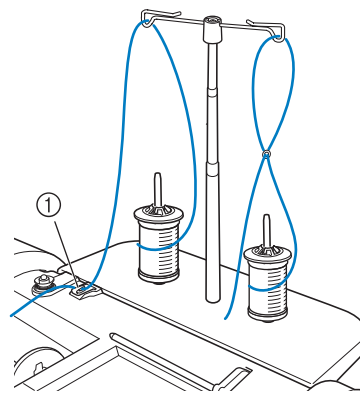



① 線導引

- 5 根據第 42 頁「穿上線」中的步驟 6 到 15 穿線。

更換車針

⚠ 注意

- 更換車針之前，一定要按下  鎖定所有按鍵和按鈕。如果未按 ，卻意外按到「啓動 / 停止」按鈕或其他操作按鈕，而使本機啓動，可能導致受傷。
- 僅使用家用縫紉機車針。其他車針可能彎曲或斷裂，而引起受傷。
- 切勿使用彎曲的車針。彎曲的車針容易斷裂，導致受傷。

📖 備註

- 若要正確檢查車針，將車針平坦的一面放在平坦的表面上。從頂部和兩側檢查車針。請丟掉任何彎曲的車針。

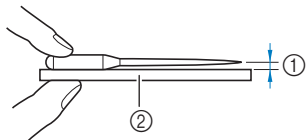

- ① 平行空間
- ② 平坦表面（梭蓋、玻璃等）

1 按 （車針位置按鈕）升起車針。

2 按  鎖定所有按鍵和按鈕。

- * 若 LCD 螢幕上出現訊息 [OK to automatically lower the presser foot?（確定要自動放下壓布腳嗎？）]，按 繼續。

🔍 註釋

- 更換車針前，用布料或紙張蓋住針板孔，防止車針掉入本機。

3 取下壓布腳。（第 50 頁）

4 用盤狀螺絲起子朝自身方向（逆時針）轉動針留螺絲，鬆開螺絲。取下車針。

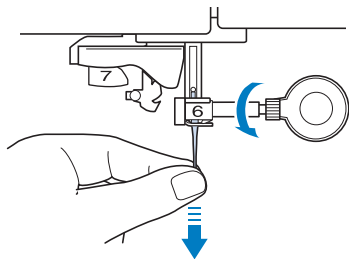

5 讓車針的平面部分朝向背面，再將新車針插入並往上頂，直到抵住針留螺絲中的車針止擋處為止（檢視視窗）。用盤狀螺絲起子鎖緊針留螺絲。

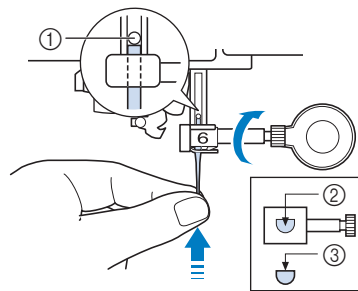

- ① 車針止擋處
- ② 車針插入孔
- ③ 車針的平坦面

⚠ 注意

- 務必推入車針直到頂住車針止擋處，然後用盤狀螺絲起子鎖緊針留螺絲。如果車針未完全插入，或是針留螺絲鬆動，可能導致車針斷裂或本機損壞。

6 安裝壓布腳。（第 50 頁）

7 按  解鎖所有按鍵和按鈕。

📖 備註

- 自動穿線功能可用於 75/11 到 100/16 的家用縫紉機車針。

布料 / 線 / 車針組合

- 本機可以使用的車針：家用縫紉機車針（65/9 - 100/16 號）
 - * 編號越大，車針越大。編號越小，車針越小。
- 本機可以使用的繡線：重量 30 - 90
 - * 切勿使用重量 20 或以下的線。否則本機可能會發生故障。
 - * 編號越小，繡線越重。編號越大，繡線越細。
- 應使用的本機車針和繡線因要縫紉的布料類型和厚度而異。為您要縫紉的布料選擇適合的繡線和車針時，請參考下表。
 - 表中的組合僅為一般參考。務必使用與實際縫紉繡件相同的布料層數和類型進行試縫。
 - 本機車針為消耗品。為了安全和獲得最佳效果，建議定期更換車針。如需關於更換車針的詳細資訊，請參考第 48 頁上的「更換車針」。
- 原則上，細針和細線適用於薄布料，粗針和粗線適用於厚布料。
- 選擇適合布料的針趾，再調整針趾長度。縫紉薄布料時，使針趾長度變細（較短）。縫紉厚布料時，使針趾長度變粗（較長）。（第 62 頁）
- 縫紉伸縮布料時，請參考第 70 頁上的「伸縮布料的縫紉方法」。

布料類型 / 應用		線		車針的尺寸	針趾長度 mm
		類型	重量		
薄布料	細麻布、透明薄紗、印花平紋布、玻璃紗、縐紗、綢紗、紗、紗布、絹網、裡襯等	滌綸線	60 - 90	65/9 - 75/11	細針趾 1.8-2.5
		棉線 絲線	50 - 80		
普通布料	寬面布、塔夫綢、軋別丁、法蘭絨、泡泡紗、雙層紗布、麻布、毛巾布、華夫格布、被面、府綢、純棉斜紋布、緞子、鋪棉壓線等	滌綸線	60 - 90	75/11 - 90/14	普通針趾 2.0-3.0
		棉線 絲線	50 - 60		
厚布料	丹寧布（12 盎司以上）、帆布等	滌綸線 棉線	30	100/16	粗針趾 2.5-4.0
		丹寧布（12 盎司以上）、帆布、蘇格蘭粗絨、燈芯絨、絲絨、梅爾頓毛料、乙烯基塗層布等	滌綸線 棉線 絲線	60 30 - 50	
伸縮布料 （編織布料等）	針織布料、手織品、T 恤布、絨、雙面布等		滌綸線 棉線 絲線	50	圓頭針 75/11 - 90/14
繡布		滌綸線 棉線	30	90/14 - 100/16	適合布料厚度的設定
			50 - 60	75/11 - 90/14	

■ 透明尼龍線

無論布料或線如何，請使用家用縫紉機頂端縫紉針。

■ 繡花針

使用圓頭針 75/11。

■ 縫紉文字針趾花樣及裝飾性針趾花樣（針和線）



縫紉薄布料、普通布料或伸縮布料時，使用（金色）90/14 圓頭針。縫紉厚布料時，使用 90/14 家用縫紉機車針。並使用 50 ~ 60 號線。

▲ 注意

- 適合的布料 / 線 / 車針組合如上表所示。如果布料 / 線 / 車針組合不正確，特別是使用細針（如 65/9-75/11）縫紉厚布料（如丹寧布）時，可能導致車針彎曲或折斷。此外，可能造成針趾不平整、布料起皺或跳針。

更換壓布腳

⚠ 注意

- 更換壓布腳之前，一定要按下  鎖定所有按鍵和按鈕。如果未按 ，卻按到「啟動/停止」按鈕或其他按鈕，而使本機啟動，可能導致受傷。
- 務必使用所選針趾花樣的正確壓布腳。如果使用了錯誤的壓布腳，車針可能會撞到壓布腳而彎折或斷裂，甚至導致受傷。
- 只能使用本機專用的壓布腳。使用其他壓布腳可能導致意外或受傷。
- 確定壓布腳的安裝方向正確，否則車針可能會撞到壓布腳而斷裂，甚至導致受傷。

更換壓布腳

1 按  (車針位置按鈕) 升起車針。

2 按  鎖定所有按鍵和按鈕。

- * 若 LCD 螢幕上出現訊息 [OK to automatically lower the presser foot? (確定要自動放下壓布腳嗎?)]，按  繼續。

3 抬起壓布腳拉柄。

4 按壓布腳腳脛上的黑色按鈕，取下壓布腳。

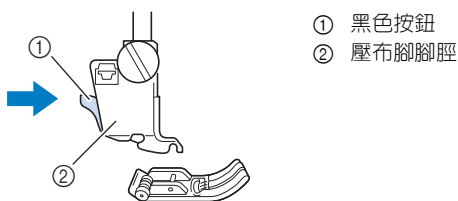

5 將新壓布腳放在壓布腳腳脛下，使壓布腳栓與腳脛的凹槽對齊。放下壓布腳拉柄，使壓布腳栓完全插入壓布腳腳脛的凹槽。

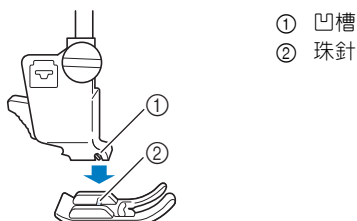

6 抬起壓布腳拉柄，確認壓布腳已牢固安裝。

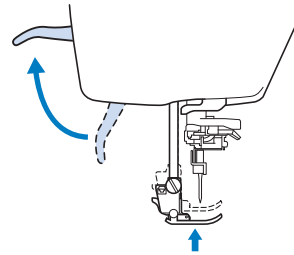

7 按  解鎖所有按鍵和按鈕。

用隨附的轉接頭安裝壓布腳

您可以使用隨附的轉接頭和小螺絲安裝壓布腳。

例如均勻送布壓布腳、自由滾輪曲線壓布腳「E」等等。

下列程序以如何安裝均勻送布壓布腳為例。



■ 安裝均勻送布壓布腳 (另售)

均勻送布壓布腳將布料固定在壓布腳和送布齒之間以送布。縫紉難以處理的布料 (如被面布或天鵝絨) 或是滑動的布料 (如乙烯基、皮革或合成皮) 時，比較能夠控制布料。

💡 註釋

- 使用均勻送布壓布腳縫紉時，以中等速度到慢速縫紉。
- 均勻送布壓布腳只能用於直線或鋸齒縫針趾花樣。使用均勻送布壓布腳時，請勿縫紉迴針。

1 按照第 50 頁上的「更換壓布腳」中的步驟操作。

2 鬆開壓布腳腳脛的螺絲，取下壓布腳腳脛。

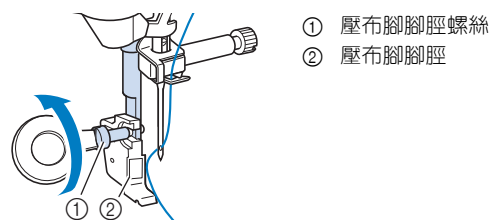

- 3 從壓布腳軸完全拆卸壓布腳螺絲。

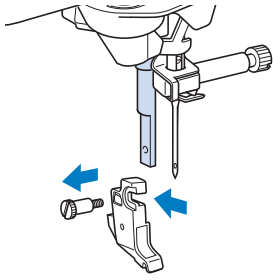

- 4 將轉接頭安裝到壓布腳棒上，將轉接頭開口的平坦面對齊壓布棒的平坦面。盡量往上推入，然後用盤狀螺絲起子鎖緊螺絲。

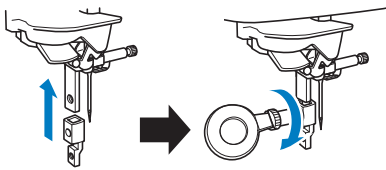

- 5 用手旋轉隨附的小螺絲 2 至 3 次。

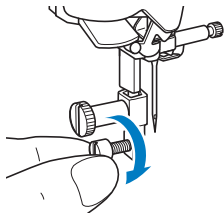

- 6 設置均勻送布壓布腳的操作桿，使針留螺絲套進分叉。將均勻送布壓布腳柄置於壓布腳棒上。

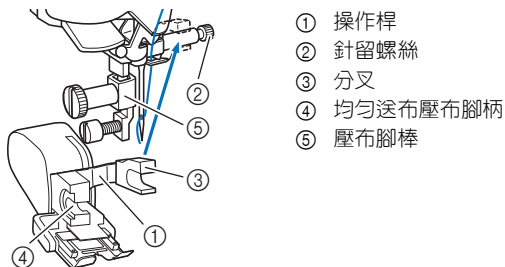

- 7 放下壓布腳拉柄。插入螺絲，用螺絲起子鎖緊螺絲。

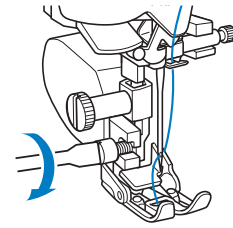

注意

- 用隨附的螺絲起子鎖緊螺絲。如果螺絲鬆動，車針可能會撞到壓布腳，導致受傷。
- 請務必朝自身方向轉動手輪（逆時針），確認車針不會撞到壓布腳。如果車針撞到壓布腳，可能導致受傷。

使用雙重送布壓布腳

雙重送布壓布腳讓您在縫紉不好處理的布料時，包括容易滑動的布料（例如被面布），或是容易卡在壓布腳底部的布料（例如乙烯基、皮革或合成皮），更能控制布料。

註釋

- 使用雙重送布壓布腳縫紉時，以中速至慢速縫紉為宜。

備註

- 選擇雙重送布壓布腳要使用的針趾時，螢幕上只會啟動可以使用的針趾。

■ 安裝雙重送布壓布腳

- 1 取下壓布腳。（第 50 頁）

- 2 鬆開壓布腳腳脛的螺絲，取下壓布腳腳脛。

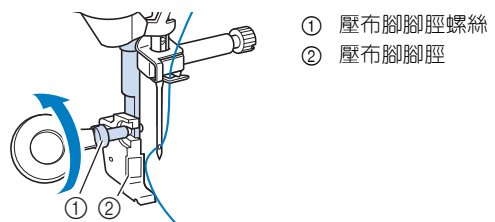

- 3 將雙重送布壓布腳放到壓布腳棒上，只要將雙重送布腳的凹槽對準大螺絲即可。

側視圖

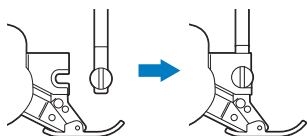

- 4 右手拿著雙重送布壓布腳，然後用盤狀螺絲起子鎖緊大螺絲。

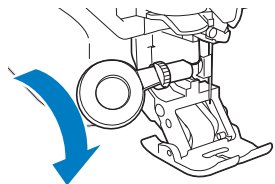

⚠ 注意

- 用隨附的螺絲起子鎖緊螺絲。如果螺絲鬆動，車針可能會撞到壓布腳，導致受傷。

- 5 將雙重送布壓布腳的接頭插入本機背面的插孔。

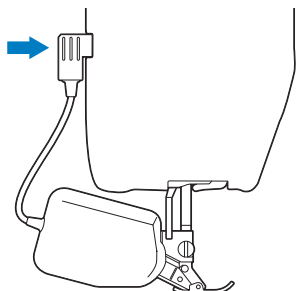

- 6 按  解鎖所有按鍵和按鈕。
→ 所有按鍵和操作按鈕都被解鎖，並顯示上一個畫面。

■ 安裝 / 拆除壓布腳趾

將栓對齊凹槽再扣入定位，安裝壓布腳趾。

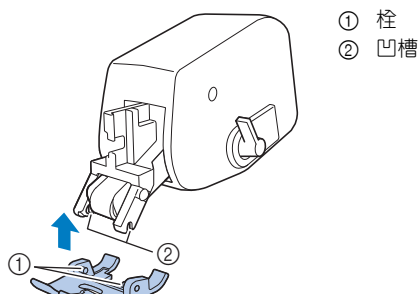

若是推壓雙重送布壓布腳的正面和背面，雙重送布壓布腳的腳趾可能會折斷。

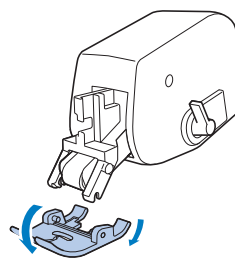

■ 使用雙重送布位置拉柄

當送布位置拉柄在上時，雙重送布的黑色滾動輸送帶尚未接受。

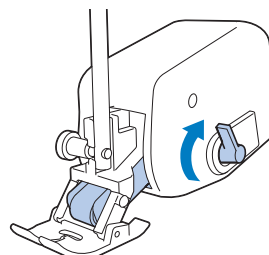

當送布位置拉柄在下時，雙重送布的黑色滾動輸送帶已接受。

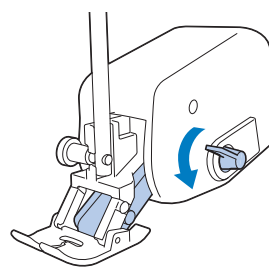

💡 註釋



- 縫紉時請勿操作拉柄。

■ 調整雙重送布壓布腳的送布量





雙重送布裝置會將根據設定好的針趾長度拉入上層布料。若有不好處理的布料，請在設定畫面中變更雙重送布調整，微調所設定的長度。

🔍 註釋

- 根據預設值，下列程序中提及的某些按鍵會呈現淺灰色而且無法使用。要啓用指定設定的按鍵，請為本機安裝雙重送布壓布腳。偵測到雙重送布壓布腳之後，按鍵即啓用。

- 1 按 。
→ 顯示設定畫面。
- 2 按 。
→ 顯示縫紉設定畫面。
- 3 縫紉設定畫面中顯示 [Dual Feed Feed Adjustment (雙向送布調整)]。



- 4 使用  或  來增加或減少上層布料的送布量。
 - * 大部份情況下，選擇 [00] 進行縫紉。
 - * 若上層布料的送布量太少，使其比底層布料長，請按  增加上層布料的送布量。
 - * 若上層布料的送布量太多，使其比底層布料短，請按  減少上層布料的送布量。
- 5 按 ，返回原畫面。



第 2 章

基本縫紉



縫紉

⚠ 注意

- 為避免受傷，當本機在運作時，應特別注意車針。並讓您的手遠離本機所有會動的部位。
- 縫紉時，不要太用力繃緊或拉扯布料。否則可能會導致受傷。
- 請勿使用彎曲或斷裂的車針。否則可能會導致受傷。
- 在縫紉期間，請勿在珠針或其他物品上縫紉。否則可能會斷針，造成受傷。
- 如果針趾皺縮，在繼續縫紉之前加長針趾長度設定。否則可能會斷針，造成受傷。
- 本機具有線檢測裝置。如果在穿好上線前壓按「啓動 / 停止」按鈕，本機無法正確運行。此外，視所選針趾花樣而定，即使升起車針，本機仍然可能送布。這是由於針柱釋放裝置。此時，本機將發出與平常縫紉時不同的聲音。這並不表示故障。

針趾類型

■ 實用針趾

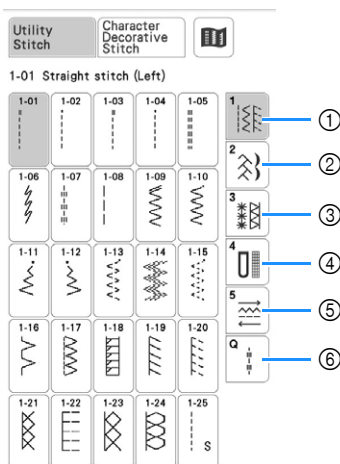

- ① 直線 / 布邊
- ② 裝飾性針趾
- ③ 傳家寶花樣針趾
- ④ 釦眼 / 重趾縫
- ⑤ 多向針趾
- ⑥ 縫紉壓線針趾

■ 文字 / 裝飾性針趾

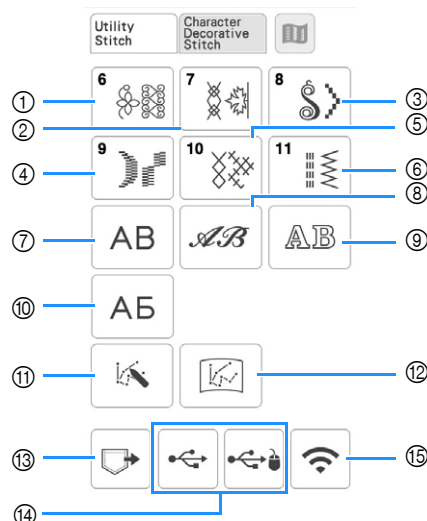

- ① 裝飾性針趾花樣
- ② 7 mm 裝飾性針趾花樣
可以設定針趾長度和寬度。
- ③ 緞繡針趾花樣
- ④ 7 mm 緞繡針趾花樣
可以設定針趾長度和寬度。
- ⑤ 十字繡針趾
- ⑥ 實用裝飾性針趾花樣
- ⑦ 字母文字 (哥德式字體)
- ⑧ 字母文字 (手寫字體)
- ⑨ 字母文字 (中空)
- ⑩ 古斯拉夫字體
- ⑪ MY CUSTOM STITCH (我的自創針趾) (第 100 頁)
您可以設計原始針趾。
- ⑫ MY CUSTOM STITCH (我的自創針趾) (第 103 頁) 中
儲存的針趾花樣
- ⑬ 本機記憶體中儲存的針趾花樣 (第 99 頁)
- ⑭ USB 媒體中儲存的針趾花樣 (第 99 頁)
- ⑮ 透過無線網路傳送的針趾花樣 (第 99 頁)

基本縫紉

💡 註釋

- 請先使用一片與繡件相同的布料及繡線進行試縫。

- 1 開啓主電源，按 顯示實用針趾，然後按 (車針位置按鈕) 抬起車針。

2 選擇所要的類別。



3 按所要縫紉的針趾鍵。

- 如需關於針趾花樣的詳細資訊，請參考第 194 頁上的「針趾設定表」。
- 如需關於按鍵功能的詳細資訊，請參考第 25 頁上的「按鍵功能」。
- 如有需要，可變更為所需的針趾寬度或針趾長度。（第 62 頁）



→ 正確的壓布腳符號將顯示在 LCD 螢幕左上角。

4 安裝壓布腳（第 50 頁）。

⚠ 注意

- 務必使用正確的壓布腳。如果使用了錯誤的壓布腳，車針可能會撞到壓布腳而彎折或斷裂，甚至導致受傷。
有關壓布腳的建議，請參考第 194 頁上的「針趾設定表」。

5 將布料放在壓布腳下。左手握住布料和線，轉動手輪，將車針設置在縫紉開始位置。

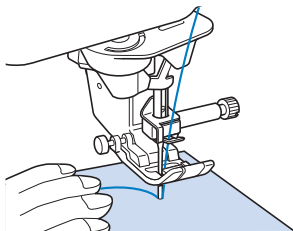

6 放下壓布腳。

- * 不需要將底線往上拉。

7 以速度控制鈕調整縫紉速度。

- * 您可以使用此滑桿調整縫紉速度。

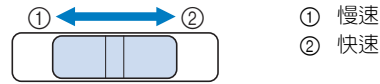

8 按「啟動/停止」按鈕開始縫紉。

- * 用手輕輕導引布料。

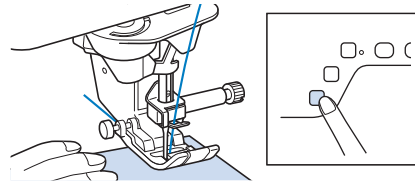

備註

- 使用腳踏板上時，不能按「啟動/停止」按鈕啟動縫紉。

9 再按一次「啟動/停止」按鈕停止縫紉。

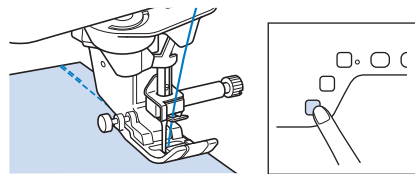

10 按 (切線按鈕) 切斷上線和底線。

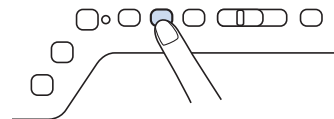

→ 車針會自動返回上針位。

⚠ 注意

- 切斷線後，請勿按 (切線按鈕)。否則可能會纏線或損壞車針和本機。
- 如果沒有在本機上放置布料，或是本機運作期間，請勿按 (切線按鈕)。否則可能會纏線，導致損壞。

註釋

- 切斷金屬線或其他裝飾性繡線時，請使用本機側面的切線器。切斷透明尼龍線的方法相同。

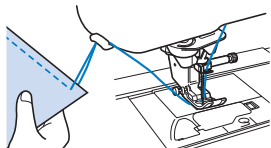

11 車針已停止移動時，抬起壓布腳，然後取下布料。

■ 使用腳踏板

您也可以使用腳踏板啟動或停止縫紉。

備註

- 連接腳踏板後，不能使用「啟動/停止」按鈕。
- 刺繡時不能使用腳踏板。

1 關機。

2 將腳踏板插頭插入本機腳踏板插孔。

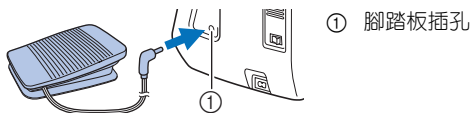

3 開機。

4 慢慢踩下腳踏板啟動縫紉。

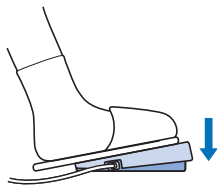

備註

- 使用縫紉速度控制器設定的速度將是腳踏板的最大縫紉速度。

5 鬆開腳踏板以停機。

組合針趾花樣

可以組合以下類別的針趾花樣。

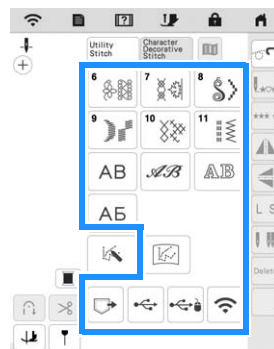

範例：



1 按 **S**。

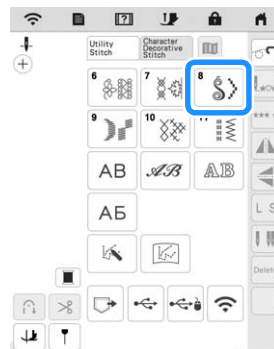

2 選擇以下針趾花樣（8-35）。

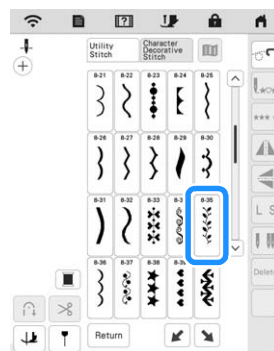

3 按 **+** 鍵，顯示 **+**。

4 按 **Return**。
→ 返回針趾選擇畫面。

5 選擇字體。



6 輸入文字。

- : 選擇單個針趾花樣。
- : 刪除所選針趾花樣。
- : 輸入空格。

7 若要縫紉連續的針趾花樣，按 鍵。



→ 針趾花樣變為連續。

備註

- 當縫紉完成後，修剪文字間任何多餘的線頭。

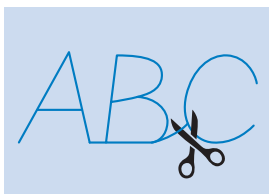

■ 插入針趾花樣

1 按 或 在插入新針趾花樣的位置選擇針趾花樣。



2 按 。

3 選擇新針趾花樣。



→ 新針趾花樣會在步驟 1 所選的針趾花樣之後立即插入。

縫紉迴針 / 原地止針針趾

縫紉起頭和結尾處通常需要縫紉迴針 / 原地止針針趾。您可使用 (迴針按鈕) 來縫紉迴針 / 原地止針針趾。按住 (原地止針按鈕) 時，本機會在該點縫紉 3 ~ 5 針原地止針針趾，然後停止。(第 13 頁)

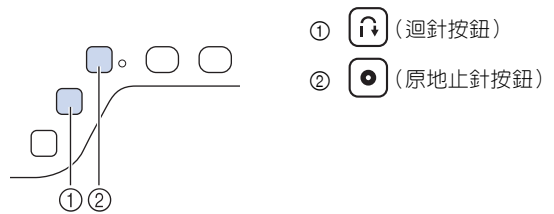

如果在螢幕上選擇自動原地止針，按下「啓動/停止」按鈕時，本機將在縫紉起頭處自動縫紉迴針針趾 (或原地止針針趾)。按 (迴針按鈕) 或 (原地止針按鈕)，在縫紉結尾處會自動縫紉迴針針趾 (或原地止針針趾) (請參考下一個程序「自動迴針 / 原地止針縫」)。

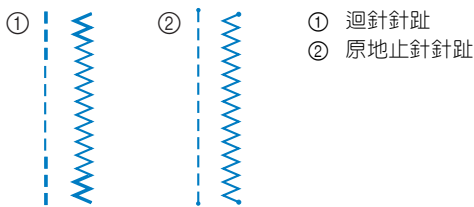

按下按鈕時所執行的操作，視選取的針趾花樣有所不同。（請參考第 194 頁上的「針趾設定表」。）

自動迴針 / 原地止針縫

選擇某個針趾圖案後，若在縫紉前啓用自動原地止針功能，則本機將在縫紉起頭和結尾處，自動縫紉原地止針針趾（或迴針針趾，視針趾圖案而定）。

1 選擇針趾花樣。

2 按 設定自動原地止針縫功能。

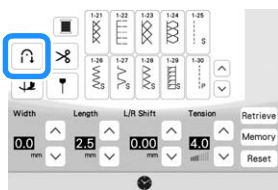

→ 此鍵將顯示為 。

備註

- 某些針趾（如釦眼和重趾縫）需要在縫紉起頭處縫紉原地止針針趾。如果選擇這些針趾之一，本機將自動啓用此功能（選擇針趾時此鍵顯示為 ）。

3 將布料設置在開始位置，開始縫紉。

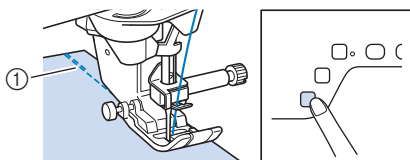

① 迴針針趾（或原地止針針趾）

→ 本機將自動縫紉迴針針趾（或原地止針針趾），然後繼續縫紉。

4 按 （迴針按鈕）或 （原地止針按鈕）。

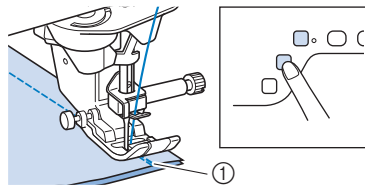











① 迴針針趾（或原地止針針趾）

→ 本機會縫紉迴針針趾（或原地止針針趾），然後停止。

按下按鈕時所執行的操作，視選取的針趾花樣有所不同。關於按下按鈕時會執行哪項操作的詳細資訊，請參考下表。

	 (迴針按鈕)	 (原地止針按鈕)
Utility Stitch +	按住 （迴針按鈕）時本機會縫紉迴針針趾。	按住 （原地止針按鈕）時本機會縫紉 3 ~ 5 針原地止針針趾。
Utility Stitch +	按住 （迴針按鈕）時本機會縫紉迴針針趾。*	按住 （原地止針按鈕）時本機會縫紉 3 ~ 5 針原地止針針趾。
選擇非迴針或原地止針針趾花樣的針趾。	按住 （迴針按鈕）時本機會縫紉 3 ~ 5 針原地止針針趾。	按住 （原地止針按鈕）時本機會縫紉 3 ~ 5 針原地止針針趾。
Character Decorative Stitch +	按住 （迴針按鈕）時本機會縫紉原地止針針趾。	按下 （原地止針按鈕）時，本機在縫完針趾花樣後會縫紉原地止針針趾。
Utility Stitch +	按下 （迴針按鈕）時，本機會縫紉迴針針趾，然後停止縫紉。 (按下「啓動/停止」按鈕時，在縫紉起頭處自動縫紉迴針針趾。)	按下 （原地止針按鈕）時，本機會縫紉原地止針針趾，然後停止縫紉。 (按下「啓動/停止」按鈕時，在縫紉起頭處自動縫紉迴針針趾。)

	 (迴針按鈕)	 (原地止針按鈕)
Utility Stitch + 	按下  (迴針按鈕) 時，本機會縫紉迴針針趾，然後停止縫紉。 * (按下「啟動/停止」按鈕時，在縫紉起頭處自動縫紉原地止針針趾。)	按下  (原地止針按鈕) 時，本機會縫紉原地止針針趾，然後停止縫紉。 (按下「啟動/停止」按鈕時，在縫紉起頭處自動縫紉原地止針針趾。)
 選擇非迴針或原地止針針趾花樣的針趾。	按下  (迴針按鈕) 時，本機會縫紉原地止針針趾，然後停止縫紉。 (按下「啟動/停止」按鈕時，在縫紉起頭處自動縫紉原地止針針趾。)	按下  (原地止針按鈕) 時，本機會縫紉原地止針針趾，然後停止縫紉。 (按下「啟動/停止」按鈕時，在縫紉起頭處自動縫紉原地止針針趾。)
Character Decorative Stitch + 	按下  (迴針按鈕) 時，本機會縫紉原地止針針趾，然後停止縫紉。 (按下「啟動/停止」按鈕時，在縫紉起頭處自動縫紉原地止針針趾。)	按下  (原地止針按鈕) 時，本機在縫完針趾花樣後會縫紉原地止針針趾，然後停止縫紉。 (按下「啟動/停止」按鈕時，在縫紉起頭處自動縫紉原地止針針趾。)

* 若設定畫面的 [Reinforcement Priority (原地止針優先)] 設為 [ON] (第 27 頁)，則會縫紉原地止針針趾，而不是迴針針趾。

壓布腳自動降下功能與切線功能

透過將本機設定為自動抬起、降下壓布腳，可使縫紉操作更順暢。

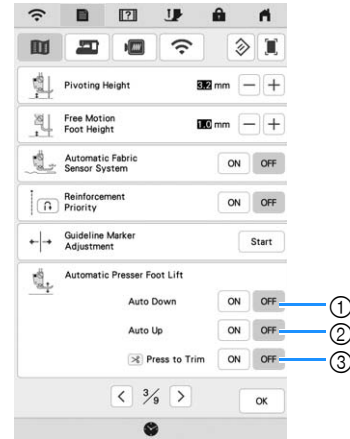

- ① 如果 [Auto Down (自動降下)] 設為 [ON]，開始縫紉前，按「啟動/停止」按鈕或踩下腳踏板上會自動降下壓布腳 (若壓布腳抬起)。
- ② 如果 [Auto Up (自動抬起)] 設為 [ON]，停止縫紉時壓布腳會抬起。
壓布腳抬起到 [Presser Foot Height (壓布腳高度)] (第 27 頁) 所指定的高度。
選擇樞軸設定 () 後，壓布腳抬起到 [Pivoting Height (樞軸高度)] (第 27 頁) 所指定的高度。
- ③ 如果 [Press to Trim (按下修剪)] 設為 [ON]，切剪前，按  (切線按鈕) 會自動降下壓布腳 (若壓布腳抬起)。切線後壓布腳將抬起。

針趾設定

設定針趾寬度 / 針趾長度 / 「L/R Shift (左 / 右偏移)」

選擇某個針趾後，本機會自動選擇適當的針趾寬度、針趾長度及左右偏移。但您可以根據需要，變更個別設定。

註釋

- 某些針趾的設定值無法變更 (第 194 頁)。
- 如果您未儲存針趾設定變更，就關機或選擇其他針趾 (第 63 頁)，針趾設定會恢復到預設設定。

備註

- 按 **Memory** 可儲存針趾設定。
- 按 **Info** 可查看針趾所進行的變更。
- 按 **Reset** 可恢復原始設定。

注意

- 調整針趾寬度或「L/R Shift (左 / 右偏移)」後，朝自身方向慢慢轉動手輪 (逆時針)，確認車針不會碰撞到壓布腳。如果車針撞到壓布腳，車針可能彎曲或斷裂。
- 如果針趾皺縮，請加長針趾長度後再繼續縫紉。不要在未加長針趾長度的情況下繼續縫紉。否則可能會斷針，造成受傷。

設定針趾寬度

若要變更針趾花樣左右寬度，請按照以下步驟進行。

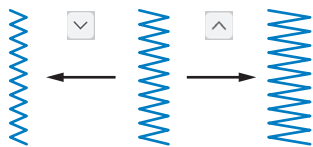

如需關於使用速度控制器變更針趾寬度的替代方法，請參考第 79 頁。

設定針趾長度

若要變更針趾花樣長度，請按照以下步驟進行。



設定「L/R Shift (左 / 右偏移)」

若要透過往左和往右移動來變更針趾花樣的左右位置，請按照以下步驟進行。

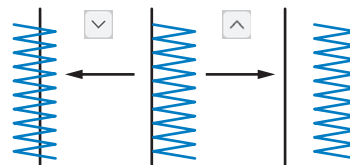

設定線張力

因使用的布料和線而異，可能需要變更線張力。請按照以下步驟進行任何必要變更。



* 按 **Reset** 可將線張力恢復到原始設定。

適當的線張力

上線和底線打結而成的針趾會平均銜接在布料中間。在布料正面，只能看見上線；而在布料反面，只能看見底線。

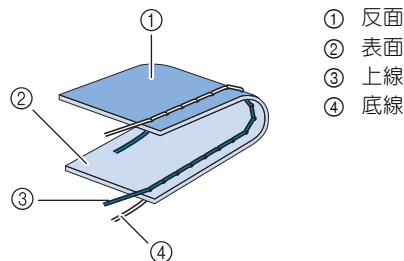

- ① 反面
- ② 表面
- ③ 上線
- ④ 底線

■ 上線太緊

如果在布料正面可看見底線，即表示上線太緊了。

🔍 註釋

- 若未正確穿底線，上線可能太緊。在這個情況下，請參考第 40 頁上的「安裝梭子」並重穿底線。

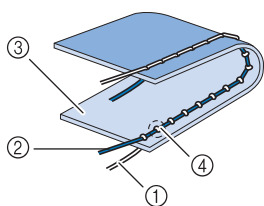

- ① 底線
- ② 上線
- ③ 表面
- ④ 從布料表面可看見打結點

按 可使上線變鬆。

■ 上線太鬆

如果在布料反面可看見上線，即表示上線太鬆了。

🔍 註釋

- 若未正確穿上線，上線可能太鬆。在這個情況下，請參考第 42 頁上的「穿上線」並重穿上線。

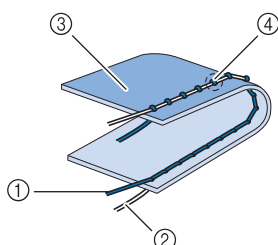

- ① 上線
- ② 底線
- ③ 反面
- ④ 從布料反面可看見打結點

按 可使上線變緊。

儲存針趾設定

在本機中為各個針趾預設左右針趾寬度、針趾長度、線張力、自動切線、自動原地止針縫等設定。但是，如果您想要保留特定設定以供後續使用，可以變更並儲存該針趾的設定。一個針趾可儲存五組設定。

■ 儲存設定

1 選擇針趾。

2 指定您喜好的設定。



3 按 **Memory**。



→ 設定已儲存，自動出現原畫面。

■ 讀取已儲存的設定

1 選擇針趾。

2 按 **Retrieve**。

3 按要讀取設定的編號鍵。

* 按 **Cancel**，返回原畫面，而不讀取設定。



① 編號鍵

4 按 **Retrieve**。

→ 讀取所選設定，自動出現原畫面。

📖 備註

- 若要為已儲存 5 組設定的針趾儲存新設定，按 **Retrieve**。按要刪除設定的編號鍵。按 **Delete**，再按 **OK**，然後按 **Memory**。新設定將儲存在最近刪除設定的位置。
- 按 **All Delete** 可刪除所有儲存的設定。

■ 將所選針趾花樣儲存的設定恢復到預設設定

1 按 **Reset**。



2 按 **Memory**。





有用的功能

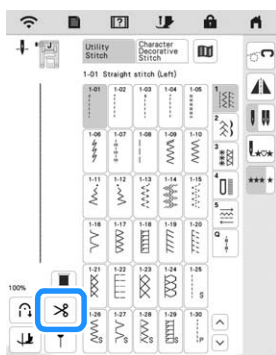

自動切線

選擇某個針趾花樣後，若在縫紉前啓用自動切線功能，則本機將在縫紉起頭和結尾處，自動縫紉原地止針針趾（或迴針針趾，視針趾花樣而定），並在縫紉結尾處修剪線頭。縫紉釦眼和重趾縫時，此功能很有用。

- 1 選擇針趾花樣。
- 2 按  設定自動切線功能。



→ 您選擇  ，本機已設定自動切線功能和自動迴針 / 原地止針縫。

* 若要關閉自動切線功能，再按一次 ，此鍵將顯示為 。

- 3 將布料設置在開始位置，開始縫紉。

→ 本機將自動縫紉迴針針趾（或原地止針針趾），然後繼續縫紉。

- 4 車縫結束後，按一次 （迴針按鈕）或 （原地止針按鈕）。

如果選擇的針趾已包含原地止針縫，如釦眼和重趾縫，則無需要執行此操作。

→ 縫紉完迴針針趾（或原地止針針趾）後，本機會停止，然後切斷繡線。



使用導引線標記調整車針落點

紅色導引線標記表示布料上的縫紉位置。您檢查布料上的導引線標記時，可以移動導引線標記來調整縫紉位置。

注意

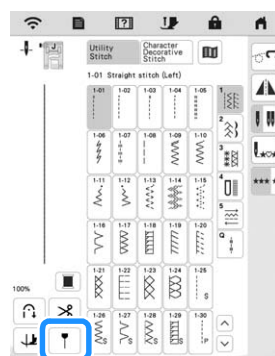

- 導引線標記為鐳射；因此請勿直視鐳射光。否則可能導致失明。

- 1 按 ，顯示導引線標記。



→ 顯示導引線標記刻度。

* 根據設定畫面中的「Initial Position（初始位置）」設定，初始車針落點的刻度會是 0.0 mm 或 3.5 mm。

- 2 使用  或  移動車針落點。

→ 調整位置，從左車針右側 15.5 mm 處移動到左車針左側 -3.5 mm 處。





① 按壓以翻轉中針位的導引線標記位置。

- 3 再次按 ，停用導引線標記。

■ 調整導引線標記位置

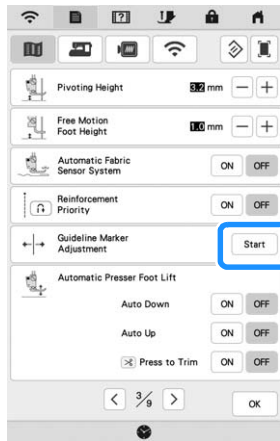

若導引線標記在中針位指示不當，請在設定畫面調整初始位置。

- 1 按 。
→ 顯示設定畫面。
- 2 按 。
→ 顯示縫紉設定畫面。
- 3 縫紉設定畫面中顯示 [Guideline Marker Adjustment (參考標記調整)]。
- 4 按 。





- 5 使用  或 ，調整導引線標記位置。





- * ：將導引線標記移動到左邊。
- ：將導引線標記移動到右邊。

- 6 按  兩次，返回原畫面。

■ 調整導引線標記的亮度

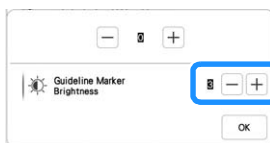
- 1 按照步驟 1 至 4 進行，可顯示 [Guideline Marker Adjustment (參考標記調整)] 畫面。
- 2 使用  或 ，調整導引線標記的亮度。
→ 設定布料上導引線標記的亮度，最低為 [1]，標記較暗，最高為 [5]，標記最亮。



- 3 按  兩次，返回原畫面。



繞軸旋轉

如果選擇樞軸功能，按「啟動/停止」按鈕時，本機停止且車針會停留在下針位（插在布料中），而壓布腳會自動抬起到適當的高度。再按一次「啟動/停止」按鈕時，將自動放下壓布腳並繼續縫紉。若要停止本機以旋轉布料，此功能很有用。

⚠ 注意







- 若選擇樞軸設定，即使壓布腳已抬起，按「啟動/停止」按鈕或踩下腳踏板上時，本機仍會啟動。請確實讓手和其他物品遠離車針，以免造成受傷。

📖 備註

- 選擇樞軸設定時，可根據縫紉的布料類型變更縫紉停止時的壓布腳高度。按  可顯示設定畫面的 [Pivoting Height (樞軸高度)]。按  或  選擇高度。若要再抬起壓布腳，請提高設定值。





💡 註釋

- 設定畫面的 [Needle Position – Up/Down (車針位置上/下)] 必須設定在下針位 ，才能使用樞軸功能。[Needle Position – Up/Down (車針位置上/下)] 設定在上針位時 ， 顯示為淺灰色，無法使用。
- 樞軸功能只適用於螢幕左上角顯示壓布腳「J」、「N」或「X」(釘線縫壓布腳)的針趾。如果選擇其他針趾， 將顯示為淺灰色，無法使用。
- 如果選擇樞軸設定，設定畫面中 [Presser Foot Height (壓布腳高度)] 旁的  和  將無法使用，且無法變更設定。

- 1 選擇針趾。

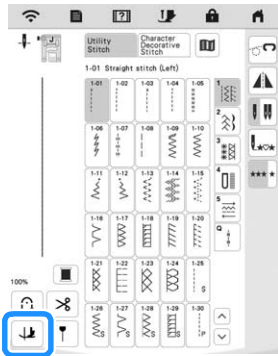
2 按 ，選擇樞軸設定。



→ 按鍵顯示為 。

註釋

- 若要使用樞軸功能，車針位置必須設為 。

3 將布料設置在開始位置，開始縫紉。

4 按「啟動/停止」按鈕，在改變縫紉方向的位置停止本機。

→ 本機停止時，車針會插在布料中，而壓布腳會抬起。

備註

- 如果本機設定畫面中 [Automatic Presser Foot Lift (自動壓布腳抬起)] 的 [Auto Up (自動抬起)] 設為 [ON]，壓布腳會在本機停止後抬起。

5 旋轉布料，然後按「啟動/停止」按鈕。

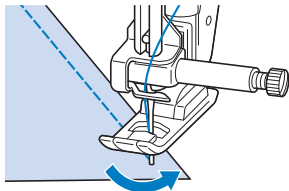

→ 將自動放下壓布腳，繼續縫紉。

使用壓布腳抬桿

使用壓布腳抬桿，只用膝蓋就可抬起或放下壓布腳，而空出的雙手即可自由的操縱布料。

1 請將壓布腳抬桿的凸出部分，對準本機前方壓布腳抬桿槽的缺口。然後將壓布腳抬桿棒插到底。

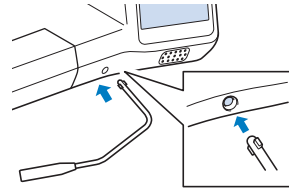

註釋

- 如果壓布腳抬桿棒沒有完全地插進架設孔，使用時可能會滑出。

2 使用您的膝蓋，將壓布腳抬桿棒往右側推，以抬起壓布腳。緩緩將壓布腳抬桿棒向左推回，以降下壓布腳。

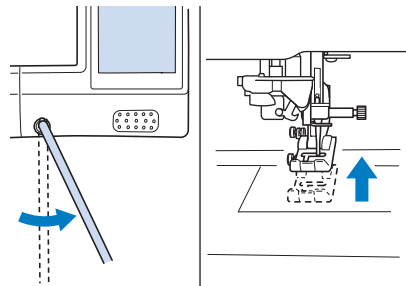

注意

- 當您在縫紉中時，請確實讓膝蓋遠離壓布腳抬桿。如在本機運作期間推動壓布腳抬桿，則可能會斷針或導致線張力變鬆。

備註

- 壓布腳設置在上位時，將壓布腳抬桿往最右側推，然後將壓布腳抬桿向左推，使壓布腳回到下位。

Automatic Fabric Sensor System (自動布料感測器系統) (自動壓布腳壓力)

縫紉時，內部感測器會自動偵測布料的厚度並調整壓布腳壓力，以確保送布順暢。縫紉時布料感測器系統持續運作。此功能適用於縫紉厚布料（第 69 頁）或壓線（第 78 頁）。

按 ，然後將 [Automatic Fabric Sensor System (自動布料感測器系統)] 設為 [ON]。（第 27 頁）

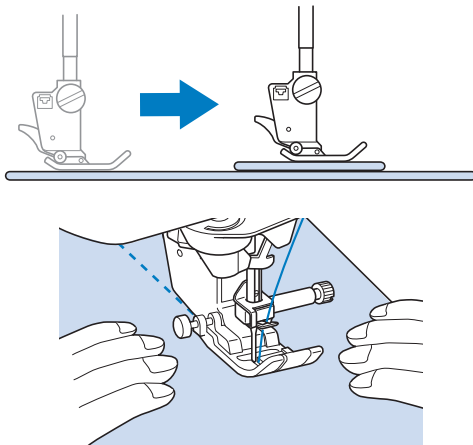



Needle Position - Stitch Placement (車針位置 - 針趾位置)

當 [Needle Position - Stitch Placement (車針位置 - 針趾位置)] 設為 [ON] 時，車針會在刺入布料前及時停止，以檢查車針落點是否在車縫起頭處。每按一次  (車針位置按鈕)，車針將變換到下一個位置。當 [Needle Position - Stitch Placement (車針位置 - 針趾位置)] 設為 [OFF] 時，每次按下  (車針位置按鈕)，就會抬起然後降下車針。

按 ，然後將 [Needle Position - Stitch Placement (車針位置 - 針趾位置)] 設為 [ON] 或 [OFF]。（第 28 頁）

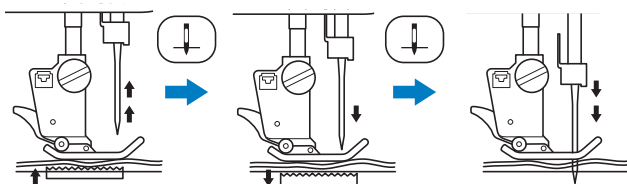
[Needle Position - Stitch Placement (車針位置 - 針趾位置)] 設為 [ON]



* 按  (車針位置按鈕)，使車針接近下針位時，送布齒也會降下。此時可移動布料，以微調車針落點。

[Needle Position - Stitch Placement (車針位置 - 針趾位置)] 設為 [OFF]

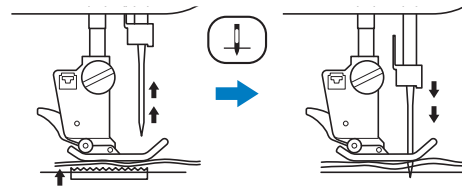

使用直線針趾針板和直線針趾壓腳

直線針趾針板和直線針趾壓腳只能用於直線針趾（中針位的針趾）。縫紉薄布料或容易沉入普通針板的小片布料時，請使用直線針趾針板和直線針趾壓腳。直線針趾壓腳可避免薄布料起皺。車布時，壓腳的小開口可支撐布料。

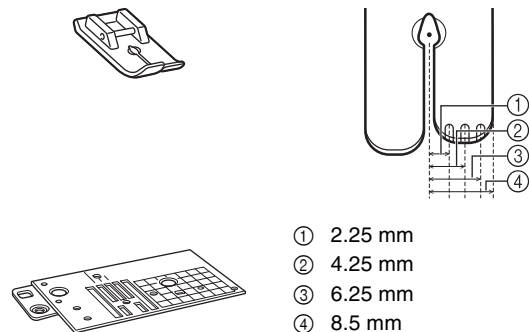

- ① 2.25 mm
- ② 4.25 mm
- ③ 6.25 mm
- ④ 8.5 mm

注意

• 務必將直線針趾壓腳與直線針趾針板一起使用。

- 1 按  (車針位置按鈕) 抬起車針並關閉主電源。
- 2 取下車針和壓布腳腳脛。（第 48 頁、第 50 頁）
- 3 取下梭殼及針板。（第 176 頁、第 177 頁）

- 4 將直線針趾針板上的兩個螺絲孔對準針板安裝底座上的兩個孔，然後將直線針趾針板固定在本機上。
- 5 用手指輕輕鎖緊針板右側的螺絲。然後用隨附的盤狀螺絲起子鎖緊左側螺絲。最後鎖緊右側螺絲。

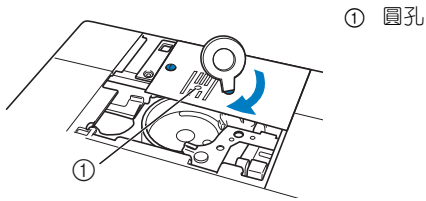

- 6 將梭殼插入原位，然後安裝針板蓋。(第 176 頁)
- 7 重新安裝針板蓋後，選擇任一直線針趾。

註釋

- 如果針板已取下，請檢查本機操作，確認已正確完成安裝。(第 181 頁)
- 如果選擇不可用的針趾，將顯示錯誤訊息。
- 本機上有直線針趾針板時，車針會自動移動到中針位。

備註

- 您無法使用 L/R Shift (左 / 右偏移) 改變車針位置。
- 將梭殼插入原位前，務必固定針板。

注意

- 縫紉前朝自身方向慢慢轉動手輪 (逆時針)，確認車針不會碰撞到直線針趾壓腳和直線針趾針板。

- 8 插入車針，然後安裝直線針趾壓腳。

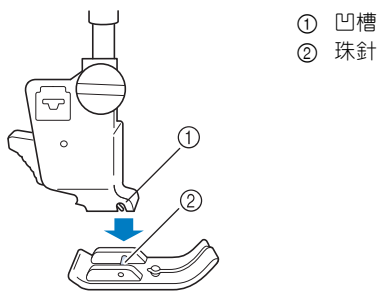

- 9 將主電源開啓，然後開始縫紉。

* 縫紉後，務必取出直線針趾針板和直線針趾壓腳，然後重新安裝普通針板、針板蓋和壓布腳「J」。

實用的縫紉技巧

縫紉技巧

■ 試縫

開始縫紉繡件前，建議使用與繡件相同的繡線和碎布試縫。

檢查縫紉效果時，根據縫紉的布料層數和針趾數調整線張力以及針趾長度和寬度。

💡 註釋

- 其他因素，如布料厚度、襯料等，也會影響針趾，因此正式縫紉繡件前，請務必進行幾次試縫。
- 縫紉裝飾性緞繡針趾或緞繡針趾花樣時，針趾可能會收縮或起褶，因此務必使用襯料。

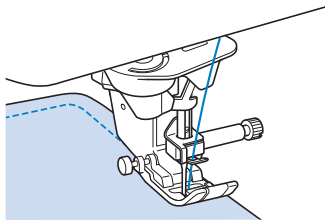

■ 縫紉曲線

沿曲線導引布料時，將縫份與布邊平行慢慢縫紉。



縮短針趾長度設定以取得細針趾。沿曲線導引布料時，將縫份與布邊平行慢慢縫紉。

■ 改變縫紉方向

停止本機。讓車針停留在布料中，然後按  (壓布腳抬起按鈕)，抬起壓布腳。將車針視為一個樞軸來旋轉布料，讓您能依新方向縫紉。按  (壓布腳抬起按鈕)，放下壓布腳，開始縫紉。

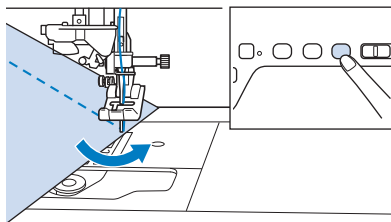

改變縫紉方向時，樞軸設定很有用。(第 65 頁)

各種布料的縫紉方法

■ 厚布料的縫紉方法

本機可縫紉最厚為 6 mm 的布料。如果縫份的厚度造成傾斜縫紉，用手導引布料往下縫紉。

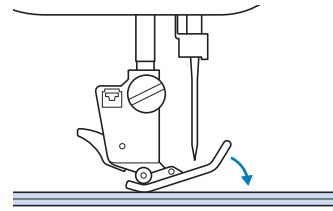

⚠ 注意

- 請勿將厚度超過 6 mm 的布料強行推入本機。這樣可能會造成斷針，而引起受傷。

- 如果布料無法正常的放置在壓布腳底下
如果壓布腳設置在上位，縫紉不易放在壓布腳下的厚布料或多層布料時，用壓布腳拉柄將壓布腳抬起到最高位置。將布料正好放在壓布腳下。

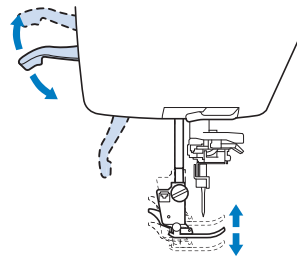

- 如果無法送布
開始縫紉或縫紉厚縫份時，如果沒有送布，請按壓布腳「J」左側的壓布腳鎖定栓。

- 1 抬起壓布腳。
- 2 按住壓布腳「J」左側的壓布腳鎖定栓，同時按  (壓布腳抬起按鈕) 以放下壓布腳。

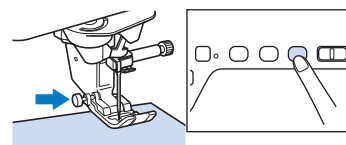

3 鬆開壓布腳鎖定栓。

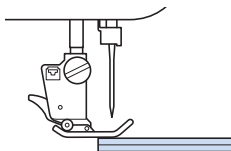

→ 壓布腳保持水平，即可送布。

備註

- 當一通過這個麻煩的位置時，壓布腳將回復到正常的位置。

薄布料的縫紉方法

請在薄布料底下放置一張薄紙或是易撕型襯料，以便縫紉。當縫紉完成後，請將薄紙或是襯料輕輕除去。

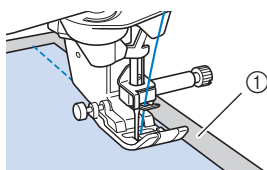

① 薄紙

伸縮布料的縫紉方法

首先，與另一片布料一起疏縫，然後再縫紉沒有彈性的布料。此外，使用編織用的線或伸縮針趾，能獲得較好的效果。

備註

- 為達最佳效果，縫紉伸縮布料時，請降低壓布腳壓力（第 27 頁）。

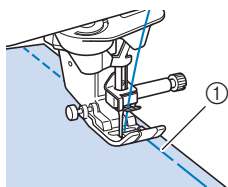

① 疏縫針趾

縫紉皮革或乙烯基布料

縫紉皮革或乙烯基等可能黏在壓布腳的布料時，請將壓布腳更換成均勻送布壓布腳*、無阻力（皮革）壓布腳* 或滾筒壓布腳*。

* 另售項目，請洽詢 Brother 授權經銷商。

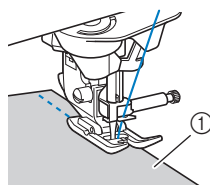

① 皮革

如果皮革或乙烯基布料粘在零配件盒上，將複印紙或描圖紙放在零配件盒上一起縫紉，使布料均勻移動。

如果紙張沒有覆蓋針板，則紙張不會與布料一起縫紉。

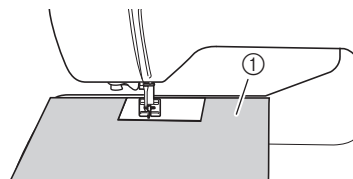

① 複印紙或描圖紙

縫紉裝飾性針趾花樣

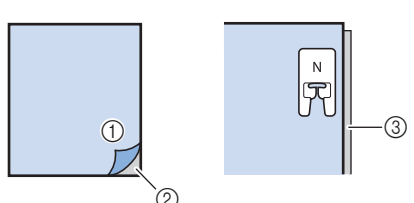
布料	縫紉伸縮布料、薄布料或織法疏鬆布料前，請先在布料反面貼上襯料。亦可將布料放在薄紙（如描圖紙）上。 
線	#50 - #60
車針	用於薄布料、普通布料或伸縮布料：圓頭針（鍍金針）90/14 用於厚布料：90/14 家用縫紉機車針



第 3 章

多種針趾



實用針趾

⚠ 注意

- 更換壓布腳前，務必按  來鎖定所有按鍵和按鈕，否則意外按下「啟動/停止」按鈕或其他按鈕使本機啟動時，可能造成受傷。如需關於更換壓布腳的詳細資訊，請參考第 50 頁上的「更換壓布腳」。

直線針趾

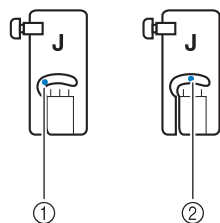
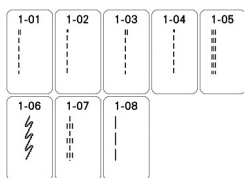

備註

- 如需關於針趾花樣的詳細資訊，請參考第 194 頁上的「針趾設定表」。



- ① 左針位
- ② 中針位

■ 改變車針位置（僅限左針位或中針位的針趾）

選擇左針位或中針位的針趾時，可以使用 L/R Shift（左/右偏移）顯示中的  和  改變車針位置。使壓布腳右邊到車針間的距離與針趾寬度一致，然後在縫紉時將壓布腳邊緣對準布邊，以縫紉漂亮的作品。

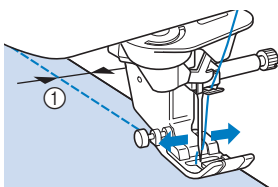

① 針趾寬度

範例：左針位 / 中針位的針趾

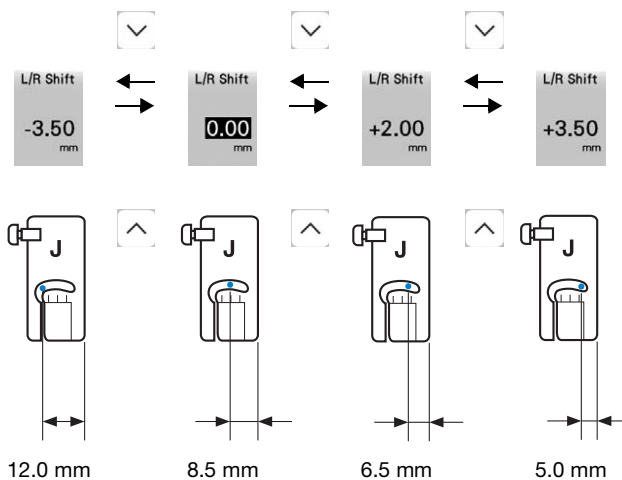

■ 將布料對準針板或梭蓋（有標記）上的標記

縫紉時，視車針位置（僅限左針位或中針位的針趾）而定，將布邊對準針板或梭蓋（有標記）上的約 1.6 cm 標記。

左針位的針趾 （針趾寬度：0.0 mm）

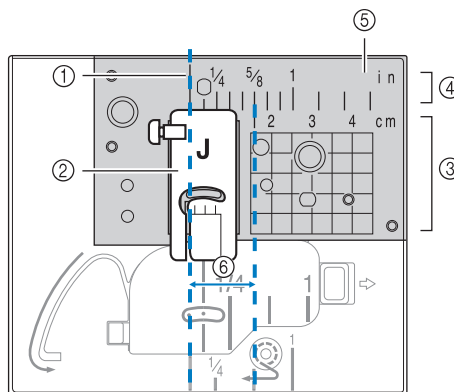

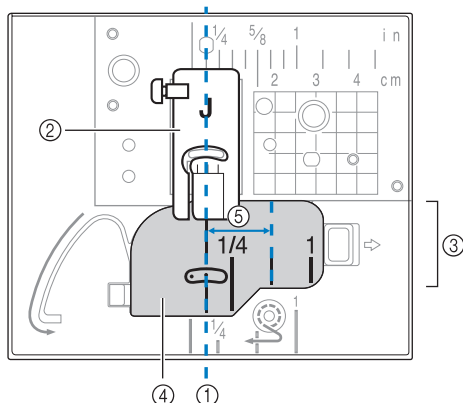

- ① 縫份
- ② 壓布腳
- ③ 公分
- ④ 英吋
- ⑤ 針板
- ⑥ 約 1.6 cm

中針位的針趾 (針趾寬度：3.5 mm)



- ① 縫份
- ② 壓布腳
- ③ 英寸
- ④ 梭蓋 (有標記)
- ⑤ 約 1.6 cm

■ 疏縫

- 1 選擇  並安裝壓布腳「J」。
- 2 一直按住  (迴針按鈕) 或  (原地止針按鈕)，縫 4 針原地止針，然後按「啟動/停止」按鈕繼續縫紉。

備註

- 縫紉前將底線往上拉，對齊上線，然後一起拉到本機後側。(第 41 頁) 為了使針趾平整，開始縫紉時請拉著線頭。
- 您可以將針趾長度設定為 5 mm 至 30 mm 之間。



① 5 mm 至 30 mm 之間

- 3 縫紉完成後，縫紉原地止針針趾，然後將線切到合適的長度。

■ 縫褶縫份

- 1 選擇  並安裝壓布腳「J」。
- 2 開始縫褶時迴針縫紉，然後從寬邊往另一邊縫紉沒有彈性的布料。

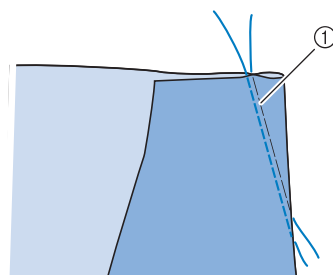

① 疏縫

- 3 切線時預留 5 cm 的布邊，然後將兩端綁緊。
* 請勿在結束時縫紉迴針。

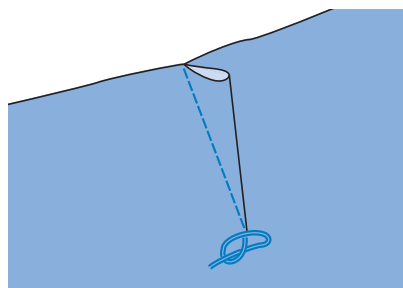

- 4 用手縫針將線頭插入縫摺。

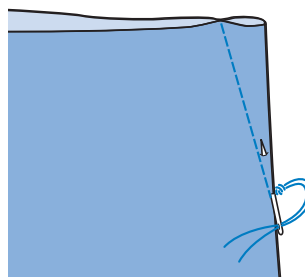

- 5 將縫摺向一邊燙平。

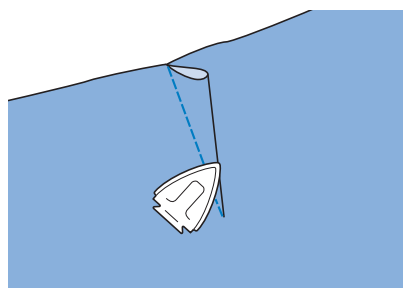

■ 抽細摺

用於裙子的腰部、衣服的袖子等。

- 1 選擇直線針趾並安裝壓布腳「J」。

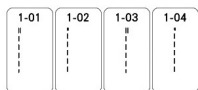

- 2 將針趾長度設定為 4.0 mm，而線張力設為大約 2.0（張力較弱）。

- 3 將底線和上線拉出約 10 cm（第 41 頁）。

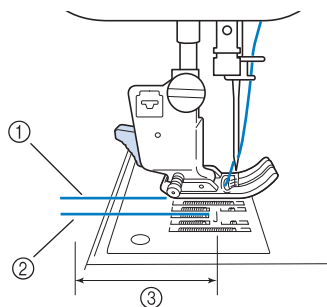

- ① 上線
② 底線
③ 約 10 cm

- 4 平行縫份線縫紉兩道直線，然後修剪突出的線頭，留下約 5 cm。

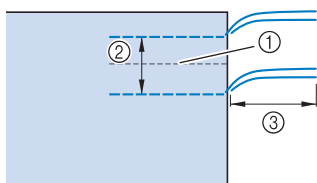

- ① 縫份線
② 1 cm 到 1.5 cm
③ 約 5 cm

- 5 抽拉底線，來取得所需要的皺摺程度，然後將線綁緊。

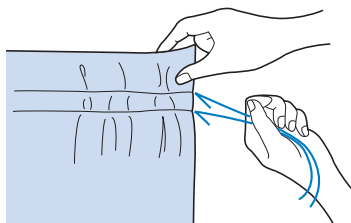

- 6 用熨斗燙平皺摺。

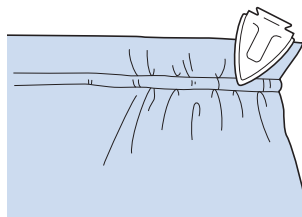

- 7 沿著縫份線縫紉，然後拆除疏縫針趾。

■ 平接縫

用來加強縫合處並整齊收邊。

- 1 選擇  並安裝壓布腳「J」。

- 2 縫紉完成線，然後從平接縫側剪下一半縫份。

* 若已預設自動切線和自動原地止針縫，將在縫紉起頭處自動縫紉迴針針趾。按 （原地止針按鈕），在縫紉結尾處自動縫紉原地止針針趾並剪線。

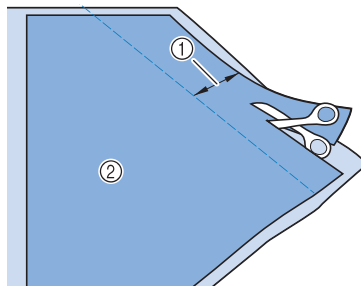

- ① 約 1.2 cm
② 反面

- 3 沿著完成線展開布料。

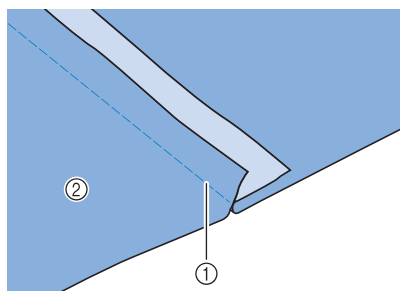

- ① 完成線
② 反面

- 4 將較長的縫份和較短的縫份一起放在較短的縫份（已剪下縫份）側，並燙平。

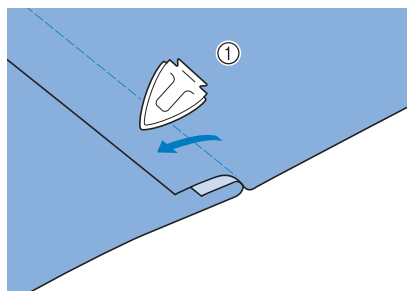

① 反面

- 5 將較長的縫份摺疊在較短的縫份上，然後縫紉摺疊邊。

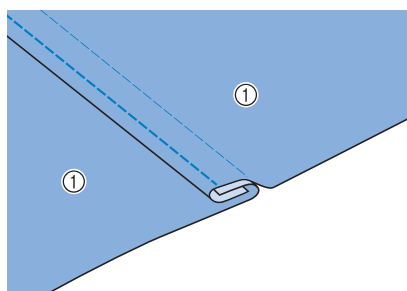

① 反面
完成的平接縫

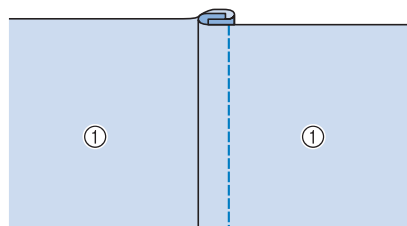

① 表面

■ 摺飾

- 1 沿著布料反面的摺層標記。

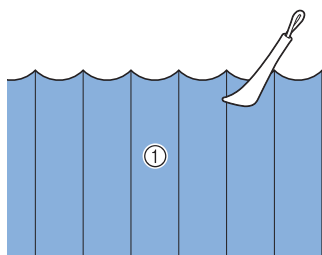

① 反面

- 2 旋轉布料，僅燙平摺層部分。

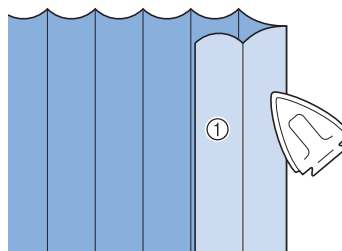

① 表面

- 3 選擇  並安裝壓布腳「J」。

- 4 沿著摺層縫紉直線針趾。

* 若已預設自動切線和自動原地止針縫，將在縫紉起頭處自動縫紉迴針針趾。按 （原地止針按鈕），在縫紉結尾處自動縫紉原地止針針趾並剪線。

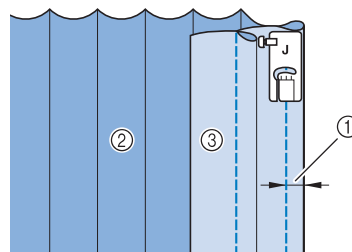

① 摺飾寬度
② 反面
③ 表面

- 5 依相同方向燙平摺層。

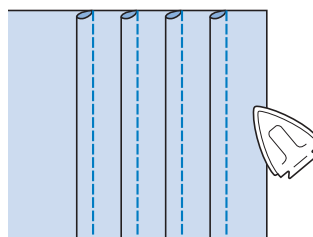

鋸齒縫針趾

■ 引線梭蓋（使用鋸齒縫針趾）

- 1 從本機卸下梭蓋（第 40 頁）。
- 2 將絨絲線由上往下穿過引線梭蓋的孔。將線放在引線梭蓋背面的凹槽中。

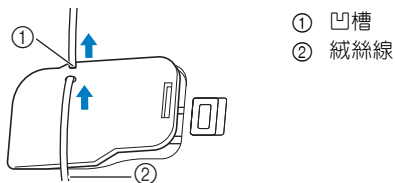

- 3 將引線梭蓋插入定位，確定絨絲線可任意穿梭。
* 穿線時，確定沒有受到阻礙。

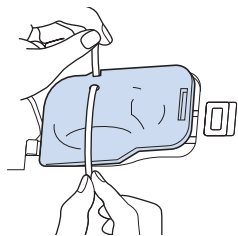

- 4 將左右寬度設定為 2.0-2.5 mm。
- 5 安裝壓布腳「N」。
- 6 將布料正面朝上放在引線的上面，然後將引線穿過本機後側放在壓布腳下方。

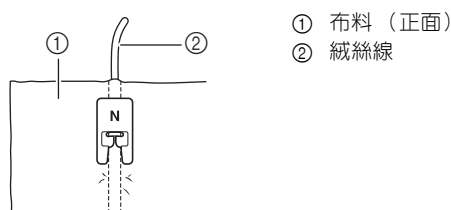

- 7 放下壓布腳，開始縫紉，做出摺飾。

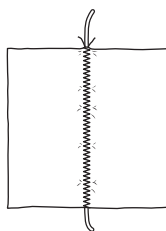

車布邊

沿著布料裁剪過的邊緣縫紉布邊縫針趾，可預防布料磨損。

備註

- 如需關於針趾花樣的詳細資訊，請參考第 194 頁上的「針趾設定表」。

■ 使用車布邊壓腳「G」

- 1 選擇針趾。



- 2 安裝車布邊壓腳「G」。

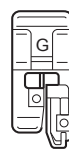

注意

- 使用車布邊壓腳「G」時，務必選擇可搭配車布邊壓腳「G」使用的針趾。如果使用錯誤的針趾縫紉，車針可能會撞到壓布腳，導致車針彎折或損壞壓布腳。

- 3 讓布料邊緣緊靠著壓布腳導引板，然後放下壓布腳拉柄。

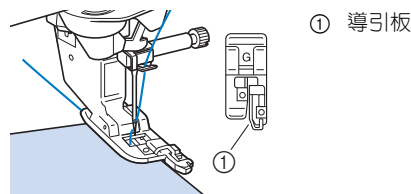

- 4 朝自身方向轉動手輪（逆時針）。確認車針不會碰撞到壓布腳。



- 5 縫紉時，布料邊緣緊靠著壓布腳導引板。

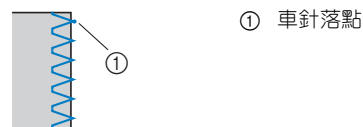

⚠ 注意

- 縫紉完成後，務必將布料往後拉。如果您將布料向側邊或前方拉，壓布腳柱可能會損壞。
- 如果壓布腳發生纏線，請清除纏線，然後抬起壓布腳拉柄以取下壓布腳。如果在纏線時抬起壓布腳，壓布腳可能會損壞。

- 6 完成時按「啓動/停止」按鈕停止縫紉，抬起壓布腳並升起車針，將壓布腳下的布料朝本機後側拉。

■ 使用萬用壓布腳「J」

- 1 選擇針趾。



- 2 安裝萬用壓布腳「J」。

- 3 縫紉布邊時，請讓車針的落針位置剛好落在布料的右邊。

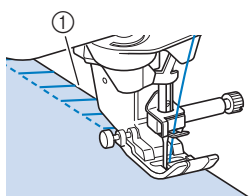

① 車針落點

💡 註釋

- 使用「L/R Shift（左/右偏移）」即可在布料上微調針趾。在縫紉繡件之前，請記得選用與實際繡件相同的條件進行試縫。

壓線

使用本機可快速且容易的製作出漂亮的壓線。壓線時，只要使用壓布腳抬桿和腳踏板，而空出的雙手即可自由的操縱布料（第 58 頁上的「使用腳踏板」和 / 或第 66 頁上的「使用壓布腳抬桿」）。

Q-01 到 Q-30 共 30 個壓線縫，以及按鍵上標示「P」或「Q」的實用針趾適用於壓線。

按鍵顯示底部的「P」或「Q」表示這些針趾適用於（「Q」）壓線縫和（「P」）直線接合縫。

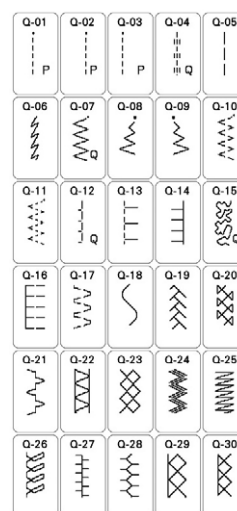

📖 備註

- 選擇壓線縫類型（僅限標示為「Q」的壓線縫）中的針趾花樣時，可以設定比其他類型中的針趾花樣較小的針趾寬度。
- 如需關於針趾花樣的詳細資訊，請參考第 194 頁上的「針趾設定表」。

■ 直線接合縫

將兩片布料一同縫紉，即稱為直線接合縫。而布料接合的縫份應切割維持在 6.5 mm。

- 1 選擇針趾並安裝壓布腳「J」。



- 2 將布料邊緣對準壓布腳邊緣，然後開始縫紉。

- * 當選用  (Q-02) 時，若要在壓布腳的左側邊緣縫紉出 6.5 mm 的縫份，寬度（即車針位置）應設定為 5.50 mm。

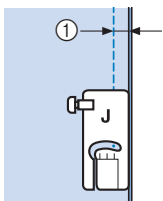

① 6.5 mm

* 當選用  時，若要在壓布腳的左側邊緣縫紉出 6.5 mm 的縫份，寬度應設定為 1.50 mm。

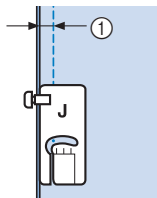

① 6.5 mm

* 若要改變車針位置，使用 L/R Shift（左 / 右偏移）顯示中的  或 。



備註

• 在選擇 Q-01（中央，L/R Shift（左 / 右偏移）3.5 mm）的情況下，若導引線標記設定為 10.0 mm（3.5 mm 加 6.5 mm），可以參考導引線標記進行直線接合縫。

■ 使用 1/4 曲線壓布腳及導引進行直線接合縫

本曲線壓布腳可精確縫出 1/4 英吋或 1/8 英吋的縫份。可用於將布片接合在一起的直線接合縫或頂端縫。

1 按 ，然後安裝 1/4 曲線壓布腳及導引。

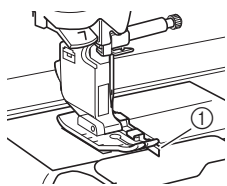

① 導引板

2 用壓布腳上的標記和導引，縫出精確的縫份。

1/4 英吋縫份的直線接合縫

縫紉時，布料邊緣緊靠著導引板。

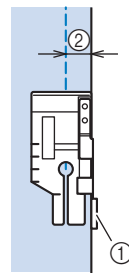

① 導引板
② 1/4 英吋

備註

• 關於精確放置布料的資訊，請參考第 72 頁上的「將布料對準針板或梭蓋（有標記）上的標記」。

製作精確的縫份

用壓布腳上的標記起頭、結尾或樞軸於布料邊緣 1/4 英吋處。

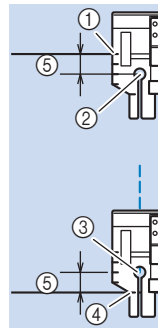

① 將此標記對齊布料邊緣後開始。
② 針趾起頭
③ 針趾結尾
④ 布料邊緣與結尾或樞軸相對
⑤ 1/4 英吋

備註

• 如需關於繞軸旋轉的詳細資訊，請參考第 65 頁上的「繞軸旋轉」。

頂端縫壓線，1/8 英吋

縫紉時，布料邊緣與壓布腳前段左側對齊。

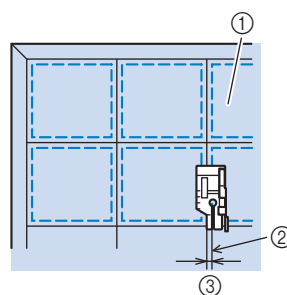

① 布料表面
② 縫份
③ 1/8 英吋

■ 壓線

將表布、鋪棉、襯料一起縫紉，即稱為壓線。您可以使用雙重送布壓布腳縫紉壓線，以免表布、鋪棉、襯料滑動。雙重送布壓布腳具備一組馬達傳送帶，縫紉時會與針板中的送布齒一起移動。

直線壓線時，使用雙重送布壓布腳和直線針趾針板。

1 選擇針趾。

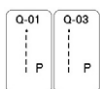

2 安裝雙重送布壓布腳（第 51 頁）。

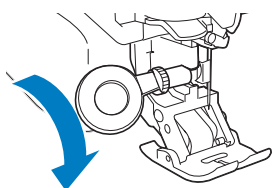

3 兩手分別放在壓布腳兩側，以便在縫紉時固定布料。

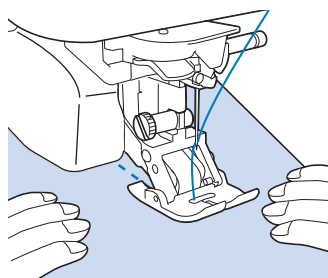

備註

- 以慢速到中等速度之間縫紉。
- 開始縫紉前，務必確定壓線繡件已妥善疏縫。

貼布繡

1 使用兩面襯料將貼布片固定到底布上。

2 選擇 。

3 安裝萬用壓布腳「J」。

4 朝自身方向轉動手輪（逆時針），確定車針的落針位置剛好落在貼布片外側邊緣，然後開始沿著貼布片邊緣縫紉。

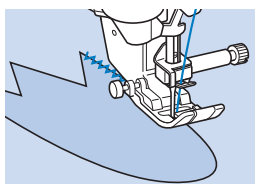

沿著邊角縫紉時，車針停留在貼布片外側邊緣的布料中時停止本機，抬起壓布腳拉柄，然後根據需要旋轉布料以改變縫紉方向。

■ 緞繡針趾壓線

為了比較能夠控制布料，請使用腳踏板來縫紉緞繡針趾。縫紉時，可移動速度控制鈕來微調針趾寬度。

1 安裝腳踏板（第 58 頁）。

2 選擇 並安裝壓布腳「J」。

3 按長度顯示中的 可縮短針趾長度。



備註

- 設定因布料的性質與線的粗細而異，但是對緞繡針趾而言，0.3 至 0.5 mm 的針趾長度，能得到最好的結果。

4 按 可移動速度控制鈕來控制針趾寬度。

5 將 [Width Control（寬度控制）] 設定為 [ON]。



6 按 。

→ 顯示將返回原畫面。

7 縫紉時，滑動縫紉速度控制器來調整針趾寬度。

* 以腳踏板調整縫紉速度。

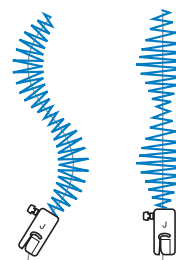
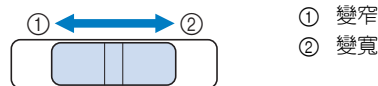

8 當縫紉完成後，請將 [Width Control（寬度控制）] 設定為 [OFF]。



■ 自由壓線縫紉

所謂的自由壓線縫紉，是指當按  降下送布齒後，可以任意方向移動布料。

自由壓線縫紉時，依據所選的針趾，使用自由壓布腳「C」或前開式自由壓布腳「O」，並將本機設定為自由壓線縫紉模式。在此模式中，壓布腳會抬起到自由壓線縫紉所需的高度。

我們建議您裝上腳踏板，並保持一個固定的速度縫紉。您可移動本機上的速度控制鈕來調整縫紉速度。

📖 備註

- 自由壓線縫紉時，將送布速度控制為符合縫紉速度。如果布料的移動速度比縫紉速度快，車針可能會斷裂，或是造成其他損壞。
- 開始縫紉時，內部感測器會偵測布料的厚度，而曲線壓布腳會抬起到本機設定畫面中指定的高度。按  可顯示設定畫面的 [Free Motion Foot Height (自由壓布腳高度)]。按  或  可選擇曲線壓布腳在布料上抬起的高度。



- 選擇針趾 Q-01 或 1-31 時，自由壓布腳「C」將顯示在螢幕左上角。選擇其他針趾時，前開式自由壓布腳「O」將顯示在螢幕上。

□ 使用自由壓布腳「C」（部分機型隨附）

自由壓線縫紉時，將自由壓布腳「C」與直線針趾針板一起使用。

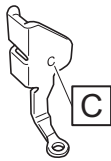

自由壓布腳「C」

⚠ 注意

- 使用自由壓布腳「C」時，務必使用直線針趾針板。如果車針移動到中針位以外的任何位置，車針可能會斷裂，而引起受傷。

1 裝上直線針趾針板（第 67 頁）。

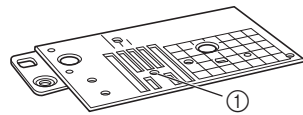



① 圓孔

2 選擇針趾。

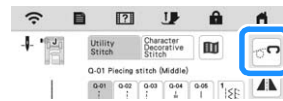

3 按 可將本機設定為自由壓線縫紉模式。



→ 按鍵顯示為 ，曲線壓布腳抬起到所需的高度，然後送布齒放下，以進行自由壓線縫紉。



① 自由壓布腳「C」

4 取下壓布腳腳脛（第 50 頁）。

5 將壓布腳腳脛螺絲對準曲線壓布腳的凹槽，從正面裝上自由壓布腳「C」。

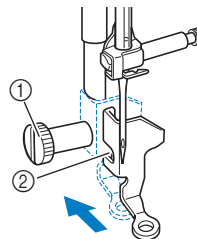

① 壓布腳腳脛螺絲
② 凹槽

💡 註釋

- 確定曲線壓布腳已妥善裝好，沒有傾斜。

6 右手拿著曲線壓布腳，左手用盤狀螺絲起子將壓布腳腳脛螺絲鎖緊。

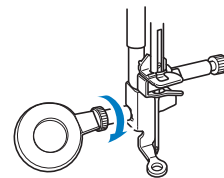

⚠ 注意

- 請使用盤狀螺絲起子確實鎖緊螺絲。否則，車針可能會碰撞到曲線壓布腳，而導致車針彎曲或是折斷。

- 7 用雙手撐開布料，並將布料繃緊，然後以規律的距離來移動布料，讓縫紉時的針趾，均勻的保持在大約 2.0-2.5 mm 的長度。

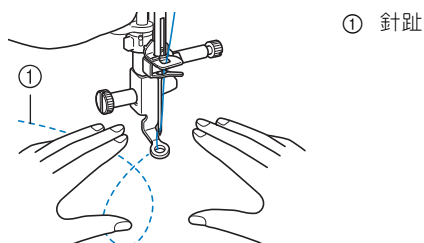

- 8 按 可取消自由壓線縫紉模式。
→ 朝自身方向轉動手輪（逆時針），以抬起送布齒。
- 9 縫紉後，務必取出直線針趾針板和自由壓布腳「C」，然後重新安裝普通針趾和針板蓋。

💡 註釋

- 前開式自由壓布腳「O」，也可與直線針趾針板一起使用。建議將前開式自由壓布腳「O」，用於在不平整布料上進行自由壓線縫紉。

□ 使用前開式自由壓布腳「O」

前開式自由壓布腳「O」用於以鋸齒或裝飾性針趾進行自由壓線縫紉，或在不平整布料上進行自由壓線縫紉直線。可使用前開式自由壓布腳「O」縫紉多種針趾。如需關於可用針趾的詳細資訊，請參考第 194 頁上的「針趾設定表」。

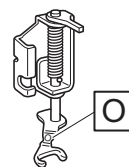

前開式自由壓布腳「O」

- 1 按 可將本機設定為自由壓線縫紉模式。
→ 按鍵顯示為 ，曲線壓布腳抬起所需的高度，然後送布齒放下，以進行自由壓線縫紉。
- 2 選擇針趾。
- 3 取下壓布腳腳脛（第 50 頁）。
- 4 安裝前開式自由壓布腳「O」時，將曲線壓布腳的栓放在針留螺絲上，並將曲線壓布腳的左下側對準壓布棒。

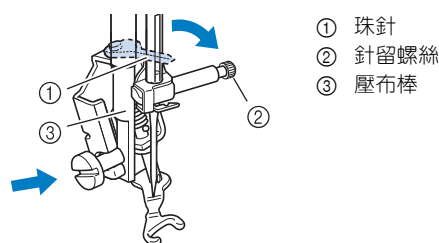

💡 註釋

- 確定曲線壓布腳沒有傾斜。

- 5 右手拿著曲線壓布腳，左手用盤狀螺絲起子將壓布腳腳脛螺絲鎖緊。

① 壓布腳腳脛螺絲

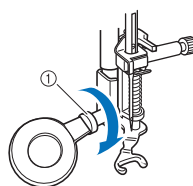

⚠ 注意

- 請使用盤狀螺絲起子確實鎖緊螺絲。否則，車針可能會碰撞到曲線壓布腳，而導致車針彎曲或是折斷。

- 6 用雙手撐開布料，並將布料繃緊，然後以規律的距離來移動布料，讓縫紉時的針趾，均勻的保持在大約 2.0-2.5 mm 的長度。

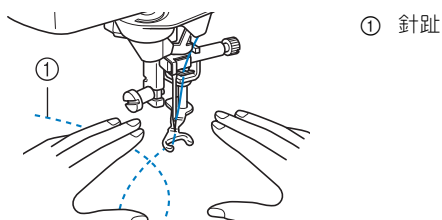

- 7 按 可取消自由壓線縫紉模式。
→ 朝自身方向轉動手輪（逆時針），以抬起送布齒。

■ 使用自由滾輪曲線壓布腳「E」進行滾輪壓線（部分機型隨附）

以同等距離繞著鏤空圖案縫紉壓線即稱為滾輪壓線。自鏤空圖案往外盪漾波紋所呈現的壓線，為此壓線風格的獨有特性。滾輪壓線時，請使用自由滾輪曲線壓布腳「E」。將壓布腳上的量距作為導引，以固定的間隔繞著鏤空圖案縫紉。我們建議您裝上腳踏板，並保持一個固定的速度縫紉。

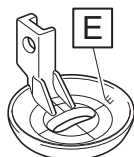

自由滾輪曲線壓布腳「E」量距

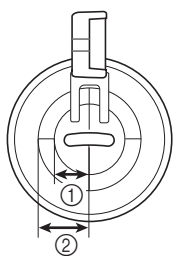

- ① 6.4 mm
② 9.5 mm

- 1 選擇 。
- 2 按 可將本機設定為自由壓線縫紉模式。
→ 按鍵顯示為 ，曲線壓布腳抬起所需的高度，然後送布齒放下，以進行自由壓線縫紉。
- 3 取下壓布腳腳脛後安裝轉接頭。（第 50 頁）

- 4 將自由滾輪曲線壓布腳「E」放在壓布棒左側，並將曲線壓布腳中的孔與壓布棒對齊。

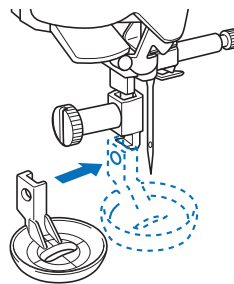

- 5 使用隨附的螺絲批（大）鎖緊螺絲。

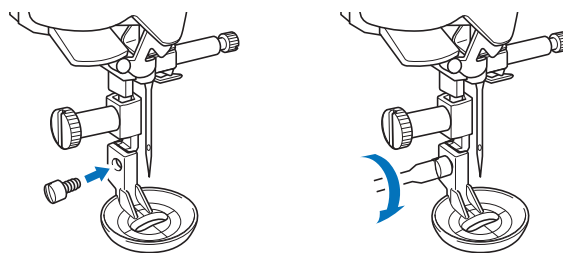

▲ 注意

- 請使用隨附的螺絲批（大）確實鎖緊螺絲。否則，車針可能會碰撞到曲線壓布腳，而導致車針彎曲或是折斷。

- 6 將曲線壓布腳上的量距作為導引，繞著圖案縫紉滾輪壓線。

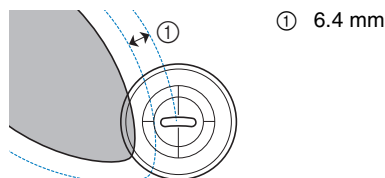
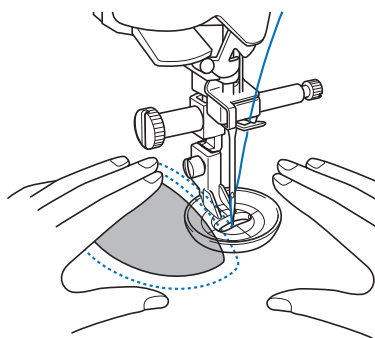

完成的繡件

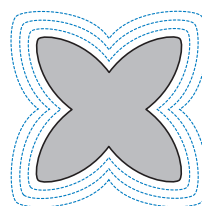

- 7 按  可取消自由壓線縫紉模式。
→ 朝自身方向轉動手輪（逆時針），以抬起送布齒。

暗針縫

可用暗針縫牢固褲子或裙子等的下緣。

備註

- 如果圓筒狀的布片太小，無法滑入巧臂中，或是長度太短，則無法送布，或是無法達到想要的效果。
- 如需關於針趾花樣的詳細資訊，請參考第 194 頁上的「針趾設定表」。

- 1 將褲子或裙子的內側向外翻。



- 2 根據想要的摺邊長度摺疊布料下緣，然後壓平。

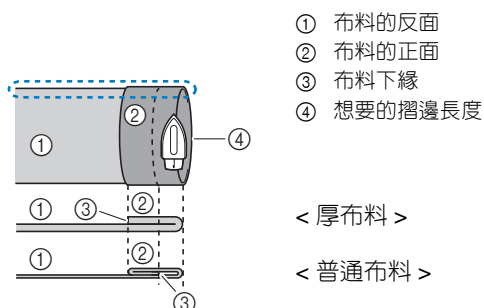

< 從側面看 >

- 3 用裁縫師的粉土筆在距離布邊大約 5 mm 處標記，然後疏縫。

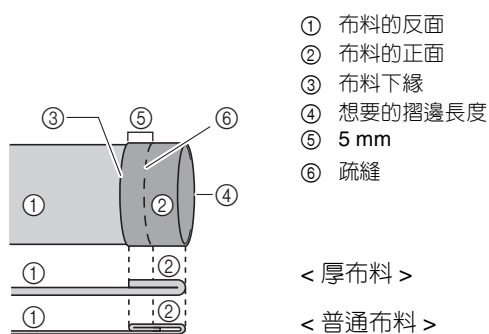

< 從側面看 >

- 4 沿著疏縫線摺入布料（朝向右側）。

- 1 布料的反面
- 2 布料的正面
- 3 布料下緣
- 4 想要的摺邊長度
- 5 5 mm
- 6 疏縫
- 7 疏縫點

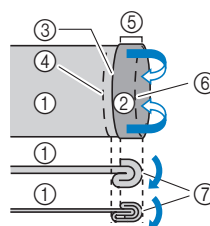

< 從側面看 >

- 5 攤開布邊，將布料反面朝上放置。

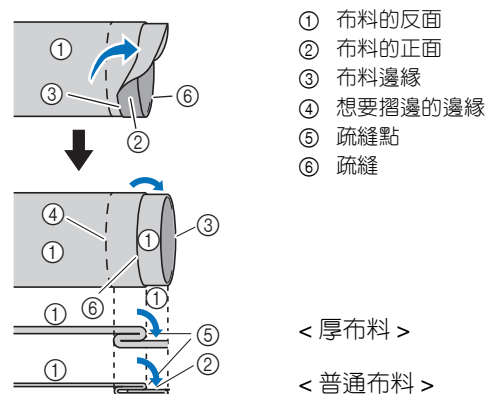

< 從側面看 >

- 6 選擇針趾。

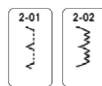

- 7 換裝暗針縫壓腳「R」。

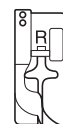

- 8 取下零配件盒，使其形成巧臂。

- 9 將您要縫紉的物品滑入巧臂中，確定能夠正確送布，然後開始縫紉。

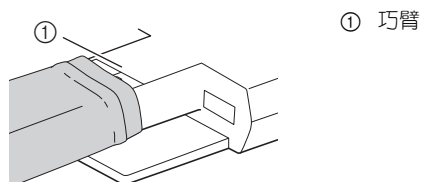

10 讓布料的摺邊，緊靠著壓布腳導引板。然後放下壓布腳拉柄。

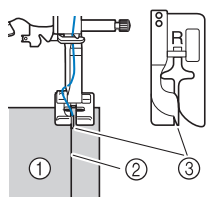

- ① 布料的反面
- ② 反摺的摺邊
- ③ 導引板

11 調整針趾寬度，直到車針能夠稍微車住反摺的摺邊處。
(第 62 頁)

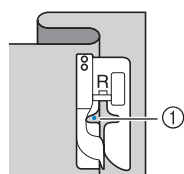

- ① 車針落點

當您想要改變車針落點時，請升起車針，然後用 \downarrow 及 \uparrow 決定車針落點。(針趾寬度設定不是公厘或英吋為單位。)

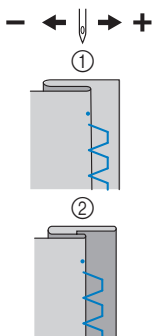

- ① 厚布料
- ② 普通布料

備註

- 假如左側車針沒有車住摺邊，則無法縫紉暗針縫。假如車針車住摺邊太多，而布料正面的縫份會太大，使製作出的成品不漂亮。

12 縫紉時，反摺的摺邊處緊靠著壓布腳導引板。

13 完成時按「啓動 / 停止」按鈕停止縫紉，抬起壓布腳並升起車針，將壓布腳下的布料朝本機左側拉。

14 拆除疏縫針趾，然後讓布料正面朝外。

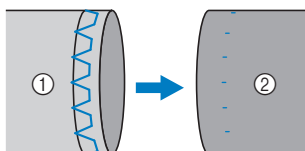

- ① 布料的反面
- ② 布料的正面

假如車針車住摺邊太多

車針太偏左。

按 \downarrow 縮小針趾寬度，使車針能夠稍微車住反摺的摺邊處。



< 厚布料 >

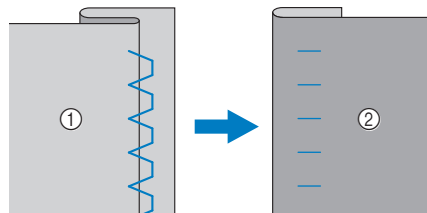

< 普通布料 >

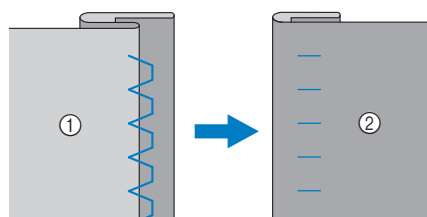

- ① 布料的反面
- ② 布料的正面

貝殼縫

外觀如同貝殼般的皺摺，就稱為「貝殼縫」。可適用於裝飾布邊、女性上衣的前方或薄布料製成的袖口。

備註

- 如需關於針趾花樣的詳細資訊，請參考第 194 頁上的「針趾設定表」。

- 沿著對角線描繪相同間隔距離的線條，然後將布料沿著線條對摺。

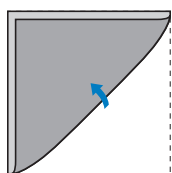

- 選擇 ，然後增加線張力。

- 安裝萬用壓布腳「J」。

- 縫紉時，務必讓車針的落針位置剛好落在布料的邊緣。一次一折，繼續沿著線條對摺布料，然後縫紉。

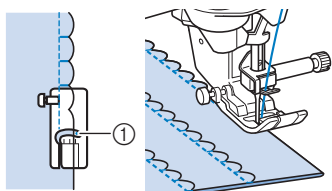

① 車針落點

- 縫紉完成後，取出布料。攤開布料，然後用熨斗將所有的皺摺往同一邊熨燙。

彎月縫

外觀如同貝殼般的波浪狀重複針趾花樣，就稱為「彎月縫」。可適用於女性上衣的衣領及裝飾繡件邊緣。

備註

- 如需關於針趾花樣的詳細資訊，請參考第 194 頁上的「針趾設定表」。

- 選擇 。

- 安裝密針縫壓腳「N」。

- 沿著布料邊緣縫紉，縫紉時，針趾花樣不可超出布料邊緣。

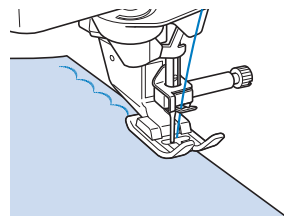

- 沿著針趾的邊緣修剪。

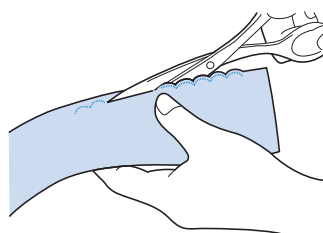

- 請小心不要剪到針趾。

衣褶裝飾縫

將裝飾性針趾，縫紉或是刺繡在上衣的一褶，就稱為「衣褶裝飾縫」。此花樣經常裝飾在女性上衣的前方或袖口。

衣褶裝飾縫可增加布料的組織和彈性。

備註

- 如需關於針趾花樣的詳細資訊，請參考第 194 頁上的「針趾設定表」。

- 選擇直線針趾，然後將針趾長度調整為 4.0 mm，並放鬆線張力。

- 安裝萬用壓布腳「J」。

- 縫紉數道平行的直線針趾，每道直線之間，請間隔 1 cm，然後抽拉底線來取得皺摺。用熨斗燙平皺摺。

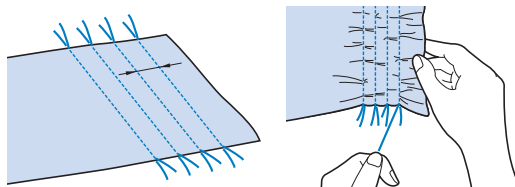

- 選擇針趾。

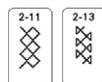

- 5 在兩條直線之間間隔處縫紉，然後將直線針趾的線全部拉出。

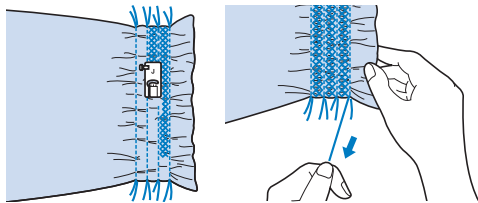

抽紗縫

越過空隙將兩片布料連結在一起，即稱為「抽紗縫」。可用於縫紉女性上衣和童裝。使用粗線時，此針趾更具裝飾性。

備註

- 如需關於針趾花樣的詳細資訊，請參考第 194 頁上的「針趾設定表」。

- 1 用熨斗將兩片布料沿著縫份摺疊。
- 2 把兩片布料疏縫在一片薄紙或水溶性襯料上，兩片布料之間間隔大約 4 mm。
如果在薄紙或水溶性襯料的中間畫一條線，更容易縫紉。

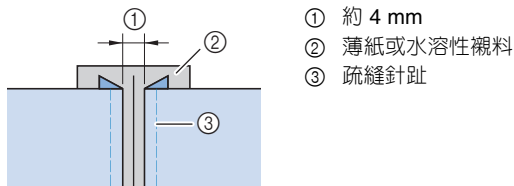

- ① 約 4 mm
- ② 薄紙或水溶性襯料
- ③ 疏縫針趾

- 3 選擇針趾。

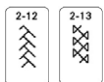

- 4 安裝萬用壓布腳「J」。

- 5 將針趾寬度設定為 7.0 mm。

- 6 將壓布腳的中心點對準兩片布料的正中心，然後縫紉。

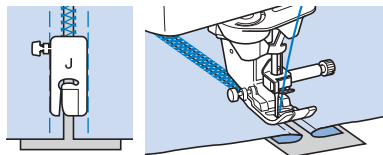

- 7 縫紉完成後，拆除紙張。

車縫帶子或鬆緊帶

備註

- 如需關於針趾花樣的詳細資訊，請參考第 194 頁上的「針趾設定表」。

- 1 選擇直線針趾並安裝壓布腳「J」。
 - 2 將針趾長度設定為 4.0 mm，並將上線張力放鬆至 2.0（第 62 頁）。
- ### 備註
- 不可選擇自動原地止針 或自動切線 .
- 3 在布料右側縫紉兩道直線，然後抽拉底線，來取得所需要的皺摺程度。

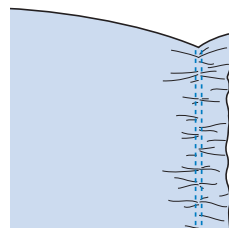

備註

- 縫紉直線針趾前，朝自身方向轉動手輪（逆時針），然後將底線往上拉。握住上線和底線，並從本機後方拉出一段線。（確認壓布腳抬起。）

- 4 將帶子放在皺摺上，並用珠針固定。

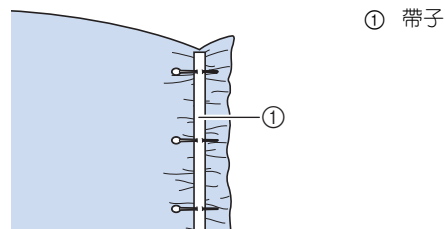

- 5 選擇針趾。

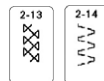

6 縫紉帶子（或鬆緊帶）。

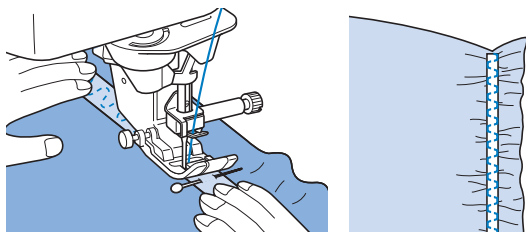

⚠ 注意

- 在縫紉期間，請小心別讓車針扎到作品上的珠針或其他物品。線可能打結，或是車針可能會斷裂，而引起受傷。

7 將直線針趾的線，全部拉出。

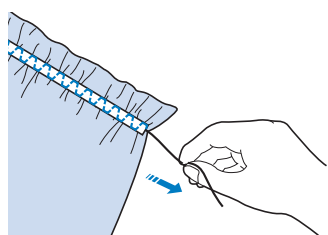

傳家寶花樣

■ 布邊縫（雛菊繡）

適用於縫紉桌巾、摺邊的裝飾，及襯衫前襟的裝飾。

📖 備註

- 使用薄的或普通的，具有少許硬度的手織布料。
- 如需關於針趾花樣的詳細資訊，請參考第 194 頁上的「針趾設定表」。

1 換裝一支 130/705H 型，尺寸 100/16 的翼針。

- * 本機沒有配備此款特殊車針。必須另購。

⚠ 注意

- 縫紉這些針趾花樣時，如果使用「130/705H 翼針」，可縫合得更漂亮。如果使用翼針，並手動設定針趾寬度，朝自身方向慢慢轉動手輪（逆時針），確認車針不會碰撞到壓布腳，然後再開始縫紉。
- 使用翼針縫紉時，選擇 6.0 mm 或以下的針趾寬度，否則車針可能彎曲或斷裂。

2 選擇針趾並安裝壓布腳「N」。

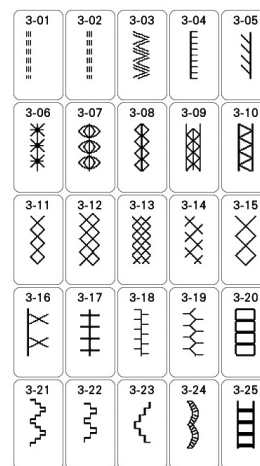

3 開始縫紉。

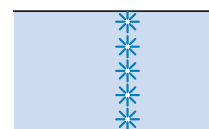

一步驟開釦眼

使用一步驟開釦眼，可縫紉適合鈕釦尺寸的釦眼。
一步驟開釦眼為使用壓布腳由前往後縫紉，說明如下：

備註

- 如需關於針趾花樣的詳細資訊，請參考第 194 頁上的「針趾設定表」。

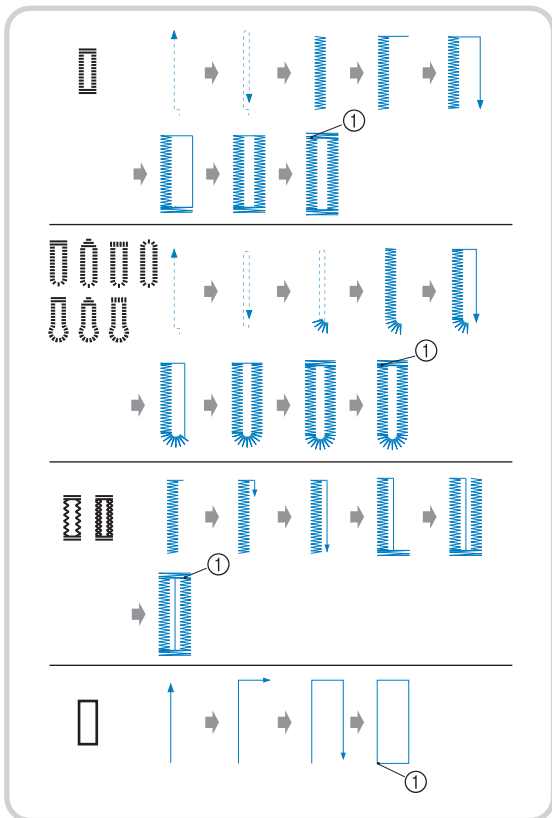

① 原地止針縫

1 選擇釦眼針趾並安裝開釦眼壓布腳「A」。

安裝開釦眼壓布腳「A」前，讓上線穿過壓布腳下方，然後向下穿過壓布腳孔。

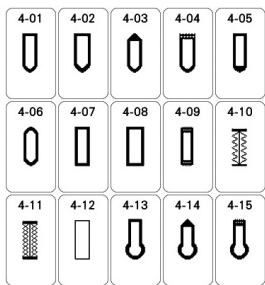

2 在布料上作記號來標明釦眼位置和長度。

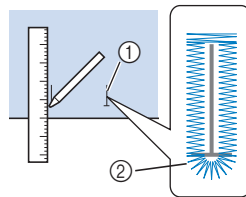

- ① 布料上的標記
- ② 縫紉釦眼

備註

- 釦眼長度上限約為 28 mm（鈕釦的直徑 + 厚度）。

3 拉開開釦眼壓布腳上的鈕釦座，將鈕釦放入鈕釦座中。然後夾緊鈕釦座。

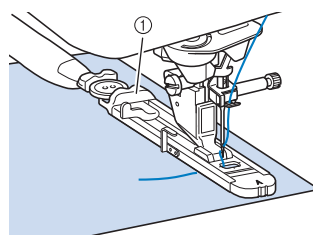

- ① 鈕釦座

4 將壓布腳對準布料上的標記，然後放下壓布腳。

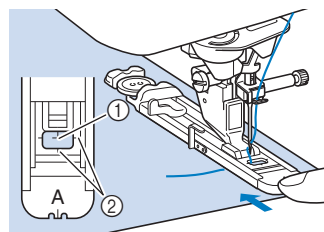

- ① 布料上的標記
- ② 壓布腳上的標記

註釋

- 如圖所示，將開釦眼壓布腳的外框往後滑到底，確定壓布腳中標示「A」的部分後面沒有空隙。如果開釦眼壓布腳沒有往後滑到底，無法縫紉正確尺寸的釦眼。

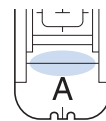

- 5 放下開釦眼拉柄，將它置於開釦眼壓布腳上的金屬托架後面。

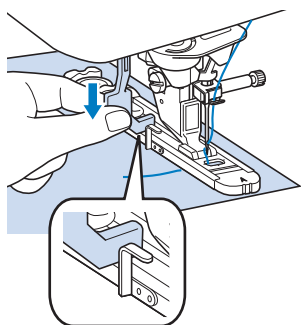

- 6 輕輕按著上線的線頭，然後開始縫紉。

* 縫紉釦眼時，小心地手動送布。

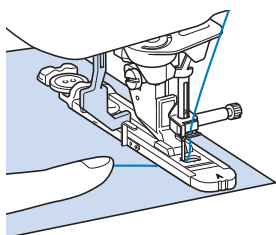

→ 縫紉完成後，本機會自動縫紉原地止針針趾，然後停止。

- 7 沿著一個重趾縫的内部插入一根珠針，然後將拆線刀插入釦眼中心，朝珠針方向割開。

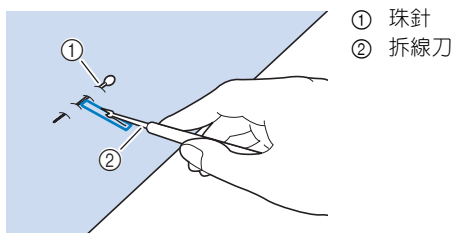

⚠ 注意

- 當使用拆線刀割開釦眼時，請勿將手或手指放在拆線刀的切割路徑。否則，可能會因為拆線刀滑開而導致受傷。請勿將拆線刀用於原本用途外的任何其他用途。

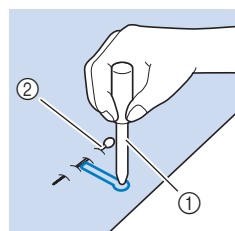

備註

- 若是開鳳眼，請先使用打孔錐子在釦眼尾端圓形處內打洞，然後沿著一個重趾縫的内部插入一根珠針，將拆線刀插入使用打孔錐子打的洞內，朝珠針方向割開。



- ① 打孔錐子
② 珠針

伸縮布料的縫紉方法

在伸縮布料上縫紉  或  時，應在釦眼針趾上使用一條絨絲線。

- 1 把絨絲線鉤在壓布腳「A」後方的鉤子上。把絨絲線兩端插入壓布腳前方的槽中，並把線暫時繫住。

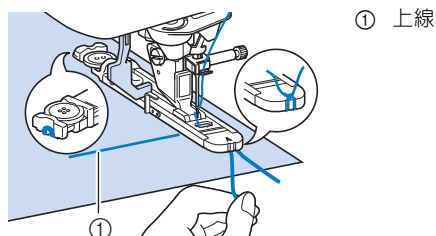

- ① 上線

- 2 放下壓布腳，然後開始縫紉。

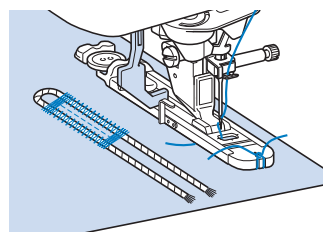

- 3 當縫紉完成後，請緩緩的拉緊絨絲線，來消除任何鬆弛的部分，並修剪任何突出的部分。

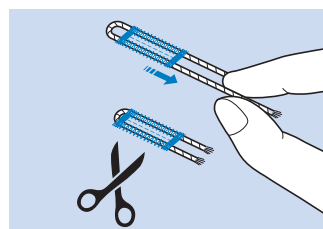

■ 特殊形狀的鈕釦 / 無法放進鈕釦座的鈕釦

利用壓布腳的刻度記號，可設定釦眼的尺寸。而壓布腳刻度上的兩個記號等於 5 mm。
壓布腳量規的刻度設定長度是鈕釦的直徑 + 厚度的總合。

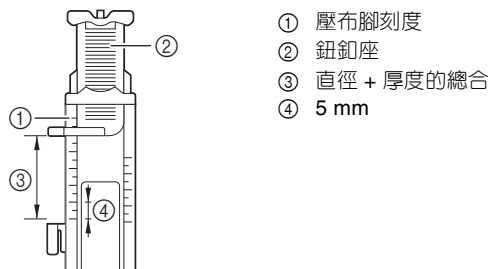

備註

- 範例：一顆直徑 15 mm，厚度 10 mm 的鈕釦，刻度必須設定為 25 mm。

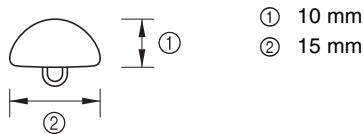

四步驟開釦眼

您可以一起使用以下 4 個針趾，以 4 步驟開釦眼。使用 4 步驟開釦眼時，可以縫紉任何想要的釦眼長度。安裝過大的鈕釦時，4 步驟開釦眼是很好的選擇。

備註

- 如需關於針趾花樣的詳細資訊，請參考第 194 頁上的「針趾設定表」。

四步驟開釦眼的縫紉動作，順序如下所示：

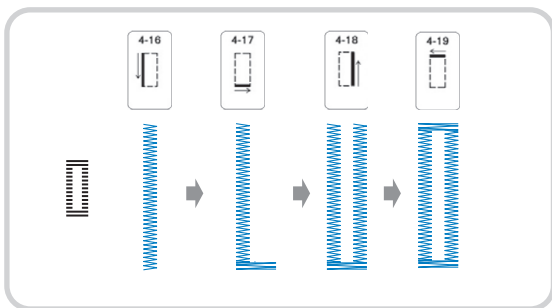

1 在布料上作記號來標明釦眼位置和長度。

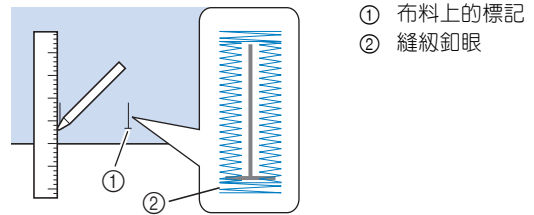

- ① 布料上的標記
- ② 縫紉釦眼

2 安裝密針縫壓腳「N」，然後選擇 針趾縫紉釦眼左側。

3 按「啓動 / 停止」按鈕開始縫紉。

4 縫紉想要的釦眼長度，然後再按一次「啓動 / 停止」按鈕。

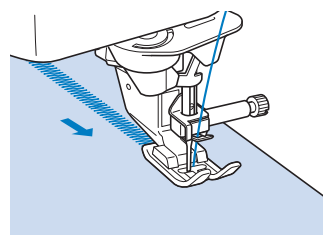

5 選擇 針趾縫紉重趾縫，然後按「啓動 / 停止」按鈕。

→ 縫紉重趾縫後，本機將自動停止。

6 選擇 針趾縫紉釦眼右側，然後按「啓動 / 停止」按鈕開始縫紉。

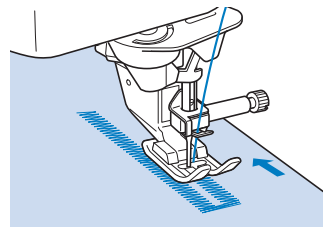

7 縫紉釦眼右側，然後再按一次「啓動 / 停止」按鈕。

* 縫紉釦眼右側與左側相同的長度。

8 選擇 針趾縫紉重趾縫，然後按「啓動 / 停止」按鈕。

→ 本機將自動縫紉重趾縫，重趾縫完成時停止。

9 抬起壓布腳，然後取下布料。

10 割開釦眼（第 89 頁）。



■ 綴補縫

綴補縫可用於縫補和其他用途。

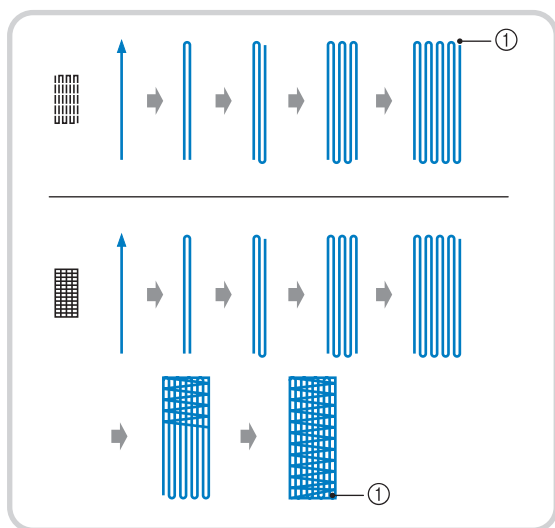
綴補縫為使用壓布腳由前往後縫紉，說明如下：



① 原地止針針趾

- 1 選擇  或 ，安裝開釦眼壓布腳「A」。

安裝開釦眼壓布腳「A」前，讓上線穿過壓布腳下方，然後向下穿過壓布腳孔。

- 2 將刻度設定為想要縫紉的綴補縫長度。

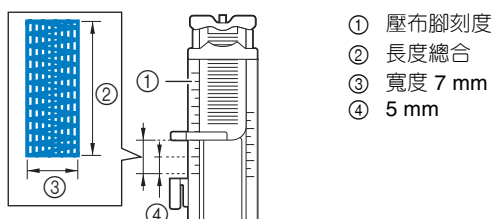

備註

- 綴補縫的最大長度為 28 mm。

- 3 檢查車針是否落在想要的位置，然後放下壓布腳，務必將上線自開釦眼壓布腳下方穿過。

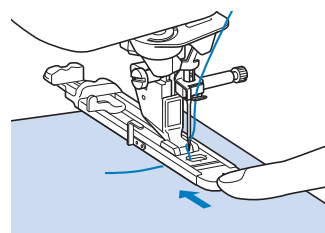

註釋

- 如圖所示，將開釦眼壓布腳的外框往後滑到底，確定壓布腳中標示「A」的部分後面沒有空隙。如果開釦眼壓布腳沒有往後滑到底，無法縫紉正確尺寸的釦眼。

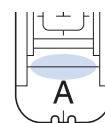

- 4 放下開釦眼拉柄，將它置於開釦眼壓布腳上的金屬托架後面。

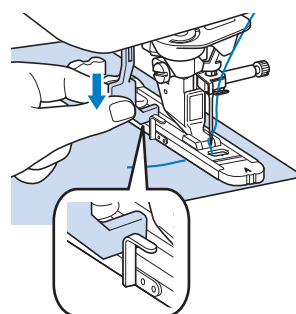

- 5 輕輕按著上線的線頭，然後按「啓動/停止」按鈕啓動本機。

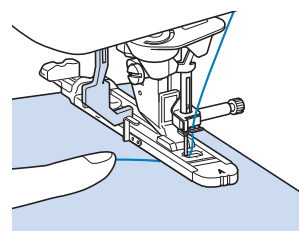

→ 縫紉完成後，本機會自動縫紉原地止針針趾，然後停止。

重趾縫

重趾縫是用於補強容易被拉扯的地方，例如口袋的四周。

備註

- 如需關於針趾花樣的詳細資訊，請參考第 194 頁上的「針趾設定表」。

1 選擇 。

2 安裝開釦眼壓布腳「A」，將刻度設定為您想要縫紉的重趾縫長度。

安裝開釦眼壓布腳「A」前，讓上線穿過壓布腳下方，然後向下穿過壓布腳孔。

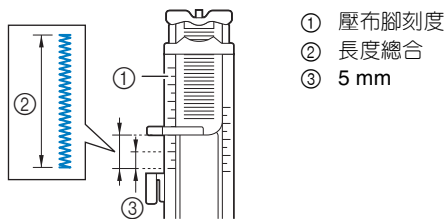

備註

- 重趾縫長度範圍是 5 mm 至 28 mm。

3 移動布料，使縫紉時口袋朝自身方向移動。

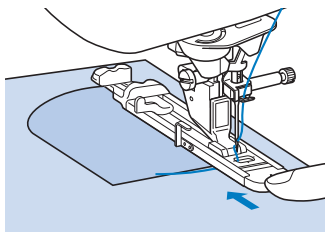

註釋

- 如圖所示，將開釦眼壓布腳的外框往後滑到底，確定壓布腳中標示「A」的部分後面沒有空隙。如果開釦眼壓布腳沒有往後滑到底，無法縫紉正確尺寸的釦眼。

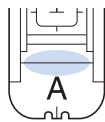

4 檢查第一個車針落點，然後放下壓布腳。

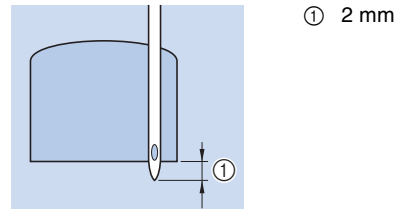

5 放下開釦眼拉柄，將它置於開釦眼壓布腳上的金屬托架後面。

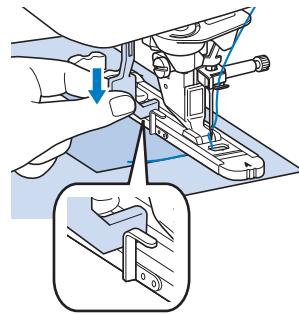

6 輕輕的按著上線的線頭，然後開始縫紉。

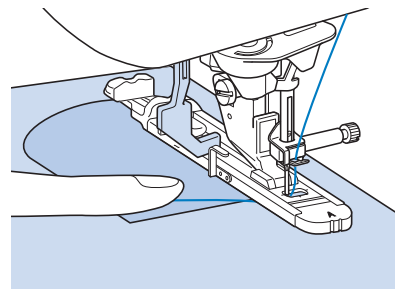

→ 縫紉完成後，本機會自動縫紉原地止針針趾，然後自動停止。

厚布料上的重趾縫

在縫紉的布料旁放置一片摺疊的布料或紙板，使開釦眼壓布腳呈水平狀態，方便均勻送布。

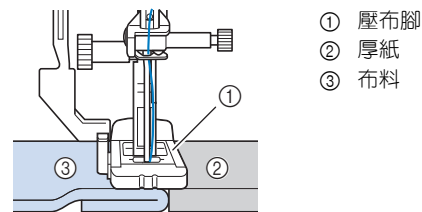

縫紉鈕釦

使用本機時，2孔或4孔鈕釦，皆可以安裝。

備註

- 如需關於針趾花樣的詳細資訊，請參考第 194 頁上的「針趾設定表」。

1 選擇



→ 送布齒會自動降下。

- 縫紉鈕釦時，請勿使用自動切線功能。否則線頭會被切斷。

2 抬起壓布腳。

3 安裝縫鈕釦壓布腳「M」，沿著金屬板將鈕釦滑入壓布腳，然後放下壓布腳。

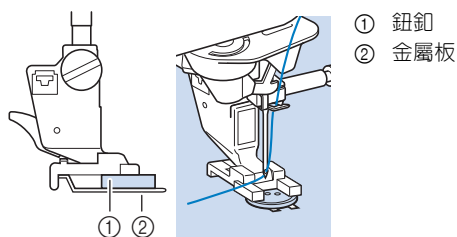

4 朝自身方向轉動手輪（逆時針），檢查車針是否正確的進入鈕釦的每一個洞孔中。

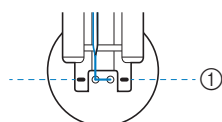

① 將釦眼對準鈕釦縫紉壓布腳「M」上的標記。

- * 如果車針無法碰到左側的洞孔，請調整針趾寬度。
- * 為能牢牢固定鈕釦，請重複上述流程。

5 輕輕的按著上線的線頭，然後開始縫紉。

→ 縫紉結束後，本機會自動停止。

注意

- 在縫紉期間，請確認車針不會去碰撞到鈕釦。否則可能會斷針，造成受傷。

6 從布料反面拉出底線的線頭，並將上線拉到布料的反面。將兩條線的線頭一起綁緊，然後切線。

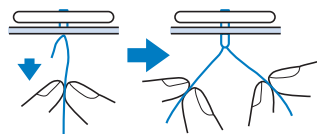

7 安裝鈕釦後，選擇另一個針趾，朝自身方向轉動手輪（逆時針），以抬起送布齒。

安裝 4 孔鈕釦

縫紉最接近自身方向的鈕釦。然後抬起壓布腳，並移動布料，使車針進入下兩個孔，以相同的方式縫紉。

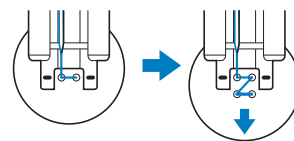

附屬拉柄的用法

1 縫紉前，將附屬拉柄朝自身方向拉。

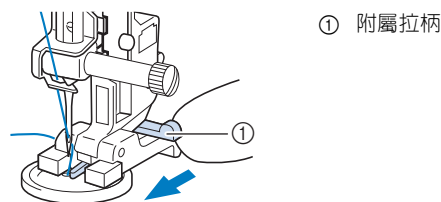

2 拉著鈕釦和布料之間的上線兩端，在附屬拉柄上纏繞數圈後，再將兩端打結綁緊。

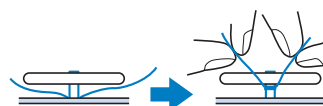

3 而縫紉起頭和結尾處的底線，就在布料反面一起打結綁緊。

4 修剪任何多餘的線頭。

裝飾孔

此針趾是用在帶子上製作裝飾孔和其他類似的運用。

備註

- 如需關於針趾花樣的詳細資訊，請參考第 194 頁上的「針趾設定表」。

1 選擇針趾。



2 用針趾寬度顯示或針趾長度顯示中的 ，選擇鉤眼尺寸（第 62 頁）。

3 裝上密針縫壓腳「N」，然後朝自身方向轉動手輪（逆時針）以檢查車針落點。

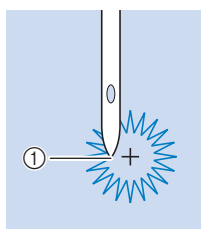

① 車針落點

4 放下壓布腳，然後開始縫紉。

→ 縫紉結束後，本機會自動縫紉原地止針針趾，然後自動停止。

5 使用打孔錐子在裝飾孔中心打一個洞。

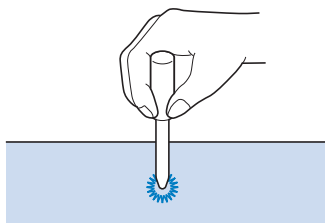

多向縫（直線針趾和鋸齒縫針趾）

使用這些針趾花樣，將綴飾或徽章安裝到褲管、襯衫袖子等。

備註

- 如需關於針趾花樣的詳細資訊，請參考第 194 頁上的「針趾設定表」。

1 取下零配件盒，使其形成巧臂。

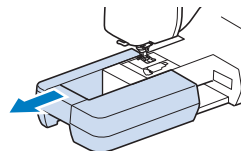

備註

- 將管狀布料插入巧臂，然後按照圖示順序縫紉。

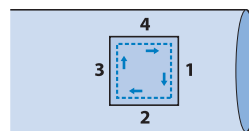

2 選擇 並安裝密針縫壓腳「N」。

3 將車針設置在布料上的縫紉起點，然後如圖所示車出縫份「1」。

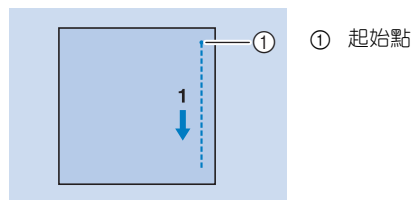

4 選擇 ，然後如圖所示縫紉縫份「2」。

- * 布料會往側邊移動，請用手導引布料，以保持直線縫紉。

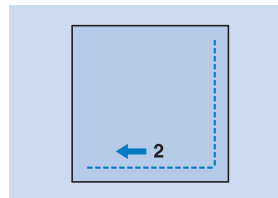

- 5 選擇 ，然後如圖所示縫紉縫份「3」。

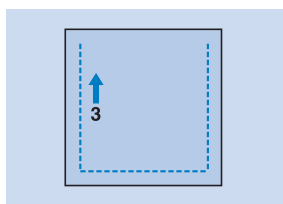

→ 布料會往前方推送，而針趾往後退。

- 6 選擇 ，然後如圖所示縫紉縫份「4」。

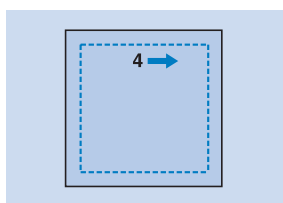

→ 縫份將連接到縫份 1 的起點。

安裝拉鍊

⚠ 注意

- 使用拉鍊壓布腳「I」時，請確定選擇的是直線針趾、中針位。朝自身方向轉動手輪（逆時針），確認車針不會撞到壓布腳。如果選擇其他針趾，可能會使車針撞到壓布腳，造成車針斷裂，而引起受傷。
- 在縫紉期間，請確認車針不會去碰撞到拉鍊。如果車針碰撞到拉鍊，車針可能會斷裂，而引起受傷。

備註

- 如需關於針趾花樣的詳細資訊，請參考第 194 頁上的「針趾設定表」。

■ 中間的拉鍊

適用於袋子和其他用途。

- 1 選擇 。

- 2 安裝壓布腳「J」，並縫紉直線至拉鍊開口的末端。更換為疏縫的針趾（第 73 頁），並縫紉至布料頂端。

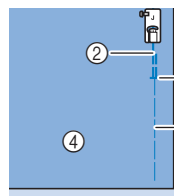

- ① 疏縫針趾
- ② 迴針針趾
- ③ 拉鍊打開的停止點
- ④ 反面

- 3 將縫合時的縫份攤開壓平，將疏縫針趾的拉鍊安裝在拉鍊帶兩面的中央。

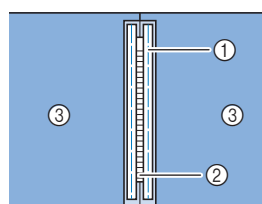

- ① 疏縫針趾
- ② 拉鍊
- ③ 反面

- 4 取下壓布腳「J」。將拉鍊壓布腳「I」的右側栓對準壓布腳腳脛，然後安裝拉鍊壓布腳。

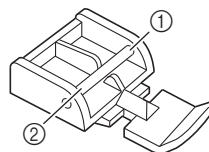

- ① 右
- ② 左
- ③ 車針落點

- 5 由布料縫合邊緣的頂端開始縫紉 7 至 10 mm，然後拆除疏縫。

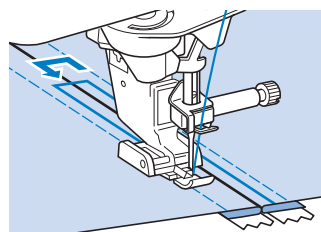

■ 安裝側面的拉鍊

使用於安裝裙子或洋裝側面的拉鍊。

- 1 選擇 。

💡 註釋

- 務必使用中針位縫紉。

- 2** 安裝壓布腳「J」，並縫紉直線至拉鍊開口的末端。更換為疏縫針趾，並縫紉至布料頂端。

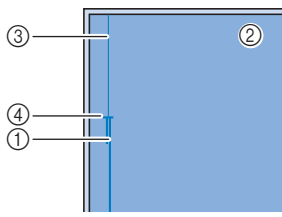

- ① 迴針針趾
- ② 布料的反面
- ③ 疏縫針趾
- ④ 拉鍊打開的停止點

- 3** 將縫合時的縫份攤開壓平，然後將摺邊對齊拉鍊的齒，同時保留 3 mm 的縫份。

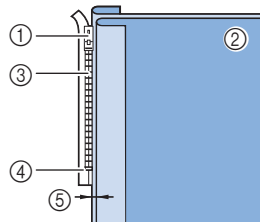

- ① 拉鍊的拉片
- ② 布料的反面
- ③ 拉鍊的齒
- ④ 拉鍊打開的停止點
- ⑤ 3 mm

- 4** 取下壓布腳「J」。

- 5** 將拉鍊壓布腳「I」的右側栓對準壓布腳腳脛，然後安裝壓布腳。

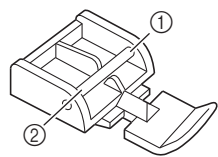

- ① 右
- ② 左
- ③ 車針落點

- 6** 在 3 mm 縫份處設置壓布腳。

- 7** 從拉鍊開口的末端開始，縫紉至距離布料邊緣 5 cm 處，然後停止本機。

- 8** 拉下拉鍊頭，然後再繼續縫紉到布邊。

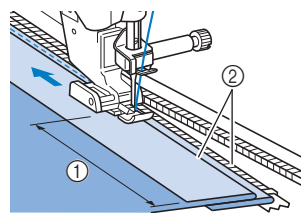

- ① 約 5 cm
- ② 3 mm

- 9** 拉上拉鍊，翻轉布料，並縫紉一個疏縫針趾。

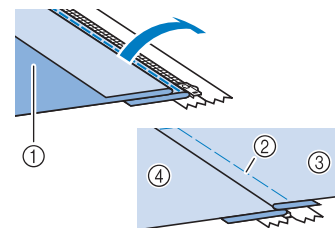

- ① 裙子正面 (布料反面)
- ② 疏縫針趾
- ③ 裙子正面 (布料正面)
- ④ 裙子反面 (布料正面)

- 10** 取下壓布腳，然後重新安裝，使左側栓安裝到壓布腳腳脛。

* 縫紉拉鍊左側時，車針應落在壓布腳右側。縫紉拉鍊右側時，車針應落在壓布腳左側。

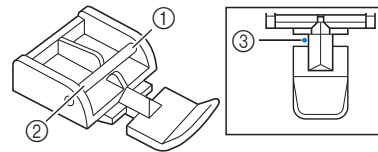

- ① 右
- ② 左
- ③ 車針落點

- 11** 設置布料時，使壓布腳左邊碰到拉鍊齒邊緣。

- 12** 從拉鍊頂端迴針，然後繼續縫紉。

- 13** 在距離布料邊緣 5 cm 處停止縫紉，讓車針停留在布料中，然後拆除疏縫針趾。

- 14** 打開拉鍊，然後縫紉剩餘的部分。

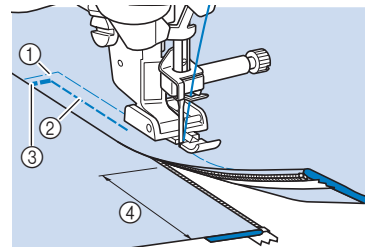





- ① 疏縫針趾
- ② 7 至 10 mm
- ③ 迴針針趾
- ④ 約 5 cm



進行調整

視布料類型或厚度、使用的襯料、縫紉速度等而定，有時針趾花樣可能不漂亮。如果縫紉作品不佳，請使用與實際縫紉相同的條件進行試縫，並且按以下說明調整針趾花樣。如果根據以下針趾花樣進行調整後，產生的針趾花樣仍然不漂亮，請個別調整針趾花樣。

備註

- 如需關於針趾花樣的詳細資訊，請參考第 194 頁上的「針趾設定表」。
- 此調整可用於  (1-36 壓線縫)、 (2-21 裝飾壓線縫)、 (4-24 裝飾孔)、 (4-25 星形裝飾孔針趾)、 (Q-15 壓線縫) 以及以下類別的針趾花樣。



1 按 ，並選擇  (6-284)。

2 裝上密針縫壓腳「N」，然後縫紉針趾花樣。

務必使用密針縫壓腳「N」。如果使用其他壓布腳，可能無法正確調整。

3 將完成的針趾花樣與下圖中的正確針趾花樣做比較。



4 按 ，然後使用 [Fine Adjust Vert. (垂直微調)] 或 [Fine Adjust Horiz. (水平微調)] 畫面調整針趾花樣。



□ 如果針趾花樣皺縮：

按 [Fine Adjust Vert. (垂直微調)] 畫面中的 。

→ 每按一次此按鈕，顯示的數值會增加，且針趾花樣會變長。

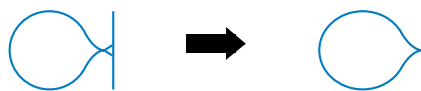

□ 如果針趾花樣有間隙：

按 [Fine Adjust Vert. (垂直微調)] 畫面中的 。

→ 每按一次此按鈕，顯示的數值會減少，且針趾花樣會變短。

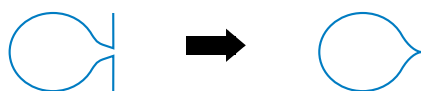

□ 如果針趾花樣向左歪斜：

按 [Fine Adjust Horiz. (水平微調)] 畫面中的 。

→ 每按一次此按鈕，顯示的數值會增加，且針趾花樣會向右滑動。

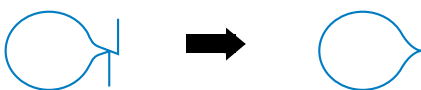

□ 如果針趾花樣向右歪斜：

按 [Fine Adjust Horiz. (水平微調)] 畫面中的 。

→ 每按一次此按鈕，顯示的數值會減少，且針趾花樣會向左滑動。

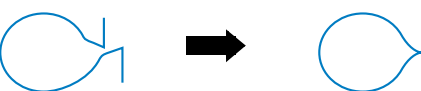





5 再次縫紉針趾花樣。

- * 如果針趾花樣仍然不佳，請再次進行調整。請重複調整，直到針趾花樣能夠正確顯現。
- * 您可以使用螢幕上的設定畫面縫紉。

6 按 ，返回原畫面。



製作階梯式針趾花樣 (僅限 7 MM 緞繡針趾花樣)

您可以在 7 mm 緞繡針趾花樣中使用   鍵，創造階梯效果，或是階梯式針趾花樣。

- 按   將針趾花樣尺寸向左或向右移動，移動距離等同針趾花樣的一半。
- 若要合併針趾花樣，請參考第 58 頁。

範例：



1 按  鍵，顯示 。

2 按  (9-11)。

3 按 。



→ 下一個針趾花樣將向右移。

4 再次按  (9-11)。

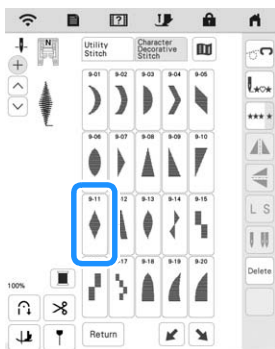

5 按 。



→ 下一個針趾花樣將向左移。

6 按 。

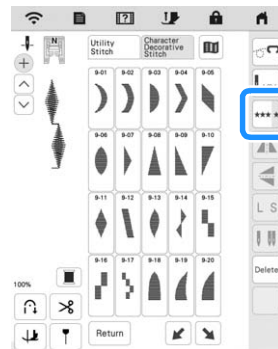

→ 輸入的針趾花樣重複。

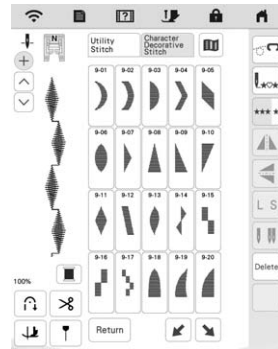

使用記憶功能

儲存針趾花樣

您可將自訂的針趾花樣儲存在本機記憶體或 USB 媒體中。

註釋

- 顯示 [Saving... (儲存中 ...)] 畫面時，請勿將主電源關閉。否則將會丟失儲存的針趾花樣。

1 按 Memory。



2 按想要的目的地開始儲存。



- 儲存到本機記憶體。
- 儲存到 USB 媒體。
針趾花樣儲存在標示 [bPocket] 的資料夾中。
儲存針趾花樣到 USB 媒體時，將 USB 媒體插入本機的 USB 連接埠。

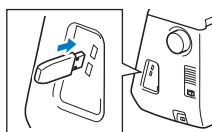

讀取針趾花樣

讀取本機記憶體或 USB 媒體中儲存的針趾花樣。

1 按想要的目的地。

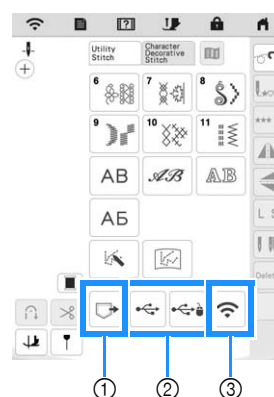

- 從本機記憶體讀取。
- 從 USB 媒體讀取。
從 USB 媒體讀取針趾花樣時，將 USB 媒體插入本機的 USB 連接埠。
- 透過無線網路讀取。

備註

- 如果要讀取的針趾花樣在 USB 媒體的資料夾中，請按下該資料夾的按鍵。按 [Back]，返回前一畫面。

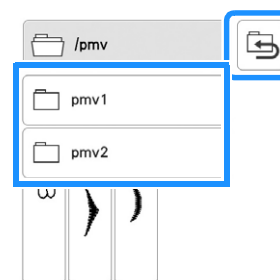

- 無法使用本機建立 USB 媒體中的資料夾。
- 按 [Wi-Fi]，透過無線網路讀取針趾花樣。如需詳細步驟，請參考 PE-DESIGN 說明書 (11 或更高版本)。
- 如需關於支援檔案副檔名的詳細資訊，請參考第 192 頁上的「規格」。

2 選擇想要的針趾花樣，然後按 。

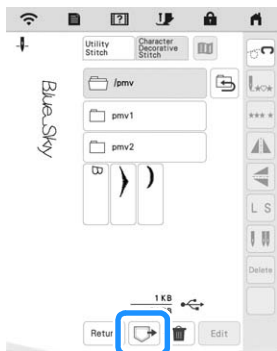

 註釋

- 按下  後，所選針趾花樣將永久刪除。

MY CUSTOM STITCH (我的自創針趾)

■ 設計一個針趾

藉由 MY CUSTOM STITCH (我的自創針趾) 功能，您將可以註冊您自行創建的針趾。您也可以縫紉 MY CUSTOM STITCH (我的自創針趾) 與內建文字組合的設計 (第 58 頁)。

 備註

- 使用 MY CUSTOM STITCH (我的自創針趾) 創建的針趾寬度最多 7 mm，長度最多 37 mm。

1 將針趾設計描繪在方格上。
在方格紙上的格子交叉處，點上針趾花樣的點，並將這些點連成一條線。

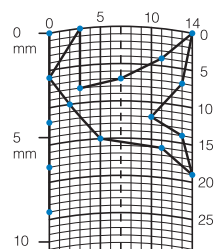

 備註

- 簡化設計，使其能以連續線條縫紉。為了創建更完美的針趾，交叉線的設計一定要密合。



若是設計的針趾將會重複和連接，則起始點與結束點的設計高度必須一致。



2 決定各個標記的 x 和 y 座標。

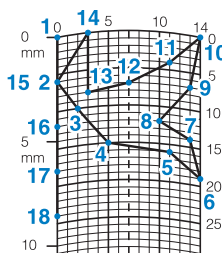

■ MY CUSTOM STITCH (我的自創針趾) 畫面

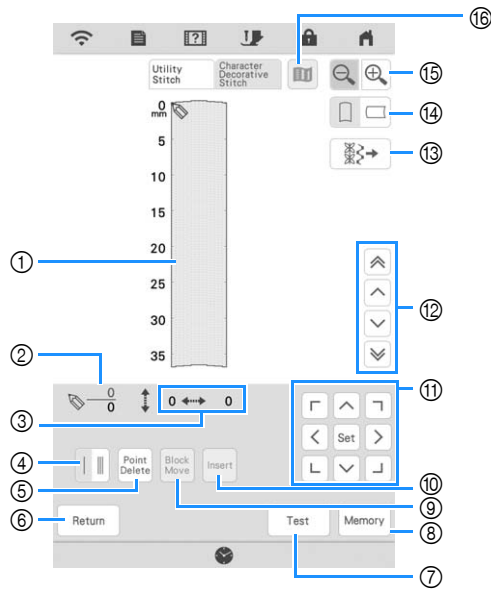

- ① 本區顯示正在創建的針趾。
- ② 上面數字顯示目前設定的點數，下面數字顯示針趾中的總點數。
- ③ 左邊數字顯示 的 y 座標，右邊數字顯示 的 x 座標。

編號	顯示		說明	頁數
	按鍵名稱			
④			按此鍵可選擇在兩個點之間使用單重直線或三重直線針趾縫紉。	102
	單重 / 三重直線縫紉			
⑤			按此鍵可刪除所選點。	—
	點刪除鍵			
⑥			按此鍵可離開輸入針趾資料畫面。	—
	返回鍵			
⑦			按此鍵可試縫針趾。	—
	試縫鍵			
⑧			按此鍵可儲存正在創建的針趾。	—
	MY CUSTOM STITCH (我的自創針趾) 記憶體鍵			
⑨			按此鍵可將多個點當成一個群組一起移動。	102
	區塊移動鍵			
⑩			按此鍵可在針趾設計上插入新的點。	102
	插入鍵			
⑪			用這些鍵在顯示區上移動 ，然後按中央的設定鍵可在針趾設計上設定點。	101-102
	方向鍵和設定鍵			
⑫			用這些鍵可將 從針趾上的某一個點移動到另一個點，或是移動到在針趾上輸入的第一個點或最後一個點。	102
	點對點鍵			

編號	顯示		說明	頁數
	按鍵名稱			
⑬			按此鍵編輯本機的實用針趾。	—
	針趾編輯鍵			
⑭			按此鍵可變更方格的方向。	—
	方格方向鍵			
⑮			按此鍵可查看正在創建的針趾的放大版本。	—
	放大鍵			
⑯			按此鍵可查看針趾影像。	—
	影像鍵			

- 1 按 ，然後按 。
- 2 按 。

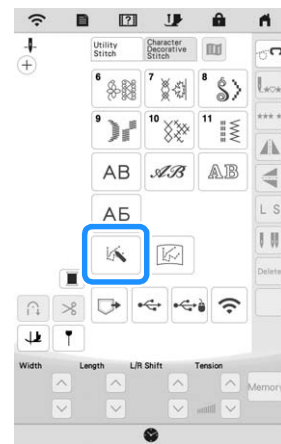

- 3 用 將 移動到方格上第一個點的座標。
- 4 按 新增以 標示的點。

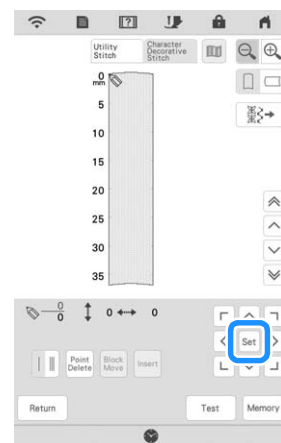

5 選擇是否在第一個兩點之間縫紉單一針趾或三重針趾。

* 若要使用三重直線針趾縫紉，按此鍵使其顯示為



6 請重複上述步驟在方格上標記各個點，直到針趾設計以連續線條描繪在螢幕上。

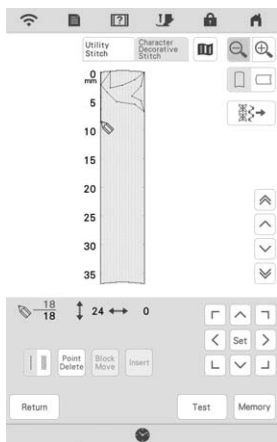

7 輸入完針趾資料後，按 **Memory** 儲存針趾花樣。

■ 移動點

1 按 **↑** 或 **↓**，將 移動到所要移動的點。

2 用 移動點。

■ 移動部分或全部設計

1 按 **↑** 或 **↓**，將 移動到所要移動部分的第一個點。

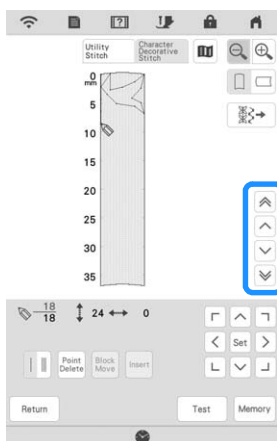

* 若要將 移動到第一個點，按 **↑**。

* 若要將 移動到最後一個點，按 **↓**。

2 按 **Block Move**。

→ 所選點與之後輸入的所有點將被選取。

3 按 **↑** 或 **↓** 移動部分，然後按 **Set**。

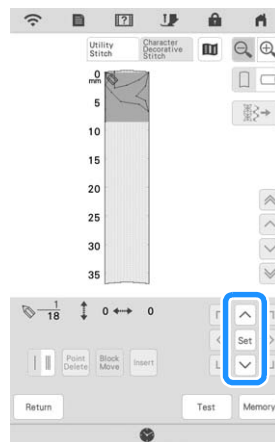

→ 此部分將被移動。

■ 插入新點

1 按 **↑** 或 **↓**，將 移動到要在設計上新增點的位置。

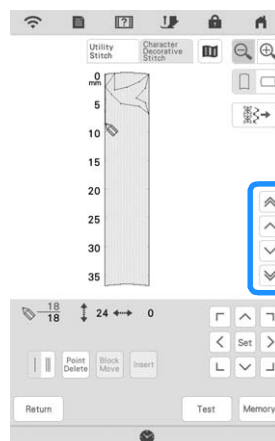

* 若要將 移動到第一個點，按 **↑**。

* 若要將 移動到最後一個點，按 **↓**。

2 按 **Insert** 插入新的點。

3 用 移動點。

讀取儲存的針趾花樣

1 按 。

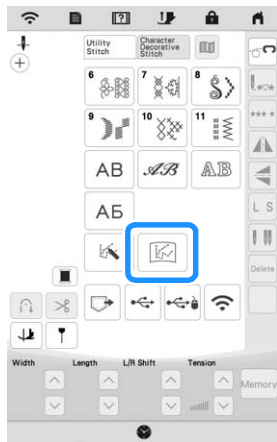

2 選擇要從中讀取針趾花樣的裝置。



3 選擇針趾花樣。

* 此畫面顯示時開始縫紉。

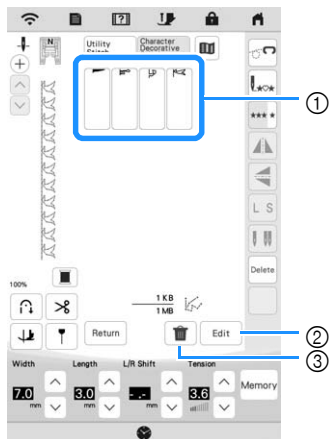

- ① 儲存的針趾花樣
- ② 編輯針趾花樣。
- ③ 刪除針趾花樣。



第**4**章

基本刺繡



刺繡前

刺繡的步驟

按照以下步驟將本機準備好刺繡。

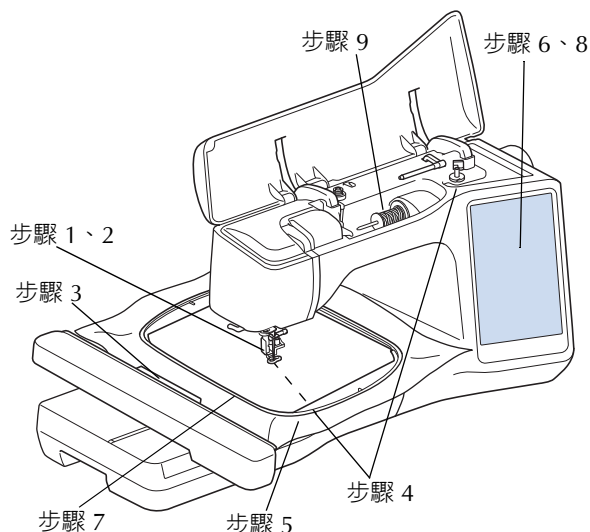

步驟 #	目的	動作	頁數
1	換裝壓布腳	換裝附有 LED 提示燈的繡花壓布腳「W+」。	106
2	檢查車針的狀況	刺繡時使用 75/11 號車針。	48
3	安裝刺繡專用座	安裝刺繡專用座。	107
4	放上底線	對於底線，請纏繞刺繡專用底線，並將底線裝好。	36
5	布料的準備工作	在布料上加襯料，並將布料箍在一個刺繡框上。	127
6	花樣選擇	將主電源開啓，然後選擇一個刺繡花樣。	108
7	安裝刺繡框	將刺繡框安裝到刺繡專用座上。	130
8	檢查佈局	檢查和調整刺繡的尺寸和位置。	131
9	設置刺繡上線	依照花樣設置刺繡上線。	42

換裝附有 LED 提示燈的繡花壓布腳「W+」

⚠ 注意

- 在換裝繡花壓布腳前，務必按螢幕上的 。否則如果不小心按到「啓動/停止」按鈕，可能會受傷。
- 刺繡時請務必使用附有 LED 提示燈的繡花壓布腳「W+」。使用其他繡花壓布腳可能會使車針撞到繡花壓布腳，造成車針彎折或斷裂，引致受傷。

1 取下壓布腳和壓布腳腳脛。(第 50 頁)

2 將壓布腳的凹槽對準大螺絲，將附有 LED 提示燈的繡花壓布腳「W+」放到壓布腳棒上。

側視圖

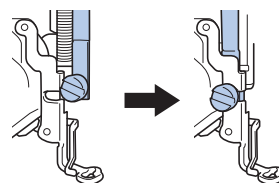

3 右手拿著繡花壓布腳，然後用盤狀螺絲起子將壓布腳腳脛螺絲鎖緊。

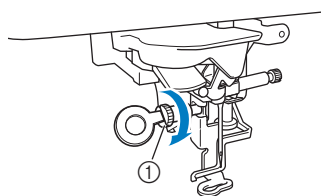



① 壓布腳腳脛螺絲

⚠ 注意

- 用盤狀螺絲起子牢牢鎖緊壓布腳腳脛螺絲。如果螺絲鬆動，車針可能會撞到繡花壓布腳，導致受傷。

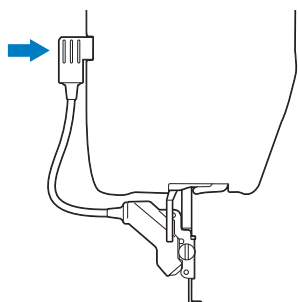
- 4 將附有 LED 提示燈的繡花壓布腳「W+」接頭，插入本機左側後方的插孔。





- 5 按  解鎖所有按鍵和按鈕。
→ 所有按鍵和操作按鈕都被解鎖，並顯示上一個畫面。

關於刺繡專用座

⚠ 注意

- 在安裝或取下刺繡專用座前，務必關機。否則意外按下任何操作按鈕時，可能引致受傷。
- 當安裝了刺繡專用座時，請別再移動本機。否則刺繡專用座可能掉落而導致受傷。
- 當本機在刺繡時，請讓您的手以及不相關的物品遠離繡花臂和刺繡框。否則可能導致傷害或損壞。
- 為了避免繡件變形，本機刺繡時，請勿觸摸繡花臂和刺繡框。
- 將刺繡專用座安裝在本機上時，請勿推動繡花臂。移動繡花臂可能會損壞刺繡專用座。
- 刺繡專用座周圍應留出足夠空間。否則刺繡專用座可能掉出異物而導致受傷。
- 初始化結束前請勿觸碰繡花臂。
- 拆裝刺繡專用座前請務必關閉電源。否則，本機可能會損壞。
- 請勿觸摸刺繡專用座的內部接頭。繡花專用座連接的鎖栓可能會損壞。
- 請勿對刺繡專用座繡花臂施力過大，或以繡花臂抬起專用座。否則，刺繡專用座可能會損壞。
- 請將刺繡專用座存放在安全的地點，以避免損壞。
- 請勿藉由抓著繡花臂或釋放桿隔間，來搬運刺繡專用座。

💡 註釋

- 安裝了刺繡專用座時，也可以縫紉實用 / 裝飾性針趾。壓按  和 。縫紉實用和裝飾性針趾時，送布齒將自動抬起。

■ 安裝刺繡專用座

- 1 將主電源關閉，然後取下零配件盒。

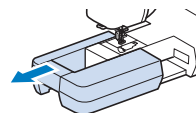

- 2 將繡花專用座連接插入本機連接埠。輕推連接埠蓋，直到專用座卡入定位。

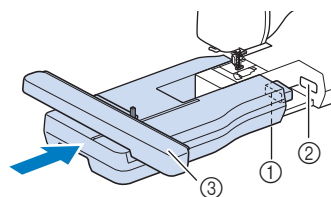

- ① 繡花專用座連接
② 本機連接埠
③ 繡花臂

💡 註釋

- 確定刺繡專用座和本機之間沒有空隙。如果有空隙，則刺繡花樣不會以正確的對位刺繡。

- 3 將主電源開啓。
→ 出現下列訊息。

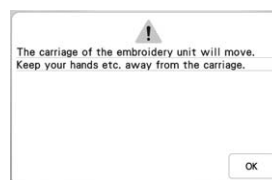

- 4 按 。
→ 繡花臂移回初始位置。

■ 卸下刺繡專用座

1 按 ，再按 。

→ 繡花臂移回卸除位置。

⚠ 注意

- 在按  之前，務必卸下刺繡框。否則，刺繡框可能會撞到繡花壓布腳，而引致受傷。

2 將主電源關閉。

3 擠壓釋放桿，將刺繡專用座拉出本機。

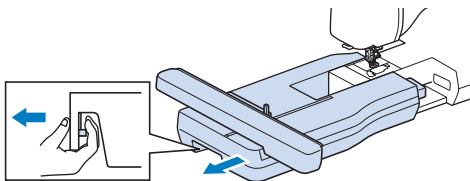

選擇花樣

■ 版權資訊

花樣儲存於本機中，另售的花樣是專供個人使用。任何公開的或是商業上的使用有版權的花樣，是會違反著作權法而被嚴格禁止。

■ 關於刺繡花樣

有許多文字和裝飾性刺繡花樣儲存在本機記憶體中（有關本機記憶體中所有花樣的完整概要，請參考「快速導覽手冊」或瀏覽「<http://s.brother.com/ceac/>」）。也可使用另售的花樣。

一旦本機完成初始化，且繡花臂移回開始位置，即會顯示花樣選擇畫面。

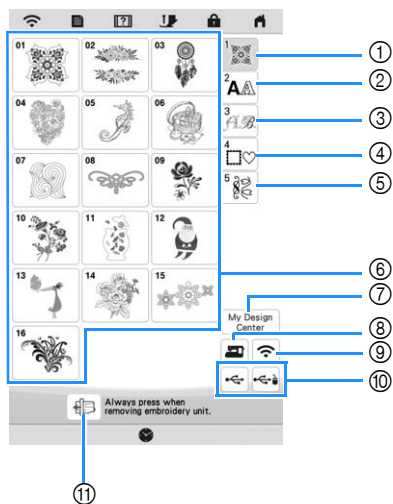

- ① 刺繡花樣
- ② 文字花樣
- ③ 裝飾性字母花樣
- ④ 外框花樣
- ⑤ 實用刺繡花樣
- ⑥ 花樣類型選擇鍵
- ⑦ My Design Center（我的設計中心）（第 156 頁）
- ⑧ 本機記憶體中儲存的花樣（第 150 頁）
- ⑨ 透過無線網路傳送的花樣（第 150 頁）
- ⑩ USB 媒體中儲存的花樣（第 150 頁）
- ⑪ 將刺繡專用座繡花臂移動到存放位置。

選擇刺繡花樣

- 1 按下類別標籤，然後按要刺繡的花樣類型選擇鍵或花樣鍵。

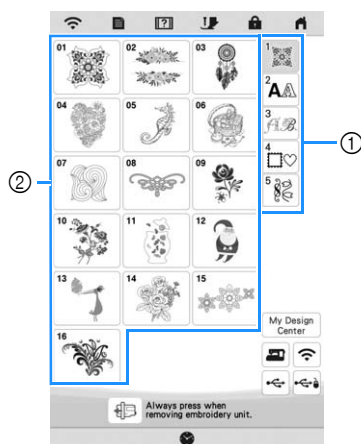

- ① 花樣類別標籤
② 花樣類型 / 花樣選擇鍵

- 2 選擇花樣。

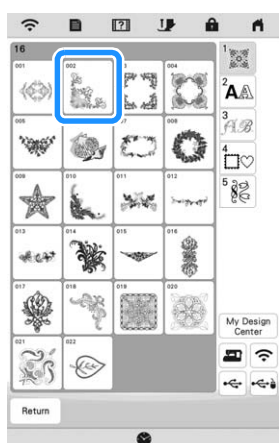

- * 按下類別標籤或 **Return**，返回前一畫面。
→ 顯示所選的花樣。

- 3 按 **Set** 設定花樣。

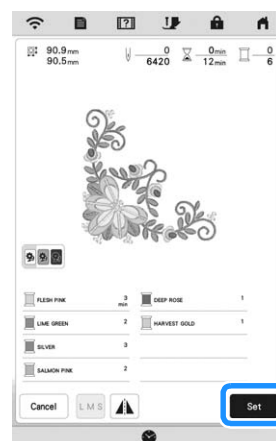

- * 按  可將繡線顏色較亮之花樣影像的背景顏色調暗，使影像更加清晰。

→ 設計的花樣會在編輯畫面上以紅框包圍。

- 4 按 **Edit**，編輯所選的花樣。(第 114 頁)

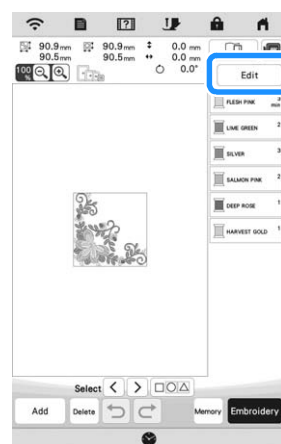

- 5 按 **Embroidery**。
→ 顯示刺繡畫面。

6 按 **Layout** 編輯花樣，再進行刺繡。(第 125 頁)

* 若要返回編輯畫面，按 **Return**。

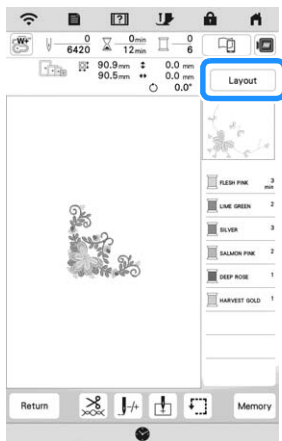

7 開始刺繡。(第 135 頁)

選擇文字花樣

1 按 **AA**。

2 按所要刺繡的字體鍵。

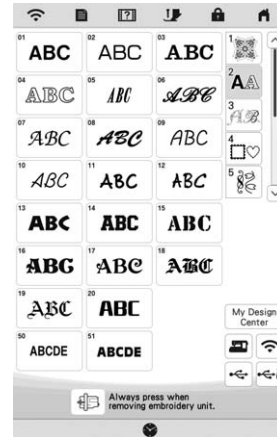

* **▽**：檢視下一頁。

△：檢視上一頁。

3 選擇文字類別，然後輸入文字。(第 111 頁)



4 按 **Set**。

→ 顯示編輯畫面。

5 請按照第 109 頁上的「選擇刺繡花樣」中的步驟 4 至 7 進行操作。

文字花樣輸入鍵

備註

- 如果按鍵顯示為灰色，表示所選花樣無法使用該功能。

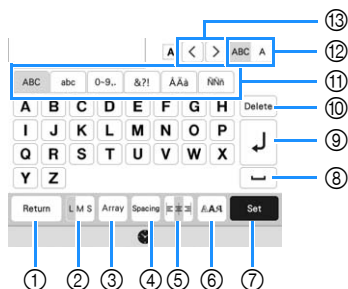

編號	顯示	說明
	名稱	
①		返回前一畫面。
	返回鍵	
②		變更文字花樣尺寸。 若要變更一個文字的大小，按 以顯示 ，然後選擇文字。所選文字的尺寸被變更。
	尺寸鍵	
③		變更文字花樣的佈局。 <ul style="list-style-type: none"> 要使文字花樣呈曲線排列，按 、、 或 。 ：使曲線變平。 ：使曲線變彎。 要使文字花樣呈傾斜排列，按 。 ：逆時針改變傾斜角度。 ：順時針改變傾斜角度。 ：重設佈局。
	排列鍵	
④		變更文字花樣的間隔。 <ul style="list-style-type: none"> ：增大文字間距。 ：縮小文字間距。 若要變更一個文字之後的間距，按 以顯示 ，然後選擇文字。所選文字與隨後文字之間間距被變更。 ABCD E ↔ ABCDE ABC DE ↔ ABCDE ：向上移動一個所選文字。 ：向下移動一個所選文字。 ：重設間距。
	文字間距鍵	

編號	顯示	說明
	名稱	
⑤		切換對齊。此功能用於輸入多行文字。 <ul style="list-style-type: none"> ：靠右對齊
	對齊鍵	
		<ul style="list-style-type: none"> ：靠左對齊
		<ul style="list-style-type: none"> ：置中對齊
⑥		變更文字的字體。視選擇的字體而定，可能無法變更字體。 <ul style="list-style-type: none"> 若要變更一個文字的字體，按 以顯示 ，然後選擇文字。所選文字的字體被變更。
	字型鍵	
⑦		套用文字花樣編輯結果。
	設定鍵	
⑧		輸入空格。
	空格鍵	
⑨		另起一行。
	換行鍵	
⑩		刪除文字。
	刪除鍵	
⑪		選擇文字類別。
	類別鍵	
⑫		選擇編輯全部文字或一個文字。 <ul style="list-style-type: none"> ：編輯全部文字。 ：編輯一個文字。
	選擇一個 / 全部鍵	
⑬		移動游標，選擇文字。
	文字選擇鍵	

選擇外框花樣

1 按 。

2 在畫面上方部分按所要刺繡的外框形狀鍵。
→ 畫面下方部分顯示多種外框花樣。

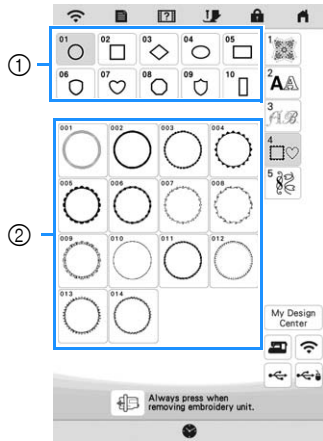

- ① 外框形狀
- ② 外框花樣

3 按所要刺繡的外框花樣鍵。
→ 螢幕上顯示所選花樣。

4 按 **Set**。
→ 顯示編輯畫面。

5 請按照第 109 頁上的「選擇刺繡花樣」中的步驟 4 至 7 進行操作。

組合花樣

範例：



1 選擇花樣，然後按 **Set**。

2 按 **Add**。

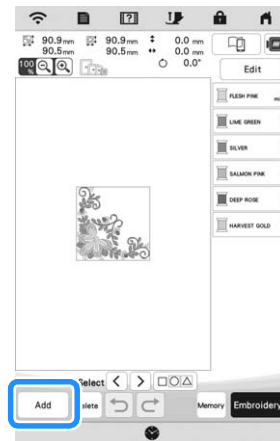

3 按 **A**。

4 選擇 **ABC**，輸入「LOVE」。

→ 輸入的文字會顯示在刺繡花樣區域中央。

5 按 **Set**。

6 按 **Edit**，然後按 **Move**。

7 用  移動文字。

* 也可用手指或觸控筆直接拖曳要移動的文字。

8 按 **OK**。

9 按  可變更文字顏色。(第 122 頁)

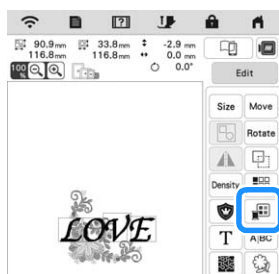

10 按 **OK**。

11 所有編輯完成後，按 **Embroidery**。

註釋

- 組合花樣將依照輸入順序刺繡。

選擇花樣

如果已組合多個花樣，按 **Select** **<** **>** 選擇要編輯的花樣。也可用手指或觸控筆直接輕觸畫面選擇花樣。

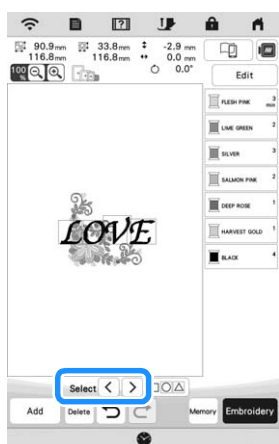

同時選擇多個花樣

可輕鬆編輯多個花樣，例如，移動全部一起選取的花樣。

1 按 。



2 壓按每個要選取的花樣。

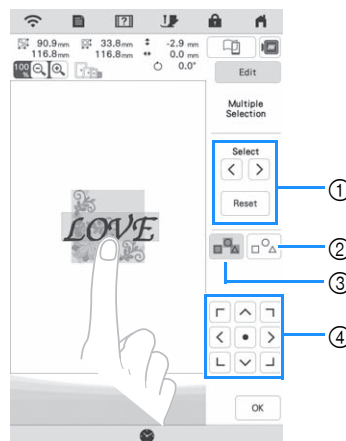

- 按 **<** 或 **>** 檢查要選取的花樣，然後按 **Set**。所選花樣會以紅框反白顯示。若要取消選擇所選花樣，按 **Reset**。
- 按此鍵可取消選擇所選的全部花樣。
- 按此鍵可選擇花樣顯示區域內的全部花樣。
- 可用此鍵移動花樣。

備註

- 亦可用滑動手指來指定選擇範圍的方式，選擇多個花樣。

3 按 **OK** 返回編輯畫面。

→ 每個所選的花樣會以紅框包圍。

備註

- 下列功能適用於選擇多個花樣。
 - 複製
 - 群組
 - 壓線
 - 擷取花樣外廓

■ 群組花樣

群組多個花樣後，可將其以一個花樣進行編輯。

1 選擇要群組的花樣。(第 113 頁)

2 按 。

→ 所選花樣群組成一組。

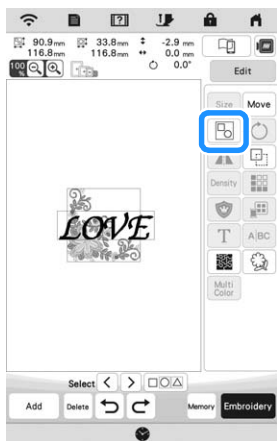

* 若要取消已群組的花樣，選取已群組的花樣，然後按 。此時多個花樣均為選取狀態。若要取消多個選擇狀態，按任何其他花樣或空白區域。

備註

- 下列功能適用於群組花樣內的全部花樣。
 - 移動
 - 旋轉
 - 貼布繡
 - 邊框
 - 擷取花樣外廓
 - 簡易壓線
 - 變更繡線顏色

編輯花樣

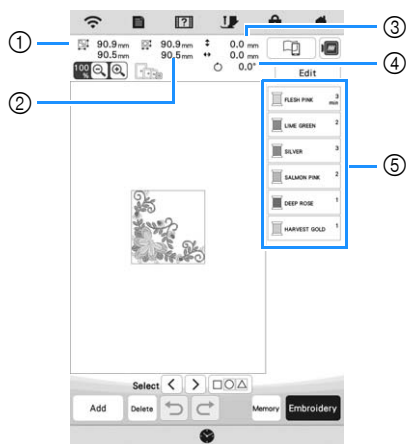

- ① 整個組合花樣的尺寸
- ② 目前所選花樣的尺寸
- ③ 自刺繡框中央到目前所選花樣中央的距離
- ④ 目前所選花樣的旋轉度數
- ⑤ 花樣各步驟的色序及針趾數



■ 按鍵功能

可用這些按鍵編輯所選花樣。按 ，顯示編輯視窗。

備註

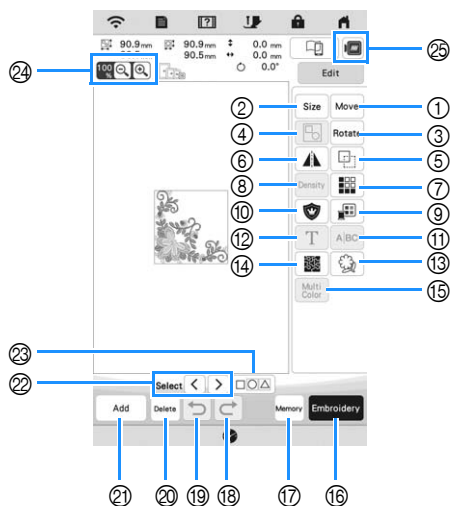
- 如果按鍵顯示為灰色，表示所選花樣無法使用該功能。



編號	顯示	說明	頁數
	名稱		
①		顯示花樣移動視窗。 移動鍵 •  : 使花樣按照方向鍵的箭頭方向移動。 •  : 花樣置中。	112
	移動鍵		

編號	顯示	說明	頁數
	名稱		
②	Size	顯示花樣縮放視窗。 <ul style="list-style-type: none"> ：按比例縮小花樣。 ：垂直縮小花樣。 ：水平縮小花樣。 ：按比例放大花樣。 ：垂直放大花樣。 ：水平放大花樣。 ：變更文字花樣尺寸。 ：重設尺寸。(文字花樣除外。) ：使花樣按照方向鍵的箭頭方向移動。 	117
	尺寸鍵		
③	Rotate	顯示花樣旋轉視窗。 <ul style="list-style-type: none"> ：重設位置。 ：使花樣按照方向鍵的箭頭方向移動。 亦可拖曳花樣四個角的紅點來旋轉花樣。	—
	旋轉鍵		
④		群組所選的多個花樣。	114
⑤	群組鍵	複製花樣。	—
	複製鍵		
⑥		將花樣變更為水平鏡射影像。	—
⑦	水平鏡像鍵	製作及編輯重複的花樣。	117
	邊框鍵		
⑧	Density	變更某些字母文字和外框花樣的繡線密度。啓用花樣進行密度變更後，其他花樣變為可用。	117
	密度鍵		
⑨		變更繡線顏色。	123
⑩	繡線調色盤鍵	創建花樣的貼布繡外廓。	141
	貼布繡鍵		

編號	顯示	說明	頁數
	名稱		
⑪	A BC	將連續的文字花樣分隔開來，以便稍後分別調整間距或編輯。 <ul style="list-style-type: none"> ：選擇要分隔花樣的位置。 ：分隔花樣。分隔後的文字花樣不能再組合。 	—
	分隔鍵		
⑫	T	編輯文字。	111、116
	字母編輯鍵		
⑬		擷取花樣外廓。擷取的花樣可用於 My Design Center (我的設計中心)。	171
⑭	外廓鍵	沿花樣四周製作壓線。	—
	壓線鍵		
⑮	Multi Color	若要在文字刺繡中依文字變更繡線顏色，按下此鍵。由於本機會在每個字元結尾處停止，因此上線會在您刺繡時變更。	—
	多色鍵		
⑯	Embroidery	繼續前往刺繡畫面。	—
	刺繡鍵		
⑰	Memory	將花樣儲存在本機記憶體或 USB 媒體。花樣亦可透過無線網路連線傳送到電腦。	150
	記憶體鍵		
⑱		取消復原上次復原的操作。	—
	取消復原鍵		
⑲		復原上一個操作。	—
	復原鍵		
⑳	Delete	刪除所選花樣 (以紅框包圍的花樣)。	—
	刪除鍵		
㉑	Add	新增花樣到編輯花樣。	112
	新增鍵		
㉒	Select < >	有多個花樣時，選擇要編輯的花樣。	113
	花樣選擇鍵		
㉓		同時選擇多個花樣。	113
	多個選擇鍵		
㉔	100%	<ul style="list-style-type: none"> ：放大影像。 用 / / / 鍵，從任何方向捲動顯示。 ：縮小影像 (最低：100%)。 ：選擇放大百分比。 	—
	放大鍵		
㉕		預覽刺繡影像。	116
	影像鍵		

■ 編輯字母

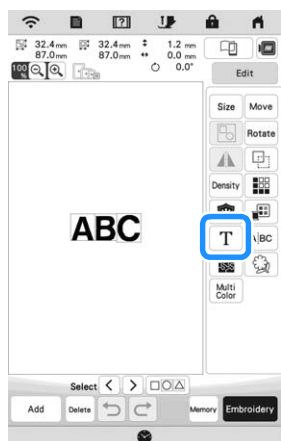

如需關於輸入按鍵的詳細資訊，請參考第 111 頁上的「文字花樣輸入鍵」。

備註

- 若要在編輯畫面中編輯有多行的文字花樣，請對花樣取消群組。(第 114 頁)

預覽花樣

1 按 。

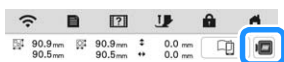

→ 出現要刺繡的花樣影像。

2 按  選擇預覽中使用的刺繡框。

- * 灰色顯示的刺繡框不能選擇。
- * 按 ，放大花樣的影像。

* 花樣可按照畫面中顯示的狀態刺繡。



3 按 ，檢查刺繡順序。

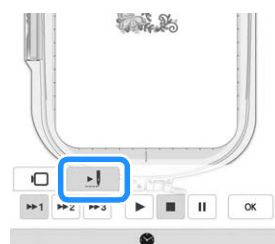

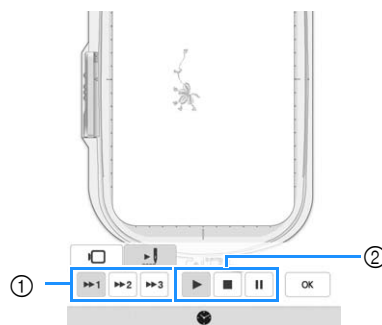

→ 顯示針趾模擬畫面。



① 模擬速度鍵

② 操作鍵

- ：以設定的速度開始模擬。
- ：暫停模擬。
- ：停止模擬。

* 按 ，返回刺繡框選擇畫面。

4 按 。

變更花樣尺寸與密度

如果選擇 ，可變更花樣尺寸，同時維持繡線密度。本機會自動重新計算針趾密度。使用此功能，可以使用大於正常花樣尺寸的調整比率來放大或縮小花樣。



註釋

- 此功能無法用於字母文字花樣、外框花樣、重複花樣或釘眼花樣。
- 有大量針趾的花樣（100,001 個以上）無法在調整尺寸後，仍維持繡線密度。

備註

- 視花樣而定，花樣尺寸可在 60% ~ 200% 範圍內縮放。
- 亦可拖曳花樣各邊及四個角的紅點來變更尺寸。



1 在尺寸視窗選擇 或 。

- * ：變更花樣尺寸，同時維持針趾數。花樣的繡線密度隨之增減。
- * ：變更花樣尺寸，同時維持繡線密度。花樣尺寸變更後，繡線密度可在編輯畫面變更。針趾數會根據花樣尺寸重新計算。

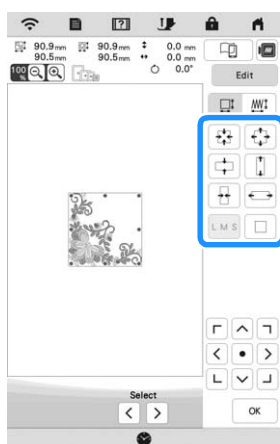
2 選擇變更花樣尺寸的方向。



3 在步驟 1 中選擇 時，按 再按 ，可變更繡線密度。

- * ：降低花樣密度。
- * ：提高花樣密度。

4 按 。

製作重複花樣

藉由邊界功能，您可創建重複花樣。亦可調整花樣間隔。

1 按 ，然後按 。

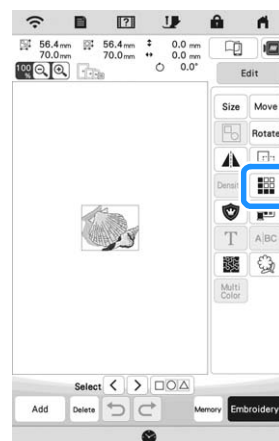

2 選擇花樣重複的方向。

- * ：重複上方花樣。
- * ：重複下方花樣。
- * ：刪除上方花樣。
- * ：刪除下方花樣。

垂直方向

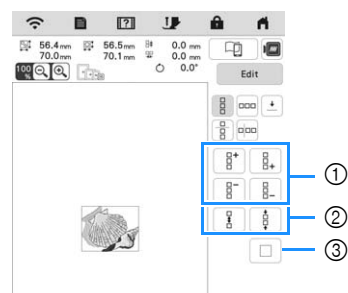

- ① 重複及刪除鍵
- ② 間隔鍵
- ③ 取消花樣重複鍵

水平方向

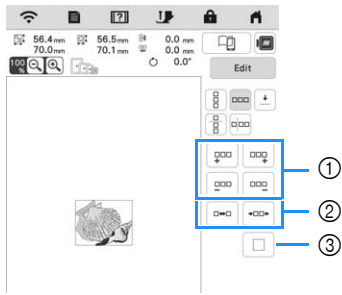

- ① 重複及刪除鍵
- ② 間隔鍵
- ③ 取消花樣重複鍵

3 調整重複花樣的間隔。

- * : 放大間隔。
- * : 縮小間隔。

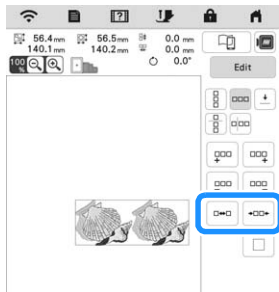

4 重複執行步驟 2 到 3，完成重複花樣的操作。

5 按 。

■ 重複已被重複花樣內的單一元素
您可選擇重複花樣內的單一元素並加以重複。此功能讓
您設計製作複雜的重複花樣。

1 按

2 選擇重複花樣要裁切的方向。

- * : 水平裁切。
- * : 垂直裁切。

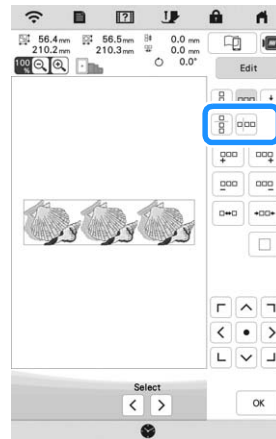

→ 花樣方向標示按所選的方向變更。

3 用 及 ，選擇裁切線。

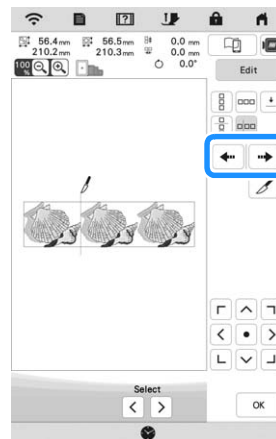

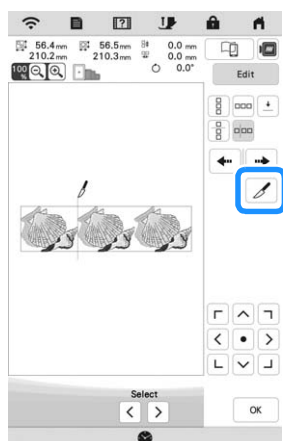
4 按 。

→ 重複花樣會分割成獨立元素。

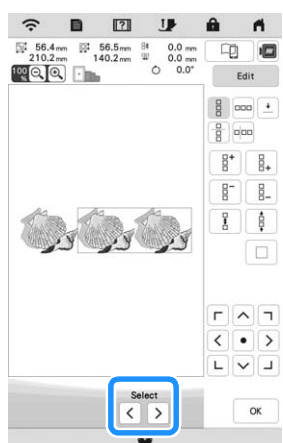
5 按 。6 用  及 ，選擇要重複的元素。

7 重複所選的元素。

8 按 。

■ 按顏色將重複的花樣排序

按 **Embroidery**，自動變更組合邊界刺繡花樣的刺繡顏色順序，以便相同的顏色可連續刺繡。此功能讓您在更換上線或手動調整刺繡順序的條件下，連續刺繡。

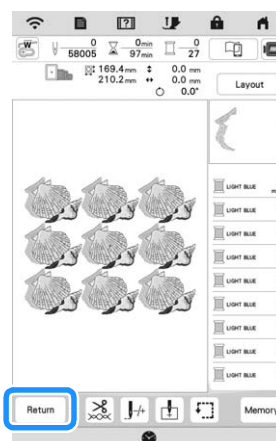
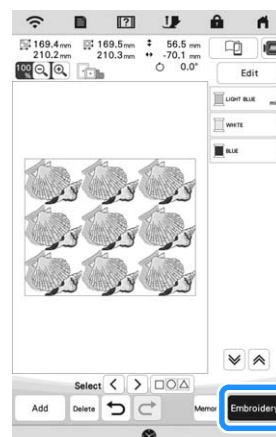

📖 備註

- 重複群組的花樣時，各花樣的刺繡順序會被改變。
- 如果重複花樣內有其他重複花樣或其他花樣，只有重複花樣的刺繡順序會被改變。

■ 指定繡線標記

縫紉繡線標記，有助於在連續刺繡中重鋪布料時，輕鬆對齊花樣。在花樣刺繡操作完成時，本機會用最後一條繡線，縫上箭頭形狀的繡線標記。刺繡連續花樣時，請用此箭頭的點，為隨後要刺繡的設計定位。

1 按 。

2 按 。

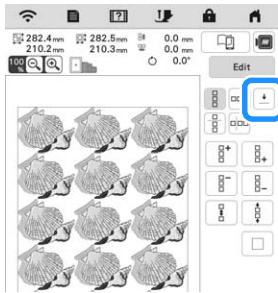

3 按 , 選擇要縫紉的繡線標記。

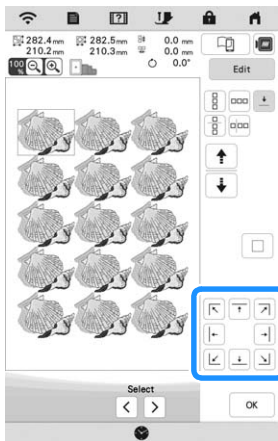

備註

- 有兩個或多個元素時，用  或  選擇要指定繡線標記的元素。

4 按 。

重複刺繡花樣

創建重複花樣後，將花樣重新箍上刺繡框，刺繡下一個花樣。

備註

- 選購的邊框讓您無需從本機卸下刺繡框即可輕鬆重新箍布料。

1 選擇重複花樣，指定繡線標記於花樣的底部中心。

* 請參考第 119 頁上的「指定繡線標記」。

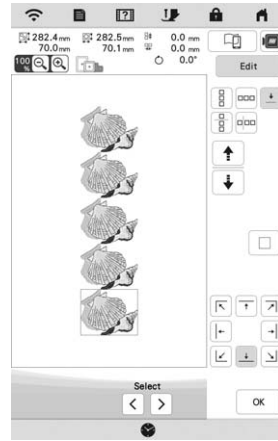

2 按 ，然後按 。

3 按「啟動/停止」按鈕開始刺繡。
→ 刺繡完成後，繡線標記會用最後一個繡線顏色刺繡。

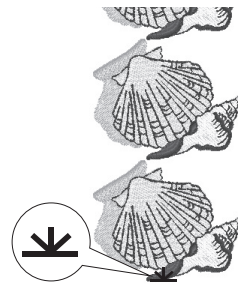

4 卸下刺繡框。

5 將布料重新箍上刺繡框。

註釋

- 調整布料的位置，使下一個花樣的刺繡區落在繡花板的刺繡區內。

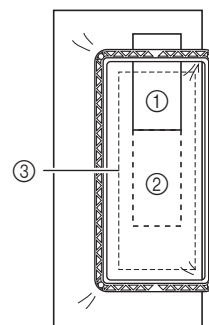

- ① 首先刺繡的花樣
- ② 下一個要刺繡的花樣位置
- ③ 繡花板的刺繡區

- 6 將刺繡框裝到本機，然後按 。

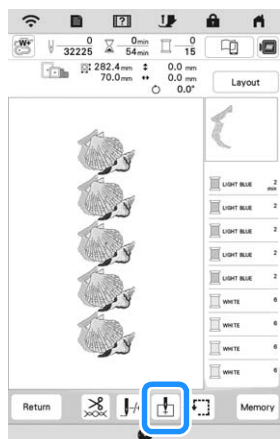

- 7 按 ，將起點設定在花樣的上方中心點。

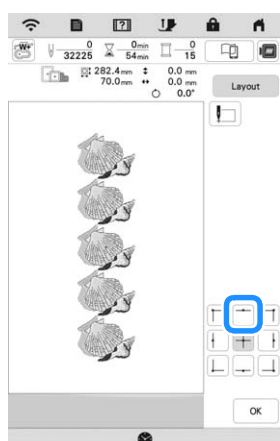

- 8 按 。

- 9 按 ，然後按 。

- 10 按 ，移動刺繡框，直到布料上的繡線標記對齊 LED 提示燈。

* 若要利用 LED 提示燈照明來檢查車針落點，按 。

備註

- 緩緩朝自身方向（逆時針）轉動手輪，降下車針，獲得精確的車針落點。遠離自身方向（順時針）轉動手輪，直到手輪上的標記在最高點。手輪上的標記處於最高點時，繡花臂才能移動。

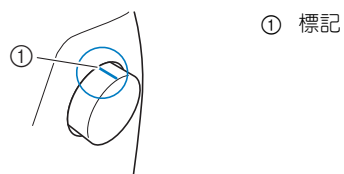

- 11 按 。

- 12 拆下繡線標記。

- 13 開始刺繡。

編輯顏色

變更繡線顏色

您可在本機指定的繡線顏色中變更繡線顏色。

- 1 按 **Edit**，然後按 。

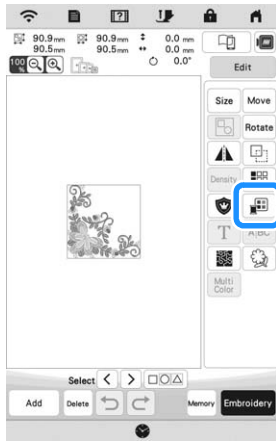

→ 即顯示繡線顏色調色盤。

- 2 按要變更部分的顏色。

* 按  或 ，顯示畫面上未顯示的繡線顏色。

→ 即顯示所選的繡線顏色影像。

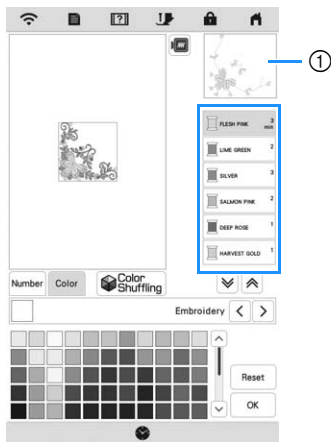

- 1 所選繡線顏色的影像

備註

- 直接壓按花樣的某一部分，變更其顏色後，該部分可被選定並顯示。

- 3 從繡線顏色調色盤選擇新繡線顏色，然後按 **OK**。

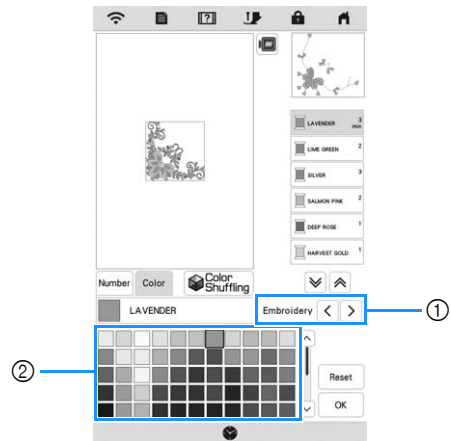

- 1 繡線顏色品牌

- 2 繡線顏色調色盤

→ 螢幕顯示變更後的顏色。

* 若要恢復原色，按 **Reset**。如果已變更多種顏色，此指令可將所有顏色恢復其原色。

備註

- 按 **Number**，輸入所指定的繡線顏色編號。如果編號輸入錯誤，按 **C**，輸入正確的編號。輸入編號後，按 **OK**。



使用色彩隨機功能尋找新的配色

使用色彩隨機功能，本機會為所選刺繡花樣建議新的配色。選擇效果（[Random（隨機）]、[Vivid（鮮豔）]、[Gradient（漸層）]或[Soft（柔和）]）後，會顯示所選效果的配色範例。

- 1 按 **Edit**，然後按 。
- 2 按 。



註釋

- 此功能按所選的花樣可能無法使用（例如：重複花樣、授權花樣）。

- 3 選擇製作花樣時要使用的繡線顏色品牌及編號。

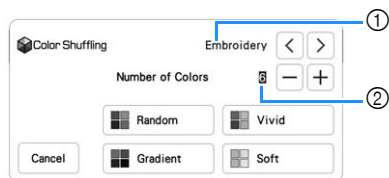

- ① 繡線顏色品牌
- ② 要使用的顏色數

- 4 選擇所要的效果。



- ① 配色效果
 - 若選擇 [Random（隨機）] 或 [Gradient（漸層）]，隨即顯示色彩指定畫面。
 - 若選擇 [Vivid（鮮豔）] 或 [Soft（柔和）]，請繼續執行步驟 7。

- 5 按 **Auto** **Manual** 設定 **Manual**，並指定在想要達成效果中的繡線顏色。

- * 若不需要指定繡線顏色，設定為 **Auto** 即可。

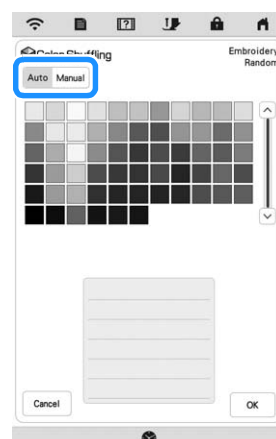

[Random（隨機）] 的 [Manual（手動）] 設定

最多可選擇 6 種顏色，以使用於 [Random（隨機）] 效果。將會使用所選的顏色來製作效果。



- ① 從調色盤上選擇顏色。
- ② 列出所選的顏色。

[Gradient (漸層)] 的 [Manual (手動)] 設定

可選擇一種顏色用於 [Gradient (漸層)] 效果。將會使用所選的顏色來製作效果。

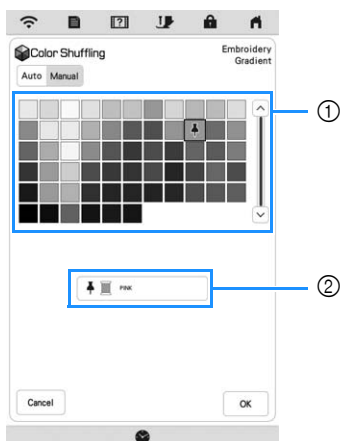

- ① 從調色盤上選擇顏色。
- ② 顯示所選的顏色。

6 按 。

7 從範例中選擇配色。

* 按 添加新配色。



① 按下以檢視前幾種配色。

備註

- 若要暫時註冊您喜愛的配色，按 (再按一次 取消所註冊的配色)。可添加 9 個配色。按 ，查看已註冊的喜愛配色。按 ，取消註冊。

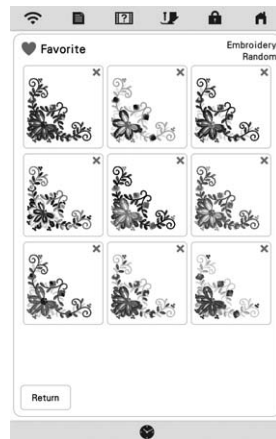

註釋

- 可檢視最多 20 頁配色。

8 選擇顯示的配色。

- * ：返回前一畫面。
- * 或 ：顯示其他配色。
- * ：選擇顯示的配色。



→ 顯示繡線顏色調色盤畫面。

繡線顏色排序

此功能可讓您在刺繡時以最低次數更換線輪。

開始刺繡前，按刺繡畫面中的 ，依繡線顏色重排刺繡順序。

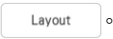
1 按刺繡畫面中的 。

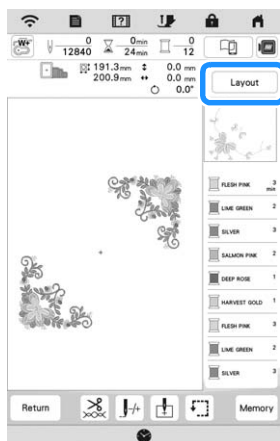

2 按 。

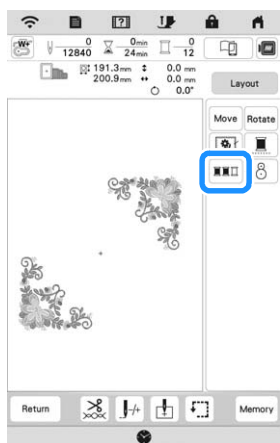

* 再按一次 ，檢查排序後的繡線顏色。

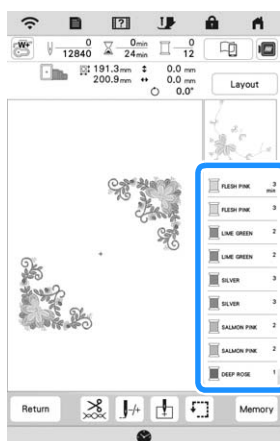

→ 刺繡顏色順序依繡線顏色重排。

* 按  後按 ，取消顏色排序，按照原來的刺繡顏色順序進行刺繡。

 註釋

- 此功能不適用於重疊的花樣。

檢視刺繡畫面

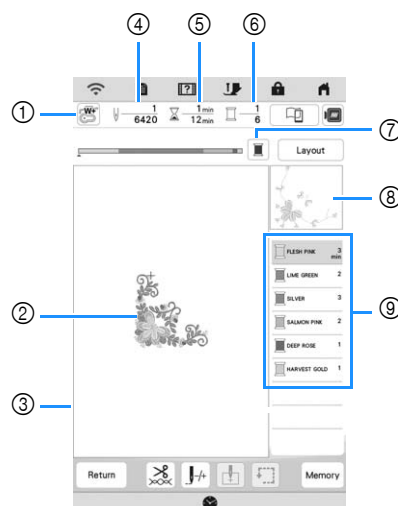

* 刺繡開始時會顯示此畫面。

- ① 壓布腳符號
換裝附有 LED 提示燈的繡花壓布腳「W+」或繡花壓布腳「W」（另售），供所有刺繡繡件使用。
 - ② 花樣預覽
 - ③ 刺繡邊界以及於設定畫面所選的刺繡框
 - ④ 所選花樣的針趾總數及已刺繡的針趾數
 - ⑤ 刺繡花樣所需的時間，以及目前刺繡花樣時已耗費的時間（不包括換線和自動切線）
 - ⑥ 花樣的顏色數，以及目前刺繡的顏色編號
 - ⑦ 在顯示一種或全部顏色之間切換（顯示刺繡進度的）進度列。開始刺繡或按  鍵後，會顯示此鍵。
 - ⑧ 將以清單頂部的繡線顏色刺繡的刺繡花樣部分
 - ⑨ 繡線顏色的變更順序，以及每個繡線顏色的刺繡時間
- * 顯示時間是所需的大概時間。視使用的刺繡框而定，實際刺繡時間可能比顯示的時間長。

■ 按鍵功能



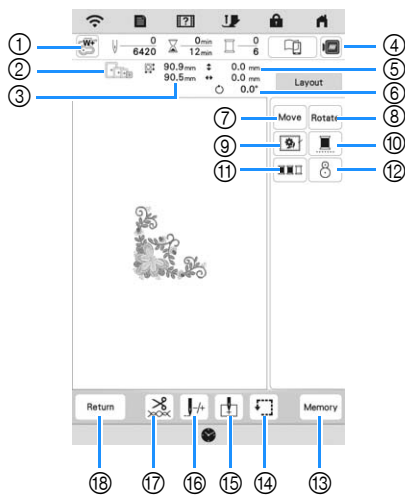









可使用這些按鍵來移動或旋轉花樣等。按 ，顯示編輯視窗。



🔍 註釋

- 有些操作或功能無法用於某些花樣。如果按鍵顯示為灰色，表示所選花樣無法使用該功能或操作。

編號	顯示名稱	說明	頁數
①		開啟 LED 提示燈。	131
	車針落點檢查鍵	按此鍵可利用 LED 提示燈照明來檢查車針落點。	
②		顯示可用於所選花樣的刺繡框。	128
	可用的刺繡框	務必使用適當的刺繡框。	
③	90.9 mm 90.5 mm	顯示所選花樣的尺寸。	—
	花樣尺寸		
④		預覽刺繡影像。	116
	影像鍵		
⑤	0.0 mm 0.0 mm	顯示刺繡位置與（刺繡花樣被移動時）中央之間的距離。	—
	距離		
⑥	0.0°	顯示花樣的旋轉度數。	—
	角度		
⑦	Move	顯示花樣移動視窗。	—
	移動鍵		
⑧	Rotate	顯示花樣旋轉視窗。	—
	旋轉鍵		
⑨		在花樣周圍加上疏縫針趾。可選擇花樣與疏縫針趾之間的距離。	29、140
	疏縫鍵		



編號	顯示名稱	說明	頁數
⑩		變更設定，以單一顏色刺繡花樣。再按一次此鍵可恢復到原設定。	—
	不間斷刺繡鍵	即使設定了不間斷刺繡  ，仍可使用自動切線功能及剪線功能。線輪圖示顯示為灰色。	
⑪		按照繡線顏色重排刺繡順序並排序。	124
	繡線顏色排序鍵		
⑫		按此鍵對齊刺繡位置。	133
	刺繡定位鍵		
⑬	Memory	將花樣儲存到本機記憶體或 USB 媒體。花樣亦可透過無線網路連線傳送到電腦。	150
	記憶體鍵		
⑭		檢查花樣位置。	133
	試縫鍵	<ul style="list-style-type: none"> • ：按照花樣的刺繡區移動繡花臂。可檢查是否有足夠的空間可供刺繡花樣。 • ：將繡花臂移動到所選位置。 	
⑮		指定車針起點位置。	147、148
	起點鍵	<ul style="list-style-type: none"> • ：將車針起點位置設定在花樣的左下角。此設定可連續刺繡直到下一個花樣的第一個針趾，因此適用於連接花樣。 • ：將繡花臂移動到所選位置。 	
⑯		在花樣中前進或倒退車針；如果刺繡時斷線，或是您要從頭開始，可以使用此功能。	138
	前進 / 返回鍵		
⑰		設定自動切線、剪線或線張力功能。刺繡時會自動設定這些功能。	143-146
	切線 / 張力鍵		
⑱	Return	返回編輯畫面。	—
	返回鍵		

準備好布料

注意

- 使用厚度小於 3 mm 的布料。使用厚度超過 3 mm 的布料可能會造成斷針。

註釋

- 使用鋪棉等較厚的布料層時，調整刺繡設定畫面中的繡花壓布腳高度，可以製作出更漂亮的刺繡作品。按 ，使用刺繡設定畫面 [Embroidery Foot Height (繡花壓布腳高度)] 中的  及 。調整厚布料或蓬鬆布料的壓布腳高度。



- 若要增加繡花壓布腳和布料正面之間的距離，請將 [Embroidery Foot Height (繡花壓布腳高度)] 設定為較大的數值。
- 如果使用厚毛圈毛巾布，建議您將一塊水溶性襯料放在毛巾上面。這樣能減少毛巾的絨毛，以製作出漂亮的繡件。

加裝熨燙型襯料（背襯）到布料

注意

- 在伸縮布料、薄布料、織法疏鬆布料或花樣容易收縮的布料上刺繡時，務必使用刺繡專用襯料。否則可能會斷針，造成受傷。

1 用熨斗將熨燙型襯料燙到布料反面。

- 使用比所用刺繡框大的襯料。

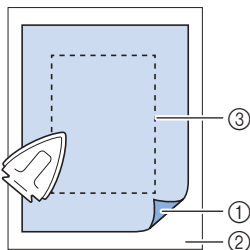

- ① 襯料的可燃面
- ② 布料（反面）
- ③ 刺繡框尺寸

備註

- 刺繡無法箍在刺繡框上的小片布料時，使用襯料做為底布。將布料輕輕熨燙到襯料上後，將布料箍在刺繡框上。如果襯料無法熨燙到布料上，用疏縫針趾來固定襯料。刺繡完成後，小心地取下襯料。

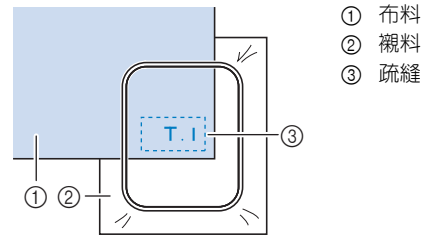

- 刺繡薄布料（如玻璃紗、細麻布）或絨毛布料（如毛巾、燈芯絨）時，使用水溶性襯料（另售）能提供最好的效果。水溶性襯料可在水中完全溶解，縫紉出漂亮的繡件。

將布料箍在刺繡框上

刺繡框類型

可以使用選購的刺繡框。選擇畫面上沒有顯示的刺繡框時，務必檢查選購刺繡框的刺繡區設計大小。關於刺繡框的相容性，請洽詢 Brother 授權經銷商。選擇與花樣尺寸相匹配的刺繡框。可用的刺繡框選項顯示在 LCD 上。

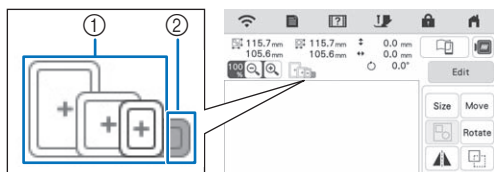

- ① 醒目：可使用
- ② 變暗：不可使用

放入布料

註釋

- 如果布料無法牢牢箍在刺繡框上，這樣繡出的花樣可能不漂亮。將布料放在平坦的表面上，在刺繡框上輕輕拉緊布料。
- 帶原廠編碼標籤的刺繡框可與 (My Design Snap) 應用程式式搭配使用。

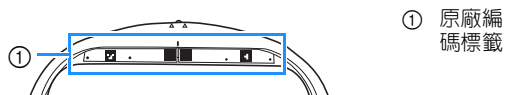

1 抬起並鬆開外框調整螺絲，然後取下內框。

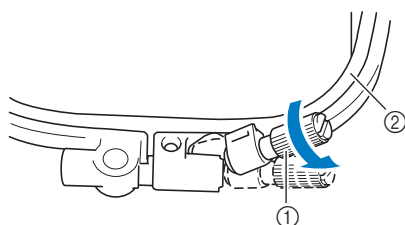

- ① 外框調整螺絲
- ② 內框

2 將布料正面朝上放在外框上面。

3 插入內框，務必對準內框的△與外框的▽。

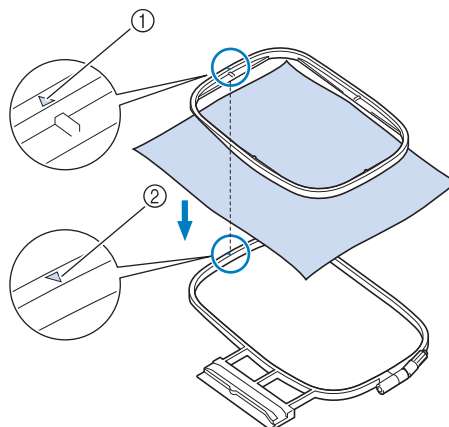

- ① 內框的 △
- ② 外框的 ▽

4 略微鎖緊刺繡框調整螺絲。

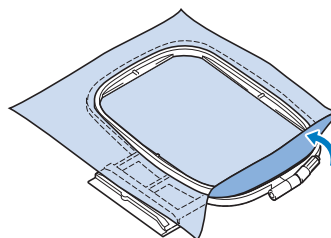

5 仔細撫平布料。確保布料平坦無皺紋。

- * 拉緊布料後，確定布料繃緊。

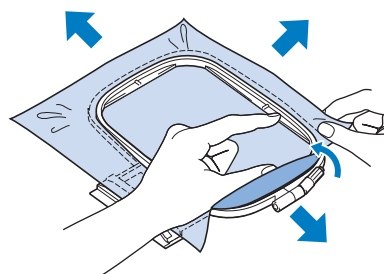

- * 開始刺繡前，請確保內外框平齊。

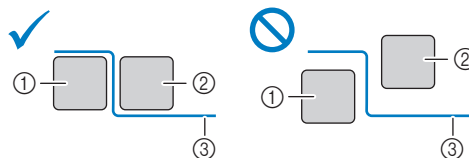

- ① 外框
- ② 內框
- ③ 布料

6 鎖緊刺繡框調整螺絲，以免布料在車縫時鬆弛。

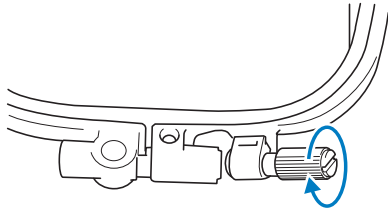

7 將刺繡框調整螺絲返回初始位置。

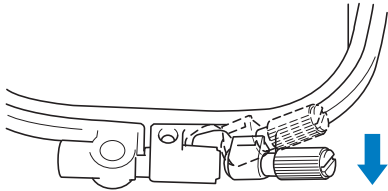

備註

- 用盤狀螺絲起子鬆開或鎖緊刺繡框調整螺絲。

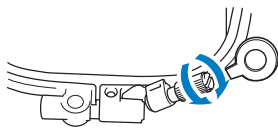

■ 使用繡花板

要在特定位置刺繡花樣時，使用繡花板和刺繡框。

1 用粉筆標明布料的刺繡區。

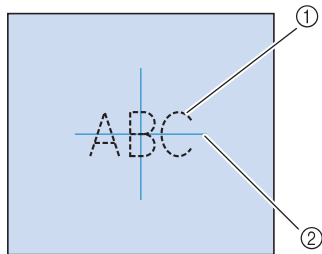

- ① 刺繡花樣
- ② 標記

2 將繡花板放在內框上。將繡花板上的導桿對準布料上的標記。

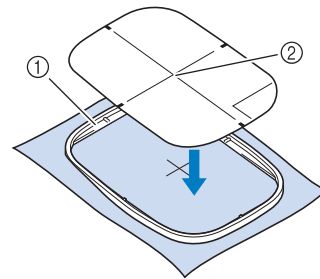

- ① 內框
- ② 導桿

3 輕輕拉緊布料到不褶不皺的程度，然後將內框扣進外框。

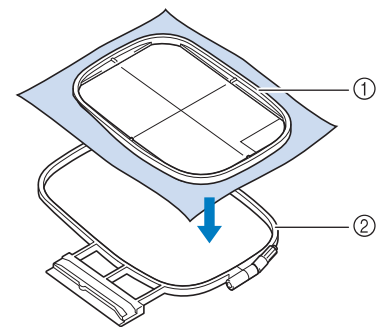

- ① 內框
- ② 外框

4 取下繡花板。

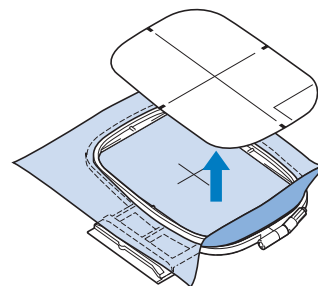

安裝刺繡框

註釋

- 安裝刺繡框前，繞好刺繡專用底線，插入梭子。檢查梭子中有足夠的線。

- 1 按  (壓布腳抬起按鈕)，抬起壓布腳。
- 2 將刺繡框導引對準繡花臂框架的右側。

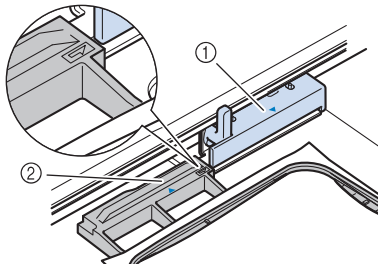

- ① 繡花臂框架
- ② 刺繡框導引

- 3 將刺繡框滑入框架，務必對準刺繡框的 \triangle 與框架的 ∇ 。

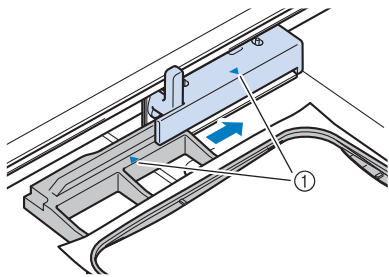

- ① 箭頭標記

- 4 將繡花框固定桿降低到與刺繡框呈水平狀態，使刺繡框固定在繡花臂框架上。

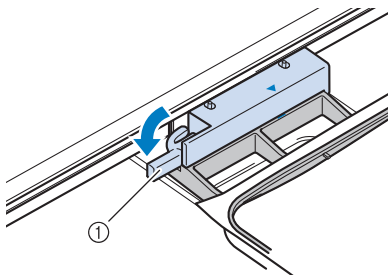

- ① 繡花框固定桿

卸下刺繡框

- 1 按  (壓布腳抬起按鈕)，抬起壓布腳。
- 2 抬起繡花框固定桿。

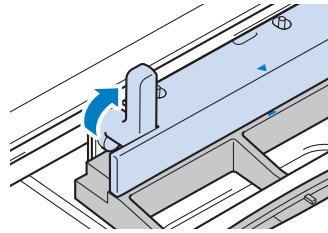

- 3 將刺繡框朝自身方向拉出。

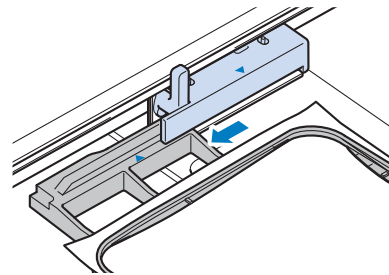

確認花樣位置



花樣通常位於刺繡框中央。如果需要改變花樣位置以調整花樣在衣物上的位置，可以先檢查佈局再開始刺繡。

以附有 LED 提示燈的繡花壓布腳「W+」檢查車針落點

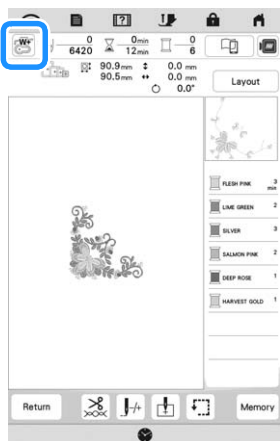
- 按刺繡畫面中的 。
- LED 提示燈會指出車針落點。



備註

- LED 提示燈開啓時，會自動依據布料厚度調整壓布腳的高度。
- 將附有 LED 提示燈的繡花壓布腳「W+」安裝到本機後，會顯示 .
- 若未顯示 ，則無法使用 LED 提示燈。
- 將壓布腳降低或是回到前一頁時，會自動關閉 LED 提示燈。

註釋

- 若使用鬆軟的布料，由於布料的厚度不一，落點位置可能會不太精確。
- 若布料表面十分不平整（如壓線），可能會無法正確測量布料厚度。在此情況下，指示燈的指示僅為參考。

調整 LED 提示燈

若 LED 提示燈所指示的位置與實際的車針落點有所出入，請調整 LED 提示燈。調整 LED 提示燈前，請在要刺繡的布料上標示出實際的車針落點，然後安裝刺繡框。

- 按 。

→ 顯示設定畫面。

- 按 。

→ 顯示刺繡設定畫面。

- 刺繡設定畫面中顯示 [Embroidery Foot with LED Pointer Adjustment (LED 游標繡花壓布腳調整)]。

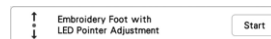

註釋

-  預設呈灰色顯示。本機安裝附有 LED 提示燈的繡花壓布腳「W+」後，即可使用此鍵且可進行設定。

- 按 。

→ 顯示附有 LED 提示燈的繡花壓布腳「W+」調整畫面。



- LED 提示燈調整

註釋

- 指定的設定值儲存在本機記憶體中。持續刺繡時若要進行定位，十分有用。
- 若為一般用途時，請將設定恢復為 [00]。

- 使用  或  來調整 LED 提示燈，使其指出正確的車針落點。



備註

- 若要準確檢查車針落點，朝自身方向（逆時針）轉動手輪，降下車針。

- 按 ，返回原畫面。

調整 LED 提示燈的亮度

- 按照第 131 頁上的「調整 LED 提示燈」中的步驟 1 至 3，顯示附有 LED 提示燈的繡花壓布腳的調整畫面。

- 使用  或 ，調整 LED 提示燈的亮度。

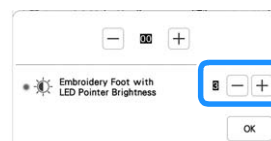

- 按 ，返回原畫面。

顯示背景影像

可用下載到智慧型手機或平板電腦的專門應用程式，將要刺繡且已箍好布料的照片傳送到本機作為背景影像。

刺繡框會顯示於應用程式中。可在實際布料上查看花樣的排列方法。

註釋

- 必須先在本機上指定無線網路設定。請參考第 33 頁上的「無線網路連接功能」。
- 帶原廠編碼標籤的刺繡框可與 (My Design Snap) 應用程式搭配使用。

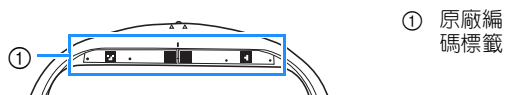

■ 在本機螢幕顯示背景影像

- 1 選擇花樣。(第 108 頁)
- 2 利用應用程式的簡易模式為刺繡框中的布料拍照，然後將照片傳送到本機。
如需詳細步驟，請參考應用程式。
- 3 按 。
* 先安裝影像中使用的刺繡框，再按 。

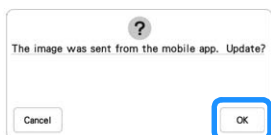

→ 所傳送的背景影像會顯示在本機螢幕上。

備註

- 按 可隱藏背景影像。按 可再次顯示背景影像。
- 所傳送的背景影像包括刺繡框顯示。

■ 校準背景影像位置

透過校準傳送到本機的背景影像位置，可使花樣定位更精確。

- 1 選擇花樣。(第 108 頁)
- 2 將應用程式設為進階模式，將刺繡定位標籤粘到箍好的布料上，拍攝背景照片，然後使用應用程式的進階模式將照片傳送到本機。
如需詳細步驟，請參考應用程式。
- 3 按 。
* 先安裝影像中使用的刺繡框，再按 。



→ 繡花臂將移動且 LED 提示燈亮起。

- 4 用 對齊 LED 提示燈及刺繡定位標籤上大圓圈的中央。

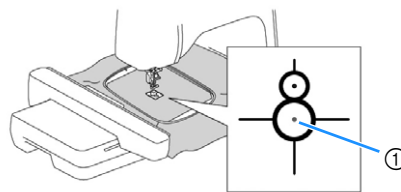

① 刺繡定位標籤上大圓圈的中央

備註

- 也可用手輪降下車針來校準該位置。此方法可以更精確定位。緩緩朝自身方向（逆時針）轉動手輪，檢查車針落點。遠離自身方向（順時針）轉動手輪，直到手輪上的標記在最高點。手輪上的標記處於最高點時，繡花臂才能移動。

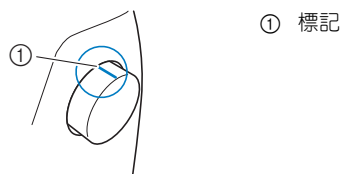

- 5 按 。
→ 背景影像的位置即已校準。

■ 對齊刺繡位置

1 校準背景影像的位置。(第 132 頁)

2 按 。

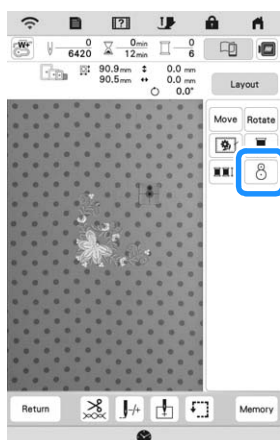

備註

- 花樣方向會按照刺繡定位標籤的方向改變。

3 出現下列訊息時，按 。

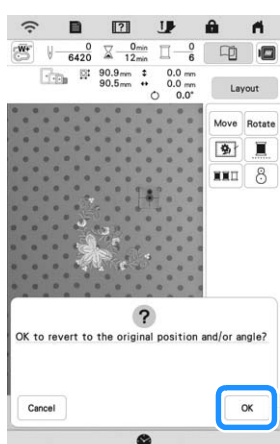

4 選擇要設為參考點的位置。

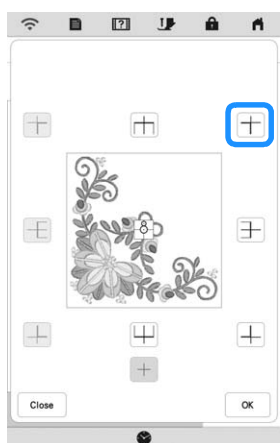

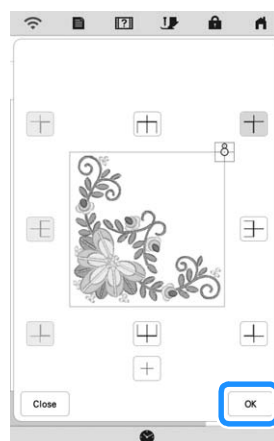

5 按 。

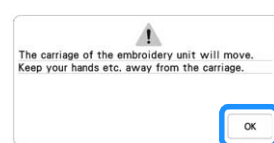

→ 出現下列訊息時，按 。



6 移除刺繡定位標籤，然後開始刺繡。

- * 為能更容易取下刺繡定位標籤，按  使刺繡框稍微向前移動離開車針下方。取下刺繡定位標籤後，按 。



檢查花樣位置

繡花臂移動並顯示花樣位置。仔細觀察刺繡框，確定花樣將刺繡在正確的位置上。

1 按 。

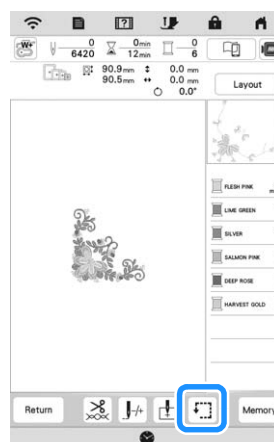

2 在  上，按您要查看的位置鍵。

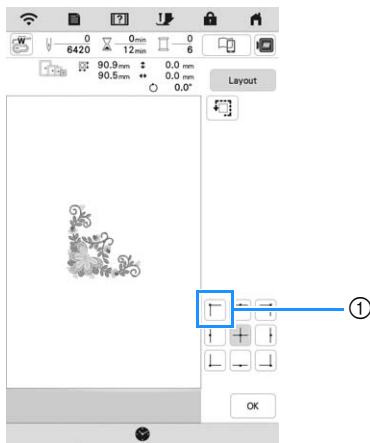

① 選擇的位置
→ 繡花臂將移動到所選的花樣位置。

備註

- 若要查看整個刺繡區，按 。繡花臂移動並顯示刺繡區。

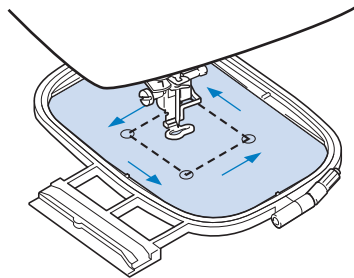

注意

- 繡花臂移動時，確認車針在上針位。如果車針在下針位，可能會斷裂，而引起受傷。

3 按 。

刺繡花樣

繡出漂亮的作品

影響刺繡成品美醜的因素有很多。使用適當的襯料（第 127 頁）和將布料箍在刺繡框（第 128 頁）是兩個最重要的因素。而另一個重點是利用針和線的性質做最合適的使用，請看下列線的說明。本機隨附兩個梭殼。請按下述說明操作。

線	上線	請使用可配合本機使用的繡線。
	底線	請使用可配合本機使用的刺繡專用底線。

備註

- 假如使用的是上述以外的其他繡線，則繡件可能無法正確刺繡。

梭殼（刺繡與縫紉時建議使用，搭配隨附的 #60 底線）

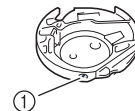

① 標準梭殼（螺絲上有綠漆記號）

本機原始安裝的就是螺絲上有綠漆記號的標準梭殼。建議使用隨附的刺繡專用底線來搭配此梭殼。請勿調整此附綠漆記號螺絲之梭殼上的鬆緊螺絲。

梭殼（預繞線或其他刺繡專用底線）

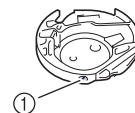

① 梭殼（螺絲上無顏色記號）

螺絲上無顏色記號的梭殼，在使用不同粗細的底線或是各種刺繡技巧時，可隨意設定刺繡張力的緊度。此梭殼內側標示深色標記。這個梭殼上的鬆緊螺絲，可以任意調整。詳細資訊請參考第 145 頁上的「調整替換梭殼（螺絲上無顏色記號）」。

⚠ 注意

- 刺繡大型衣物（特別是夾克或其他厚重布料）時，請勿讓布料從工作桌上垂下。否則刺繡專用座無法任意移動，刺繡框可能會撞到車針，造成車針彎折或斷裂，而引起受傷。放置布料時，請勿讓布料從工作桌上垂下，或是固定布料以免拖拉。

■ 繡針板蓋

在某些情況下，根據所用布料、襯料或線的類型而定，上線可能形成線圈。在這個情況下，將隨附的繡針板蓋安裝到針板。按下圖所示，將針板蓋下方的兩個凸起部分插入針板上的凹槽，以安裝針板蓋。

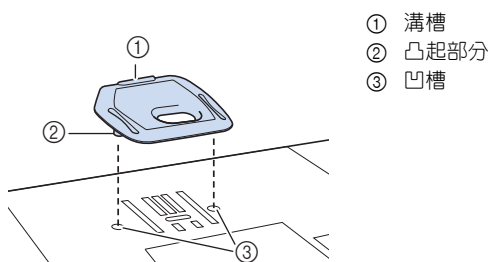

若要取出繡針板蓋，將手指放在溝槽中，將針板拉出來。

⚠ 注意

- 將繡針板蓋推到底以安裝。如果繡針板蓋未牢固安裝，可能會造成斷針。

刺繡花樣

- 準備畫面上所顯示顏色的繡線。

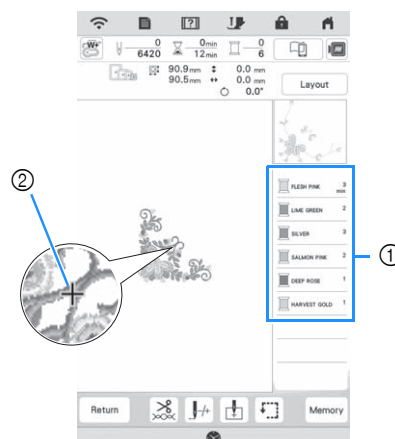

- 刺繡顏色順序
- 游標

備註

- [+] 游標在花樣上移動，顯示正在刺繡的花樣部分。

- 使用自動穿線器，為本機穿上第一種顏色的繡線。（第 42 頁）

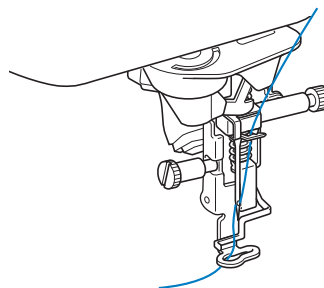

- 放下壓布腳，然後按「啓動 / 停止」按鈕開始刺繡。
→ 繡完第一種顏色後，本機會自動修剪線頭並停止。然後壓布腳將自動抬起。在刺繡顏色順序畫面上，下一種顏色將上移。

備註

- 若想做出更漂亮的作品，請試試下列程序：
 - 縫 5~6 個針趾後，再按一次「啓動/停止」按鈕停止本機。
 - 修剪花樣起頭處多餘的線頭。如果線頭過長且位於繡花壓布腳下，抬起繡花壓布腳，修剪多餘的線頭。

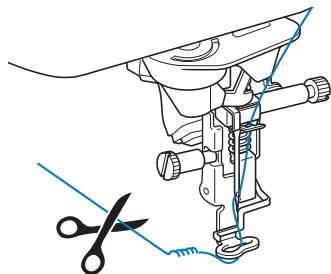

- 如果開始刺繡時有剩下的線，當您繼續刺繡花樣時可能會重疊，造成花樣完成後難以處理。每次開始更換繡線時都要剪線。

4 將第一種顏色的上線從本機取出。將本機穿上下一種顏色的線。

5 重複相同的步驟刺繡剩餘顏色。

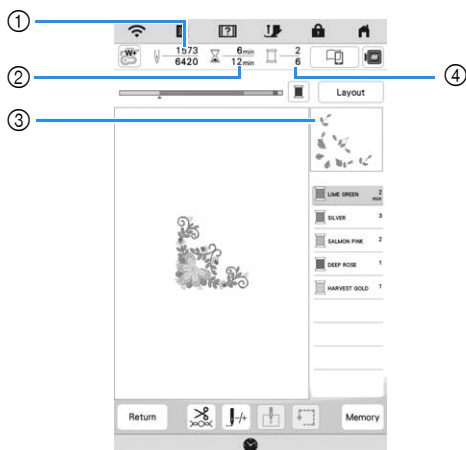

- ① 目前針趾數 / 針趾總數
- ② 目前時間 / 總時間
- ③ 下一個要刺繡的花樣部分
- ④ 已繡顏色數量 / 顏色總數

→ 繡完最後一種顏色時，螢幕上會顯示 [Finished embroidering (已完成刺繡)]。按 **OK**，顯示將返回原畫面。

備註

- 剪線功能原始設定為修剪多餘的跳繡線頭（花樣的繡線連接部分等）。因使用的線和布料的類型而異，上線線頭可能會留在針趾起點的布料表面上。刺繡完成後，修剪此多餘的線頭。如果設定已關閉，花樣完成後用剪刀修剪多餘的跳繡線頭。關於剪線功能的資訊，請參考第 146 頁。

使用貼布繡

顏色刺繡順序畫面顯示

[(APPLIQUE MATERIAL (貼布的材料))]、
[(APPLIQUE POSITION (貼布的位置))]
或 [(APPLIQUE (貼布繡))] 時，請按照下述步驟操作。

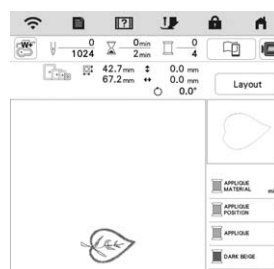

所需的材料

- 貼布片的布料
- 貼布片底布的布料
- 襯料
- 布膠或暫時性噴膠
- 繡線

註釋

- 無法正確顯示要使用的繡線顏色名稱和編號。請根據貼布繡花樣使用繡線顏色。

1. 製作貼布片

1 將襯料固定至貼布片布料的反面。

2 縫紉貼布片的裁切線。從刺繡框中取出貼布片的布料，並沿縫紉的裁切線小心剪下貼布。



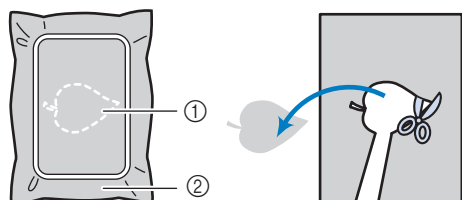

- ① 貼布繡外廓
② 貼布片布料

☞ 註釋

- 如果將貼布片沿裁切線內緣剪下，可能無法正確貼在布料上。因此請沿著裁切線小心剪下貼布片。
- 剪下貼布片後，請小心取出線頭。

■ 2. 在底布縫上貼布的位置

- 1 將襯料固定至貼布底布布料的反面。
- 2 縫紉貼布的位置。



- ① 貼布繡位置
② 底布

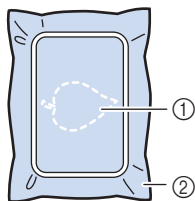

- 3 從刺繡專用座卸下列繡框。

☞ 註釋

- 完成所有刺繡前，請勿從刺繡框取下底布。

■ 3. 將貼布片固定到底布上

- 1 在貼布片背面塗一層薄薄的布膠或暫時性噴膠，然後貼在底布上「2. 在底布縫上貼布的位置」步驟 2 所縫紉的位置輪廓內。

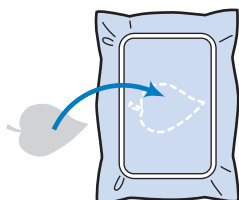

☞ 註釋

- 如果貼布片無法用布膠或暫時性噴膠貼在底布上，請用疏縫針趾固定。
- 如果薄布料用於貼布片，請用熨燙型背膠撐板補強與固定。可以用熨斗在貼布繡位置貼上貼布片。

- 2 貼上貼布片後，將刺繡框安裝到本機上。穿線，放下壓布腳拉柄，然後按「啓動/停止」按鈕刺繡貼布繡。

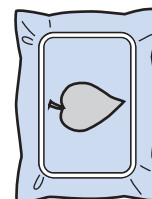

■ 4. 繡上花樣的其餘部分

- 1 依據刺繡顏色順序畫面所示變更繡線，然後繡完花樣的其餘部份。

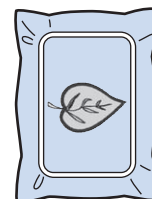

☞ 備註

- 膠水可能會黏到壓布腳、車針或針板上，因此在繡完貼布繡花樣後，請將膠水清除乾淨。
- 為達最佳效果，每次更換繡線顏色時，請修剪所有多餘的線頭。

在刺繡流程中調整

如果刺繡中斷線或底線用完

1 再次穿上線或更換梭子。

上線斷線時，請停止本機，修剪底線，然後重新穿線。

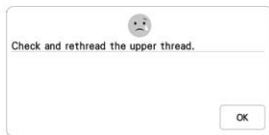

底線接近用完或斷線時，按所示訊息的 ，卸下刺繡框並更換梭子。

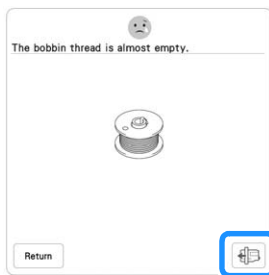

☞ 註釋

- 如果在本機設定畫面將 [Upper and Bobbin Thread Sensor (上線和底線感測器)] 設為 [OFF]，不會出現上圖所示的訊息。

2 按 。

3 按 、、 或 ，將車針移回斷線前的正

確針趾數區域，然後按 。







- 按  從頭開始。



☞ 註釋

- 為使針趾完全續接，建議在最後兩三個針趾上，重複搭繡一次。

☞ 備註

- 如果無法移回斷線前的位置，按  或  選擇顏色，並移動到該顏色的開始位置，然後使用 、、 或 ，向前移動到斷線前的位置。

4 放下壓布腳，然後按「啟動/停止」按鈕繼續刺繡。

關閉電源後恢復刺繡

刺繡停止時，儲存目前顏色和針趾數。下次開機時，您可以選擇繼續或刪除花樣。

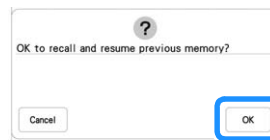



第 5 章

進階刺繡



各種刺繡功能

疏縫刺繡

刺繡前，可以沿著花樣的外廓進行疏縫。此功能可用於無法用熨斗或噴膠黏貼襯料的刺繡布料。疏縫針趾可用於縫紉無法箍到襯料上的材料，以便進行刺繡。

☞ 註釋

- 選擇疏縫設定之前，請先完成花樣組合和花樣編輯。選擇疏縫設定後編輯花樣，疏縫和花樣可能變形，而且刺繡完成後疏縫針趾可能難以拆除。

1 按 。



2 用  及 ，設定花樣與疏縫針趾之間的距離。



📖 備註

- 設定值越高，疏縫距離花樣越遠。
- 即使關機後，所選擇的設定仍繼續有效。

3 按 ，返回刺繡畫面。

4 按 ，然後按 ，選擇疏縫設定。



☞ 註釋

- 按  後，花樣移動到中心點。選擇疏縫設定後，將花樣移動到所要的位置。

→ 疏縫加在刺繡順序的開頭。

5 按「啓動 / 停止」按鈕開始刺繡。

6 刺繡結束後，拆除疏縫針趾。



製作貼布片

製作貼布片可用於不能刺繡的布料，或想在衣物上縫貼貼布片。

■ 製作貼布片

用以下的花樣來製作貼布片。



☞ 註釋

- 建議用絨布或丹寧布製作貼布片。較輕質的布料會使針趾看起來更小，視所用的花樣和布料而有所不同。
- 為了獲得最佳效果，刺繡時務必使用襯料。
- 製作貼布片時，請勿使用選購的刺繡邊框。因所用花樣密度和布料而異，針趾可能收縮。

1 選擇花樣，並按需要編輯花樣。

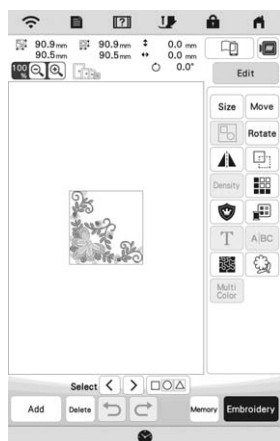

註釋

- 請在選擇貼布繡設定之前，先完成花樣的組合和編輯。選擇貼布繡設定之後再編輯花樣，貼布繡針趾和花樣可能變形。
- 由於增加了外廓，貼布片的花樣（選擇貼布繡設定時）會大於原來的花樣。請先按下圖所示，調整花樣大小和位置。

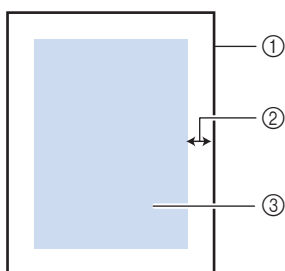

- ① 刺繡區
- ② 約 1 cm
- ③ 花樣尺寸

2 按 ，顯示設定畫面。

3 用 及 ，指定花樣與貼布片外廓之間的距離。



4 按 。

5 按 ，然後按 ，確定設計外圍的繡針趾位置。

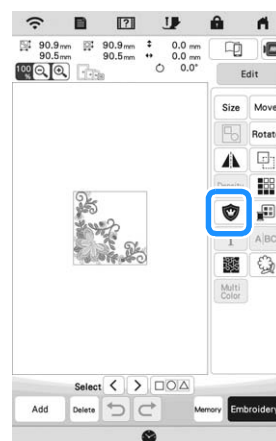

註釋

- 按  後，花樣移動到中心點。選擇貼布繡設定後，將花樣移動到所要的位置。

→ 製作貼布片的步驟即加入刺繡順序。

備註

- 貼布繡設定僅套用於所選花樣。若要選擇多個花樣，請參考第 113 頁上的「同時選擇多個花樣」。
- 在刺繡順序增加 3 個步驟：貼布繡裁切線、花樣在襯料上的位置，以及貼布繡針趾。

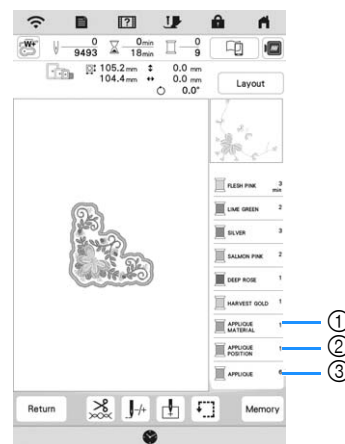

- ① 貼布繡裁切線
- ② 花樣在襯料上的位置
- ③ 貼布繡針趾

註釋

- 如果花樣太大或過於複雜，或組合的花樣被分開，則不能製作貼布片。即使所選擇的花樣處於刺繡區內，整個貼布繡花樣仍可能因增加外廓而超出刺繡區。出現錯誤訊息時，請選擇其他花樣或對該花樣進行編輯。

- 6 將襯料貼或繡在要用作貼布片的絨布或丹寧布料背面。
- 7 將貼布片布料箍上刺繡框，再將刺繡框安裝到本機上，開始刺繡。
- 8 繡好花樣後，使用裁切線為本機穿線，然後縫紉裁切線（APPLIQUE MATERIAL（貼布的材料））。

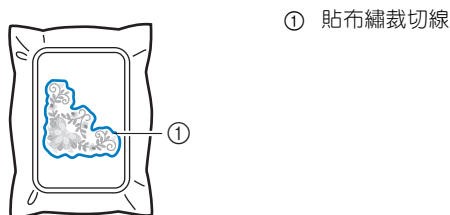

備註

- 建議使用最接近布料顏色的線作為裁切線。

- 9 從刺繡框中取出貼布片的布料，並沿針趾小心剪切。剪下後，小心地拆除裁切線的線。

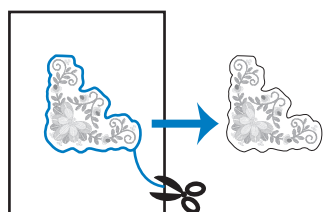

註釋

- 由於所用花樣密度和布料的不同，花樣可能收縮或貼布繡可能與位置線未對齊。最好沿裁切線稍微偏外的地方剪裁。切勿剪到裁切線內側，以免貼布片無法以貼布繡針趾固定。
- 對垂直或水平方向對稱的花樣，請先用粉筆標出花樣方向再將其剪下。

- 10 使用兩層具有黏性的水溶性襯料，將有黏性的一面黏在一起，然後將其箍上刺繡框。

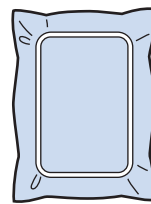

註釋

- 如果使用水溶性襯料，縫紉貼布繡外廓後，無需拆除襯料。若要減少花樣收縮，最好使用水溶性襯料。
- 將兩層水溶性襯料疊在一起，以免刺繡時襯料撕裂。

- 11 用外廓繡線穿線，然後縫紉貼布位置（APPLIQUE POSITION（貼布的位置））的位置線。

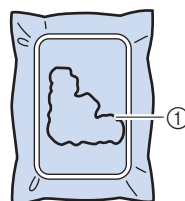

- 12 用雙面襯料黏貼貼布片，使之與位置線對齊。

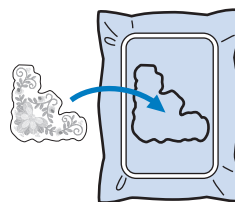

- 13 用步驟 11 的外廓繡線穿線後，刺繡外廓（APPLIQUE（貼布繡））。

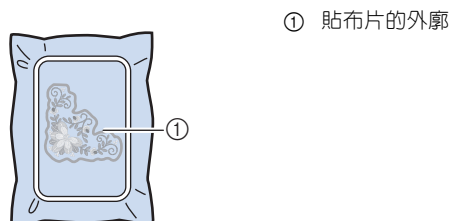

- 14 刺繡完成後，從刺繡框上取下襯料。

註釋

- 膠水可能會黏到壓布腳、車針或針板上，因此在繡完貼布繡花樣後，請將膠水清除乾淨。

- 15 用剪刀沿著貼布繡外廓的外側，剪下多餘的水溶性襯料。
- 16 將貼布片浸在水中，溶解水溶性襯料。

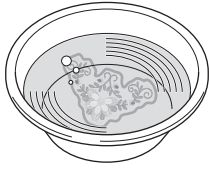

- 17 晾乾貼布片，如果必要還可熨燙一下。

註釋

- 請勿用力熨燙繡件，以免針趾受損。

進行刺繡調整

調整線張力

刺繡時的線張力應調整到可從布料反面隱約看到上線的程度。

按  後會顯示下列畫面。

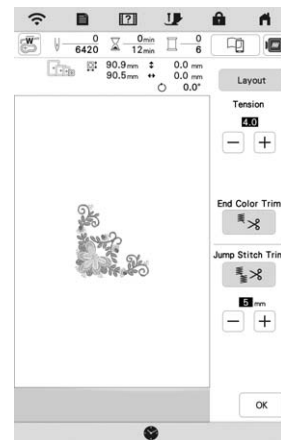
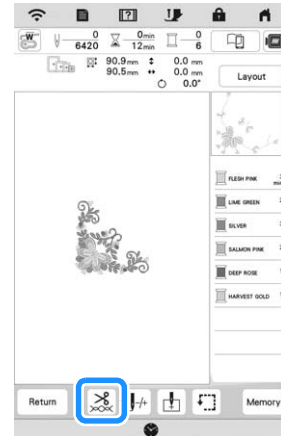

■ 調整線張力

可從布料的反面看到花樣。如果線張力設定不正確，則花樣效果不會很好。布料可能會起皺或者可能會斷線。

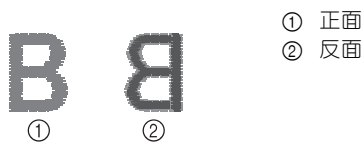

根據情況按照下述操作調整線張力。

🔍 註釋

- 如果線張力設定太小，本機可能在刺繡中停止。這並不表示故障。請略增線張力，然後重新開始刺繡。

📖 備註

- 如果將主電源關閉或選擇不同的花樣，線張力將重設為自動設定。

■ 上線太緊

上線張力太緊時，從布料正面便可看到底線。

🔍 註釋

- 若未正確穿底線，上線可能太緊。在這個情況下，請參考第 40 頁上的「安裝梭子」並重穿底線。



按 **Tension** 的 **-** 減弱上線張力。(張力值將減少。)

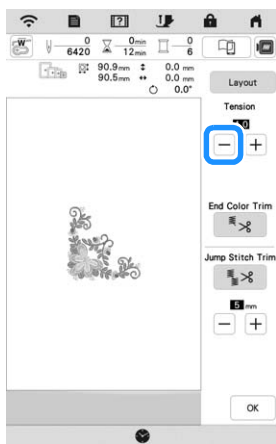

■ 上線太鬆

上線張力不足時，布料正面會出現鬆弛的上線、鬆弛的線結或線圈。

🔍 註釋

- 若未正確穿上線，上線可能太鬆。在這個情況下，請參考第 42 頁上的「穿上線」並重穿上線。



按 **Tension** 的 **+** 增強上線張力。(張力值將增加。)

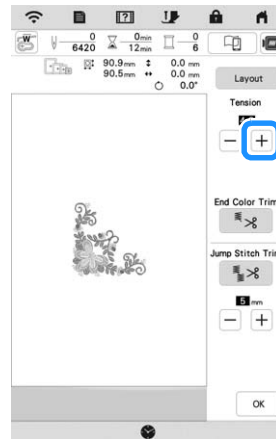

■ 調整上線整體張力

刺繡時，如果上線的整體張力太緊或太鬆，可從設定畫面調整。所選設定將套用到所有花樣。如果需要微調個別刺繡花樣，請參考第 143 頁上的「調整線張力」。

- 1 按 **☰**。
→ 顯示設定畫面。
- 2 按 **⏸**。
→ 顯示刺繡設定畫面。
- 3 刺繡設定畫面中顯示 [Embroidery Tension (刺繡線張力)]。
- 4 用 **+** **-** 來調整上線的張力。
* **+**：增強上線張力。
* **-**：減弱上線張力。



- 5 按 **OK**。

調整替換梭殼 (螺絲上無顏色記號)

倘若使用刺繡專用底線，當執行實用的針趾縫紉和刺繡功能時，請確定是選擇有綠色標記的梭殼。當在刺繡功能模式時，倘若使用替代用的刺繡專用底線（使用其他繡線），應該選擇替換梭殼（螺絲上無顏色記號）。當線張力是需要改變，來適應不同的底線時，這替換梭殼（螺絲上無顏色記號）可以很容易地調整。請參考第 134 頁上的「繡出漂亮的作品」。

倘若為了刺繡功能而需調整底線張力，請使用替換梭殼（螺絲上無顏色記號），並使用螺絲起子（小）來轉動一字螺絲（-）。

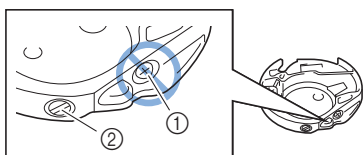

- ① 不可轉動十字螺絲 (+)。
- ② 可用螺絲批 (小) 來調整。

■ 正確的線張力

當布料的反面可以看見一些上線，表示這線張力是正確的。



- ① 正面
- ② 反面

■ 底線太鬆

在布料的正面，將會稍微看到底線。



- ① 正面
- ② 反面

假如發生此種情況，請順時針方向轉動一字螺絲 (-)。請小心千萬不要將螺絲鎖死，並以大概 30-45 度的角度來增加底線張力。

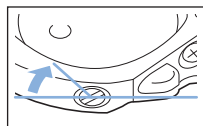

■ 底線太緊

在布料的正面，將會看到上線鬆弛和產生線圈。並且在布料的反面，將幾乎看不到底線。



- ① 正面
- ② 反面

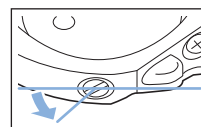

假如發生此種情況，請逆時針方向轉動一字螺絲 (-)。請小心千萬不要將螺絲過度旋鬆，並以大概 30-45 度的角度來減少底線張力。



⚠ 注意

- 當調整替換梭殼時，請確實將梭子從替換梭殼中取出。
- 請勿調整替換梭殼上的十字螺絲 (+) 的位置。否則，將可能導致梭殼損壞而不堪使用。
- 假如一字螺絲 (-) 轉動困難，切勿使用強力來旋轉。過度旋緊螺絲或施加強力在左右旋轉方向的其中之一方，可能導致梭殼損壞。一旦梭殼發生損壞，將無法保持適當的張力。

使用自動切線功能（跳過顏色修剪）

自動切線功能  將在各個顏色刺繡結尾處切線。此功能初始設定為開啓。若要關閉此功能，按 ，然後按 。

* 本機關機時，此設定會還原為預設 。

1 按 。

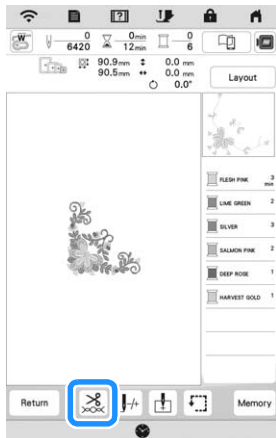

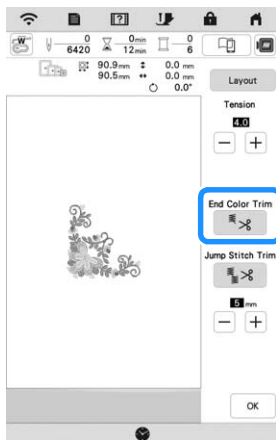

2 按  關閉自動切線功能。



→ 此鍵將顯示為 。繡完第一種顏色後，本機將停止，但不切線。

使用剪線功能（修剪跳繡針趾）

剪線功能  將自動修剪冒出顏色的線頭。此功能初始設定為開啓。若要關閉此功能，按  鍵，然後按 。

* 關機再開機後，自訂設定仍繼續有效。

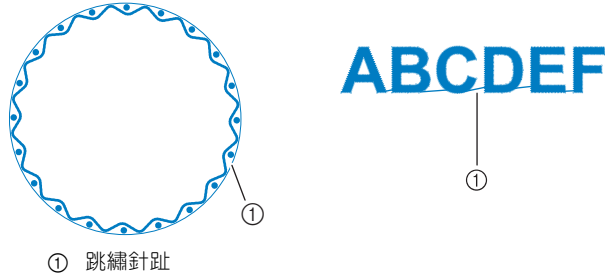

① 跳繡針趾

1 按 。

2 按  關閉剪線功能。

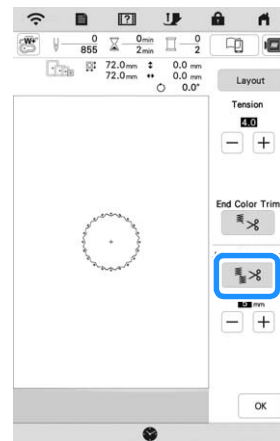



→ 此鍵將顯示為 。移動到下一個針趾前，本機不會剪線。

■ 選擇不修剪的跳繡針趾長度

剪線功能  開啓時，可以選擇跳繡針趾長度。選擇 5 mm 至 50 mm 之間的設定（以 5 mm 為單位）。

* 關機再開機後，自訂設定仍繼續有效。

按  或  選擇跳繡針趾長度。

例如：按 **+** 選擇 25 mm，則移動到下一個針趾前，本機不會修剪 25 mm 以下的跳繡針趾。

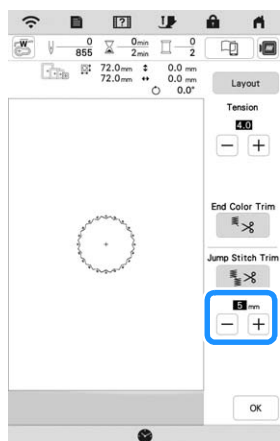

註釋

- 如果設計有許多剪線部分，建議選擇較長的修剪跳繡針趾設定，以減少布料背面的多餘線頭。
- 選擇較長的跳繡針趾時，本機修剪次數較少。在此情況下，較多跳繡針趾留在布料表面上。

調整刺繡速度

- 1 按 **☰**。
→ 顯示設定畫面。
- 2 按 **📷**。
→ 顯示刺繡設定畫面。
- 3 刺繡設定畫面中顯示 [Max Embroidery Speed (最大刺繡速度)]。
- 4 用 **+** **-** 變更最大刺繡速度。



備註

- SPM 是每分鐘的刺繡針趾數。
- 在薄、厚或粗重布料上刺繡，以及用金屬線等特殊繡線刺繡時，請減慢刺繡速度。
- 關機之前的設定，在下一開機時仍然有效。

變更繡線顏色顯示

您可顯示繡線顏色名稱或繡線編號。

備註

- 螢幕上的顏色與實際顏色可能略有出入。
- [Original (原始)]，匯入的資料仍然保留使用軟體製作時所用的繡線品牌，會設為預設值。

- 1 按 **☰**。
→ 顯示設定畫面。
- 2 按 **📷**。
→ 顯示刺繡設定畫面。
- 3 刺繡設定畫面中顯示 [Thread Color (繡線顏色)]。
- 4 使用 **◀ ▶** 顯示繡線顏色名稱或繡線編號。

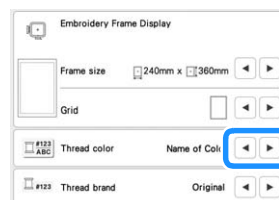

- 5 用 **◀ ▶**，選擇繡線牌子。



對齊花樣與車針

範例：將花樣的左下角與車針對齊

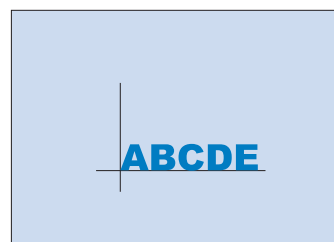

1 如圖所示在布料上標示刺繡開始位置。

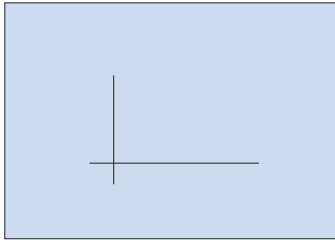

2 按 。

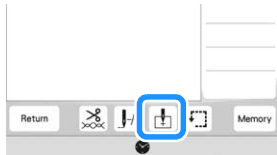

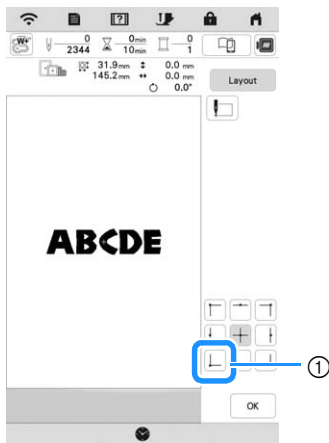

3 按 。





① 開始位置

→ 車針定位在花樣的左下角。移動繡花臂，使車針正確定位。

4 按 。

5 按 ，然後按 。

6 用   ，將車針對齊布料上的標記，然後開始刺繡花樣。

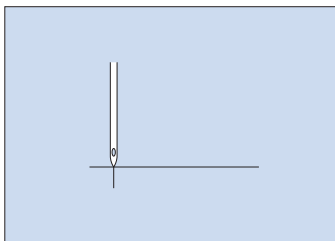

刺繡連接的文字

整個花樣超出刺繡框的刺繡區時，您可按下列步驟，將連接的文字刺繡在單獨一行中。

範例：將「FG」連接到文字「ABCDE」

A B C D E F G

1 選擇「ABCDE」的文字花樣。

2 按 。





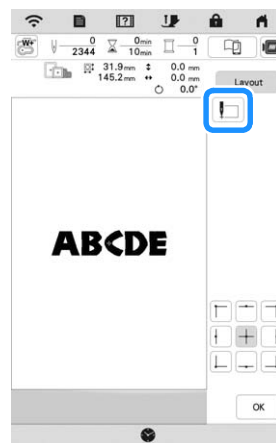

3 按 。



→ 車針定位在花樣的左下角。移動繡花臂，使車針正確定位。本機設定為一直刺繡到下一個文字花樣（F）的第一個針趾。

註釋

- 若要取消起點設定，並將起點恢復到花樣中心，按  或 。
- 用   選擇不同的刺繡起點。但刺繡起點設定值會被取消。

4 按 。

5 按 。

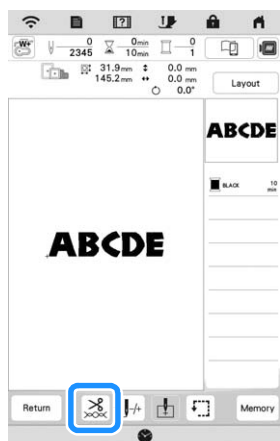

6 按  關閉切線功能，然後按 。



7 開始刺繡。

8 刺繡字母後，將線剪到足夠的長度，卸下刺繡框，重新定位摺上的布料以便刺繡剩餘的字母（「FG」），然後安裝刺繡框。

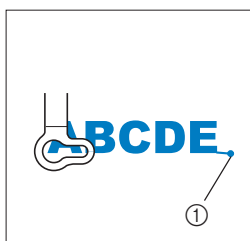

① 刺繡結束

9 如同步驟 1，選擇「FG」的文字花樣。

10 按 。

11 按 。

→ 車針定位在花樣的左下角。移動繡花臂，使車針正確定位。

12 按 後按 ，用  使車針與上一花樣的刺繡終點對齊。

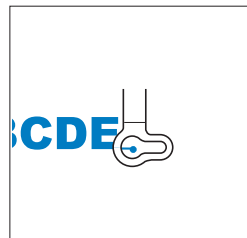

13 按 。

14 按「啓動 / 停止」按鈕開始刺繡剩下的文字花樣。



使用記憶功能

儲存刺繡花樣

註釋

- 顯示 [Saving... (儲存中...)] 畫面時，請勿將主電源關閉。否則將會丟失儲存的花樣。
- 如果本機與電腦連接不同的家用網路，則無法傳送刺繡花樣。務必連接到相同的家用網路。

1 要儲存的花樣顯示於刺繡畫面時，按 **Memory**。

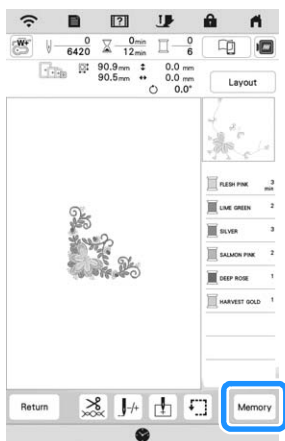

2 按想要的目的地開始儲存。



- 1 儲存到本機記憶體。
- 2 儲存到 USB 媒體。花樣儲存在標示 [bPocket] 的資料夾中。
將刺繡花樣儲存到 USB 媒體時，將 USB 媒體插入本機的 USB 連接埠。

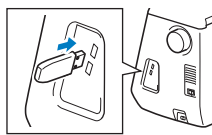

- 3 透過無線網路連線儲存花樣。
如需詳細步驟，請參考 PE-DESIGN 說明書 (11 或更高版本)。

讀取刺繡花樣

1 按想要的目的地，然後選擇想要的刺繡花樣。

2 按 **Set**。

- * 按 **Delete** 可刪除刺繡花樣。

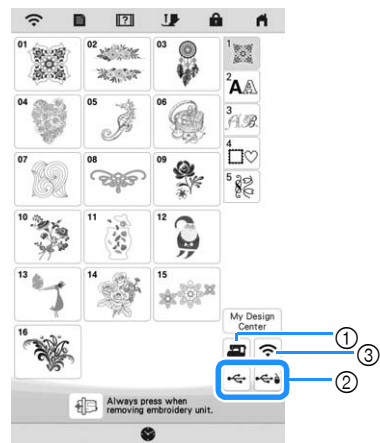

- 1 從本機記憶體讀取。
- 2 從 USB 媒體讀取。
從 USB 媒體讀取刺繡花樣時，將 USB 媒體插入本機的 USB 連接埠。
- 3 透過無線網路連線讀取花樣。
如需詳細步驟，請參考 PE-DESIGN 說明書 (11 或更高版本)。

備註

- 如果要讀取的刺繡花樣儲存在 USB 媒體的資料夾中，請按下該資料夾的按鍵。按 **Back**，返回前一畫面。
- 可按 **Memory** 將全部或多份資料儲存到本機。

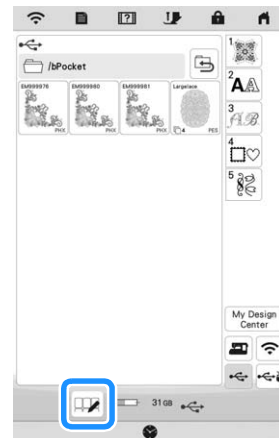

- 若要選取多個花樣，請按花樣縮圖。
- **Select all** : 選擇全部花樣。
- **Select none** : 取消選擇全部花樣。
- **Memory** : 將所選花樣儲存到本機。
- * 再按一次 **Memory** 可取消選擇。

刺繡應用

使用外框花樣製作貼布繡

註釋

- 製作貼布繡時，若要變更花樣的尺寸或位置，請記下尺寸和位置。

方法 1

您可用相同大小和形狀的外框花樣來創作貼布繡。用直線針趾刺繡一個花樣；用緞繡針趾刺繡一個花樣。

- 選擇直線針趾的外框花樣。將花樣繡到貼布片的布料上，然後沿著形狀外側整齊剪下。

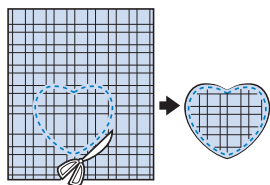
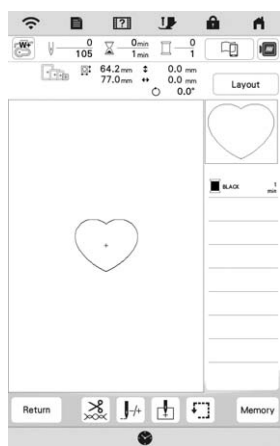

- 將步驟 1 的相同花樣繡到底布上。
- 在步驟 1 所製作之貼布片布料的背面，黏貼雙面襯料。將貼布片貼在形狀相符的底布上。

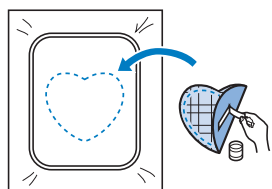

- 選擇與貼布片形狀相同的緞繡針趾外框花樣。在步驟 3 中貼上貼布片的布料及底布刺繡，以製作貼布繡。

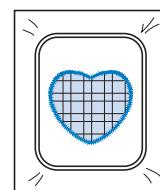
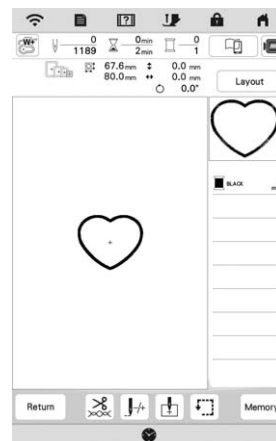

方法 2

- 將一片直線針趾的外框花樣，繡到底布上。

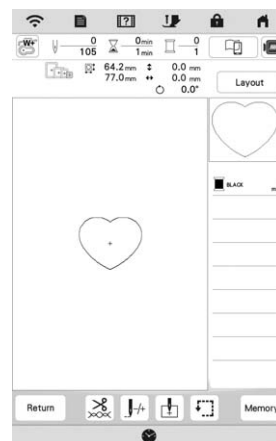

- 將貼布片的布料置於步驟 1 所繡的花樣上，並將相同的花樣繡到貼布片的布料上。

* 確定貼布片的布料完全蓋住針趾線。

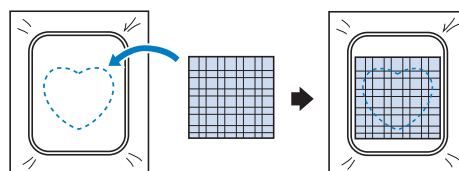

- 3 從刺繡專用座卸下刺繡框，然後沿著貼布片的布料針趾外側剪切。然後將刺繡框重新安裝到刺繡專用座上。

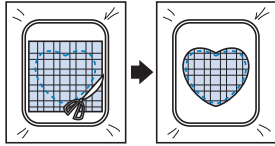

註釋

- 裁剪時請勿從刺繡框取下布料。也不要拉扯或推擠布料。否則刺繡框中的布料可能會鬆開。

- 4 選擇與貼布繡形狀相同的緞繡針趾外框花樣，並刺繡緞繡針趾花樣，來創作貼布繡。

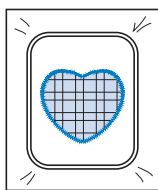
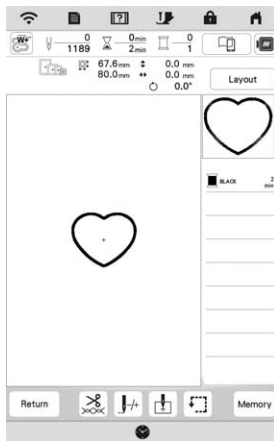

繡製分拆刺繡花樣

可繡製使用 PE-DESIGN Ver.7 或更高版本，或者使用 PE-DESIGN NEXT 創建的分拆刺繡花樣。透過分拆刺繡花樣，將大於刺繡框的刺繡花樣分割成多個部分，對各個部分進行刺繡，然後組合成一個花樣。

如需關於創作分拆刺繡花樣和刺繡的詳細資訊，請參考 PE-DESIGN Ver.7 或更高版本或 PE-DESIGN NEXT 的使用說明書。

- 1 插入內含分拆刺繡花樣的 USB 媒體，再選擇要刺繡的分拆刺繡花樣。(第 150 頁)

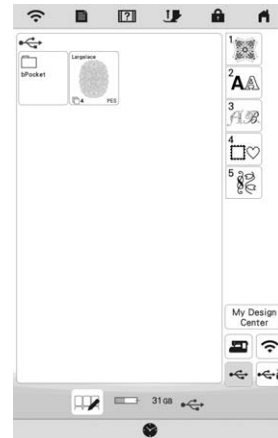

- 2 選擇要刺繡的部分

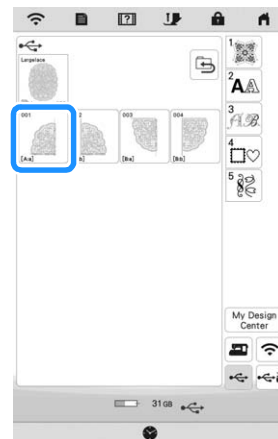

- 3 按 **Set**。

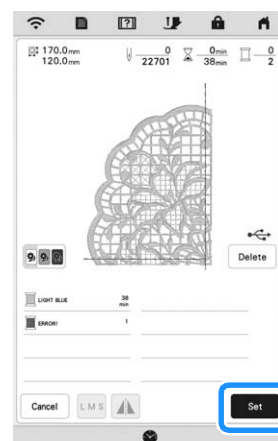

- 4 視需要按 編輯花樣。按 ，顯示刺繡畫面。

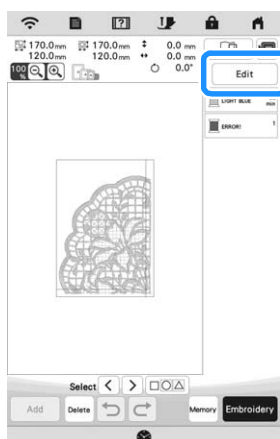

- 5 刺繡花樣區段。

- 6 刺繡完成後，顯示下列畫面。按 。



→ 顯示可讓您選擇分拆刺繡花樣某個部分的畫面。

- 7 重複執行 2 至 6，刺繡花樣的其餘部分。



第 6 章

My Design Center (我的設計中心)





關於 MY DESIGN CENTER (我的設計中心)

有了 My Design Center (我的設計中心)，即可使用下列功能：

- 手繪功能 – 在 LCD 螢幕上進行描繪，創建刺繡花樣
- 載入功能 – 從應用程式或 USB 媒體傳送資料來製作刺繡花樣。

也可以將您自創的花樣，與本機的内建花樣相互組合。要啟動 My Design Center (我的設計中心)，可在主頁畫面

面按 ，或在刺繡花樣選擇畫面按 。

花樣繪製畫面

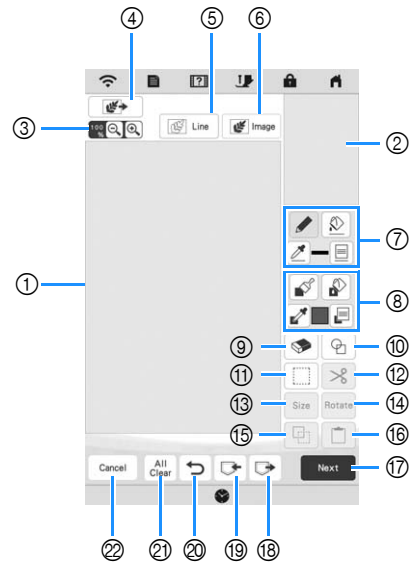

- ① 花樣繪製區
- ② 花樣預覽畫面

備註

- 花樣區域的實際尺寸即刺繡框的大小，顯示在花樣預覽區域。繪製的花樣可能會大於預期尺寸。將設計圖樣轉換為刺繡花樣後，請重新調整花樣的尺寸。
- 若將花樣放大，使花樣僅有一部份顯示在花樣繪製區內，此時在花樣預覽區中會顯示整個花樣。花樣預覽區的紅框，代表花樣繪製區內所顯示的部分花樣。以觸控筆或手指移動花樣預覽區的紅框，即可在花樣繪製區內顯示相對應的區域。

■ 按鍵功能



編號	顯示		說明	頁數
	名稱			
③			放大花樣。	159
	放大鍵			
④			載入布料作為背景，或載入圖片做為創建花樣時的參考。可從應用程式或 USB 媒體載入影像檔案。	164
	載入鍵			
⑤			載入線條圖形，然後編輯並將其轉換為刺繡資料。您可從應用程式或 USB 媒體載入線條圖形，以創作刺繡設計。	165
	線條設計鍵			
⑥			載入影像，然後編輯並將其轉換為刺繡資料。您可從應用程式或 USB 媒體載入影像，以創作刺繡設計。	167
	影像設計鍵			
⑦			繪製線條並設定顏色。可依需求選擇線條類型、針趾類型和顏色。 按 ，從花樣繪製區內的線條挑選顏色、線條類型及針趾類型。挑選的顏色在按鈕旁邊顯示為目前所選的線條顏色，以及在線條屬性畫面中顯示為所選的顏色。	158
	線條工具鍵			
⑧			以筆刷進行繪製並設定顏色。可依需求選擇筆刷類型、填充類型和顏色。上色的線條和區域，會轉換為將以填充針趾刺繡的花樣。 按 ，從花樣繪製區內的區域挑選顏色、筆刷類型及填充類型。挑選的顏色在按鈕旁邊顯示為目前所選的區域顏色，以及在區域屬性畫面中顯示為所選的顏色。	159
	筆刷工具鍵			
⑨			清除畫好的線條和形狀。可選擇清除工具的尺寸 / 形狀。	161
	清除鍵			
⑩			選擇繪製花樣所需的印章形狀。	160
	印章鍵			
⑪			選擇某個部分，用手指或觸控筆來移動該部分，或是複製、刪除、縮放和旋轉畫好的線條和形狀。	161
	選擇鍵			
⑫			剪下所選部分。	—
	剪下鍵			
⑬			變更所選部分的尺寸。	169
	尺寸鍵			
⑭			旋轉所選部分。	—
	旋轉鍵			

編號	顯示		說明	頁數
	名稱			
⑮			複製所選部分。暫時定位的部分可立即旋轉、放大、縮小或移動。	—
	複製鍵			
⑯			在花樣繪製區貼上用複製鍵複製的部分或用剪下鍵選取的部分。	—
	貼上鍵			
⑰			繼續前往針趾設定畫面。	—
	下一頁鍵			
⑱			從本機記憶體或 USB 媒體中開啓 My Design Center (我的設計中心) 所創建的影像資料。	—
	檔案鍵			
⑲			將製作的花樣儲存到本機記憶體或 USB 媒體。	—
	記憶體鍵			
⑳			復原最近執行的一項操作，並返回前一項狀態。每按一次此鍵，將復原一項操作。	—
	復原鍵			
㉑			清除所有線條和形狀，從頭開始。也可清除背景影像。	—
	全部清除鍵			
㉒			離開 My Design Center (我的設計中心)。按此鍵會清除所有線條和形狀。	—
	取消鍵			

創作設計之前

花樣預覽所顯示的設計，小於實際尺寸。可設定 [Embroidery Frame Display (繡花框顯示)] 來檢視實際的花樣尺寸。

設定畫面顯示 [Embroidery Frame Display (繡花框顯示)] 時，刺繡框及方格可分別指定。

- 1 按 。
→ 顯示設定畫面。
- 2 按 。
→ 顯示刺繡設定畫面。
- 3 刺繡設定畫面中顯示 [Embroidery Frame Display (繡花框顯示)]。
- 4 選擇刺繡框顯示。

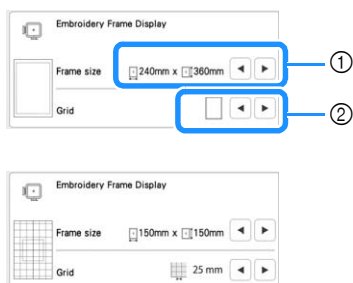

- ① 刺繡框類型
- ② 方格類型

描繪線條

- 1 按  並描繪線條。

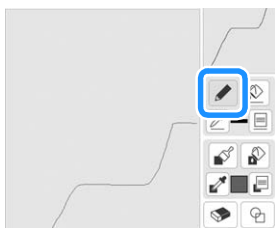

備註

- 按  後，所有區域會顯示為背景，使描繪線在畫面上更清晰。

設定線條類型、針趾類型和顏色

您可隨時設定或變更線條類型、針趾類型和顏色，也可先指定線條類型、針趾類型和顏色，再描繪線條。

- 1 按 ，設定線條類型、針趾類型和顏色。

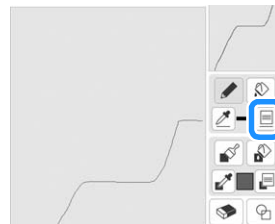





→ 顯示設定畫面。









- ① 線條類型
- ② 針趾類型
- ③ 線條顏色選擇：輕觸調色盤，啓用該畫筆顏色。

線條類型

	末端開放的手繪線條。
	末端自動閉合的手繪線條。
	一筆劃畫出直線
	直線在所選的節點上變更方向。若所建立的終點很靠近起點，則會建立封閉物件。

針趾類型

	鋸齒縫針趾
	平針針趾
	三重直線針趾
	燭芯針趾
	鏈式針趾
	非供針趾使用的線條，用於建立區域。所建立的區域會以灰線表示。

2 按 ，返回花樣繪製畫面。

→ 線條工具鍵上的色條會變為所選的顏色。

* 即使變更線條類型，線條外形維持不變。指定的線條類型可在針趾設定畫面進行檢查。

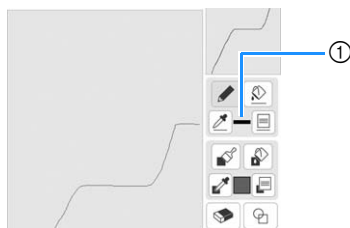



① 色條

3 按 ，然後按線條，即可變更顏色。

→ 相連的線條會變成所選擇的顏色。

備註

- 無法正確地按到線條時，請按  將影像放大。
- 按 ，在花樣繪製區選擇某種顏色，將相同顏色套用於花樣的其他線條或部分。

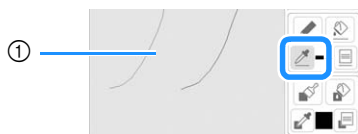

① 用  選擇線條顏色。

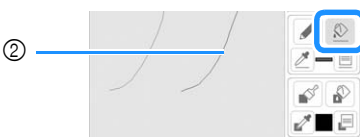

② 按  變更線條顏色，然後選擇要變更的花樣。

繪製區域

1 按 ，使用筆刷繪製。



設定筆刷類型及填充顏色

1 按 ，設定筆刷類型和填充顏色。

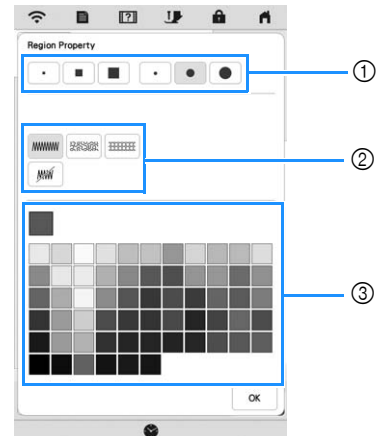







- ① 筆刷類型
- ② 填充針趾類型
- ③ 填充顏色選擇：輕觸調色盤，啟用該繪圖筆刷的顏色。

筆刷形狀 / 大小

	平頭筆刷	
	圓頭筆刷	
	小型筆刷	
	中型筆刷	
	大型筆刷	

填充針趾類型

	填充針趾
	壓線針趾
	裝飾性填充針趾
顯示針趾選擇畫面，在該畫面按下  以選擇針趾。	
	

不想填充針趾時，請選擇 。

2 按 ，返回花樣繪製畫面。

→ 筆刷工具鍵上的色塊會變為所選的顏色。選擇壓線針趾或裝飾性填充針趾後，即顯示針趾。



① 色條

3 按 再按筆刷線條，可變更顏色和填充針趾類型。亦可在組成線條的封閉區域設定顏色及填充針趾類型。

備註

- 無法正確地按到填充時，請按 將影像放大。
- 按 ，在花樣繪製區選擇某種花樣顏色，將該填充顏色套用於其他花樣。

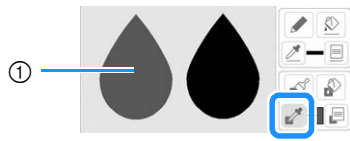

① 使用 選擇填充顏色。



② 按 變更填充顏色，然後選擇要變更的花樣。

使用印章鍵

1 按 。



2 選擇印章類型和印章形狀。

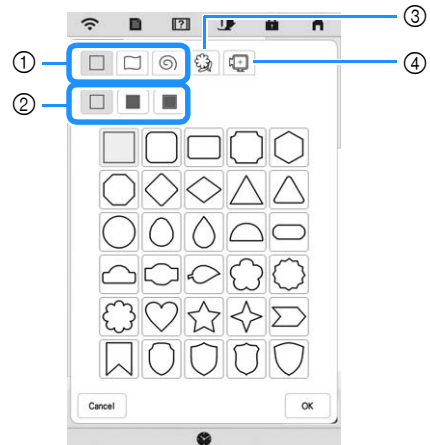

- ① 印章形狀
- ② 印章類型
- ③ 儲存外廓
- ④ 刺繡框刺繡區

印章形狀

	基本形狀
	封閉式形狀
	開放式形狀

印章類型（僅限基本形狀）

	外廓
	填充針趾
	外廓及填充針趾

* 選擇外廓 ()、填充針趾 () 或基本形狀的外廓及填充針趾 ()。

儲存外廓

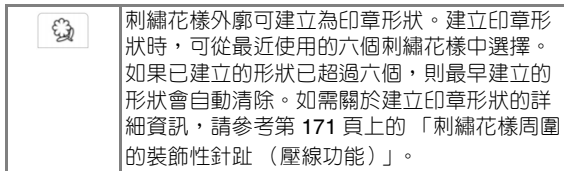

刺繡框刺繡區

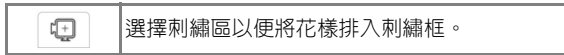

* 按 **Cancel**，返回花樣繪製畫面。

- 3** 按 **OK**，設定所選的印章。
→ 出現花樣繪製畫面。

* 按 **Size** 或 **Rotate**，可在建立印章後立刻加以變更尺寸、旋轉或移動。

使用擦除鍵

- 1** 按 .

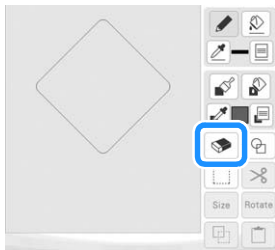

- 2** 選擇擦除工具的形狀。



→ 出現花樣繪製畫面。

- 3** 當按鍵顯示為  時，沿著要擦除的區域或線條拖曳。

使用選取鍵

可選取想要移動和 / 或編輯的部分。有些按鍵只有在選取部分後才可使用。

- 1** 按 .

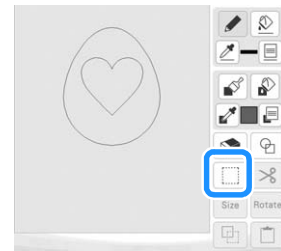

- 2** 選取要編輯的區域。

* 選取要編輯的區域時，將觸控筆指向螢幕的某一點，拖曳觸控筆將要編輯的區域用紅框圈起來。

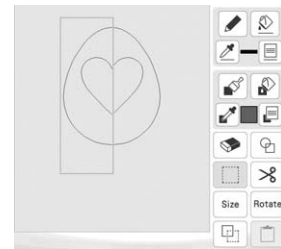

- 3** 使用介面上可用按鍵來編輯設計。（各按鍵功能的詳細資訊，請參考第 157 頁上的「按鍵功能」。）

- 4** 按 **Next**，然後指定針趾設定。

針趾設定畫面

在建立刺繡花樣之前，請先指定針趾設定。設計的線條會用各種針趾刺繡，區域則用填充針趾或壓線針趾刺繡。區域的針趾已在第 159 頁上的「繪製區域」選定，因此請指定詳細設定值。
指定設定值後，按 **OK** 製作刺繡花樣。

指定個別針趾設定

在針趾設定畫面選擇花樣，指定其線條及區域針趾設定。如果選擇多個花樣，設定值會套用於每一花樣。

■ 線條設定

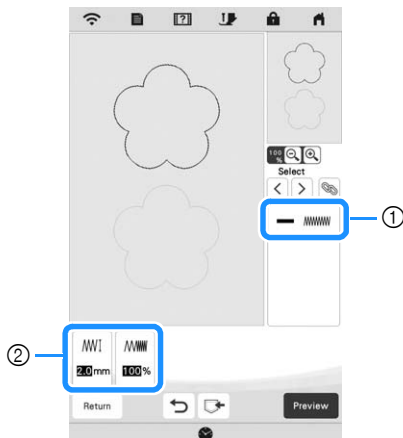

- ① 顯示所選線條的針趾類型及顏色。
- ② 顯示所選線條的針趾設定。

線條針趾設定

選擇線條的針趾類型，包括鋸齒縫針趾 ()、平針針趾 ()、三重直線針趾 ()、燭芯針趾 () 或鏈式針趾 ()。

鋸齒縫針趾

左右寬度	指定針趾寬度。
密度	指定針趾的密度。

平針針趾 / 三重直線針趾

* 兩者均含底部縫紉。

針距	指定針趾的長度。
----	----------

燭芯針趾

尺寸	放大 / 縮小針趾的尺寸。
間距	指定針趾的間距。

鏈式針趾

尺寸	放大 / 縮小針趾的尺寸。
重複	設定同一部分的重複刺繡。

■ 區域設定

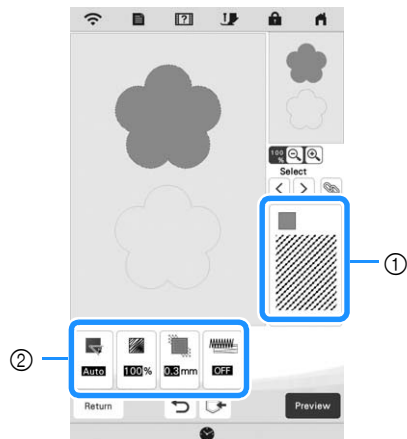

- ① 顯示所選區域的針趾類型及顏色。
- ② 顯示所選區域的針趾設定。

填充針趾設定



方向	指定刺繡方向。選擇 Manual ，變更所要的填充針趾方向。
密度	指定填充針趾的針趾密度。
拉力補償	指定是否稍微縮短或加長針趾，以修正花樣的皺縮情形。繡好花樣後變更設定，並檢查皺縮情形。
底部縫紉	選擇是否需要底部縫紉來穩固布料。



壓線針趾設定

針距	指定壓線針趾的針趾長度。
間距	指定刺繡壓線針趾時針趾之間間距。
距離	指定距花樣外觀的偏移。

裝飾性填充針趾設定

尺寸	放大 / 縮小花樣的尺寸。
方向	指定花樣的旋轉角度。
外觀	選擇 [ON] 或 [OFF] 是否也將外觀轉換為刺繡資料。選擇 [ON] 可減少跳繡線頭數量。

1 使用   選擇要變更的線條或區域。

→ 每按一次  ，會依次反白顯示所選的花樣。

2 選擇要變更的設定，然後在隨後出現的畫面變更設定。
(本例顯示變更刺繡方向。)



→ 出現設定畫面。

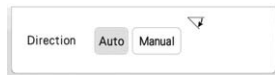

3 按 **Manual** 然後用   變更方向。

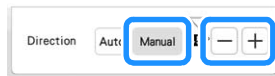



4 按 **Set**，套用設定。

- * 顯示於變更之設定的標籤。
- * 用同樣的方式變更其他設定。

指定整體針趾設定

可於相同類型的不同花樣變更為同一針趾之設定。

1 用   選擇要變更的針趾設定，然後按 。

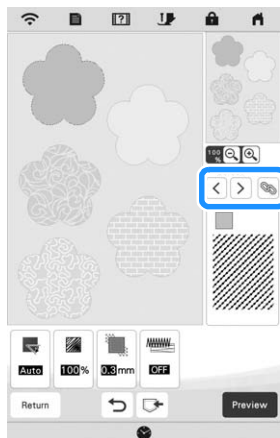

→ 同一針趾類型線條或區域會同時選擇。



2 按照第 162 頁上的「指定個別針趾設定」的步驟 2 至 4 變更設定。

3 按 **Preview**，創建刺繡花樣。

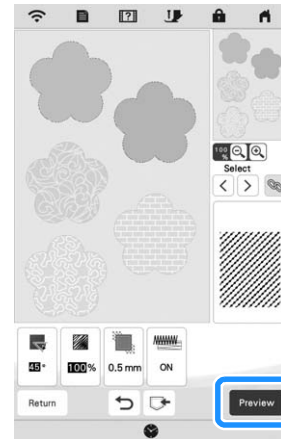

→ 出現下列訊息時，按 **OK**。



4 按 **Set** 顯示花樣編輯畫面。

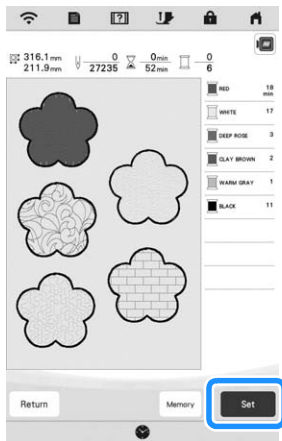

→ 出現下列訊息時，按 **OK**。

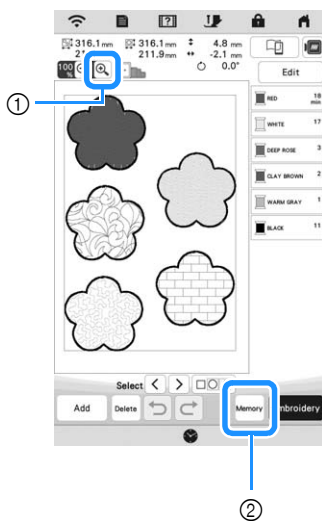
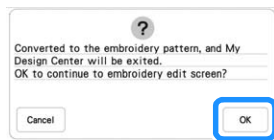

- ① ：檢查花樣的放大顯示。
- ② **Memory**：儲存刺繡資料。

載入背景影像

準備好喜愛圖片的資料檔案，以便製作刺繡花樣。從應用程式或 USB 媒體載入影像檔案。

1 按 。



2 選擇儲存資料的目標裝置。



3 選擇資料，然後按 **Set**。



4 在花樣繪製區中，所選取的影像會以透明方式呈現。





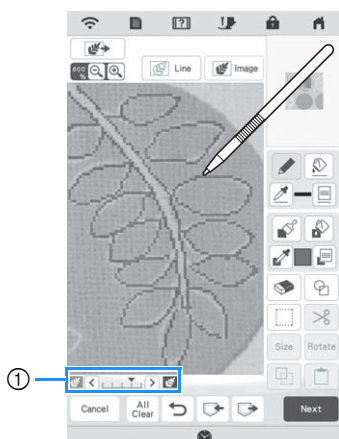

5 用隨附的觸控筆按 ，然後繪製線條以描繪影像。

* 如需關於繪製線條的詳細資訊，請參考第 158 頁上的「描繪線條」。



① 透明度調整

* 按  或 ，調整背景的透明度。

每按一次 ，背景就會變淡，使線條花樣的顏色顯得更深。每按一次 ，背景就會變深，使線條花樣的顏色顯得更淡。

6 編輯花樣後，按  為花樣指定設定。

7 按 ，創建刺繡花樣。

線條轉換

自訂花樣能運用圖形來創建。可載入應用程式或 USB 媒體上的影像來創建花樣。

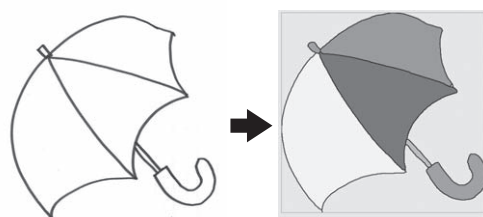

推薦線條轉換適用的線條圖形

- 線條圖形必須以寬約 1 mm 的線條清楚繪製。
- 線條圖形應以對比強烈的方式繪製而成。
- 若線條太短或太密集，會無法正確載入。

註釋

- 如需使用彩色插圖創建花樣的詳細資訊，請參考第 167 頁上的「插圖轉換」。
- 若圖形轉換效果不如預期，可在 My Design Center (我的設計中心) 中編輯設計。請參考第 156 頁上的「花樣繪製畫面」。
- 線條粗幼並不影響線條圖形轉換。若要變更線條的粗幼，請於設定畫面指定。請參考第 162 頁上的「針趾設定畫面」。
- 線條圖形會轉換成黑色線條。若想要變更線條的顏色，請於 My Design Center (我的設計中心) 中指定。請參考第 158 頁上的「描繪線條」。

用線條轉換創建花樣

1 按  Line。

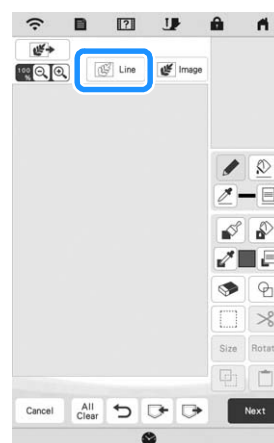

→ 顯示影像顯示畫面。

2 選擇儲存資料的目標裝置。



3 選擇資料，然後按 **Set**。

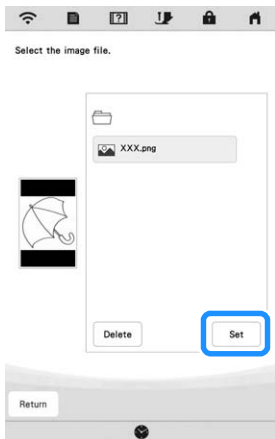

4 載入結束後，請視乎需要在畫面上指定 **[Gray-Scale Detection level (灰階偵測等級)]**。

[Gray-Scale Detection level (灰階偵測等級)] 可變更影像的黑白閾值。



- * 若不確定該如何變更設定，請繼續操作，不要指定設定值，然後檢查成果如何。
- * 要停止載入並回到步驟 2 的畫面，請按 **Cancel**。返回前一畫面後，即會刪除所載入的影像。

5 移動 ，將花樣的影像框起來。

6 按 **OK**。

→ 出現確認轉換影像的畫面。

7 在確認轉換影像畫面上，可視需要再次調整 **[Gray-Scale Detection level (灰階偵測等級)]**。



- ① 顯示要刺繡的線條設定。
- * 若不確定該如何變更設定，請繼續操作，不要指定設定值，然後檢查成果如何。
- * ：放大影像。
- * **Original View**：轉換前先顯示影像。比較轉換前後的影像，然後視需要變更設定。
- * **Return**：返回前一畫面。

→ 套用 **[Gray-Scale Detection level (灰階偵測等級)]** 的設定變更後，**Set** 會變更為 **Retry**。按 **Retry**，檢查是否滿意影像。

8 按 **Set**。

→ 出現花樣繪製畫面。

9 如有需要，請編輯載入的影像。

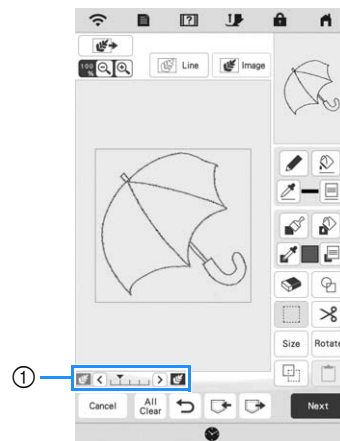

- * 載入的影像轉換為針跡後，會在花樣繪製畫面顯示為背景。使用量尺 ① 調整背景的透明度。每按一次 **<**，背景就會變淡，使線條花樣的顏色顯得更深。每按一次 **>**，背景就會變深，使線條花樣的顏色顯得更淡。

插圖轉換

自訂花樣能運用彩色插圖來製作。可載入應用程式或 USB 媒體上的影像來創建花樣。

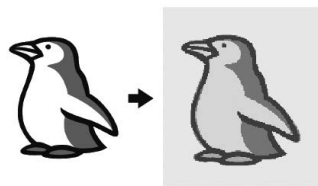

建議用於插圖轉換的插圖

- 插圖必須清晰且無漸層、漸淡或模糊效果。
- 插圖尺寸至少為 5 mm
- 插圖影像極為簡潔

用插圖轉換創建花樣

1 按 Image。

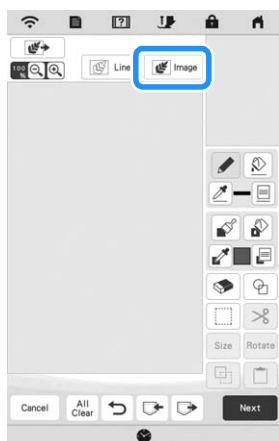

→ 顯示影像顯示畫面。

2 選擇儲存資料的目標裝置。



3 選擇資料，然後按 。



4 載入完成後，請在載入影像確認畫面中指定必要的設定。

變更設定來調整影像，使影像可輕易轉換成所要的花樣。

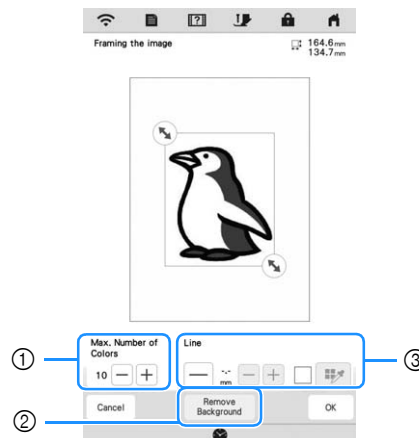



①	[Max. Number of Colors (顏色數上限)]	影像中的顏色數會縮減至小於此數值，再擷取其外廓。
②	[Remove Background (移除背景)]	選擇是否將背景顏色納為其中一種顏色。
③	[Line (線條)]	選擇是否將外廓偵測為線條。較粗的外廓也可被偵測為區域。若偵測成線條，則線條的粗細和顏色可另外指定。



* 要停止載入並回到步驟 2 的畫面，請按 。

備註







- 按 ，偵測外廓。
線條粗細可指定為 1.0 mm 至 5.0 mm。



- 按 ，選擇外廓顏色。若要選擇，可輕觸顏色，
或是在顏色選擇畫面中使用  移動  圖示。

- 5 移動 ，將花樣的影像框起來。
- 6 按 。
→ 出現確認轉換影像的畫面。
- 7 在確認影像轉換的畫面中，可視需要調整影像，如步驟 4 中所述。





- * ：放大影像。
 - * ：轉換前先顯示影像。比較轉換前後的影像，然後視需要變更設定。
 - * ：返回前一畫面。
- 套用上述設定的變更後， 會變更為 。按 ，檢查是否滿意影像。

- 8 按 。
→ 出現花樣繪製畫面。

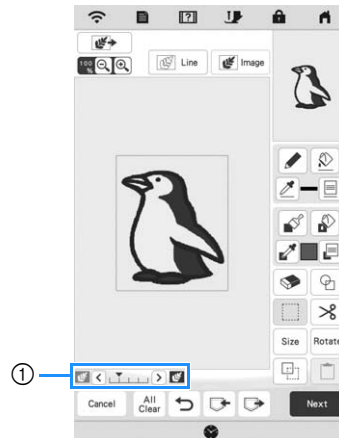
- 9 如有需要，請編輯載入的影像。



- * 載入的影像轉換為針趾後，會在花樣繪製畫面顯示為背景。使用量尺 ① 調整背景的透明度。每按一次 ，背景就會變淡，使插圖花樣的顏色顯得更深。每按一次 ，背景就會變深，使插圖花樣的顏色顯得更淡。

壓線

在 My Design Center (我的設計中心) 進行基本壓線

透過基本程序創建壓線設計。

範例：



註釋

- 可載入線條圖形來創建壓線針趾，或用布料花樣的影像設計功能來結合壓線針趾。

1 按 。

* 也可以在刺繡花樣選擇畫面按  來啟動此功能。

2 按 。

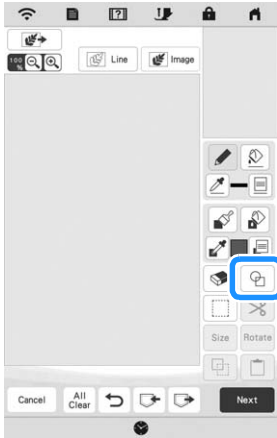

3 選擇正方形，然後按 。

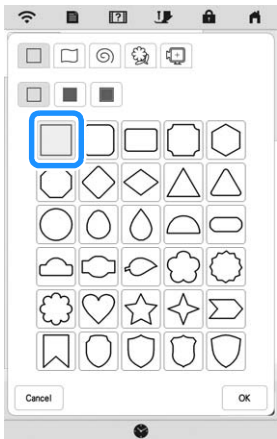

4 按 。

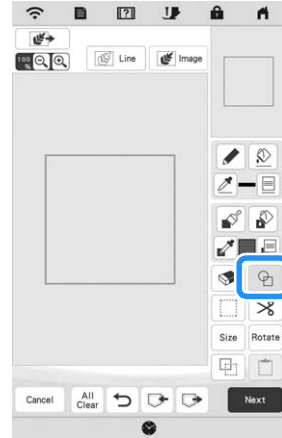

5 選擇心形，然後按 。

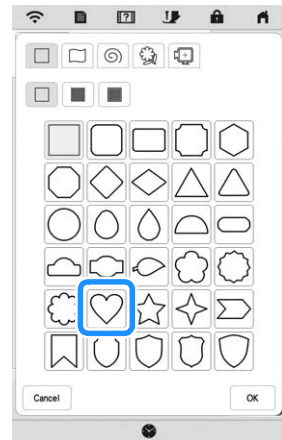

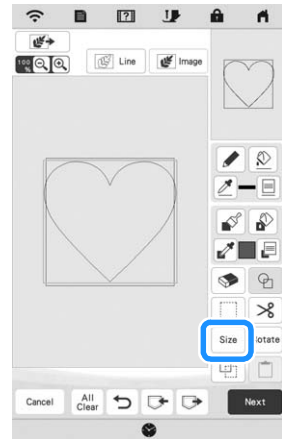

6 按 。

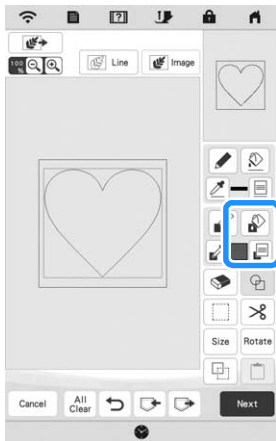

7 按  直到心形套在方形內，然後按 。

8 按 ，然後按 。



9 按 ，然後選擇針趾顏色。設定顏色後按 。

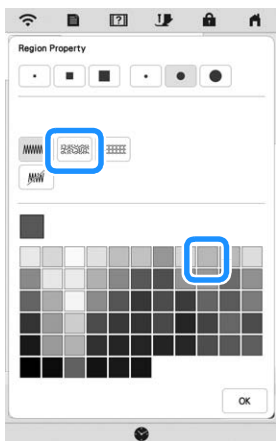

10 選擇想要設定壓線效果的區域。

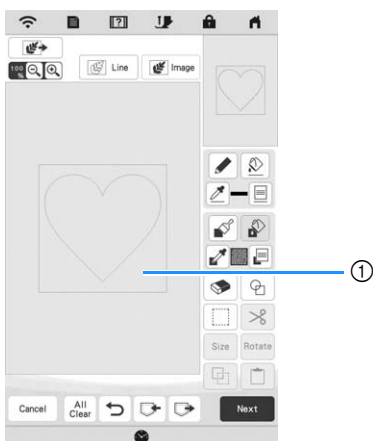

① 選擇本區域。

11 按 。

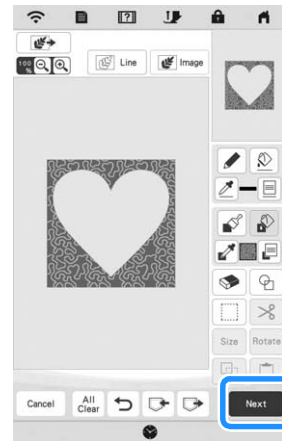

12 調整壓線針趾設定來創造想要的效果，然後按 。

* 詳細資訊請參考第 162 頁上的「指定個別針趾設定」。

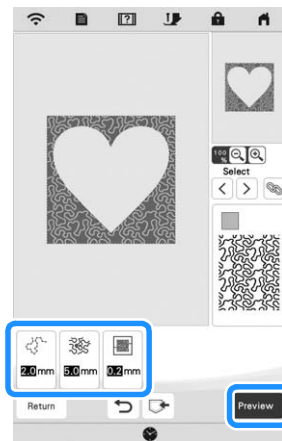

→ 出現下列訊息時，按 。



13 按 **Set** 轉換為刺繡。

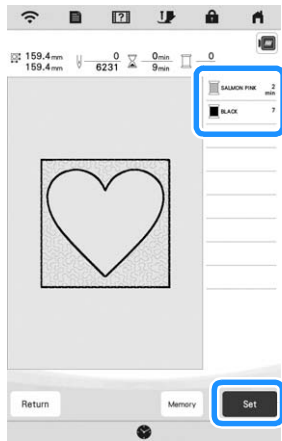

→ 出現下列訊息時，按 **OK**。

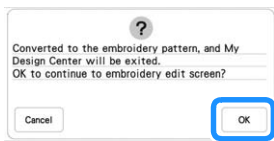



14 按照第 114 頁上的「編輯花樣」所述的程序，隨心所欲編輯花樣。

刺繡花樣周圍的裝飾性針趾（壓線功能）

備註

- 請降低刺繡速度以獲得最佳效果。（第 29 頁）

可以使用刺繡花樣周圍的壓線針趾創建壓線。

- 將布料頂層蓋在刺繡框，然後將刺繡框安裝到本機上。
- 在主頁畫面按 ，選擇要環繞裝飾性針趾的花樣，然後在刺繡編輯畫面按 。

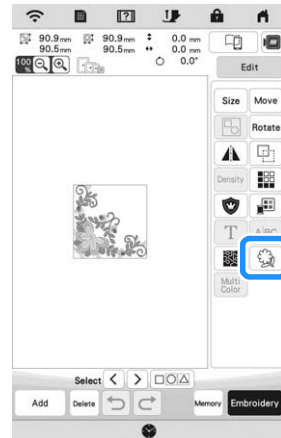



→ 顯示花樣外廓。

3 設定距離後按 **Memory**。

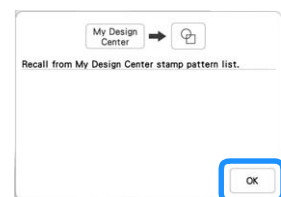

→ 本機顯示訊息後，花樣外廓即在 My Design Center（我的設計中心）建立為印章形狀。按 **OK**。



- 4 按 **Embroider** 繼續前往刺繡畫面，然後在中央繡製花樣。
- 5 從繡花臂卸下刺繡框。
- 6 用應用程式為刺繡框拍照。
- 7 重新將刺繡框安裝到繡花臂上。
- 8 將布料表層及底層置於刺繡框下方。
- 9 按主頁畫面的 ，啟動 My Design Center（我的設計中心）。
- 10 按  載入繡好的布料。詳細資訊請參考第 164 頁上的「載入背景影像」。

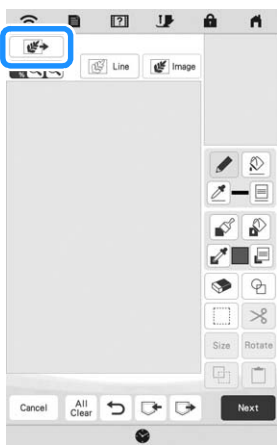

- 11 按 ，按  開啟步驟 3 中所建立的印章形狀，將其排列在載入的花樣上。

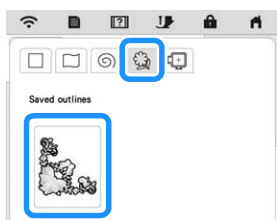

- 12 用印章或長方框決定要車縫的區域。

註釋

- 若要手繪該區域，其形狀必須為完全閉合的形狀。否則該區域無法以任何填充針趾正確閉合。



- 13 用筆刷工具鍵選擇裝飾性針趾的針趾及顏色。



- 14 填充要在印章形狀外廓之外車縫的區域。



15 將刺繡框及花樣的線條類型設定為 ，然後按

Next。

* 針趾設定可於針趾設定畫面調整。詳細資訊請參考第 162 頁上的「針趾設定畫面」。



16 在針趾設定畫面設定針趾間距及長度，然後按

Preview。

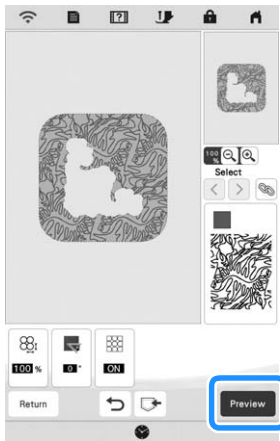

→ 檢查花樣，然後按

Set。



17 圍繞刺繡花樣刺繡壓線針趾。



第 7 章

附錄

照料與保養

⚠ 注意

- 清潔前，務必拔出本機的電源插頭。否則可能引起觸電或受傷。

本機表面很髒時，請將浸過中性清潔劑的抹布擰乾後擦拭本機表面。用濕布擦拭一次後，再用乾布擦乾。螢幕髒污時，請用柔軟的乾布輕輕擦拭。請勿用濕布擦拭 LCD 螢幕。請勿使用有機溶劑或洗滌劑。

加機油的限制

為了避免損壞本機，使用者不可自行加機油。為了確保正確操作，本機出廠時已加注適量的機油，因此不需要定期加機油。

如果發生問題，例如：難以轉動手輪或發出異常噪音，請立即停止使用本機，並洽詢 Brother 授權經銷商或最近的 Brother 授權服務中心。

存放本機的注意事項

請勿將本機存放在下述任何位置，否則可能會損壞本機，例如：因結露造成生鏽。

- * 極高溫
- * 極低溫
- * 溫度劇烈變化
- * 有高濕度或蒸汽
- * 火焰、加熱器或空調器附近
- * 戶外或暴露在直射陽光下
- * 多塵或多油的環境

🔍 註釋

- 為延長本機壽命，請定期開機使用。如果長時間不使用本機，可能會導致效率降低。

清潔梭床

- 1 按  (車針位置按鈕) 升起車針。
- 2 將主電源關閉。
- 3 取下車針、壓布腳和壓布腳腳脛 (第 48 頁、第 50 頁)。
- 4 取下梭蓋。

- 5 朝自身方向滑動針板蓋，將其取下。

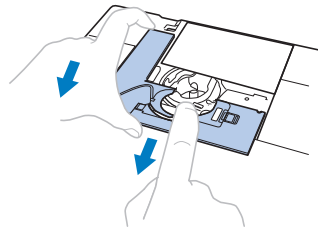

🔍 註釋

- 如果裝有零配件盒，打開隔間時可取下針板。

- 6 握住梭殼，輕輕抬出來。

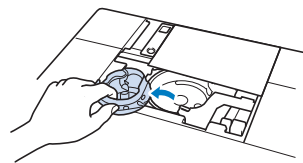

- 7 用清潔刷或吸塵器清除梭床、底線感測器及其四周的棉屑和灰塵。

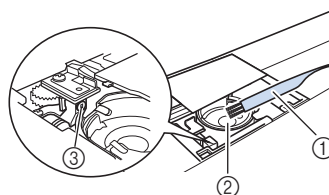

- ① 清潔刷
- ② 梭床
- ③ 底線感測器

🔍 註釋

- 請勿直接在梭殼上加油。
- 如果底線感測器聚積棉屑或灰塵過多，將會造成感測器無法正常運作。

- 8 安裝梭殼時，梭殼上的 ▲ 標記應和本機上的 ● 標記對齊放入。

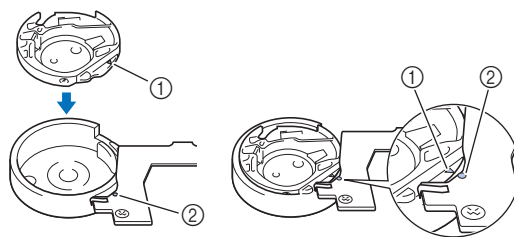

- * 對齊 ▲ 和 ● 標記。

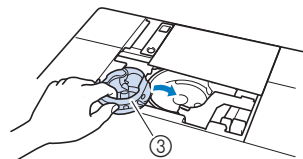

- ① ▲ 標記
- ② ● 標記
- ③ 梭殼

* 安裝梭殼前，確定標示點對齊。

⚠ 注意

- 切勿使用損傷的梭殼。否則，可能會造成上線打結、車針斷裂或影響本機性能。若是需要一個新的梭殼，請洽詢最近的 **Brother 授權服務中心**。
- 務必正確安裝梭殼。否則，可能會引起斷針。

- 9 將針板蓋上的卡榫插入針板，然後重新裝回針板蓋。

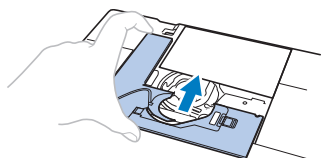

- 10 重新安裝梭蓋。

清潔梭殼區域中的切線器

應清潔針板下的切線器。如果切線器聚積灰塵或棉屑，按下  (切線按鈕) 或使用自動切線功能時，將難以切線。不容易切線時，請清潔切線器。

- 按照「清潔梭床」中的步驟 1 至 5，取下針板蓋。
- 請用本機隨附的螺絲起子鬆開並取下針板。

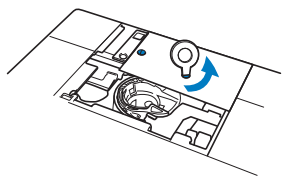

- 用清潔刷或吸塵器清除梭殼區域中的切線器的棉屑和灰塵。

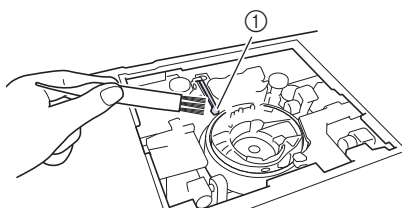

① 切線器

⚠ 注意

- 請勿觸摸切線器，否則可能會受傷。

- 將針板上的兩個螺絲孔對準針板安裝底座上的兩個孔，然後將針板固定在本機上。
- 用手指輕輕鎖緊針板右側的螺絲。然後用隨附的螺絲起子鎖緊左側螺絲。最後鎖緊右側螺絲。

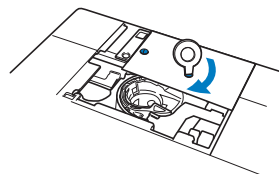

- 按「清潔梭床」的步驟 8 至 10，更換梭殼及針板蓋。

🔍 註釋

- 如果針板已取下，請檢查本機操作，確認已正確完成安裝。請參考第 181 頁上的「檢查本機操作」。

調整螢幕

觸控面板故障

如果壓按一個按鍵時螢幕沒有正確回應（本機未執行操作或執行不同的操作），請按照以下步驟進行適當的調整。

- 用手指按著螢幕，同時將主電源開關關閉，然後再開啓。

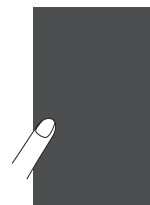

→ 顯示觸控面板調整畫面。

2 用隨附的觸控筆依序壓按從 1 到 13 的 + 號中心。

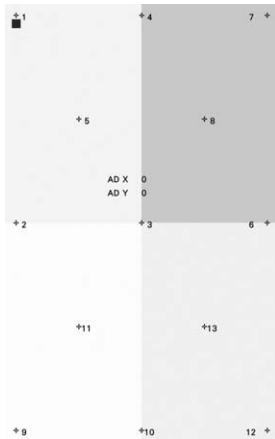

☞ 註釋

- 只能用隨附的觸控筆壓按螢幕。請不要使用機械鉛筆、針或其他尖銳的物體。不要用力按螢幕。否則，可能會導致損壞。

3 將主電源關閉，然後再開啓。

☞ 註釋

- 如果調整畫面後螢幕仍然沒有回應，或是無法執行調整時，請洽詢 Brother 授權經銷商。

故障排除

如果本機停止正常運作，請在申請維修服務前檢查下列可能的問題。

您可以自行解決大部份的問題。如果需要補充說明，Brother Solutions Center 可提供最新的 FAQ 和故障排除技巧。

請瀏覽「<http://s.brother/cpeaa/>」。

如果問題仍然沒有解決，請洽詢 Brother 授權經銷商或最近的 Brother 授權服務中心。

故障排除常見主題

常見故障排除主題的原因和解決方法詳細說明如下。聯繫 Brother 授權經銷商前，請務必先參考此章節。

■ 上線太緊	第 178 頁
■ 布料反面纏線	第 179 頁
■ 線張力不正確	第 179 頁
■ 布料卡在本機內無法取出	第 180 頁
■ 從底線捲線器底座下方解開線	第 182 頁

上線太緊

■ 症狀

- * 上線顯示為一條連續線條。
- * 從布料正面可看到底線。(請參考下圖。)
- * 上線太緊，拉動時會探出。
- * 上線太緊，布料起皺。
- * 上線張力太緊，即使調整線張力後，仍然一樣。

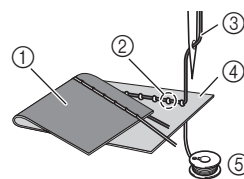

- ① 布料的反面
- ② 在布料正面可看見底線
- ③ 上線
- ④ 布料的正面
- ⑤ 底線

原因

穿底線不正確

若未正確穿底線，將上線往上拉時，底線會穿過布料，無法對底線施加適當的張力。因此，從布料正面可看到線。

解決方式

正確安裝底線。(第 40 頁)

布料反面纏線

症狀

- * 布料反面發生纏線。

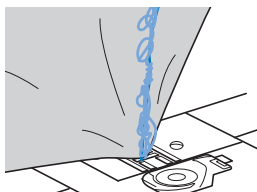

- * 開始縫紉後，發出嘎嘎聲，無法繼續縫紉。
- * 查看布料下方，有線糾結於梭殼。

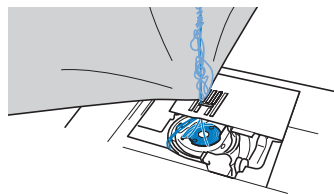

原因

穿上線不正確

如果沒有正確穿上線，則穿過布料的上線無法向上拉緊，上線將糾結於梭殼，造成嘎嘎聲。

解決方式

清除纏線，然後調整上線。

- 1 清除纏線。如果無法清除，請用剪刀切線。
 - * 請參考第 176 頁上的「清潔梭床」。
- 2 清除本機的上線。
- 3 按照第 42 頁上的「穿上線」中的指示調整上線。
 - * 如果從梭殼取下梭子，請參考第 40 頁上的「安裝梭子」，正確安裝梭子。

線張力不正確

症狀

- 現象 1：從布料正面可看到底線。
- 現象 2：上線在布料正面顯示為一條直線。
- 現象 3：從布料反面可看到上線。
- 現象 4：底線在布料反面顯示為一條直線。
- 現象 5：布料反面的針趾太鬆或有鬆弛的部分。

□ 現象 1

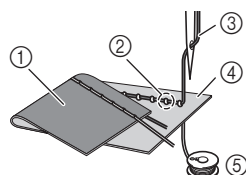

□ 現象 3

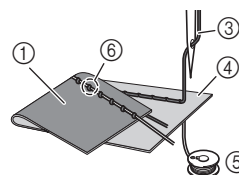

- ① 布料的反面
- ② 在布料正面可看見底線
- ③ 上線
- ④ 布料的正面
- ⑤ 底線
- ⑥ 在布料反面可看見上線

原因 / 解決方式

□ 原因 1

本機穿線不正確。

< 有上述現象 1 和 2 >

穿底線不正確。

調整上線張力，再參照第 178 頁上的「上線太緊」。

< 出現上述的症狀 3 到 5 >

穿上線不正確。

調整上線的線張力，再參照第 179 頁上的「布料反面纏線」正確地穿上線。

□ 原因 2

未使用適合布料的車針和線。

應使用的本機車針因要縫紉的布料類型和線粗細度而異。若未使用適合布料的車針和線，則無法正確調整線張力，造成布料起皺或跳針。

- * 請參考第 49 頁上的「布料 / 線 / 車針組合」，確保使用適合布料的車針和線。

□ 原因 3

未選擇適當的上線張力。

選擇適當的線張力。請參考第 62 頁上的「設定線張力」。

根據布料和線的類型，適合的線張力會有所不同。

* 在與繡件相同的碎布上進行試縫時，調整線張力。

註釋

• 若未正確穿上線和穿底線，無法正確調整線張力。先檢查上線和底線，然後調整線張力。

- * 從布料正面可看到底線時。
請將上線張力設為較低的數字。(放鬆線張力。)
- * 從布料反面可看到上線時。
請將上線張力設為較高的數字。(拉緊線張力。)



布料卡在本機內無法取出

如果布料卡在本機中，無法取下，可能有線卡在針板下。請按照下述步驟，將布料從本機取下。如果按照步驟無法完成操作，請洽詢最近的 Brother 授權服務中心，不要強行完成。

■ 從本機取下布料

- 1 立即停機。
- 2 關機。
- 3 取下車針。
如果車針插在布料中，轉動手輪時，遠離自身方向轉動（順時針），使車針從布料中升起，然後取下車針。
* 請參考第 48 頁上的「更換車針」。
- 4 取下壓布腳和壓布腳腳脛。
如果壓布腳發生纏線，請清除纏線，然後抬起壓布腳拉柄以取下壓布腳。否則，壓布腳可能會損壞。
* 請參考第 50 頁上的「更換壓布腳」。
- 5 提起布料，在其下方切線。
如果可以取出布料，將其取出。
- 6 取下針板蓋。
* 請參考第 176 頁上的「清潔梭床」。

7 剪斷纏線，然後取下梭子。

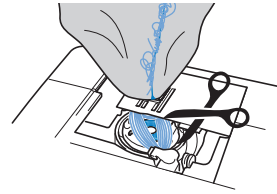

8 取下梭殼。

如果線留在梭殼中，請將其清除。

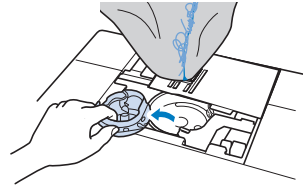

9 用清潔刷或吸塵器清除梭床及其四周的棉屑或灰塵。

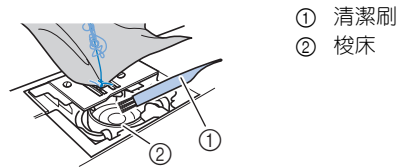

- ① 清潔刷
- ② 梭床

若可取下布料	請繼續步驟 16。
若無法取下布料	請繼續步驟 10。

註釋

- 不建議使用壓縮空氣罐。

10 用盤狀螺絲起子鬆開針板上的兩個螺絲。

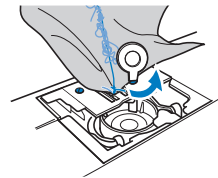

註釋

- 小心不要將取下的螺絲掉到本機中。

- 11 稍微抬起針板，剪斷所有纏線，然後取下針板。
從針板取下布料和線。

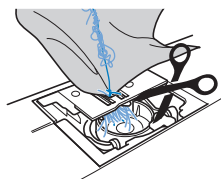

註釋

- 如果完成這些步驟後仍然無法取下布料，請洽詢最近的 Brother 授權服務中心。

- 12 清潔梭床中和送布齒周圍的線。

- 13 轉動手輪以抬起送布齒。

- 14 將針板上的兩個螺絲孔對準針板安裝底座上的兩個孔，然後將針板固定在本機上。

- 15 用手指輕輕鎖緊針板右側的螺絲。然後用盤狀螺絲起子鎖緊左側螺絲。最後鎖緊右側螺絲。

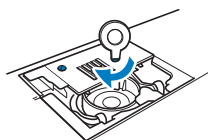

- 16 按「清潔梭床」的步驟 8 至 10，更換梭殼及針板蓋。

- 17 檢查車針狀態，然後安裝。

如果車針狀態不良，例如彎曲，務必安裝新車針。

* 請參考第 48 頁上的「更換車針」。

備註

- 由於布料卡在本機中時可能已造成車針損壞，因此建議更換新車針。

■ 檢查本機操作

如果針板已取下，請檢查本機操作，確認已正確完成安裝。

- 1 開機。

- 2 選擇 。

註釋

- 暫時不要安裝壓布腳和線。

- 3 朝自身方向慢慢轉動手輪（逆時針），從各個角度查看，確定車針落在針板開口處中央。

若車針碰到了針板，請取下針板重新安裝，自第 180 頁上的「從本機取下布料」中的步驟 13 開始。

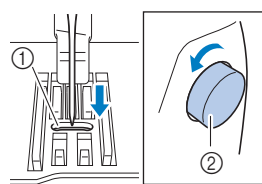

- ① 針板開口處
② 手輪

- 4 選擇鋸齒縫針趾 。此時，將針趾長度和寬度增加到最大設定。

- 5 朝自身方向慢慢轉動手輪（逆時針），確定針柱和送布齒正確運行。

轉動手輪，確定送布齒順暢移動且不會碰撞到針板槽的邊緣。

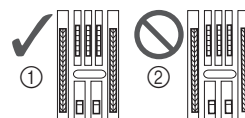

- ① 正確的送布齒位置
② 不正確的送布齒位置

備註

- 如果車針或送布齒碰撞到針板，本機可能會故障；因此，請洽詢最近的 Brother 授權服務中心。

- 6 先關機，然後再安裝壓布腳腳脛、壓布腳和梭子。

切勿使用損傷或損壞的壓布腳。

否則，可能會造成車針斷裂或影響本機性能。

* 請參考第 40 頁上的「安裝梭子」及第 50 頁上的「更換壓布腳」。

- 7 正確穿線。

* 如需本機的詳細資訊，請參考第 42 頁上的「穿上線」。

- 8 以普通布料進行試縫。

註釋

- 穿上線不正確或縫紉薄布料可能會造成錯誤的縫紉。如果試縫結果不良，請檢查上線或使用的布料類型。

從底線捲線器底座下方解開線

如果在線未正確穿過預張力盤時開始為梭子繞線，線可能會在底線捲線器底座下方打結。按照以下步驟將線旋出。

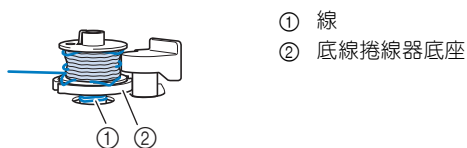

- ① 線
- ② 底線捲線器底座

⚠ 注意

- 即使線在底線捲線器底座下方打結，也不要取下底線捲線器底座。否則可能導致傷害。

- 1 按  停止梭子繞線。



- 2 在接近預張力盤的位置用剪刀切線。

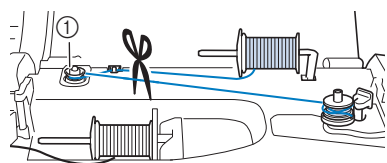

① 預張力盤

- 3 將底線捲線器開關向右推，然後將梭子抬起到距離線軸至少 10 cm 處。

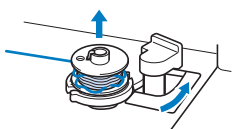

- 4 在接近梭子的位置切線，將梭子從梭軸取下。左手握住線頭，右手將線從底線捲線器底座下方依順時針方向旋出，如下圖所示。

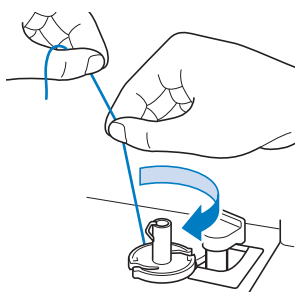



症狀列表

在申請維修服務前檢查下列可能的問題。如果參考頁為「*」，請洽詢 Brother 授權經銷商或最近的 Brother 授權服務中心。

■ 準備工作

現象、原因 / 解決方法	參考
無法穿線。	
車針不在正確位置。 • 按  (車針位置按鈕) 升起車針。	13
車針未正確裝好。	48
車針扭轉、彎曲或過鈍。	48
穿上線不正確。	42
穿線裝置鉤彎曲，無法穿過針眼。	*
穿線裝置拉柄不能移動或恢復到原始位置。	*
正在使用 65/9 號車針。 • 車針與穿線裝置不相容。將線手動穿過針眼。	43

無法使用壓布腳拉柄放下壓布腳。

使用  (壓布腳抬起按鈕) 抬起了壓布腳。 • 按  (壓布腳抬起按鈕)，放下壓布腳。	13
--	----

底線無法均勻的纏繞在梭子上。

底線未正確穿過梭子捲線導引。	37
梭子捲線緩慢。	38
底線被向外拉，而沒有正確的纏繞在梭子上。	37
空梭子未正確放置在輪柱上。	36

梭子繞線時，底線纏繞在底線捲線器底座下。

最初在梭子上繞線時，底線沒有正確纏繞。確定將底線正確穿過線導引。	36
----------------------------------	----

現象、原因 / 解決方法	參考
底線無法往上拉。	
車針扭轉、彎曲或過鈍。	48
梭子未正確裝好。	40
本機無法運行	
所有按鍵和按鈕已被  鎖定。	48、50
LCD 中沒有出現任何內容。	
主電源開關未打開。	22
電源線插頭未插入電源插座。	22
LCD 螢幕不清晰。	
未調整螢幕的亮度。	28
雖然按下 LCD 螢幕，但是沒有任何反應	
調整螢幕。	177
畫面已鎖定。 • 按下列鍵之一以鎖定畫面。  	—
LCD 螢幕起霧。	
LCD 螢幕結露。 • 一段時間後，朦朧現象將消失。	—
刺繡專用座無法操作。	
刺繡專用座未正確裝好。	107
初始化刺繡專用座前已裝上刺繡框。	107
附有 LED 提示燈的繡花壓布腳「W+」未指向正確的位置	
若使用的是鬆緊厚布料，在布料突起的地方會無法對齊位置。	131
若布料表面十分不平整，會無法正確對齊位置。 • 指示器的指示僅為參考。	—

■ 操作時

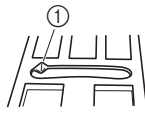
現象、原因 / 解決方法	參考
本機無法運行。	
未按「啓動/停止」按鈕。	13
壓布腳未放下。	13
裝上腳踏板，卻又按「啓動/停止」按鈕。	58
設定本機縫紉速度控制器控制鋸齒縫針趾寬度時按下「啓動/停止」按鈕。	27、58
斷針。	
車針未正確裝好。	48
針留螺絲沒有鎖緊。	48
車針扭轉或彎曲。	48
使用不適合所選布料的車針或線。	49
壓布腳錯誤。	194
上線張力太緊。	62、143
在縫紉時拉扯布料。	—
線輪蓋板未正確裝好。	42
針板孔的開口處有刮傷。 * 針板的開口處左側有凹槽。這不是刮傷。	*
 <p>① 凹槽</p>	
壓布腳開口處的周圍有刮傷。	*
梭殼被刮傷。	*
車針有瑕疵。	48
未使用本機專用的梭子。	36
穿上線不正確。	42
梭子未正確裝好。	40
壓布腳未正確裝好。	50
壓布腳腳脛的螺絲鬆動。	50
布料太厚。	69
縫紉厚布料或厚縫份時強行送布。	69
針趾長度太短。	62
刺繡的布料未貼上襯料。	127

現象、原因 / 解決方法	參考
底線繞線不良。	36

上線斷線。	
本機穿線不正確 (使用了錯誤的線輪蓋板、線輪蓋板鬆動、線未穿過針柱線導引中等)	42
正在使用死結或纏線。	—
所選車針不適合所使用的繡線。	49
上線張力太緊。	62、143
纏線。	—
車針扭轉、彎曲或過鈍。	48
車針未正確裝好。	48
針板孔的開口處有刮傷。 * 針板的開口處左側有凹槽。這不是刮傷。	*
	
壓布腳開口處的周圍有刮傷。	*
梭殼被刮傷。	*
使用不適合所選布料的車針或線。	49
未使用本機專用的梭子。	36
底線強度不足、乾燥腐朽、或品質欠佳。	—

布料反面發生纏線。	
穿上線不正確。	42
使用不適合所選布料的車針或線。	49

上線太緊。	
底線未正確裝好。	40

底線斷線。	
梭子未正確裝好。	40
底線繞線不良。	36
梭子刮傷或無法順暢的轉動。	40
纏線。	—

現象、原因 / 解決方法	參考
未使用本機專用的梭子。	36

布料起皺。	
上線或底線未穿好。	40、42
線輪蓋板未正確裝好。	42
使用不適合所選布料的車針或線。	49
車針扭轉、彎曲或過鈍。	48
縫紉薄布料時，針趾過長。	62
線張力未正確設定。	62、143
壓布腳錯誤。	194
布料及襯料沒有在刺繡框上繃緊。	128
襯料使用不當或不足。	127

未正確縫紉的針趾。	
使用的壓布腳不適合您要縫紉的針趾類型。	194
線張力不正確。	62
梭殼或其他部位發生纏線。	176

跳針	
線未正確穿好。	42
使用不適合所選布料的車針或線。	49
車針扭轉、彎曲或過鈍。	48
車針未正確裝好。	48
車針有瑕疵。	48
針板下面有聚積灰塵或棉屑。	176
使用了薄布料或伸縮布料。	70

無針趾	
車針扭轉、彎曲或過鈍。	48
梭子未正確裝好。	40
穿上線不正確。	42

縫紉時出現噪音	
車針扭轉、彎曲或過鈍。	48
送布齒有聚積灰塵或棉屑。	176
線被卡在梭床中。	176

現象、原因 / 解決方法	參考
穿上線不正確。	42
未使用本機專用的梭子。	36
梭殼出現針孔或刮傷。	176

無法正確送布。	
送布齒已被降下。 • 按  , 然後轉動手輪以抬起送布齒。	80
針趾過密。	62
壓布腳錯誤。	194
車針扭轉、彎曲或過鈍。	48
線纏住。	180
開始縫紉厚縫份時，萬用壓布腳「J」傾斜。	69

以相反方向送布。	
送布裝置損壞。	*

車針會碰觸針板。	
針留螺絲鬆弛。	48
車針扭轉、彎曲或過鈍。	48

無法取下使用本機縫紉的布料。	
針板下發生纏線。	179

斷裂的車針已掉入本機。	
<ul style="list-style-type: none"> 請關機並卸下針板。如果看得到掉入本機的车針，請用鑷子將其取出。取出車針後，將針板放回原本的位置。 開機前，請慢慢將手輪朝自身方向轉動，以確定是否可流暢動作。若手輪無法順暢轉動，或是無法取出掉進本機内的車針，請聯繫 Brother 授權經銷商。 	180

轉動手輪時感覺遲緩不順。	
梭殼中發生纏線。	179

■ 操作完成後

現象、原因 / 解決方法	參考
線張力不正確。	
穿上線不正確。	42
梭子未正確裝好。	40
使用不適合所選布料的車針或線。	49
壓布腳腳脛未正確裝好。	50
線張力未正確設定。	62、143
底線繞線不良。	36
車針扭轉、彎曲或過鈍。	48
未使用本機專用的梭子。	36

文字或裝飾性針趾花樣歪斜。	
針趾花樣調整設定未正確設定。	97

未產生針趾花樣。	
壓布腳錯誤。	194
沒有在薄布料或伸縮布料上使用襯料。	70
線張力未正確設定。	62、143
在縫紉時拉扯、推擠或傾斜送入布料。 • 縫紉時用手導引布料，以直線送入布料。	56
梭殼或其他部位發生纏線。	179

現象、原因 / 解決方法	參考
未正確刺繡花樣。	
纏線。	—
線張力未正確設定。	62、143
布料未正確地箍在刺繡框上（布料鬆動等）。	128
布料沒有加裝襯料。 • 若是刺繡伸縮布料、薄布料、織法疏鬆的布料或造成花樣容易皺縮的布料等，應隨時加襯縫紉。關於適當的襯料，請聯繫 Brother 授權經銷商。	127
有物品放置在本機附近，當刺繡時繡花臂或是刺繡框衝撞到物品。	107
邊框外側的布料干擾繡花臂，使刺繡專用座無法移動。 • 將布料重新箍上刺繡框，使多餘的布料遠離巧臂，並將花樣旋轉 180 度。	128
布料過重，因此刺繡專用座無法任意移動。 • 將厚重的書本或類似物品放在臂頭下方，稍微抬起較重的側邊，以保持水平。	—
布料垂掛在桌邊。 • 假如刺繡時，布料是垂掛在桌邊，刺繡專用座將無法任意移動。放置布料時，請勿讓布料從工作桌上垂下，或是固定布料以免拖拉。	135
布料被勾住或卡住。 • 停止本機，並正確的放上布料，避免布料被卡住或勾住。	—
在刺繡時卸下刺繡框（例如：重新安裝梭子）。裝卸刺繡框時碰撞到或移動到壓布腳，或是移動到刺繡專用座。	138
襯料未正確裝好，例如小於刺繡框。	127





刺繡時，布料表面出現線圈	
線張力未正確設定。	143
未針對所使用的布料、線和花樣正確設定上線張力。 • 使用繡針板蓋。	135
梭殼和底線的組合不正確。	134

錯誤訊息

錯誤訊息說明如下。如有需要，請參考（顯示錯誤訊息時，如果按  或正確執行操作，該訊息將消失）。

	錯誤訊息	原因 / 解決方法
1	Attach the embroidery frame. (請安裝繡花框。)	本機準備好刺繡花樣，且在未安裝刺繡框時壓按「啓動/停止」按鈕，將顯示此訊息。
2	Cannot change the configuration of the characters. (無法變更文字設置。)	有太多文字，且無法設置曲線文字時，將顯示此訊息。
3	Cannot embroider since the embroidery unit is not attached. Turn off the machine, and then attach the embroidery unit. (由於未裝上繡花專用座，無法刺繡。請關機，然後安裝繡花專用座。)	本機處於刺繡模式，但未安裝刺繡專用座時，如果壓按「啓動/停止」按鈕，將顯示此訊息。
4	Cannot recognize the data for the selected pattern. The data may be corrupted. (無法識別所選花樣的資料。資料可能已損壞。)	所選刺繡花樣的資料可能已毀壞時，將顯示此訊息。
5	Change to a larger embroidery frame. (更換為更大的繡花框。)	本機處於刺繡模式，且裝上小刺繡框時，如果所選花樣對小刺繡框而言過大，將顯示此訊息。
6	Check and rethread the upper thread. (檢查並重穿上線。)	上線斷線或未正確穿線，並按下「啓動/停止」按鈕、  (迴針按鈕) 或  (原地止針按鈕) 時，將顯示此訊息。
7	Data volume is too large for this pattern. (該花樣的資料量太大。)	編輯中的針趾花樣佔用太大的空間，或在可用的記憶體編輯過多的針趾花樣時，將顯示此訊息。
8	Failed to save file. (無法儲存檔案。)	若要將超過 100 張設定畫面影像檔案儲存到 USB 媒體，會出現此訊息。此時，從 USB 媒體刪除檔案，或是使用不同的 USB 媒體。
9	In twin needle mode, the automatic needle threading button cannot be used. (在雙針模式中，無法使用自動穿線鈕。)	選擇為雙針模式時，如果壓按自動穿線按鈕，將顯示此訊息。
10	Includes a special pattern that cannot be saved to external memory. Save the pattern in the machine's memory. (包含無法儲存到外部記憶體的特別花樣。請在本機記憶體中儲存花樣。)	若要儲存有版權保護的花樣到 USB 媒體，將顯示此訊息。按照版權法的規定，非法複製或編輯的花樣不能儲存到 USB 媒體。如果顯示此訊息，請在本機記憶體中儲存花樣。
11	Lower the buttonhole lever. (放下開釦眼拉柄。)	開釦眼拉柄拉起、選擇了釦眼針趾，並按下「啓動/停止」按鈕、  (迴針按鈕) 或  (原地止針按鈕) 時，將顯示此訊息。
12	Lower the presser foot lever. (放下壓布腳拉柄。)	抬起壓布腳拉柄 / 降下車針時，如果壓按  (壓布腳抬起按鈕)，將顯示此訊息。
13	Make sure embroidery frame is moved as far back as possible. LOCK DOWN THE FRAME-SECURING LEVER. (確定繡花框已盡量向後移動。請向下鎖定繡花框固定桿。)	已安裝刺繡框時，將顯示此訊息。
14	No more patterns can be added to this combination. (無法為該組合添加更多花樣。)	不能組合花樣時，將顯示此訊息。
15	No more stitches can be combined. (無法為該組合添加更多針趾。)	若要組合超過 71 個花樣時，將顯示此訊息。
16	Not enough available memory to save the data. Delete some patterns or use a different media. (沒有足夠的可用記憶體儲存資料。刪除某些花樣或使用不同的媒體。)	由於記憶體已滿，針趾花樣或刺繡花樣不能被儲存時，將顯示此訊息。

	錯誤訊息	原因 / 解決方法
17	Not enough available memory to save the pattern. Delete another pattern? (沒有足夠的可用記憶體儲存花樣。是否刪除別的花樣?)	由於記憶體已滿，針趾花樣或刺繡花樣不能被儲存時，將顯示此訊息。
18	OK to cancel the current pattern selection? (確定要取消目前花樣選擇嗎?)	選擇花樣後，如果按  ，要刪除花樣時，將顯示此訊息。
19	OK to cancel the current stitch selection? (是否確定取消目前針趾選擇?)	選擇針趾花樣後，如果按  、  或  ，要刪除針趾花樣時，將顯示此訊息。
20	OK to delete the selected picture? (確定要刪除所選圖片嗎?)	影像被刪除時，將顯示此訊息。
21	OK to delete the setting? (確定要刪除設定嗎?)	按  或  刪除實用針趾的設定時，會出現此訊息。若要刪除所選設定，按  。
22	OK to move the embroidery carriage to its previous position? (確定要將繡花臂移到之前的位置嗎?)	更換刺繡底線時，將顯示此訊息。
23	OK to recall and resume previous memory? (確定要讀取並繼續上一記憶體?)	如果正在刺繡時關機，然後再次打開本機，會出現此訊息。按  ，將本機返回關機前的狀態（如花樣位置及針趾數）。按第 138 頁上的「如果刺繡中斷線或底線用完」所述步驟，對齊車針位置並刺繡剩餘的花樣。
24	OK to revert to previous color changes? (確定要恢復到上一顏色變更嗎?)	改變繡線顏色時，如果按  ，將顯示此訊息。
25	OK to separate the combined border pattern? (確定要分離組合的邊界花樣嗎?)	在刺繡畫面中旋轉儲存的組合花樣時，將顯示此訊息。
26	Pattern extends to the outside of embroidery frame. (花樣超出繡花框以外。)	本機處於刺繡模式，且文字花樣組合對刺繡框而言過大時，將顯示此訊息。
27	Pattern extends to the outside of embroidery frame. If you plan to add more patterns, rotate the pattern combination. (花樣超出繡花框以外。若您要添加更多花樣，請將花樣組合旋轉。)	本機處於刺繡模式，且組合的文字花樣對刺繡框而言過大時，將顯示此訊息。您可將花樣旋轉 90 度再繼續組合文字。
28	Preventive maintenance is recommended. (建議定期維護保養。)	本機需要保養時，將顯示此訊息。出現此訊息後，建議將本機送到 Brother 授權經銷商或最近的 Brother 授權服務中心進行定期的保養檢查。儘管按  後，此訊息會消失，本機仍能繼續使用，但此資訊仍會再顯示幾次，直到執行適當的維修保養為止。
29	Raise the buttonhole lever. (升起開釦眼拉柄。)	開釦眼拉柄放下、選擇了釦眼以外的針趾，並按下「啓動/停止」按鈕、  (迴針按鈕) 或  (原地止針按鈕) 時，將顯示此訊息。
30	Remove Dual Feed module from the machine. (從本機卸下雙向送布模組。)	嘗試以本機隨附的雙重送布壓布腳刺繡時，將顯示此訊息。在進入刺繡模式前，請卸下雙重送布壓布腳。
31	Remove Embroidery foot with LED pointer from the machine. (從本機卸下 LED 游標繡花壓布腳。)	嘗試以本機隨附的具 LED 提示燈的繡花壓布腳縫紉實用針趾或文字 / 裝飾性針趾時，將顯示此訊息。在進入縫紉模式前，請卸下附有 LED 提示燈的繡花壓布腳。
32	Select a pattern. (選擇花樣。)	未選擇任何刺繡花樣，並按下「啓動/停止」按鈕、  (迴針按鈕) 或  (原地止針按鈕) 時，將顯示此訊息。
33	Select a stitch. (選擇針趾。)	未選擇任何針趾花樣，並按下「啓動/停止」按鈕、  (迴針按鈕) 或  (原地止針按鈕) 時，將顯示此訊息。
34	Set the clock. (設定時鐘。)	未設置時間 / 日期時，將顯示此訊息。請設置時間和日期。(第 22 頁)

	錯誤訊息	原因 / 解決方法
35	The "Start/Stop" button does not operate with the foot controller attached. Remove the foot controller. (使用已裝上的腳踏板時,「啟動/停止」按鈕不起作用。請取下腳踏板。)	連接腳踏板時,如果壓按「啟動/停止」按鈕縫紉實用針趾或是文字/裝飾性針趾,將顯示此訊息。(刺繡時不會出現此訊息。)
36	The bobbin thread is almost empty. (底線快用完。)	底線用完時,將顯示此訊息。 雖然按「啟動/停止」按鈕後還可縫紉幾針,仍請立即換裝繞線的梭子。刺繡時,按  、  , 取下刺繡框,更換為用大量刺繡專用底線纏繞一圈的梭子。 如果在本機設定模式的一般設定畫面中,將 [Upper and Bobbin Thread Sensor (上線和底線感測器)] 設定為 [OFF] 時,不會出現此訊息。
37	The bobbin winder safety device has activated. Is the thread tangled? (梭子繞線器安全裝置已啟動。繡線纏住?)	正在捲繞底線,而且馬達因線糾結等原因鎖定時,將顯示此訊息。
38	The carriage of the embroidery unit will move. Keep your hands etc. away from the carriage. (繡花專用座的繡花臂將會移動。請將您的手遠離繡花臂。)	初始化刺繡專用座時,將顯示此訊息。
39	The safety device was activated since the main shaft motor was heated. Is the thread tangled? (由於主軸馬達過熱而啟動安全裝置。是否發生纏線?)	馬達溫度提高導致安全裝置被啟動時,將顯示此訊息。請稍候等溫度下降。故障無法排除時,請洽詢最近的 Brother 授權經銷商。
40	The safety device was activated since the main shaft motor seized. Is the thread tangled? (由於主軸馬達咬死而啟動安全裝置。是否發生纏線?)	馬達因線糾結或與送線有關的原因鎖定時,將顯示此訊息。
41	The safety device was activated since the needle position sensor malfunctioned. (由於車針位置感測器發生故障而啟動安全裝置。)	車針位置感測器發現故障導致安全裝置被啟動時,將顯示此訊息。請關機,然後再次開啓。如果仍顯示訊息,可能是本機損壞。請洽詢最近的 Brother 授權經銷商。
42	The upper thread may not be threaded correctly. Thread the upper thread from the beginning. (上線可能穿線不良。請從頭開始穿上線。)	上線似乎穿線不良時,將顯示此訊息。
43	The USB media was changed. Do not change the USB media while it is being read. (USB 媒體被更換。正在讀取時請勿更換 USB 媒體。)	您要從 USB 媒體選擇某個針趾花樣,但在選擇前,如果媒體被換過,將顯示此訊息。
44	There is no needle plate cover. Attach a needle plate cover. (無針板蓋。請安裝針板蓋。)	未安裝針板蓋時,將顯示此訊息。
45	This editing function cannot be used when the pattern is out of the red outline. Use this function after moving the pattern. (花樣超出紅色外廓時,無法使用此編輯功能。移動花樣後再使用此功能。)	本機處於刺繡編輯模式時,若要編輯超出紅色外廓的花樣,將顯示此訊息。
46	This file cannot be used. (此檔案無法使用。)	檔案格式與本機不相容時,會出現此訊息。查看與本機相容的檔案格式清單。(第 192 頁)
47	This file exceeds the data capacity and cannot be used. Use a suitable size file. (此檔案超出資料容量,無法使用。請使用大小合適的檔案。)	檔案大小超過本機的資料容量時,將顯示此訊息。請檢查檔案大小及格式。(第 192 頁)
48	This key cannot be used at this time. (這時無法使用此鍵。)	在實用針趾以外的畫面中按  Sewing Guide, 或是在實用針趾或文字/裝飾性針趾以外的畫面中按  Pattern Explanation 時,將顯示此訊息。
49	This key does not operate when the needle is down. Raise the needle and press the key again. (車針在下針位時,此鍵不起作用。請升起車針,再按一次此鍵。)	車針位於下針位時,如果壓按 LCD 螢幕上的鍵,將顯示此訊息。
50	This stitch is not "Dual Feed Mode" compatible. (此針趾與「雙向送布模式」不相容。)	目前的針趾無法使用雙重送布壓布腳時,將顯示此訊息。請選擇其他針趾。
51	This USB media cannot be used. (該 USB 媒體無法使用。)	想要使用不相容的媒體時,將顯示此訊息。
52	This USB media is incompatible. (該 USB 媒體不相容。)	想要使用不相容的 USB 媒體時,將顯示此訊息。 關於相容的 USB 媒體清單,請瀏覽「 http://s.brother/cpeaa/ 」。

	錯誤訊息	原因 / 解決方法
53	Turn off the machine before attaching or removing the needle plate. (先關機，再安裝或取下針板。)	若本機開機時將普通針板更換為直線針趾針板，將顯示此訊息。
54	Turn off the power and replace the needle plate. (關閉電源，更換針板。)	<ul style="list-style-type: none"> 當本機裝有直線針趾針板或未安裝針板，並在主頁畫面設定為刺繡模式或實用裝飾性針趾模式時，將顯示此訊息。 安裝了直線針趾針板時，如果選取了不能與針板一起使用的針趾花樣，將顯示此訊息。
55	USB media error (USB 媒體錯誤)	USB 媒體發生錯誤時，將顯示此訊息。
56	Use the presser foot lifter button to lower the presser foot. (使用壓布腳抬起按鈕放下壓布腳。)	壓布腳抬起時，如果壓按「啓動 / 停止」按鈕等按鈕，將顯示此訊息。
57	Use the presser foot lifter button to raise the presser foot. (使用壓布腳抬起按鈕升起壓布腳。)	已裝上刺繡專用座，而且在車針位於下針位時開機，將顯示此訊息。
58	When the speed controller is set to control the zigzag stitch width, the "Start/Stop" button does not operate. (使用速度控制器控制鋸齒縫針趾寬度時，「啓動 / 停止」按鈕不起作用。)	設定速度控制鈕控制鋸齒縫針趾寬度，以及壓按「啓動 / 停止」按鈕時，將顯示此訊息。用腳踏板操作本機。

■ 警告聲音

若未正確執行操作，將發出警告聲音，表示發生錯誤。若正確執行操作，本機將發出警示音，以確認操作。

 備註

- 若要取消操作警示音或變更音量，按  後變更 [Machine Speaker Volume (本機揚聲器音量)] 的設定。詳細資訊請參考第 28 頁。

規格

		項目	規格
尺寸與重量	本機 (盒子 1/2)	本機尺寸	約 662 mm (寬) × 348 mm (高) × 321 mm (深)
		盒子尺寸	約 740 mm (寬) × 620 mm (高) × 405 mm (深)
		本機重量	約 17 kg
		盒子重量 (用於運送)	約 26.5 kg
		縫紉速度	每分鐘 70~1050 針
		車針	家用縫紉機車針 (HA × 130)
	刺繡專用座 (盒子 2/2)	刺繡專用座尺寸	約 595 mm (寬) × 139 mm (高) × 524 mm (深)
		安裝了刺繡專用座的本機尺寸	約 916 mm (寬) × 348 mm (高) × 524 mm (深)
		盒子尺寸	約 735 mm (寬) × 620 mm (高) × 190 mm (深)
		刺繡專用座重量	約 4.6 kg
		盒子重量 (用於運送)	約 7.1 kg
運送總重量 (2 個盒子加總)		約 34.5 kg	
資料的注意 事項	記憶體	針趾花樣	1 MB
		刺繡花樣	10 MB
		可匯入本機的影像 (My Design Center (我的設計中心))	100 MB
	資料類型	針趾花樣 *1	.pmv .pmx .pmu .pmi
		刺繡花樣 *2	.pes .phc .phx .dst .pen
		使用 My Design Center (我的設計中心) 時可載入的資料	.jpg .png .bmp
	能使用的 USB 裝置 / 媒體類型 *3	針趾花樣	<p>針趾資料可儲存到 USB 外接媒體或從 USB 外接媒體調出。請用符合下列規格的外接媒體。</p> <ul style="list-style-type: none"> • USB 隨身碟 (USB 快閃記憶體) • USB 軟碟機 <p>只能調出下列裝置中的針趾資料：</p> <ul style="list-style-type: none"> • USB CD-ROM、CD-R、CD-RW 驅動器 <p>也可以使用下列帶有 USB 讀卡器 / USB 寫卡器模組的 USB 媒體類型。</p> <ul style="list-style-type: none"> • Secure Digital (SD) 卡 • CompactFlash • Memory Stick • Smart Media • 多媒體卡 (MMC) • xD-Picture Card
		刺繡花樣	<p>刺繡資料可儲存到 USB 媒體或從 USB 媒體調出。請用符合下列規格的媒體。</p> <ul style="list-style-type: none"> • USB 隨身碟 (USB 快閃記憶體) <p>只能調出刺繡資料。</p> <ul style="list-style-type: none"> • USB CD-ROM、CD-R、CD-RW 驅動器 <p>也可以使用下列帶有 USB 讀卡器 / USB 寫卡器模組的 USB 媒體類型。</p> <ul style="list-style-type: none"> • Secure Digital (SD) 卡 • CompactFlash • Memory Stick • Smart Media • 多媒體卡 (MMC) • xD-Picture Card

		項目	規格
[Eco Mode (節能模式)] 及 [Shutoff Support Mode (關機支援模式)] 的條件	[Eco Mode (節能模式)]	可用時間	OFF, 10 - 120 (分鐘)
		「啟動/停止」按鈕	綠燈閃爍
		暫停的功能	本機照明、螢幕顯示、LED 提示燈、導引線標記
		恢復以後	本機從上一個操作開始執行。
	[Shutoff Support Mode (關機支援模式)]	可用時間	OFF, 1 - 12 (小時)
		「啟動/停止」按鈕	綠燈緩慢閃爍
		暫停的功能	所有功能
		恢復以後	出現錯誤訊息。 必須關機，再開機以重新啟動。
	螢幕保護程式影像相容的影像檔案	格式	JPEG 格式 (.jpg)
		檔案大小	每張影像最大 150 KB
解析度		不超過 1280 × 1280 像素 (寬度介於 800 至 1279 像素之間時，影像會顯示為 800 像素)。	
影像張數		5 張以下	
可播放的影片	MP4 檔案格式	視訊 - H.264/MPEG-4 AVC, 音訊 - AAC	
	尺寸	450 (H) × 800 (W)	
	檔案大小上限	1 GB	

*1 可讀取「.pmu」針趾資料檔案；但是，當本機用來儲存檔案時，會儲存為「.pmv」針趾資料檔案。
使用非本機或非建立「.pmu」資料檔案的機器所建立的資料，可能會造成本機故障。

*2

- 使用非本公司資料設計系統或本機所儲存的資料，可能會造成本機故障。

• 使用本機儲存的任何檔案，均以 .phx 為副檔名。

- .dst 資料按檔案名稱顯示在花樣清單畫面中 (無法顯示實際影像)。

檔案名稱可能不會全部顯示，視其長度而定。

由於 Tajima (.dst) 資料不包含個別的繡線顏色資訊，將改按預設的繡線顏色順序顯示。

查看預覽影像並按需要變更繡線顏色。

*3

- 市面上有販售 USB 媒體，但本機不能使用某些 USB 媒體。更多詳細資訊，請瀏覽我們的網站「<http://s.brother/cpeaa/>」。

- 根據正在使用的 USB 裝置 / 媒體類型，可直接將 USB 裝置插入本機的 USB 連接埠，或是將 USB 媒體讀取器 / 寫入器插入本機的 USB 連接埠。

* 規格如有變更，恕不另行通知。

⚠ 注意

- 所用的刺繡資料與原始花樣不同，且刺繡太密的針趾或是刺繡三層或以上的重疊針趾時，可能會斷針或斷線。倘若發生此狀況，請用本機的原始資料設計系統，來編輯刺繡資料。

升級本機軟體

您可以使用 USB 媒體，升級本機的軟體。
當我們的網站「<http://s.brother/cpeaa/>」有升級程式時，請依照網站上的指示和下列的步驟來下載檔案。

註釋

- 使用 USB 媒體來升級軟體時，在開始升級之前，請檢查所用的 USB 媒體只有儲存升級檔案。

1 按住  (自動穿線按鈕)，同時將主電源開啓。

2 按 。



3 將 USB 媒體插入本機的主 (頂部) USB 連接埠。

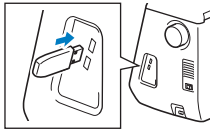

4 按 。
→ 升級完成後，會出現完成訊息。

5 關機，移除 USB 媒體，再重新開機。

針趾設定表

備註

- 選擇以下任何針趾 (迴針針趾花樣、原地止針針趾花樣) 時，按  (迴針按鈕) 將縫紉迴針。

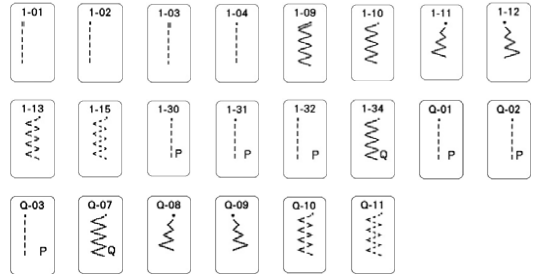

選擇其他針趾時，按  (迴針按鈕) 將縫紉原地止針針趾。

- 針趾花樣符號顯示如下。

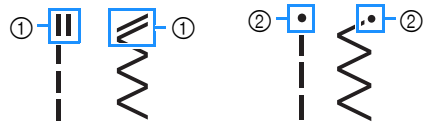



- ① 迴針針趾花樣
- ② 原地止針針趾花樣

註釋

- 關 / 開自由壓線模式時各畫面所顯示的壓布腳，顯示在「壓布腳」下的表格中。



* 安裝萬用壓布腳「J」可以使用雙針。

















針趾	壓布腳	針趾名稱 / 應用	針趾寬度 (mm)		針趾長度 (mm)	
			自動	手動	自動	手動
	J*/O	直線針趾 (左針位) 普通的縫紉、抽細摺、摺飾等	0.0	0.0 - 7.0	2.5	0.2 - 5.0
	J*/O	直線針趾 (左針位) 普通的縫紉、抽細摺、摺飾等	0.0	0.0 - 7.0	2.5	0.2 - 5.0
	J*/O	直線針趾 (中針位) 普通的縫紉、抽細摺、摺飾等	3.5	0.0 - 7.0	2.5	0.2 - 5.0
	J*/O	直線針趾 (中針位) 普通的縫紉、抽細摺、摺飾等	3.5	0.0 - 7.0	2.5	0.2 - 5.0
	J*/O	三重直線針趾 普通的原地止針縫和裝飾性頂端縫	0.0	0.0 - 7.0	2.5	0.4 - 5.0

針趾	壓布腳	針趾名稱 / 應用	針趾寬度 (mm)		針趾長度 (mm)	
			自動	手動	自動	手動
	J*/O	輪廓繡 原地止針縫、縫紉和裝飾性應用	1.0	0.0 - 7.0	2.5	0.4 - 5.0
	N*/O	裝飾性針趾 裝飾縫、頂端縫	0.0	0.0 - 7.0	2.5	0.4 - 5.0
	J/O	疏縫針趾 用於疏縫。	0.0	0.0 - 7.0	20	5 - 30
	J*/O	鋸齒縫針趾 適用於車布邊、縫補。	3.5	0.0 - 7.0	1.4	0.0 - 5.0
	J*/O	鋸齒縫針趾 適用於車布邊、縫補。	3.5	0.0 - 7.0	1.4	0.0 - 5.0
	J*/O	鋸齒縫針趾 (右針位) 從右針位開始，向左側鋸齒縫。	3.5	2.5 - 5.0	1.4	0.3 - 5.0
	J*/O	鋸齒縫針趾 (左針位) 從左針位開始，向右侧鋸齒縫。	3.5	2.5 - 5.0	1.4	0.3 - 5.0
	J*/O	2 段式鋸齒縫鬆緊帶 車布邊 (普通布料和伸縮布料)、帶子和鬆緊帶	5.0	0.0 - 7.0	1.0	0.2 - 5.0
	J*/O	2 段式鋸齒縫鬆緊帶 車布邊 (普通布料和伸縮布料)、帶子和鬆緊帶	5.0	0.0 - 7.0	1.0	0.2 - 5.0
	J*/O	3 段式鋸齒縫鬆緊帶 車布邊 (普通布料、厚布料、伸縮布料)、帶子和鬆緊帶	5.0	0.0 - 7.0	1.0	0.2 - 5.0
	G	車布邊針趾 加強薄布料和普通布料	3.5	2.5 - 5.0	2.0	0.4 - 5.0
	G	車布邊針趾 加強厚布料	5.0	2.5 - 5.0	2.5	0.4 - 5.0
	G	車布邊針趾 加強普通布料、厚布料和易綻開的布料或裝飾。	5.0	3.5 - 5.0	2.5	0.4 - 5.0
	J*/O	車布邊針趾 加強伸縮布料縫合	5.0	0.0 - 7.0	2.5	0.4 - 5.0
	J*/O	車布邊針趾 加強普通伸縮布料和厚布料、裝飾	5.0	0.0 - 7.0	2.5	0.4 - 5.0
	J*/O	車布邊針趾 加強伸縮布料或裝飾	4.0	0.0 - 7.0	4.0	0.4 - 5.0

針趾	壓布腳	針趾名稱 / 應用	針趾寬度 (mm)		針趾長度 (mm)	
			自動	手動	自動	手動
	J/O	車布邊針趾 伸縮編織縫合	5.0	0.0 - 7.0	4.0	0.4 - 5.0
	J*/O	單鑽布邊 加強與接合伸縮布料	6.0	0.0 - 7.0	3.0	0.4 - 5.0
	J*/O	單鑽布邊 加強伸縮布料	6.0	0.0 - 7.0	1.8	0.4 - 5.0
	S	使用裁邊器 當裁剪布邊時，可車縫直線	0.0	0.0 - 2.5	2.5	0.2 - 5.0
	S	使用裁邊器 當裁剪布邊時，可車縫鋸齒縫花樣	3.5	3.5 - 5.0	1.4	0.0 - 5.0
	S	使用裁邊器 當裁剪布邊時，可拷克布邊	3.5	3.5 - 5.0	2.0	0.4 - 5.0
	S	使用裁邊器 當裁剪布邊時，可拷克布邊	5.0	3.5 - 5.0	2.5	0.4 - 5.0
	S	使用裁邊器 當裁剪布邊時，可拷克布邊	5.0	3.5 - 5.0	2.5	0.4 - 5.0
	J/O	直線接合縫 (右針位) 直線接合縫 / 拼布 6.5 mm 右縫份	5.5	0.0 - 7.0	2.0	0.2 - 5.0
	J/C	直線接合縫 (中針位) 直線接合縫 / 拼布	—		2.0	0.2 - 5.0
	J/O	直線接合縫 (左針位) 直線接合縫 / 拼布 6.5 mm 左縫份	1.5	0.0 - 7.0	2.0	0.2 - 5.0
	J/O	仿手縫壓線 使用透明尼龍線做為上線以及繡線顏色與壓線相符的底線時，使壓線縫有仿手縫的效果。 縫紉時線張力太緊，從布料正面便可看到底線。使用介於 90/14 至 100/16 之間的车針。	0.0	0.0 - 7.0	2.5	0.4 - 5.0
	J/O	壓線貼布繡鋸齒縫 在貼布片上壓線和縫紉的鋸齒針趾	3.5	0.0 - 7.0	1.4	0.0 - 5.0
	J/O	壓線貼布繡縫 隱形貼布繡壓線縫或鑲邊	1.5	0.0 - 7.0	1.8	0.4 - 5.0

針趾	壓布腳	針趾名稱 / 應用	針趾寬度 (mm)		針趾長度 (mm)	
			自動	手動	自動	手動
	J/O	壓線縫 作品底部壓線	7.0		1.6	
			0.0 - 7.0		0.4 - 5.0	
	R	暗針縫 布邊編織布料 * 針趾寬度設定不是以公厘或英吋為單位。	00		2.0	
			3← - →3		0.4 - 5.0	
	R	伸縮暗針縫 布邊伸縮布料 * 針趾寬度設定不是以公厘或英吋為單位。	00		2.0	
			3← - →3		0.4 - 5.0	
	J*/O	毛毯邊縫 貼布繡、裝飾性毛毯邊縫	3.5		2.5	
			0.0 - 7.0		0.4 - 5.0	
	J*/O	毛毯邊縫 貼布繡、裝飾性毛毯邊縫	2.5		2.5	
			0.0 - 7.0		0.4 - 5.0	
	J*/O	貝殼縫邊 在布邊做貝殼狀的摺飾	4.0		2.5	
			0.0 - 7.0		0.2 - 5.0	
	N*/O	彎月縫 裝飾女性上衣的衣領、手帕邊緣	5.0		0.5	
			0.0 - 7.0		0.1 - 5.0	
	N/O	彎月縫 裝飾女性上衣的衣領、手帕邊緣	7.0		1.4	
			0.0 - 7.0		0.4 - 5.0	
	J*/O	拼布縫 拼布縫、裝飾	4.0		1.2	
			0.0 - 7.0		0.2 - 5.0	
	J*/O	拼布雙包縫 拼布縫、裝飾	5.0		2.5	
			0.0 - 7.0		0.4 - 5.0	
	J*/O	釘線縫 裝飾、安裝引線、釘線縫	5.0		1.2	
			0.0 - 7.0		0.2 - 5.0	
	J*/O	衣褶裝飾縫 衣褶裝飾縫與裝飾	5.0		1.6	
			0.0 - 7.0		0.4 - 5.0	
	J*/O	羽毛縫 抽紗縫紉與裝飾	5.0		2.5	
			0.0 - 7.0		0.4 - 5.0	
	J*/O	十字抽紗針趾 抽紗縫紉、拼合布料、裝飾	5.0		2.5	
			0.0 - 7.0		0.4 - 5.0	
	J*/O	車縫帶子 車縫帶子接合伸縮布料	4.0		1.0	
			0.0 - 7.0		0.2 - 5.0	
	J/O	梯形縫 裝飾性針趾	4.0		3.0	
			0.0 - 7.0		0.4 - 5.0	

針趾	壓布腳	針趾名稱 / 應用	針趾寬度 (mm)		針趾長度 (mm)	
			自動	手動	自動	手動
	J*/O	荷葉邊縫 由頂端開始裝飾	4.0		2.5	
			0.0 - 7.0		0.4 - 5.0	
	J*/O	裝飾性針趾 裝飾性針趾	1.0		2.5	
			0.0 - 7.0		0.4 - 5.0	
	J*/O	裝飾性針趾 裝飾性針趾	5.5		1.6	
			0.0 - 7.0		0.4 - 5.0	
	N*/O	蛇紋縫 裝飾和車縫鬆緊帶	5.0		1.0	
			0.0 - 7.0		0.2 - 5.0	
	N*/O	裝飾性針趾 裝飾縫與貼布繡	6.0		1.0	
			0.0 - 7.0		0.2 - 5.0	
	N/O	裝飾壓線縫 裝飾性針趾	7.0		1.6	
			0.0 - 7.0		0.4 - 5.0	
	N*/O	布邊縫 布邊的裝飾、左側三重直線	1.0		2.5	
			0.0 - 7.0		0.4 - 5.0	
	N*/O	布邊縫 布邊的裝飾、中間三重直線	3.5		2.5	
			0.0 - 7.0		0.4 - 5.0	
	N*/O	布邊鋸齒縫 布邊的裝飾、由頂端開始的縫紉	6.0		3.0	
			0.0 - 7.0		0.4 - 5.0	
	N/O	布邊縫 布邊的裝飾、蕾絲花邊	3.5		2.5	
			0.0 - 7.0		0.4 - 5.0	
	N/O	布邊縫 布邊的裝飾	3.0		3.5	
			0.0 - 7.0		0.4 - 5.0	
	N/O	布邊縫 布邊的雛菊裝飾	6.0		3.0	
			0.0 - 7.0		0.4 - 5.0	
	N/O	布邊縫 傳家寶花樣、布邊的裝飾	5.0		3.5	
			0.0 - 7.0		0.4 - 5.0	
	N/O	布邊縫 傳家寶花樣、布邊的裝飾	5.0		3.5	
			0.0 - 7.0		0.4 - 5.0	
	N*/O	布邊縫 傳家寶花樣、布邊的裝飾	5.0		3.5	
			0.0 - 7.0		0.4 - 5.0	
	N*/O	布邊縫 傳家寶花樣、布邊的裝飾	5.0		4.0	
			0.0 - 7.0		0.4 - 5.0	
	N*/O	布邊縫 傳家寶花樣、布邊的裝飾	4.0		2.5	
			0.0 - 7.0		0.4 - 5.0	
	N*/O	蜂巢縫 傳家寶花樣、布邊的裝飾	5.0		2.5	
			0.0 - 7.0		0.4 - 5.0	

















針趾	壓布腳	針趾名稱 / 應用	針趾寬度 (mm)		針趾長度 (mm)	
			自動	手動	自動	手動
	N*/O	蜂巢縫 傳家寶花樣、布邊的裝飾	6.0		3.5	
			0.0 - 7.0		0.4 - 5.0	
	N*/O	布邊縫 傳家寶花樣、布邊的裝飾	6.0		1.6	
			0.0 - 7.0		0.4 - 5.0	
	N/O	布邊縫 傳家寶花樣、布邊的裝飾	6.0		3.0	
			0.0 - 7.0		0.4 - 5.0	
	N*/O	布邊縫 傳家寶花樣、布邊的裝飾	6.0		4.0	
			0.0 - 7.0		0.4 - 5.0	
	N/O	布邊縫 傳家寶花樣、布邊的裝飾	4.0		2.5	
			0.0 - 7.0		0.4 - 5.0	
	N*/O	布邊縫 傳家寶花樣、布邊的裝飾	5.0		2.0	
			0.0 - 7.0		0.4 - 5.0	
	N*/O	布邊縫 布邊的裝飾、拼合布料	6.0		2.0	
			0.0 - 7.0		0.4 - 5.0	
	N*/O	布邊縫 布邊的裝飾。抽紗縫、裝上飄帶	5.0		3.0	
			0.0 - 7.0		0.4 - 5.0	
	N/O	布邊縫 布邊的裝飾、衣褶裝飾	6.0		1.6	
			0.0 - 7.0		0.4 - 5.0	
	N/O	布邊縫 布邊的裝飾、衣褶裝飾	5.0		1.6	
			0.0 - 7.0		0.4 - 5.0	
	N/O	布邊縫 布邊的裝飾、衣褶裝飾	5.0		1.6	
			0.0 - 7.0		0.4 - 5.0	
	N/O	布邊縫 布邊的裝飾	5.0		1.6	
			0.0 - 7.0		0.4 - 5.0	
	N/O	梯形縫 布邊的裝飾。抽紗縫、裝上飄帶	7.0		1.6	
			0.0 - 7.0		0.4 - 2.5	
	A	圓形窄鉤眼 使用於薄布料和普通布料的鉤眼	5.0		0.4	
			3.0 - 6.0		0.2 - 1.0	
	A	前端圓形寬鉤眼 為較大鈕釦提供較大空間的鉤眼	5.5		0.4	
			3.5 - 6.0		0.2 - 1.0	
	A	前端圓錐形鉤眼 腰部的加強圓錐形鉤眼	5.0		0.4	
			3.0 - 6.0		0.2 - 1.0	
	A	前端圓形鉤眼 厚布料中垂直重趾縫的鉤眼	5.0		0.4	
			3.0 - 6.0		0.2 - 1.0	

針趾	壓布腳	針趾名稱 / 應用	針趾寬度 (mm)		針趾長度 (mm)	
			自動	手動	自動	手動
	A	前端圓形鉤眼 重趾縫的鉤眼	5.0		0.4	
			3.0 - 6.0		0.2 - 1.0	
	A	兩端圓形鉤眼 適用於細薄、普通、厚重布料的鉤眼	5.0		0.4	
			3.0 - 6.0		0.2 - 1.0	
	A	方形窄鉤眼 使用於薄布料和普通布料的鉤眼	5.0		0.4	
			3.0 - 6.0		0.2 - 1.0	
	A	方形寬鉤眼 為較大的裝飾鈕釦提供較大空間的鉤眼	5.5		0.4	
			3.5 - 6.0		0.2 - 1.0	
	A	方形鉤眼 垂直重趾縫的堅固鉤眼	5.0		0.4	
			3.0 - 6.0		0.2 - 1.0	
	A	伸縮鉤眼 伸縮或編織布料的鉤眼	6.0		1.0	
			3.0 - 6.0		0.5 - 2.0	
	A	傳家寶花樣鉤眼 傳家寶花樣和伸縮布料的鉤眼	6.0		1.5	
			3.0 - 6.0		1.0 - 3.0	
	A	車出鉤眼的形狀 車出鉤眼形狀的第一步	5.0		2.0	
			0.0 - 6.0		0.2 - 4.0	
	A	鳳眼的鉤眼 適用於厚重或厚布料中較大扁平鈕釦的鉤眼	7.0		0.5	
			3.0 - 7.0		0.3 - 1.0	
	A	錐形鳳眼的鉤眼 適用於普通到厚布料中較大扁平鈕釦的鉤眼	7.0		0.5	
			3.0 - 7.0		0.3 - 1.0	
	A	鳳眼的鉤眼 厚重或厚布料中加強垂直重趾縫的鉤眼	7.0		0.5	
			3.0 - 7.0		0.3 - 1.0	
	N/O	4 步驟開鉤眼 1 4 步驟開鉤眼的左側	5.0		0.4	
			1.5 - 7.0		0.2 - 1.0	
	N/O	4 步驟開鉤眼 2 4 步驟開鉤眼的重趾縫	5.0		0.4	
			1.5 - 7.0		0.2 - 1.0	
	N/O	4 步驟開鉤眼 3 4 步驟開鉤眼的右側	5.0		0.4	
			1.5 - 7.0		0.2 - 1.0	
	N/O	4 步驟開鉤眼 4 4 步驟開鉤眼的重趾縫	5.0		0.4	
			1.5 - 7.0		0.2 - 1.0	
	A	綴補縫 綴補普通布料	7.0		2.0	
			2.5 - 7.0		0.4 - 2.5	



針趾	壓布腳	針趾名稱 / 應用	針趾寬度 (mm)		針趾長度 (mm)	
			自動	手動	自動	手動
	A	縐補縫 縐補厚布料	7.0	2.5 - 7.0	2.0	0.4 - 2.5
	A	重趾縫 補強口袋的開口處等	2.0	1.0 - 3.0	0.4	0.3 - 1.0
	M	縫紉鈕釦 安裝鈕釦	3.5	2.5 - 4.5	—	—
	N/O	裝飾孔 用於在帶子上製作裝飾孔等	7.0	7.0 6.0 5.0	7.0	7.0 6.0 5.0
	N/O	星形裝飾孔 用於在洞孔上製作星形裝飾孔等。	—	—	—	—
	N/O	右下往左上 (直線) 將貼布繡裝入管狀布料和斜角	—	—	—	—
	N/O	倒退 (直線) 將貼布繡裝入管狀布料和斜角	—	—	—	—
	N/O	左下往右上 (直線) 將貼布繡裝入管狀布料和斜角	—	—	—	—
	N/O	向左側 (直線) 將貼布繡裝入管狀布料	—	—	—	—
	N/O	向右側 (直線) 將貼布繡裝入管狀布料	—	—	—	—
	N/O	右上往左下 (直線) 將貼布繡裝入管狀布料和斜角	—	—	—	—
	N/O	前進 (直線) 將貼布繡裝入管狀布料和斜角	—	—	—	—
	N/O	左上往右下 (直線) 將貼布繡裝入管狀布料和斜角	—	—	—	—
	N/O	向左側 (鋸齒) 將貼布繡裝入管狀布料	—	—	—	—
	N/O	向右側 (鋸齒) 將貼布繡裝入管狀布料	—	—	—	—

針趾	壓布腳	針趾名稱 / 應用	針趾寬度 (mm)		針趾長度 (mm)	
			自動	手動	自動	手動
	N/O	前進 (鋸齒) 將貼布繡裝入管狀布料和斜角	—	—	—	—
	N/O	倒退 (鋸齒) 將貼布繡裝入管狀布料和斜角	—	—	—	—
	J/C	直線接合縫 (中針位) 直線接合縫 / 拼布	—	—	2.0	0.2 - 5.0
	J/O	直線接合縫 (右針位) 直線接合縫 / 拼布 6.5 mm 右縫份	5.50	0.00 - 7.00	2.0	0.2 - 5.0
	J/O	直線接合縫 (左針位) 直線接合縫 / 拼布 6.5 mm 左縫份	1.50	0.00 - 7.00	2.0	0.2 - 5.0
	J/O	仿手縫壓線 直線針趾的壓線, 有仿手縫的效果	3.50	0.00 - 7.00	2.5	0.4 - 5.0
	J/O	疏縫針趾 疏縫	3.50	0.00 - 7.00	20	5 - 30
	J/O	輪廓繡 原地止針縫、縫紉和裝飾性應用	1.00	0.00 - 7.00	2.5	0.4 - 5.0
	J/O	壓線貼布繡鋸齒縫 在貼布片上壓線和縫紉的鋸齒針趾	3.50	0.00 - 7.00	1.6	0.0 - 5.0
	J/O	鋸齒縫針趾 (右針位) 從右針位開始, 向左側鋸齒縫	3.50	2.50 - 5.00	1.6	0.3 - 5.0
	J/O	鋸齒縫針趾 (左針位) 從左針位開始, 向右側鋸齒縫	3.50	2.50 - 5.00	1.6	0.3 - 5.0
	J/O	2 段式鋸齒縫鬆緊帶 車布邊 (普通布料和伸縮布料)、帶子和鬆緊帶	5.00	0.00 - 7.00	1.0	0.2 - 5.0
	J/O	3 段式鋸齒縫鬆緊帶 車布邊 (普通布料、厚布料、伸縮布料)、帶子和鬆緊帶	5.00	0.00 - 7.00	1.0	0.2 - 5.0
	J/O	壓線貼布繡縫 隱形貼布繡壓線縫或鑲邊	2.00	0.00 - 7.00	2.0	0.4 - 5.0
	J/O	貝殼縫邊 在布邊做貝殼狀的摺飾	4.00	0.00 - 7.00	2.5	0.2 - 5.0
	J/O	毛毯邊縫 貼布繡、裝飾性毛毯邊縫	3.50	0.00 - 7.00	2.5	0.4 - 5.0

針趾	壓布腳	針趾名稱 / 應用	針趾寬度 (mm)	針趾長度 (mm)
			自動 手動	自動 手動
	J/O	壓線縫 作品底部壓線	7.00 0.00 - 7.00	1.6 0.4 - 5.0
	J/O	車布邊針趾 伸縮編織縫合	5.00 0.00 - 7.00	4.0 0.4 - 5.0
	J/O	車縫帶子 車縫帶子接合伸縮布料	5.50 0.00 - 7.00	1.4 0.2 - 5.0
	N/O	蛇紋縫 裝飾和車縫鬆緊帶	5.00 0.00 - 7.00	2.0 0.2 - 5.0
	J/O	羽毛縫 抽紗縫紉與裝飾	5.00 0.00 - 7.00	2.5 0.4 - 5.0
	J/O	十字抽紗針趾 抽紗縫紉、拼合布料、裝飾	5.00 0.00 - 7.00	2.5 0.4 - 5.0
	J/O	釘線縫 裝飾、安裝引線、釘線縫	5.00 0.00 - 7.00	1.2 0.2 - 5.0
	J/O	拼布雙包縫 拼布縫、裝飾	5.00 0.00 - 7.00	2.5 0.4 - 5.0
	J/O	衣褶裝飾縫 衣褶裝飾縫與裝飾	5.00 0.00 - 7.00	1.6 0.4 - 5.0
	J/O	荷葉邊縫 由頂端開始裝飾	4.00 0.00 - 7.00	2.5 0.4 - 5.0
	N/O	裝飾性針趾 裝飾縫與貼布繡	6.00 0.00 - 7.00	1.0 0.2 - 5.0
	J/O	裝飾性針趾 裝飾性針趾	5.50 0.00 - 7.00	1.6 0.4 - 5.0
	N/O	布邊縫 傳家寶花樣、布邊的裝飾	5.00 0.00 - 7.00	2.0 0.4 - 5.0
	N/O	布邊縫 布邊的裝飾、拼合布料	6.00 0.00 - 7.00	2.0 0.4 - 5.0
	J/O	單鑽布邊 加強與接合伸縮布料	6.00 0.00 - 7.00	3.0 0.4 - 5.0
	J/O	車布邊針趾 加強伸縮布料或裝飾	4.00 0.00 - 7.00	4.0 0.4 - 5.0
	X	自由壓線釘線縫 自由壓線釘線縫	3.50 2.75 - 3.75	—

索引

E

Eco mode (節能模式) 29

L

LCD 螢幕 12, 23
照明 28

M

MPEG-4 (MP4) 影片 32
MY CUSTOM STITCH (我的自創針趾) 100
讀取 103
My Design Center (我的設計中心) 156

S

Shutoff support mode (關機支援模式) 29

U

USB 連接埠 12
USB 滑鼠 35
Utility stitches (實用針趾)
花樣說明鍵 32
按鍵功能 25
針趾設定表 194
儲存 63
縫紉類型選擇鍵 31
讀取 63

一畫

乙烯基布料 70

三畫

上線 49

四畫

丹寧布 49
切線按鈕 13
切線器 12, 58
升級 194
引線梭蓋 76
手輪 12
文字 / 裝飾性針趾
調整 97
儲存 99
讀取 99
方向鍵 101
方格方向鍵 101

五畫

主頁畫面 23
主電源開關 12
左右偏移 62
布料 49
伸縮布料的縫紉方法 70, 89
厚布料的縫紉方法 69
薄布料的縫紉方法 70
布邊縫
雛菊繡 87
平接縫 74
本機說明鍵 31
皮革 70

六畫

多向縫 94
字母文字
刺繡 110
安裝拉鍊
中間 95
側面 95
自由壓線縫紉
自由滾輪曲線壓布腳「E」 82
自由壓布腳「C」 80
前開式自由壓布腳「O」 81
自由壓線縫紉模式 80
自動切線鍵 64
自動布料感測器系統 67
自動穿線按鈕 13, 42
色彩隨機功能 123
衣褶裝飾縫 85

七畫

均勻送布壓布腳 50
把手 12
貝殼縫 85
車布邊 76
車針 49
更換車針 48
模式 24
雙針 45
變更車針位置 72
車針位置 67, 72
車針位置按鈕 13
車針模式選擇鍵 45
車縫帶子或鬆緊帶 86

八畫

使用條款 4
刺繡
自動切線功能 (結束顏色修剪) 146
按鍵功能 126
剪線功能 (修剪跳繡針趾) 146
調整速度 147
選擇花樣 108
繡線顏色顯示 147
關閉電源後恢復刺繡 138
刺繡花樣
使用外框花樣製作貼布繡 151
刺繡 134
挑選 108
連接的文字 148
編輯 114
儲存 150
檢查位置 133
讀取 150
刺繡框
安裝 130
使用繡花板 129
卸下 130
放入布料 128
類型 128
刺繡專用座 107
刺繡貼布繡 136
刺繡編輯
按鍵功能 114
重複花樣 117
變更繡線顏色 122
底線夾 14
底線捲線器 12
抽紗縫 86

抽細摺	74
直線針趾	72
直線針趾針板	67
直線針趾壓腳	67
直線接合縫	77
1/4 曲線壓布腳及導引	78
金屬線	37
附有 LED 提示燈的繡花壓布腳「W+」	106

九畫

按鍵功能	
MY CUSTOM STITCH (我的自創針趾)	101
刺繡	126
刺繡編輯	114
實用針趾	25
故障排除	178
穿上線	
使用自動穿線按鈕	42
雙針模式	45
穿底線	
安裝梭子	40
將底線往上拉	41
梭子繞線	36
重趾縫	92
重複花樣	117

十畫

原地止針按鈕	13
原地止針針趾	59
時鐘	22
起點鍵	148
送布齒	12, 80
迴針 / 原地止針針趾	59
迴針按鈕	13
配件	
選購	18
隨附的配件	15
針板	12
針柱線導引	12, 45
針趾設定表	194

十一畫

區塊移動鍵	102
教學影片	31
啟動 / 停止按鈕	13
梭子	
安裝	40
將底線往上拉	41
繞線	36
梭子繞線開關	38
梭床	176
梭殼	
清潔	176
梭蓋	12
清潔	
梭床	176
規格	192
設定	
一般設定	28
本機設定鍵	27
自動切線	64, 146
刺繡設定	29
針趾長度	62
針趾寬度	62
剪線	146
線張力	62, 143
縫紉設定	27
設定鍵	101
透明尼龍線	37, 38, 49

釘眼	
一步驟	88
四步驟	90
特殊形狀的鈕釦 / 無法放進鈕釦座的鈕釦	90

十二畫

喜愛的配色	124
單重 / 三重直線縫鍵	102
插入鍵	102
換氣孔	12
揚聲器	28
貼布繡	
使用刺繡框花樣	151
壓線	79
開釘眼拉柄	12
階梯式針趾花樣	98

十三畫

傳家寶花樣	87
圓頭針	49
暗針縫	83
腳踏板	12, 58
裝飾孔	94
試縫鍵	133
隔間	14
電源線	22
電源線插座	12
零配件盒	12, 107
預張力盤	12, 37, 39

十四畫

摺飾	75
滾輪壓線	82
綴補縫	91
輔助線輪柱	12, 36, 45

十五畫

影像鍵	116
編輯	
刺繡編輯	114
線	49
線張力	62, 143
線輪柱	12
線輪座	39, 46
線輪網	37
線輪蓋板	12
線導引	12, 37, 39, 45
線導引板	12, 39, 42
綴繡針趾	79
調整	
螢幕	177
鋪棉壓線	77

十六畫

導引線標記	64
操作按鈕	12, 13
螢幕保護程式	30
鋸齒縫針趾	76
錯誤訊息	187

十七畫

儲存	
文字 / 裝飾性針趾	99
本機記憶體	99, 150
刺繡花樣	150
針趾設定	63
實用針趾	63

壓布腳	
取下	50
壓力	67
類型	194
壓布腳 / 車針更換鍵	45, 48, 50
壓布腳拉柄	12, 69
壓布腳抬起按鈕	13
壓布腳抬桿	12, 66
壓布腳腳脛	12, 50
壓布腳腳脛螺絲	12
壓布腳編號	125
壓線	
自由壓線	80
使用鍛繡針趾	79
縫紉速度控制器 (速度控制鈕)	12, 13, 56
縫紉鈕釦	93
4 孔鈕釦	93
附屬拉柄	93
縫紉類型選擇鍵	31
縫褶縫份	73

十八畫

繞軸旋轉	65
繡花板	129
繡針板蓋	135
繡線標記	119
繡線顏色調色盤	122
繡線顏色顯示	147
雙重送布壓布腳	51
雙針	45

十九畫

邊框鍵	117, 119
-----------	----------

二十畫

觸控筆	23, 178
警告聲音	190

二十二畫

彎月縫	85
襯料	127
讀取	
MY CUSTOM STITCH (我的自創針趾) 設計	103
文字 / 裝飾性針趾花樣	99
本機記憶體	99, 150
刺繡花樣	150
針趾設定	63
實用針趾	63













請瀏覽本公司網站 <http://s.brother/cpeaa/> 以獲取產品支援及常見問題集 (FAQs)。



請務必安裝最新版本的軟體。
最新版本已針對各種功能進行改進。



Brother SupportCenter 是一款行動應用程式，可為您的 Brother 產品提供最新的支援資訊。

本機僅供在購買國家使用。當地 Brother 公司或其經銷商僅支援在該國購買的機器。