

Be sure to first read the "IMPORTANT SAFETY INSTRUCTIONS" in the Operation Manual. Refer to the Operation Manual for detailed instruction.

Sørg for å starte med å lese "VIKTIGE SIKKERHETSINSTRUKSJONER" i bruksanvisningen. Du finner detaljerte instruksjer i Bruksanvisningen.

Läs först avsnittet "VIKTIGA SÄKERHETSANVISNINGAR" i Bruksanvisningen. Se Bruksanvisningen för utförliga instruktioner.

Sørg for først at læse "VIGTIGE SIKKERHEDSOPLYSNINGER" i Brugsanvisningen. Se Brugsanvisningen for at få detaljerede instruktioner.

Lue käyttöohjeen kohta TÄRKEITÄ TURVAOHJEITA ennen kuin käytät konetta ensimmäisen kerran. Yksityiskohtaisempia ohjeita löytyy koneen Käyttöohjeesta.



Operation keys and LCD

Funksjonstaster og LCD-display
Funktionsknappar och LCD-skärm
Betjeningstaster og LCD-display
Toimintopainikkeet ja nestekidenäyttö

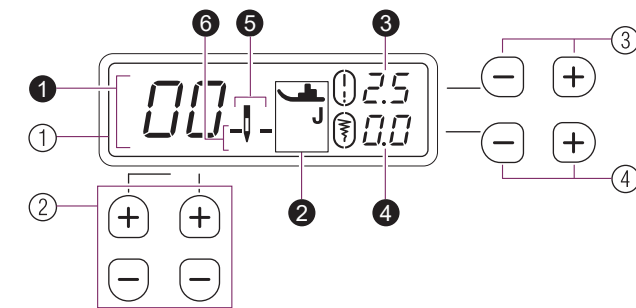

- 1 LCD (liquid crystal display)
1 Number of the selected stitch
2 Presser foot to be used
3 Stitch length (mm)
4 Stitch width (mm)
5 Single/twin needle mode
6 Needle stop position

- 2 Stitch selection keys
3 Stitch length keys
4 Stitch width keys

Selecting a stitch
Velge en sømtype
Välja en söm
Valg af søm
Ompeleen valitseminen

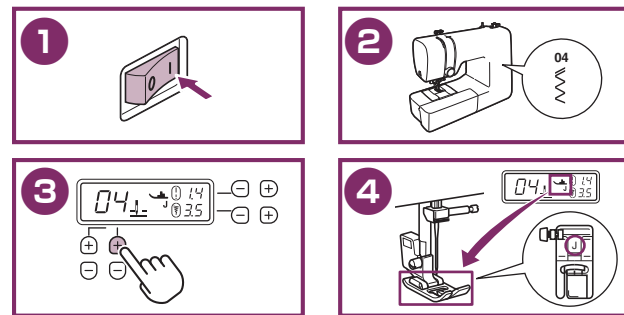

Depending on the model, the stitch number may be different. You can check the stitch numbers on the machine's body.

Stingnummeret kan være forskjellig, avhengig av modell. Du kan kontrollere stingnummeret på maskinkroppen.

Stygnumret kan vara olika beroende på modell. Du kan kontrollera stygnumren på maskinen.

Stingnummeret kan variere alt efter modellen. Du kan kontrollere stingnumrene på maskinens kabinet.

Ompeleen numero saattaa vaihdella mallin mukaan. Ompeleen numeron voi tarkistaa koneen rungosta.

- 1 LCD-display
1 Stingnummeret til den valgte sømmen
2 Trykkfoten som skal brukes
3 Stinglengde (mm)
4 Stingbredde (mm)
5 Enkeltnål/dobbeltnål nålmodus
6 Nålestoppeposisjon
2 Stingvalg-taster
3 Stinglengde-taster
4 Stingbredde-taster

- 1 LCD-skärm (liquid crystal display)
1 Den valda sömmens nummer
2 Pressarfot som ska användas
3 Styglängd (mm)
4 Stygnbredd (mm)
5 Enkel-/tvillingnål-läge
6 Nålstoppsläge
2 Knappar för att välja stygn
3 Knappar för styglängd
4 Knappar för stygnbredd

- 1 LCD-display (liquid crystal display)
1 Nummer på det valgte sting
2 Trykfod, der skal anvendes
3 Stinglængde (mm)
4 Stingbredde (mm)
5 Indstilling for enkeltnål/dobbeltnål
6 Nålens stopposition
2 Taster til valg af sting
3 Stinglængdetaster
4 Stingbreddetaster

- 1 Nestekidenäyttö (LCD)
1 Valitun ompeleen numero
2 Käytettävä paininjalka
3 Piston pituus (mm)
4 Piston leveys (mm)
5 Yhden/kaksoisneulan tila
6 Neulan pysäytysasento
2 Ompeleen valintanäppäimet
3 Piston pituuspainikkeet
4 Piston leveyspainikkeet

Example:
Eksempel:
Exempel:
Eksempel:
Esimerkki:



Preparing the bobbin thread
Klargjøring af undertråden

Klargjøre undertråden
Alangan valmisteleminen

Förbereda undertråden

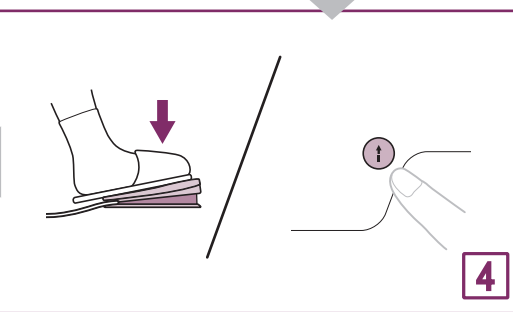
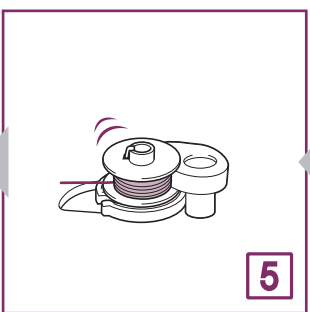
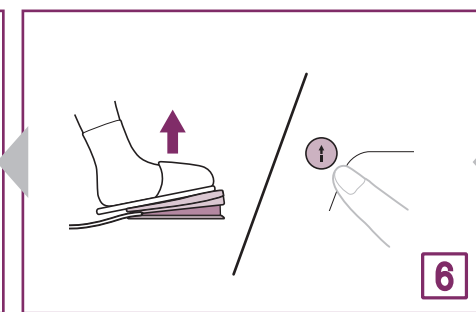
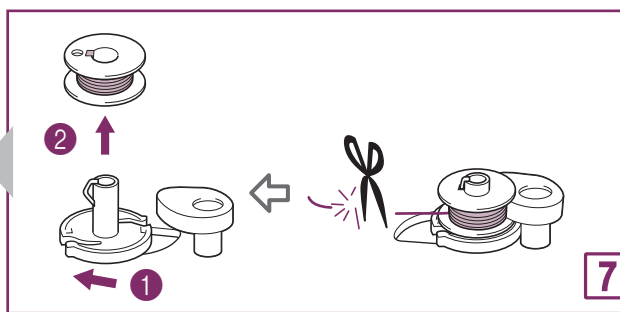
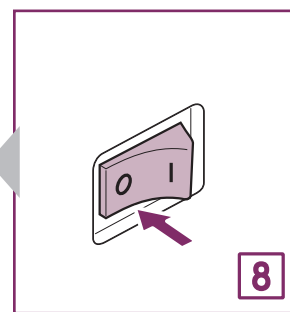
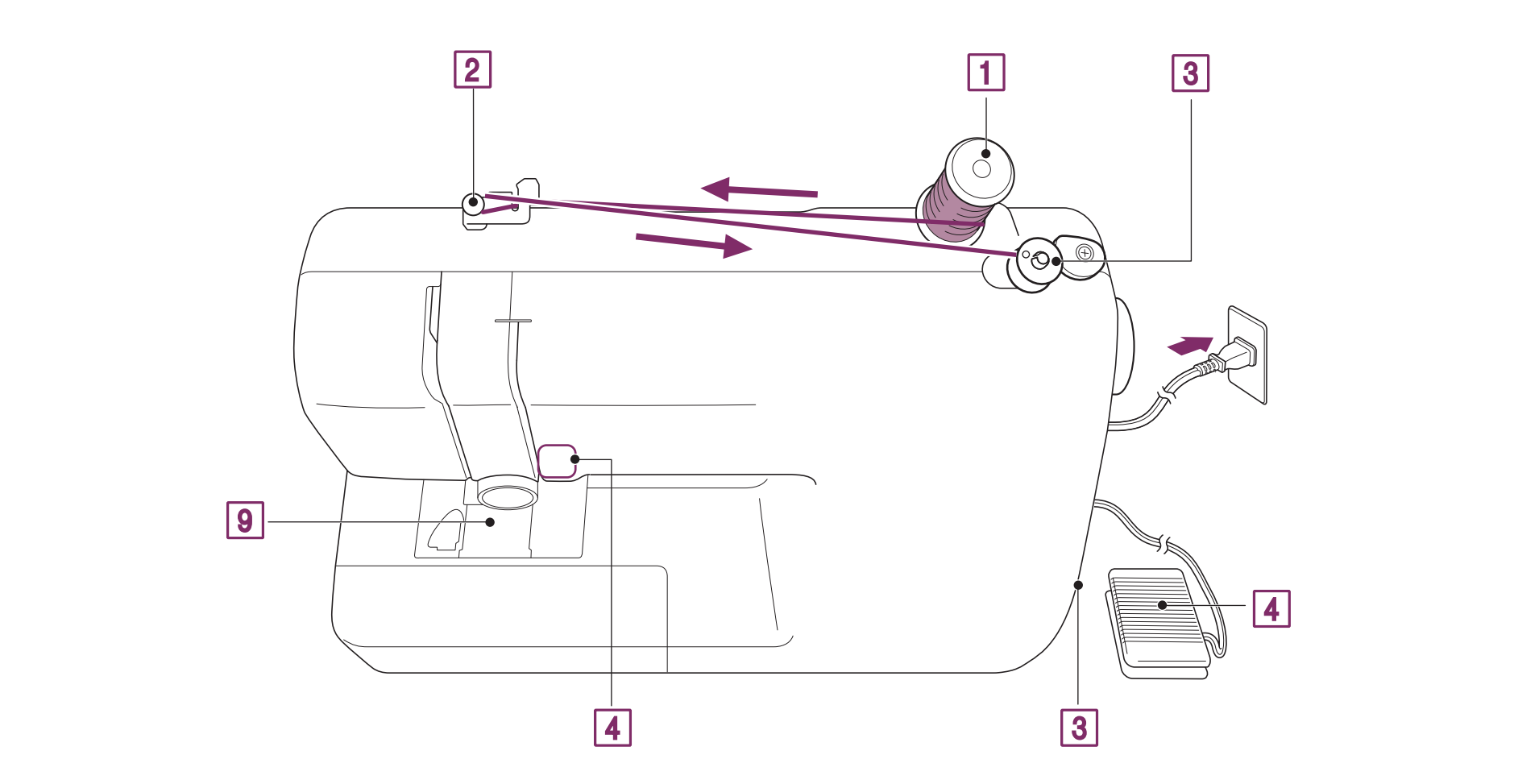
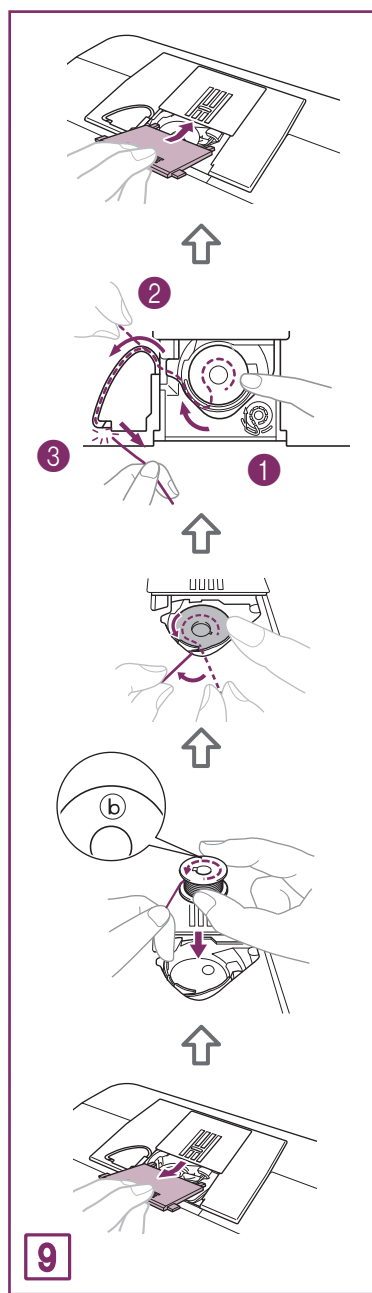
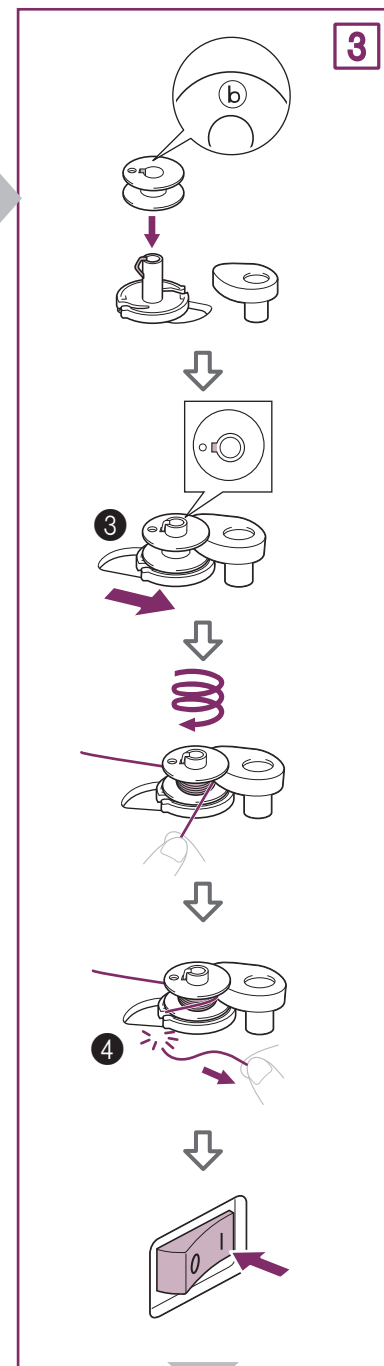
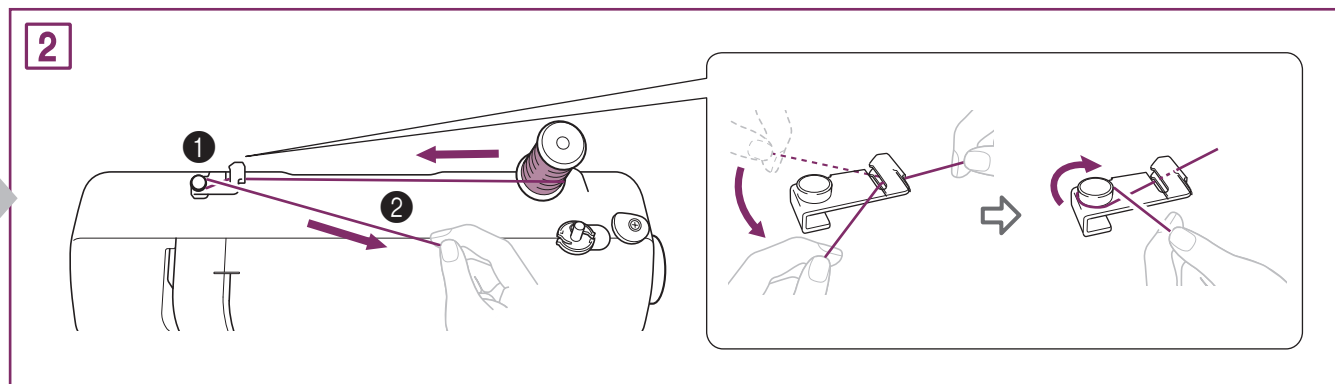
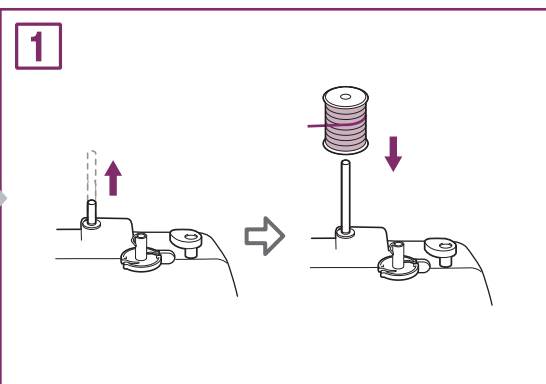
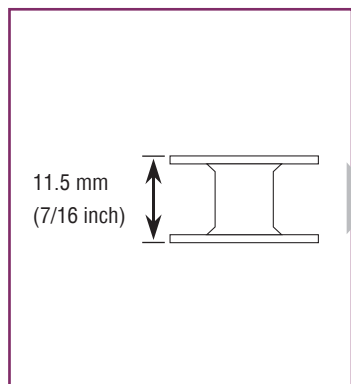



http://s.brother/cvkkb/

Upper threading Trådning af overtråd

Treing av overtråd Ylälangan langoitus

Trä övertråden

2/2



Settings/Functions / Innstillinger/Funksjoner / Inställningar/funktioner / Indstillinger/funktioner / Asetukset/toiminnot

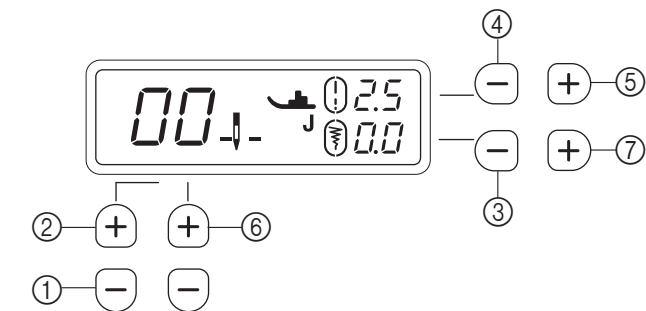
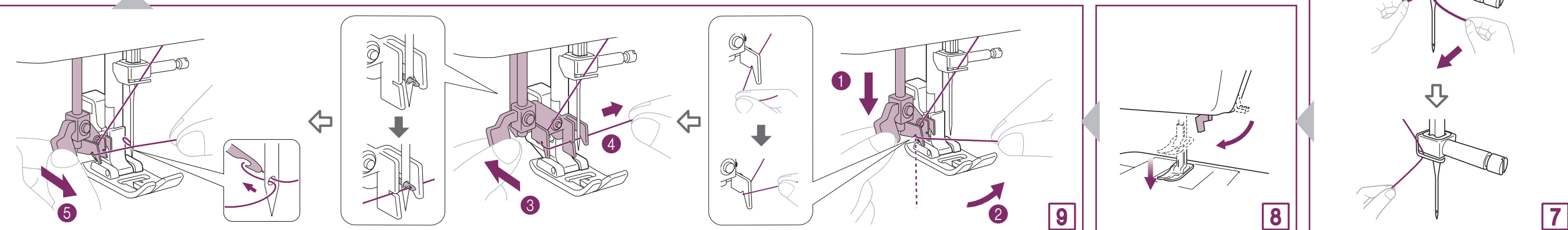
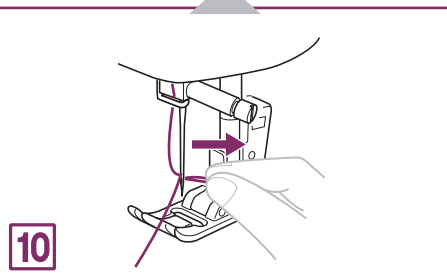
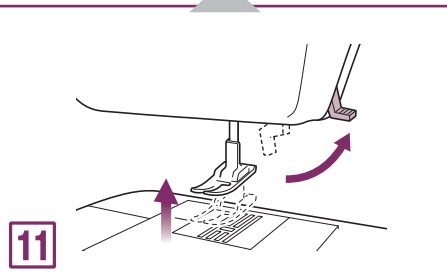
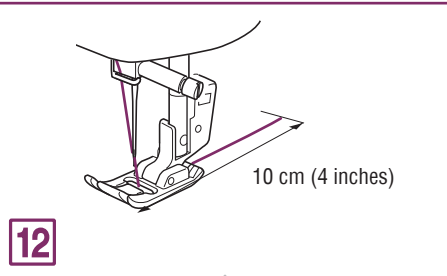
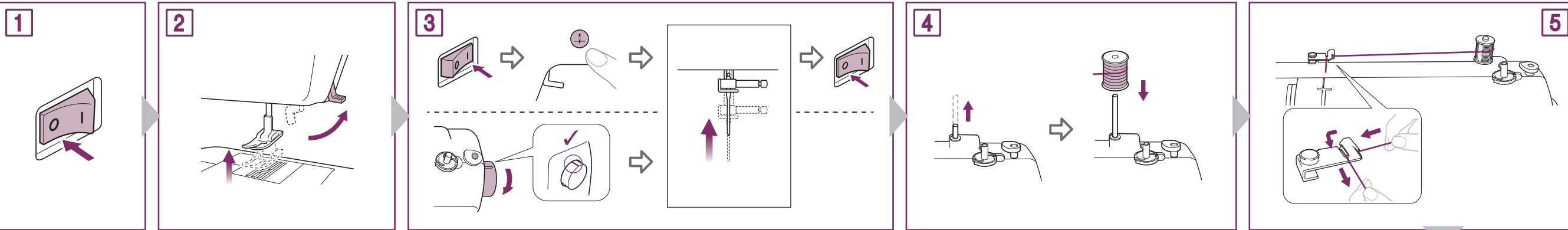

For å endre innstillingene: Hold nede tasten (1-7) som er angitt for hver funksjon, og trykk på hovedstrømbryteren for å slå på maskinen.
* Det henvises til bruksanvisningen for detaljer.

För att ändra inställningar: Håll ned knappen (1-7) för respektive funktion, och tryck på huvudströmbrytaren för att sätta på maskinen.
* Se bruksanvisningen för detaljerade anvisningar.

For at ændre indstillinger: Hold den taste (1-7) nede, angives for hver enkelt funktion, og tryk på hovedafbryderen for at tænde for maskinen.
* Se brugsanvisningen for detaljer.

Asetusten muuttaminen: Pidä kullekin toiminnolle tarkoitettu näppäin (1-7) alhaalla ja käynnistä kone painamalla päävirtakytkintä.
* Katso lisätiedot käyttöoppaasta.

To change the settings: Holding down the key (1-7) specified for each function, press the main power switch to turn on the machine.
* Refer to the Operation Manual for details.

No. / Nr. / Nr Nr. / Nro	Function / Funksjon / Funktion / Funktion / Toiminto	
①	Needle stop position (lowered/raised) Nålstoppsläge (nedsänkt/lyft) Neulan pysäytysasento (alhaalla/ylhäällä)	Nålestoppeposisjon (senket/hevet) Nålens stopposition (sænket/hævet) ↓- / ↑
②	Initial needle position (left/middle (center)) Innledende nåleposisjon (venstre/midten (midtre)) Neulan alkuasento (vasemmalla/puolivälissä (keskellä))	Indledende nåleposition (venstre/midterst (midt))
③★	Operation beep (on/off) Driftssignal (på/av) Merkkiääni (päällä/pois)	Lydsignal (på/av) Betjeningsbip (til/fra)
④	Maximum sewing speed (○standard/●slower) Maksimal syhastighet (○standard/●sakte) Högsta syhastighet (○standard/●långsammare) Maksimal syhastighed (○standard/●langsommere) Enimmäisompelunopeus (○vakio/●hidas)	
⑤	Automatic reverse/reinforcement stitching (○off/●on) Automatisk reverssøm/forsterkningsøm (○av/●på) Automatiske backstyggn/förstärkt søm (○fra/●til) Automatisk syning af baglæns sting/hæftesting (○fra/●til) Automaattinen taaksepäin-/vahvistusompelu (○pois/●päällä)	
⑥	Needle mode (single/twin) Nålläge (enkel/tvilling) Neulatila (yksi neula/kaksoisneula)	Nålmodus (enkel nål/dobbeltnål) Indstilling for nål (enkel/dobbelt) ↓- / - -
⑦★	Stitch adjustment Stygjustering Ompeleen säätö	Stingjustering Stingjustering

★ : Only for some models. / ★ : Bare for noen modeller. / ★ : Endast för vissa modeller. / ★ : Kun ved visse modeller. / ★ : Koskee vain joitakin malleja.