

NOTIFICATION / AVISO

English

Thank you for purchasing this machine.
This machine has below 53 built-in stitches and useful features.

List of stitches

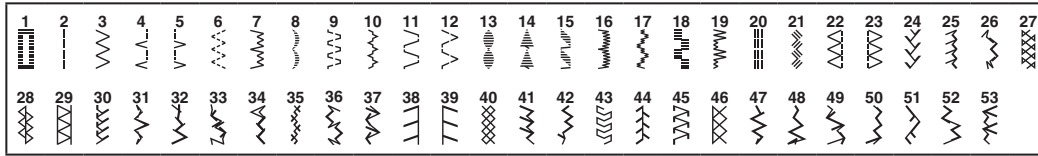

The following accessories are included with this product.

- Accessories

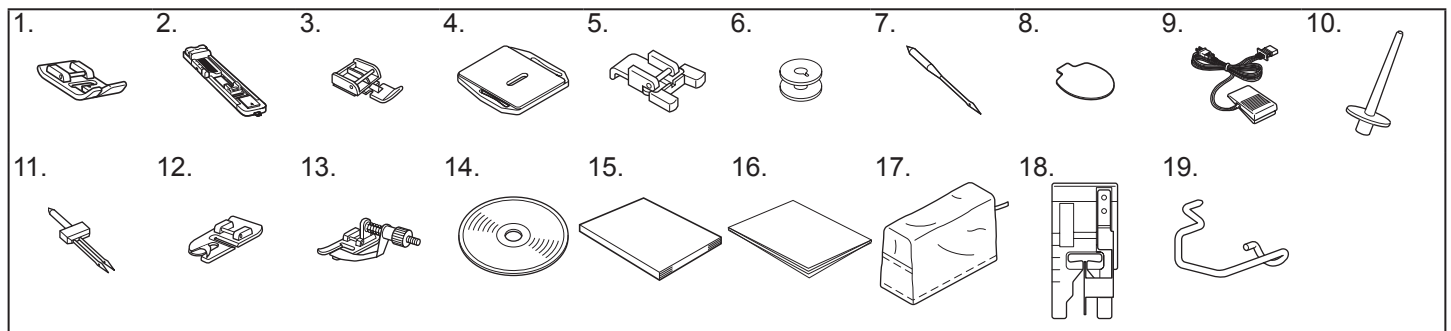

No.	Part Name	Part code	
1	Zigzag foot "J"(on machine)	XC4901-121	
2	Buttonhole foot "A"	XD1792-131	
3	Zipper foot "I"	XE9369-001	
4	Darning Plate	XC6063-021	
5	Button sewing foot "M"	XE2137-101	
6	Bobbin (4) (One is on machine)	SA156	
7	Needle set (3-piece set) (90/14 needle)	XE5328-001	
8	Oval screwdriver	XE5241-001	
9	Foot controller	110/120V Area	XC7359-021
		220/240V Area	XC7438-521
		Argentina	XD0112-221
		Brazil / Area 110-127V	XF2826-001
		Brazil / Area 220-240V	XE4302-201
10	Extra spool pin	XE2241-002	
11	Twin needle (2.0/75 needle)	X57521-021	
12	Narrow Hemmer Foot	SA127	
13	Blind Stitch Foot	SA134	
14	Instructional DVD (NTSC)	XF1277-001	
	Instructional DVD (PAL)	XF0640-001	
15	Instruction manual	Contact your authorized Brother dealer.	
16	Quick reference guide		
17	Soft cover	XC8973-021	
18	Edge joining foot	SA184	
19	Finger guard	D01EG7-001	

Uses common replacement accessories:
Bobbin: Class 15 plastic bobbin
Needle: Standard sewing machine needles

Español

Gracias por comprar esta máquina.
Esta máquina incluye las 53 puntadas mencionadas abajo y útiles aplicaciones.

Lista de puntadas

Con este producto se incluyen los siguientes accesorios.

- Accesorios

N.º	Nombre de la pieza	Código de la pieza	
1	Pie para zig-zag "J" (en la máquina)	XC4901-121	
2	Pie para ojales "A"	XD1792-131	
3	Pie para cremalleras "I"	XE9369-001	
4	Placa de zurcir	XC6063-021	
5	Pie especial para botones "M"	XE2137-101	
6	Bobina (4) (Una está colocada en la máquina)	SA156	
7	Paquete de agujas (Paquete de 3 unidades) (Aguja 90/14)	XE5328-001	
8	Destornillador ovalado	XE5241-001	
9	Pedal	110/120V Area	XC7359-021
		220/240V Area	XC7438-521
		Argentina	XD0112-221
		Brasil / 110-127V Area	XF2826-001
		Brasil / 220-240V Area	XE4302-201
10	Portacarrete adicional	XE2241-002	
11	Aguja gemela (Aguja 2.0/75)	X57521-021	
12	Pie para dobladillos estrechos	SA127	
13	Pie para puntada invisible	SA134	
14	DVD de instrucciones (NTSC)	XF1277-001	
	DVD de instrucciones (PAL)	XF0640-001	
15	Manual de instrucciones	Póngase en contacto con su distribuidor Brother autorizado.	
16	Guía de referencia rápida		
17	Funda	XC8973-021	
18	Prensatelas para uniones de bordes	SA184	
19	Protección para dedos	D01EG7-001	

Utiliza accesorios comunes de reemplazo:

Carretel: Bobina plástica Clase 15
Aguja: Agujas estándares para máquina de coser



D01Y07-001

AVIS / AVISO

Français

Nous vous remercions d'avoir acheté cette machine. Elle comprend 53 points intégrés et est dotée de fonctions utiles.

Liste des points

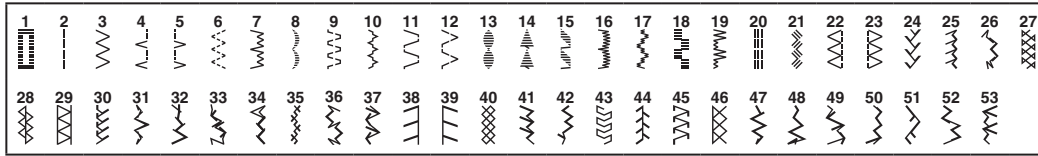

Les accessoires suivants sont fournis avec ce produit.

- Accessoires

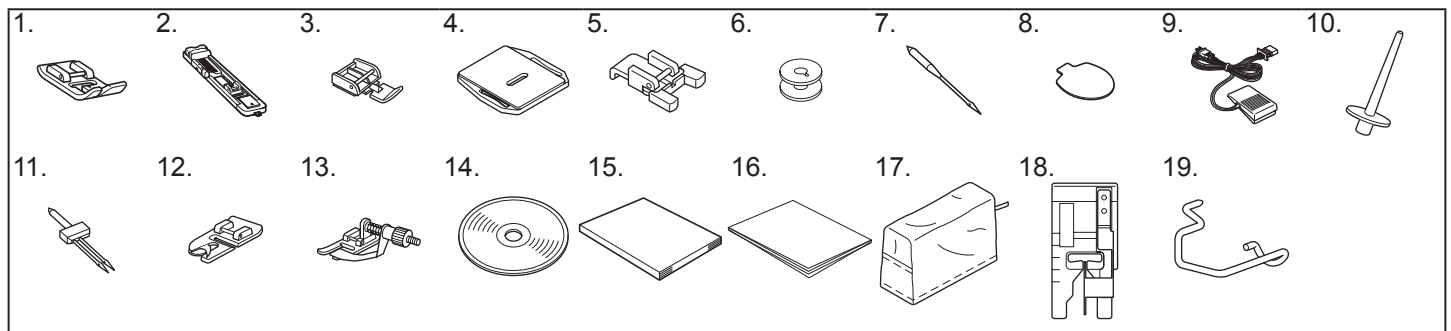

N°	Nom de la pièce	Référence	
1	Pied zigzag « J » (sur la machine)	XC4901-121	
2	Pied pour boutonsières « A »	XD1792-131	
3	Pied pour fermeture à glissière « I »	XE9369-001	
4	Plaque à repriser	XC6063-021	
5	Pied pour boutons « M »	XE2137-101	
6	Canette (4) (L'une d'entre elles se trouve sur la machine)	SA156	
7	Jeu d'aiguilles (Jeu de 3 aiguilles) (Aiguille 90/14)	XE5328-001	
8	Tournevis en forme de disque	XE5241-001	
9	Pédale du rhéostat	Réseau 110/120 V	XC7359-021
		Réseau 220/240 V	XC7438-521
		Argentine	XD0112-221
		Brésil / Réseau 110-127 V	XF2826-001
		Brésil / Réseau 220-240 V	XE4302-201
10	Porte-bobine supplémentaire	XE2241-002	
11	Aiguilles jumelées (Aiguille 2,0/75)	X57521-021	
12	Pied ourleur étroit	SA127	
13	Pied pour ourlets invisibles	SA134	
14	DVD d'instructions (NTSC)	XF1277-001	
	DVD d'instructions (PAL)	XF0640-001	
15	Manuel d'instructions	Contactez votre revendeur Brother agréé.	
16	Guide de référence rapide		
17	Capot souple	XC8973-021	
18	Pied d'assemblage bord à bord	SA184	
19	Protège-doigts	D01EG7-001	

Utilisez les accessoires de remplacement courants :

Bobine : Canette de plastique Classe 15

Aiguille : Aiguilles pour machines à coudre standard

Português

Obrigado por adquirir esta máquina.

Esta máquina possui os 53 pontos descritos a seguir e vários recursos úteis.

Lista de pontos

Os seguintes acessórios estão incluídos neste produto.

- Acessórios

N°	Nome da Peça	Código da Peça	
1	Calçador para zigue-zague "J" (na máquina)	XC4901-121	
2	Calçador para casa de botão "A"	XD1792-131	
3	Calçador para zíper "I"	XE9369-001	
4	Placa para cerzido	XC6063-021	
5	Calçador para pregar botões "M"	XE2137-101	
6	Bobina (4) (uma está na máquina)	SA156	
7	Conjunto de agulhas (Conjunto com 3 peças) (agulha 90/14)	XE5328-001	
8	Chave de fenda com formato de disco	XE5241-001	
9	Pedal controlador	Área 110/120V	XC7359-021
		Área 220/240V	XC7438-521
		Argentina	XD0112-221
		Brasil / Área 110-127V	XF2826-001
		Brasil / Área 220-240V	XE4302-201
10	Pino de carretel extra	XE2241-002	
11	Agulha dupla (agulha 2,0/75)	X57521-021	
12	Calçador para bainha estreita	SA127	
13	Calçador para ponto invisível	SA134	
14	DVD de instruções (NTSC)	XF1277-001	
	DVD de instruções (PAL)	XF0640-001	
15	Manual de operações	Entre em contato com o seu revendedor autorizado Brother.	
16	Guia de referência rápida		
17	Capa protetora	XC8973-021	
18	Calçador para junção de bordas	SA184	
19	Protetor de dedo	D01EG7-001	

Utiliza acessórios de reposição comuns:

Bobina: Bobina de plástico da classe 15

Agulha: Agulhas padrão para máquina de costura