

KIT de mise à niveau III

Manuel d'instructions

Machine à coudre et à broder

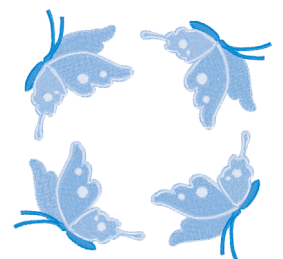
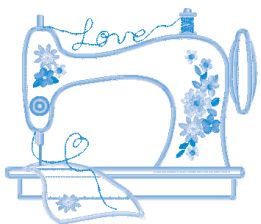
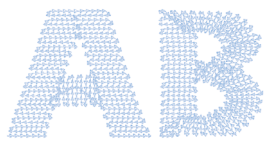

TABLE DES MATIÈRES

TABLE DES MATIÈRES	1
ACCESSOIRES INCLUS	2
Utilisation de la pédale multifonction optimisée	2
■ Réglage de la longueur du cordon pour la pédale principale.....	4
Utilisation du pied pour monogrammes optimisé « N+ »	4
Utilisation du stylet à pointe fine	5
POINTS UTILITAIRES ET POINTS DE CARACTÈRES/DÉCORATIFS	5
Les motifs de points utilitaires	5
Modification des angles de début et de fin du motif de points (Fonction finition des points en biseau (tapering))	5
■ Méthode 1 : Commencez en changeant l'angle à la fin de la couture en appuyant sur la touche « Point inverse »	6
■ Méthode 2 : Couture d'un nombre spécifié de motifs de points	7
■ Méthode 3 : Spécification du point de fin de couture avec un autocollant fin de couture	8
■ Enregistrement de réglages	8
■ Récupération des réglages enregistrés	9
BRODERIE	9
Nouveaux motifs de broderie	9
Réglage de désélection de la partie (réglage d'absence de broderie).....	10
Broderie d'un motif de quilting (courtepointe) sur l'ensemble du tissu (fonction patchwork de bord-à-bord).....	11
■ Création de données de patchwork bord-à-bord	11
■ Broderie du motif de patchwork de bord-à-bord	12
Broderie de motifs de broderie fractionnés	17
■ Connexion des sections du motif à l'aide de la caméra	17
■ Connexion manuelle des sections du motif.....	21
Broderie de motifs pour fil couché	23
■ Préparation pour la broderie en fil couché.....	23
■ Broderie d'un motif à fil couché.....	25
MON CENTRE DE MOTIFS (MY DESIGN CENTER)	26
Motifs supplémentaires	26
Importation de données d'un motif en points de motif ou de données d'un motif de remplissage décoratif.....	26
AUTRES FONCTIONS	28

Ce manuel fournit des détails sur les fonctions ajoutées/mises à niveau. Avant d'utiliser ce manuel, mettez votre machine à niveau en suivant la procédure du guide d'installation. Avant d'utiliser les fonctions décrites dans ce manuel, lisez le manuel d'instructions fourni avec la machine.

Les illustrations d'écrans fournies dans ce manuel peuvent être différentes des écrans réels qui apparaissent sur la machine.

ACCESSOIRES INCLUS

Utilisation de la pédale multifonction optimisée

La pédale multifonction optimisée vous permet non seulement de démarrer et d'arrêter la couture, mais également de spécifier diverses opérations à exécuter sur la machine à coudre, telles que la coupure de fil et la couture de points inverses.

⚠ AVERTISSEMENT

- La pédale multifonction optimisée contient des pièces de petite taille. Conservez le produit hors de portée des enfants pour empêcher toute ingestion accidentelle des pièces de petite taille.

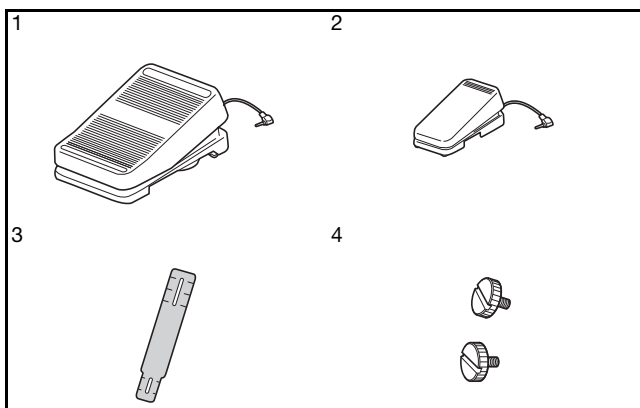

N°	Nom de la pièce
1	Pédale principale
2	Pédale latérale
3	Plaque d'assemblage
4	Vis de montage x 2

- 1 Aligned la plus petite extrémité de la plaque d'assemblage avec le guide en dessous de la pédale latérale, puis assemblez-les avec soin avec la vis de montage. Aligned la plus grande extrémité de la plaque d'assemblage avec le guide en dessous de la pédale principale, puis assemblez-les avec soin avec la vis de montage.

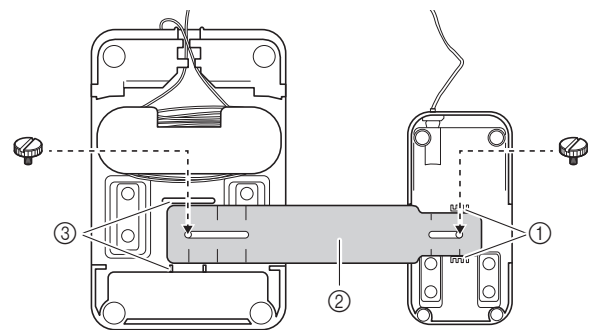

- ① Guide sur la pédale latérale
- ② Plaque d'assemblage
- ③ Guide sur la pédale principale

📖 Mémo

- La pédale latérale peut être montée soit à gauche, soit à droite de la pédale principale.
- La pédale principale et la pédale latérale peuvent aussi être utilisées sans installer la plaque d'assemblage.

- 2 Réglez l'espace entre la pédale principale et la pédale latérale.

* Utilisez les marques sur la plaque d'assemblage comme guide pratique pour régler l'espacement.

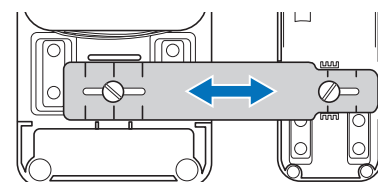

- 3** Serrez fermement les vis de montage pour attacher la pédale principale et la pédale latérale.

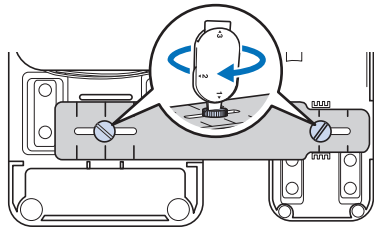

Mémo

- Pour régler de nouveau l'espace entre la pédale principale et la pédale latérale, desserrez légèrement les vis de montage, puis ajustez les positions de la pédale principale et de la pédale latérale.

- 4** Insérez la fiche de la pédale latérale dans la prise de la pédale principale.

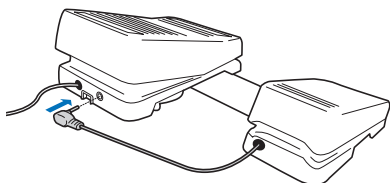

- 5** Insérez la fiche de la pédale principale dans la prise de la pédale à droite de la machine.

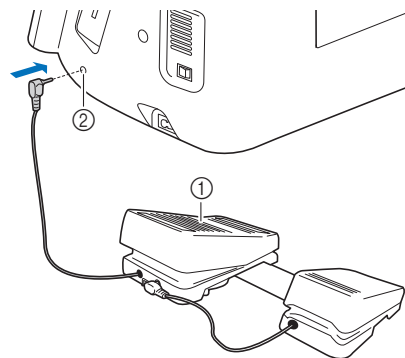

- ① Pédale principale
- ② Prise de la pédale

Mémo

- La longueur du cordon pour la pédale principale peut être réglée. (page 4)

- 6** Mettez la machine sous tension. Ensuite, appuyez sur  et affichez la page 3 de l'écran de réglages.

Mémo

- Avant de spécifier l'une ou l'autre des fonctions, connectez la pédale multifonction à la machine. L'écran de réglages est activé la première fois que la machine détecte la pédale multifonction.

- 7** Sélectionnez les fonctions à exécuter avec la pédale multifonction.

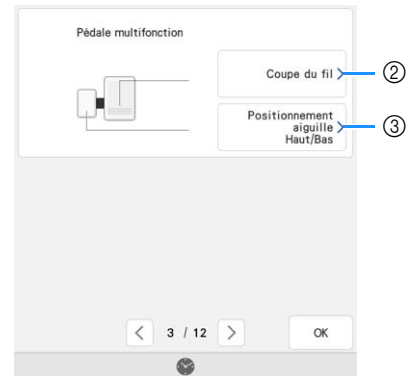
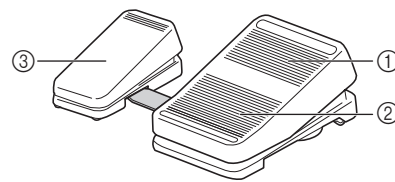

	Pédale	Fonctions pouvant être spécifiées
①	Pédale principale	Marche/Arrêt
②	Contacteur à pied	Sélectionnez l'une des fonctions suivantes : <ul style="list-style-type: none"> • [Coupe du fil]
③	Pédale latérale	<ul style="list-style-type: none"> • [Positionnement aiguille Haut/Bas] • [Point unique] • [Point inverse] (Point de renfort) * • [Relever/Abaisser le pied-de-biche] • [Pas de réglage]

* Définir la fonction « Point inverse » sur le contacteur à pied revient à appuyer sur la touche « Point inverse » sur la machine.

* Vous pouvez appliquer la couture de points de renfort selon le motif de points sélectionné. Pour de plus amples détails, reportez-vous à la section « Couture de renfort automatique » du manuel d'instructions (Couture) de la machine.

Mémo

- Si vous définissez [Point inverse] sur la pédale latérale, vous pouvez créer un effet reprisage en utilisant des points zigzag. Maintenez la pédale principale enfoncée à l'aide des deux pieds, puis appuyez sur la pédale latérale et relâchez-la à plusieurs reprises pour coudre tour à tour des points vers l'avant et vers l'arrière. La machine coud des points inverses à la vitesse déterminée par la pression que vous exercez sur la pédale principale.

- 8** Appuyez sur .

9 Cousez des points d'essai et vérifiez que les réglages sont ceux que vous désirez.

Plus vous appuyez sur la pédale principale, plus la vitesse de couture augmente; plus vous réduisez la pression sur la pédale principale, plus la vitesse de couture diminue.

Pour arrêter de coudre, relâchez la pression exercée sur la pédale principale ou la pédale latérale.

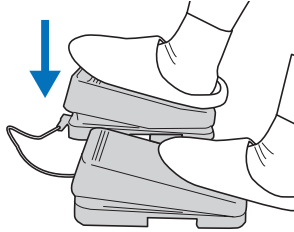

📖 Mémo

- La vitesse réglée à l'aide du variateur de vitesse de couture sera la vitesse de couture maximale de la pédale principale.
- Quand la pédale multifonction est connectée, la touche « Marche/Arrêt » ne peut pas être utilisée pour commencer à coudre.

■ Réglage de la longueur du cordon pour la pédale principale

1 Déroulez le cordon de la pédale principale.

2 Guidez le cordon entre les languettes.

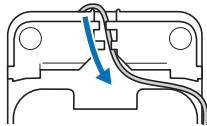

3 Enroulez le cordon jusqu'à ce qu'il atteigne la longueur voulue.

- * Le cordon peut être enroulé soit dans le sens des aiguilles d'une montre, soit dans le sens inverse.

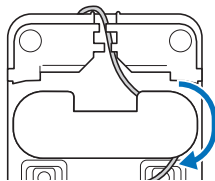

4 Faites passer le cordon entre les languettes.

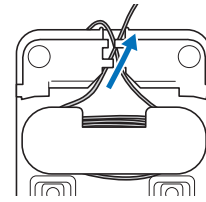

💡 Remarque

- Pour éviter d'écraser le cordon avec la pédale principale, faites passer le cordon entre les languettes.

📖 Mémo

- Quand vous rangez le cordon, faites-le passer entre les languettes, puis insérez la fiche dans la prise de la pédale principale.

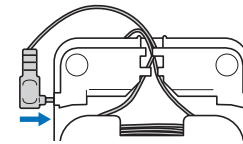

Utilisation du pied pour monogrammes optimisé « N+ »

Ce pied-de-biche peut être utilisé de la même manière que le pied pour monogrammes « N ». Nous recommandons d'utiliser le pied pour monogrammes optimisé « N+ » quand vous cousez des tissus dont l'entraînement est difficile, comme le cuir et le vinyle.

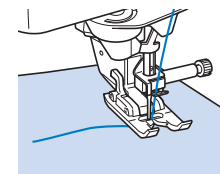
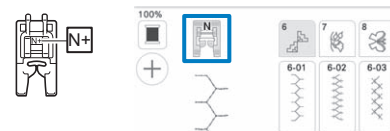

💡 Remarque

- Faites un test sur une chute de tissu avant de coudre votre projet.
- Si les motifs de caractères/de points décoratifs perdent leur alignement, ajustez les réglages du motif. Pour de plus amples détails sur la manière d'ajuster le motif, reportez-vous à la section « Réglages » du manuel d'instructions (Couture).

Utilisation du stylet à pointe fine

Appuyez sur l'écran à cristaux liquides avec le stylet à pointe fine. Comme la pointe du stylet est clairement visible, il est idéal pour dessiner.

⚠ AVERTISSEMENT

- Le stylet à pointe fine contient des pièces de petite taille. Conservez le produit hors de portée des enfants pour empêcher toute ingestion accidentelle des pièces de petite taille.

IMPORTANT

- Appuyez sur l'écran à cristaux liquides avec le disque transparent du stylet à pointe fine. L'usage de toute autre pièce pour appuyer sur l'écran à cristaux liquides peut provoquer des rayures.
- Ne tirez pas sur le disque transparent sous peine de provoquer des dommages.

- 1 Tout en tenant la poignée, tournez le capuchon de la pointe du stylet pour l'enlever.

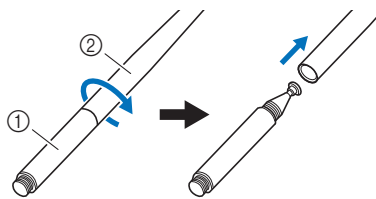

- 1 Poignée de transport
- 2 Capuchon de la pointe du stylet

- 2 Fixez le capuchon de la pointe du stylet à la poignée avant d'utiliser le stylet.

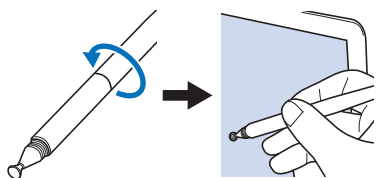

📖 Mémo



- Si vous appuyez sur l'écran à cristaux liquides en inclinant le stylet à pointe fine à un angle excessif, la position de contact risque de ne pas être détectée correctement.

POINTS UTILITAIRES ET POINTS DE CARACTÈRES/DÉCORATIFS

Les motifs de points utilitaires

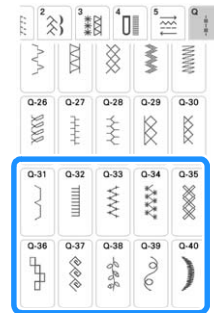
10 motifs de points utilitaires ont été ajoutés. Ces points sont aussi conçus pour être utilisés avec le pied à double-entraînement motorisé.



Egalement, les motifs de points (autres que ) de la catégorie  peuvent être utilisés avec le pied à double-entraînement motorisé.

Modification des angles de début et de fin du motif de points (Fonction finition des points en biseau (tapering))

Les angles de début et de fin des motifs de points peuvent être modifiés. Cette fonction est utile quand on coud des projets dotés d'angles très définis ou de points décoratifs, pour la fixation d'appliqués, etc.

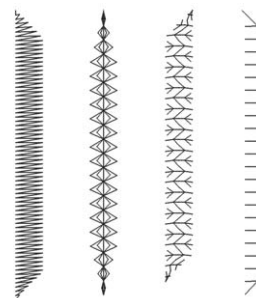

Utilisez la méthode de finition de la couture du motif de points qui correspond à vos besoins.

- Méthode 1 : Commencez en changeant l'angle à la fin de la couture en appuyant sur la touche « Point inverse » (page 6)
- Méthode 2 : Couture d'un nombre spécifié de motifs de points (page 7)
- Méthode 3 : Spécification du point de fin de couture avec un autocollant fin de couture (page 8)

Remarque

- En utilisant le même matériel et le même motif de points que pour votre projet, cousez quelques points d'essai pour prévisualiser votre motif. Si nécessaire, fixez un renfort de broderie.
- Si des points de renfort au début et à la fin de la couture sont nécessaires, utilisez la touche « Point de renfort ». La touche « Point inverse » ne peut pas être utilisée pour la couture de points de renfort quand la fonction finition des points en biseau (tapering) est activée.

■ Méthode 1 : Commencez en changeant l'angle à la fin de la couture en appuyant sur la touche « Point inverse »

- 1 Appuyez sur **Point de couture utilitaire**, puis **T**, et sélectionnez un motif de points auquel appliquer une finition en biseau.

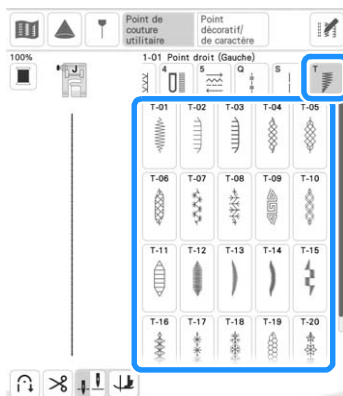

- 2 Si nécessaire, modifiez la largeur et la longueur de point.
- 3 Appuyez sur **Point inverse**, puis appuyez sur **Point inverse**.

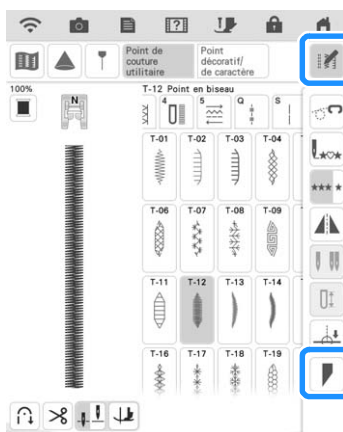

- 4 Appuyez sur **Sélection**, sélectionnez les réglages d'angle pour le début et la fin de la couture, puis appuyez sur **OK**.

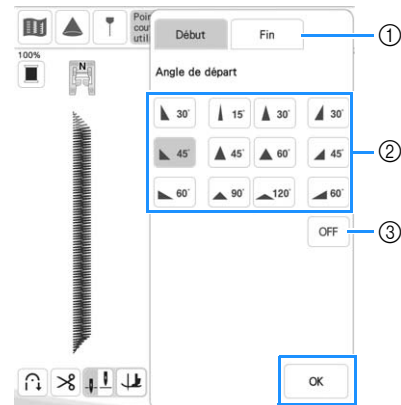

- 1 Sélectionnez le début ou la fin de la couture.
- 2 Sélectionnez un angle.
- 3 Spécifiez que l'angle ne change pas.

- 5 Sélectionnez la méthode de finition de la couture. Pour cet exemple, comme l'angle à la fin de la couture commencera à changer quand vous appuierez sur la touche « Point inverse », sélectionnez **Point inverse**.

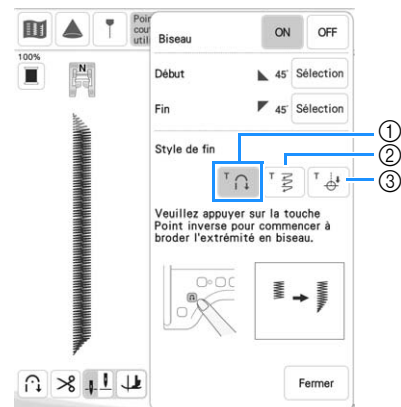

- 1 Appuyez sur la touche « Point inverse » pour que l'angle à la fin de la couture commence à changer; la machine s'arrête une fois la couture terminée.
- 2 La machine s'arrête quand le nombre de motifs de points spécifié a été cousu. Le nombre des motifs spécifiés inclut le nombre de motifs utilisés pour changer l'angle. (page 7)
- 3 La machine s'arrête à la position où l'autocollant fin de couture est apposé. (page 8)

- 6 Si nécessaire, utilisez une craie pour dessiner une ligne à l'endroit à coudre.
- 7 Commencez à coudre.
- 8 Une fois la longueur souhaitée cousue, appuyez sur la touche « Point inverse ».

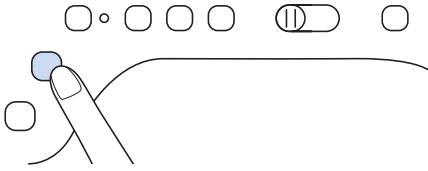

→ Quand vous appuyez sur la touche « Point inverse », l'angle à la fin de la couture commence à changer et la machine s'arrête une fois la couture terminée.

Mémo

- Si vous arrêtez de coudre au point où la couture en biseau du bout devrait commencer (soit en appuyant sur la touche « Marche/Arrêt », soit en soulevant le pied de la pédale), appuyez sur la touche « Point inverse » et reprenez la couture soit en appuyant sur la touche « Marche/Arrêt », soit en appuyant sur la pédale. La finition en biseau du bout commencera dès que la couture aura repris.

- 9 Une fois que vous avez terminé de coudre, définissez [Biseau] sur [OFF], puis appuyez sur  .

■ Méthode 2 : Couture d'un nombre spécifié de motifs de points

Avec cette méthode, le nombre de motifs de points (y compris ceux utilisés pour changer l'angle) est spécifié. Ceci permet de coudre de manière répétée plusieurs motifs de points de la même longueur.

- 1 Reportez-vous aux étapes 1 à 4 de la « Méthode 1 : Commencez en changeant l'angle à la fin de la couture en appuyant sur la touche « Point inverse » » à la page 6 pour sélectionner les réglages d'angle pour le début et la fin de la couture.
- 2 Appuyez sur , puis spécifiez le nombre de motifs de points (y compris ceux utilisés pour changer l'angle).

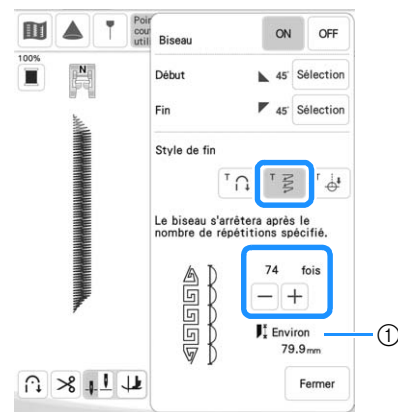

① Longueur approximative du motif de points



Mémo

- Le nombre de motifs de points utilisé pour changer l'angle dépend du motif et de l'angle. Faites des essais de couture pour vérifier le résultat.

- 3 Commencez à coudre.

→ Une fois le travail de couture terminé, la machine s'arrête automatiquement.

Mémo

- Pour coudre des points en carré, sélectionnez  pour le début de la couture et  pour la fin de la couture, puis continuez à coudre le même motif de points, en faisant tourner le tissu de 90° après avoir cousu chaque ligne de points. Il peut être utile de régler le pivotement lorsque l'on change de sens de couture. Pour de plus amples détails, reportez-vous à la section « Pivotement » du manuel d'instructions (Couture) de la machine.

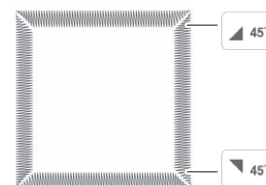

■ Méthode 3 : Spécification du point de fin de couture avec un autocollant fin de couture

📖 Mémo

- (Pour les utilisateurs de XP1)
KIT II doit être activé pour pouvoir utiliser cette fonction. Le KIT de mise à niveau II en option (SAVRXPUGK2/UGKXP2/UGKXP2AP) est nécessaire pour pouvoir activer KIT II. Pour de plus amples détails sur les procédures ainsi que les précautions à prendre, reportez-vous au manuel d'instructions du KIT de mise à niveau II en option.
Si KIT II n'est pas activé, la touche de l'étape 4 n'est pas disponible.
- (Pour les utilisateurs de XP2)
Pour de plus amples détails sur les procédures ainsi que les précautions à prendre, reportez-vous à la section « Définition du point de fin de couture » du manuel d'instructions (Couture) de la machine.

1 À l'aide d'une craie, tracez sur le tissu des lignes pour coudre le motif de points et indiquer la fin de la couture.

2 Fixez ensuite un autocollant fin de couture, en évitant la zone de couture. Positionnez l'autocollant fin de couture à 4 cm (environ 1-1/2" / pouces) à gauche ou à droite du trait de craie marquant le point de fin de couture.

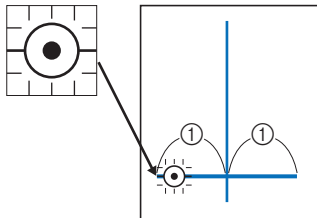

① 4 cm (environ 1-1/2" / pouces)

📖 Mémo

- Si vous ne pouvez pas fixer l'autocollant fin de couture ailleurs que sur la zone de couture, reportez-vous aux instructions de la section « Arrêt temporaire de la couture » du manuel d'instructions (Couture) de la machine ou du manuel d'instructions du KIT de mise à niveau II.

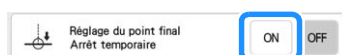

3 Reportez-vous aux étapes 1 à 4 de la « Méthode 1 : Commencez en changeant l'angle à la fin de la couture en appuyant sur la touche « Point inverse » » à la page 6 pour sélectionner les réglages d'angle pour le début et la fin de la couture.

4 Appuyez sur .

- * Si cette touche apparaît en gris clair, cette fonction ne peut pas être utilisée avec la longueur de point sélectionnée.

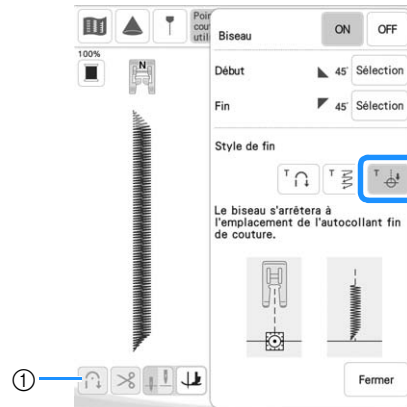

- ① La fonction Couture de points de renfort automatique et la fonction de coupe de fil automatique ne sont pas disponibles.

5 Commencez à coudre.

- Une fois le travail de couture terminé, la machine s'arrête automatiquement.

6 Retirez l'autocollant fin de couture.

■ Enregistrement de réglages

Les réglages des angles spécifiés pour le début et la fin, de la méthode de finition du biseau et du point peuvent être enregistrés dans la mémoire de la machine.

1 Après avoir réglé la fonction de finition en biseau, touchez .

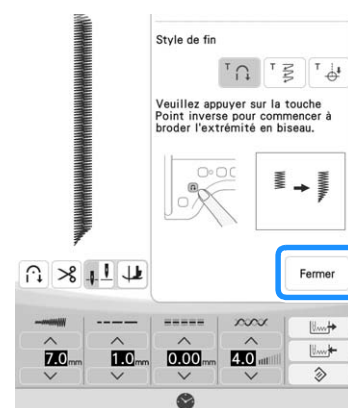

2 Appuyez sur .

■ Récupération des réglages enregistrés

1 Touchez  pour récupérer le réglage enregistré après avoir sélectionné le motif.

2 Touchez la touche numérotée des réglages à récupérer puis touchez .

* Les réglages ne peuvent pas être récupérés si la fonction finition des points en biseau (tapering) est réglée sur [ON].

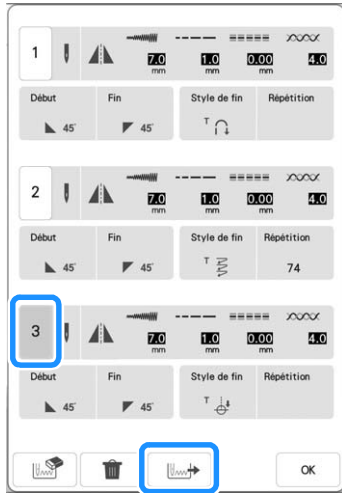

Mémo

- Pour de plus amples informations sur la manière d'enregistrer et de rappeler des réglages, reportez-vous à la section « Enregistrement de vos réglages de points » du manuel d'instructions (Couture) de la machine.







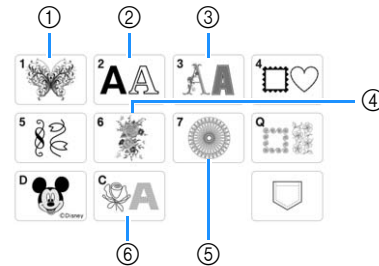

BRODERIE

Nouveaux motifs de broderie

Des motifs ont été ajoutés dans les catégories suivantes.

Pour de plus amples détails, reportez-vous au « guide de motifs de broderie » de ce KIT de mise à niveau III.



- ①  a été ajouté.
- ②     ont été ajoutés.
- ③   ont été ajoutés.
- ④ Des motifs de broderie fractionnés ont été ajoutés.
- ⑤ Des motifs de broderie en point long ont été ajoutés.
Avant de broder, reportez-vous au « guide de motifs de broderie » du présent KIT de mise à niveau III, qui fournit des précautions à prendre pour obtenir de meilleurs résultats.
- ⑥  (police de remplissage pour fil couché (broderie)) a été ajoutée. Pour de plus amples détails sur la broderie pour fil couché, reportez-vous à la section « Broderie de motifs pour fil couché » à la page 23.

Réglage de désélection de la partie (réglage d'absence de broderie)

Le réglage de désélection de la partie (qui spécifie qu'une couleur de fil ne sera pas brodée) peut être appliqué à une partie du motif qui comporte une couleur spécifique.

- 1 Appuyez sur  sur l'écran de modification de broderie.

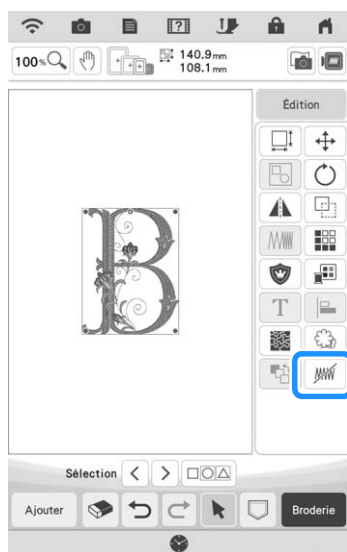

- 2 Depuis l'affichage de la séquence de couleurs de fils, sélectionnez la couleur de fil qui ne sera pas brodée.

→ La couleur de fil sélectionnée est mise en surbrillance en bleu.

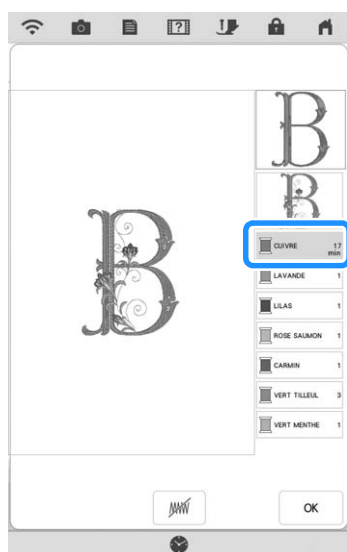

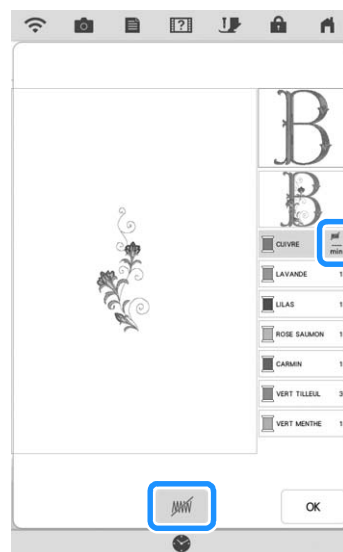

- 3 Appuyez sur .

→ La marque  apparaît pour indiquer que la couleur de fil sélectionnée ne sera pas brodée. Les parties du motif qui ne seront pas brodées sont cachées sur l'écran d'aperçu du motif.



Mémo

- Pour annuler le réglage, sélectionnez la couleur de fil et appuyez sur .

- 4 Si nécessaire, répétez les étapes 2 et 3 pour toutes les couleurs de fil qui ne seront pas brodées.
- 5 Après avoir spécifié les réglages souhaités, appuyez sur .

6 Appuyez sur  puis appuyez sur  pour vérifier une image agrandie de la broderie finie.

* Après avoir désélectionné une partie, vérifiez l'image pour vous assurer qu'aucun point auparavant caché n'est visible.



Mémo

- Quand vous enregistrez un motif sur lequel le réglage de désélection de la partie est appliqué, le réglage de désélection de la partie est également enregistré. Toutefois, le motif ne peut pas être enregistré si le réglage de désélection de la partie est appliqué à toutes les couleurs de fil.
- Les parties auxquelles le réglage de désélection de la partie a été appliqué ne sont en fait pas affichées; elles ne sont pas supprimées. La zone de broderie requise pour broder le motif est la même que pour le motif d'origine.



Broderie d'un motif de quilting (courtepointe) sur l'ensemble du tissu (fonction patchwork de bord-à-bord)

Connectez des motifs de quilting (courtepointe) à broder d'un bord à l'autre d'une zone spécifiée. En remettant une grande pièce de tissu en place dans le cadre, vous pouvez continuer à broder le motif de quilting (courtepointe) sur l'ensemble du tissu.

■ Création de données de patchwork bord-à-bord

1 Déterminez la zone du tissu qui va être brodée, puis tracez une ligne autour à la craie. Mesurez la largeur et la hauteur.

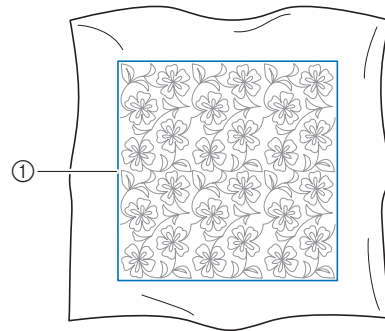

① Zone de broderie

Remarque

- Veillez à ce que la ligne de la craie se trouve à l'intérieur de la zone de broderie quand vous placez le tissu dans le cadre.

2 Appuyez sur , puis appuyez sur .

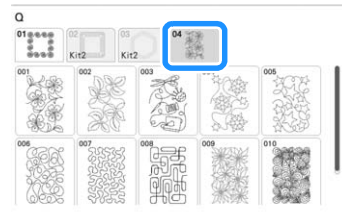

3 Sélectionnez le motif que vous souhaitez broder, puis appuyez sur **Régler**.

4 Spécifiez ① à ④, puis appuyez sur **Suivant**.

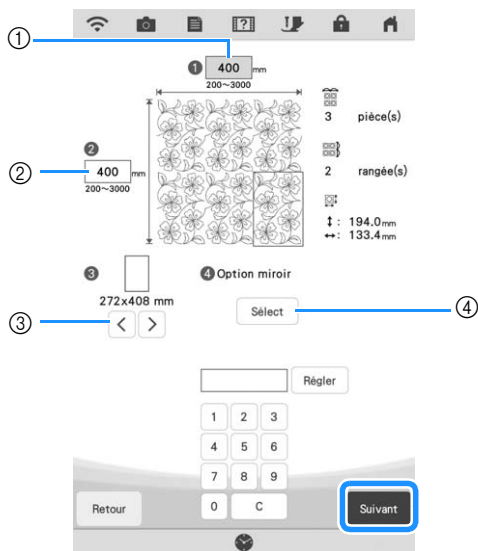

① Largeur

② Hauteur

* Après avoir saisi une valeur, appuyez sur **Régler** pour appliquer la valeur. Pour effacer la valeur saisie, touchez **C**.

③ Appuyez sur **<** ou **>** pour sélectionner la taille du cadre de broderie.

④ Appuyez sur **Sélect** pour inverser en miroir tous les autres motifs. Sélectionnez le type d'effet miroir souhaité (pas de miroir, inversement gauche/droite, inversement haut/bas) parmi les touches d'effet miroir, puis appuyez sur **OK**.

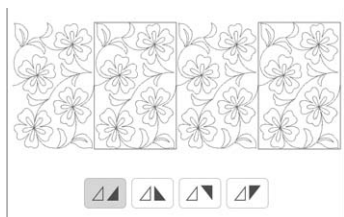

5 Vérifiez le motif, puis appuyez sur **Mémoire** pour l'enregistrer.

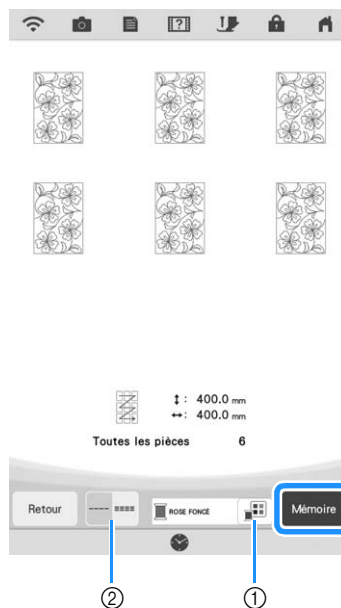

① La couleur de fil peut être modifiée.

② Sélectionnez l'option point unique ou point triple.

6 Lorsque le message suivant s'affiche, appuyez sur **OK**.



→ Un écran s'affiche, permettant de sélectionner un motif de la mémoire de la machine.

■ Broderie du motif de patchwork de bord-à-bord

1 Sur l'écran de sélection d'un motif depuis la mémoire de la machine, sélectionnez les données enregistrées.



2 Pour cet exemple, étant donné que nous broderons le motif de patchwork de bord-à-bord en suivant les instructions affichées à l'écran, sélectionnez la miniature qui correspond à l'ensemble du motif de patchwork de bord-à-bord. Puis appuyez sur **Régler**.

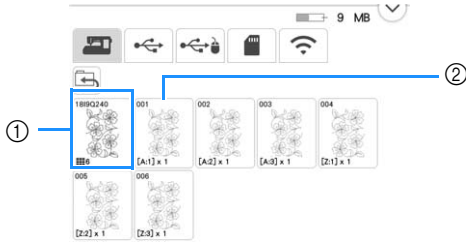

- ① Appuyez sur cette touche pour broder le motif de patchwork de bord-à-bord conformément aux instructions affichées à l'écran. Le nombre indiqué dans le coin inférieur gauche indique le nombre total de segments pour le motif de patchwork de bord-à-bord.
- ② Pour broder en alignant visuellement les sections du motif, appuyez sur chaque section du motif à broder.
 Vous pouvez vérifier où la pièce sera brodée ainsi que le nombre de fois où celle-ci sera brodée avec les codes écrits sur chaque touche.
 « A » se rapporte aux rangées autres que la dernière, « Z » se rapporte à la dernière rangée, et le nombre indique l'ordre de connexion des motifs.
 Exemple : Quand vous connectez des motifs en quatre rangées et quatre colonnes

A:1	A:2	A:3	A:4
A:1	A:2	A:3	A:4
A:1	A:2	A:3	A:4
Z:1	Z:2	Z:3	Z:4

3 Placez la courtepointe dans le cadre de broderie de sorte que le coin supérieur gauche du motif de patchwork de bord-à-bord qui est marqué se trouve dans la zone de broderie, puis fixez le cadre de broderie.



4 Utilisez les touches de déplacement du motif pour aligner le coin supérieur gauche des lignes de référence précédemment tracées à la craie sur la courtepointe avec le coin supérieur gauche de la pièce projetée par le projecteur. Ensuite, appuyez sur

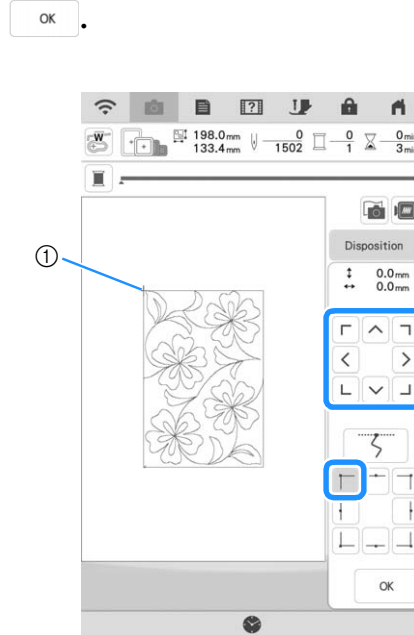

① Coin supérieur gauche



- 5** Faites tourner le motif pour aligner le coin supérieur droit avec la ligne de référence tracée à la craie.

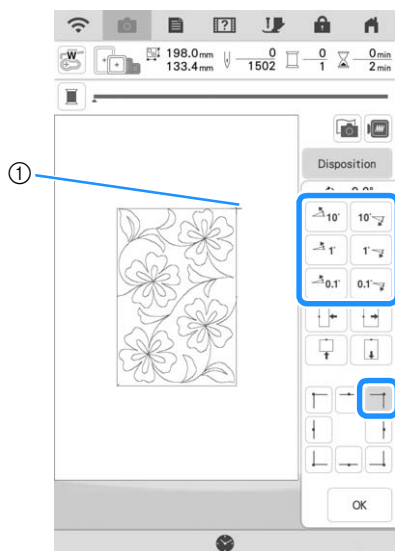

① Coin supérieur droit

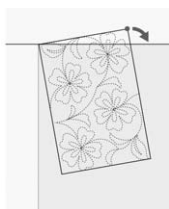

- 6** Appuyez sur pour afficher l'écran de broderie.

Mémo

- Pour réajuster la position ou l'angle du motif, appuyez sur , puis appuyez sur ou .

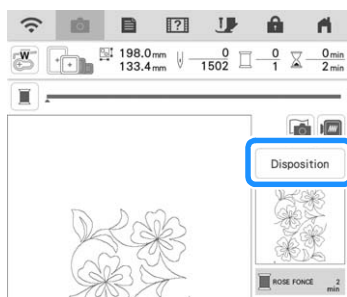

- 7** Appuyez sur la touche « Marche/Arrêt » pour broder la première pièce.

- 8** Une fois que la broderie est terminée et que le message suivant s'affiche, appuyez sur .

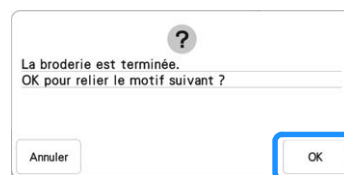

→ La pièce suivante à broder apparaît.

- 9** Positionnez chaque pièce et brodez-les conformément aux instructions affichées sur l'écran. Vous serez invité à aligner le point de départ et à remettre la courtepoinette en place dans le cadre si nécessaire.

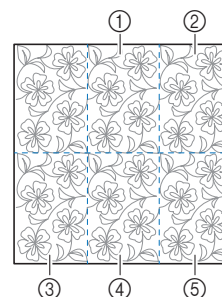

- ① Seconde colonne de la première rangée ()



Utilisez les touches de déplacement du motif pour aligner le point de départ avec le point de fin du motif précédent.

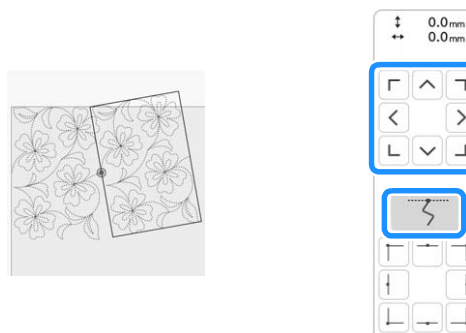

Remarque

- Pour positionner avec précision le point de départ, tournez le volant vers vous pour vérifier le point de chute exact de l'aiguille. Après avoir vérifié la position de l'aiguille, veillez à utiliser la touche Haut/Bas de l'aiguille pour que l'aiguille revienne à sa position la plus haute.

Faites tourner le motif pour aligner le coin supérieur droit avec la ligne de référence tracée à la craie.

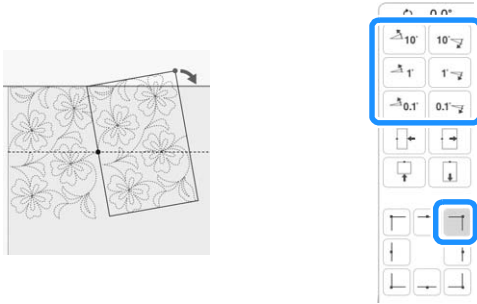

② Colonne la plus à droite de la première rangée



Utilisez les touches de déplacement du motif pour aligner le point de départ avec le point de fin du motif précédent.

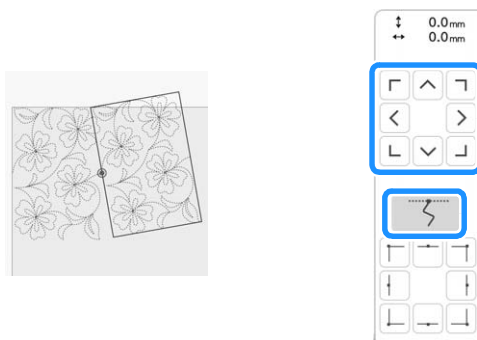

Pour aligner le coin supérieur droit sur les lignes de référence tracées à la craie, ajustez l'angle et la largeur du motif.

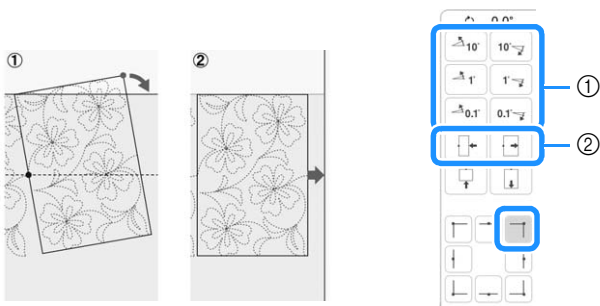

- ① Touchez pour modifier l'angle du motif.
- ② Touchez pour modifier la largeur du motif.

③ Colonne la plus à gauche de la seconde rangée

(dernière rangée)

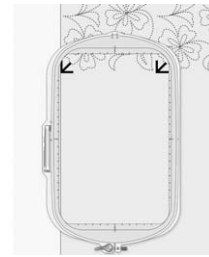

Utilisez les touches de déplacement du motif pour aligner le coin supérieur gauche avec le repère de fil du motif brodé au-dessus.



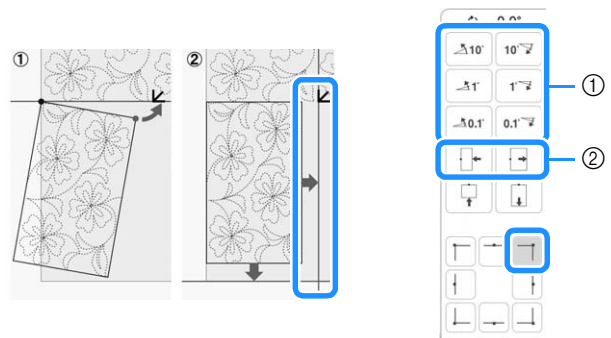

Pour aligner le coin supérieur droit sur le repère de fil du motif brodé au-dessus, ajustez l'angle et la largeur du motif.

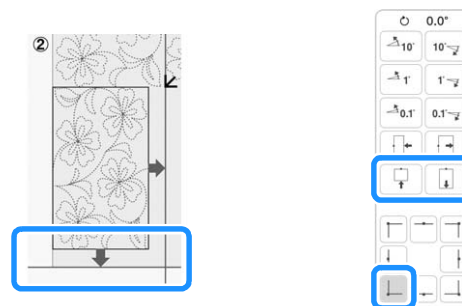

- ① Touchez pour modifier l'angle du motif.
- ② Touchez pour modifier la largeur du motif.

Appuyez sur , puis ajustez la longueur pour aligner le motif sur la ligne de référence tracée à la craie.





④ **Seconde colonne de la seconde rangée (dernière rangée)** ()

Utilisez les touches de déplacement du motif pour aligner le point de départ avec le point de fin du motif précédent.

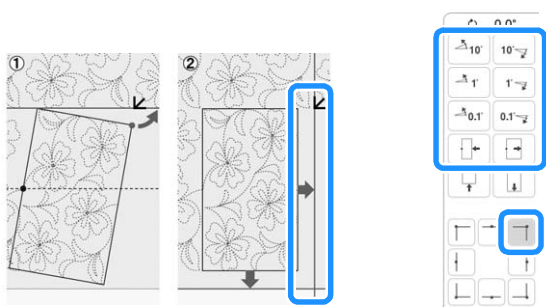

Pour aligner le coin supérieur droit sur le repère de fil du motif brodé au-dessus, ajustez l'angle et la largeur du motif.



Appuyez sur , puis ajustez la longueur pour aligner le motif sur la ligne de référence tracée à la craie.



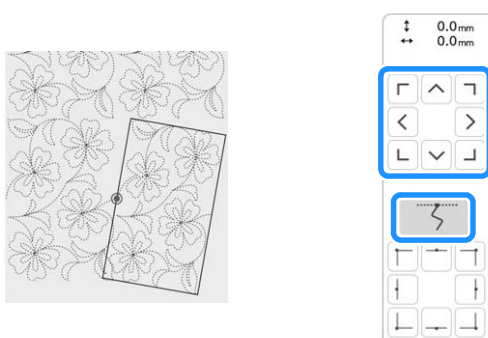

⑤ **Colonne la plus à droite de la seconde rangée (dernière rangée)** ()

Utilisez les touches de déplacement du motif pour aligner le point de départ avec le point de fin du motif précédent.

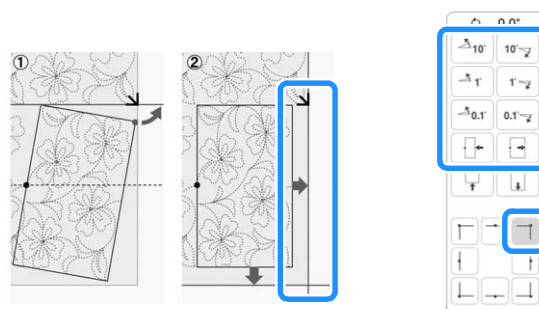

Pour aligner le coin supérieur droit sur le repère de fil du motif brodé au-dessus, ajustez l'angle et la largeur du motif.



Appuyez sur , puis ajustez la longueur pour aligner le motif sur la ligne de référence tracée à la craie.

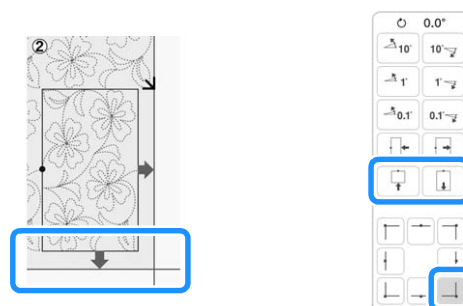

10 Retirez les repères de fils.

Mémo

- Si vous avez besoin de rebroder un segment ou d'en sauter un, appuyez sur **J+/** sur l'écran de broderie pour passer au motif suivant ou revenir au motif précédent. Sélectionnez le motif souhaité dans l'ordre de broderie, puis appuyez sur **OK**.

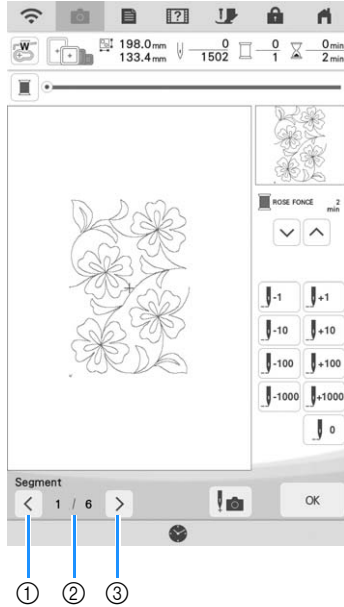

- ① Permet de revenir au motif précédent.
- ② Ordre de broderie du motif en cours/ Nombre total de segments
- ③ Permet de passer au motif suivant.

Broderie de motifs de broderie fractionnés

Ce KIT de mise à niveau III contient plusieurs motifs de broderie fractionnés de grande taille intégrés.

Les motifs de broderie fractionnés sont de grands motifs qui sont fractionnés en plusieurs sections. Un grand motif peut être créé en brodant les sections du motif connectées entre elles les unes après les autres.

Des motifs de broderie fractionnés supplémentaires peuvent être créés dans PE-DESIGN version 7 ou ultérieure. Pour plus de détails, reportez-vous au manuel de PE-DESIGN.

Il existe deux méthodes : l'une utilise la caméra intégrée pour connecter les motifs et l'autre connecte les motifs manuellement.

■ Connexion des sections du motif à l'aide de la caméra

- 1 Appuyez sur **6** puis sélectionnez un motif.

* Pour garantir que l'ensemble du grand motif à connecter pourra être brodé correctement, préparez le tissu et le renfort en veillant à ce qu'ils soient 300 mm (12" / pouces) plus longs et larges que la taille totale du motif.

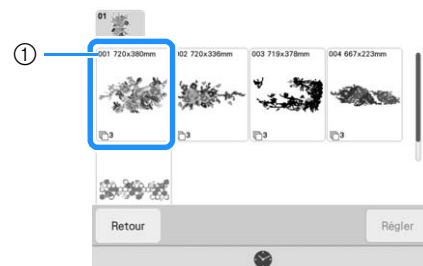

- ① Taille du motif complet

Mémo

- Vous pouvez télécharger des modèles imprimables de chaque grand motif à connecter du site « <https://s.brother/cmdkb/> ». Ces modèles vous aideront à positionner les motifs. N'agrandissez pas ou ne réduisez pas la page.
- Pour broder des motifs de broderie fractionnés créés avec PE-DESIGN, récupérez le motif qui se trouve sur le support USB ou autre. Pour de plus amples détails sur le rappel de motifs, reportez-vous aux sections « Rappel à partir d'un support USB/d'une carte SD » et « Réception de motifs de broderie sur la machine » du manuel d'instructions (Broderie) de la machine. Vérifiez la taille de l'ensemble du motif avec PE-DESIGN.

- 2** Appuyez sur l'icône du motif complet pour relier les sections de motif à l'aide de la caméra. Puis appuyez sur .

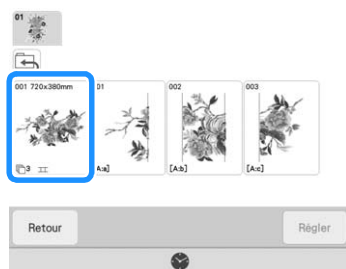

Mémo

- Pour connecter les sections de motif sans utiliser la caméra, reportez-vous à la section « Connexion manuelle des sections du motif » à la page 21.

- 3** Brodez le premier motif.

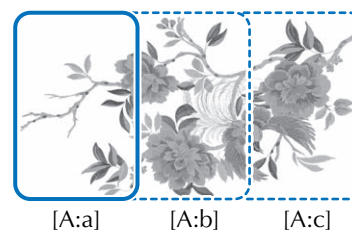
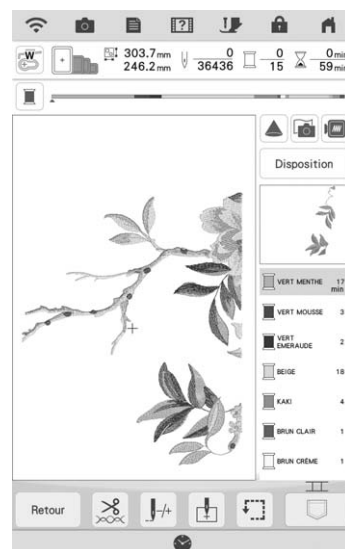

- 4** Appuyez sur .

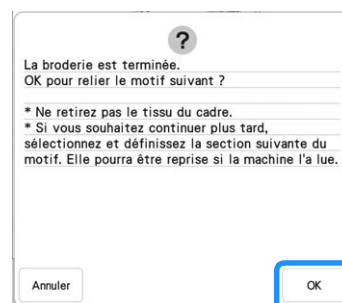

Remarque

- Ne retirez pas le tissu du cadre de broderie.

5 Appuyez sur .



6 Vérifiez l'arrangement du motif, puis appuyez sur .

- * Comme chaque motif intégré a été arrangé correctement, aucun besoin de le déplacer.

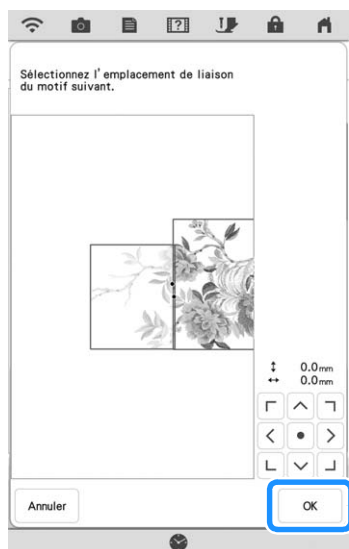

7 Appuyez sur .

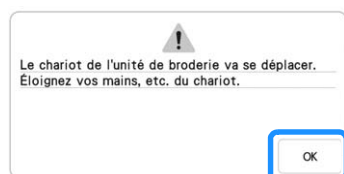

8 Apposez la première vignette de positionnement de broderie sur le tissu à l'intérieur des lignes rouges en utilisant vos deux mains pour appuyer sur chaque coin de la vignette. Fixez la vignette avec le grand cercle vers le haut comme indiqué sur la machine. Ensuite, appuyez sur .

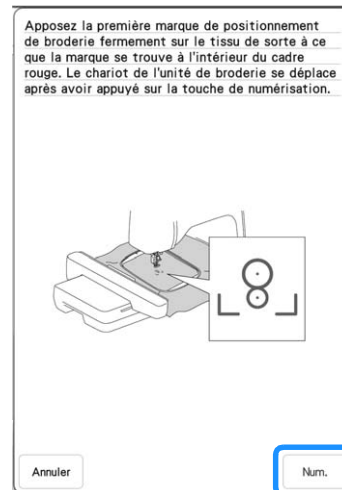

→ La caméra détecte la première vignette de positionnement de broderie.

Remarque

- Si l'un des messages suivants apparaît, refixez la vignette de positionnement de broderie fermement dans la position correcte.

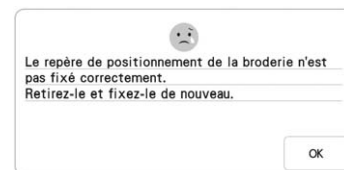
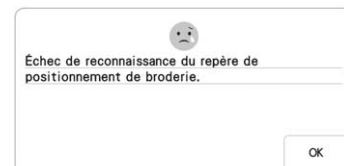

9 Apposez la deuxième vignette de positionnement de broderie sur le tissu comme décrit à l'étape 8, puis appuyez sur **Num.**

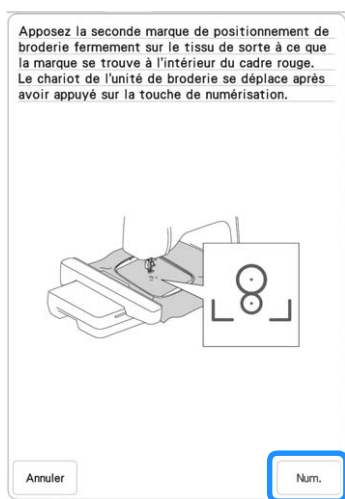

→ La caméra détecte la deuxième vignette de positionnement de broderie.

10 Vérifiez que les deux vignettes de positionnement de broderie ne se détachent pas, retirez le cadre de broderie de la machine, puis remettez le tissu en place dans le cadre.

* Veillez à mettre le tissu en place de façon à ce que le motif suivant et les vignettes de positionnement de broderie se trouvent dans la zone de broderie.

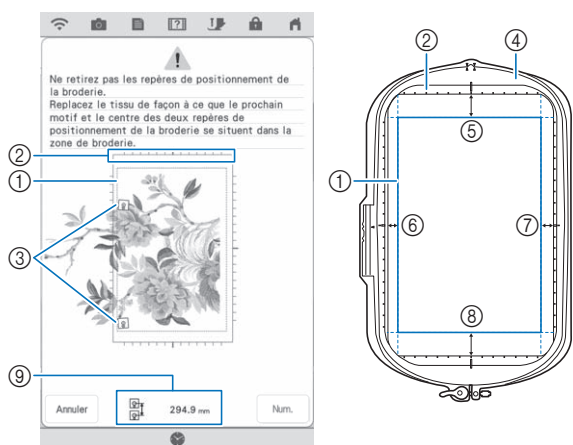

- ① Zone de broderie
- ② Si un motif de broderie fractionné de grande taille est sélectionné et le cadre de broderie (408 mm × 272 mm (environ 16" / pouces × 10-5/8" / pouces)) est installé, une échelle graduée pour le cadre de broderie apparaît à l'écran.
- ③ Vignettes de positionnement de broderie
- ④ Cadre de broderie (408 mm × 272 mm (environ 16" / pouces × 10-5/8" / pouces))
- ⑤ Environ 34 mm (environ 1-11/32" / pouces)
- ⑥ Environ 10,8 mm (environ 27/64" / pouces)
- ⑦ Environ 15,5 mm (environ 39/64" / pouces)
- ⑧ Environ 28 mm (environ 1-7/64" / pouces)
- ⑨ Distance entre les vignettes de positionnement de broderie

Mémo

- Pour relier proprement le premier et le second motif, vérifiez que la distance entre les vignettes de positionnement de broderie (distance entre les centres des grands cercles) est la même avant et après la remise en place dans le cadre. Si la distance n'est pas la même, il est possible que le tissu ne soit pas bien tendu. À ce stade, ne corrigez pas la distance en déplaçant une vignette.

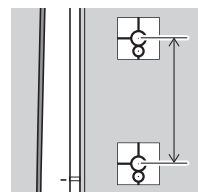

Si le message suivant s'affiche après l'étape 11, remettez le tissu en place dans le cadre de sorte que la distance soit la même que celle affichée. Puis appuyez sur **Num.**

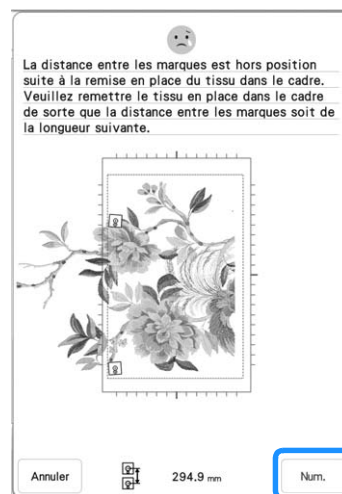

- Si le message suivant s'affiche, remettez le tissu en place dans le cadre de broderie de sorte que le motif suivant et les deux vignettes de positionnement de broderie se trouvent dans la zone de broderie, comme indiqué sur l'écran. Si le problème persiste, il est possible que la machine ne détecte pas la vignette de positionnement de broderie. Vérifiez les éléments ci-dessous.
 - Protégez la machine de la lumière extérieure.
 - Vérifiez que rien n'obstrue la vignette de positionnement de broderie.
 - Ajustez la luminosité de l'éclairage.
 - Fixez correctement le tissu dans le cadre.

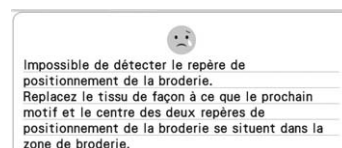

- Pour de meilleurs résultats, si le tissu fronce, repassez l'envers du tissu pour l'aplanir avant de le remettre dans le cadre de broderie. À ce moment-là, ne repassez pas sur les vignettes de positionnement de broderie et ne les enlevez pas.

11 Fixez de nouveau le cadre de broderie, puis appuyez sur .

12 Appuyez sur , puis enlevez les vignettes.

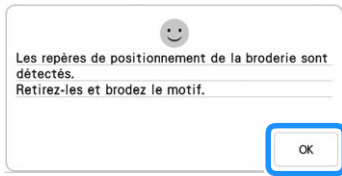

Mémo

- Avec un motif de broderie fractionné de grande taille intégré, si la distance entre les vignettes de positionnement de broderie (distance entre les centres des grands cercles) diffère de quelques millimètres avant et après la remise en place du tissu dans le cadre, la taille du motif sera automatiquement adaptée.

13 Brodez le second motif.

14 Brodez les motifs restants de la même manière.

■ Connexion manuelle des sections du motif

1 Appuyez sur  puis sélectionnez un motif.

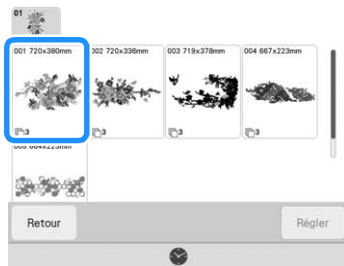

2 Sélectionnez la section  à broder.

* Sélectionnez les sections par ordre alphabétique.



3 Appuyez sur pour afficher l'écran de broderie.

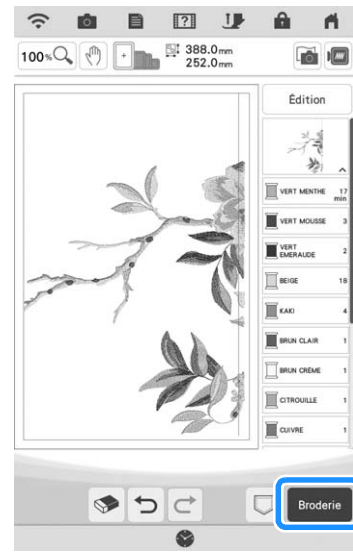

4 Brodez le premier motif.

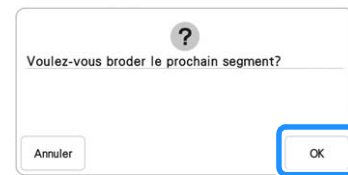

→ Le motif et les points d'alignement sont brodés.

5 Appuyez sur .

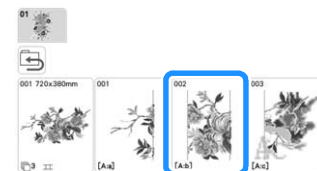

6 Sélectionnez le motif suivant, puis appuyez sur .



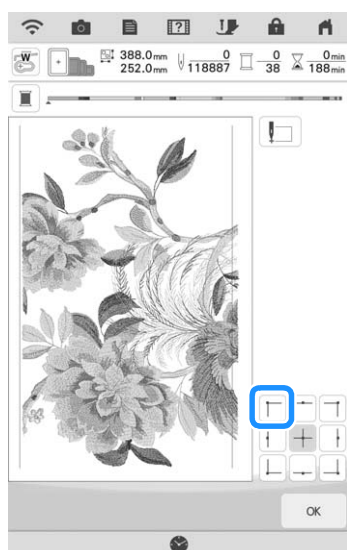

- 7** Remettez le tissu en place. Ajustez la position et l'angle du motif suivant de sorte que les points d'alignement brodés avec le premier motif et la position de l'aiguille du motif suivant soient alignés. Pour cet exemple, appuyez sur , sélectionnez la position supérieure gauche de l'aiguille, puis appuyez sur .



Mémo

- Pour de meilleurs résultats, si le tissu fronce, repassez l'envers du tissu pour l'aplanir avant de le remettre dans le cadre de broderie.

- 8** Appuyez sur , puis ajustez la position et l'angle du motif suivant de sorte que la position de l'aiguille soit alignée sur les points d'alignement brodés avec le premier motif.

- * Pour ajuster la position du motif, appuyez sur .
- * Pour ajuster l'angle du motif, appuyez sur .

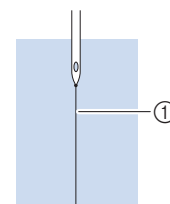
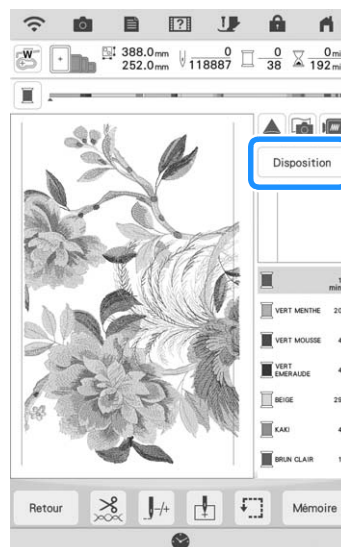

- ① Points d'alignement

- 9** De la même manière, sélectionnez la position inférieure gauche de l'aiguille, puis ajustez la position et l'angle du motif suivant de sorte que l'aiguille s'aligne sur le repère de fil brodé avec le premier motif.
- 10** Brodez le second motif.
- 11** Brodez les motifs restants de la même manière que pour le second motif.
- 12** Retirez les repères de fils.

Broderie de motifs pour fil couché

Remarque

- (Pour les utilisateurs de XP1)
Les pièces suivantes sont nécessaires pour la broderie pour fil couché.

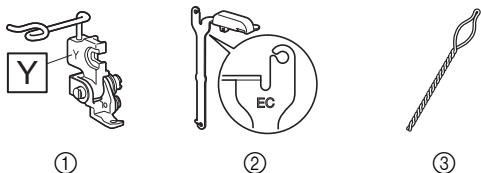

- ① Pied de broderie pour fil couché « Y »
- ② Guide-fil pour broderie en fil couché
- ③ Enfileur

Si vous possédez un KIT de mise à niveau en option (SAVRXPUGK1/UGKXP1/UGKXP1AP), vous pouvez utiliser les pièces incluses dans le KIT.

Si vous n'avez pas les pièces nécessaires, contactez votre revendeur Brother agréé.

Les motifs pour fil couché peuvent être brodés en utilisant du fil.

ATTENTION

- Lorsque vous utilisez un fil, nous vous recommandons de choisir un fil n° 4 (MOYEN). Le fil moyen est souvent désigné comme un fil peigné, 20 mailles tricotées pour 10 cm ou 9 à 11 spires par pouce. Le diamètre du fil est d'environ 2-3 mm (1/12-1/8" / pouce). Si le fil est très fin ou très épais, s'il a une forme inhabituelle (plat ou pelucheux), ou s'il est composé de plus de 2 fils, vous risquez de ne pas obtenir les meilleures finitions, de vous blesser ou d'endommager la machine.

Remarque

- Avant de broder votre ouvrage, faites un essai sur une chute du même tissu que celui utilisé pour votre ouvrage.

Préparation pour la broderie en fil couché

- 1 Mettez la machine hors tension. Fixez l'unité de broderie.
- 2 Installez une canette bobinée avec le fil de canette à broder.
- 3 Mettez la machine sous tension.

- 4 Appuyez sur .



- 5 Sélectionnez le motif souhaité. Puis appuyez sur .

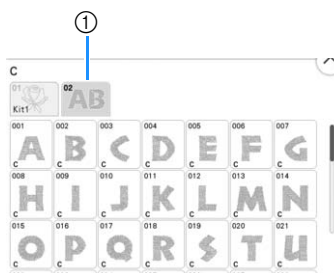

- ① Police de remplissage pour fil couché (broderie)

- 6 Appuyez sur pour verrouiller toutes les touches et tous les boutons et relevez le levier du pied-de-biche.

- 7 Fixez le pied de broderie pour fil couché « Y ».

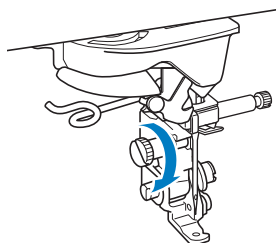

ATTENTION

- Si vous utilisez un pied de broderie pour fil couché « Y », veillez à ce que la machine soit en mode de broderie. Sinon, l'aiguille touchera le pied de broderie pour fil couché, se cassera et vous risquez de vous blesser.

8 Tournez le volant et assurez-vous que l'aiguille se trouve dans la moitié gauche de l'orifice du pied de broderie pour fil couché « Y ».

Si l'aiguille ne se trouve pas dans la moitié gauche, utilisez le tournevis à têtes multiples pour tourner la vis du pied de broderie pour fil couché « Y » et régler la position du pied de broderie. Tournez la vis vers vous pour déplacer le pied de broderie vers la droite. Tournez la vis vers l'arrière pour déplacer le pied de broderie vers la gauche.

Une fois les réglages effectués, tournez le volant et vérifiez que l'aiguille ne touche pas le pied-de-biche.

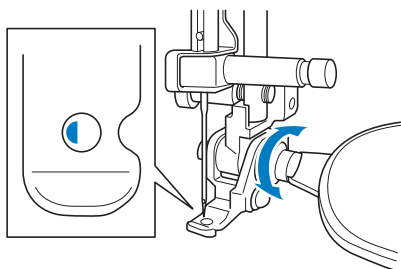

9 Fixez le support pour porte-bobines sur la machine.

À ce moment, ne relevez pas le bras du guide-fil télescopique.

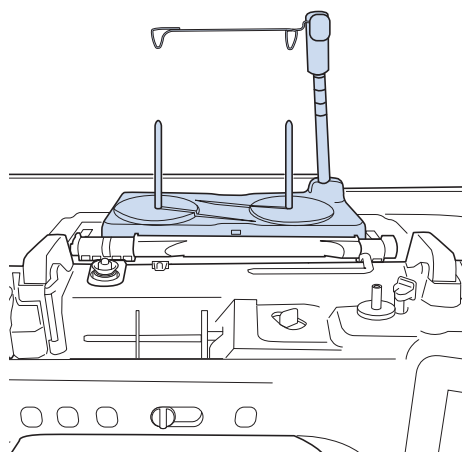

* Reportez-vous à la section « Assemblage du support pour porte-bobines » du manuel d'instructions (Couture) de la machine.

10 Insérez le guide-fil pour broderie en fil couché dans la fente située en haut à gauche de la machine.

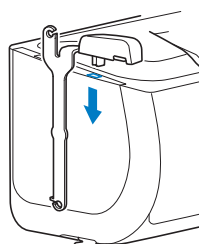

Remarque

- Il y a deux guide-fils : un pour coudre le fil couché et l'autre pour le fil couché de broderie. Vérifiez la forme de la pièce, puis installez le guide approprié.

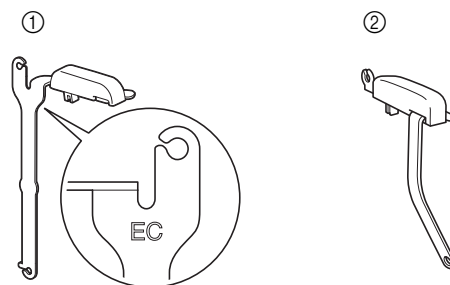

- ① Guide-fil pour broderie en fil couché
- ② Guide-fil pour couture en fil couché

11 Passez le fil dans le guide-fil télescopique et le guide-fil (①) à (②).

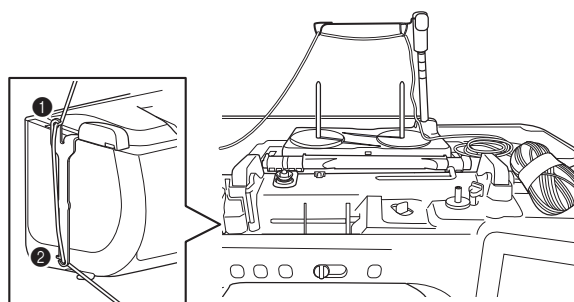

Remarque

- Tirez une longueur appropriée de fil de la pelote de sorte que le fil ne soit pas tendu.
- Assurez-vous que le fil ne s'emmêle pas lorsque vous travaillez.

12 Passez le fil dans le guide sur le pied de broderie pour fil couché « Y ».

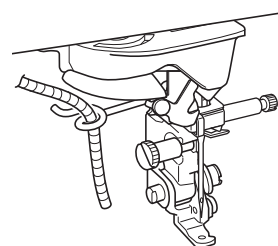

- 13** Passez le fil dans le pied de broderie pour fil couché « Y ». Passez le fil dans la boucle de l'enfileur, puis passez l'enfileur de haut en bas dans l'orifice du pied de broderie pour fil couché « Y ». Tirez le fil vers l'avant de la machine.

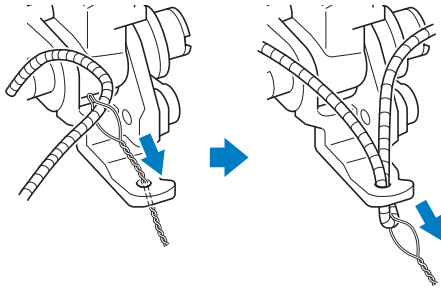

Mémo

- Placez une feuille de papier sous le pied-de-biche pour bien faire passer l'enfileur dans l'orifice du pied de broderie pour fil couché « Y ».

- 14** Appuyez sur  pour déverrouiller toutes les touches et tous les boutons.

- 15** Enfilez la machine avec le fil supérieur.

Remarque

- N'utilisez pas le support pour porte-bobines pour le fil supérieur. Sinon, les fils risquent de s'emmêler.

Mémo

- Pour de meilleurs résultats, utilisez un fil supérieur qui est de la même couleur que le fil.

- 16** Appuyez deux fois sur la touche « Releveur du pied-de-biche » pour relever le pied-de-biche, puis fixez le cadre de broderie à l'unité de broderie.

■ Broderie d'un motif à fil couché

- 1** Appuyez sur .
- 2** Veillez à tirer 20 cm (8" / pouces) de fil vers l'avant de la machine.
- 3** Tout en maintenant le fil dans votre main devant vous, appuyez sur la touche « Marche/Arrêt ».

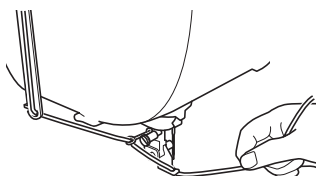

⚠ ATTENTION

- Le fil risque de se prendre dans l'aiguille et de se casser si vous le tirez vers le haut. Faites attention à ce que le fil ne se prenne pas dans l'aiguille.

Remarque

- Avant de broder, assurez-vous qu'il y a assez de fil, de fil supérieur et de la canette.
- Veillez à ce que le fil passe bien dans les guides. Déroulez autant de fil que possible de la pelote de sorte que le fil ne soit pas tendu.
- N'utilisez pas un fil qui présente des nœuds.

- 4** Après avoir brodé plusieurs points, relâchez le fil.

→ Lorsque la broderie est terminée, la machine coupe automatiquement les fils, puis s'arrête.

Mémo

- Lorsque vous utilisez un fil de haute densité, la tension du fil supérieur peut être altérée. Si cela se produit, il est possible de l'améliorer en augmentant la [Hauteur du pied de broderie] d'environ 1 mm sur l'écran des réglages.

- 5** Coupez le fil en laissant environ 20 cm (8" / pouces).

- 6** Percez un trou dans le tissu avec un poinçon ou une aiguille à tapisserie, puis utilisez l'enfileur pour tirer le fil en trop vers l'envers du tissu.

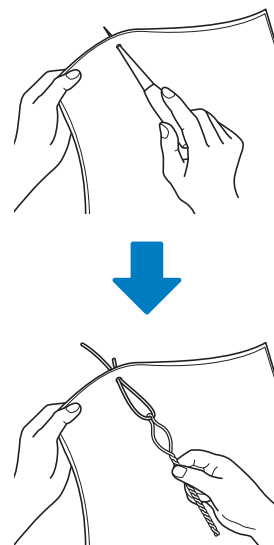

- 7** Attachez l'extrémité du fil afin qu'il ne puisse être tiré et utilisez des ciseaux pour couper le fil en trop.

MON CENTRE DE MOTIFS (MY DESIGN CENTER)

Motifs supplémentaires

6 motifs de remplissage décoratifs ont été ajoutés.





Importation de données d'un motif en points de motif ou de données d'un motif de remplissage décoratif

Les données de motif en points de motif (.pmf) ou les données de motif de remplissage décoratif (.plf) créées dans le [Programmable Stitch Creator] de PE-DESIGN peuvent être importées dans Mon Centre de Motifs (My Design Center).

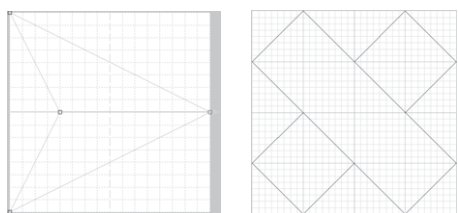
- * Des données de motif en points de motif peuvent être créés dans PE-DESIGN version 4 ou ultérieure. Des motifs de remplissage décoratif (.plf) peuvent être créés dans PE-DESIGN version 11 ou ultérieure.



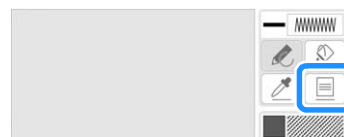

- 1 Enregistrez les données du motif en points de motif (.pmf) et/ou des données du motif de remplissage décoratif (.plf) dans le support USB.
- 2 Insérez le support USB dans le port USB de la machine.
- 3 Appuyez sur [Mon centre de motifs (My Design Center)].

- 4 Pour importer des données de motif en points de motif (.pmf), appuyez sur . Une fois l'écran des propriétés du trait apparu, appuyez sur , puis .

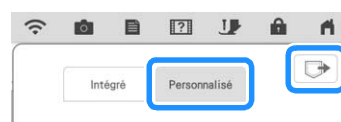

- 5 Appuyez sur [Personnalisé], puis .



- 6 Appuyez sur la touche du port USB où le support USB a été inséré, sélectionnez les données du motif en points de motif (.pmf), puis appuyez sur .

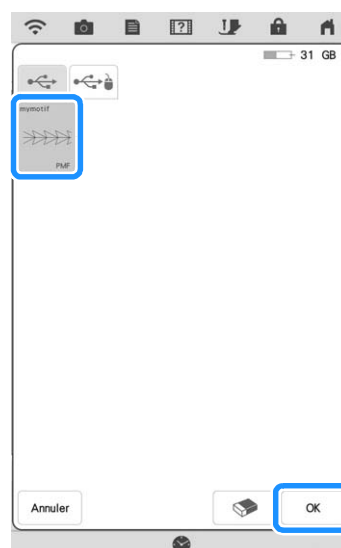

→ Les données du motif en points de motif sont enregistrées dans la machine.

- 7** Sélectionnez le motif en points de motif à utiliser, puis appuyez sur **OK**.

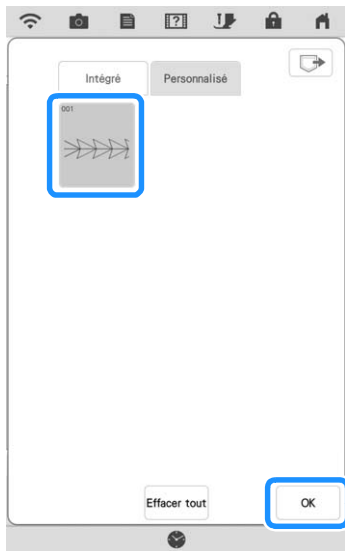

Mémo

- Les motifs en points de motif enregistrés reçoivent un numéro de motif. Le numéro de motif apparaît dans le coin supérieur gauche de la touche.
- Vous pouvez enregistrer un maximum de 12 motifs en points de motif dans la machine. Si vous essayez d'enregistrer un nombre de données de motifs en points de motif supérieur à ce maximum, un message apparaît. Suivez les instructions à l'écran et sélectionnez le numéro des données du motif en points de motif à remplacer.
- Appuyez sur **Effacer tout** pour supprimer toutes les données du motif en points de motif enregistrées.

- 8** Pour importer des données de motif de remplissage décoratif (.plf), appuyez sur **Importation**. Une fois que l'écran des propriétés de la partie est apparu, appuyez sur **Importation**, puis **Sélect**.

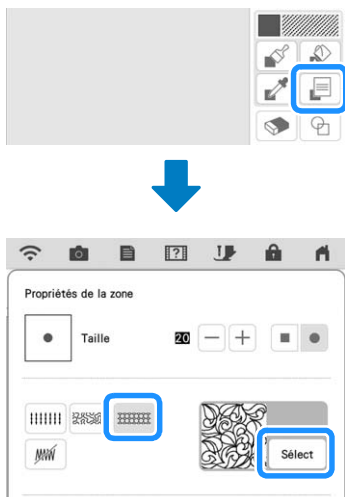

- 9** Reportez-vous aux étapes **5** à **7** pour sélectionner un motif de remplissage décoratif importé.

- 10** Modifiez le motif. Si nécessaire, appuyez sur **Régler** pour enregistrer le motif.

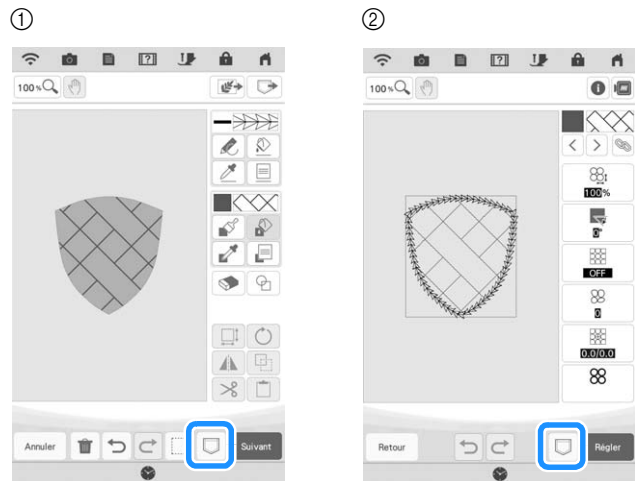

- ① Écran de tracé du motif
- ② Écran de réglages des points

Mémo

- Quand vous enregistrez un motif (qui contient un motif en points de motif ou un motif de remplissage décoratif importé) sous forme de données de tracé de motif (.pm9), celui-ci peut uniquement être enregistré dans la mémoire de la machine.
- Quand vous rappelez un motif enregistré, le motif en points de motif ou le motif de remplissage décoratif actuellement enregistré sous le numéro de motif attribué est importé. (Si le motif de points personnalisé qui était attribué à un motif enregistré a été remplacé par un autre motif de points personnalisé, le motif de points d'origine n'est pas rappelé. Il est remplacé par le motif de points de remplacement.)
- Si tous les motifs de points personnalisés sont effacés, le motif de points personnalisé qui était attribué à un motif enregistré ne sera pas rappelé. Il est remplacé par un motif de points par défaut. Les motifs avec des motifs à motif personnalisés supprimés seront rappelés avec un point zigzag. Les motifs avec des motifs de remplissage décoratif personnalisés supprimés seront rappelés avec un point de remplissage standard.
- Si la création est enregistrée sur l'écran de modification de la broderie après avoir touché **Régler** sur l'écran des réglages des points, le motif personnalisé et le motif de remplissage décoratif sont préservés.

AUTRES FONCTIONS

Les didacticiels vidéo relatifs aux nouvelles fonctions ont été ajoutés. Reportez-vous à la section « Visionnage d'un didacticiel vidéo » du manuel d'instructions (Couture) de la machine.

Visitez notre site au <https://s.brother/cpdab/> pour obtenir du soutien et consulter la Foire aux questions (FAQ).