

Brugsanvisning

Brodermaskine

Product Code (Produktkode): 888-K80/L80/L82

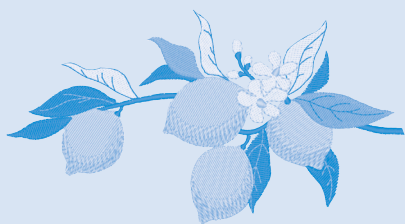
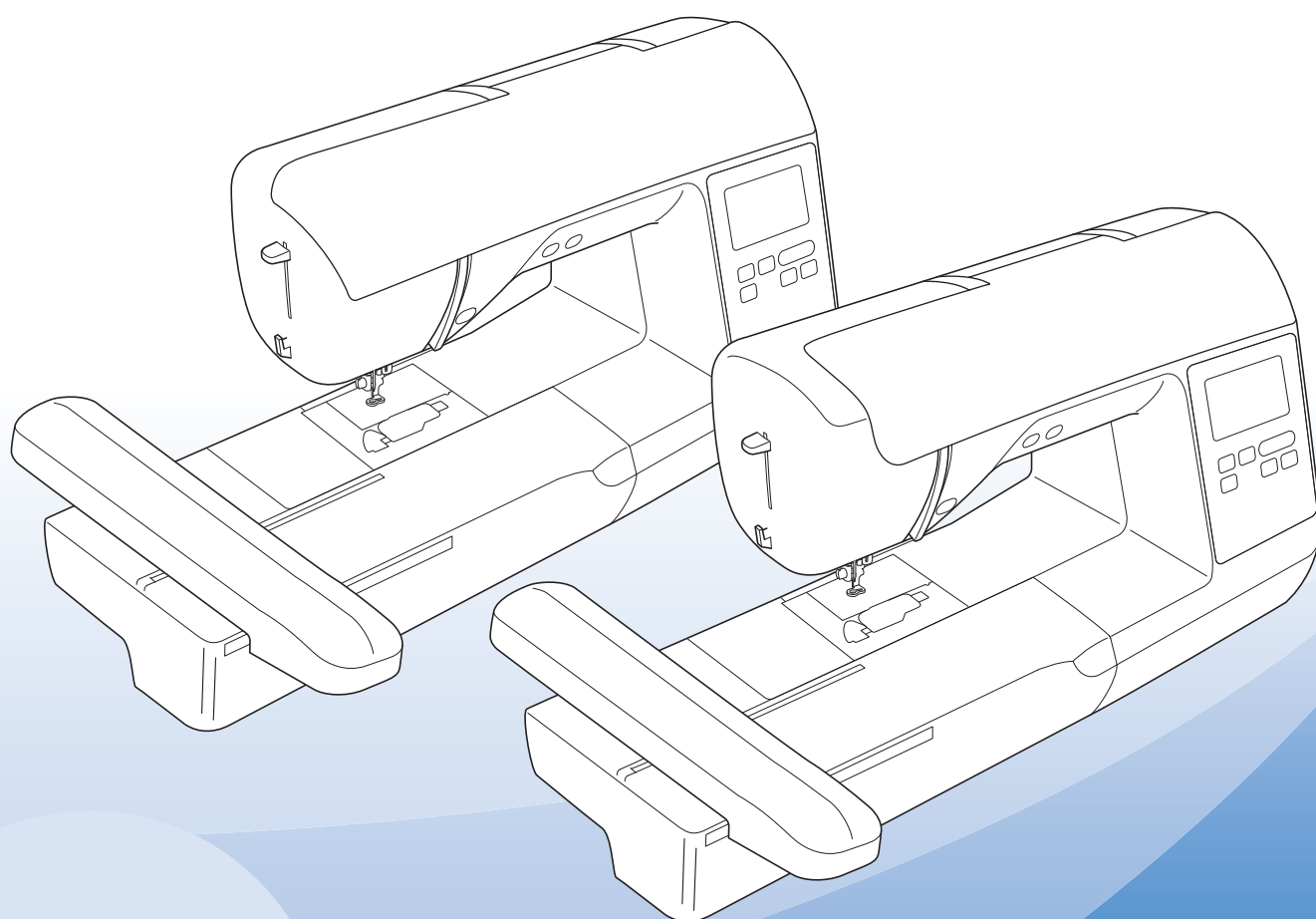

Instruktionsvideoer



<https://s.brother/cvhaq/>

Sørg for at læse dette dokument, inden du bruger maskinen.
Vi anbefaler, at du gemmer dette dokument, så det er ved hånden til fremtidig brug.

INTRODUKTION

Tillykke med din nye maskine. Før du tager maskinen i brug, bør du læse afsnittet "VIGTIGE SIKKERHEDSOPLYSNINGER" og denne brugsanvisning omhyggeligt for at sikre korrekt brug af de forskellige funktioner.

Når du har læst denne brugsanvisning, skal du opbevare den på et let tilgængeligt sted, så du altid kan slå op i den.

VIGTIGE SIKKERHEDSOPLYSNINGER

Læs disse sikkerhedsoplysninger, før maskinen tages i brug.

⚠️ FARE

– Sådan undgår du at få stød:

- 1 Tag altid maskinens stik ud af stikkontakten med det samme, når du er færdig med at bruge maskinen, ved rengøring, når du foretager de servicejusteringer, der er nævnt i denne brugsanvisning, eller når du efterlader maskinen uden opsyn.

⚠️ ADVARSEL

– Sådan undgår du forbrænding, brand, stød eller personskade:

- 2 Træk altid symaskinens stik ud af stikkontakten, når du foretager justeringer, der er nævnt i brugsanvisningen.
 - Når du tager maskinens stik ud, skal du sætte kontakten på maskinen på symbolet "O" for at slukke maskinen og derefter tage fat i stikket og trække det ud af stikkontakten. Træk ikke i ledningen.
 - Sæt stikket fra symaskinen direkte ind i stikkontakten. Der må ikke bruges forlængerledning.
 - Træk altid maskinens stik ud, hvis der opstår strømsvigt.

3 Elektriske farer:

- Denne maskine skal være tilsluttet en vekselstrømforsyning, som ligger inden for den klassifikation, der er angivet på maskinens mærkeplade. Tilslut den ikke til en jævnstrømskilde eller omformer. Hvis du er usikker på, hvilken strømkilde du har, skal du kontakte en kvalificeret elektriker.
- Maskinen er kun godkendt til brug i det land, hvor den blev købt.

- 4 Brug aldrig maskinen, hvis en ledning eller et stik er beskadiget, hvis den ikke fungerer korrekt, hvis den er blevet tabt eller beskadiget, eller hvis der er spildt vand på enheden. Indlevér symaskinen til nærmeste autoriserede Brother-forhandler, så de kan undersøge den, reparere den eller justere de elektriske eller mekaniske dele.

- Stop brugen af maskinen omgående, og tag strømledningen ud, hvis du bemærker noget usædvanligt, som f.eks. lugt, varme, misfarvning eller deformation under brug eller opbevaring af maskinen.
- Når symaskinen transporteres, skal du sørge for at bære den i håndtaget. Hvis maskinen løftes ved hjælp af en anden del, kan det beskadige maskinen eller medføre, at den tabes, hvilket kan medføre personskade.
- Når du løfter symaskinen, skal du passe på ikke at gøre pludselige eller uforsigtige bevægelser, da du kan gøre skade på din ryg eller knæ.

5 Hold altid arbejdsområdet ryddeligt:

- Brug aldrig symaskinen, hvis ventilationshullerne er blokerede. Hold maskinens ventilationsåbninger fri for trævler, støv og stofrester.
- Pas på ikke at tabe noget ned i symaskinen, og stop ikke fremmede genstande af nogen art ind i den.
- Brug ikke symaskinen på steder, hvor der anvendes aerosolprodukter (spray), eller hvor luften er iltfattig.
- Brug ikke maskinen i nærheden af en varmekilde som f.eks. en ovn eller et strygejern. Ellers kan maskinen, strømledningen eller den beklædningsdel, der broderes, antændes og forårsage brand eller elektrisk stød.
- Symaskinen må ikke anbringes på en ujævn overflade som f.eks. et vakkelvornet eller skråt bord, da symaskinen kan falde ned og medføre personskade.

6 Særlige forholdsregler ved brodering:

- Vær altid meget opmærksom på nålen. Brug aldrig bøjede eller knækkede nåle.
- Hold fingrene væk fra alle bevægelige dele. Vær specielt forsigtig omkring symaskinenålen.
- Sluk maskinen ved at dreje hovedkontakten til mærket "O", når der foretages justeringer i nåleområdet.

- Brug ikke en beskadiget eller forkert stingplade, da det kan få nålen til at knække.

7 Denne maskine er ikke legetøj:

- Hold godt øje med symaskinen, når den bruges af eller i nærheden af børn.
- Dette produkt indeholder små dele. Hold produktet uden for børns rækkevidde, så det forhindres, at de sluger små dele ved et uheld.
- Den plastikpose, som maskinen blev leveret i, bør opbevares uden for børns rækkevidde eller bortskaffes. Lad aldrig børn lege med posen, idet dette er forbundet med kvælningsfare.
- Brug ikke opsprætteren på anden måde end den tilsigtede.
- Brug ikke symaskinen udendørs.

8 Sådan forlænges symaskinens levetid:

- Symaskinen må ikke bruges eller opbevares på steder, hvor den står i direkte sollys, eller i omgivelser med høj luftfugtighed. Brug/anbring ikke symaskinen tæt op ad et varmeapparat, jern, halogenlamper eller andre varme genstande.
- Brug ikke rensmidler eller organiske opløsningsmidler, f.eks. fortynder, petroleum eller alkohol, til at rengøre maskinen. Ellers kan finishen komme af eller blive ridset.
- Smør ikke selv maskinen, den kan blive beskadiget.
- Læs altid i Brugsanvisningen, inden du udskifter eller monterer trykfødder, nålen eller andre dele, så disse monteres korrekt.

9 Reparation og justering:

- Hvis lampeenheden er beskadiget, skal den udskiftes af en autoriseret Brother-forhandler.
- Hvis symaskinen ikke fungerer korrekt, eller hvis det er nødvendigt at foretage justeringer, skal du først kigge i fejlfindingskemaet, som du finder bagest i Brugsanvisningen. Her kan du finde oplysninger om, hvordan du selv kan undersøge og justere symaskinen. Hvis problemet ikke kan løses, bedes du kontakte nærmeste autoriserede Brother-forhandler.

Brug kun symaskinen som beskrevet i denne brugsanvisning.

Brug kun det tilbehør, der anbefales af fabrikanten, og som er beskrevet i denne brugsanvisning.

Indholdet i denne vejledning samt specifikationer for dette produkt kan ændres uden varsel.

Yderligere produktoplysninger og opdateringer kan fås på vores hjemmeside www.brother.com

GEM DENNE BRUGSANVISNING Symaskinen er kun beregnet til brug i hjemmet.

TIL BRUGERE I ALLE LANDE, UNDTAGEN DE EUROPÆISKE LANDE

Denne maskine er ikke beregnet til brug af personer (herunder børn) med nedsatte fysiske, sansemæssige eller mentale evner eller med mangel på erfaring og viden, medmindre en person, der er ansvarlig for deres sikkerhed, har ført tilsyn med eller instrueret dem i brugen af maskinen. Børn skal holdes under opsyn for at sikre, at de ikke leger med symaskinen.

TIL BRUGERE I DE EUROPÆISKE LANDE

Denne maskine kan anvendes af børn på 8 år og opefter samt af personer med nedsatte fysiske, sansemæssige eller mentale evner eller med mangel på erfaring og viden, hvis der bliver ført tilsyn med dem, eller de på sikker vis bliver instrueret i brugen af denne maskine og forstår de farer, der er forbundet hermed. Børn må ikke lege med maskinen. Rengøring og vedligeholdelse må ikke udføres af børn uden opsyn.

KUN FOR BRUGERE I STORBRITANNIEN, IRLAND, PÅ MALTA OG KYPROS

VIGTIGT

- Ved udskiftning af sikringen skal der bruges en stiksikring, der er godkendt af ASTA jf. BS 1362, hvilket vil sige, at den har -mærket. Mærkekapacitet som angivet på stikket.
- Monter altid sikringsafdækningen igen. Brug aldrig stik uden sikringsafdækning.
- Hvis den stikkontakt, der er til rådighed, ikke er egnet til stikket på dette udstyr, skal du kontakte en autoriseret Brother-forhandler for at få den korrekte ledning.

Overensstemmelseserklæring (kun Europa og Tyrkiet)

Vi, Brother Industries, Ltd. 15-1 Naeshiro-cho, Mizuho-ku, Nagoya 467-8561 Japan erklærer, at dette produkt er i overensstemmelse med de væsentlige krav i alle relevante direktiver og bestemmelser, der gælder i det Europæiske Fællesskab.

Overensstemmelseserklæringen kan downloades på Brother support-webside. Gå ind på support.brother.com

Overensstemmelseserklæring for RE-direktiv 2014/53/EU (kun Europa og Tyrkiet) (gælder for modeller med radiotilslutning)

Vi, Brother Industries Ltd. 15-1, Naeshiro-cho, Mizuho-ku, Nagoya 467-8561 Japan erklærer, at disse produkter er i overensstemmelse med bestemmelserne i RE-direktiv 2014/53/EU.

Overensstemmelseserklæringen kan downloades på Brother support-webside. Gå ind på support.brother.com

Trådløst LAN (kun modeller med funktionen Trådløst LAN)

Denne maskine understøtter trådløs grænseflade.

Frekvensbånd: 2.400-2.483,5 MHz

Maksimal radiofrekvenseffekt der transmitteres i frekvensbåndet (-erne): Mindre end 20 dBm (e.i.r.p)

Betingelser for brug

VIGTIGT – LÆS FØLGENDE OMHYGGELIGT IGENNEM:

Disse betingelser for brug ("aftale") er en juridisk aftale mellem Brother Industries, Ltd. ("virksomhed") og dig, som regulerer din brug af enhver software, der er installeret på eller gjort tilgængelig af virksomheden til brug med sy- eller håndarbejdsprodukter ("virksomhedsprodukt"). Begrebet "software" betyder enhver form for indholdsdata, designdata, dataformat og firmware i virksomhedsproduktet samt Pc-program eller mobilenhedsapplikation.

Når du bruger softwaren og virksomhedsproduktet, anses det for, at du har accepteret at være bundet af vilkårene i nærværende aftale. Hvis du ikke accepterer vilkårene i nærværende aftale, ønsker virksomheden ikke at give softwaren i licens til dig, og du må ikke bruge softwaren. Ændringer og tilføjelser til nærværende aftale kan medfølge softwaren.

En person, som accepterer nærværende aftale på vegne af en juridisk person, erklærer over for virksomheden, at han eller hun er juridisk berettiget til at indgå en juridisk bindende aftale for den pågældende juridiske person.

Vilkår og betingelser

1 Licensgivning.

- 1.1 I henhold til nærværende aftale tildeler virksomheden dig hermed en personlig, ikke-eksklusiv licens, der kan tilbagekaldes, til kun at bruge softwaren i virksomhedsproduktet.
- 1.2 Din ret til at bruge softwaren er givet i licens og ikke solgt og er udelukkende til din brug i henhold til nærværende aftale. Virksomheden eller dennes leverandører fastholder alle rettigheder, ophavsret og interesser i og til softwaren, herunder, men ikke begrænset til, alle intellektuelle ejendomsrettigheder dertil.

2 Begrænsninger

- 2.1 Medmindre andet er udtrykkeligt anført i nærværende aftale eller kræves af lokal lovgivning, forpligter du dig til:
 - 2.1.1 ikke at disassemblere, dekompile, foretage reverse engineering, oversætte eller på anden måde forsøge at erfare softwarens kildekode (inklusive data eller indhold, der skabes ved brug af virksomhedsproduktet eller indholdsredigeringsprogramsoftware; i det efterfølgende gælder det samme i denne paragraf 2.);
 - 2.1.2 ikke at skabe afledte værker, der er baseret på hele eller dele af softwaren;
 - 2.1.3 ikke at distribuere, tilvejebringe eller stille softwaren til rådighed i nogen form, helt eller delvist, til nogen person uden forudgående skriftligt samtykke fra virksomheden;
 - 2.1.4 ikke at kopiere softwaren, undtagen hvor en sådan kopiering måtte følge af den normale brug af softwaren med virksomhedsproduktet, eller hvor det er nødvendigt med henblik på backup eller driftsmæssig sikkerhed;

- 2.1.5 ikke at overføre, udleje, lease, viderelicensere, udlåne, oversætte, sammenflette, tilpasse, forandre, ændre eller modificere hele eller dele af softwaren eller tillade, at softwaren eller en del af den kombineres med, eller bliver inkorporeret i, andre programmer;
- 2.1.6 at inkludere virksomhedens meddelelse om ophavsret og nærværende aftale på alle hele og delvise kopier af softwaren; og
- 2.1.7 ikke at bruge softwaren til noget formål (herunder, men ikke begrænset til, brug sammen med uautoriserede sy-/håndarbejdsprodukter eller -software), bortset fra det, som er fastsat i paragraf 1 i nærværende aftale.

3 Ingen garanti

I DET OMFANG, DET ER TILLADT VED GÆLDENDE LOV, LEVERES DENNE SOFTWARE TIL DIG "SOM DEN ER OG FOREFINDES" UDEN GARANTIER ELLER BETINGELSER AF NOGEN ART, HVERKEN MUNDTLIGE ELLER SKRIFTLIGE, UDTRYKKELEGE ELLER UNDERFORSTÅEDE. VIRKSOMHEDEN FRASKRIVER SIG SÆRLIGT ALLE UNDERFORSTÅEDE GARANTIER ELLER BETINGELSER FOR SALGBARHED, TILFREDSSTILLENDE KVALITET, IKKE-KRÆNKELSE OG/ELLER EGNETHED TIL ET BESTEMT FORMÅL.

4 Ansvarsbegrænsning

- 4.1 VIRKSOMHEDEN ER IKKE ANSVARLIG OVER FOR DIG, DENS SLUTBRUGERE ELLER NOGEN ANDEN JURIDISK PERSON FOR TAB AF FORTJENESTE ELLER INDTÆGTER ELLER BESPARELSER, TAB AF DATA, AFBRYDELSE AF BRUGEN, ELLER HÆNDELIGE, SÆRLIGE, STRAFBARE, INDIREKTE SKADER ELLER FØLGESKADER, SOM EN SÅDAN PART PÅDRAGER SIG (HVERKEN VED EN HANDLING I KONTRAKTEN ELLER SKADEVOLDENDE HANDLING), SELVOM VIRKSOMHEDEN ER BLEVET UNDERRETTET OM MULIGHEDEN FOR SÅDANNE SKADER, DER OPSTÅR FRA ELLER VEDRØRER SOFTWAREN, SUPPORTTJENESTEN ELLER NÆRVÆRENDE AFTALE. DISSE BEGRÆNSNINGER FINDER ANVENDELSE I DET MAKSIMALE OMFANG, DER ER TILLADT VED GÆLDENDE LOV, OG UAGTET EVENTUEL MANGLENDE OPFYLDELSE AF ENHVER GRUNDLÆGGENDE MISLIGHOLDELSSEBEFØJELSE.
- 4.2 UAGTET PARAGRAF 3 ELLER 4.1 HERI SØGER NÆRVÆRENDE AFTALE IKKE AT UDELUKKE ELLER BEGRÆNSE VIRKSOMHEDENS ANSVAR FOR DØD ELLER PERSONSKADER, DER SKYLDES UAGTSOMHED, ELLER BEGRÆNSE EN FORBRUGERS LOVBESTEMTE RETTIGHEDER.

5 Ophævelse

- 5.1 Virksomheden har ret til at ophæve nærværende aftale når som helst ved at give skriftlig meddelelse til dig, hvis du på væsentlig vis misligholder nogen af betingelserne i nærværende aftale og ikke øjeblikkeligt efter virksomhedens anmodning afhjælper et sådant brud.
- 5.2 Ved ophævelse af en hvilken som helst årsag ophæves alle rettigheder, som du har fået tildelt i henhold til nærværende aftale, du skal stoppe med alle aktiviteter, der er tilladt i henhold til nærværende aftale, og du skal omgående slette eller fjerne softwaren fra alt computerudstyr i din besiddelse og slette eller ødelægge alle kopier af softwaren eller dennes afledte værker i din besiddelse. I tillæg til ovenstående skal du slette indholds- eller designdata, som er skabt af dig, fra virksomhedsproduktet i din besiddelse.

6 Diverse vilkår

- 6.1 Du må ikke eksportere eller reeksportere softwaren eller nogen kopi eller tilpasning deraf i strid med nogen gældende love eller bestemmelser.
- 6.2 Du må ikke overdrage hele eller dele af nærværende aftale til tredjeparter eller nogen interesse deri, uden forudgående skriftlig tilladelse fra virksomheden. En ændring af ledelsen eller omstrukturering af dig efter en fusion, salg af aktiver eller aktier, skal betragtes som en overdragelse i nærværende aftale.
- 6.3 Du accepterer, at et brud på nærværende aftale medfører uoprettelig skade på virksomheden, hvor en økonomisk erstatning ikke vil være en passende afhjælpning, og virksomheden er berettiget til at søge rimelige afhjælpning ud over de retsmidler, som virksomheden måtte have i henhold til nærværende aftale eller ved lov uden en garanti, anden sikkerhed eller dokumentation for skader.
- 6.4 Hvis nogen bestemmelser i nærværende aftale erklæres eller dømmes til at være ugyldige eller uden retskraft af en kompetent jurisdiktion, udskilles sådanne bestemmelser og er uafhængige af de øvrige bestemmelser i nærværende aftale, og gyldigheden af de øvrige bestemmelser og af hele aftalen påvirkes ikke deraf.
- 6.5 Denne aftale, sammen med alle bilag eller andre tilhørende dokumenter, der henvises til heri, udgør hele aftalen mellem parterne om aftalens genstand og erstatter alle aftaler, mundtlige og skriftlige, mellem parterne herom.

- 6.6 Hvis virksomheden undlader at insistere på, at du udfører nogen af dine forpligtelser i henhold til nærværende aftale, eller hvis virksomheden ikke gennemtvinger nogen rettigheder mod dig, eller hvis virksomheden udsætter at gøre således, betyder det ikke, at virksomheden har givet afkald på nogen rettigheder mod dig, og det betyder ikke, at du ikke skal overholde disse forpligtelser. Hvis virksomheden frafalder et krav til dig, gør virksomheden kun dette skriftligt, og det betyder ikke, at virksomheden automatisk frafalder et senere krav til dig.
- 6.7 Denne aftale er underlagt japansk lovgivning, og japanske domstole skal have enekompetence med hensyn til denne aftale undtagen hvad angår fuldbyrdelse, hvor de japanske domstoles jurisdiktion ikke er eksklusiv.
- 6.8 Virksomheden kan opdatere denne aftale i følgende tilfælde: A) Når ændringerne foretages til fordel for brugerne, eller B) Når opdateringerne til aftalen er hensigtsmæssige, rimelige og ikke i strid med formålet med aftalen.
Virksomheden giver dig besked og giver dig mulighed for at gennemgå eventuelle væsentlige ændringer eller opdateringer af aftalen ved at slå en meddelelse op på virksomhedens websted eller et websted, der er specificeret af virksomheden, mindst 30 dage før aftalen træder i kraft. Når den opdaterede aftale er trådt i kraft, er du bundet af den, hvis du fortsætter med at bruge softwaren.

BEMÆRKNINGER ANGÅENDE LICENSERING AF OPEN SOURCE- SOFTWARE

Dette produkt omfatter open source-software. Hvis du vil se bemærkningerne angående licensering af open source-software, skal du besøge afsnittet om manuel download på din models hjemmeside på Brothers supportwebside på <https://s.brother/cphaq/>.

VAREMÆRKER

WPA™ og WPA2™ er varemærker, der tilhører Wi-Fi Alliance®.

Alle handelsnavne og produktnavne på virksomheder, der vises på Brother-produkter, relaterede dokumenter og andre materialer, er alle varemærker eller registrerede varemærker tilhørende de respektive virksomheder.

COPYRIGHT OG LICENS

Dette produkt omfatter software, der er udviklet af følgende leverandør:

©2008 Devicescape Software, Inc.

FORHOLDSREGLER FOR TRÅDLØS FORBINDELSE

Sørg for at bruge en router eller firewall, når du tilslutter din maskine til internettet for at beskytte den mod uautoriseret adgang fra internettet.

INDHOLDSFORTEGNELSE

Kapitel 1 KLARGØRING 9

Betegnelse på maskinens dele	9
Medfølgende tilbehør	11
Sådan tændes/slukkes symaskinen	11
Betjening af LCD-displayet	12
Visning af LCD-displayet	12
Indstillingsdisplaybillede	12
Justering af betjeningsstasternes inputfølsomhed	14
Funktioner til trådløs netværksforbindelse	15
Handlinger, der kan bruges med en trådløs netværksforbindelse	15
Aktivering af en trådløs netværksforbindelse	15
Brug af guiden til konfiguration af den trådløse netværksforbindelse	15
Vinding/montering af spolen	17
Vinding af spolen	17
Montering af spolen	19
Trådning af overtråd	21
Trådning af overtråden	21
Udskiftning af nålen	23
Kontrol af nålen	23
Udskiftning af nålen	24

Kapitel 2 BRODERI 25

Forberedelse af brodering	25
Montering af broderienheden	25
Sådan får du et flot broderieresultat	26
Montering af stoffet i broderirammen	27
Montering af broderirammen	29
Brodering	31
Valg af et broderimønster	31
Brodering af et mønster	34
Justering af trådspændingen	36
Justering af spolehuset (uden farve på skruen)	37
Brug af den automatiske trådklipningsfunktion (klipning ved slut på farve)	38
Brug af trådklipningsfunktionen (klipning ved springsting)	38
Brodering af applikationsmønstrene	39
Brug af et rammemønster til fremstilling af en applikation	40
Delte broderimønstre	41
Redigering af mønstre (skærmen til mønsterredigering)	41
Redigering af mønstre (skærmen til broderiindstillinger)	43
Justering af mønsteret og nålepositionen	44
Brodering af sammenkædede tegn	44
Sortering af trådfarve	45
Sådan bruges maskinens hukommelsesfunktion	46
Lagring af broderimønstre	46
Indlæsning af broderimønstre	46

Kapitel 3 TILLÆG 49

Pleje og vedligeholdelse	49
Rengøring af LCD-displayet	49
Rengøring af maskinens overflade	49
Begrænsninger ved smøring	49
Forholdsregler ved opbevaring af maskinen	49
Rengøring af griberen	49
Berøringspanelet fungerer ikke	50
Genmontering af broderifoden	51
Når tråden bliver filtret under spoleapparatets sæde	52
Fejlfinding	52
Liste over symptomer	52
Fejlmeddelelser	55

Hvordan finder jeg de trådløse sikkerhedsoplysninger (SSID og netværksnøglen)	57
Specifikationer	58
Opdatering af maskinens software	59
Stikordsregister	60

Kapitel 1 KLARGØRING

Bemærk

- Sørg for at installere den nyeste software. Se "Opdatering af maskinens software" på side 59.

Betegnelser på maskinens dele

■ Primære dele

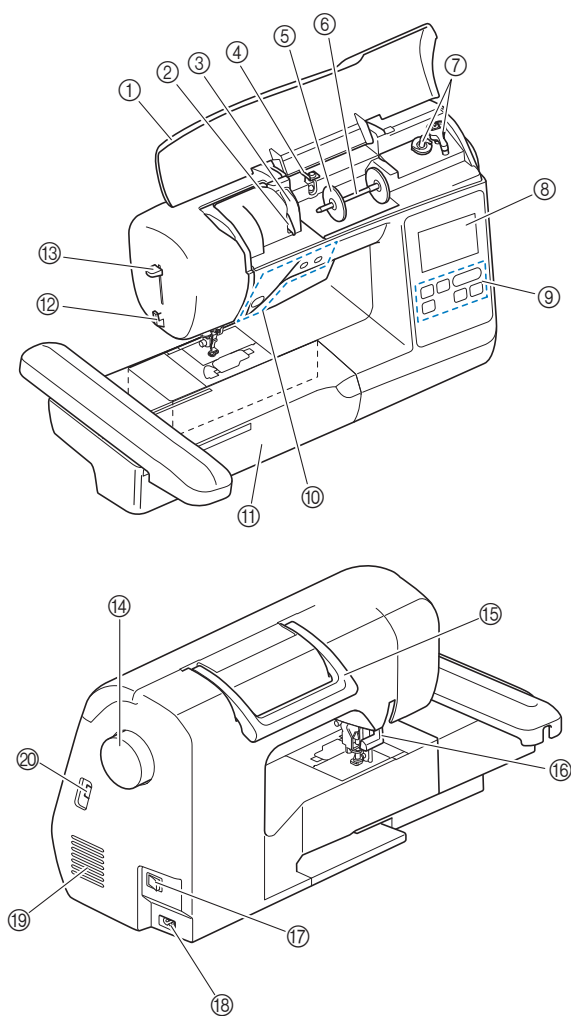

- ① Topdæksel
- ② Trådstyrplade (side 18)
- ③ Trådstyrdæksel
- ④ Spoleapparatets trådstyr og forspændingsskive (side 19)
- ⑤ Trådspoleholder (side 18)
- ⑥ Spolepind (side 18)
- ⑦ Spoleapparat (side 17)
- ⑧ LCD-display (liquid crystal display) (side 12)
- ⑨ Betjeningspanel (side 10)
- ⑩ Betjeningsknapper (side 10)
- ⑪ Broderienhed
- ⑫ Trådklipper (side 22)
- ⑬ Nåletråderarm (side 23)

- ⑭ Håndhjul
Drej håndhjulet mod dig selv (mod uret) for at hæve og sænke nålen.
- ⑮ Håndtag
Transportér maskinen ved at løfte den i håndtaget.
- ⑯ Trykfodsløfterarm
Løft og sænk trykfodsløfterarmen for at hæve og sænke trykfoden.
- ⑰ Tænd/sluk-knap (side 11)
- ⑱ Strømforsyningsstik (side 11)
- ⑲ Ventilationshul
Ventilationshullet sørger for ventilation af motoren. Ventilationshullet må ikke være tildækket, når maskinen er i brug.
- ⑳ USB-port (til et USB-flashdrev) (side 46)

VIGTIGT

- Sæt ikke andet end et USB-flashdrev i USB-porten. Alt andet kan beskadige maskinen.

■ Nåle- og trykfodsafsnit

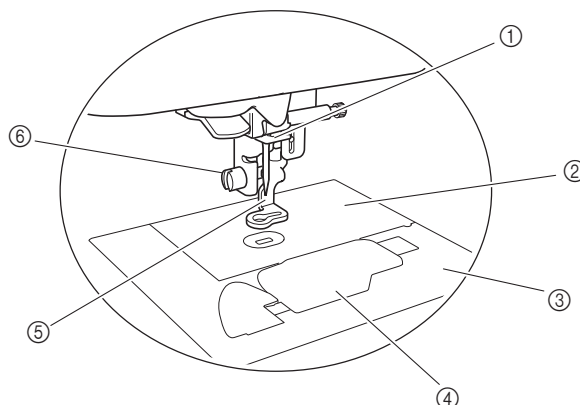

- ① Nåletråderstyr (side 22)
- ② Stingplade
- ③ Stingpladedæksel (side 20)
- ④ Spoledæksel/spolehus (side 20, side 50)
- ⑤ Broderifod (side 34, side 51)
Broderifoden hjælper med at styre stoffets fleksibilitet for mere ensartede sting.
- ⑥ Broderifodens skrue (side 51)
Brug broderifodens skrue til at holde broderifoden på plads.

■ Broderienhed

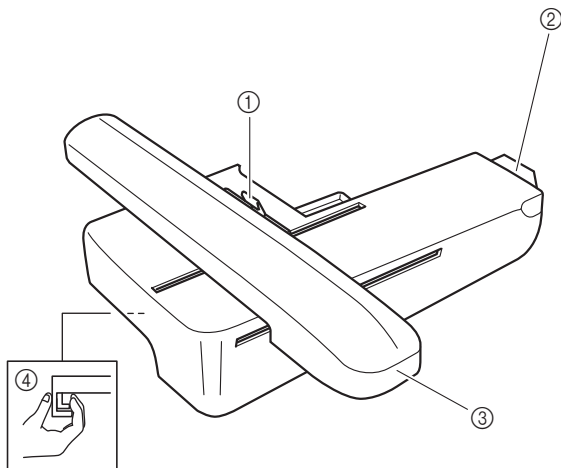

- ① Rammelåsearm (side 29)
- ② Broderienhedsstik (side 25)
- ③ Broderiarm (side 25)
- ④ Udløserknap (side 26)

■ Betjeningsknapper

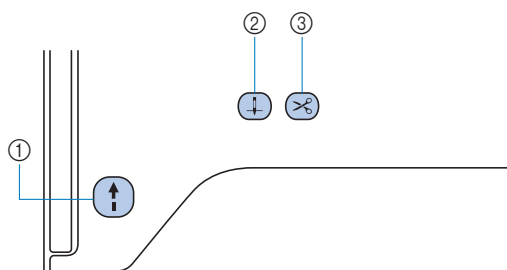

- ① **Start/stop-knap** 

Tryk på start/stop-knappen for at starte eller stoppe med at brodere.
Knappen skifter farve afhængig af maskinens driftsfunktion.

 - Grøn: Maskinen broderer eller er klar til at brodere.
 - Rød: Maskinen kan ikke brodere.
 - Orange: Maskinen vinder undertråden, eller spoleapparatets holder er flyttet til højre side.
- ② **Nålepositions-knap** 

Tryk på nålepositionsknappen for at hæve eller sænke nålen.
- ③ **Knap til trådclip** 

Tryk på knappen til trådclip, når broderingen er afsluttet, for at klippe både over- og undertråden.

■ Betjeningspanel og betjeningsstaster

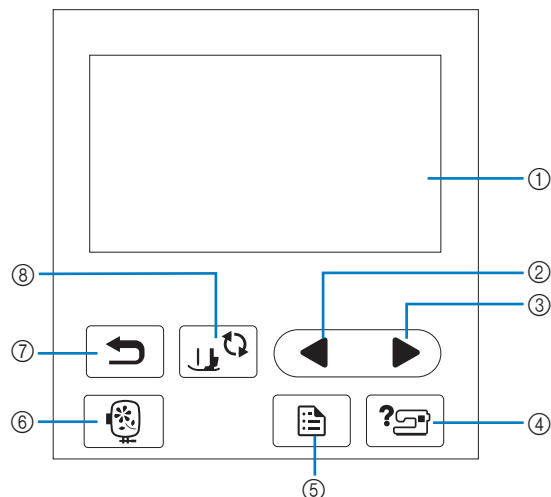

- ① **LCD-display (liquid crystal display) (berøringspanel)**
Valgte mønsterindstillinger og meddelelser vises.
Tryk på de taster, der er vist på LCD-displayet, for at udføre betjeningsfunktioner.
Se "Betjening af LCD-displayet" på side 12 for at få flere oplysninger.
- ② **Forrige side-tast** 

Viser det forrige displaybillede, når der er elementer, der ikke vises på LCD-displayet.
- ③ **Næste side-tast** 

Viser det næste displaybillede, når der er elementer, der ikke vises på LCD-displayet.
- ④ **Hjælp-tast** 

Tryk på for at få hjælp til at bruge maskinen.
- ⑤ **Indstillingstast** 

Tryk på for at indstille nålens stopposition, summetonen m.m.
- ⑥ **Broderitast** 

Tryk på for at se displaybilledet til valg af mønstertype.
- ⑦ **Tilbage-tast** 

Tryk på for at vende tilbage til det foregående displaybillede.
- ⑧ **Trykfods-/nåleudskiftningstast** 

Tryk på ved på denne tast, før du skifter nål, trykfod etc. Denne tast låser alle tast- og knapfunktioner (undtagen ) , for at forhindre at maskinen sættes i gang.

Bemærk

- Denne maskines betjeningsstaster er kapacitive berøringssensorer. Betjen tasterne ved direkte at berøre dem med fingeren.
- Da betjeningsstasterne reagerer forskelligt afhængigt af brugeren, skal indstillingen justeres til "Justering af betjeningsstasternes inputfølsomhed" på side 14.
- Hvis du bruger en elektrostatisk berøringspen, skal du kontrollere, at dens spids er 8 mm eller mere. Brug ikke en berøringspen med en tynd spids eller en unik form.

Medfølgende tilbehør

Se det ekstra ark "Medfølgende tilbehør" for at få oplysninger om medfølgende tilbehør på maskinen.

Sådan tændes/slukkes symaskinen

⚠ ADVARSEL

- Brug kun almindelig strøm som strømkilde. Brug af andre strømkilder kan forårsage brand, stød eller beskadigelse af symaskinen.
- Rør ikke ved stikket med våde hænder. Dette kan forårsage stød.
- Sørg for, at stikkene på ledningen er sat helt ind i stikkontakten og ledningskontakten på maskinen. Ellers kan det forårsage brand eller stød.
- Sluk på hovedkontakten og tag stikket ud i følgende situationer:
 - Når du forlader symaskinen
 - Når du er færdig med at bruge symaskinen
 - Hvis der opstår strømsvigt
 - Hvis symaskinen ikke fungerer korrekt på grund af en dårlig eller afbrudt forbindelse
 - I tordenvejr

⚠ FORSIGTIG

- Brug kun den netledning, der følger med maskinen. Ellers kan det forårsage brand eller stød.
- Brug ikke forlængerledninger eller stikdåser med flere stik. Dette kan forårsage brand eller stød.
- Sluk altid på hovedkontakten, før du tager stikket til symaskinen ud. Tag altid fat i stikket, når du tager det ud af stikkontakten. Hvis du trækker i ledningen, kan den blive beskadiget, og der er risiko for brand eller stød.
- Der må ikke skæres i ledningen, og den må ikke beskadiges, ændres, bøjes, trækkes i, drejes rundt eller bundtes med andre ledninger. Anbring ikke tunge ting på ledningen. Udsæt ikke ledningen for varmepåvirkning. Ovennævnte ting kan beskadige ledningen eller forårsage brand eller stød. Hvis ledningen eller stikket bliver beskadiget, skal symaskinen sendes til reparation hos Brother-forhandleren, før den må bruges igen.
- Stikket på ledningen må ikke sættes i en stikkontakt, der er i dårlig stand.

1 Kontrollér, at maskinen er slukket (tænd/sluk-knappen på højre side af maskinen står på "O"), og sæt netledningen i strømforsyningsstikket under maskinen.

2 Set netledningens stik ind i en stikkontakt.

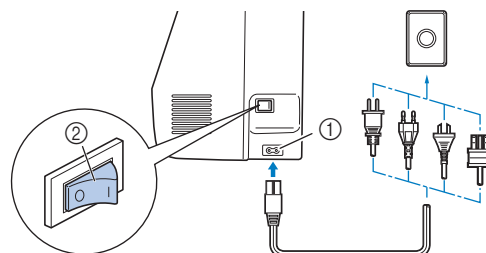

- ① Strømforsyningsstik
- ② Tænd/sluk-knap

3 Tryk på højre side af tænd/sluk-knappen for at tænde maskinen (den skal stå på "I").

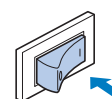

→ Lyset, LCD-displayet og start/stop-knappen lyser, når der tændes for maskinen.

📖 Note

- Hvis der slukkes for maskinen midt under brodering, genoptages betjeningen, når der tændes for maskinen igen.

4 Når der tændes for maskinen, afspilles åbningsfilmen. Tryk på displaybilledet et vilkårligt sted.

Bemærk

Første gang du tænder maskinen:

- Vælg displaysproget for LCD-displayet.



- Følgende meddelelse om en trådløs LAN-forbindelse vises. For at konfigurere en forbindelse skal du trykke på ved **OK**, og derefter gennemgå trin **3** til **6** i "Brug af guiden til konfiguration af den trådløse netværksforbindelse" på side 15 for at afslutte konfigurationen af en trådløs LAN-forbindelse.



5 Sluk maskinen ved at trykke på venstre siden af tænd/sluk-knappen (sæt den til "O").

Betjening af LCD-displayet

Visning af LCD-displayet

Der vises muligvis en åbningsfilm, når der tændes for maskinen.

Når åbningsfilmen vises, vises displayet, hvis du trykker på LCD-displayet med fingeren.

Tryk på ved en tast med fingeren for at vælge stingmønster, vælge en maskinfunktion eller vælge en funktion, der er angivet på tasten.

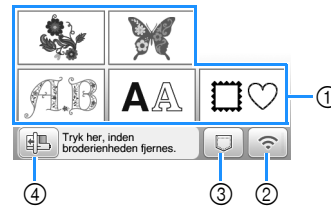

- 1 Broderimønsterkategorier (side 31)
- 2 Tast til trådløst LAN
Konfigurer den trådløse LAN-forbindelse. (side 15)
Opdater softwaren, hvis vises. (side 59)
- 3 Tast til valg af mønster (side 46)
- 4 Rør ved denne tast for at gøre broderienheden klar til opladning.

Indstillingsdisplaybillede

Tryk på ved for at ændre maskinens standardindstillinger. Tryk på ved **OK** eller , når du har ændret de nødvendige indstillinger.

Note

- Den nyeste softwareversion er installeret i maskinen. Forhør dig angående tilgængelige opdateringer hos den lokale, autoriserede Brother-forhandler eller på <https://s.brother/cphaq/>.
- Du kan gemme det aktuelle indstillingsdisplaybillede på et USB-flashdrev ved at trykke på ved , når USB-flashdrevet sættes i USB-porten. Filene gemmes i en mappe med navnet "bPocket".

■ Broderiindstillinger

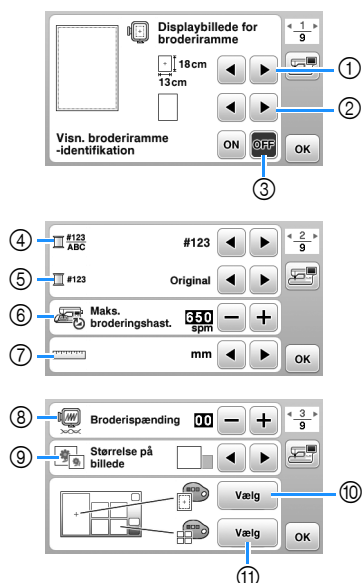

- ① Vælg den broderiramme, der skal anvendes.
- ② Vælg det centrale punkt og de gitterlinjer, der vises.
- ③ Når den er indstillet til [ON], kan du kun vælge et broderimønster, der svarer til størrelsen af den broderiramme, du har valgt i ①. (side 32)
- ④ Vælg den trådfarve, der vises på broderiskærmen; trådnummer, farvenavn. (side 35)
- ⑤ Vælg trådmærket. (side 35)
- ⑥ Vælg indstillingen for maksimal broderihastighed.
- ⑦ Vælg visningsenheder (mm/tomme).
- ⑧ Justér overtrådsspændingen for brodering. (side 36)
- ⑨ Vælg størrelsen på mønsterminiaturer.
- ⑩ Vælg baggrundsfarven for broderivisningsområdet.
- ⑪ Vælg baggrundsfarven for miniatureområdet.

■ Generelle indstillinger

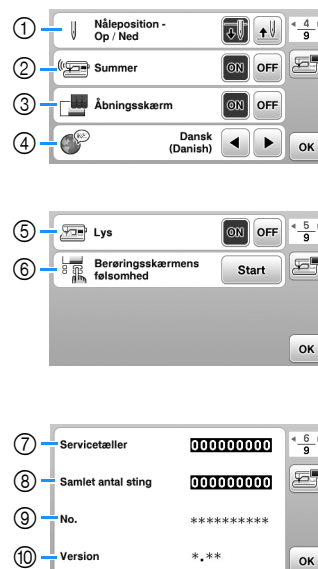

- ① Vælg nålestopposition (nåleposition, når maskinen ikke betjenes) til oppe eller nede.
- ② Vælg, om du vil høre en biplyd ved betjening.
- ③ Vælg, om åbningsdisplayet skal vises, når der tændes for maskinen.
- ④ Vælg displaysproget.
- ⑤ Vælg, om arbejdslyset skal tændes eller slukkes.
- ⑥ Vælg niveauet for betjeningstasternes inputfølsomhed. (side 14)
- ⑦ Vis servicetælleren, som minder dig om, at maskinen skal til regelmæssig service. (Kontakt Brother-forhandleren for at få flere oplysninger.)
- ⑧ Viser det samlede antal sting, der er broderet på denne maskine.
- ⑨ [No.] angiver din maskines interne maskinnummer.
- ⑩ Få vist den programversion, der er installeret på din maskine.

■ Indstillinger for det trådløse LAN

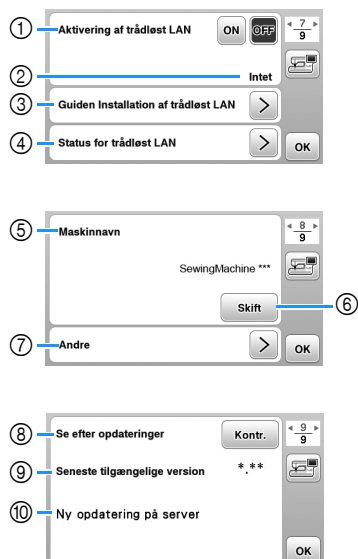

- ① Aktivér/deaktiver den trådløse LAN-funktion. (side 15)
- ② Vis det tilsluttede SSID. (side 15)
- ③ Indstil maskinen til at bruge den trådløse LAN-funktion. (side 15)
- ④ Kontroller status for det trådløse LAN.
- ⑤ Viser maskinens navn på den trådløse LAN-funktion.
- ⑥ Skift [Maskinnavn].
- ⑦ Vis en menu for at udføre andre indstillinger eller nulstille de trådløse LAN-forbindelsesindstillinger. (side 17)
- ⑧ Kontroller den seneste version af softwaren. Versionen vises i [Seneste tilgængelige version].
- ⑨ Vis den seneste version af softwaren.
- ⑩ Viser en meddelelse, hvis [Ny opdatering på server] er tilgængelig for denne maskine. Hvis [Ny opdatering på server] vises, skal du opdatere maskinen. (side 59)

Justering af betjeningstasternes inputfølsomhed

Du kan justere betjeningstasternes følsomhed til 5 niveauer. Vis indstillingsdisplaybilledet for at indstille det ønskede niveau.

- 1 Tryk på ved for at få vist indstillingsdisplaybilledet.
- 2 Vælg side 5 ved at trykke på ved .
- 3 Tryk på ved [Start].

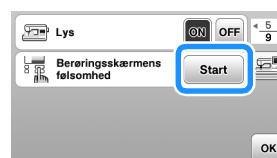

- 4 Juster [Berøringskærmens følsomhed] ved trykke på ved .

- Jo højere indstillingen er, jo mere følsomme vil tasterne være. Standardindstillingen er [3].
- Vi anbefaler at vælge den højeste indstilling, hvis du anvender en elektrostatisk berøringspen.
- Tryk på ved for at kontrollere, om tasten reagerer, når inputfølsomheden skal justeres. Når tasten reagerer, blinker den indstillingsværdi, som angiver følsomheden.



- 5 Tryk på ved for at vende tilbage til det foregående displaybillede.

■ Hvis maskinen ikke reagerer, når du trykker på ved en betjeningstast

Sluk maskinen, hold (knap til trådklip) nede, og tænd maskinen igen for at nulstille [Berøringskærmens følsomhed]. Vis indstillingsdisplaybilledet, og juster derefter [Berøringskærmens følsomhed] igen.

Funktioner til trådløs netværksforbindelse

Handlinger, der kan bruges med en trådløs netværksforbindelse

Denne maskine understøtter en trådløs netværksforbindelse. Følgende nyttige funktioner kan bruges, hvis maskinen er tilsluttet et trådløst netværk.

- Overfør et opskriftsmønster trådløst fra din computer til maskinen ved hjælp af det dedikerede Windows-program (Design Database Transfer). Programmet kan downloades fra følgende URL-adresse.
<https://s.brother/cahke/>
- * Indstillingerne skal angives i Design Database Transfer. Se yderligere oplysninger i manualen til Design Database Transfer.

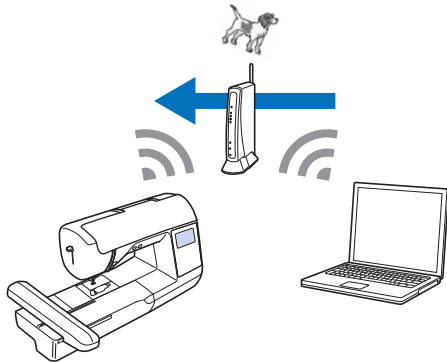

- Overfør et broderimønster redigeret med broderiredigeringssoftware (PE-DESIGN version 11 eller nyere) trådløst til maskinen fra en computer. Du kan også overføre et mønster redigeret på maskinen til PE-DESIGN.
- * Indstillingerne skal specificeres i PE-DESIGN. Find yderligere oplysninger i manualen til PE-DESIGN.

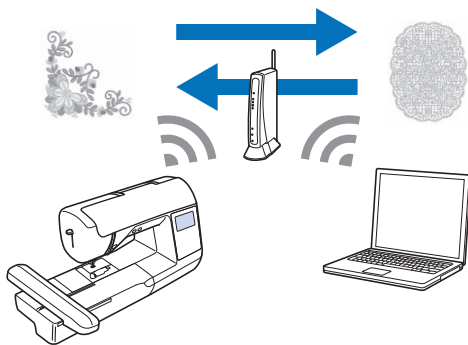

- Når en opdateret version af softwaren er tilgængelig på vores websted, vises tasten til trådløst LAN som . (side 59)

Aktivering af en trådløs netværksforbindelse

Maskinen kan tilsluttes dit trådløse netværk.

Se "Specifikationer" på side 58 vedrørende krav til en trådløs netværksforbindelse.

- 1 Tryk på ved .



→ Side 7 i indstillingsdisplaybilledet vises.

- 2 Indstil [Aktivering af trådløst LAN] til [ON].



→ Maskinen forbereder trådløs tilslutning.

Brug af guiden til konfiguration af den trådløse netværksforbindelse

Der er flere måder at konfigurere den trådløse netværksforbindelse på. Vi anbefaler den metode, der bruger guiden på denne maskine.

- 1 For at tilslutte din maskine til et trådløst netværk skal du bruge sikkerhedsoplysningerne (SSID og netværksnøgle) til dit hjemmenetværk. Netværksnøglen kan også kaldes en adgangskode, sikkerhedsnøgle eller krypteringsnøgle. Kontrollér dine sikkerhedsoplysninger, og skriv dem i felterne nedenfor.

SSID	Netværksnøgle (adgangskode)

Note

- Den trådløse netværksforbindelse kan ikke konfigureres, hvis du ikke har sikkerhedsoplysningerne.
- Sådan finder du sikkerhedsoplysningerne
 - ① Se vejledningen, der fulgte med til hjemmenetværket.
 - ② Standard-SSID'et kan være producentens navn eller modelnavnet.
 - ③ Hvis du ikke kan finde sikkerhedsoplysningerne, skal du kontakte producenten af routeren, netværksadministratoren eller internetudbyderen.
 - ④ Nogle SSID'er og netværksnøgler (adgangskoder) skelner mellem store og små bogstaver.

- 2 Tryk på ved  ved siden af [Guiden Installation af trådløst LAN].







→ Der vises en liste over tilgængelige SSID'er.

- 3 Vælg det SSID, du skrev ned i trin 1.



→ Skærmen til indtastning af netværksnøglen (adgangskode) vises.

Note

- Når næste eller forrige side vises, skal du trykke på ved  eller  for at søge efter det SSID, du skrev ned.
- Hvis det pågældende SSID ikke er vist, skal du angive det som beskrevet nedenfor.
 - 1 Tryk på ved  i slutningen af SSID-listen.
 - 2 Indtast det ønskede SSID, og tryk derefter på ved .
 - 3 Vælg godkendelsesmetoden og krypteringsfunktionen.
- Hvis du bruger en tidligere forbindelse, skal du trykke på ved  og derefter vælge det gemte SSID.

- 4 Indtast den netværksnøgle (adgangskode), der blev noteret, og tryk derefter på ved .

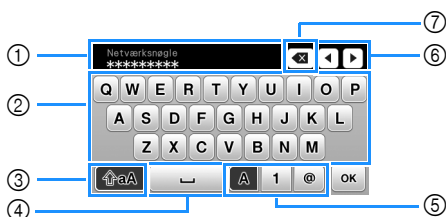

- 1 Tekstindtastningsområde
- 2 Tegntaster
- 3 Tast til store bogstaver
- 4 Mellemrumstast
- 5 Tast til bogstaver/tal/symboler
- 6 Markørtaster (flyt markøren til venstre eller højre).
- 7 Slet tilbage-tast (sletter tegnet på markørens position).

- 5 Når følgende meddelelse vises, skal du trykke på ved .



→ Når en forbindelse er etableret, vises følgende meddelelse.



- 6 Tryk på ved  for at afslutte konfigurationen.



→ Brug [Maskinnavn] på side 8 af indstillingsskærmen til den trådløse LAN-funktion.



Note

- Når maskinen er tilsluttet, kan signalstyrken kontrolleres via den trådløse LAN-nøgle nederst til højre på skærmen til valg af mønstertyper.



- Når der er konfigureret en trådløs netværksforbindelse, oprettes der en trådløs netværksforbindelse, hver gang maskinen tændes. Men [Aktivering af trådløst LAN] på skærmen med trådløse LAN-indstillinger skal forblive indstillet til [ON].

■ Indstilling af den trådløse LAN-forbindelse fra menuen [Andre]

Menuen [Andre] på indstillingsskærmens side 8 indeholder følgende punkter.

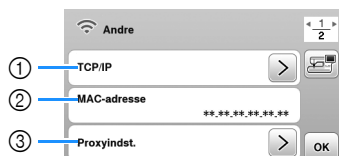
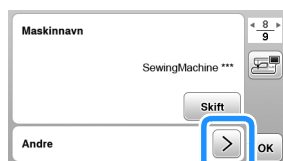

- ① TCP/IP-indstillinger kan indtastes manuelt.
- ② Viser MAC-adressen.
- ③ Brug, når proxyindstillinger er påkrævede.
- ④ Nulstiller indstillingerne for den trådløse LAN-forbindelse.

Vinding/montering af spolen

VIGTIGT

- Brug kun plastikspolen, der følger med denne maskine, eller spoler af samme type. Spolens højde er 11,5 mm (ca. 7/16 tomme). SA156 er en spoletype af klasse 15.

Vinding af spolen

Dette afsnit beskriver, hvordan du vinder tråd op på en spole.

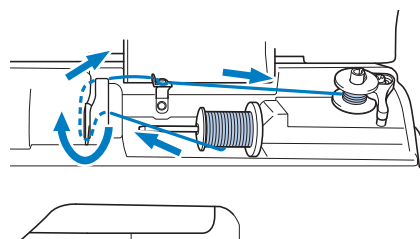

⚡ Bemærk

- Når du vinder spolen til brodering, skal du sørge for at bruge den anbefalede undertråd til denne maskine.

1 Åbn topdækslet.

2 Sæt spolen på spoleapparatets holder, så tappen i spolen står ud for fjederen på holderen, og skub derefter spoleapparatets holder til højre, til det klikker på plads.

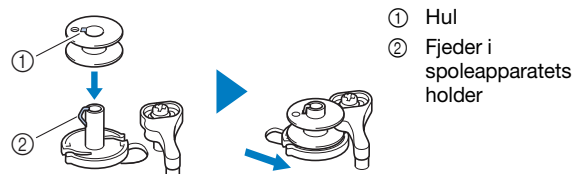

📖 Note

- Ved at anbringe spolen i samme retning i spolehuset, som den havde på spoleapparatets holder, kan spolen monteres med den korrekte spoletrådvindingsretning.

“b”-mærket på den ene side af spolen, der følger med denne maskine, kan bruges som reference.

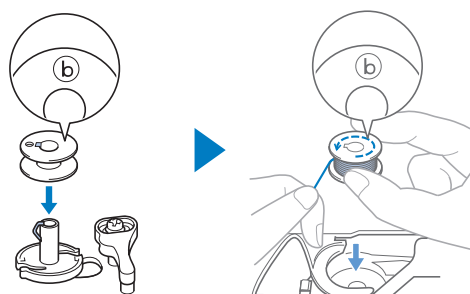

3 Fjern trådspoleholderen, og sæt trådspolen til undertråd på spolepinden.

Skub spolen på spolepinden, så tråden trækkes af mod forsiden fra bunden.

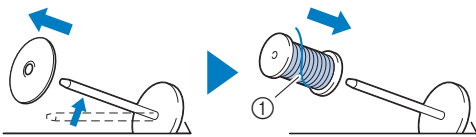

① Tråden trækkes mod forsiden fra bunden.

4 Skub trådspoleholderen på spolepinden.

Skub trådspoleholderen så langt som muligt til højre som vist med den afrundede side til venstre.

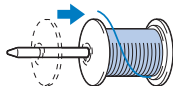

VIGTIGT

- Hvis trådspolen eller trådspoleholderen ikke er sat korrekt i, kan tråden filtrere sammen på spolepinden, og maskinen kan blive beskadiget.
- Der er tre tilgængelige størrelser trådspoleholder, så du kan vælge en trådspoleholder, der passer bedst til den størrelse spole, du anvender. Hvis trådspoleholderen er for lille til den spole, der anvendes, kan tråden sidde fast i slidsen på spolen, eller maskinen kan blive beskadiget. Brug trådspoleindsats (mini-king-trådspole), når du bruger en mini-king-trådspole.



Bemærk

- Brug trådspoleindsatsen (mini-king-trådspole), når du bruger spolen som vist nedenfor. Sørg for, at trådspoleindsatsen sidder godt fast. Når du har monteret den, skal du trække noget tråd ud og kontrollere, at tråden rulles ud, uden at den sidder fast.

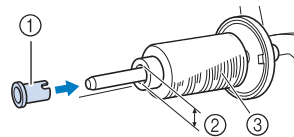
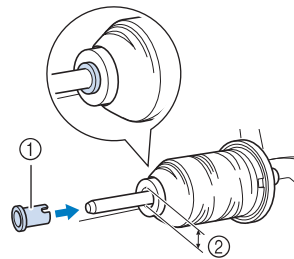

- Når du anvender tråd, der hurtigt vindes af, f.eks. metaltråd, skal du placere trådnettet over spolen, før du placerer trådspolen på trådpinden. Hvis trådnettet er for langt, skal du folde det, så det passer til spolestørrelsen.

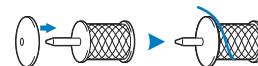

5 Hold tråden i nærheden af spolen, og før tråden gennem trådstyrdækslet.

Før derefter tråden under trådstyrpladen, og træk den mod højre.

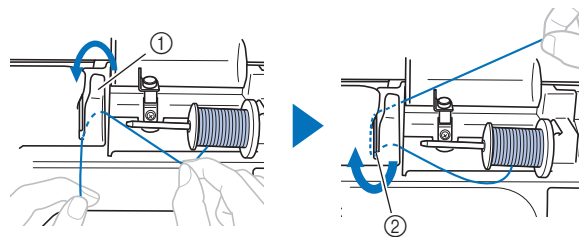

① Trådstyrdæksel
② Trådstyrplade

- 6** Før tråden under krogerne på spoleapparatets trådstyr, og vind den derefter op mod urets retning under forspændingsskiven.

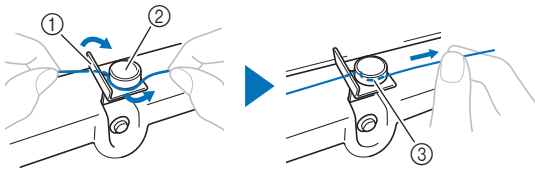

- ① Spoleapparatets trådstyr
- ② Forspændingsskive
- ③ Træk den så langt som muligt ind

Bemærk

- Kontrollér, at tråden føres korrekt under forspændingsskiven.

- 7** Vind tråden med uret omkring spolen 5-6 gange, før tråden gennem styreudskæringen i spoleapparatets sæde, og træk herefter i tråden for at klippe den over.

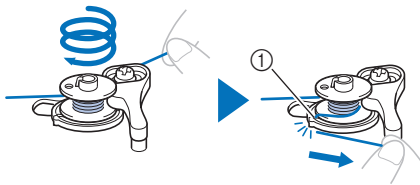

- ① Styreudskæring i spoleapparatets sæde (med indbygget trådclipper)

Bemærk

- Sørg for at vinde tråden rundt om spolen i urets retning, ellers bliver tråden viklet om spoleapparatets holder.

⚠ FORSIGTIG

- Sørg for at klippe tråden som beskrevet. Hvis tråden vindes, uden at tråden er klippet ved hjælp af den trådclipper, der er indbygget i styreudskæringen i spoleapparatets sæde, kan tråden blive viklet ind i spolen, eller nålen kan knække med tilskadekomst til følge, når undertråden er ved at være brugt op.

- 8** Tænd for maskinen.
- Start/stop-knappen lyser orange.
- 9** Tryk på start/stop-knappen for at begynde at vinde spolen.

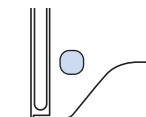

- 10** Når spolevindingen går langsommere, skal du trykke på start/stop-knappen for at stoppe maskinen.

VIGTIGT

- Når spolevindingen bliver langsom, skal du stoppe maskinen, da maskinen ellers kan tage skade.

- 11** Klip tråden over, skub spoleapparatets holder til venstre, til det klikker på plads, og tag spolen af.

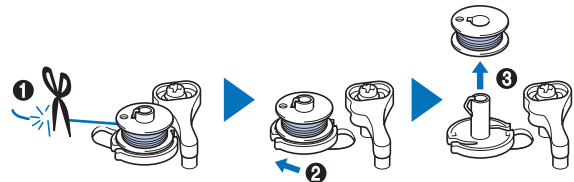

- 12** Fjern spolen for undertråden fra spolepinden.

Montering af spolen

Monter den spole, der er vundet med tråd.

Du kan straks begynde at brodere uden at trække undertråden op ved ganske enkelt at sætte spolen i spolehuset og føre tråden igennem udskæringen i stingpladedækslet.

⚠ FORSIGTIG

- Brug en spole, der er korrekt vundet med tråd. Ellers er der risiko for dårlig trådspænding eller tilskadekomst som følge af, at nålen knækker.



- Inden du isætter eller udskifter spolen, skal du kontrollere, at du har trykket på ved  på betjeningspanelet for at låse alle taster og knapper, da du kan komme til skade, hvis du trykker på start/stop-knappen eller en anden knap, og maskinen begynder at sy.

- 1** Tænd for maskinen.
- 2** Tryk på  (nålepositions-knappen) en eller to gange for at hæve nålen.

3 Tryk på ved .

→ Displaybilledet ændres, og alle taster (undtagen ) og betjeningsknapper låses.

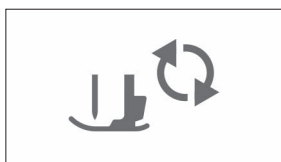

4 Løft trykfodsløfterarmen.

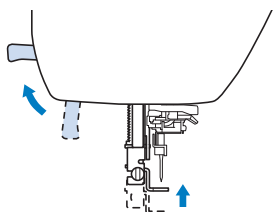

5 Skub spoledæksellåsen til højre, og fjern spoledækslet.

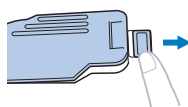

6 Sæt spolen i spolehuset, så tråden trækkes af mod venstre.

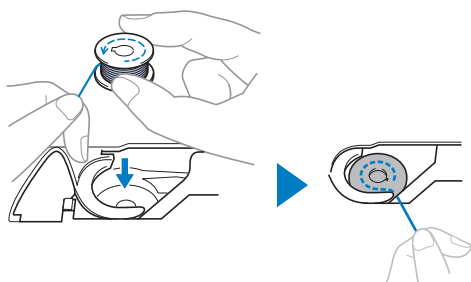

Note

- Sørg for at placere spolen i spolehuset i samme retning, som den var på spoleapparatets holder, for at vinde spolen i den korrekte retning.

“b”-mærket på den ene side af spolen, der følger med denne maskine, kan bruges som reference.

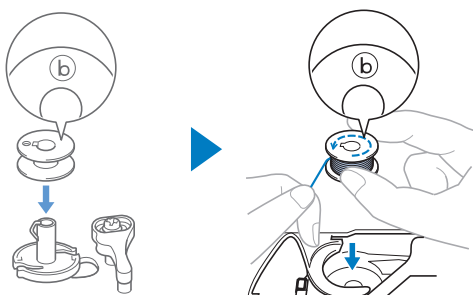

7 Hold spolen let nede med højre hånd (1), og før enden af tråden rundt om tappen på stingpladedækslet med venstre hånd (2).

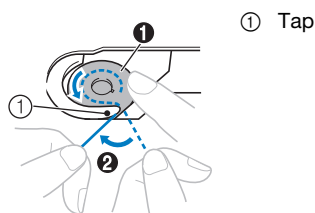

Bemærk

- Sørg for at holde spolen nede med fingeren, og vikl undertråden korrekt af. Ellers kan tråden knække, eller trådspændingen bliver forkert.

8 Hold let spolen nede med højre hånd (1), før tråden igennem udskæringen i stingpladedækslet (2), og træk let i den med venstre hånd (3).

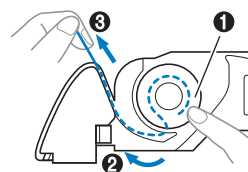

Note

- Når der trækkes i tråden på denne måde, kommer tråden ind i spolehusets spændingsfjeder, så undertråden udsættes for et passende tryk under brodering.

9 Hold spolen let nede med højre hånd (1), og fortsæt med at føre tråden igennem udskæringen med venstre hånd (2). Klip derefter tråden med trådklipperen (3).

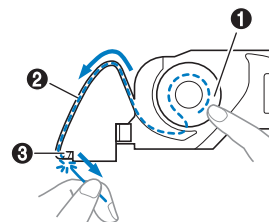

10 Sæt spoledækslet på igen.

Sæt spoledækslets tap i stingpladedækslets hak, og tryk derefter let ned på højre side.

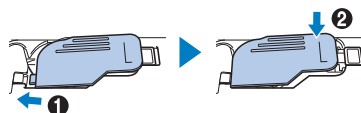

11 Tryk på ved  for at låse alle taster og knapper op.

Trådning af overtråd

⚠ FORSIGTIG

- Følg omhyggeligt vejledningen, når du tråder overtråden. Hvis overtråden ikke er trådet korrekt, kan tråden blive filtret, eller nålen kan knække med tilskadekomst til følge.

Trådning af overtråden

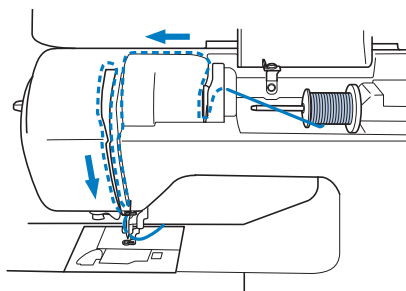

1 Tænd for maskinen.

2 Tryk på (nålepositions-knappen) en eller to gange for at hæve nålen.

→ Hvis nålen ikke hæves til dens højeste position, kan nåletråderen ikke tråde nålen. Tryk altid på (nålepositions-knap) for at hæve nålen til den øverste position.

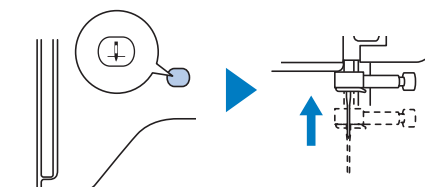

3 Tryk på ved .

→ Displaybilledet ændres, og alle taster (undtagen) og betjeningsknapper låses.

⚠ FORSIGTIG

- Før du tråder nålen, skal du huske at trykke på ved på betjeningspanelet for at låse alle taster og knapper, da du kan komme til skade, hvis du trykker på start/stop-knappen eller en anden knap, og maskinen begynder at sy.

4 Hæv trykfodsløfterarmen for at hæve trykfoden.

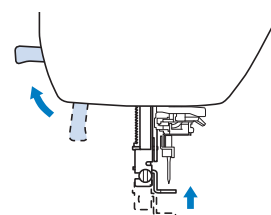

Note

- Hvis trykfoden ikke er hævet, kan maskinen ikke trådes.

5 Fjern trådspoleholderen, og sæt trådspolen på spolepinden.

Skub spolen på spolepinden, så tråden trækkes af mod forsiden fra bunden.

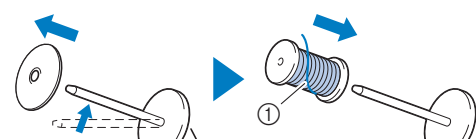

① Tråden trækkes mod forsiden fra bunden.

6 Skub trådspoleholderen på spolepinden.

Skub trådspoleholderen så langt som muligt til højre som vist med den afrundede side til venstre.

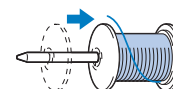

⚠ FORSIGTIG

- Vælg den trådspoleholder, der passer bedst til størrelsen af den anvendte spole. Se "Bemærk" på side 18 for at få flere oplysninger om valg af trådspoleholdere til dit trådvalg.

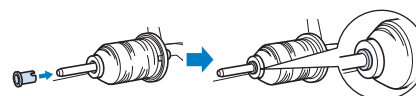

Hvis spolen eller trådspoleholderen ikke er placeret korrekt, kan tråden blive filtret rundt om spolepinden, eller nålen kan knække med tilskadekomst til følge.

- 7** Hold tråden i nærheden af spolen, og før tråden gennem trådstyrdækslet. Før derefter tråden under trådstyrpladen, og træk den op.

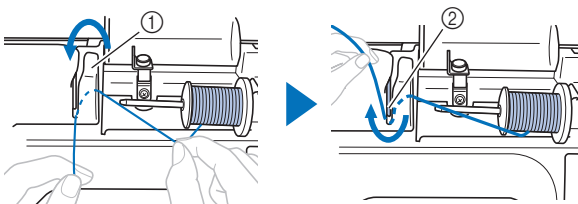

- ① Trådstyrdæksel
② Trådstyrplade

- 8** Hold tråden, der er ført under trådstyrpladen, mens du fører tråden igennem trådkanalen i den rækkefølge, der er vist herunder.

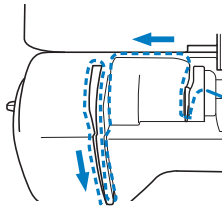

Bemærk

- Hvis trykfoden er sænket, og lukkeren er lukket, kan maskinen ikke trådes. Hæv trykfoden for at åbne lukkeren, før du tråder maskinen. Derudover skal du hæve trykfoden for at åbne lukkeren, før du fjerner overtråden.
- Denne maskine er udstyret med et vindue, så du kan kontrollere trådgiverens position. Se igennem dette vindue og kontrollér, at tråden føres korrekt gennem trådgiveren.

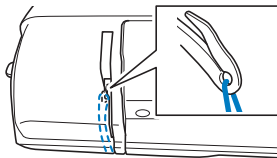

- 9** Skub tråden bag nåletråderstyret.

Tråden kan let skydes bag nåletråderstyret ved at holde tråden i venstre hånd og derefter føre tråden frem med højre hånd som vist.

Sørg for, at tråden er ført igennem til venstre for tappen på nåletråderstyret.

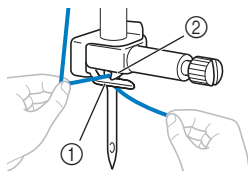

- ① Nåletråderstyr
② Tap

- 10** Kontrollér, at nålen og tråden er kompatible med nåletråderen. Hvis de er kompatible, fortsæt da med næste trin.

- Nåletråderen kan anvendes med symaskinenåle 75/11 til 90/14.
- Hvis nåletråderen ikke kan anvendes, føres tråden gennem nåleøjjet med hånden fra forsiden til bagsiden.

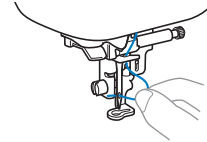

- 11** Træk enden af tråden, som er ført igennem nåletråderstyret, til venstre, før derefter tråden igennem hullet i trådstyret, og træk derefter hårdt i tråden fra forsiden, og sæt den hele vejen ind i slidsen på trådstyrskiven mærket "7".

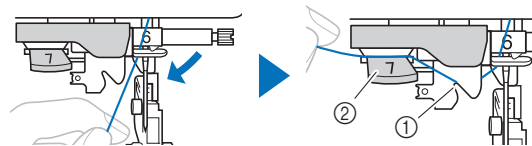

- ① Hul i trådstyret
② Trådstyrskive

- 12** Sænk trykfodsarmen for at sænke trykfoden.

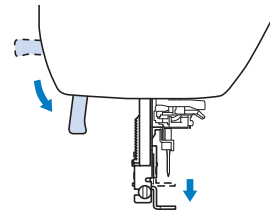

- 13** Klip tråden over med trådklipperen på venstre side af maskinen.

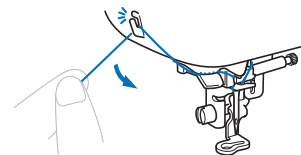

Bemærk

- Når du bruger tråd, der hurtigt vindes af spolen, f.eks. metaltråd, kan det være svært at tråde nålen, hvis tråden klippes. I stedet for at bruge trådklipperen skal du derfor trække ca. 8 cm (ca. 3 tommer) tråd ud, når du har ført den igennem trådstyrskiven (mærket "7").

- 14 Sænk nåletråderarmen på venstre side af maskinen, indtil den klikker, og sæt derefter langsomt armen tilbage til den oprindelige position.

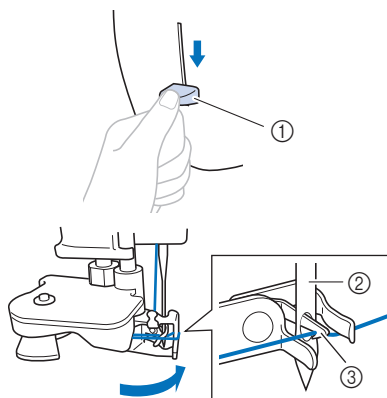

- ① Nåletråderarm
② Nål
③ Krog

- 15 Træk forsigtigt i enden af den tråd, der blev ført igennem nåleøjet.

Hvis nålen ikke blev fuldstændigt trådet, men der blev dannet en trådløkke i nåleøjet, skal du forsigtigt trække løkken gennem nåleøjet for at trække enden af tråden ud.

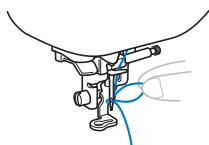

- 16 Hæv trykfodsarmen, før enden af tråden igennem og under trykfoden, og træk derefter ca. 10 cm (ca. 4 tommer) tråd mod maskinens bagside.

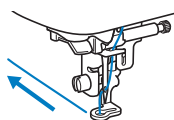

- 17 Tryk på ved  for at låse alle taster og knapper op.

Udskiftning af nålen

⚠ FORSIGTIG

- Brug kun de anbefalede almindelige symaskinenåle. Hvis du bruger en anden nål, kan nålen knække med risiko for tilskadekomst til følge.
- Brug aldrig bøjede nåle. Bøjede nåle knækker let, hvilket kan føre til personskader.

■ Nummer på tråd og nål

Jo lavere trådnummeret er, desto tykkere er tråden, og jo højere nålenummeret er, desto tykkere er nålen.

■ Broderinåle

Det anbefales at bruge en almindelig symaskinenål 75/11. Hvis maskinen ikke kan sy særlig godt på tykt stof, kan du prøve at bruge en 90/14-nål.

Kontrol af nålen

Inden nålen tages i brug, skal du anbringe den med den flade side nedad på en plan flade og kontrollere, at afstanden mellem nålen og fladen er lige stor hele vejen.

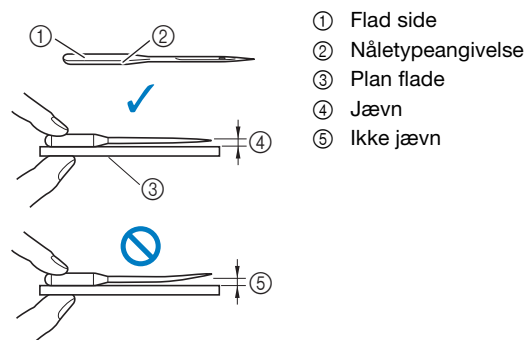



💡 Bemærk

- Maskinens nåle kan udskiftes. Udskift nålen, hvis et af nedenstående scenarier forekommer.
 - Hvis der høres en usædvanlig lyd, når nålen rammer stoffet. (Nålens spids kan være beskadiget eller uskarp.)
 - Hvis der springes sting over. (Nålen kan være bøjet.)

Udskiftning af nålen

Brug skruetrækkeren og en ny nål i overensstemmelse med anvisningerne i afsnittet "Kontrol af nålen" på side 23.

- 1 Tryk på  (nålepositions-knappen) en eller to gange for at hæve nålen.
- 2 Placer stof eller papir under trykfoden for at dække hullet i stingpladen og forhindre, at nålen falder ned i maskinen.
- 3 Tryk på ved .
→ Displaybilledet ændres, og alle taster (undtagen ) og betjeningsknapper låses.

FORSIGTIG

- Før du udskifter nålen, skal du huske at trykke på ved  på betjeningspanelet for at låse alle taster og knapper, da du kan komme til skade, hvis du trykker på start/stop-knappen eller en anden knap, og maskinen begynder at sy.

- 4 Følg trinene 3 til 4 "Genmontering af broderifoden" på side 51 for at fjerne trykfoden.
- 5 Hold nålen i venstre hånd, og skru nåleskruen mod dig selv (mod uret) med en skruetrækker for at fjerne nålen.

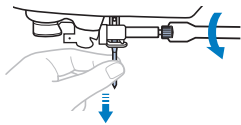

- Brug ikke overdreven kraft, når du løsner eller strammer nåleskruen, da der ellers er risiko for, at nogle af symaskinens dele bliver beskadiget.
- Nåleskruen kan også drejes med den skiveformede skruetrækker.

- 6 Vend den flade side af den nye nål mod bagsiden af maskinen, og sæt nålen i, indtil den rører nålestopperen. Brug skruetrækkeren til at stramme nåleskruen ved at dreje den med uret.

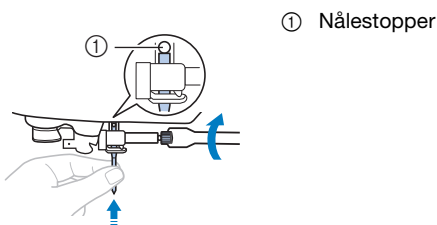

FORSIGTIG

- Sørg for at indsætte nålen, så den rører nålestopperen. Stram nåleskruen grundigt med skruetrækkeren. I modsat fald kan nålen knække med tilskadekomst til følge.

- 7 Følg trinene 5 til 8 "Genmontering af broderifoden" på side 51 for at sætte trykfoden på igen.

- 8 Tryk på ved  for at låse alle taster og knapper op.

Kapitel 2 BRODERI

2

BRODERI

Forberedelse af brodering

Følg trinene for at klargøre maskinen til brodering.

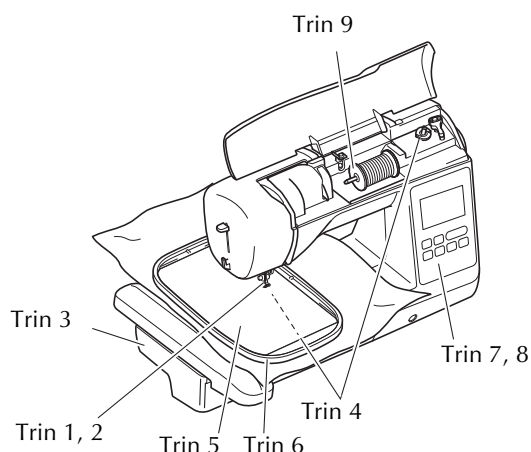

Trin nr.	Formål	Handling	Side
1	Kontrol af nålen	Brug en nål 75/11 til broderi.	24
2	Tilbehør til broderienhed	Monter broderienheden.	25
3	Isætning af undertråd	Vind broderiundertråd på spolen, og sæt den på plads.	17
4	Forberedelse af stof	Læg vlieseline under stoffet, og monter det i broderirammen.	27
5	Tilbehør til broderiramme	Monter broderirammen på broderienheden.	29
6	Valg af mønster	Vælg et broderimønster.	31
7	Kontrol af layoutet	Kontrollér og justér broderiets størrelse og placering.	34
8	Isætning af broderitråd	Sæt broderitråd i overensstemmelse med mønsteret.	34

Montering af broderienheden

VIGTIGT

- Sluk for maskinen, før du monterer broderienheden. Ellers kan maskinen tage skade.
- Hold hænderne og andre ting væk fra broderiarmen og broderirammen, når de bevæger sig. Ellers kan maskinen tage skade eller fungere forkert.

⚠ FORSIGTIG

- Flyt ikke symaskinen, når broderienheden er på plads. Broderienheden kan falde ned og forårsage kvæstelser.

- 1 Sluk for maskinen.
- 2 Sæt broderienhedsstikket i tilslutningsporten, til det går indgreb.

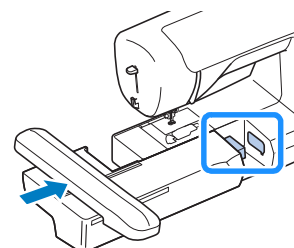

💡 Bemærk

- Der må ikke være mellemrum mellem broderienheden og symaskinen, ellers kan broderimønsteret muligvis ikke broderes korrekt.

VIGTIGT

- Skub ikke til broderiarmen, når broderienheden monteres på maskinen, ellers kan der opstå skader på broderienheden.
- Rør ikke ved broderienhedens stik i stikporten. Stikket kan tage skade og forårsage funktionsfejl.
- Løft ikke op i broderiarmen, og flyt den ikke med magt. Det kan forårsage funktionsfejl.

- 3 Tænd for maskinen.**
→ Der vises en meddelelse på displayet.

Bemærk

- Hvis [Åbningsskærm] er indstillet [ON] på indstillingsdisplaybilledet, skal du trykke på ved displaybilledet for at få vist følgende meddelelse.

- 4 Sørg for, at der ikke er genstande eller hænder tæt på broderienheden, og tryk på ved .**



- Broderiarmlen flytter sig til sin udgangsposition.
→ Displaybilledet til valg af broderimønsteret vises.

Afmontering af broderienheden

Sørg for, at maskinen er stoppet helt, og følg vejledningen nedenfor.

- 1 Afmonter broderirammen.**

- Se "Afmontering af broderirammen" på side 30 for at få flere oplysninger om afmontering af broderirammen.

- 2 Tryk på ved , og tryk derefter på ved .**



- Broderiarmlen flytter sig til en position, hvor den kan opbevares.

- 3 Sluk for maskinen.**

VIGTIGT

- **Sluk altid for maskinen, før du afmonterer broderienheden.**
Det kan forårsage fejlfunktioner, hvis den afmonteres, når maskinen er tændt.

- 4 Hold udløserknappen nederst til venstre på broderienheden nede, og træk langsomt broderienheden til venstre.**

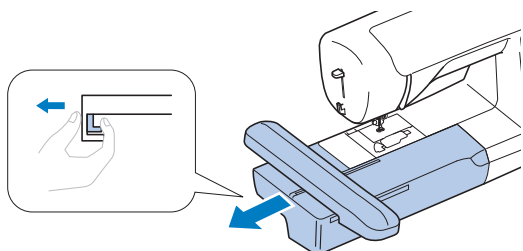

Sådan får du et flot broderiresultat

Mange faktorer har indflydelse på syningen af et smukt broderi. Brugen af det rigtige afstivende materiale (side 27) og monteringen af stoffet i rammen (side 28) er, som tidligere nævnt, to vigtige faktorer. Et andet vigtigt punkt er nålens og trådens egnethed. Se forklaringen vedrørende tråd herunder.

Tråd

Overtråd	Brug broderitråd, der er beregnet til maskinen. Anden broderitråd giver ikke det optimale resultat.
Undertråd	Brug den medfølgende broderiundertråd med en trådtykkelse på 90 eller en anbefalet broderiundertråd med en trådtykkelse på 90.

Bemærk

- Efterlad ikke ting inden for broderiramens bevægelsesområde. Rammen kan ramme sådanne ting, så broderimønsteret ikke bliver pænt.
- Ved brodering på større beklædningsdele (især jakker eller andet tykt stof), må stoffet ikke hænge ud over bordkanten. Så kan broderienheden ikke bevæges frit, og mønsteret bliver ikke som tilsigtet.

Spolehus

Spolehus (anbefales til brodering med den medfølgende undertråd med en trådtykkelse på 90)

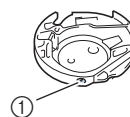

- ① Spolehus (ingen farve på skruen)

Spolehuset, der fulgte med denne maskine, er indstillet til brug sammen med undertråd med en trådtykkelse på 90. Hvis der bruges undertråde med en anden trådtykkelse, kan spændeskruen på dette hus justeres, hvis det er nødvendigt. Læs mere om justering af trådspændingen i "Justering af trådspændingen" på side 36.

- Se, hvordan du fjerner spolehuset, under "Rengøring af griberen" på side 49.

Montering af stoffet i broderirammen

⚠ FORSIGTIG

- Brug stof af en tykkelse på under 2 mm (1/16 tomme). Hvis du bruger stof, der er tykkere end 2 mm (1/16 tomme), kan nålen knække med risiko for tilskadekomst til følge.
- Brug altid broderi vlieseline, når du broderer på strækstof, let stof, groftvævet stof eller stof, der kan få mønsteret til at krympe. Nålen kan knække, og du kan komme til skade.

■ Fastgørelse af påstrøget afstivende materiale (bagside) på stoffet

Brug altid broderi vlieseline for at opnå det bedste resultat.

1 Stryg vlieselinen på vrangen af stoffet.

- Brug et stykke vlieseline, der er større end den anvendte broderiramme.

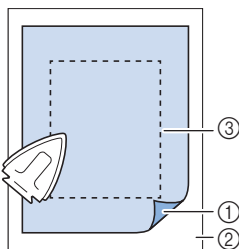

- ① Smeltelig side af det afstivende materiale
- ② Stof (vrangside)
- ③ Broderiramens størrelse

📖 Note

- Brug vlieseline som underlag, når du broderer på små stykker stof, der ikke kan spændes op i en broderiramme. Stryg forsigtigt stoffet på vlieselinen, og spænd det op i broderirammen. Sy vlieselinen på med risting, hvis den ikke kan stryges på. Når broderiet er syet, fjernes vlieselinen forsigtigt.

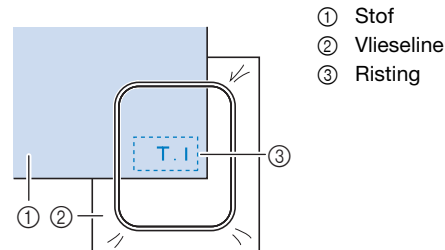

- Ved brodering på tynde stoffer som f.eks. organza eller kammerdug eller på stoffer med luv såsom frotté eller jernbanefløj skal du bruge vandopløseligt vlieseline (sælges separat) for at opnå det bedste resultat. Det vandopløselige vlieseline opløses helt i vand og giver projektet et pænere udseende.
- Ved tykke frottehåndklæder anbefaler vi, at du lægger et stykke vandopløseligt vlieseline på håndklædets overflade. Det reducerer oprivningen af tråde og giver et smukkere broderi.
- Når du bruger stof, der ikke kan stryges (f.eks. frotté eller stof med løkker, der udvider sig, når det stryges) eller på steder, hvor det er svært at komme til at stryge, skal du lægge vlieselinen under stoffet uden at varme det fast. Derefter skal du lægge stoffet og vlieselinen i broderirammen. Hvis du har brug for flere oplysninger om, hvilken vlieseline du skal bruge, kan du kontakte Brother-forhandleren.

■ Isætning af stoffet

⚠ FORSIGTIG

- Hvis du bruger en for lille ramme, kan trykfoden ramme rammen under broderingen og forårsage tilskadekomst eller beskadige din maskine.

💡 Bemærk

- Hvis stoffet ikke holdes fast i broderirammen, bliver broderimønsteret ikke syet pænt. Sæt stoffet i på en plan flade, og spænd forsigtigt stoffet ud i rammen, så det ikke forvrides.

- 1 **Løsn broderiramens justeringsskruer. Fjern derefter inder- og yderrammen, og placer yderrammen på en plan overflade.**

Skil inder- og yderrammen fra hinanden ved at trække inderrammen opad.

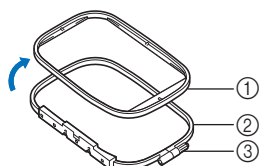

- ① Inderramme
- ② Yderramme
- ③ Justeringsskruer

- 2 **Læg stoffet med vlieseline oven på yderrammen.**

Sørg for, at stoffet ligger med retsiden opad.

- 3 **Tryk inderrammen på plads oven på stoffet.**

Placer inderrammens \triangle og yderrammens ∇ ud for hinanden.

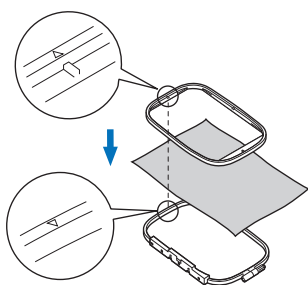

- 4 **Stram justeringsskruen (med fingrene) lige nok til, at stoffet sidder godt fast.**

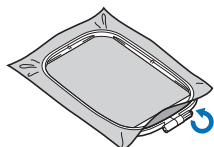

- 5 **Fjern forsigtigt stoffet fra rammen uden at løsne justeringsskruen.**

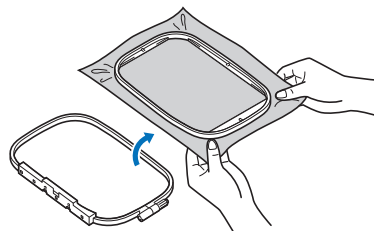

📌 Note

- Når du udfører disse trin, reduceres risikoen for, at mønsteret bliver skævt under brodering.

- 6 **Tryk inderrammen fast ovenpå stoffet igen, og sørg for at placere inderrammens \triangle og yderrammens ∇ ud for hinanden.**

- Sæt inderrammen på plads i yderrammen. Inden du begynder at brodere, skal du kontrollere, at inderrammens og yderrammens øverste kanter står ud for hinanden.

- 7 **Stram justeringsskruen, og træk i stoffet, hvis der er løst stof i rammen. Der skal lyde en trommelignende lyd, når du banker let på stoffet.**

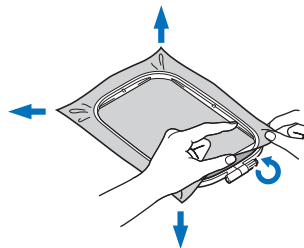

📌 Note

- Løsn eller stram rammejusteringsskruen med den medfølgende skruetrækker.



■ Sådan bruges broderiarket

Hvis du vil brodere mønsteret på et bestemt sted, skal du bruge broderiarket sammen med rammen.

- 1 **Markér det område på stoffet, du vil brodere, med en kridtblyant.**

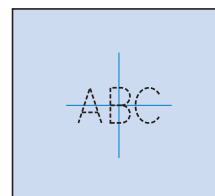

2 Læg broderiarket på inderrammen.

3 Læg styrelinjerne på broderiarket oven på det mærke, du har lavet på stoffet.

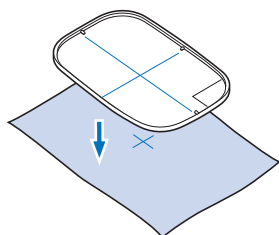

4 Sæt inderrammen med stoffet på yderrammen, og sørg for, at mærket på stoffet er placeret ud for linjerne på broderiarket. Juster om nødvendigt stoffet.

- Se side 28 for yderligere oplysninger.

5 Tag broderiarket af.

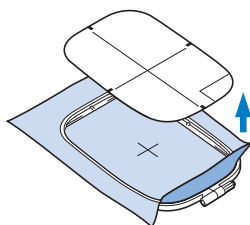

Montering af broderirammen

Bemærk

- Vind spolen, og sæt den i, før du monterer broderirammen, og sørg for at anvende den anbefalede undertråd. Kontrollér, at der er tilstrækkelig tråd på spolen.

1 Hæv trykfodsløfterarmen for at hæve trykfoden.

2 Tryk let broderirammeholderens arm til venstre, mens du placerer de to skruer på den ud for monteringsåbningerne i rammen. Tryk derefter rammen ind i broderirammeholderen, indtil du hører et klik.

Tryk armen let til venstre.

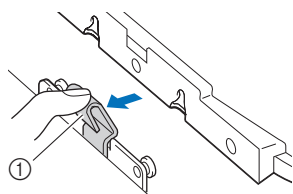

① Arm

Tryk den forreste monteringsåbning fast på skruen, så den sidder korrekt.

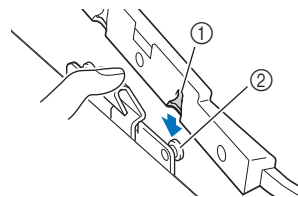

- ① Forreste monteringsåbning
- ② Forreste skrue

Tryk den bageste monteringsåbning fast på skruen.

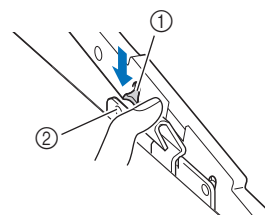

- ① Bageste monteringsåbning
- ② Bageste skrue

Bemærk

- Sørg for, at begge skuer sidder korrekt i åbningerne. Hvis kun den ene skrue sidder korrekt, kan mønsteret ende med at blive forkert.
- Sørg for, at tappen på siden af broderirammen sidder korrekt fast under bukket i armen.

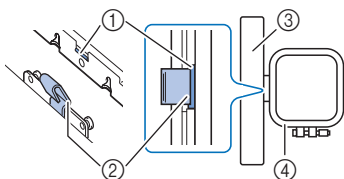

- ① Broderiramens tap
- ② Buk i armen
- ③ Broderiarm
- ④ Broderiramme

Tappen (①) sidder korrekt under bukket i armen (②).

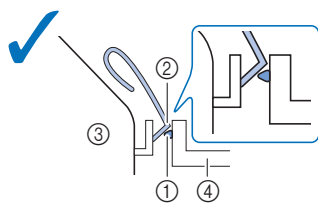

Tappen (①) sidder ikke korrekt under bukket i armen (②).

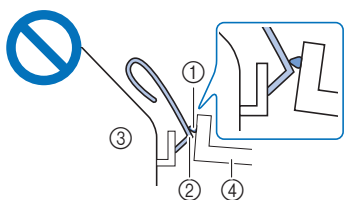

- ① Broderiramens tap
- ② Buk i armen
- ③ Broderiarm
- ④ Broderiramme

⚠ FORSIGTIG

- Sørg for at sætte broderirammen korrekt fast i broderirammeholderen. Hvis du ikke gør dette, kan trykfoden ramme broderirammen og medføre skader.

■ Afmontering af broderirammen

- 1 Hæv trykfodsløfterarmen for at hæve trykfoden.
- 2 Tryk broderiramens arm til venstre. Løft broderiramens bageste del og derefter den forreste del en smule opad, så skrueene frigøres, og du kan fjerne broderirammen.

Tryk armen let til venstre.

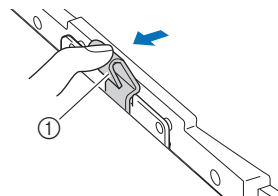

- ① Arm

Fjern den bageste monteringsåbning fra skruen.

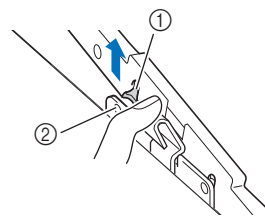

- ① Bageste monteringsåbning
- ② Bageste skrue

Fjern den forreste monteringsåbning fra skruen.

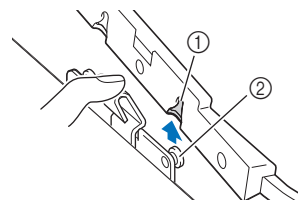

- ① Forreste monteringsåbning
- ② Forreste skrue

⚠ FORSIGTIG

- Pas på ikke at ramme nålen med fingrene eller broderirammen. Det kan forårsage tilskadekomst, eller at tråden knækker.

Brodering

■ Oplysninger om copyright

De mønstre, der er gemt i maskinen, er kun til privat brug. Offentlig eller kommerciel brug af beskyttede mønstre er en overtrædelse af loven om copyright og er strengt forbudt.

■ Broderimønstertyper

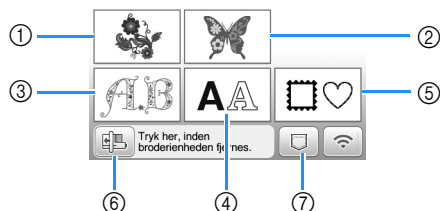

- ① Broderimønstre
 - ② Brother "Eksklusive"
 - ③ Blomsteralfabetmønstre
 - ④ Tegnmønstre
 - ⑤ Rammemønstre
 - ⑥ Tryk på ved denne tast for at gøre broderienheden klar til oplagring.
 - ⑦ Mønstre gemt i maskinens hukommelse, mønstre gemt på USB-flashdrevet eller mønstre overført via trådløst netværk (side 46)
- Se "Broderidesign oversigt" for at få flere oplysninger om hver kategoris broderimønstre.

Valg af et broderimønster

- 1 Tryk på ved på displaybilledet til valg af mønstertype, og tryk derefter på ved .

- Tryk på ved for at få vist nedenstående displaybilleder, hvis displaybilledet til valg af mønstertype ikke vises.



- 2 Tryk på ved eller for at få vist det ønskede mønster på displayet.

- 3 Vælg det ønskede broderimønster, og tryk derefter på ved .

- De tilgængelige rammer vises på displayet.

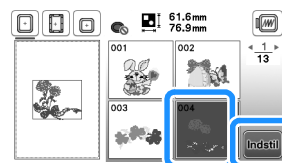

→ Displaybilledet til redigering af mønster vises.

- 4 Tryk på ved .

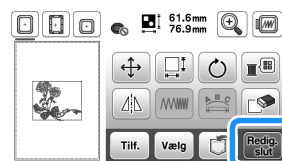

- Se "Redigering af mønstre (skærmen til mønsterredigering)" på side 41 for at få oplysninger om displaybilledet til redigering af mønstre. Du kan flytte mønsteret, ændre dets størrelse og udføre mange andre redigeringsfunktioner.
 - Mønsteret kan også flyttes ved at trække i det med fingeren.
- Displaybilledet med mønsterindstillinger vises.

- 5 Tryk på ved .

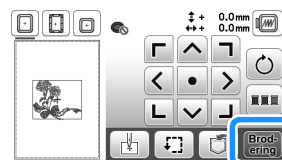

- Se "Redigering af mønstre (skærmen til broderiindstillinger)" på side 43 for at få oplysninger om displaybilledet med broderiindstillinger.
- Bekræft placeringen for det mønster, der skal broderes, under henvisning til "Kontrol af mønsterets placering" på side 34.

Note

- Hvis [Visn. broderiramme-identifikation] i indstillingsdisplaybilledet er indstillet til [ON], kan mønsteret redigeres i displaybilledet, som om den broderiramme er monteret.

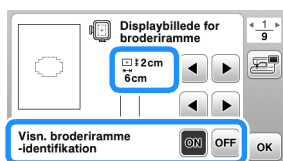

- Tryk på ved broderirammestasten for at ændre rammestørrelsen.

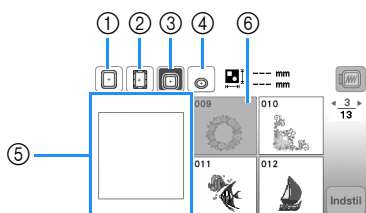

- 1 18 cm x 13 cm (7 tommer x 5 tommer)
- 2 18 cm x 10 cm (7 tommer x 4 tommer) (Magnetisk ramme (sælges separat))
- 3 10 cm x 10 cm (4 tommer x 4 tommer) (sælges separat)
- 4 2 cm x 6 cm (1 tommer x 2-1/2 tommer) (sælges separat)
- 5 Broderiområdet vises i henhold til den valgte ramme.
- 6 Mønstre, der ikke passer i den valgte ramme, vises udtonet og kan ikke vælges.

Hver gang du trykker på ved tasten, slås [Visn. broderiramme-identifikation] [ON] eller [OFF].

- ☑ : [Visn. broderiramme-identifikation] er [ON].
- ☐ : [Visn. broderiramme-identifikation] er [OFF].

- Der er tre broderingsområder for broderiramme (lille). Når [Visn. broderiramme-identifikation] er indstillet til [ON] for broderiramme (lille), er det nemmere at se området til arrangement af mønstre. Området uden for broderingsområdet har en anden baggrundsfarve.

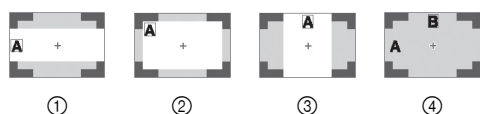

- 1 2 cm x 6 cm (ca. 1 tomme (H) x 2-1/2 tommer (B))
- 2 3 cm x 5 cm (ca. 1-1/8 tommer (H) x 2 tommer (B))
- 3 4 cm x 3 cm (ca. 1-1/2 tommer (H) x 1-1/8 tommer (B))
- 4 Mønstre placeres uden for broderingsområdet.

Valg af tegnmønstre

- 1 Tryk på ved .
- 2 Tryk på ved tasten for den skrifttype, du vil brodere.
- 3 Tryk på ved en fane for at få vist det ønskede displaybillede til valg, og skriv derefter teksten.



- 1 Aktuelt linjenummer
- 2 Tap

- Tryk på ved for at indtaste et mellemrum.
- Tryk på ved , hvis du vil ændre tegnstørrelsen, efter at du har valgt et tegn. Størrelsen ændres, hver gang du trykker på ved tasten, fra stor til mellem til lille. Når tegnstørrelsen er ændret, får alle tegn på samme linje den nye tegnstørrelse.
- Tryk på ved for at slette en fejl.
- Tryk på ved for at kontrollere alle indtastede tegn, f.eks. når der er flere tekstlinjer.
- Tryk på ved for at tilføje flere linjer.
- Når skrifttypen Japanese er valgt, kan teksten skiftes mellem lodret og vandret skrivning ved at trykke på ved .

- 4 Tryk på ved .

- Se "Redigering af mønstre (skærmen til mønsterredigering)" på side 41 for at få oplysninger om redigering af mønsteret.

Valg af rammemønstre

- 1 Tryk på ved .
- 2 Tryk på ved tasten for den rammeform, du vil brodere.

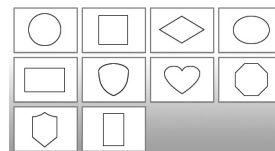

- 3 Tryk på ved tasten for det rammemønster, du vil brodere.

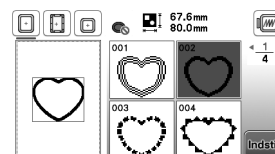

4 Tryk på ved .

- Se “Redigering af mønstre (skærmen til mønstredigering)” på side 41 for at få oplysninger om redigering af mønsteret.

■ Kombination af mønstre

Eksempel: Når du kombinerer bogstaver og broderimønstre

1 Vælg mønsteret, og tryk derefter på ved .

2 Rediger om nødvendigt mønsteret, og tryk derefter på ved .

- Se “Displaybilledet til redigering af mønster” på side 41 for at få oplysninger om mønstredigering.



3 Tryk på ved for at indtaste bogstaver.

4 Vælg , og indtast “Happy”.

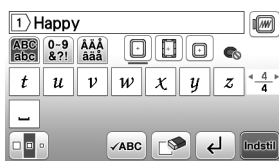

5 Tryk på ved .

6 Tryk på ved , og vælg derefter .



- Se “Displaybilledet til redigering af skrifttype” på side 42 for at få oplysninger om redigering af tegn.

7 Skift layout for tegnene, og tryk derefter på ved to gange for at vende tilbage til displaybilledet til redigering af mønster.

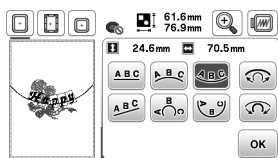

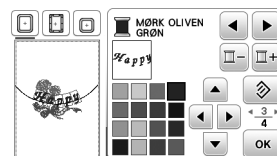

8 Tryk på ved for at ændre farven.

9 Skift farve for tegnene, og tryk derefter på ved .



- Se “Displaybilledet til redigering af mønster” på side 41 for at få oplysninger om ændring af farver.

10 Redigér mønsterets placering.

- Du kan vælge mønsteret med din finger og derefter flytte det ved at trække det. Brug  til at vælge mønstre, der overlapper og ikke kan vælges ved at trykke på ved skærmen.
- Tryk på ved  for at bestemme mønsterplaceringen omhyggeligt.
- Tryk på ved  for at kontrollere visningen af de kombinerede mønstre.

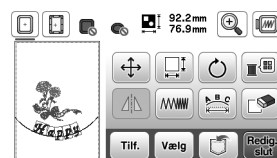

11 Tryk på ved .

■ Kontrol af mønsterets placering

Broderirammen flyttes og viser mønsterets placering. Overvåg rammen nøje for at sikre, at mønsteret broderes det rette sted.

- 1 Tryk på ved  på displaybilledet med broderiindstillinger.

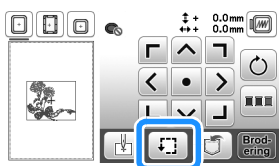

- 2 Tryk på ved tasten for den placering, du vil kontrollere,

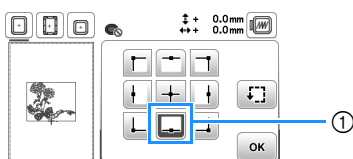

- ① Valgt placering

→ Broderiarmen flyttes til den valgte placering på mønsteret.

Note

- Tryk på ved  for at se hele broderiområdet. Broderirammen flyttes og viser broderiområdet.

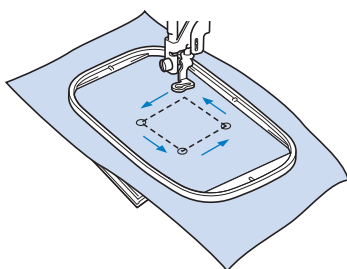

⚠ FORSIGTIG

- Kontrollér, at nålen er oppe, når broderirammen bevæger sig. Hvis nålen er nede, kan den knække og forårsage tilskadekomst.

- 3 Tryk på ved , og tryk derefter på ved .

Brodering af et mønster

Broderimønstre broderes med skift af tråden efter hver farve.

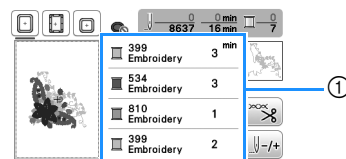

- 1 Klargør broderitrådfarverne som vist på skærmen.

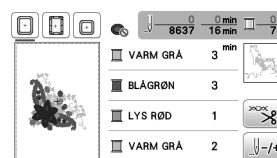

- ① Broderifarverækkefølge

- I dette displaybillede vises enten trådfarvenavnet eller trådnummeret afhængig af den valgte indstilling i indstillingsdisplaybilledet. Tryk på ved  for at ændre indstillingen i indstillingsdisplaybilledet. For flere oplysninger skal du se "Ændring af trådfarvevisningen" på side 35.



- Funktionen automatisk trådklip klipper tråden af ved afslutning af brodering af hver farve. Denne funktion er indledningsvis aktiveret. Tryk på ved tasten  for at slå denne funktion fra, og tryk derefter på ved .

- 2 Tråd maskinen og nålen med broderitråd.

- Se "Trådning af overtråden" på side 21.

- 3 Løft trykfodsløfterarmen, før tråden gennem broderifodens hul, og hold den let med venstre hånd.

Løsn tråden lidt.

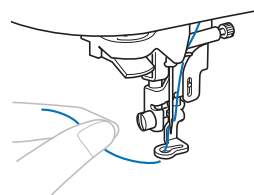

⚠ FORSIGTIG

- Ved brodering på større beklædningsdele (især jakker eller andet tykt stof), må stoffet ikke hænge ud over bordkanten. Ellers kan broderienheden ikke bevæge sig frit, og broderirammen kan ramme nålen, så nålen knækker med risiko for tilskadekomst til følge.

- 4** Sænk trykfoden, og tryk på start/stop-knappen for at begynde at brodere.
Tryk på start/stop-knappen igen efter 5-6 sting for at stoppe maskinen.

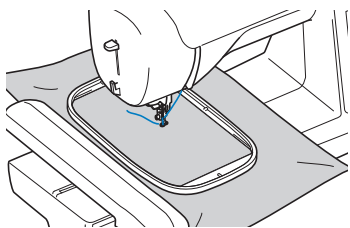

Bemærk

- Kontrollér, at der ikke er genstande inden for broderiramens bevægelsesområde. Hvis broderirammen rammer en anden genstand, kan mønsteret blive justeret forkert.

- 5** Klip den overskydende tråd af ved enden af sømmen. Hvis enden af sømmen ligger under trykfoden, skal du hæve trykfoden og derefter klippe den overskydende tråd af.

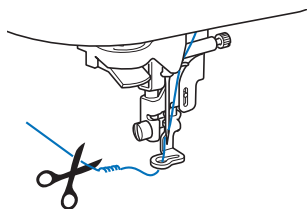

- Hvis der sidder tråd i starten af sømmen, kan der broderes hen over denne, når du fortsætter broderingen af mønsteret, hvilket gør det vanskeligt at fjerne den overskydende tråd, når mønsteret er færdigt. Klip tråden over i starten.

- 6** Tryk på start/stop-knappen for at starte broderingen.
→ Syningen stopper automatisk med hæftesting, når en farve er afsluttet. Tråden klippes, når automatisk trådclip er indstillet.

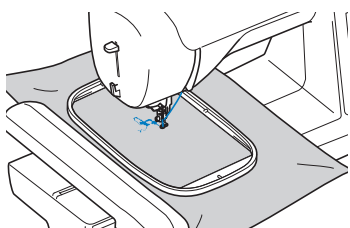

- 7** Fjern tråden til den første farve fra maskinen.

- 8** Gentag de samme trin for at brodere de resterende farver.

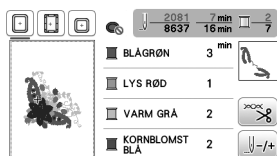

→ Når den sidste farve er broderet, vises meddelelsen om, at broderingen er afsluttet, på displayet. Tryk på ved **OK**. Displayet vender tilbage til det indledende displaybillede.

- 9** Klip overskydende trådspring af farven af.

Ændring af trådfarvevisningen

Du kan få vist navnet på trådfarven eller broderitrådnummeret.

Note

- Farverne i displaybilledet kan variere en smule fra de faktiske trådfarveruller.
- Standardtrådmærket er indstillet til [Original]. Importerede broderidata vises med det trådmærke, der er angivet i softwaren til broderiredigering.

- 1** Tryk på ved , og brug eller til at få vist følgende indstillingsdisplaybillede.

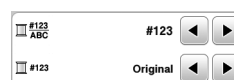

- 2** Brug eller i menuen #123 ABC til at vælge [Farve] eller [#123] (trådnummer).



- Når [Farve] er valgt, vises navnet på trådfarverne.

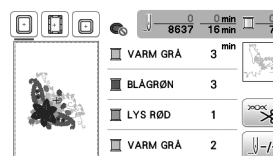

- Når [#123] er valgt, vises nummeret på broderitråden.

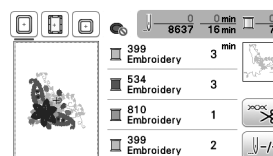

- 3** Brug eller i menuen #123 til at vælge trådmærket.



Note

- Trådmærkeindstillingen anvendes sammen med det næste, indlæste mønster.

- 4** Tryk på ved **OK**.

■ Hvis tråden knækker, eller spolen løber tør for tråd under brodering

1 Tryk på start/stop-knappen for at stoppe maskinen.

2 Tryk på ved , og tråd overtråden, eller sæt undertråden i igen.

- Hvis der næsten ikke er mere undertråd tilbage, skal du trykke på  (knap til trådclip) for at klippe over- og undertråden over, fjern broderirammen, og udskift derefter spolen med en ny.



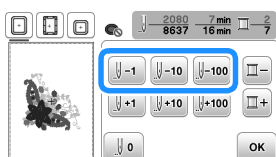

3 Tryk på ved .

4 Tryk på ved ,  eller  for at flytte nålen det korrekte antal sting tilbage før det område, hvor tråden knækkede, og tryk derefter på ved .

- Tryk på ved  for at starte igen fra begyndelsen.



Note

- Hvis du ikke kan gå tilbage til det område, hvor tråden knækkede, skal du trykke på ved  for at vælge farven og gå til startpositionen for denne farve; brug derefter ,  eller  til at gå frem til kort før tråden knækkede.

5 Sænk trykfoden, og tryk på start/stop-knappen for at fortsætte broderingen.

■ Genoptagelse af brodering efter slukning af maskinen

Den aktuelle farve og det aktuelle stingnummer lagres, når broderingen stoppes. Næste gang maskinen tændes, kan du vælge at fortsætte eller slette mønsteret.

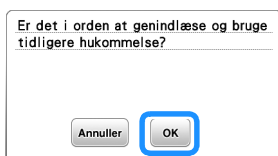



Justering af trådspændingen

Den øverste trådspænding ændres.

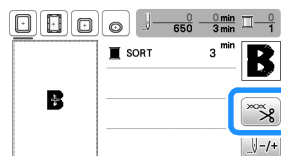
1 Tryk på ved .



2 Tryk på ved  for at reducere overtrådsspændingen. (Spændingsnummeret falder.)

Rør ved  for at øge overtrådsspændingen. (Spændingsnummeret stiger.)

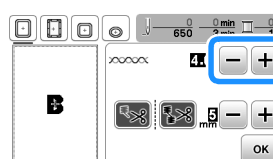

3 Tryk på ved .

■ Korrekt trådspænding

Trådspændingen er korrekt, når overtråden kun lige kan ses på vrangside (bund) af stoffet.

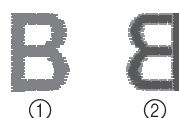

- ① Stoffets retside (top)
- ② Stoffets vrangside (bund)

Overtråden er for stram

Undertråden kan ses på stoffets retside (top). Reducer i så fald overtrådens spænding.



- ① Stoffets retside (top)
- ② Stoffets vrangside (bund)

Overtråden er for løs

Der er slæk i overtråden. Forøg i så fald overtrådens spænding.

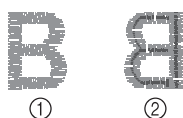

- ① Stoffets retside (top)
- ② Stoffets vrangside (bund)

Bemærk

- Hvis overtråden ikke er trådet korrekt, eller hvis spolen ikke er sat korrekt i, kan den korrekte trådspænding muligvis ikke indstilles. Hvis den korrekte trådspænding ikke kan opnås, skal overtråden trådes igen, og spolen skal isættes korrekt.
- Med [Broderispænding] på indstillingsskærmen kan overtrådens spænding justeres til brodering. Den valgte indstilling anvendes på alle mønstre. Hvis overtrådens samlede spænding er for stram eller for løs under brodering, kan du justere den på indstillingsskærmen. Tryk på ved **+** for at øge overtrådsspændingen, og tryk på ved **-** for at reducere overtrådsspændingen. Hvis der er behov for yderligere finjustering af et individuelt broderimønster, kan du læse mere under "Justering af trådspændingen" på side 36.

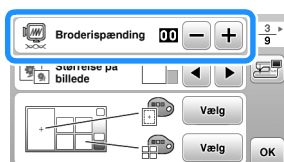

Justering af spolehuset (uden farve på skruen)

Spolehuset (uden farve på skruen) kan justeres, når der er behov for at tilpasse undertrådens spænding til forskellige undertråde. Se "Sådan får du et flot broderiresultat" på side 26.

For at justere undertrådens spænding til broderifunktion med spolehuset (uden farve på skruen) skal du dreje skruen med lige kærv (-) med en skruetrækker (lille).

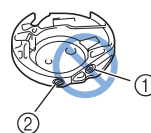

- ① Drej ikke på skruen med krydskærv (+).
- ② Juster med en skruetrækker (lille).

Korrekt spænding

Overtråden kan anes på vrangside af stoffet.

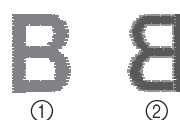

- ① Retside
- ② Vrangside

Undertråden er for løs

Undertråden kan anes på retsiden af stoffet.

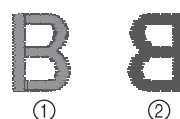

- ① Retside
- ② Vrangside

Hvis dette forekommer, skal du dreje kærvskruen (-) med uret ca. 30-45 grader for at øge undertrådens spænding. Pas på ikke at overspænde skruen.

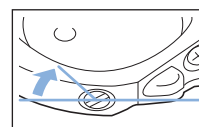

Undertråden er for stram

Overtråden på retsiden af stoffet ser ud til at være hævet/danne løkker, og undertråden kan ikke ses på vrangside af stoffet.

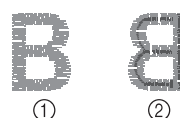

- ① Retside
- ② Vrangside

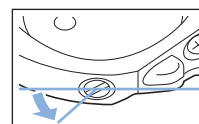

Hvis dette forekommer, skal du dreje kærvskruen (-) med uret ca. 30-45 grader for at mindske undertrådens spænding. Pas på ikke at løse skruen for meget.



VIGTIGT

- Sørg for at fjerne spolen fra spolehuset, mens du justerer spolehuset.
- Du må **IKKE** justere indstillingen af phillips skruen (+) på spolehuset, da det kan beskadige spolehuset og gøre det ubrugeligt.
- Hvis kærveskruen (-) er svær at dreje, må du ikke bruge tvang. Hvis skruen drejes for meget eller for hårdt rundt i en af retningerne, kan det beskadige spolehuset. Hvis spolehuset bliver beskadiget, kan det muligvis ikke holde den rette spænding.

Brug af den automatiske trådklipningsfunktion (klipning ved slut på farve)

Funktionen automatisk trådclip klipper tråden af ved afslutning af brodering af hver farve. Denne funktion er indledningsvis aktiveret. Tryk på ved tasten  og derefter ved  for at slå denne funktion fra.

- 1 Tryk på ved .

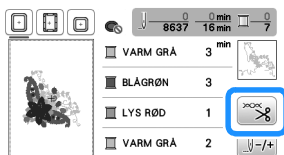

- 2 Tryk på ved  for at slå den automatiske trådklipningsfunktion fra.

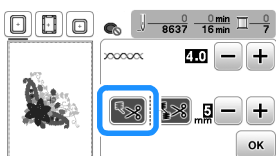



→ Tasten vises som .

- Når der broderes med én farvetråd, stopper maskinen uden at klippe tråden.

- 3 Tryk på ved  for at vende tilbage til det oprindelige displaybillede.

Brug af trådklipningsfunktionen (klipning ved springsting)

Trådklipningsfunktion  trimmer automatisk overskydende trådspring af farven. Denne funktion er indledningsvis aktiveret. Tryk på ved tasten  og derefter ved  for at slå denne funktion fra.

- Broderiramme (lille) 2 cm (H) × 6 cm (B) (1 tomme (H) × 2-1/2 tommer (B)) (sælges separat) kan ikke bruges. Trådklipningsfunktionen annulleres, hvis enten [Vis. broderiramme-identifikation] er [ON] og broderirammen (lille) er valgt, eller et mønster, der passe i broderirammen (lille) vælges.



① Springsting

⚠ FORSIGTIG

- Brug ikke broderirammen (lille), når du bruger trådklipningsfunktionen. I så fald rammer trykfoden rammen med risiko for tilskadekomst eller beskadigelse til følge.

■ Valg af længden af springsting, der ikke skal trimmes

Når trådklipningsfunktionen  er aktiveret, kan du vælge, hvor klipningen af springstinget skal begynde. * Din brugertilpassede indstilling bevares, når maskinen slukkes og tændes igen.

Tryk på ved  eller  for at vælge længden af springsting.

For eksempel: Tryk på ved  for at vælge 25 mm (1 tomme); så klipper maskinen ikke et springsting på 25 mm eller mindre, før den går videre til næste søm.

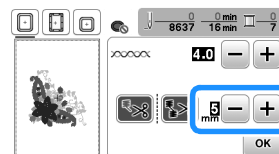

Note

- Hvis et design har mange klipninger, anbefales det at vælge en højere indstilling for klipning af springsting for at reducere mængden af overskydende tråd på bagsiden af stoffet.
- Jo højere den valgte springstingslængde er, desto færre gange klipper maskinen. I så fald bevares der flere springsting på stoffets overflade.

Brodering af applikationsmønstrene

Følg fremgangsmåden herunder, når displayet med rækkefølgen for broderifarverne viser

- [] (APPLIKATIONS MATERIALE)],
- [] (APPLIKATIONS POSITION)] eller
- [] (APPLIKATION)].

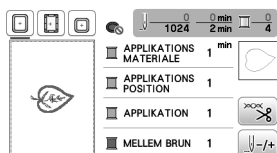

Nødvendige materialer

- Stof til applikationen
- Stof til applikationsbunden
- Vlieseline
- Stoflim eller spraylim
- Broderitråd

Bemærk

- De korrekte navne og numre på de trådfarver, der skal anvendes, vises ikke. Vælg trådfarver afhængigt af farverne i applikationsmønsteret.
- Nogle applikationsmønstre afviger fra den procedure, der er beskrevet i denne vejledning. Se "Broderidesign oversigt" vedrørende proceduren.

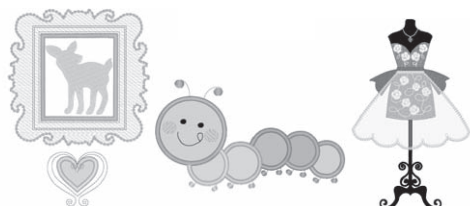

1. Fremstilling af en applikation

1 Stryg vlieseline på vrangen af applikationsstoffet.

2 Sy applikationens klippelinje. Tag stoffet til applikationen ud af broderirammen, og klip forsigtigt langs den syede klippelinje.

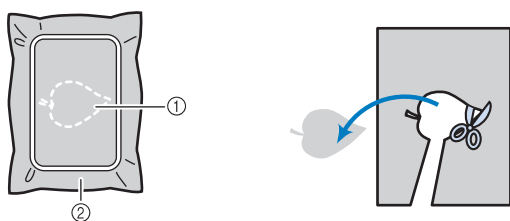
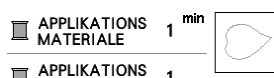

- ① Applikations område
- ② Applikationsmateriale

Bemærk

- Hvis applikationen klippes langs indersiden af klippelinjen, kan den muligvis ikke monteres korrekt på stoffet. Klip derfor omhyggeligt applikationen langs ydersiden af klippelinjen.
- Fjern forsigtigt den resterende tråd, når applikationen er klippet ud.

2. Syning af applikationspositionen på bundstoffet

1 Sy applikationspositionen.

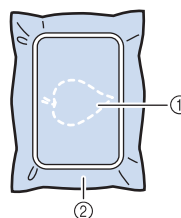
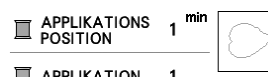

- ① Applikationens position
- ② Bundmateriale

2 Fjern broderirammen fra broderienheden.

Bemærk

- Tag ikke bundstoffet ud af broderirammen, før al syning er udført.

3. Montering af applikationen på bundstoffet

1 Kom et tyndt lag stoflim eller spraylim på bagsiden af applikationen, og sæt den fast på bundstoffet inden for området af positionen, der blev syet i trin 1 i "2. Syning af applikationspositionen på bundstoffet".

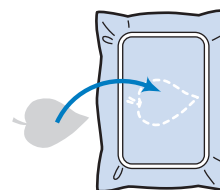

Bemærk

- Hvis applikationen ikke kan monteres på bundstoffet med stoflim eller spraylim, skal du ri den på.
- Hvis du bruger tyndt stof til applikationen, skal du forstærke den og fastgøre den med dobbeltklæbende vlieseline. Du kan også bruge et strygejern til at montere applikationen på applikationsstedet.

2 Monter broderirammen på maskinen, når applikationen er monteret. Tråd maskinen med broderitråd, sænk trykfodsløfterarmen, og tryk derefter på start/stop-knappen for at brodere applikationen.

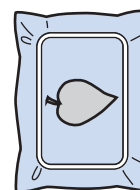

- 3** Færdiggør broderingen af den resterende del af mønsteret.

Brug af et rammemønster til fremstilling af en applikation

Du kan bruge rammemønstre af samme størrelse og form til at fremstille en applikation. Brodér ét mønster med lige sting og ét mønster med satinsting.

Metode 1

- 1** Vælg et rammemønster med lige sting. Brodér mønsteret på applikationsmaterialet, og klip det derefter omhyggeligt ud langs formens yderside.

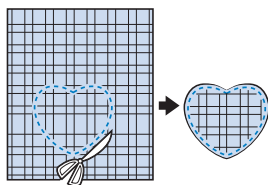
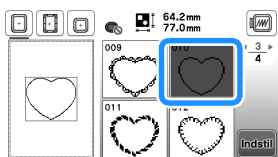

- 2** Brodér samme mønster på bundstoffet fra trin **1**. Kom et tyndt lag stoflim eller spraylim på bagsiden af den applikation, der blev fremstillet i trin **1**. Sæt applikationen på bundstoffet, så den passer med formen.

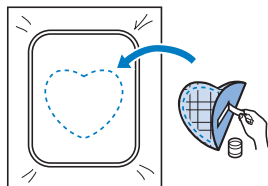

- 3** Vælg satinstingrammemønster af samme form som applikationen. Brodér over applikationen og bundstoffet fra trin **2** for at fremstille applikationen.

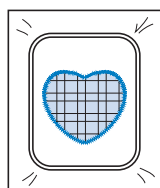
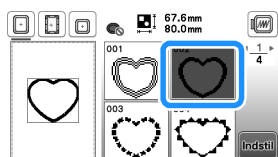

Metode 2

- 1** Vælg et rammemønster med lige sting, og brodér mønsteret på bundstoffet.

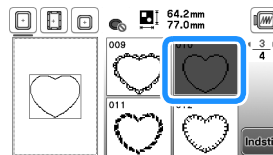

- 2** Læg applikationsstoffet over det mønster, du broderede i trin **1**, og brodér samme mønster på applikationsstoffet.

- Sørg for, at applikationsstoffet dækker den syede linje helt.

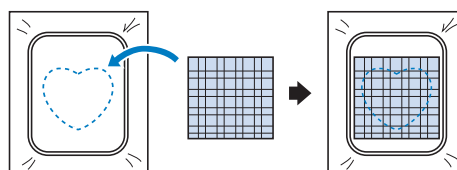

- 3** Fjern broderirammen fra broderienheden, og klip langs ydersiden af stingene i applikationsstoffet.

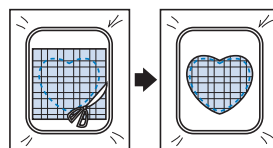

Bemærk

- Tag ikke stoffet ud af broderirammen for at klippe det. Du må heller ikke trække i eller skubbe til stoffet. Stoffet kan løsne sig i rammen.

- 4** Monter broderirammen på broderienheden igen.

- 5** Vælg satinstingrammemønster af samme form som applikationen, og brodér satinstingmønsteret for at fremstille en applikation.

- Skift ikke størrelse og position for mønsteret.

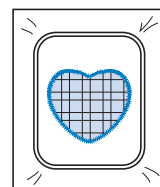
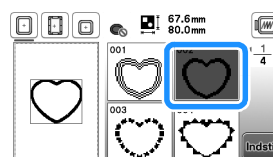

Delte broderimønstre

Du kan brodere delte broderimønstre, der er oprettet med PE-DESIGN ver. 7 eller senere. Ved delte broderimønstre deles broderimønstre, der er større end broderirammen, i flere afsnit, som kombineres til at danne et enkelt mønster, efter at hvert afsnit er broderet.

Se den brugsanvisning, der følger med PE-DESIGN ver. 7 eller senere, for at få oplysninger om oprettelse af delte broderimønstre og mere detaljerede brugsanvisninger.

1 Sæt USB-flashdrevet med det oprettede, delte broderimønster i, og vælg det delte broderimønster, der skal broderes.

- Se "Indlæsning af broderimønstre" på side 46 for yderligere oplysninger.

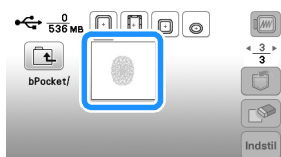

2 Vælg det afsnit **Aa**, der skal broderes, og tryk på ved **Indstil**.



- Vælg afsnittene i alfabetisk rækkefølge.

3 Tryk på ved **Redig. slut**, og tryk på ved **Brodering**.

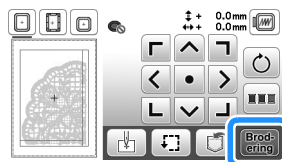

4 Tryk på start/stop-knappen for at brodere mønsterafsnittet.

5 Følgende displaybillede vises, når broderingen er færdig. Tryk på ved **OK**.

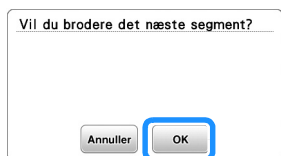

→ Der vises et displaybillede, så du kan vælge et afsnit af det delte broderimønster.

6 Gentag trin 2 til 5 for at brodere de resterende afsnit af mønsteret.

Redigering af mønstre (skærmen til mønsterredigering)

Når du har valgt et mønster i displaybilledet til valg af mønster, og du trykker på ved **Indstil**, vises displaybilledet til redigering af mønstre. Tryk på ved **OK** for at vende tilbage til det foregående displaybillede, når du har trykket på ved taster til redigering af mønsteret. Tryk på ved **Redig. slut** for at fortsætte til displaybilledet med broderiindstillinger og færdiggøre redigeringen.

! FORSIGTIG

- Når du har revideret mønsteret, skal du se i visningen af anvendelige broderirammer og bruge en egnet ramme. Hvis du bruger en broderiramme, der ikke er vist som tilgængelig til brug, kan trykfoden ramme rammen med risiko for tilskadekomst eller beskadigelse til følge.



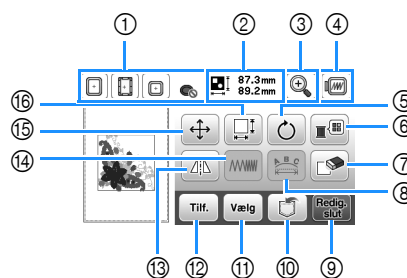

















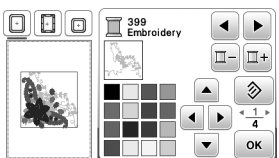



■ Displaybilledet til redigering af mønstre















Note

- Hvis tasten vises udtonet, kan du ikke bruge denne funktion sammen med det valgte mønster.

Nr.	Display		Forklaring
	Tastenaavn		
①		Broderiramme	Viser de broderirammer, der kan bruges (side 31).
②		Mønsterstørrelse	Viser størrelsen af hele det kombinerede mønster.
③		Tast til forstørrelse	Tryk på ved denne tast for at forstørre mønsteret i displaybilledet. Når mønsteret forstørres, vises . Tryk på ved disse taster for at flytte visningsområdet i displaybilledet i den pågældende retning, så det bliver nemt at se mønsterdetaljerne. Når du har trykket på ved OK for at anvende den valgte forstørrelse, kan du fortsætte med at redigere denne forstørrelse.









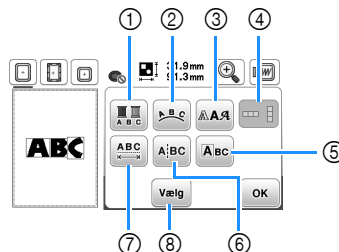





Nr.	Display	Forklaring
	Tastenavn	
④		Tryk på ved denne tast for at få vist det broderede billede. Tryk på ved   Tast til visning   for at vælge den anvendte ramme i visningen. <ul style="list-style-type: none"> : Stor broderiramme 18 cm x 13 cm (7 tommer x 5 tommer) : Magnetisk ramme (sælges separat) 18 cm x 10 cm (7 tommer x 4 tommer) : Mellem broderiramme (sælges separat med nogle modeller) 10 cm x 10 cm (4 tommer x 4 tommer) : Lille broderiramme (sælges separat med nogle modeller) 2 cm x 6 cm (1 tomme x 2-1/2 tommer) Tryk på ved  for at forstørre billedet af mønsteret.
	Rotationstast	
⑥		Tryk på ved denne tast for at ændre det viste mønsters farver.  Tryk på ved  eller  for at vælge trådmærke. Tryk på ved  eller  for at vælge den farve, du vil ændre. Tryk på ved  ,  ,  , eller tryk på ved farven på farvepaletten for at vælge en ny farve. Tryk på ved  for at vende tilbage til den oprindelige farve.
	Slettetast	
⑧		Tryk på ved denne tast for at få vist displaybilledet til redigering af skrifttype. (side 42)
⑨		Tryk på ved denne tast for at indlæse displaybilledet med broderiindstillinger. (side 43)
⑩		Tryk på ved denne tast for at gemme mønstre i maskinens hukommelse eller på et USB-flashdrev. Mønstre kan også overføres til en computer via en trådløs netværksforbindelse. (side 46)
⑪		Brug denne tast til at vælge en del af mønsteret til redigering, når et kombineret mønster er valgt. Det valgte mønster omgives af den røde boks.
	Tast til valg af mønster	
⑫		Tryk på ved denne tast for at tilføje endnu et broderimønster til det aktuelt viste mønster.
	Tast til tilføjelse	







Nr.	Display	Forklaring
	Tastenavn	
⑬		Tryk på ved denne tast for at spejlvende det valgte mønster vandret. Tast til vandret spejlvending
	Tast til stingtæthed	
⑮		Tryk på ved denne tast for at flytte mønsteret. Brug  til at flytte mønsteret i den retning, pilen viser. Tryk på ved  for at centrere mønsteret.
	Tast til flytning	
⑯		Tryk på ved denne tast for at ændre mønsterets størrelse.  : Forstørrer mønsteret proportionalt.  : Reducerer mønsteret proportionalt.  : Strækker mønsteret vandret.  : Reducerer mønsteret vandret.  : Strækker mønsteret lodret.  : Reducerer mønsteret lodret.  : Sætter mønsteret tilbage til dets oprindelige størrelse.  : Ændrer størrelsen af tegnmønstre.
	Størrelsestast	

■ Displaybilledet til redigering af skrifttype



Displaybilledet til redigering af skrifttype vises, når du trykker på ved  på displaybilledet til redigering af mønster.



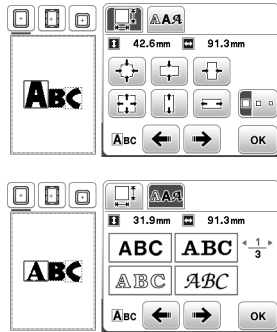

Nr.	Display	Forklaring
	Tastenavn	
①		Tryk på ved denne tast, hvis du vil ændre trådfarven tegn for tegn under tegnbrodering. Da maskinen stopper ved afslutningen af hvert tegn, ændres overtråden under broderingen. Tryk på ved tasten igen for at annullere indstillingen.
	Flerfarvetast	
②		Tryk på ved denne tast for at ændre konfigurationen af et tegnmønster. Når du vælger en bue (  ), skal du bruge  og  til at ændre buens grad.  : Gør buen fladere.  : Gør buen rundere. Når du vælger  ,  og  , skiftes der til  og  . Du kan forøge eller reducere hældningen. Tryk på ved  for at sætte tegnmønstret tilbage til dets oprindelige position.
	Opstillingstast	



Nr.	Display	Forklaring
	Tastnavn	
③		Tryk på ved denne tast for at ændre skrifttypen for de valgte tegn. Skrifttypen kan muligvis ikke ændres afhængig af den valgte skrifttype.
	Tast til skrifttype	
④		Tryk på ved denne tast for at skifte mellem lodret og vandret tekst. (kun skrifttypen Japanese)
	Tast til lodret/vandret tekst	
⑤		Tryk på ved denne tast for at redigere hvert tegn enkeltvist.
	Tast til redigering af tegn	
⑥		Tryk på ved denne tast for at dele teksten mellem tegn, så de kan redigeres separat.
	Tast til deling af tekst	
⑦		Tryk på ved denne tast for at ændre afstanden mellem tegnmønstre.
	Tast til tegnafstand	
⑧		Brug denne tast til at vælge en del af mønsteret til redigering, når et kombineret mønster er valgt. Det valgte mønster omgives af den røde boks. Hvis tasten til linjeskift blev brugt under indtastning af tekst, kan enkelte linjer vælges.
	Tast til valg	





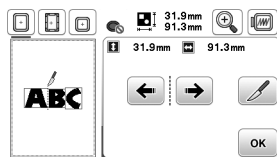

Når du trykker på ved , kan du vælge tegnet ved at bruge   til at ændre dets størrelse.

Når du trykker på ved , kan du vælge tegnet ved at bruge   til at ændre dets skrifttypen.

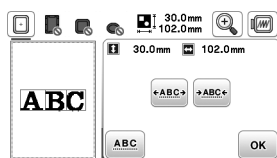



Brug   til at vælge, hvor mønsteret skal deles, og tryk derefter på ved  for at dele det. Delte mønstre kan ikke kombineres igen.









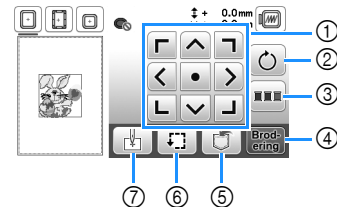

Tryk på ved   for at øge eller reducere afstanden mellem tegnene. Tryk på ved  for at sætte mønsteret tilbage til dets oprindelige udseende.

Redigering af mønstre (skærmen til broderiindstillinger)

Når du trykker på ved  i displaybilledet til redigering, vises displaybilledet med broderiindstillinger. Tryk på ved  for at fortsætte til displaybilledet for brodering, når du har redigeret mønsteret.

■ Displaybillede med broderiindstillinger



Nr.	Display	Forklaring
	Tastnavn	
①		Tryk på ved disse taster for at flytte mønsteret i den retning, pilen viser. (Tryk på ved centrumtasten for at få mønsteret tilbage til midten af broderiområdet.) (side 44)
	Tast til flytning	
②		Tryk på ved denne tast for at rotere hele mønsteret. Tryk på ved  for at sætte mønsteret tilbage til dets oprindelige position.
	Rotationstast	
③		Tryk på ved denne tast for at omarrangere stingsekvensen for kombinerede mønstre.
	Tasten Sortering af farver	
④		Tryk på ved denne tast for at gå til displaybilledet for broderi.
	Broderitast	
⑤		Tryk på ved denne tast for at gemme mønstre i maskinens hukommelse eller på et USB-flashdrev. Mønstre kan også overføres til en computer via en trådløs netværksforbindelse. (side 46)
	Hukommelsestast	
⑥		Tryk på ved denne tast for at kontrollere mønsterets position. (side 34)
	Prøvetast	
⑦		Tryk på ved denne tast for at flytte nålens startposition, så nålen justeres ind efter mønsterpositionen. (side 44)
	Tast til startpunkt	

Justering af mønstret og nålepositionen

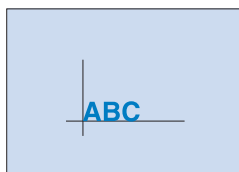

Eksempel: Sådan justeres nederste, venstre side af et mønster og nålepositionen

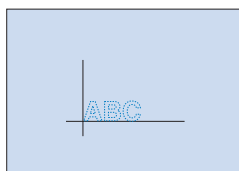

- 1 Afmærk broderiets startposition på stoffet som vist.



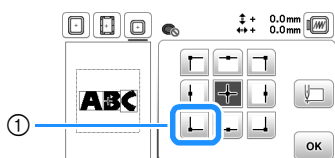

- 2 Tryk på ved .

- 3 Tryk på ved , og tryk på ved .



① Startposition

→ Nålepositionen flyttes til nederste, venstre hjørne i mønsteret (broderirammen flyttes, så nålen placeres korrekt).

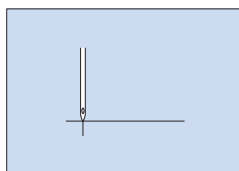
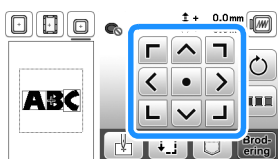

- 4 Brug  til at justere nålen og markeringen på stoffet, tryk på ved , og begynd at brodere mønsteret.





Brodering af sammenkædede tegn

Følg fremgangsmåden herunder for at brodere sammenkædede tegn i en enkelt række, når hele mønsteret går ud over broderirammen.

Eksempel: Sammenkædning af "DEF" til tegnene "ABC" ved hjælp af en broderiramme på 10 cm × 10 cm (4 tommer × 4 tommer) (sælges separat med nogle modeller)

- 1 Vælg tegnmønstrene for "ABC", og tryk derefter på ved  og .

- 2 Tryk på ved .

- 3 Tryk på ved , og tryk derefter på ved .

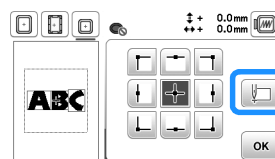

→ Nålen placeres i nederste, venstre hjørne af mønsteret. Broderirammen flyttes, så nålen placeres korrekt.

- 4 Tryk på ved .

- 5 Sænk broderifoden, og tryk på start/stop-knappen for at begynde at brodere.



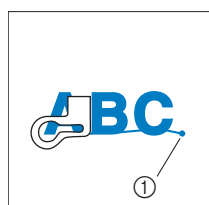



- 6 Fjern broderirammen, når tegnene er broderet, og trådene klippet, og tryk derefter på ved  for [Afsluttet brodering].

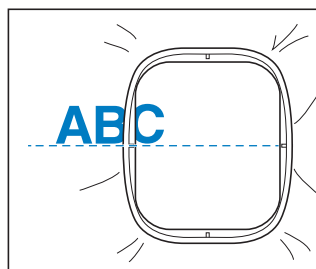



① Slutning på broderingen

- 7 Placer stoffet i broderirammen igen, så højre side af bogstavet "C" er delvist inde i broderirammen; vær omhyggelig, så bogstaverne forbliver lige og på linje. Monter derefter rammen igen, så den resterende del af tegnene ("DEF") kan broderes.

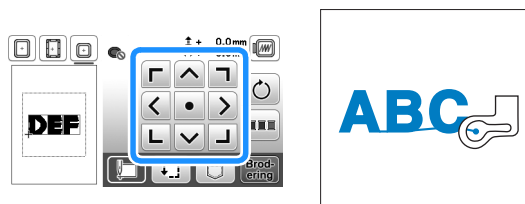

- 8 Tryk på ved  for at annullere de aktuelle tegnmønstre.
- 9 Vælg tegnmønstrene for "DEF", og tryk derefter på ved  og .
- 10 Tryk på ved .
- 11 Tryk på ved , og tryk derefter på ved .
→ Nålen placeres i nederste, venstre hjørne af mønsteret. Broderirammen flyttes, så nålen placeres korrekt.
- 12 Brug  til at justere nålen i forhold til slutningen af broderingen af det foregående mønster.



- 13 Tryk på ved .
- 14 Sænk broderifoden, og tryk på start/stop-knappen for at begynde at brodere de resterende tegnmønstre.





Sortering af trådfarve

Med denne funktion skal du skifte trådspolen et minimalt antal gange under broderingen af et kombineret mønster.

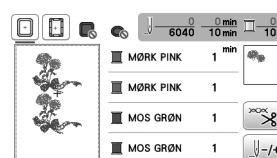
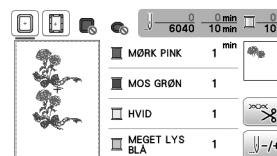
Inden du begynder at brodere, skal du trykke på ved  på displaybilledet med broderiindstillinger for at omarrangere broderirækkefølgen og sortere den efter trådfarver.



- 1 Tryk på ved .
* Tryk på ved  igen for at kontrollere de sorterede trådfarver.

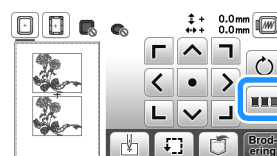

Broderifarverækkefølgen omarrangeres og sorteres efter trådfarve.

Tryk på ved  igen på displaybilledet med broderiindstillinger for at annullere farvesortering og brodere med den originale broderifarverækkefølge.

Bemærk

- Denne funktion fungerer ikke på overlappende design.

Sådan bruges maskinens hukommelsesfunktion

Lagring af broderimønstre

Du kan gemme broderimønstre, du har tilpasset, i maskinens hukommelse eller på et USB-flashdrev.

Du kan også overføre mønstrene til din computer via trådløst netværk.

Bemærk

- Sluk ikke maskinen, når displaybilledet [Lagring...] vises. Så mister du det mønster, du er ved at gemme.

- 1 Tryk på ved , når det mønster, du vil gemme, vises på displaybilledet til redigering af mønster eller displaybilledet med broderiindstillinger.

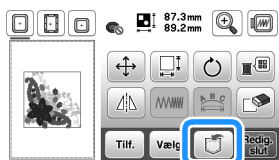

- 2 Sæt USB-flashdrevet direkte i maskinens USB-port, når du gemmer broderimønstret på et USB-flashdrev.

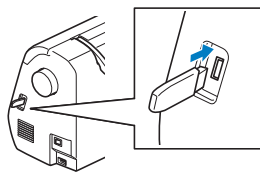

- 3 Tryk på ved den ønskede destination for at starte lagringen.

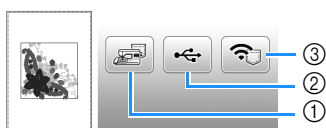

- ① Gem i maskinens hukommelse.
- ② Gem på USB-flashdrevet. Mønsteret gemmes i en mappe med navnet "bPocket".
- ③ Gem midlertidigt i den trådløse funktionslomme. Du kan læse den detaljerede procedure i manualen til PE-DESIGN (version 11 eller senere).
 - * Broderimønstre, der blev gemt i den trådløse funktionslomme, slettes fra lommen, når maskinen slukkes. Importer broderimønstrene til PE-DESIGN (version 11 eller nyere), inden maskinen slukkes.

Indlæsning af broderimønstre

Hent broderimønstre, der er gemt i maskinens hukommelse, på et USB-flashdrev eller overført via trådløst netværk.

- 1 Sæt USB-flashdrevet direkte i maskinens USB-port, når du indlæser broderimønstre fra et USB-flashdrev. Brug PE-DESIGN (version 11 eller nyere) til at hente mønsteret via trådløst netværk eller Design Database Transfer til at overføre mønstrene på forhånd. Læs mere om overførsel af broderimønstre i manualen til PE-DESIGN eller Design Database Transfer.

- 2 Tryk på ved .



- 3 Tryk på ved den ønskede destination, og vælg derefter det ønskede broderimønster.

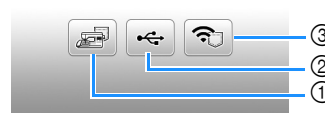

- ① Indlæs fra maskinens hukommelse.
- ② Indlæs fra et USB-flashdrev.
- ③ Hent broderimønstre, der er uploadet til den trådløse funktionslomme via trådløst netværk. Du kan læse den detaljerede procedure i manualen til PE-DESIGN (version 11 eller senere) eller Design Database Transfer.
 - * Broderimønstre, der blev uploadet via trådløst netværk, slettes fra maskinen, når maskinen slukkes. Gem mønstre i maskinens hukommelse, hvis det er nødvendigt. (side 46)

Note

- Hvis det broderimønster, der skal indlæses, ligger i en mappe på USB-flashdrevet, skal du trykke på ved tasten for denne mappe. Tryk på ved  for at vende tilbage til det foregående displaybillede.

4 Tryk på ved .



Note

- Tryk på ved følgende taster, når du gemmer et indlæst mønster.

1. Tryk på ved .

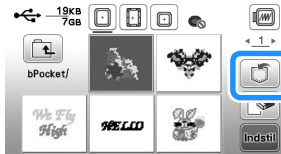

2. Tryk på ved tasten til den ønskede destination.

 : Gemmer i maskinen.

 : Gemmer på USB-flashdrevet.

 : Gemmer midlertidigt i den trådløse funktionslomme.

Når du gemmer mønstre, der er indlæst via USB eller trådløst netværk i maskinen, skal du trykke på ved .

- Når du trykker på ved , slettes det valgte broderimønster permanent.

Kapitel 3 TILLÆG

Pleje og vedligeholdelse

⚠ FORSIGTIG

- Tag netledningen ud inden rengøring af maskinen, ellers er der risiko for personskader.

Rengøring af LCD-displayet

Hvis LCD-displayets overflade er snavset, kan du forsigtigt tørre displayet af med en blød, tør klud.

Rengøring af maskinens overflade

Når du aftørresnavs fra maskinen, skal du vride en blød klud vædet i (lunkent) vand.

Efter rengøring af maskinen tørres den med en blød, tør klud.

Begrænsninger ved smøring

For at undgå skader på maskinen må brugeren må ikke smøre den.

Denne maskine blev fremstillet med den nødvendige tilførte oliemængde for at sikre korrekt drift, hvilket gør det unødvendigt at påføre olie periodisk.

Hvis der opstår problemer – hvis det f.eks. bliver svært at dreje håndhjulet, eller du hører en usædvanlig lyd – skal du stoppe med at bruge maskinen med det samme og kontakte nærmeste autoriserede Brother-forhandler eller det nærmeste autoriserede Brother-servicecenter.

Forholdsregler ved opbevaring af maskinen

Maskinen må ikke opbevares under nogen af de nedenstående betingelser, da der kan ske skader på maskinen, f.eks. rustdannelse forårsaget af kondensering.

- Udsat for ekstremt høje temperaturer
- Udsat for ekstremt lave temperaturer
- Udsat for ekstreme temperaturændringer
- Udsat for høj luftfugtighed eller damp
- Nær en flamme, et varmeapparat eller et klimaanlæg
- Udendørs eller udsat for direkte sollys
- Udsat for ekstremt støvede eller olierede omgivelser

💡 Bemærk

- Tænd maskinen, og brug den regelmæssigt for at forlænge dens levetid.
Hvis denne maskine stilles til opbevaring i længere tid uden at være i brug, kan det reducere dens effektivitet.

Rengøring af griberen

Hvis der samles trævler og støv i spolehuset, går det ud over symaskinens funktionsdygtighed. Derfor skal den rengøres regelmæssigt.

- 1 Tryk på  (nålepositions-knappen) for at hæve nålen.
- 2 Sluk for maskinen.
- 3 Træk netledningen ud af strømforsyningsstikket på højre side af maskinen.
- 4 Fjern nålen og broderifoden.
 - Se "Udskiftning af nålen" på side 23 og "Genmontering af broderifoden" på side 51 for at få flere oplysninger.
- 5 Afmonter broderienheden.
- 6 Tag spoledækslet af.
- 7 Tag stingpladedækslet af.

■ Hvis der er en skrue i stingpladedækslet

- 1 Fjern skruen i stingpladedækslet med den skiveformede skruetrækker.

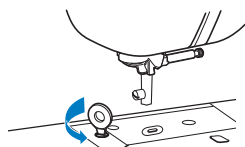

- 2 Tag fat i begge ender af stingpladedækslet, og træk det ind mod dig selv.

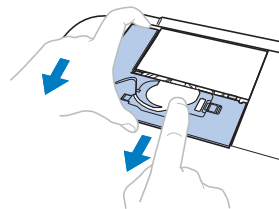

■ Hvis der ikke er en skrue i stingpladedækslet

- 1 Tag fat i begge ender af stingpladedækslet, og træk det ind mod dig selv.

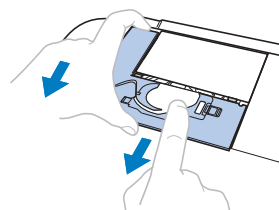

- 8 Tag fat i spolehuset, og træk det ud.

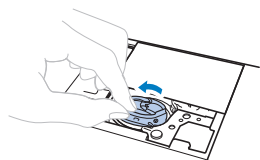

- 9 Fjern trævler og støv fra griberen, undertrådsensoren og i området omkring med børsten eller en støvsuger.

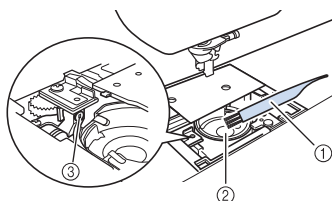

- ① Børste
- ② Løbering
- ③ Undertrådsensor

VIGTIGT

- Der må ikke påføres olie på spolehuset.

- 10 Sæt spolehuset i, så ▲-mærket på spolehuset er ud for maskinens ●-mærke.

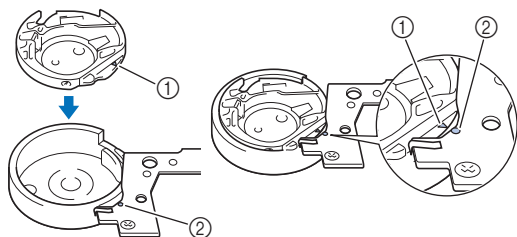

- Sæt ▲- og ●-mærket ud for hinanden.

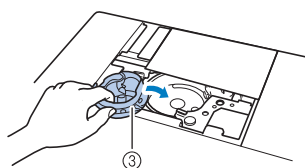

- ① ▲-mærke
- ② ●-mærke
- ③ Spolehus

- Kontrollér, at de angivne punkter flugter, før du monterer spolehuset.

- 11 Sæt tapperne på stingpladedækslet ind i stingpladen, og skub dækslet tilbage på plads. Sæt spoledækslet på igen.

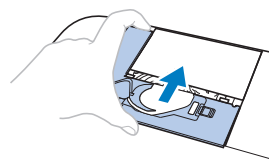

⚠ FORSIGTIG

- Brug aldrig et spolehus, der er ridset eller har en grat på huset. Ellers er der risiko for, at overtråden bliver filtret eller at nålen knækker og forårsager tilskadekomst. Et nyt spolehus kan fås ved henvendelse til nærmeste autoriserede Brother-servicecenter.
- Sæt spolehuset korrekt i, ellers kan nålen knække og forårsage tilskadekomst.

Berøringspanelet fungerer ikke

Hvis displayet ikke reagerer korrekt, når du trykker på en tast (maskinen udfører ikke funktionen eller udfører en anden funktion), skal du følge nedenstående trin for at foretage justeringer.

- 1 Hold fingeren på skærmen, sluk for strømmen på tænd/sluk-knappen, og tænd igen.



→ Justeringsdisplaybilledet for berøringspanelet vises.

- 2 Tryk på let på midten af hvert + i rækkefølgen 1 til 5.

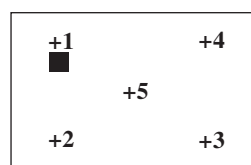



- 3 Sluk for strømmen, og tænd derefter igen.

Genmontering af broderifoden

⚠ FORSIGTIG

- Brug altid broderifoden til brodering. Ved brug af en anden broderifod kan nålen ramme broderifoden. Nålen kan knække med risiko for tilskadekomst til følge.

- 1 Tryk på  (nålepositions-knappen) en eller to gange for at hæve nålen.
- 2 Tryk på .
→ Displaybilledet ændres, og alle taster (undtagen ) og betjeningsknapper låses.
- 3 Løft trykfodsarmen.
- 4 Brug den medfølgende skruetrækker til at løsne broderifodens skrue, og fjern derefter broderifoden.

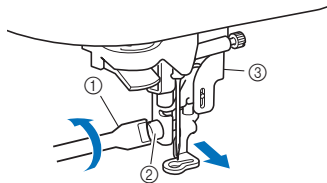

- 1 Skruetrækker
- 2 Broderifodens skrue
- 3 Broderifod

- 5 Hold broderifod "Q" med højre hånd som vist.
Hold fast i broderifoden ved at placere langefingeren rundt om armen bag på foden.

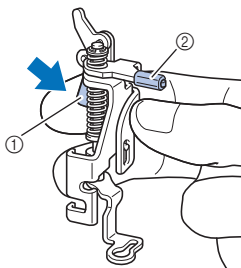

- 1 Arm
- 2 Broderifodsstang

- 6 Tryk armen på broderifod "Q" ind med fingeren, og placer broderifodsstangen over nåleskruen.

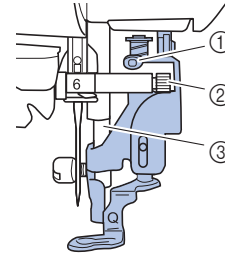

- 1 Broderifodsstang
- 2 Nåleskrue
- 3 Trykfodsstang

- 7 Fastgør broderifod "Q" ved hjælp af broderifodens skrue, og sørg for, at broderifod "Q" er lodret.

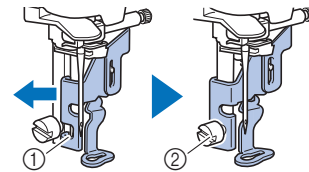

- 1 Monteringsåbning
- 2 Snap-on delens skrue

- 8 Hold broderifoden på plads med højre hånd, og brug den medfølgende skruetrækker til at stramme broderifodens skrue.

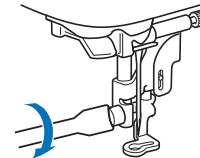

⚠ FORSIGTIG

- Brug den medfølgende skruetrækker til at stramme skruen godt fast på broderifoden. Hvis skruen er løs, kan nålen ramme trykfoden. Nålen kan knække med risiko for tilskadekomst til følge.

- 9 Tryk på  for at låse alle taster og knapper op.

Når tråden bliver filtret under spoleapparatets sæde

Hvis spolevindingen starter, når tråden ikke er ført korrekt under forspændingsskiven for spoleapparatets trådstyr, kan tråden blive filtret under spoleapparatets sæde.

⚠ FORSIGTIG

- Fjern ikke spoleapparatets sæde, selv hvis tråden bliver filtret under spoleapparatets sæde. Ellers er der risiko for tilskadekomst forårsaget af klipperen i spoleapparatets sæde. Fjern ikke skruen på spoleapparatets styrerulle, da maskinen kan tage skade. Du kan ikke vinde tråden af ved at fjerne skruen.

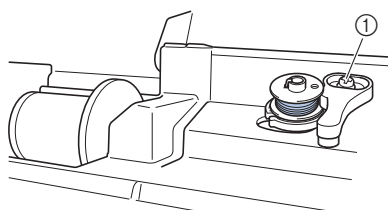

① Skruen på spoleapparatets styrerulle

- Stop spolevindingen.
- Klip tråden med en saks ved siden af spoleapparatets trådstyr.
- Skub spoleapparatets holder mod venstre, og tag spolen af holderen, og klip tråden, som er forbundet med spolen, så spolen kan fjernes helt fra holderen.
- Hold trådenden med venstre hånd, og vind tråden af i urets retning fra under spoleapparatets sæde med højre hånd som vist nedenfor.

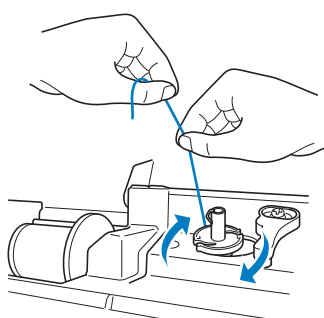

Fejlfinding

Hvis maskinen ikke længere fungerer korrekt, skal du kontrollere følgende mulige problemer, før du afgiver en serviceanmodning.

Du kan selv løse de fleste problemer. Hvis du har brug for yderligere hjælp, kan du finde de seneste ofte stillede spørgsmål og tip til fejlfinding på Brother support-websiden. Besøg os på <https://s.brother/cphaq/>.

Hvis problemet fortsætter, skal du kontakte en autoriseret Brother-forhandler eller det nærmeste autoriserede Brother-servicecenter.

Liste over symptomer

Kontrollér følgende, mulige problemer, før du afgiver en serviceanmodning. Hvis referencesiden er "*", skal du kontakte Brother-forhandleren eller nærmeste autoriserede Brother-servicecenter.

■ Klargøring

Symptom, årsag/afhjælpning	Reference
Nålen kan ikke trådes.	
Nålen står ikke i den korrekte position. <ul style="list-style-type: none"> Tryk på knappen "Nåleposition" for at hæve nålen. 	10
Nålen er ikke sat rigtigt i.	24
Nålen er drejet eller bøjet, eller spidsen er uskarp.	23
Trådningen af overtråden er forkert. Nåletråderarmen sænkes ikke, til den klikker.	21
Nåletråderkrogen er bøjet og føres ikke gennem nåleøj.	*
Nåletråderarmen kan ikke flyttes eller sættes tilbage til dens oprindelige placering.	*
Undertråden vinder ikke pænt på spolen.	
Tråden føres ikke korrekt igennem spoleapparatets trådstyr.	17
Tråden, der blev trukket ud fra spoleapparatets trådstyr, blev ikke vundet korrekt på spolen.	19
Den tomme spole blev ikke sat korrekt på pinden.	17
Undertråden blev vundet under spoleapparatets sæde, mens spolen blev vundet.	
Tråden blev ikke ført korrekt under forspændingsskiven på spoleapparatets trådstyr. <ul style="list-style-type: none"> Fjern eventuel filtret tråd, og vind derefter spolen. 	17
Undertråden kan ikke trækkes op.	
Spolen er ikke sat korrekt i.	19
Der vises intet på LCD-displayet.	
Der er ikke tændt for strømmen.	11
Netledningens stik er ikke sat ind i stikkontakten.	11
Der er kondens på LCD-displayet.	
Der er dannet kondens på LCD-displayet. <ul style="list-style-type: none"> Uklarheden forsvinder efter lidt tid. 	-

Symptom, årsag/afhjælpning	Reference
Betjeningstasterne reagerer ikke, eller reaktionen er for følsom.	
Du har handsker på, når du trykker på ved knapperne. Du trykker på ved knapperne med neglene. Du bruger en ikke-elektrostatisk berøringspen. Betjeningstasternes følsomhed er ikke indstillet til brugeren.	12, 14
Sylyset tænder ikke.	
[Lys] er indstillet til [OFF] i indstillingsdisplaybilledet.	13
Broderienheden virker ikke.	
Broderienheden er ikke monteret korrekt.	25
Kan ikke hente et broderimønster via trådløst netværk.	
Broderimønstre, der ikke kan bruges på denne maskine, kan ikke hentes. <ul style="list-style-type: none"> Kontrollér broderidataene og meddelelsen, der vises i programmet. 	-

■ Under brodering

Symptom, årsag/afhjælpning	Reference
Maskinen virker ikke.	
Der blev ikke trykket på start/stop-knappen.	34
Spoleapparatets holder er skubbet til højre.	17
Der er ikke valgt et mønster.	31
Trykfoden er ikke sænket.	34
Nålen knækker.	
Nålen er ikke sat rigtigt i.	24
Nåleskruen er ikke strammet.	24
Nålen er bukket eller bøjet.	23
Der bruges en forkert nål eller forkert tråd til det valgte stof.	23
Overtråden er for stram.	36
Trådspolen er monteret forkert.	17
Der er ridser omkring åbningen i stingpladen.	*
Der er ridser tæt på hullet i broderifoden.	*
Der er ridser på spolehuset.	*
Der blev ikke anvendt en spole, der er udviklet specielt til denne maskine.	17
Trådningen af overtråden er forkert.	21
Spolen er ikke sat korrekt i.	19
Broderifoden er monteret forkert.	51
Der er ikke påført afstivende materiale på det stof, der broderes.	27
Undertråden er ikke vundet korrekt.	17

Symptom, årsag/afhjælpning	Reference
Overtråden knækker.	
Maskinen er ikke trådet korrekt (der er brugt en forkert trådspoleholder, trådspoleholderen er løs, tråden fik ikke fat i nåletråderen osv.).	21
Der anvendes knudret eller filtret tråd.	-
Overtråden er for stram.	36
Tråden filtrer.	21
Nålen er drejet eller bøjet, eller spidsen er uskarp.	23
Nålen er ikke sat rigtigt i.	24
Der er ridser omkring åbningen i stingpladen.	*
Der er ridser tæt på hullet i broderifoden.	*
Der er ridser på spolehuset.	*
Der bruges en forkert nål eller forkert tråd til det valgte stof.	23
Der er ikke anvendt en spole, der er udviklet specielt til denne maskine.	17
Tråden er filtret på stoffets vrangside.	
Trådningen af overtråden er forkert.	21
Der bruges en forkert nål eller forkert tråd til det valgte stof.	23
Overtråden er for stram.	
Undertråden er ikke sat korrekt i.	19
Undertråden knækker.	
Spolen er ikke sat korrekt i.	19
Undertråden er ikke vundet korrekt.	17
En ridset spole anvendes.	19
Tråden filtrer.	21
Der er ikke anvendt en spole, der er udviklet specielt til denne maskine.	17
Stoffet rynker.	
Der er fejl i trådningen af over- eller undertråden.	17, 21
Trådspolen er monteret forkert.	17
Der bruges en forkert nål eller forkert tråd til det valgte stof.	23
Nålen er drejet eller bøjet, eller spidsen er uskarp.	23
Oversprungne sting	
Maskinen er ikke trådet rigtigt.	17, 21
Nålen er drejet eller bøjet, eller spidsen er uskarp.	23
Nålen er ikke sat rigtigt i.	24
Der har samlet sig støv eller trævler under stingpladen.	49
Broderer ikke	
Nålen er drejet eller bøjet, eller spidsen er uskarp.	23
Spolen er ikke sat korrekt i.	19
Trådningen af overtråden er forkert.	21

Symptom, årsag/afhjælpning	Reference
Hylende lyd under brodering	
Der sidder stumper af tråd fast i griberen.	49
Trådningen af overtråden er forkert.	21
Der er ikke anvendt en spole, der er udviklet specielt til denne maskine.	17
Der er nålehuller eller ridser fra friktion i spolehuset.	*
Nålen rammer stingpladen.	
Nåleskruen er løs.	24
Nålen er drejet eller bøjet, eller spidsen er uskarp.	23
Håndhjulet drejer ikke jævnt.	
Tråden er filtret i spolehuset.	*

■ Efter brodering



Symptom, årsag/afhjælpning	Reference
Trådspændingen er ikke korrekt.	
Trådningen af overtråden er forkert.	21
Spolen er ikke sat korrekt i.	19
Der bruges en forkert nål eller forkert tråd til det valgte stof.	23
Trådspændingen er indstillet forkert.	36
Undertråden er ikke vundet korrekt.	17
Nålen er drejet eller bøjet, eller spidsen er uskarp.	23
Der blev ikke anvendt en spole, der er udviklet specielt til denne maskine.	17
Broderimønsteret broderes ikke korrekt.	
Tråden er snoet.	21
Trådspændingen er indstillet forkert.	36
Stoffet er ikke lagt korrekt i rammen (stoffet er løst osv.).	28
Der er ikke brugt afstivende materiale. <ul style="list-style-type: none"> • Brug altid afstivende materiale, især til strækstof, lette stoffer, groftvævede stoffer eller stoffer, der ofte forårsager krympning af mønsteret. Kontakt Brother-forhandleren vedrørende det korrekte vlieseliner. 	27
Der var placeret ting i nærheden af maskinen, som broderiarmen eller broderirammen har ramt under brodering.	25
Materiale, der kommer ud af broderirammen, forårsager problemer. <ul style="list-style-type: none"> • Stræk stoffet på rammen igen, så det materiale, der kommer ud af broderirammen, ikke forårsager problemer, rotér mønsteret, og broder. 	27
Der broderes på tykt stof, og stoffet hænger ned fra bordet. <ul style="list-style-type: none"> • Ved brodering mens stoffet hænger ned fra bordet, hæmmes broderienhedens funktion. Støt stoffet under brodering. 	34
Stoffet sidder fast i noget. <ul style="list-style-type: none"> • Stop maskinen, og placér stoffet, så det ikke kan hænge fast i noget. 	–

Symptom, årsag/afhjælpning	Reference
Broderiarmen blev flyttet, mens broderirammen blev taget af eller monteret under brodering. <ul style="list-style-type: none"> • Hvis broderiarmen flyttes under processen, kan mønsteret blive justeret forkert. Vær forsigtig, når broderirammen afmonteres eller monteres. 	29
Det afstivende materiale er ikke påsat korrekt. Det er f.eks. mindre end broderirammen.	27
Broderimønsteret broderes ikke i en bestemt position.	
Stoffet er ikke placeret korrekt i broderirammen. <ul style="list-style-type: none"> • Brug broderiarket. 	28
Der er løkker på overfladen af stoffet under brodering.	
Trådspændingen er ikke indstillet korrekt.	36
Den broderiundertråd, der er beregnet til brug sammen med denne maskine, bruges ikke.	26

Fejlmeddelelser

Ved fejlbetjening vises der meddelelser og råd om betjening på LCD-displayet. Følg disse råd. Hvis du trykker på ved eller udfører betjeningen korrekt, mens fejlmeddelelsen vises, forsvinder meddelelsen.

	Fejlmeddelelser	Årsag/løsning													
1	Der opstod en fejlfunktion. Sluk for maskinen, og tænd den igen.	Denne meddelelse vises, hvis der opstår en fejlfunktion. Sluk maskinen, og tænd den igen. Hvis denne meddelelse fortsat vises, skal du kontakte Brother-forhandleren eller det nærmeste autoriserede Brother-servicecenter.													
2	Konfigurationen af karaktererne kan ikke ændres.	Denne meddelelse vises, når der er for mange tegn, og buet tegnkonfiguration ikke er mulig.													
3	Kan ikke genkende dataene for det valgte mønster. Dataene kan være ødelagt. Sluk maskinen, og tænd den igen.	Denne meddelelse vises, når du prøver at hente ugyldige mønsterdata. Kontrollér mønsterdataene, da det kan skyldes ét af følgende. <ul style="list-style-type: none"> Mønsterdataene er beskadiget. De data, du prøvede at hente, blev oprettet ved hjælp af en anden producents datadesignsystem. Sluk for maskinen, og tænd for den igen, så den vender tilbage til normal tilstand.													
4	Mængden af data er for stor for dette mønster.	Denne meddelelse vises, når de mønstre, du redigerer, optager for meget hukommelse, eller hvis du redigerer for mange mønstre for hukommelsen.													
5	Er det i orden at genindlæse og bruge tidligere hukommelse?	Denne meddelelse vises, hvis maskinen slukkes under brodering og derefter tændes igen. Tryk på ved <input type="button" value="OK"/> , så maskinen vender tilbage til den tilstand (mønsterposition og antal sting), den var i, da den blev slukket. Følg fremgangsmåden beskrevet i "Hvis tråden knækker, eller spolen løber tør for tråd under brodering" på side 36 for at justerer nålepositionen og brodere resten af mønsteret.													
6	Mønsteret går ud over ydersiden af broderirammen.	Denne meddelelse vises, når det valgte broderimønster er større end den broderiramme, der er valgt, når [Visn. broderiramme-identifikation] er indstillet til [ON]. Vælg en større ramme.													
7	Mønsteret går ud over ydersiden af broderirammen. Tilføj ikke yderligere tegn.	Denne meddelelse vises, når tegnmønsteret er for stort til, at det kan passe i broderirammen. Ændr størrelsen på tegnmønsteret, eller mønstrenes layout, så de passer til broderirammen. Vælg en større ramme, hvis [Visn. broderiramme-identifikation] er indstillet til [ON].													
8	Forebyggende vedligeholdelse anbefales.	Når denne meddelelse vises, anbefaler vi, at du indleverer din maskine hos en autoriseret Brother-forhandler eller nærmeste autoriserede Brother-servicecenter for et regelmæssigt vedligeholdelseseftersyn. Selv om denne meddelelse forsvinder, og maskinen fortsat fungerer, når du trykker på ved <input type="button" value="OK"/> , vises meddelelsen flere gange, indtil den korrekte vedligeholdelse udføres.													
9	Godkendelses- og krypteringsmetoderne, der anvendes af det valgte trådløse LAN's adgangspunkt/router, understøttes ikke af maskinen.	Godkendelses-/krypteringsmetoderne, der bruges af det valgte trådløse adgangspunkt/routeren, understøttes ikke af din maskine. For infrastrukturtilstand skal du ændre godkendelses- og krypteringsmetoderne for det trådløse adgangspunkt/routeren. Din maskine understøtter følgende godkendelsesmetoder: <table border="1" data-bbox="766 1635 1436 1892"> <thead> <tr> <th>Godkendelsesmetode</th> <th>Krypteringsmetode</th> </tr> </thead> <tbody> <tr> <td rowspan="2">WPA-Personal</td> <td>TKIP</td> </tr> <tr> <td>AES</td> </tr> <tr> <td rowspan="2">WPA2-Personal</td> <td>TKIP</td> </tr> <tr> <td>AES</td> </tr> <tr> <td rowspan="2">Åbent</td> <td>WEP</td> </tr> <tr> <td>Ingen (uden kryptering)</td> </tr> <tr> <td>Delt nøgle</td> <td>WEP</td> </tr> </tbody> </table> Hvis dit problem ikke er løst, kan det valgte SSID eller netværksindstillingerne være forkerte. Kontrollér indstillingerne for det trådløse netværk igen. (side 15) Se "Hvordan finder jeg de trådløse sikkerhedsoplysninger (SSID og netværksnøglen)" på side 57.	Godkendelsesmetode	Krypteringsmetode	WPA-Personal	TKIP	AES	WPA2-Personal	TKIP	AES	Åbent	WEP	Ingen (uden kryptering)	Delt nøgle	WEP
Godkendelsesmetode	Krypteringsmetode														
WPA-Personal	TKIP														
	AES														
WPA2-Personal	TKIP														
	AES														
Åbent	WEP														
	Ingen (uden kryptering)														
Delt nøgle	WEP														

	Fejlmeddelelser	Årsag/løsning
10	Undertråden er næsten brugt op.	Denne meddelelse vises, når der næsten ikke er mere undertråd tilbage. Selvom der kan broderes nogle få sting, når der trykkes på start/stop-knappen, skal der udskiftes med en vundet spole med det samme. Under brodering skal du trykke på  (knap til trådskifte) for at klippe trådene, løfte trykfoden, fjerne broderirammen og derefter udskifte spolen med en, der er vundet fuld med broderiundertråd.
11	Sikkerhedsanordningen er aktiveret. Er tråden filtret sammen?	Denne meddelelse vises, når spolen er vundet, og motoren låser, fordi tråden er filtret etc.
12	 Sikkerhedsanordningen er blevet aktiveret. Er tråden sammenfiltret? Er nålen bøjet?	Denne meddelelse vises, når motoren låser pga. filtret tråd eller andre årsager med relation til fremføring af tråden.
13	SSID og netværksnøgle er forkerte.	Sikkerhedsoplysningerne (SSID/netværksnøglen (adgangskoden)) er forkerte. Kontrollér SSID'et og sikkerhedsoplysningerne igen (netværksnøglen (adgangskoden)). (side 15) Se "Hvordan finder jeg de trådløse sikkerhedsoplysninger (SSID og netværksnøglen)" på side 57.
14	Det trådløse LAN's adgangspunkt/router blev ikke fundet.	Det trådløse adgangspunkt/routeren kan ikke findes. 1. Kontroller følgende 4 punkter. - Sørg for, at det trådløse adgangspunkt/routeren er tændt. - Flyt din maskine til et område, hvor ingen genstande kan blokere det trådløse netværkssignal, f.eks. metaldøre eller vægge, eller tætte på det trådløse adgangspunkt/routeren. - Placer midlertidigt din maskine knap 1 m (3,3 fod) fra det trådløse adgangspunkt, når du konfigurerer de trådløse indstillinger. - Hvis dit trådløse adgangspunkt/routeren bruger MAC-adressefiltrering, skal du bekræfte, at denne maskines MAC-adresse er tilladt i filteret. 2. Hvis du manuelt indtastede SSID'et og sikkerhedsoplysningerne (SSID/godkendelsesmetoden/krypteringsmetoden/netværksnøglen (adgangskoden)), kan oplysningerne være forkerte. Bekræft SSID'et og sikkerhedsoplysningerne igen, og indtast de korrekte oplysninger igen om nødvendigt. (side 15) Se "Hvordan finder jeg de trådløse sikkerhedsoplysninger (SSID og netværksnøglen)" på side 57.
15	De trådløse netværksoplysninger (godkendelsesmetode, krypteringsmetode, netværksnøgle) er forkerte.	De trådløse sikkerhedsoplysninger (godkendelsesmetoden/krypteringsmetoden/netværksnøglen (adgangskoden)) er forkerte. Find fejlmeddelelsen [Godkendelses- og krypteringsmetoderne, der anvendes af det valgte trådløse LAN's adgangspunkt/router, understøttes ikke af maskinen.] i tabellen, og bekræft de trådløse sikkerhedsoplysninger igen (godkendelsesmetoden/krypteringsmetoden/netværksnøglen (adgangskoden)). (side 15) Se "Hvordan finder jeg de trådløse sikkerhedsoplysninger (SSID og netværksnøglen)" på side 57.
16	Den trådløse indstilling er ikke aktiveret.	Den trådløse netværksindstilling er ikke aktiveret. Aktivér det trådløse netværk. (side 15)
17	Dette mønster kan ikke anvendes.	Denne meddelelse vises, når du prøver at indlæse et mønster, der ikke kan anvendes med denne maskine, f.eks. hvis dataene er beskadigede, eller hvis du prøver at kombinere delte mønstre.
18	Dette USB-medie kan ikke anvendes.	Denne meddelelse vises, når du prøver at bruge medier, der ikke er kompatible. Besøg vores websted (https://s.brother/cphaq/) for at få oplysninger om USB-medier, der kan bruges.
19	F**	Hvis fejlmeddelelsen [F**] vises på LCD-displayet, mens maskinen er i brug, virker maskinen muligvis ikke korrekt. Kontakt Brother-forhandleren eller det nærmeste autoriserede Brother-servicecenter.

Hvordan finder jeg de trådløse sikkerhedsoplysninger (SSID og netværksnøglen)

- 1) Du bør kigge i den dokumentation, der leveres sammen med dit trådløse adgangspunkt/routeren.
- 2) Standard-SSID'et (navnet på det trådløse netværk) kan være producentens navn eller modelnavnet.
- 3) Hvis du ikke kender sikkerhedsoplysningerne, skal du kontakte producenten af routeren, systemadministratoren eller internetudbyderen.
- 4) Nogle trådløse SSID'er og netværksnøgler (adgangskoder) skelner mellem store og små bogstaver. Nedskriv dine oplysninger korrekt.

* Netværksnøglen kan også beskrives som en adgangskode, sikkerhedsnøgle eller krypteringsnøgle.

* Hvis det trådløse adgangspunkt/routeren ikke udsender SSID'et, registreres SSID'et ikke automatisk. Du skal indtaste SSID'et manuelt.

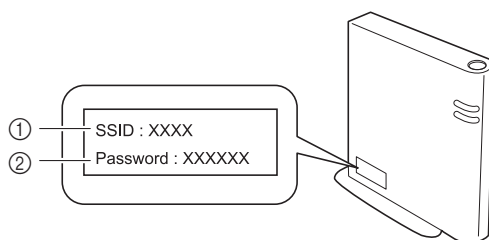

- ① SSID
- ② Netværksnøgle (adgangskode)

Specifikationer

Emne	Specifikation	
Maskinens mål	<ul style="list-style-type: none"> • 888-K80 ^{*1} 444 mm (B) × 241 mm (D) × 300 mm (H) (Ca. 17-15/32 tommer (B) × 9-16/32 tommer (D) × 11-13/16 tommer (H)) • 888-L80/L82 ^{*1} 444 mm (B) × 248 mm (D) × 300 mm (H) (Ca. 17-15/32 tommer (B) × 9-25/32 tommer (D) × 11-13/16 tommer (H)) 	
Maskinens vægt	Ca. 8,0 kg (ca. 17 lb)	
Maskinens mål med påsat broderienhed	598 mm (B) × 339 mm (D) × 300 mm (H) (Ca. 23-17/32 tommer (B) × 13-11/32 tommer (D) × 11-13/16 tommer (H))	
Maskinens vægt med påsat broderienhed	Ca. 10,0 kg (ca. 22 lb)	
Maks. broderehastighed	650 sting i minuttet	
Kompatible grænseflader	Trådløst LAN ^{*2}	
Hukommelse	Broderimønstre	Op til 1024 KB eller 20 broderimønstre (Op til 200.000 sting pr. mønster)
Datatyper	Broderimønstre ^{*3}	.pes .phc .dst .pen
Broderimønsterstørrelse	Maks. 180 mm × 130 mm (7-3/32 tommer × 5-1/8 tommer)	
Typer af USB-enheder/medier, der kan anvendes ^{*4}	Broderimønstre	Broderimønstre kan gemmes eller hentes fra et USB-flashdrev.

^{*1} Produktkoden er angivet på maskinens typeskilt.

^{*2} Den trådløse netværksforbindelse overholder IEEE 802.11 b/g/n-standarderne og bruger 2,4 GHz-frekvensen. Der understøttes ikke trådløse netværk konfigureret med WPA/WPA2 Enterprise.

Brug Design Database Transfer eller PE-DESIGN version 11 eller senere til overførsel af data fra din computer til maskinen. Besøg vores websted <https://s.brother/cnhkb/> vedrørende operativsystemer, der er kompatible med softwaren.

^{*3} Hvis du bruger andre data, end dem, der er gemt med vores datadesignsystemer eller denne maskine, kan maskinen fungere forkert. Når denne maskine bruges til at gemme en fil med et filtypenavn, gemmes den som en datafil .phc. .dst-data vises i displaybilledet med mønsterlisten efter filnavn (det faktiske billede kan ikke vises). Det fulde filnavn vises muligvis ikke afhængigt af antallet af tegn i filnavnet. Da Tajima-data (.dst) ikke indeholder specifikke trådfarveoplysninger, vises de med vores standardtrådfarverækkefølge. Kontrollér visningen, og skift trådfarver efter ønske.

^{*4} USB-flashdrev kan købes i almindelig handel, men visse USB-flashdrev kan ikke bruges sammen med denne maskine. Besøg vores websted <https://s.brother/cphaq/> for at få flere oplysninger.

* Vær opmærksom på, at nogle specifikationer kan ændres uden varsel.

Bemærk

- Vi anbefaler, at du bruger de 26 bogstaver i alfabetet (store og små bogstaver), tallene 0 til 9, “-” og “_” til navnet på filen/mappen.

VIGTIGT

- Når du bruger andre broderidata end vores originale mønstre, kan tråden knække, eller nålen knække eller bøjes, når der broderes med en for fin stingtæthed eller ved brodering af tre eller flere overlappende sting. I så tilfælde skal du bruge et af vores originale datadesignsystemer til redigering af broderidataene.

Opdatering af maskinens software

Maskinens software kan opdateres med et USB-flashdrev. Følg anvisningerne på Brother support-websiden og de trin, der er angivet nedenfor, for at downloade filen/filerne, når der findes et opdateringsprogram på vores websted på <https://s.brother/cphaq/>.

Når du bruger den trådløse funktion, vises opdateringsmærket på tasten til det trådløse netværk.

: Der findes opdateret software på vores websted. Opdater softwaren.

: Der findes ingen opdateret software. Versionsoplysninger kan kontrolleres på indstillingsskærmen. (side 14)

- 1 Tænd maskinen, mens du holder  (nålepositionsknappen) nede.

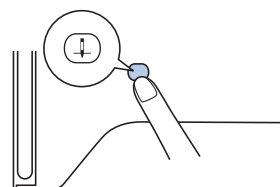

→ Følgende displaybillede vises.

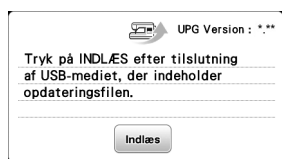

- 2 Sæt USB-flashdrevet ind i maskinens USB-port.

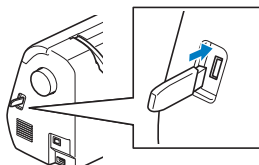

Bemærk

- Gem kun opdateringsfilen på USB-flashdrevet.

- 3 Tryk på ved  .

- Sluk ikke maskinen under opdateringen.

→ Når opdateringen er færdig, vises der en meddelelse som bekræftelse.

- 4 Tag USB-flashdrevet ud, og tænd og sluk for maskinen.

Stikordsregister

A

Applikation 39, 40

B

Betingelser for brug 4
 Betjeningsbip 13
 Broderi 25
 Broderiark 28
 Broderirammer 28, 29
 afmontering 30

D

Delte broderimønstre 41

F

Fejlfinding 52
 Fejlmeddelelser 55
 Funktion til automatisk trådclip 38

H

Hukommelse 46

I

Indlæsning 46

J

Justering af positionen 44

K

Klipning ved slut på farve 38
 Klipning ved springsting 38
 Klippe-/spændingstast 36

L

Lagring 46
 LCD-display 10, 12
 Lys 13
 Løbering 50

M

Medfølgende tilbehør 11
 Metaltråd 18, 22
 Montering af spole 19

N

Nål 23
 Nåleposition 13
 Nåletråder 22

O

Opdatering 59
 Overtråd 21, 26

R

Rengøring 49
 Rotér 42, 43

S

Skrifttype 32
 Sortering af trådfarve 45
 Spejlvending 42
 Spole 17
 Spoleapparatets trådstyr 17
 Spolehus 50
 Spolevinding 17
 Sprog 13
 Stingplade 9
 Stingpladedæksel 9, 49
 Stingtæthed 42
 Stof 27
 Strømforsyning 11
 Størrelse 42

T

Tegnafstand 43
 Tråd 26
 Trådfarvevisning 35
 Trådklipningsfunktion 38
 Trådløst LAN 15
 Trådnet 18
 Trådspoleholder 18
 Trådspænding 36

U

Udskiftning af trykfod 51
 Undertråd 17, 26

V

Vedligeholdelse 49
 Vlieseline 27









Der kan købes forskelligt ekstraudstyr separat.
Besøg vores websted <https://s.brother/cohkb/>.



Besøg os på <https://s.brother/cphaq/>, hvor du kan få supportoplysninger (instruktionsvideoer, ofte stillede spørgsmål) til dit Brother-produkt.



Sørg for at installere den nyeste software.
Der er en række funktionsforbedringer i den seneste version.



Brother SupportCenter er en mobilapp, der indeholder supportoplysninger til dit Brother-produkt.
Gå ind på Google Play™ eller App Store for at downloade appen.



Google Play™



App Store

Maskinen er kun godkendt til brug i det land, hvor den blev købt. Lokale Brother-virksomheder eller deres forhandlere vil kun yde support på maskiner, der er købt i deres egne lande.



Design Database Transfer er et dedikeret Windows-program til trådløs overførsel af broderidata fra en computer til maskinen. Dette program kan også bruges til at se og administrere broderidata.

Besøg os på <https://s.brother/cahke/> for at downloade programmet.