

Manuale di istruzioni

Macchina per cucire

Product Code (Codice prodotto): 888-J92

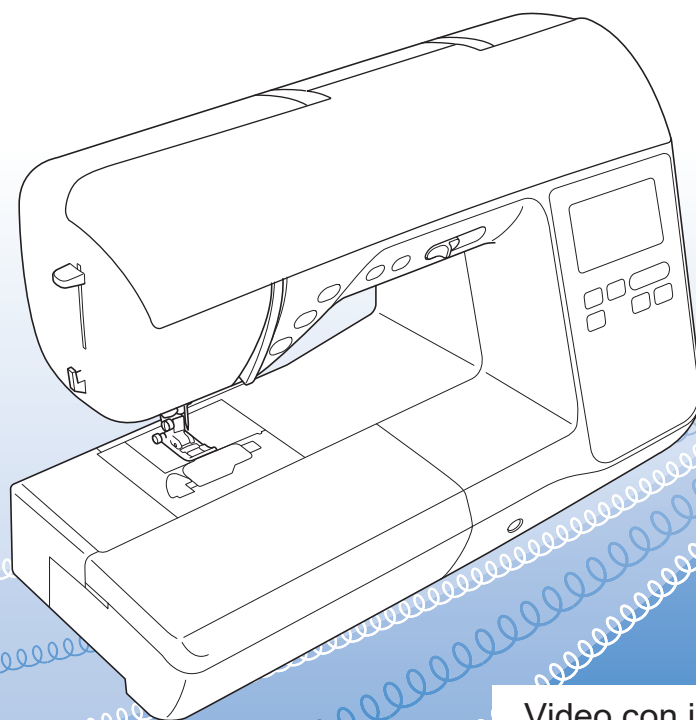

Video con istruzioni



<https://s.brother/cvhar/>

Leggere questo documento prima di utilizzare la macchina.

Si consiglia di conservare questo documento a portata di mano per un eventuale riferimento futuro.

INTRODUZIONE

Grazie per aver acquistato questa macchina. Prima di utilizzare la macchina leggere attentamente le "IMPORTANTI ISTRUZIONI DI SICUREZZA" e studiare questo manuale per il funzionamento corretto delle varie funzioni.

Dopo aver letto questo manuale, conservarlo in un luogo in cui sia facilmente accessibile per un eventuale riferimento futuro.

IMPORTANTI ISTRUZIONI DI SICUREZZA

Leggere queste istruzioni di sicurezza prima di provare a utilizzare la macchina.

PERICOLO

- Per ridurre il rischio di scosse elettriche

1 Scollegare sempre la macchina dalla presa elettrica immediatamente dopo l'uso, quando si esegue la pulizia, quando si effettua qualsiasi regolazione di servizio menzionata nel presente manuale o se si lascia la macchina incustodita.

AVVERTENZA

- Per ridurre il rischio di ustioni, incendi, scosse elettriche o lesioni personali.

2 Scollegare sempre la macchina dalla presa elettrica quando si esegue qualsiasi regolazione di servizio menzionata nel manuale di istruzioni.

- Per scollegare la macchina, portare la macchina sul simbolo "O" per spegnerla, quindi afferrare la spina per toglierla dalla presa elettrica. Non tirare il cavo.
- Collegare la macchina direttamente a una presa elettrica. Non utilizzare una prolunga.
- Scollegare sempre la macchina in caso di interruzione di corrente.

3 Pericoli elettrici:

- Questa macchina deve essere collegata a una presa elettrica CA che eroghi energia elettrica corrispondente ai dati di funzionamento riportati sulla targhetta. Non collegarla a una presa elettrica CC o a un inverter. In caso di dubbi sul tipo di presa elettrica di cui si dispone, contattare un elettricista qualificato.
- Questa macchina è approvata solo per l'utilizzo nel paese di acquisto.

4 Non azionare mai la macchina se il cavo o la presa sono danneggiati, se non funziona correttamente, se è caduta o danneggiata o se è stata bagnata. Restituire la macchina al rivenditore Brother autorizzato più vicino per far eseguire i controlli, la riparazione, le regolazioni elettriche o meccaniche.

- Quando la macchina non viene utilizzata o è in funzione, se si notano anomalie, come un odore, calore, scolorimento o deformazione, arrestare immediatamente la macchina e scollegare il cavo di alimentazione.
- Quando si trasporta la macchina, tenerla dal manico. Se si solleva la macchina da un altro punto si rischia di danneggiarla o di farla cadere, con conseguenti lesioni.
- Quando si solleva la macchina, prestare attenzione a non eseguire movimenti improvvisi o bruschi. In caso contrario, si rischiano lesioni personali.

5 Tenere sempre l'area di lavoro libera:

- Non azionare mai la macchina quando le aperture di ventilazione sono bloccate. Evitare l'accumulo di filamenti, polvere e tessuti sulle aperture di ventilazione della macchina e del pedale reostato.
- Non depositare oggetti sul pedale reostato.
- Non inserire mai oggetti estranei nelle aperture.
- Non utilizzare in luoghi in cui si utilizzano prodotti spray o dove si somministra ossigeno.
- Non utilizzare la macchina vicino a una sorgente di calore, come una stufa o un ferro da stiro; altrimenti la macchina, il cavo di alimentazione o il capo da cucire potrebbero bruciare provocando incendi o scosse elettriche.
- Non collocare la macchina su una superficie instabile, ad esempio un tavolo mobile o inclinato. In caso contrario si rischia che la macchina cada, con conseguenti lesioni.

6 Prestare particolare attenzione durante la cucitura:

- Prestare sempre particolare attenzione all'ago. Non utilizzare aghi piegati o danneggiati.
- Tenere le dita lontane da tutte le parti in movimento. Prestare particolare attenzione all'area circostante l'ago della macchina.

- Posizionare la macchina sul simbolo "O" per spegnerla quando si eseguono regolazioni nell'area dell'ago.
- Non utilizzare una placca ago scorretta o danneggiata, perché potrebbe causare la rottura dell'ago.
- Non tirare né spingere il tessuto durante la cucitura e seguire attentamente le istruzioni quando si esegue la cucitura a mano libera, in modo da non piegare l'ago e romperlo.

7 Questa macchina non è un giocattolo:

- Prestare estrema attenzione quando si utilizza la macchina vicino a bambini.
- Questo prodotto contiene parti piccole. Tenere il prodotto fuori dalla portata dei bambini per evitare un ingerimento accidentale delle parti piccole.
- Il sacchetto di plastica in cui è stata fornita la macchina deve essere tenuto fuori della portata dei bambini o smaltito. Non lasciare mai giocare i bambini con il sacchetto a causa del pericolo di soffocamento.
- Non utilizzare il taglia asole in altro modo diverso da quello per cui è stato progettato.
- Non utilizzare in ambienti esterni.

8 Per una maggiore durata:

- Utilizzare e riporre la macchina evitando luoghi esposti alla luce diretta del sole e con umidità elevata. Non utilizzare o collocare la macchina accanto a termosifoni, ferri da stiro, lampade alogene o altri oggetti caldi.
- Non utilizzare detergenti o solventi organici, come ad esempio diluenti, petrolio o alcol, per pulire la macchina. In caso contrario, si rischia di staccare o graffiare la finitura.
- Non lubrificare autonomamente la macchina per evitare di danneggiarla.
- Fare sempre riferimento al presente Manuale di istruzioni per sostituire o installare i vari gruppi, piedini premistoffa, aghi o altre parti in modo da garantire un'installazione corretta.

9 Per riparazioni o regolazioni:

- Se l'unità luminosa è danneggiata, occorre farla sostituire da un rivenditore Brother autorizzato.
- In caso di cattivo funzionamento o qualora si rendano necessarie regolazioni, in primo luogo controllare e regolare la macchina autonomamente seguendo la tabella per la risoluzione dei problemi riportata sul retro del Manuale di istruzioni. Se il problema non viene risolto, rivolgersi al più vicino rivenditore Brother autorizzato.

Utilizzare la macchina solo per l'uso previsto, come descritto nel manuale.

Utilizzare accessori consigliati dal produttore, come indicato nel presente manuale.

Il contenuto del manuale e le specifiche del prodotto sono soggetti a modifiche senza preavviso.

Per ulteriori informazioni sui prodotti e per gli aggiornamenti, visitare il nostro sito Web all'indirizzo www.brother.com

CONSERVARE QUESTE ISTRUZIONI

Questa macchina è destinata all'uso domestico.

PER GLI UTENTI IN PAESI DIVERSI DAI PAESI EUROPEI

Questa macchina non deve essere utilizzata da persone (compresi bambini) con deficit fisici, sensoriali o mentali o privi delle necessarie esperienze e conoscenze, salvo il caso in cui siano controllati o abbiano ricevuto istruzioni riguardo all'utilizzo della macchina da una persona responsabile della loro sicurezza. Fare attenzione ai bambini piccoli, onde evitare che giochino con la macchina.

PER GLI UTENTI NEI PAESI EUROPEI

Questo apparecchio può essere usato da bambini di almeno 8 anni e da persone con ridotte capacità fisiche, sensoriali o mentali, o con mancanza di esperienza e conoscenza, solo nel caso in cui siano controllati o che siano stati istruiti ad utilizzare l'apparecchio in tutta sicurezza e che siano consapevoli dei relativi rischi. I bambini non devono giocare con l'apparecchio. La pulizia e la manutenzione non devono essere effettuate da un bambino senza supervisione.

SOLO PER GLI UTENTI DI REGNO UNITO, IRLANDA, MALTA E CIPRO

IMPORTANTE

- In caso di sostituzione del fusibile della spina, utilizzare un fusibile approvato dall'ASTA per il BS 1362, cioè contrassegnato dal simbolo  .
- Ricollocare sempre il coperchio del fusibile. Non utilizzare mai spine senza il coperchio del fusibile.
- Se la presa elettrica disponibile non è adatta per la spina fornita con la macchina, è necessario contattare il rivenditore Brother autorizzato per ottenere il cavo corretto.

Condizioni d'uso

IMPORTANTE - LEGGERE CON ATTENZIONE:

Le presenti Condizioni d'uso ("Contratto") sono un contratto legale tra Brother Industries, Ltd. ("Società") e l'utente che disciplina l'uso da parte dell'utente stesso di qualsiasi Software, installato o messo a disposizione dalla Società, per l'uso con prodotti per cucito o artigianali ("Prodotto della Società"). Con il termine "Software" si intende qualsiasi e ogni tipo di dati di contenuto, di progettazione, formato dati, firmware del Prodotto della Società, applicazione per PC o per dispositivi mobili.

Utilizzando il Software e il Prodotto della Società, si ritiene che l'utente abbia accettato di essere vincolato dalle condizioni del presente Contratto. Se l'utente non accetta le condizioni del presente Contratto, la Società non è disposta a concedere la licenza del Software e all'utente non è consentito utilizzare il Software. Al Software potrebbero essere associate modifiche e integrazioni al presente Contratto.

Chiunque accetti il presente Contratto per conto di un'entità, garantisce alla Società di avere il diritto legale di stipulare un contratto legale vincolante per l'entità interessata.

Condizioni generali

1 Concessione di licenza.

- 1.1 Ai sensi del presente Contratto, con esso la Società concede all'utente una licenza personale, non esclusiva, non trasferibile e revocabile per utilizzare il Software esclusivamente all'interno del Prodotto della Società.
- 1.2 Il diritto dell'utente all'uso del Software è concesso in licenza, e non venduto, ed esclusivamente per l'uso da parte dell'utente ai sensi del presente Contratto. La Società e i suoi fornitori conservano ogni diritto, titolo e interesse relativamente al Software, inclusi, ma non solo, tutti i diritti di proprietà intellettuale a esso correlati.

2 Limitazioni

- 2.1 Salvo quanto esplicitamente dichiarato nel presente Contratto o secondo quanto richiesto da qualsiasi legge locale, l'utente si impegna a:
 - 2.1.1 non disassemblare, decompilare, decodificare, tradurre o altrimenti tentare di scoprire il codice sorgente del Software (inclusi i dati o i contenuti creati utilizzando il Prodotto della Società o software applicativo per la modifica dei contenuti; da qui in poi lo stesso varrà nella presente Clausola 2.);
 - 2.1.2 non creare opere derivate basate sulla totalità o su qualsiasi parte del Software;
 - 2.1.3 non distribuire, fornire o mettere a disposizione il Software in qualunque forma, in toto o in parte, a nessun'altra persona senza il previo consenso scritto della Società;

- 2.1.4 non copiare il Software, salvo il caso in cui tale copia sia incidentale al normale uso del Software con il Prodotto della Società o si renda necessaria ai fini del backup o della protezione operativa;
- 2.1.5 non cedere, noleggiare, concedere in sublicenza, prestare, tradurre, unire, adattare, variare, alterare o modificare, la totalità o qualsiasi parte del Software né permettere che il Software o qualsiasi sua parte venga combinata con o incorporata in qualsiasi altro programma;
- 2.1.6 aggiungere l'informativa sul copyright della Società e il presente Contratto a tutte le copie integrali e parziali del Software; e
- 2.1.7 non utilizzare il Software per qualsiasi scopo (incluso, ma non solo, l'uso con prodotti per cucito/artigianali o software non autorizzati) diverso da quello stabilito alla Clausola 1 del presente Contratto.

3 Nessuna garanzia

NELLA MISURA CONSENTITA DALLA LEGGE APPLICABILE, IL PRESENTE SOFTWARE È FORNITO ALL'UTENTE "COSÌ COM'È" SENZA GARANZIE O CONDIZIONI DI ALCUN TIPO, VERBALI O SCRITTE, ESPLICITE O IMPLICITE. LA SOCIETÀ RESPINGE IN PARTICOLARE QUALSIASI GARANZIA O CONDIZIONE IMPLICITA DI COMMERCIALIZZABILITÀ, QUALITÀ SODDISFACENTE, NON VIOLABILITÀ E/O IDONEITÀ A UN PARTICOLARE SCOPO.

4 Limitazione della responsabilità

- 4.1 LA SOCIETÀ NON SI ASSUME ALCUNA RESPONSABILITÀ NEI CONFRONTI DELL'UTENTE, DEI SUOI UTILIZZATORI FINALI O DI QUALSIASI ALTRA ENTITÀ PER QUALSIASI PERDITA DI PROFITTI, GUADAGNI, RISPARMI, DATI, INTERRUZIONE DELL'USO O DANNI CONSEGUENZIALI, INCIDENTALI, SPECIALI, PUNITIVI O INDIRETTI SUBITI DA DETTE PARTI (IN QUALSIASI AZIONE A RAGIONE O A TORTO), ANCHE SE LA SOCIETÀ È STATA INFORMATA DELLA POSSIBILITÀ DI TALI DANNI, DERIVANTI DA O CORRELATI A SOFTWARE, SERVIZIO DI ASSISTENZA O PRESENTE CONTRATTO. TALI LIMITAZIONI VALGONO NELLA MISURA MASSIMA CONSENTITA DALLA LEGGE APPLICABILE INDIPENDENTEMENTE DALL'EVENTUALE INSUCCESSO DELLO SCOPO ESSENZIALE DI QUALSIASI RIMEDIO LIMITATO.
- 4.2 INDIPENDENTEMENTE DALLA CLAUSOLA 3 O 4.1 DEL PRESENTE CONTRATTO, IL CONTRATTO NON PRETENDE DI ESCLUDERE O LIMITARE LA RESPONSABILITÀ DELLA SOCIETÀ PER DECESSO O LESIONI PERSONALI DERIVANTI DA NEGLIGENZA O LIMITARE I DIRITTI DEI CONSUMATORI PREVISTI PER LEGGE.

5 Rescissione

- 5.1 La Società avrà diritto a rescindere il presente Contratto in qualsiasi momento dando all'utente preavviso scritto nel caso in cui l'utente commetta una violazione sostanziale di una qualsiasi condizione del presente Contratto e non provveda a rettificare immediatamente tale violazione su richiesta della Società.
- 5.2 Alla rescissione, indipendentemente dal motivo, tutti i diritti concessi all'utente ai sensi del presente Contratto cesseranno e l'utente dovrà cessare tutte le attività autorizzate dal presente Contratto e immediatamente eliminare o disinstallare il Software da tutte le apparecchiature informatiche in suo possesso ed eliminare e distruggere tutte le copie del Software o delle relative opere derivate in suo possesso. In aggiunta a quanto precedentemente dichiarato, l'utente dovrà eliminare tutti i dati di contenuto o di progettazione creati dall'utente stesso partendo dal Prodotto della Società in suo possesso.

6 Condizioni varie

- 6.1 L'utente non dovrà esportare o riesportare il Software o qualsiasi copia o adattamento dello stesso in violazione di qualsiasi legge o norma applicabile.
- 6.2 L'utente non dovrà cedere la totalità o qualsiasi parte del presente Contratto a terzi o alcun interesse nel Contratto stesso senza il previo consenso scritto della Società. Eventuali cambiamenti di controllo o riorganizzazione dell'utente a seguito di fusioni, vendite di beni o azioni verrà ritenuta una cessione ai sensi del presente Contratto.
- 6.3 L'utente conviene che qualsiasi violazione del presente Contratto arrecherà alla Società un danno irreparabile per il quale il solo rimborso in denaro risulterebbe inadeguato e che la Società avrà diritto a perseguire provvedimenti equitativi in aggiunta a qualsiasi rimedio a sua disposizione ai sensi del presente Contratto o di legge senza impegno, altra garanzia o prova dei danni.
- 6.4 Se verrà dichiarata o stabilita la nullità o inapplicabilità di qualsiasi disposizione del presente Contratto da parte di un tribunale della giurisdizione competente, tali disposizioni saranno separabili e indipendenti dalle altre disposizioni del presente Contratto e non pregiudicheranno la validità delle altre disposizioni e dell'intero Contratto.
- 6.5 Il presente Contratto, unitamente a tutti gli allegati in esso menzionati, costituiscono l'intero contratto tra le parti relativamente all'oggetto del contratto stesso e sostituiranno tutte le proposte, verbali e scritte, tra le parti su detto oggetto.
- 6.6 Se la Società non insiste che l'utente ottemperi i suoi obblighi ai sensi del presente Contratto, o se la Società non fa rispettare qualsiasi diritto nei confronti dell'utente, o se la Società ritarda nel farlo, non significa che la Società abbia rinunciato a qualsiasi diritto nei confronti dell'utente e che l'utente non debba ottemperare tali obblighi. Se la Società deroga a un'inadempienza dell'utente, essa lo farà solo per iscritto e ciò non significa che la Società derogherà automaticamente a eventuali inadempimenti future dell'utente.

- 6.7 Questo Contratto è disciplinato dalle leggi del Giappone e i tribunali giapponesi avranno giurisdizione esclusiva relativamente al presente Contratto salvo per quanto riguarda l'applicazione, nel qual caso la giurisdizione dei tribunali giapponesi sarà non esclusiva.
- 6.8 La Società potrà aggiornare il presente Contratto nei seguenti casi: A) in caso di modifiche apportate a beneficio degli utenti, oppure B) in caso di aggiornamenti al Contratto opportuni, ragionevoli e non in contrasto con le finalità del Contratto stesso. La Società comunicherà e darà l'opportunità agli utenti di esaminare eventuali modifiche o aggiornamenti sostanziali al Contratto, pubblicando un avviso sul sito Web della Società o su un sito Web specificato dalla Società almeno 30 giorni prima che il Contratto entri in vigore. Una volta che il Contratto entra in vigore, se gli utenti continuano a utilizzare il software, vi saranno vincolati.

SEGNO DI AVVERTENZA

■ Accessorio tagliacuci (venduto separatamente con alcuni modelli)

La seguente etichetta di avvertenza riguarda l'accessorio tagliacuci. Non toccare le lame o la forcella di collegamento mentre si cuce, onde evitare danni all'attrezzatura o lesioni personali. Fare riferimento a "Cucitura di punti soprabbitto con la taglierina laterale (venduta separatamente con alcuni modelli)" a pagina 46.

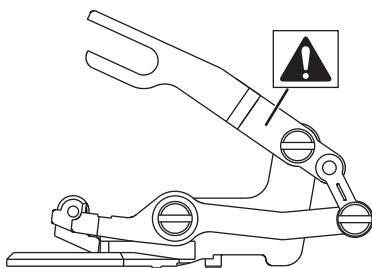

NOTE SULLE LICENZE OPEN SOURCE

Questo prodotto comprende software open source. Per visualizzare le note sulle licenze open source, andare alla sezione dedicata al download dei manuali sulla home page del modello in uso del sito web di supporto Brother all'indirizzo <https://s.brother/cphar/>.

MARCHI

I marchi e nomi dei prodotti che compaiono sui prodotti Brother, sui relativi documenti e su eventuali altri materiali sono tutti marchi o marchi registrati delle rispettive società.

COPYRIGHT E LICENZA

Questo prodotto include software sviluppato dal seguente fornitore:

©2008 Devicescape Software, Inc.

SOMMARIO

Capitolo 1 PREPARAZIONE 7

Nomi delle parti della macchina.....	7
Accessori in dotazione.....	9
Accensione/spengimento della macchina.....	10
Funzionamento del display LCD.....	11
Visualizzazione del display LCD.....	11
Schermata delle impostazioni.....	13
Regolazione della sensibilità di input dei tasti operativi.....	14
Avvolgimento/Installazione della spolina.....	14
Avvolgimento della spolina.....	14
Installazione della spolina.....	17
Infilatura superiore.....	18
Infilatura del filo superiore.....	18
Estrazione del filo spolina.....	21
Combinazioni tessuto/filo/ago.....	22
Sostituzione dell'ago.....	23
Controllo dell'ago.....	23
Sostituzione dell'ago.....	23
Sostituzione del piedino premistoffa.....	24
Sostituzione del piedino premistoffa.....	24
Rimozione e montaggio del supporto del piedino premistoffa.....	25

Capitolo 2 NOZIONI DI BASE SULLA CUCITURA 27

Cucitura.....	27
Tipi di punto.....	27
Cucitura di base.....	27
Combinazione di punti.....	29
Cucitura di punti di fermatura/rinforzo.....	30
Cucitura automatica di punti di fermatura/rinforzo.....	30
Taglio automatico del filo.....	32
Impostazione di larghezza punto/lunghezza punto/"L/R Shift (Spostamento SX/DX)".....	32
Regolazione della tensione del filo.....	33
Suggerimenti utili per la cucitura.....	34
Suggerimenti per la cucitura.....	34
Cucitura di un margine di cucitura uniforme.....	35
Cucitura di vari tessuti.....	36
Sollevamento e abbassamento del piedino premistoffa senza usare le mani.....	38

Capitolo 3 PUNTI VARI 39

Tabella dei punti.....	39
Punti utili.....	45
Punti soprappiùto.....	45
Punti orlo invisibile.....	48
Cucitura dell'asola.....	49
Cucitura di bottoni.....	52
Cucitura di cerniere.....	53
Cucitura di cerniere/cordoncini.....	54
Punti per applicazioni, patchwork e trapuntatura.....	55
Altre applicazioni di cucitura.....	60
Esecuzione di punti scalati.....	65
Regolazioni.....	66
Utilizzo della funzione di memoria.....	67
Salvataggio di punti.....	67
Recupero di punti.....	68
MY CUSTOM STITCH (PUNTI PERSONALIZZATI).....	68

Capitolo 4 APPENDICE 71

Cura e manutenzione.....	71
Pulizia del display LCD.....	71

Pulizia della superficie della macchina.....	71
Limitazioni alla lubrificazione.....	71
Precauzioni per la conservazione della macchina.....	71
Pulizia della guida del crochet.....	71
La tastiera a sfioramento non funziona correttamente.....	72
Risoluzione dei problemi.....	73
Tensione del filo superiore aumentata.....	73
Filo ingarbugliato sul rovescio del tessuto.....	73
Tensione del filo non corretta.....	74
Tessuto incastrato nella macchina e impossibile da rimuovere.....	74
Se il filo si ingarbuglia sotto l'alloggiamento dell'avvolgitore spolina.....	76
Elenco dei sintomi.....	77
Messaggi di errore.....	80
Specifiche.....	81
Aggiornamento del software della macchina.....	82
Indice.....	83

Capitolo 1 PREPARAZIONE

Nota

- Installare il software più aggiornato. Fare riferimento a "Aggiornamento del software della macchina" a pagina 82.

Nomi delle parti della macchina

Parti principali

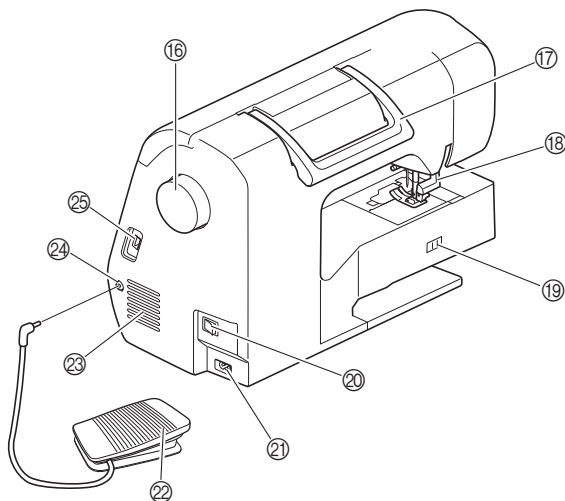
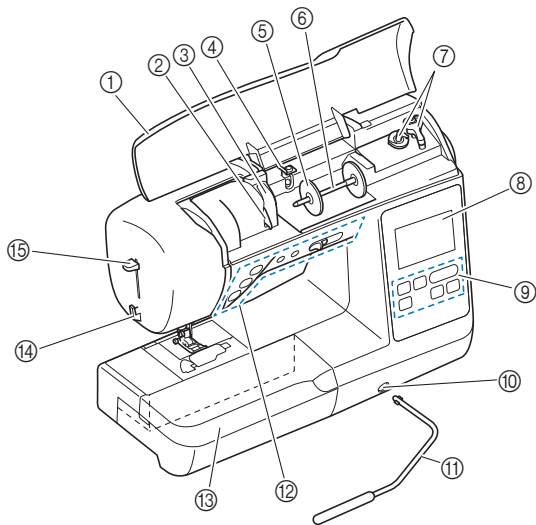

- ① Coperchio superiore
- ② Placca guidafile (pagina 15)
- ③ Coperchio del guidafile
- ④ Guida filo dell'avvolgitore della spolina e disco di pretensionamento (pagina 16)
- ⑤ Fermo per rocchetto (pagina 15)
- ⑥ Portarocchetto (pagina 15)
- ⑦ Avvolgitore spolina (pagina 14)
- ⑧ LCD (display a cristalli liquidi) (pagina 11)

- ⑨ Pannello operativo (pagina 9)
- ⑩ Fessura di montaggio per ginocchiera alzapiedino (pagina 38)
- ⑪ Ginocchiera alzapiedino (pagina 38)
- ⑫ Pulsanti di funzionamento e regolatore della velocità di cucitura (pagina 8)
- ⑬ Prolunga base piana (pagina 9, pagina 34)
- ⑭ Tagliafile (pagina 20)
- ⑮ Leva dell'infilata ago (pagina 20)
- ⑯ Volantino
Ruotare il volantino verso di sé (senso antiorario) per alzare e abbassare l'ago e cucire un punto.
- ⑰ Manico
Tenere la macchina dal manico durante il trasporto.
- ⑱ Leva del piedino premistoffa
Alzare e abbassare la leva del piedino premistoffa per sollevare e abbassare il piedino premistoffa.
- ⑲ Interruttore della posizione della griffa di trasporto
Utilizzare quando si abbassano le griffe di trasporto per la Trapuntatura a mano libera (free motion)* o la cucitura di bottoni e quando si sollevano le griffe di trasporto. (pagina 52) Quando le griffe di trasporto sono abbassate, riportarle alla posizione sollevata originale al termine della cucitura. Le griffe di trasporto sono sollevate quando la macchina inizia a cucire.
* Il piedino premistoffa per la Trapuntatura a mano libera (free motion) è venduto separatamente con alcuni modelli.
- ⑳ Interruttore generale (pagina 10)
- ㉑ Presa di alimentazione (pagina 10)
- ㉒ Pedale reostato (pagina 28)
- ㉓ Fessure di ventilazione
Le fessure di ventilazione consentono la circolazione dell'aria intorno al motore. Non coprire le fessure di ventilazione durante l'utilizzo della macchina.
- ㉔ Presa per pedale reostato (pagina 28)
- ㉕ Porta USB (per un'unità Flash USB) (pagina 67)

IMPORTANTE

- Non inserire dispositivi diversi da un'unità Flash USB nella porta USB. Qualsiasi dispositivo diverso potrebbe danneggiare la macchina.



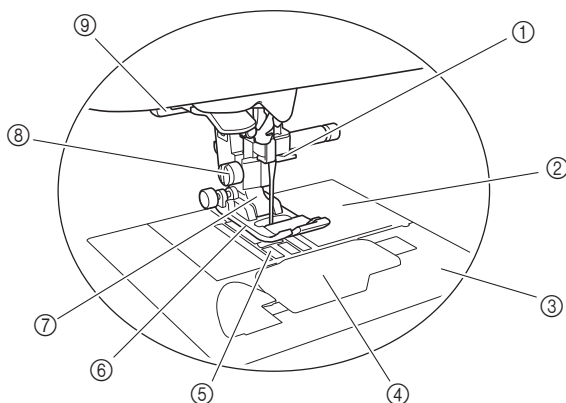

■ Sezione ago e piedino premistoffa

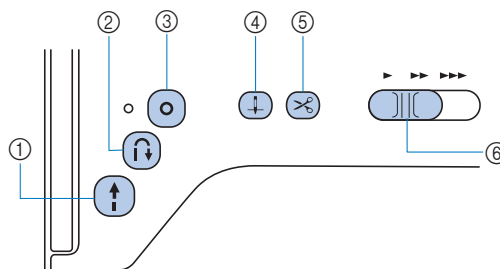

- ① Guida filo della barra dell'ago (pagina 19)
- ② Placca ago (pagina 35)
- ③ Coperchio placca ago (pagina 17)
- ④ Sportello della spolina/cestello della spolina (pagina 17, pagina 72)
- ⑤ Griffa di trasporto
La griffa di trasporto alimenta il tessuto nella direzione di cucitura.
- ⑥ Piedino premistoffa
Il piedino premistoffa esercita una pressione costante sul tessuto durante la cucitura. Montare il piedino premistoffa adatto al punto selezionato.
- ⑦ Supporto del piedino premistoffa (pagina 25)
- ⑧ Vite del supporto del piedino premistoffa (pagina 25)
- ⑨ Leva per asole (pagina 50)

■ Pulsanti di funzionamento



- ① **Pulsante "Avvio/Stop"** 
Premere il pulsante "Avvio/Stop" per avviare o arrestare la cucitura.
Il pulsante cambia colore in base alla modalità di funzionamento della macchina.
 - Verde: la macchina è pronta per cucire o sta cucendo.
 - Rosso: la macchina non può cucire.
 - Arancione: la macchina sta avvolgendo il filo della spolina, oppure l'albero avvolgitore della spolina si sposta verso il lato destro.
- ② **Pulsante "Punto di fermatura"** 
Premere il pulsante "Punto di fermatura" per cucire punti di fermatura o di rinforzo a seconda del punto selezionato. (pagina 30)
- ③ **Pulsante "Punto di rinforzo"** 
Premere il pulsante "Punto di rinforzo" per cucire ripetutamente un punto singolo e una fermatura. (pagina 30)
Per i punti con caratteri/punti decorativi, premere questo pulsante per terminare con un punto completo anziché a metà. Il LED accanto al pulsante si accende automaticamente durante la cucitura del punto e si spegne al termine della cucitura.
- ④ **Pulsante "Posizione ago"** 
Premere il pulsante "Posizione ago" per alzare o abbassare l'ago. Premendo due volte il pulsante si cuce un punto.
- ⑤ **Pulsante "Taglio del filo"** 
Premere il pulsante "Taglio del filo" dopo aver arrestato la cucitura per tagliare entrambi i fili superiore e della spolina.
- ⑥ **Regolatore della velocità di cucitura**
Far scorrere il regolatore della velocità di cucitura per regolare la velocità di cucitura. Non è possibile regolare la velocità di cucitura durante la cucitura di punti decorativi.

■ Pannello operativo e tasti operativi

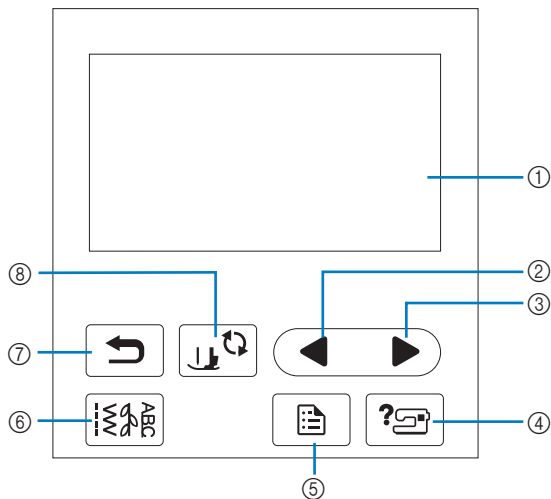

- ① **LCD (display a cristalli liquidi) (tastiera a sfioramento)**
Vengono visualizzati le impostazioni dei ricami e i messaggi. Toccare i tasti visualizzati sul display LCD per eseguire le operazioni.
Per i dettagli fare riferimento a “Funzionamento del display LCD” a pagina 11.
- ② **Tasto Pagina precedente** ◀
Visualizza la schermata precedente se ci sono voci che non vengono visualizzate sul display LCD.
- ③ **Tasto Pagina successiva** ▶
Visualizza la schermata successiva se ci sono voci che non vengono visualizzate sul display LCD.
- ④ **Tasto Guida** ⓘ
Toccare per ricevere aiuto sull'utilizzo della macchina.
- ⑤ **Tasto Impostazioni** ⚙
Toccare per impostare la posizione di arresto dell'ago, il suono del segnale acustico, ecc.
- ⑥ **Tasto Punti utili** 📄
Toccare per cucire un punto utile o un punto decorativo.
- ⑦ **Tasto Indietro** ↶
Toccare per tornare alla schermata precedente.
- ⑧ **Tasto Sostituzione ago/piedino premistoffa** ⏸
Toccare questo tasto prima di sostituire l'ago, il piedino premistoffa, ecc. Questo tasto blocca tutte le funzioni di tasti e pulsanti (eccetto ⏸) per evitare il funzionamento della macchina.

💡 Nota

- I tasti operativi della macchina sono sensori tattili capacitivi. Premere i tasti toccandoli direttamente con il dito.
- Poiché la risposta dei tasti operativi è diversa a seconda dell'utente, regolare l'impostazione per “Regolazione della sensibilità di input dei tasti operativi” a pagina 14.
- Quando si utilizza una penna a contatto elettrostatica, verificare che la punta sia di almeno 8 mm. Non utilizzare penne a contatto con punta sottile o forma particolare.

Accessori in dotazione

Per gli accessori in dotazione della macchina, fare riferimento al foglio aggiuntivo “Accessori in dotazione”.

Tirare la parte superiore della prolunga base piana per aprire la scatola accessori.

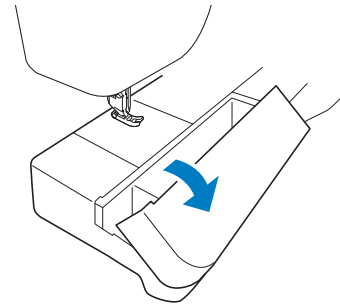

Un vano accessori per piedini premistoffa si trova nella scatola accessori della prolunga base piana.

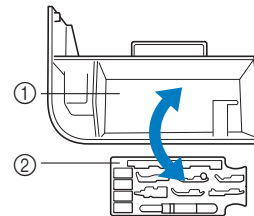

- ① Vano della prolunga base piana
② Vano accessori per piedini premistoffa

Accensione/spengimento della macchina

⚠ AVVERTENZA

- Utilizzare soltanto corrente derivante da una presa standard per uso domestico. L'uso di sorgenti di alimentazione diverse può provocare rischi di incendio, scossa elettrica o danni alla macchina.
- Non toccare la spina con le mani umide. Ci sono rischi di scossa elettrica.
- Assicurarsi che le spine del cavo di alimentazione siano inserite correttamente nella presa elettrica e nella presa per il cavo di alimentazione sulla macchina. In caso contrario, ci sono rischi di incendio o di scossa elettrica.
- Spegnerla macchina e scollegare la spina nelle seguenti situazioni:
 - Quando si lascia incustodita la macchina
 - Dopo aver utilizzato la macchina
 - Se si verifica un'interruzione di corrente durante l'uso
 - Quando la macchina non funziona in modo corretto a causa di un collegamento errato o di un avvenuto scollegamento
 - Durante temporali con scariche elettriche

⚠ ATTENZIONE

- Utilizzare solo il cavo di alimentazione fornito in dotazione con la macchina. In caso contrario, ci sono rischi di incendio o di scossa elettrica.
- Non utilizzare cavi di prolunga o adattatori multipresa con altre apparecchiature collegate contemporaneamente. Ci sono rischi di incendio o di scossa elettrica.
- Prima di scollegare la macchina dalla presa di corrente, spegnere sempre l'interruttore generale della macchina. Per scollegare il cavo dalla presa elettrica, afferrare sempre la spina. Se si scollega tirando il cavo, questo può danneggiare il cavo o causare rischi di incendio o di scossa elettrica.
- Fare attenzione a non tagliare, danneggiare, modificare, piegare eccessivamente, tirare, attorcigliare o ingarbugliare il cavo di alimentazione. Non collocare oggetti pesanti sul cavo. Non esporre il cavo a sorgenti di calore. Tali condizioni possono danneggiare il cavo o causare rischi di incendio o di scossa elettrica. Se il cavo o la spina sono danneggiati, portare la macchina presso un rivenditore Brother autorizzato prima di continuare ad utilizzarla.
- Non inserire la spina del cavo di alimentazione in una presa elettrica in cattive condizioni.

- 1 Verificare che la macchina sia spenta (interruttore generale sul lato destro della macchina posizionato su "O") e inserire la spina del cavo di alimentazione nella presa di alimentazione sotto di essa.
- 2 Inserire la spina del cavo di alimentazione in una presa elettrica domestica.

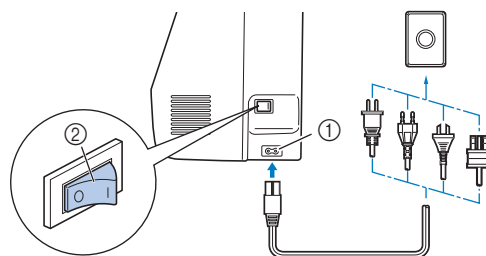

- ① Presa di alimentazione
② Interruttore generale

- 3 Premere il lato destro dell'interruttore generale per accendere la macchina (posizionarlo su "I").

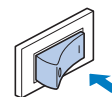

→ La luce, il display LCD e il pulsante "Avvio/Stop" si accendono quando si accende la macchina. L'ago e la griffa di trasporto emettono un suono quando si muovono; non si tratta di un'anomalia.

- 4 Quando si accende la macchina, viene riprodotto il filmato di apertura. Toccare un punto qualsiasi dello schermo.

💡 Nota

Quando si accende la macchina per la prima volta:

- Selezionare la lingua del display per il display LCD.

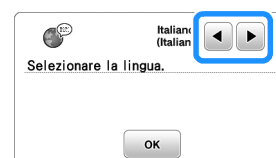

- 5 Per spegnere la macchina, premere il lato sinistro dell'interruttore generale (impostarlo su "O").

Funzionamento del display LCD

Visualizzazione del display LCD

All'accensione potrebbe essere visualizzato un filmato di apertura.

Quando viene visualizzato il filmato di apertura, la schermata sarà visualizzata se si tocca il display LCD con il dito.

Toccare un tasto con un dito per selezionare un punto, per selezionare una funzione della macchina o un'operazione indicata sul tasto. La schermata di seguito viene visualizzata toccando  sul pannello operativo.

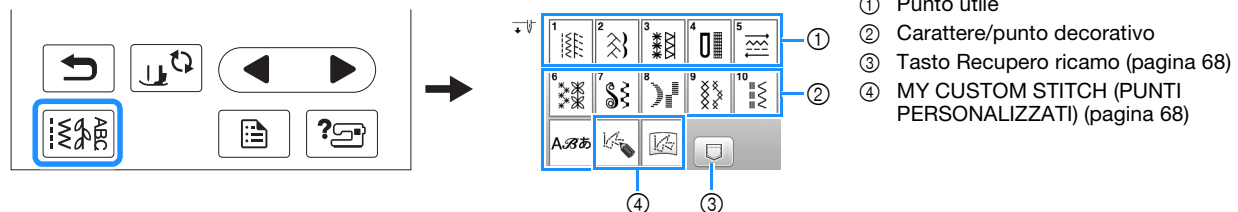

Schermata Punto utile

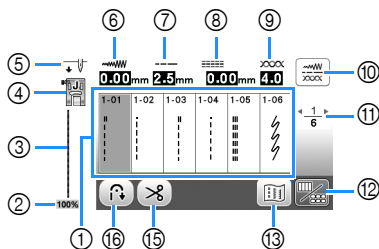

Schermata di modifica Punto utile

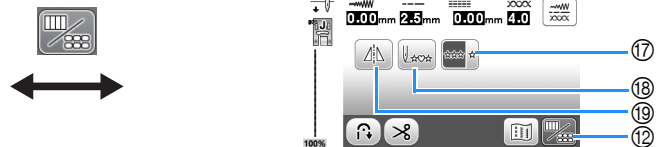

Schermata Carattere/Punto decorativo

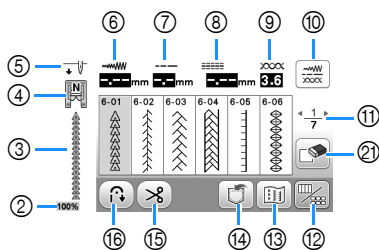



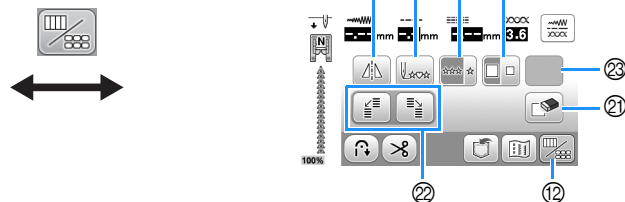











































Schermata di modifica Carattere/Punto decorativo





Promemoria

- Alcune funzioni di modifica non possono essere utilizzate con determinati punti. Quando si seleziona un punto, sono disponibili solo le funzioni per i tasti visualizzati.

N°	Visualizzazione	Nome del tasto	Spiegazione	Pagina
①	-	Punti	Toccare il tasto corrispondente al punto che si vuole selezionare.	27
②		Dimensioni di visualizzazione del punto	Mostra le dimensioni approssimate del punto selezionato.	-
③	-	Anteprima del punto	Mostra un'anteprima del punto selezionato.	-
④		Piedino premistoffa	Mostra il piedino premistoffa da utilizzare. Prima di cucire, installare il piedino premistoffa indicato qui.  Piedino per zig-zag "J"  Piedino per orlo invisibile "R"  Piedino per monogrammi "N"  Piedino di cucitura bottone "M"  Piedino per sopraggitto "G"  Accessorio tagliacuci "S"  Piedino per asole "A" * I simboli per alcuni piedini premistoffa, ad esempio per il piedino per cerniere "I" e per il piedino per trapuntatura, potrebbero non essere visualizzati nella schermata.	24

N°	Visualizzazione	Nome del tasto	Spiegazione	Pagina
⑤		Impostazione della posizione dell'ago	Mostra l'impostazione della modalità ad ago singolo o ad ago gemello e la posizione di arresto dell'ago.  : ago singolo/posizione abbassata  : ago gemello/posizione abbassata  : ago singolo/posizione sollevata  : ago gemello/posizione sollevata	13
⑥		Larghezza punto	Mostra la larghezza del punto selezionato.	33
⑦		Lunghezza punto	Mostra la lunghezza del punto selezionato.	33
⑧		L/R Shift (Spostamento SX/DX)	Mostra la distanza di spostamento sinistra/destra dalla posizione originaria.	33
⑨		Tensione del filo	Mostra l'impostazione automatica della tensione del filo per il punto correntemente selezionato.	33
⑩		Tasto regolazione manuale	Toccare questo tasto per visualizzare la schermata di regolazione della larghezza del punto, della lunghezza del punto, di "L/R Shift (Spostamento SX/DX)" e della tensione del filo.	32
⑪		Visualizzazione della pagina	Mostra pagine aggiuntive che possono essere visualizzate.	-
⑫		Tasto Modifica/cambia punto	Toccare questo tasto per passare dalla schermata di modifica punto alla schermata dei punti e viceversa.	11
⑬		Tasto Immagine	Mostra un'immagine d'anteprima della cucitura. Toccare  per cambiare il colore del filo nell'immagine in rosso, blu o nero.	-
⑭		Tasto Memoria	Toccare questo tasto per salvare i punti combinati.	67
⑮		Tasto Taglio automatico del filo	Toccare questo tasto per impostare la funzione di taglio automatico del filo.	32
⑯		Tasto Punto di fermatura/rinforzo automatico	Toccare questo tasto per utilizzare la funzione punto di fermatura/rinforzo automatico.	30
⑰		Tasto di cucitura singola/ripetuta	Toccare questo tasto per scegliere tra punto singolo o punti continui. Questo tasto potrebbe essere disattivato a seconda del punto selezionato. Per terminare la cucitura al completamento del punto decorativo, è possibile toccare  mentre si cuce. La macchina si fermerà automaticamente al termine della cucitura del motivo completo.	-
⑱		Tasto Torna all'inizio	Quando si arresta la cucitura, toccare questo tasto per tornare all'inizio del punto.	-
⑲		Tasto Immagine riflessa	Dopo aver selezionato il punto, utilizzare questo tasto per specchiare orizzontalmente il punto.	-
⑳		Tasto Selezione dimensioni	Utilizzare questo tasto per selezionare le dimensioni del punto decorativo o del punto a caratteri (grande, piccolo).	-
㉑		Tasto Elimina	Toccare questo tasto per eliminare il punto selezionato. Quando si combinano erroneamente punti, utilizzare questo tasto per eliminare i punti.	-
㉒		Tasti Punti scalati	Utilizzare questi tasti per eseguire punti scalati.	65
㉓	Verranno visualizzati alcuni dei seguenti tasti, a seconda del punto selezionato.			
		Tasto Allungamento	Quando si selezionano i punti a punto pieno 7 mm  , toccare questo tasto per scegliere tra 5 impostazioni automatiche di lunghezza, senza che siano modificate le impostazioni di lunghezza punto o di larghezza zig-zag.     	-
		Tasto Densità del punto	Dopo aver selezionato il punto pieno  , utilizzare questo tasto per modificare la densità del punto.  : Densità bassa  : Densità alta Se i punti si sovrappongono quando si cambia la densità del punto su  , ripristinare la densità su  . Se si continua a cucire con i punti sovrapposti, l'ago potrebbe rompersi o piegarsi.	-
		Tasto Spaziatura caratteri	Toccare questo tasto per modificare la spaziatura dei punti a caratteri. Le modifiche alla spaziatura non sono valide solo quando si immettono caratteri ma anche prima e dopo l'immissione dei caratteri.	-

Schermata delle impostazioni

Toccare  per modificare le impostazioni predefinite della macchina. Toccare  o  dopo aver modificato le impostazioni necessarie.

Promemoria

- Su questa macchina è stata installata la versione software più aggiornata. Contattare il proprio rivenditore Brother autorizzato o fare riferimento a <https://s.brother/cphar/> per controllare eventuali aggiornamenti disponibili.
- È possibile salvare l'immagine nella schermata delle impostazioni correnti su una unità Flash USB toccando  quando si inserisce l'unità Flash USB nella porta USB. I file vengono salvati in una cartella denominata "bPocket".

Impostazioni di cucitura



- 1 Selezionare se utilizzare o meno il regolatore della velocità di cucitura per determinare la larghezza zig-zag. (pagina 59)
Quando è selezionato un punto diritto, è possibile utilizzare il regolatore della velocità di cucitura per modificare la posizione dell'ago. (pagina 35)
- 2 Regolare caratteri o punti decorativi. (pagina 66)
- 3 Impostare su [ON] se si utilizza l'ago gemello. (pagina 64)
- 4 Regolare la pressione del piedino premistoffa. A un numero superiore corrisponde una pressione maggiore. Impostare la pressione a [3] per la cucitura normale.
- 5 Selezionare "1-01 Punto diritto (sinistra)" o "1-03 Punto diritto (centrale)" come punto utile da selezionare automaticamente all'accensione della macchina.
- 6 Quando è impostato su [ON], i punti di rinforzo vengono cuciti anche quando si preme  (Pulsante "Punto di fermatura").

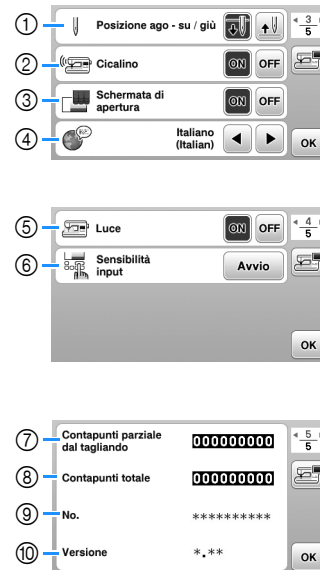

Impostazioni di base





- 1 Selezionare la posizione di arresto dell'ago (la posizione dell'ago quando la macchina non è in funzione) sollevata o abbassata.
- 2 Selezionare l'emissione o meno del segnale acustico.
- 3 Selezionare se visualizzare o meno la schermata di apertura all'accensione della macchina.
- 4 Selezionare la lingua del display.
- 5 Selezionare se accendere o spegnere la luce dell'area di lavoro.
- 6 Selezionare il livello della sensibilità di input dei tasti operativi. (pagina 14)
- 7 Visualizza il conteggio degli interventi di manutenzione che serve da promemoria per sottoporre la macchina a regolari interventi di manutenzione. (Per eventuali dettagli, contattare un rivenditore Brother autorizzato.)
- 8 Visualizza il numero totale di punti cuciti con questa macchina.
- 9 Il [No.] corrisponde alla matricola della macchina.
- 10 Visualizza la versione del software installata sulla macchina.

Regolazione della sensibilità di input dei tasti operativi

È possibile regolare la sensibilità dei tasti operativi su 5 livelli. Visualizzare la schermata delle impostazioni per impostare il livello desiderato.

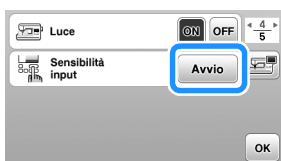
- 1 Toccare  per visualizzare la schermata delle impostazioni.
- 2 Visualizzare la pagina 4 toccando .
- 3 Toccare [Avvio].



- 4 Regolare [Sensibilità input] toccando .
 - A un numero superiore corrisponde una maggiore sensibilità dei tasti. L'impostazione predefinita è [3].
 - Si consiglia di selezionare l'impostazione massima se si utilizza una penna a contatto elettrostatica.
 - Mentre si regola la sensibilità di input, toccare  per controllare se il tasto risponde. Quando il tasto risponde, il valore di impostazione indicante la sensibilità lampeggia.



- 5 Toccare  per tornare alla schermata precedente.

■ Se la macchina non risponde quando si tocca un tasto di funzionamento

Spegnere la macchina, tenere premuto  (pulsante "Taglio del filo") e accendere la macchina per azzerare [Sensibilità input]. Visualizzare la schermata delle impostazioni e regolare di nuovo [Sensibilità input].

Avvolgimento/Installazione della spolina

IMPORTANTE

- Utilizzare la spolina di plastica in dotazione con la macchina o spoline dello stesso tipo. L'altezza della spolina è di 11,5 mm (circa 7/16 inch). SA156 è una spolina di tipo Classe 15.

Avvolgimento della spolina

In questa sezione viene descritto come avvolgere il filo su una spolina.

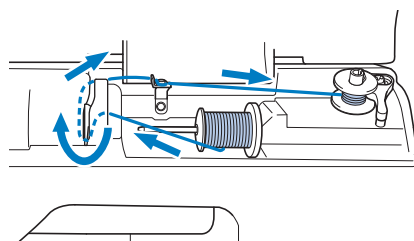

Nota

- Se si avvolge la spolina, utilizzare il filo adeguato al tessuto da cucire (pagina 22). Normalmente, il filo sarà uguale a quello utilizzato per l'infilatura superiore.

- 1 Aprire il coperchio superiore.
- 2 Posizionare la spolina sull'albero avvolgitore della spolina in modo da allineare la fessura nella spolina alla molla sull'albero, quindi far scorrere l'albero avvolgitore della spolina verso destra finché scatta in posizione.

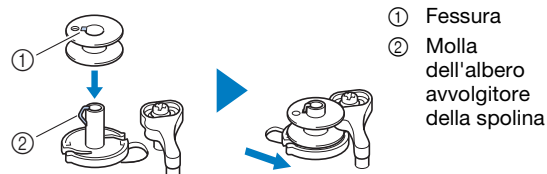

Promemoria

- Mettendo la spolina nel relativo cestello rispettando lo stesso orientamento dell'albero avvolgitore spolina, è possibile installare la spolina in modo che il relativo filo si avvolga nella direzione corretta.

È possibile utilizzare come riferimento il segno "b" apposto su un lato della spolina fornita in dotazione con la macchina.

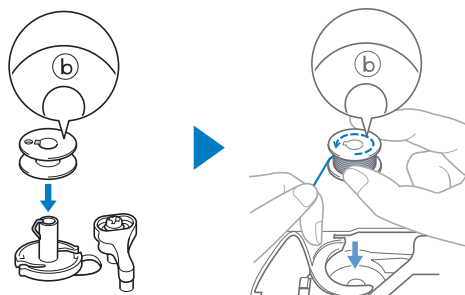

3 Rimuovere il fermo per rocchetto e collocare il rocchetto di filo per la spolina sul portarocchetto.

Far scorrere il rocchetto sul portarocchetto in modo che il filo si svolga verso la parte anteriore dal fondo.

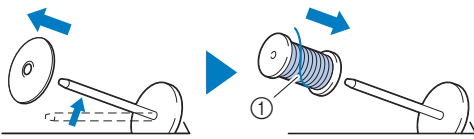

① Il filo si svolge verso la parte anteriore dal fondo.

4 Far scorrere il fermo per rocchetto sul portarocchetto.

Far scorrere il fermo per rocchetto il più possibile verso destra, come illustrato, con il lato arrotondato a sinistra.

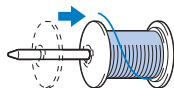
**IMPORTANTE**

- Se non si installa correttamente il rocchetto o il fermo per rocchetto, si rischia che il filo si ingarbugli attorno al portarocchetto danneggiando la macchina.
- Sono disponibili tre dimensioni di fermo per rocchetto, consentendo così di scegliere il fermo che meglio si adatta al rocchetto in uso. Se il fermo è troppo piccolo per il rocchetto in uso, si rischia che il filo si incastri nella fessura del rocchetto o di danneggiare la macchina. Quando si utilizza il rocchetto di filo mini-extra large, utilizzare l'inserto per rocchetto di filo (rocchetto di filo mini-extra large).

**Nota**

- Quando si utilizza il rocchetto come illustrato di seguito, utilizzare l'inserto per rocchetto di filo (rocchetto di filo mini-extra large). Verificare che l'inserto per rocchetto di filo sia ben inserito. Dopo averlo installato, tirare fuori un po' di filo e verificare che il filo si svolga senza impigliarsi.

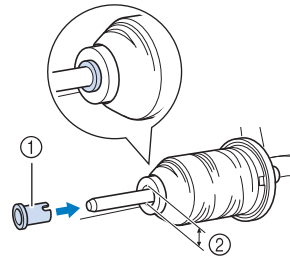

- ① Inserto per rocchetto di filo (rocchetto di filo mini-extra large)
- ② Diametro del foro 8,0 mm - 10,5 mm (5/16 inch - 13/32 inch)
- ③ Rocchetto (filo con avvolgimento intrecciato)

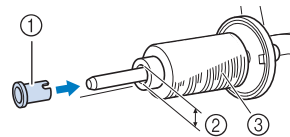

- Se si utilizza filo che si svolge rapidamente, ad esempio filo di nylon trasparente o metallico, collocare la retina sopra il rocchetto di prima di collocare il rocchetto di filo sul portarocchetto. Se la retina è troppo lunga, piegarla per adattarla alle dimensioni del rocchetto.

**5 Tenendo il filo vicino al rocchetto, inserire il filo nel coperchio del guidafile.**

Successivamente, far passare il filo sotto la placca guidafile e tirarlo verso destra.

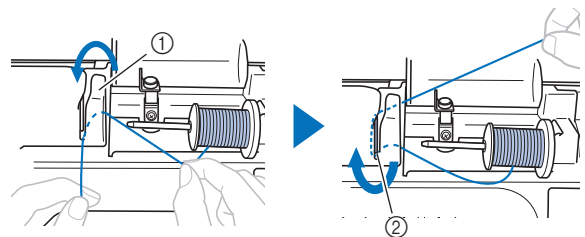

- ① Coperchio del guidafile
- ② Placca guidafile

- 6** Far passare il filo sotto il gancio della guida filo dell'avvolgitore della spolina e avvolgerlo in senso antiorario sotto il disco di pretensionamento.

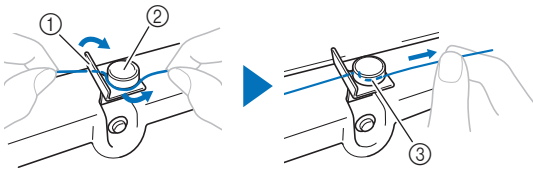

- ① Guida filo dell'avvolgitore della spolina
- ② Disco di pretensionamento
- ③ Inserirlo completamente

Nota

- Assicurarsi che il filo passi sotto il disco di pretensionamento.

- 7** Avvolgere il filo in senso orario intorno alla spolina 5 o 6 volte, far passare il filo attraverso la fessura di guida nell'alloggiamento dell'avvolgitore spolina e tirarlo per tagliarlo.

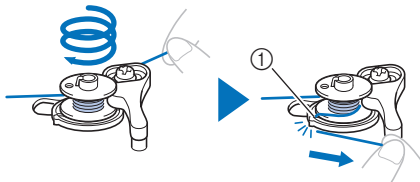

- ① Fessura di guida nell'alloggiamento dell'avvolgitore spolina (con tagliafilo incorporato)

Nota

- Avvolgere il filo in senso orario attorno alla spolina, altrimenti il filo si avvolgerà attorno all'albero avvolgitore della spolina.

⚠ ATTENZIONE

- Tagliare il filo come descritto. Se si avvolge la spolina senza tagliare il filo con il tagliafilo incorporato nella fessura di guida nell'alloggiamento dell'avvolgitore spolina, il filo potrebbe ingarbugliarsi nelle spolina oppure l'ago potrebbe rompersi causando lesioni personali quando il filo della spolina inizia a esaurirsi.

- 8** Far scorrere il regolatore della velocità di cucitura per regolare la velocità di avvolgimento della spolina. Far scorrere il regolatore verso destra per aumentare la velocità e verso sinistra per ridurla.

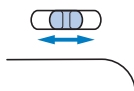

Promemoria

- Si consiglia di avvolgere il filo elastico, ad esempio il filo di nylon trasparente, a bassa velocità perché potrebbe tendersi.

- 9** Accendere la macchina.

- Il pulsante "Avvio/Stop" si accende con luce arancione.

- 10** Premere il pulsante "Avvio/Stop" per avviare l'avvolgimento della spolina. Se il pedale reostato è collegato, premere il pedale.



IMPORTANTE

- Quando si avvolge filo di nylon trasparente sulla spolina, smettere di avvolgere la spolina quando questa è piena per 1/2-2/3. Se la spolina viene avvolta completamente con filo di nylon trasparente, potrebbe non essere avvolta correttamente o le prestazioni di cucitura potrebbero essere compromesse. Inoltre, potrebbe essere applicata una pressione eccessiva alla spolina, potrebbe non essere possibile rimuovere la spolina dall'albero avvolgitore della spolina o la spolina potrebbe rompersi.



- 11** Se l'avvolgimento della spolina rallenta, premere il pulsante "Avvio/Stop" per arrestare la macchina. Se il pedale reostato è collegato, togliere il piede dal pedale.

IMPORTANTE

- Se l'avvolgimento della spolina rallenta, arrestare la macchina. In caso contrario, si rischia di danneggiare la macchina.

- 12** Tagliare il filo, far scorrere l'albero avvolgitore della spolina verso sinistra finché scatta in posizione e rimuovere la spolina.

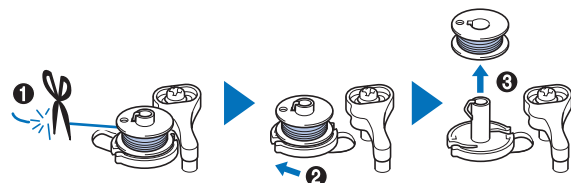

- 13** Far scorrere il regolatore della velocità di cucitura nella posizione di velocità di cucitura desiderata.

- 14** Rimuovere il rocchetto per il filo della spolina dal portarocchetto.

Installazione della spolina

Installare la spolina avvolta con il filo.

È possibile iniziare immediatamente la cucitura senza estrarre il filo della spolina, inserendo semplicemente la spolina nell'apposito cestello e guidando il filo attraverso la fessura nel coperchio della placca ago.

Promemoria

- Se i fili dovranno essere tirati per creare arricciature o se il filo all'inizio della cucitura finisce, ad esempio, durante la Trapuntatura a mano libera (free motion), tirare dapprima il filo spolina. Per i dettagli fare riferimento a “Estrazione del filo spolina” a pagina 21.

ATTENZIONE

- Utilizzare spoline che siano state avvolte correttamente con il filo, altrimenti si rischia che la tensione del filo sia errata o che si verifichino lesioni personali a causa della rottura dell'ago.



- Prima di inserire o cambiare la spolina, toccare  sul pannello operativo per bloccare tutti i tasti e i pulsanti, onde evitare lesioni nel caso in cui si prema il pulsante “Avvio/Stop” o qualsiasi altro pulsante e la macchina si avvii.

1 Accendere la macchina.

2 Premere una o due volte  (pulsante “Posizione ago”) per sollevare l'ago.

3 Toccare .

→ La schermata cambia e tutti i tasti e i pulsanti di funzionamento (eccetto ) sono bloccati.

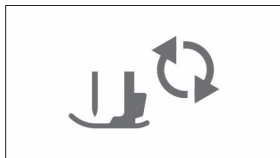

4 Sollevare la leva del piedino premistoffa.

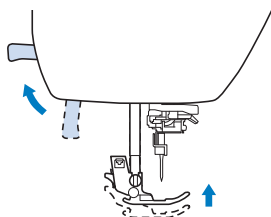

5 Far scorrere il fermo dello sportello della spolina verso destra e rimuovere lo sportello della spolina.

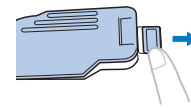

6 Inserire la spolina nel cestello della spolina in modo che il filo si svolga verso sinistra.

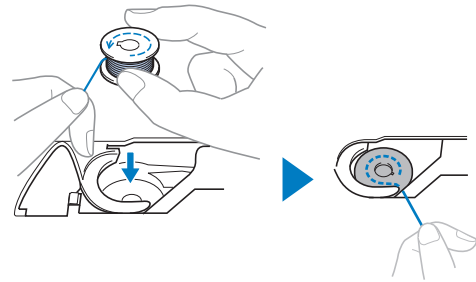

Promemoria

- Affinché il filo spolina si avvolga nella direzione corretta, mettere la spolina nel cestello spolina rispettando lo stesso orientamento dell'albero avvolgitore spolina.

È possibile utilizzare come riferimento il segno “b” apposto su un lato della spolina fornita in dotazione con la macchina.

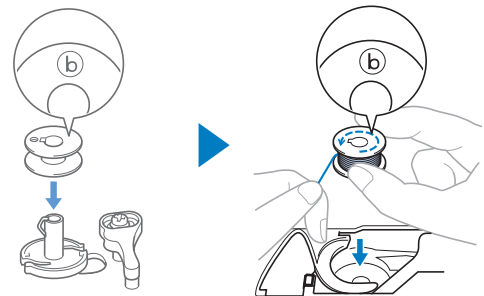

7 Tenere delicatamente ferma la spolina con la mano destra **(1)** e guidare l'estremità del filo attorno alla linguetta del coperchio placca ago con la mano sinistra **(2)**.

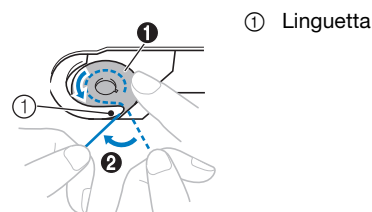

① Linguetta

Nota

- Tenere ferma la spolina con il dito e svolgere correttamente il filo della spolina, onde evitare la rottura o il tensionamento non corretto del filo.

- 8 Tenendo delicatamente ferma la spolina con la mano destra (1), guidare il filo attraverso la fessura del coperchio placca ago (2) e tirarlo delicatamente con la mano sinistra (3).

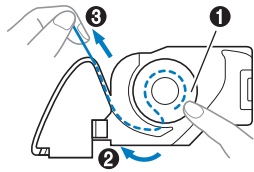

Promemoria

- Tirando il filo in questo modo, il filo entrerà nella molla di tensionamento del cestello della spolina per applicare la tensione corretta al filo della spolina durante la cucitura.

- 9 Tenendo delicatamente ferma la spolina con la mano destra (1), continuare a guidare il filo attraverso la fessura con la mano sinistra (2). Dopo di che, tagliare il filo con il tagliafilo (3).

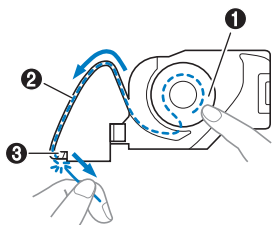

- 10 Rimontare lo sportello della spolina.

Inserire la linguetta dello sportello della spolina nella fessura del coperchio placca ago, quindi premere leggermente sul lato destro.

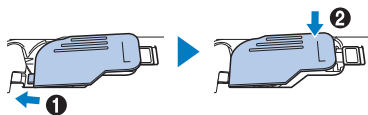

- 11 Toccare  per sbloccare tutti i tasti e i pulsanti.

Infilatura superiore

⚠ ATTENZIONE

- Seguire attentamente le istruzioni quando si esegue l'infilatura del filo superiore. Se l'infilatura superiore è incorretta, si rischia che il filo si ingarbugli o che l'ago si rompa causando lesioni personali.

IMPORTANTE

- Non utilizzare mai uno spessore di filo pari o inferiore a 20. Potrebbe causare guasti alla macchina. Utilizzare l'ago e il filo nella combinazione corretta. Per i dettagli sulla combinazione corretta di aghi e fili, fare riferimento a "Combinazioni tessuto/filo/ago" a pagina 22.

Infilatura del filo superiore

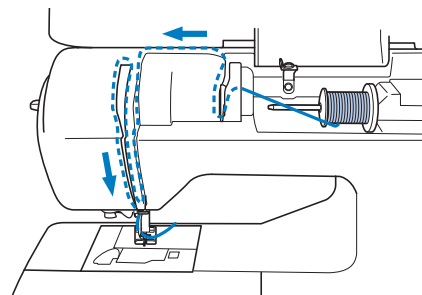

- 1 Accendere la macchina.

- 2 Premere una o due volte  (pulsante "Posizione ago") per sollevare l'ago.

→ Se non si solleva completamente l'ago, l'infilatura dell'ago non riesce ad infilare l'ago. Accertarsi di premere  (pulsante "Posizione ago") per sollevare completamente l'ago.

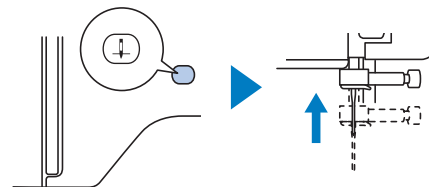

- 3 Toccare .

→ La schermata cambia e tutti i tasti e i pulsanti di funzionamento (eccetto ) sono bloccati.

⚠️ ATTENZIONE

- Per l'infilatura dell'ago, toccare  sul pannello operativo per bloccare tutti i tasti e i pulsanti, onde evitare lesioni nel caso in cui si prema il pulsante "Avvio/Stop" o qualsiasi altro pulsante e la macchina si avvii.

- 4 Alzare la leva del piedino premistoffa per sollevare il piedino premistoffa.

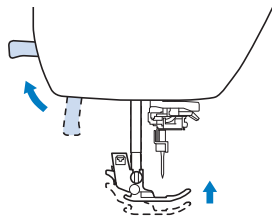

Promemoria

- Se non si solleva il piedino premistoffa, non è possibile eseguire l'infilatura della macchina.

- 5 Rimuovere il fermo per rocchetto e collocare il rocchetto di filo sul portarocchetto.

Far scorrere il rocchetto sul portarocchetto in modo che il filo si svolga verso la parte anteriore dal fondo.

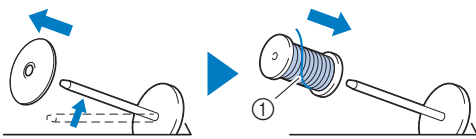

- ① Il filo si svolge verso la parte anteriore dal fondo.

- 6 Far scorrere il fermo per rocchetto sul portarocchetto.

Far scorrere il fermo per rocchetto il più possibile verso destra, come illustrato, con il lato arrotondato a sinistra.

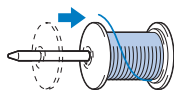

⚠️ ATTENZIONE

- Scegliere il fermo per rocchetto più adatto alle dimensioni del rocchetto in uso. Per ulteriori informazioni riguardo alla scelta dei fermi per rocchetto per il filo prescelto, fare riferimento a "Nota" a pagina 15.

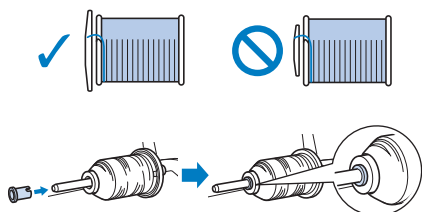

Se non si posiziona correttamente il rocchetto o il fermo per rocchetto, si rischia che il filo si ingarbugli attorno al portarocchetto o che l'ago si rompa causando lesioni personali.

- 7 Tenendo il filo vicino al rocchetto, inserire il filo nel coperchio del guidafile. Successivamente, far passare il filo sotto la placca guidafile e tirarlo verso l'alto.

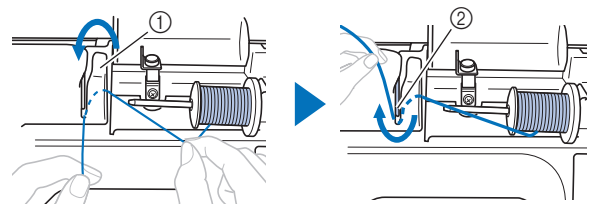

- ① Coperchio del guidafile
② Placca guidafile

- 8 Tenendo il filo fatto passare sotto la placca guidafile, inserire il filo nel solco del filo nell'ordine illustrato di seguito.

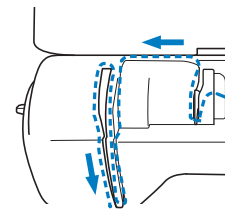

Nota

- Se il piedino premistoffa è stato abbassato e l'otturatore è chiuso, non è possibile eseguire l'infilatura della macchina. Sollevare il piedino premistoffa per aprire l'otturatore prima di eseguire l'infilatura della macchina. Inoltre, prima di rimuovere il filo superiore, sollevare il piedino premistoffa per aprire l'otturatore.
- Questa macchina è dotata di una finestra che consente di controllare la posizione della levetta del tendifilo. Guardare attraverso questa finestra per controllare che il filo scorra correttamente attraverso la levetta del tendifilo.

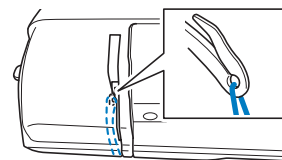

- 9 Far scorrere il filo dietro la guida filo della barra dell'ago.

È possibile far scorrere agevolmente il filo dietro la guida del filo della barra dell'ago tenendolo con la mano sinistra e guidandolo con quella destra, come illustrato.

Verificare che il filo passi attraverso verso il lato sinistro della linguetta della guida del filo della barra dell'ago.

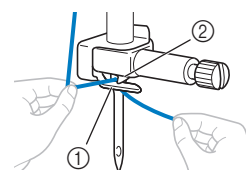

- ① Guida filo della barra dell'ago
② Linguetta

- 10** Controllare che l'ago e il filo siano compatibili con l'infilatura dell'ago. Se sono compatibili, continuare con il passaggio successivo.

- È possibile utilizzare l'infilatura dell'ago con aghi per macchina da 75/11 fino a 100/16.
- Non è possibile utilizzare l'infilatura dell'ago con l'ago gemello.
- Quando si utilizzano fili di nylon trasparenti a filamento singolo o fili speciali, si consiglia di utilizzare l'infilatura dell'ago.
- Se non è possibile utilizzare l'infilatura dell'ago, inserire manualmente il filo attraverso la cruna dell'ago dalla parte anteriore a quella posteriore.

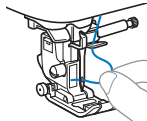

- 11** Tirare l'estremità del filo che è stato fatto passare attraverso la guida filo della barra dell'ago verso sinistra, quindi far passare il filo attraverso la fessura del guidafilo e tirarlo bene dalla parte anteriore inserendolo completamente nella fessura del disco guidafilo contrassegnato da "7".

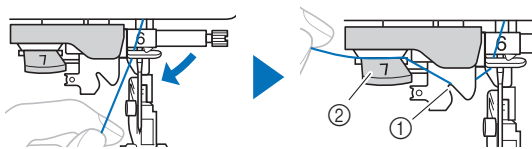

- ① Fessura del guidafilo
② Disco guidafilo

- 12** Abbassare la leva del piedino premistoffa per abbassarlo.

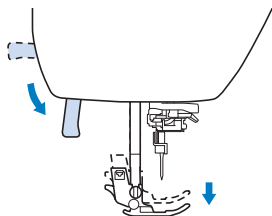

- 13** Tagliare il filo con il tagliafilo sul lato sinistro della macchina.

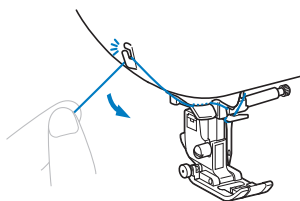

Nota

- Quando si utilizza un filo che si svolge rapidamente dal rocchetto, ad esempio un filo metallico, potrebbe essere difficile infilare l'ago se si taglia il filo. Pertanto, invece di utilizzare il tagliafilo, estrarre circa 8 cm (circa 3 inches) di filo dopo averlo fatto passare nel disco guidafilo (contrassegnato da "7").

- 14** Abbassare la leva dell'infilago sul lato sinistro della macchina finché non scatta, quindi riportare lentamente la leva nella posizione originaria.

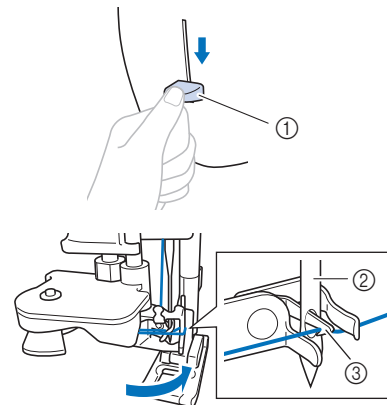

- ① Leva dell'infilago
② Ago
③ Gancio

- 15** Estrarre con attenzione l'estremità del filo fatto passare nella cruna dell'ago.

Se il filo non è stato completamente infilato, ma ha formato un anello nella cruna dell'ago, tirare con attenzione l'anello attraverso la cruna dell'ago per estrarre l'estremità del filo.

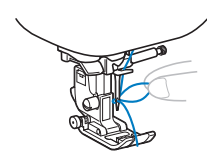

- 16** Alzare la leva del piedino premistoffa, far passare l'estremità del filo attraverso e sotto il piedino premistoffa ed estrarre circa 10 cm (circa 4 inches) di filo verso la parte posteriore della macchina.

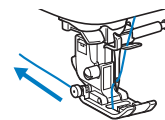

- 17** Toccare  per sbloccare tutti i tasti e i pulsanti.

Promemoria



- È possibile iniziare a cucire senza estrarre il filo della spolina. Se si desidera estrarre il filo della spolina prima di iniziare a cucire, estrarlo seguendo la procedura descritta in "Estrazione del filo spolina" a pagina 21.

Estrazione del filo spolina

Se i fili dovranno essere tirati per creare arricciature o se il filo all'inizio della cucitura finisce, ad esempio, durante la Trapuntatura a mano libera (free motion), tirare dapprima il filo spolina.

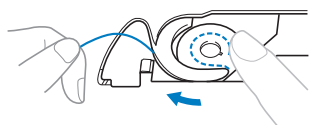
- 1 Fare riferimento a "Infilatura del filo superiore" a pagina 18 per eseguire l'infilatura della macchina con il filo superiore e infilare l'ago.
- 2 Seguire i passaggi da 1 a 6 "Installazione della spolina" a pagina 17 per installare la spolina e inserirla nel relativo cestello.
- 3 Far passare il filo della spolina attraverso la fessura.
Non tagliare il filo con il tagliafilo, altrimenti potrebbe risultare difficile tirare il filo spolina.



- 4 Toccare  per sbloccare tutti i tasti e i pulsanti.
- 5 Tenendo delicatamente il filo superiore con la mano sinistra, premere due volte  (pulsante "Posizione ago") per abbassare e sollevare l'ago.

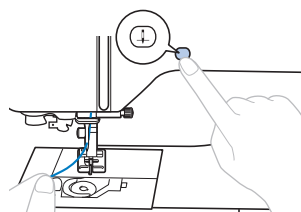

→ Il filo della spolina si aggancia attorno al filo superiore e può essere estratto.

- 6 Tirare con attenzione il filo superiore verso l'alto per estrarre l'estremità del filo della spolina.

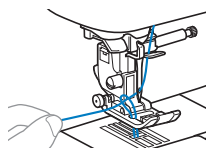

- 7 Estrarre il filo della spolina, farlo passare sotto il piedino premistoffa e tirare circa 10 cm (4 inches) verso la parte posteriore della macchina, pareggiandolo con il filo superiore.

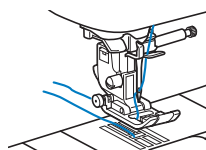

- 8 Rimontare lo sportello della spolina.

Combinazioni tessuto/filo/ago

- **Aghi utilizzabili con questa macchina:** aghi per macchina per cucire per uso domestico (dimensioni 65/9 - 100/16)
 - * A un numero di ago maggiore corrisponde un ago di dimensioni maggiori. A numeri di ago minori corrispondono aghi di dimensioni inferiori.
- **Filo utilizzabile con questa macchina:** spessore 30 - 90
 - * Mai utilizzare filo di spessore pari o inferiore a 20. Potrebbe causare guasti alla macchina.
 - * Ad un numero minore corrisponde un filo più spesso. A numeri maggiori corrispondono fili più sottili.
- **L'ago della macchina che deve essere utilizzato dipende dal tipo e dallo spessore del tessuto. Fare riferimento alla seguente tabella per scegliere il filo e l'ago adatti al tessuto che si desidera cucire.**
 - Le combinazioni illustrate nella tabella forniscono una linea guida generale. Cucire dei punti di prova sul numero di strati e il tipo di tessuto che verranno effettivamente utilizzati nel progetto.
 - Gli aghi della macchina sono materiali di consumo. Per garantire sicurezza e risultati ottimali, si consiglia di sostituire l'ago a intervalli regolari. Per i dettagli su quando sostituire l'ago, fare riferimento a "Controllo dell'ago" a pagina 23.
- **In linea di principio, utilizzare un ago e un filo sottili con i tessuti leggeri e un ago e un filo più spessi con i tessuti pesanti.**
- **Selezionare un punto adatto al tessuto e regolare la lunghezza del punto. Se si cuciono tessuti leggeri, rendere il punto più sottile (più corto). Se si cuciono tessuti pesanti, rendere il punto più grosso (più lungo). (pagina 32) Se si cuciono tessuti elastici, fare riferimento a "Cucitura di tessuti elastici" a pagina 37.**

Tipo di tessuto/applicazione		Filo		Dimensioni ago	Lunghezza punto mm (inches)
		Tipo	Peso		
Tessuti leggeri	Batista, georgette, challis, organza, crêpe, chiffon, voile, garza, tulle, fodere, ecc.	Filo di poliestere	60 - 90	65/9 - 75/11	Punti sottili 1,8-2,5 (1/16-3/32)
		Filo di cotone, Filo di seta	50 - 80		
Tessuti medi	Panno rasato, taffetà, gabardine, flanella, tela crepa a strisce, doppia garza, lino, spugna per asciugamani, tessuto a nido d'ape, tela per lenzuola, popeline, twill di cotone, satin, cotone per trapuntatura, ecc.	Filo di poliestere	60 - 90	75/11 - 90/14	Punti normali 2,0-3,0 (1/16-1/8)
		Filo di cotone, Filo di seta	50 - 60		
Tessuti pesanti	Denim (12 oz o più), tela, ecc.	Filo di poliestere, Filo di cotone	30	100/16	Punti grossi 2,5-4,0 (3/32-3/16)
	Denim (12 oz o più), tela, tweed, velluto a coste, velours, lana melton, tessuti rivestiti in vinile, ecc.	Filo di poliestere	60	90/14 - 100/16	
		Filo di cotone, Filo di seta	30 - 50		
Tessuti elastici (tessuti a maglia, ecc.)	Jersey, tricot, tessuti per T-shirt, pile, interlock, ecc.	Filo di poliestere, Filo di cotone, Filo di seta	50	Ago con punta a sfera 75/11 - 90/14	Impostazione adatta allo spessore del tessuto
Per cucitura superiore		Filo di poliestere, Filo di cotone	30	90/14 - 100/16	Impostazione adatta allo spessore del tessuto
			50 - 60	75/11 - 90/14	

■ Filo di nylon trasparente

Utilizzare un ago "topstitching" per macchina per cucire per uso domestico, indipendentemente dal tessuto o dal filo.

■ Cucitura di punti con caratteri e punti decorativi (aghi e fili)

Quando si cuciono tessuti leggeri, medi o elastici, usare un ago con punta a sfera (colore dorato) 90/14. Quando si cuciono tessuti pesanti, usare un ago per macchina per cucire per uso domestico 90/14.

Inoltre, occorre utilizzare filo #50 - #60.

⚠ ATTENZIONE

- Le combinazioni adatte di tessuto, filo e ago sono illustrate nella tabella precedente. Utilizzando la combinazione non corretta di tessuto, filo e ago, soprattutto quando si cuciono tessuti pesanti (come il denim) con aghi sottili (ad esempio da 65/9 a 75/11), si rischia di rompere l'ago causando lesioni personali. Inoltre, si rischia che la cucitura risulti irregolare o arricciata oppure che vengano saltati dei punti.

Sostituzione dell'ago

⚠ ATTENZIONE

- Utilizzare solo gli aghi per macchina per cucire per uso domestico consigliati. L'uso di aghi diversi potrebbe causarne la rottura causando lesioni personali.
- Non utilizzare mai aghi piegati. Gli aghi piegati possono rompersi facilmente, causando potenzialmente lesioni personali.

Controllo dell'ago

Prima di utilizzare l'ago, collocare il lato piatto su una superficie piana e controllare che la distanza tra l'ago e la superficie sia regolare.

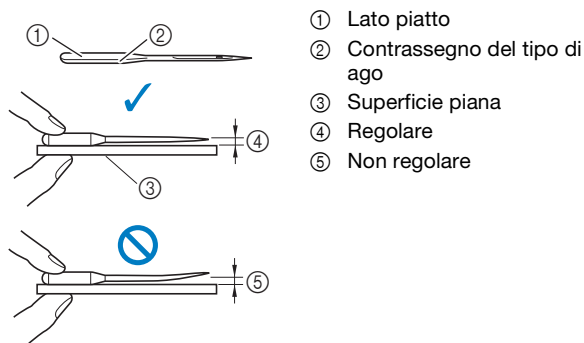

- ① Lato piatto
- ② Contrassegno del tipo di ago
- ③ Superficie piana
- ④ Regolare
- ⑤ Non regolare

💡 Nota

- Gli aghi della macchina sono materiali di consumo. Sostituire l'ago nei casi descritti di seguito.
 - Se si sentono rumori anomali quando l'ago penetra nel tessuto. (La punta dell'ago potrebbe essere rotta o smussata.)
 - Se i punti vengono saltati. (L'ago potrebbe essere piegato.)
 - In generale, dopo aver completato un progetto, ad esempio un capo d'abbigliamento.

Sostituzione dell'ago

Utilizzare il cacciavite e un ago nuovo che sia stato stabilito essere dritto seguendo le istruzioni in "Controllo dell'ago" a pagina 23.

- 1 Premere una o due volte  (pulsante "Posizione ago") per sollevare l'ago.
- 2 Collocare tessuto o carta sotto il piedino premistoffa per coprire il foro della placca ago per impedire che l'ago cada nella macchina.

- 3 Toccare .

→ La schermata cambia e tutti i tasti e i pulsanti di funzionamento (eccetto ) sono bloccati.

⚠ ATTENZIONE

- Per la sostituzione dell'ago, assicurarsi di toccare  sul pannello operativo per bloccare tutti i tasti e i pulsanti, onde evitare lesioni nel caso in cui si prema il pulsante "Avvio/Stop" o qualsiasi altro pulsante e la macchina si avvii.

- 4 Seguire i passaggi da 3 a 4 "Sostituzione del piedino premistoffa" a pagina 24 per rimuovere il piedino premistoffa.

- 5 Tenere l'ago con la mano sinistra e utilizzare un cacciavite per ruotare la vite morsetto ago verso di sé (in senso antiorario) per rimuovere l'ago.

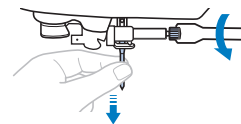

- Non esercitare troppa forza quando si allenta o si stringe la vite morsetto ago, altrimenti si rischia di danneggiare alcune parti della macchina.
- È anche possibile serrare la vite morsetto ago con il cacciavite a disco.

- 6 Con il lato piatto dell'ago rivolto verso la parte posteriore della macchina, inserire l'ago nuovo finché tocca l'arresto per ago. Stringere con il cacciavite la vite morsetto ago ruotandola in senso orario.

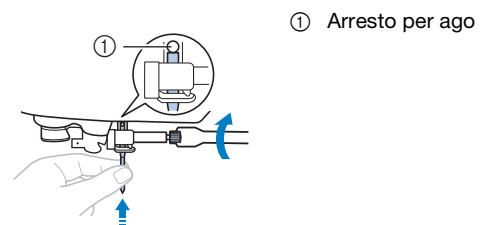

- ① Arresto per ago

⚠ ATTENZIONE

- Inserire l'ago finché tocca l'arresto per ago e stringere bene la vite morsetto ago con il cacciavite, altrimenti si rischiano la rottura dell'ago e lesioni personali.

- 7 Seguire i passaggi da 5 a 7 "Sostituzione del piedino premistoffa" a pagina 24 per rimontare il piedino premistoffa.

- 8 Toccare  per sbloccare tutti i tasti e i pulsanti.

Sostituzione del piedino premistoffa

⚠ ATTENZIONE

- Utilizzare il piedino premistoffa adatto al tipo di punto che si desidera cucire, altrimenti si rischia che l'ago colpisca il piedino premistoffa. L'ago potrebbe rompersi, con rischi di lesioni personali. Per i dettagli sul piedino premistoffa da utilizzare con il punto selezionato, fare riferimento a "Tabella dei punti" a pagina 39.

IMPORTANTE

- Utilizzare piedini premistoffa studiati appositamente per la macchina in uso.

💡 Nota

- Quando si seleziona un punto, nella schermata viene visualizzata l'icona del piedino premistoffa che si deve utilizzare. Controllare che sia montato il piedino premistoffa corretto prima di iniziare a cucire. Se si installa il piedino premistoffa sbagliato, montare il piedino corretto. (pagina 11)

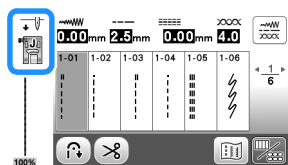

Sostituzione del piedino premistoffa

1 Premere una o due volte (pulsante "Posizione ago") per sollevare l'ago.

2 Toccare .

→ La schermata cambia e tutti i tasti e i pulsanti di funzionamento (eccetto) sono bloccati.

⚠ ATTENZIONE

- Per la sostituzione del piedino premistoffa, toccare sul pannello operativo per bloccare tutti i tasti e i pulsanti, onde evitare lesioni nel caso in cui si preme il pulsante "Avvio/Stop" o qualsiasi altro pulsante e la macchina si avvii.

3 Sollevare la leva del piedino premistoffa.

4 Premere il pulsante nero sul retro del supporto del piedino premistoffa per rimuovere il piedino premistoffa.

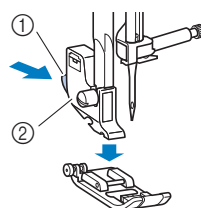

- ① Pulsante nero
- ② Supporto del piedino premistoffa

5 Collocare il piedino premistoffa corretto sotto il supporto del piedino premistoffa in modo che il perno del piedino sia allineato alla fessura sul supporto.

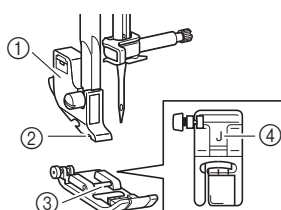

- ① Supporto del piedino premistoffa
- ② Fessura
- ③ Perno
- ④ Tipo di piedino premistoffa

6 Abbassare lentamente la leva del piedino premistoffa in modo che il perno del piedino si innesti nella fessura del supporto del piedino.

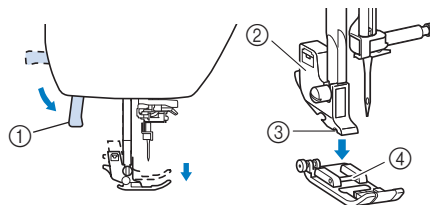

- ① Leva del piedino premistoffa
- ② Supporto del piedino premistoffa
- ③ Fessura
- ④ Perno

→ Il piedino premistoffa è montato.

7 Alzare la leva del piedino premistoffa per controllare che sia montato bene.

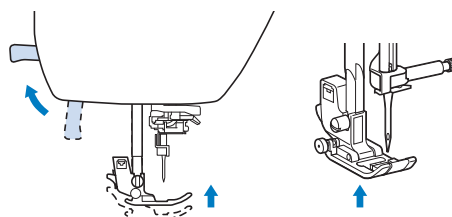



8 Toccare per sbloccare tutti i tasti e i pulsanti.



Rimozione e montaggio del supporto del piedino premistoffa

Rimuovere il supporto del piedino premistoffa quando si installa un piedino premistoffa che non lo richiede.

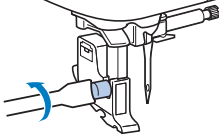

■ Rimozione del supporto del piedino premistoffa

- 1 **Toccare** .
 - La schermata cambia e tutti i tasti e i pulsanti di funzionamento (eccetto ) sono bloccati.
- 2 **Rimuovere il piedino premistoffa.**
 - Per i dettagli fare riferimento a “Sostituzione del piedino premistoffa” a pagina 24.
- 3 **Utilizzare il cacciavite per allentare la vite del supporto del piedino premistoffa.**

Ruotare la vite verso il retro della macchina (in senso antiorario).

 - Si può allentare o stringere la vite del supporto del piedino premistoffa anche con il cacciavite a disco.
- 4 **Toccare**  **per sbloccare tutti i tasti e i pulsanti.**

■ Montaggio del supporto del piedino premistoffa

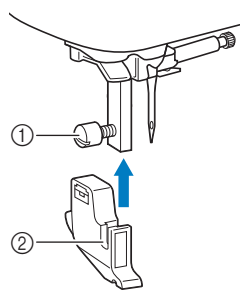
- 1 **Toccare** .
 - La schermata cambia e tutti i tasti e i pulsanti di funzionamento (eccetto ) sono bloccati.
- 2 **Solleverla la leva del piedino premistoffa.**
- 3 **Allineare la fessura del supporto del piedino premistoffa alla vite.**

 - ① Vite
 - ② Fessura del supporto del piedino premistoffa
- 4 **Tenere il supporto del piedino premistoffa in posizione con la mano destra e stringere la vite utilizzando il cacciavite con la mano sinistra.**

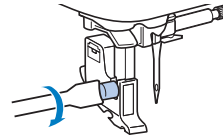
Ruotare la vite verso di sé (in senso orario).



⚠ ATTENZIONE

- Accertarsi di stringere bene la vite del supporto del piedino premistoffa, altrimenti si rischia che il supporto del piedino premistoffa cada e che l'ago, colpendolo, si rompa causando lesioni personali.

- 5 **Toccare**  **per sbloccare tutti i tasti e i pulsanti.**

Capitolo 2 NOZIONI DI BASE SULLA CUCITURA

Cucitura

⚠ ATTENZIONE

- Mentre la macchina è in funzione, prestare particolare attenzione all'ubicazione dell'ago. Inoltre, tenere le mani lontane da tutte le parti in movimento, ad esempio l'ago e il volantino, per evitare lesioni.
- Non tirare o spingere il tessuto con troppa forza durante la cucitura, altrimenti si rischiano lesioni e/o la rottura dell'ago.
- Non utilizzare mai aghi piegati. Gli aghi piegati possono rompersi facilmente, causando potenzialmente lesioni personali.
- Assicurarsi che l'ago non colpisca gli spilli di imbastitura, per evitare che l'ago si rompa causando lesioni personali.

Tipi di punto

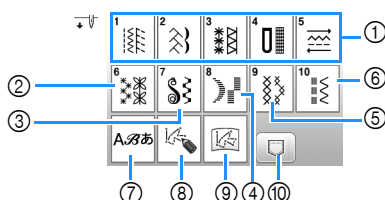

- 1 Punti utili (pagina 39)
È possibile scegliere tra punti utili, compresi punti in linea retta, punti per sopraggitto, asole e decorativi di base.
- 2 Punti decorativi
- 3 Punti pieni
- 4 Punti pieni 7 mm
- 5 Punti croce
- 6 Punti utili decorativi
- 7 Punti a caratteri
- 8 MY CUSTOM STITCH (PUNTI PERSONALIZZATI) (pagina 68)
È possibile creare punti originali.
- 9 MY CUSTOM STITCH (PUNTI PERSONALIZZATI) salvati nella memoria della macchina o sull'unità Flash USB (pagina 70)
- 10 Punti salvati nella memoria della macchina o sull'unità Flash USB (pagina 68)

Cucitura di base

💡 Nota

- Innanzitutto, eseguire una cucitura di prova, utilizzando un pezzo di tessuto e un filo uguali a quelli utilizzati per il progetto.

- 1 Preparare l'ago e il filo adeguati al tipo di tessuto. (pagina 22)
Se necessario, sostituire l'ago. (pagina 23)
- 2 Avvolgere il filo su una spolina e installarla nella macchina. (pagina 14)
- 3 Infilare il filo superiore. (pagina 18)
- 4 Toccare sul pannello operativo e selezionare il tipo di punto.
- 5 Selezionare un punto.

◀ visualizza la schermata precedente e ▶ quella successiva.

- Per i dettagli sulle funzioni dei tasti, fare riferimento a “Visualizzazione del display LCD” a pagina 11.
- Se necessario, modificare la larghezza o la lunghezza del punto in base a quanto desiderato. (pagina 32)

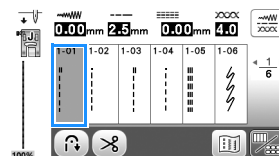

- 6 Controllare il piedino premistoffa indicato nell'angolo in alto a sinistra della schermata e montarlo. Montare il piedino per zig-zag “J” in questo esempio. (È sulla macchina quando viene acquistata.)

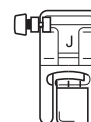

- Per i dettagli sulla sostituzione del piedino premistoffa, fare riferimento a “Sostituzione del piedino premistoffa” a pagina 24.

⚠ ATTENZIONE

- Utilizzare sempre il piedino premistoffa corretto. Se si utilizza il piedino premistoffa errato, l'ago potrebbe colpire il piedino premistoffa. L'ago potrebbe rompersi, con rischi di lesioni personali. Fare riferimento a “Tabella dei punti” a pagina 39 per indicazioni sul piedino premistoffa.

- 7** Collocare il tessuto sotto il piedino premistoffa. Tenere il tessuto e il filo con la mano sinistra e ruotare il volantino in senso antiorario o premere  (pulsante "Posizione ago") per impostare l'ago nella posizione di avvio cucitura.

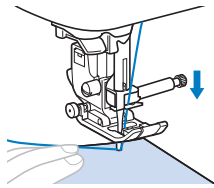

- 8** Abbassare il piedino premistoffa.

- 9** Regolare la velocità di cucitura con il regolatore della velocità di cucitura. (quando si utilizzano punti utili)



- 10** Premere il pulsante "Avvio/Stop" per iniziare a cucire. (Se il pedale reostato è collegato, premere lentamente il pedale.)

Guidare leggermente il tessuto con la mano.

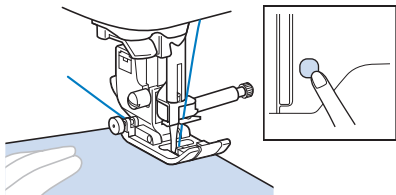

Promemoria

- Se è collegato il pedale reostato, non è possibile utilizzare il pulsante "Avvio/Stop" per iniziare a cucire.

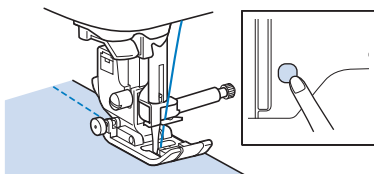

- 11** Per interrompere la cucitura, premere nuovamente il pulsante "Avvio/Stop". (Se il pedale reostato è collegato, togliere il piede dal pedale.)

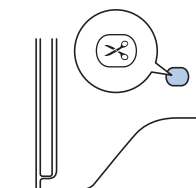

- 12** Premere  (pulsante "Taglio del filo") per tagliare i fili superiore e spolina.



IMPORTANTE

- Non premere  (pulsante "Taglio del filo") dopo che i fili sono stati tagliati. In caso contrario, il filo potrebbe ingarbugliarsi danneggiando la macchina.
- Non premere  (pulsante "Taglio del filo") in assenza di tessuto nella macchina. Il filo potrebbe ingarbugliarsi provocando danneggiamenti.

Nota

- Quando si tagliano fili, come ad esempio un filo di nylon a filamento singolo o altri fili decorativi, utilizzare il tagliafilo sul lato sinistro della macchina.

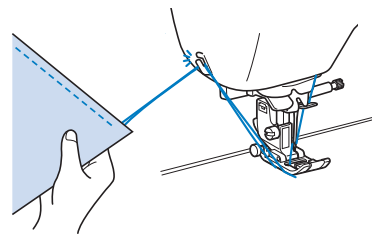

- 13** Quando l'ago è fermo, sollevare il piedino premistoffa e rimuovere il tessuto.

- 14** Controllare la finitura della cucitura. Se necessario, regolare la tensione del filo. (pagina 33)

Utilizzo del pedale reostato

È inoltre possibile utilizzare il pedale reostato per iniziare o interrompere la cucitura.

Promemoria

- Se è collegato il pedale reostato, non è possibile utilizzare il pulsante "Avvio/Stop" per iniziare a cucire.
- È possibile avviare e arrestare l'avvolgimento della spolina con il pedale reostato.

- 1** Spegner la macchina.

- 2** Inserire la presa per pedale reostato nell'apposita presa sulla macchina.

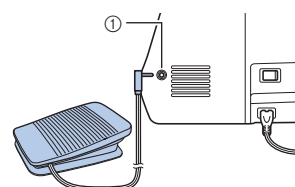

① Presa per pedale reostato

- 3** Accendere la macchina.

- 4 Premere lentamente il pedale reostato per iniziare a cucire.

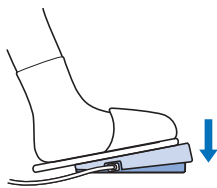

Promemoria

- La velocità impostata con il regolatore della velocità di cucitura corrisponde alla velocità di cucitura massima del pedale reostato.

- 5 Rilasciare il pedale reostato per interrompere la cucitura.

Combinazione di punti

È possibile combinare punti dalle categorie seguenti.

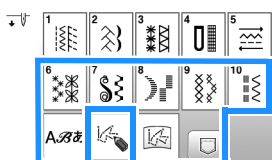

Esempio:



- 1 Toccare .



- 2 Selezionare il punto seguente.

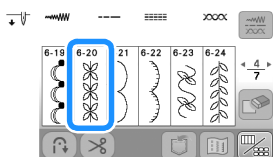

- 3 Toccare .

→ Il display torna alla schermata di selezione del punto.

- 4 Toccare .

- 5 Selezionare un font.



- 6 Toccare una scheda per cambiare le schermate di selezione e inserire un carattere.



- Per eliminare il carattere, toccare . I caratteri sono eliminati singolarmente, a partire dall'ultimo carattere inserito.
- Per inserire uno spazio, toccare .

- 7 Per cucire il punto continuativamente, premere per visualizzare la schermata di modifica, quindi toccare .

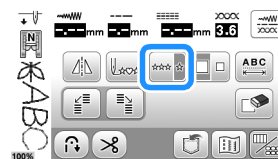

→ Il punto diventa continuo.

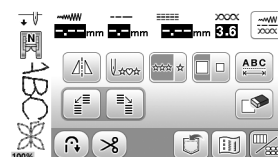

Promemoria

- Al termine della cucitura, tagliare il filo in eccesso tra i caratteri.





Cucitura di punti di fermatura/rinforzo

I punti di fermatura/rinforzo sono generalmente necessari all'inizio e alla fine della cucitura.



Con i punti di rinforzo, da 3 a 5 punti vengono cuciti nella stessa posizione. Con i punti di fermatura, la cucitura viene eseguita in direzione opposta.

A seconda del punto selezionato, premendo continuamente  (pulsante "Punto di fermatura") vengono cuciti punti di fermatura o rinforzo.

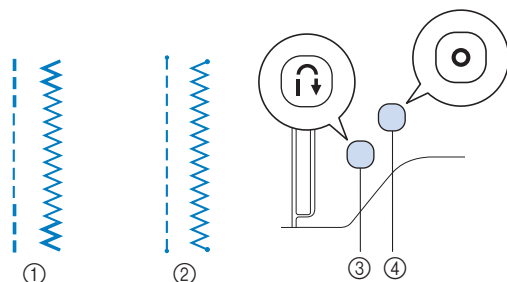

Promemoria

- Quando è selezionato un punto di fermatura o un punto di rinforzo, premendo continuamente  (pulsante "Punto di fermatura") verranno cuciti punti di fermatura. Quando sono selezionati altri punti, premendo continuamente  (pulsante "Punto di fermatura") verranno cuciti punti di rinforzo. Per i dettagli fare riferimento a "Tabella dei punti" a pagina 39.
- Quando è selezionato un punto qualsiasi, premendo continuamente  (pulsante "Punto di rinforzo") vengono cuciti 3-5 punti nello stesso punto.



- 1 Punto di fermatura
- 2 Punto di rinforzo
- 3  (pulsante "Punto di fermatura")
- 4  (pulsante "Punto di rinforzo")

Promemoria

- Premendo  (pulsante "Punto di rinforzo") mentre si cuciono punti con caratteri/punti decorativi, è possibile interrompere la cucitura con un punto completo anziché a metà di un punto.
- Mentre si cuce un punto, il LED verde accanto a  (pulsante "Punto di rinforzo") si accende. Terminata la cucitura del punto di rinforzo, il LED si spegne.

Cucitura automatica di punti di fermatura/rinforzo

Dopo aver selezionato un punto, attivare la funzione di cucitura automatica di punti di fermatura/rinforzo prima di cucire e la macchina cucirà automaticamente punti di rinforzo (o di fermatura, in base al punto) all'inizio e alla fine della cucitura.

- 1 **Selezionare un punto.**
 - Per i dettagli sulla selezione di un punto, fare riferimento a "Cucitura di base" a pagina 27.
- 2 **Toccare  per impostare la funzione di cucitura automatica di punti di fermatura/rinforzo.**

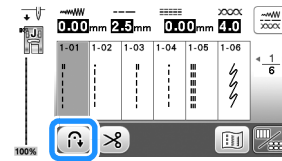

→ Il tasto sarà visualizzato come .

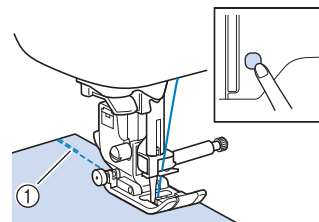

- 3 **Impostare l'ago nella posizione di partenza e premere il pulsante "Avvio/Stop" per iniziare a cucire.**



- 1 Punti di fermatura (o di rinforzo)
→ La macchina eseguirà automaticamente punti di fermatura (o di rinforzo) e continuerà a cucire.

Promemoria



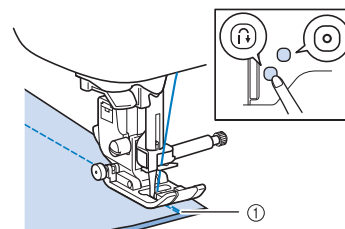

- È possibile interrompere o riprendere la cucitura premendo il pulsante "Avvio/Stop" mentre si cuce.



- 4 **Una volta raggiunta la fine della cucitura, premere  (pulsante "Punto di fermatura") o  (pulsante "Punto di rinforzo").**

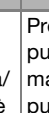
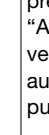

- 1 Punti di fermatura (o di rinforzo)
→ La macchina cucirà punti di fermatura (o di rinforzo) e quindi si fermerà.

L'operazione eseguita quando si preme uno di questi pulsanti varia a seconda del punto selezionato. Fare riferimento alla tabella seguente per i dettagli sull'operazione che viene eseguita quando si preme il pulsante.

	Pulsante "Punto di fermatura" 	Pulsante "Punto di rinforzo" 
Se la funzione di cucitura automatica di punti di fermatura/rinforzo non è attiva ed è selezionato un punto di fermatura: 	Tenendo premuto il pulsante, la macchina cuce punti di fermatura.	Tenendo premuto il pulsante, la macchina cuce 3-5 punti di rinforzo.
Se la funzione di cucitura automatica di punti di fermatura/rinforzo non è attiva ed è selezionato un punto di rinforzo: 	Tenendo premuto il pulsante, la macchina cuce punti di fermatura.*	Tenendo premuto il pulsante, la macchina cuce 3-5 punti di rinforzo.
Se la funzione di cucitura automatica di punti di fermatura/rinforzo non è attiva ed è selezionato un punto utile diverso da un punto di fermatura o di rinforzo.	Tenendo premuto il pulsante, la macchina cuce 3-5 punti di rinforzo.	Tenendo premuto il pulsante, la macchina cuce 3-5 punti di rinforzo.
Se la funzione di cucitura automatica di punti di fermatura/rinforzo non è attiva ed è selezionato un punto con caratteri/punto decorativo.	Tenendo premuto il pulsante, la macchina cuce 3-5 punti di rinforzo.	Quando si preme il pulsante, la macchina cuce 3-5 punti di rinforzo dopo aver completato il punto.
Se la funzione di cucitura automatica di punti di fermatura/rinforzo è attiva ed è selezionato un punto di fermatura: 	Premendo il pulsante, la macchina cuce punti di fermatura e si ferma. (All'inizio della cucitura, quando si preme il pulsante "Avvio/Stop" vengono cuciti automaticamente punti di fermatura.)	Premendo il pulsante, la macchina cuce 3-5 punti di rinforzo e si ferma. (All'inizio della cucitura, quando si preme il pulsante "Avvio/Stop" vengono cuciti automaticamente punti di fermatura.)
Se la funzione di cucitura automatica di punti di fermatura/rinforzo è attiva ed è selezionato un punto di rinforzo: 	Premendo il pulsante, la macchina cuce punti di fermatura e si ferma.* (All'inizio della cucitura, quando si preme il pulsante "Avvio/Stop" vengono cuciti automaticamente punti di rinforzo.)	Premendo il pulsante, la macchina cuce 3-5 punti di rinforzo e si ferma. (All'inizio della cucitura, quando si preme il pulsante "Avvio/Stop" vengono cuciti automaticamente punti di rinforzo.)

	Pulsante "Punto di fermatura" 	Pulsante "Punto di rinforzo" 
Se la funzione di cucitura automatica di punti di fermatura/rinforzo è attiva ed è selezionato un punto utile diverso da un punto di fermatura o di rinforzo.	Premendo il pulsante, la macchina cuce 3-5 punti di rinforzo e si ferma. (All'inizio della cucitura, quando si preme il pulsante "Avvio/Stop" vengono cuciti automaticamente punti di rinforzo.)	Premendo il pulsante, la macchina cuce 3-5 punti di rinforzo e si ferma. (All'inizio della cucitura, quando si preme il pulsante "Avvio/Stop" vengono cuciti automaticamente punti di rinforzo.)
Se la funzione di cucitura automatica di punti di fermatura/rinforzo è attiva ed è selezionato un punto con caratteri/decorativo.	Premendo il pulsante, la macchina cuce 3-5 punti di rinforzo e si ferma. (All'inizio della cucitura, quando si preme il pulsante "Avvio/Stop", vengono cuciti automaticamente punti di rinforzo.)	Quando si preme il pulsante, la macchina cuce 3-5 punti di rinforzo e si ferma dopo aver completato il punto. (All'inizio della cucitura, quando si preme il pulsante "Avvio/Stop", vengono cuciti automaticamente punti di rinforzo.)

* Se [Priorità del rinforzo] nella schermata delle impostazioni è impostato su [ON], vengono cuciti punti di rinforzo anziché di fermatura.

Taglio automatico del filo

È possibile impostare la macchina perché tagli automaticamente i fili alla fine della cucitura. Impostando il taglio automatico del filo viene impostata anche la cucitura automatica di punti di fermatura/rinforzo.

Se si spegne la macchina, il taglio automatico del filo verrà disattivato.

1 Accendere la macchina.

2 Selezionare un punto.

- Per i dettagli sulla selezione di un punto, fare riferimento a “Cucitura di base” a pagina 27.

3 Toccare nella schermata.

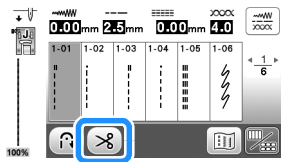

→ Vengono visualizzati  e  e la macchina viene impostata per il taglio automatico del filo e la cucitura automatica di punti di fermatura/rinforzo.

- Per disattivare il taglio automatico del filo, toccare .

4 Impostare l'ago nella posizione di partenza e premere una volta il pulsante “Avvio/Stop”.



→ La cucitura inizierà dopo aver cucito automaticamente i punti di fermatura (o di rinforzo).

5 Una volta raggiunta la fine della cucitura, premere (pulsante “Punto di fermatura”) o (pulsante “Punto di rinforzo”).

Se è stata selezionata una cucitura, ad esempio asole e travette, che comprende punti di rinforzo, questa operazione non è necessaria.

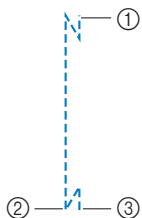
→ Dopo che i punti di fermatura (o di rinforzo) sono stati cuciti, la macchina si arresta e i fili vengono tagliati.





- ① Punto in corrispondenza del quale è stato premuto il pulsante “Avvio/Stop”.
- ② Punto in corrispondenza del quale è stato premuto  (pulsante “Punto di fermatura”) o  (pulsante “Punto di rinforzo”).
- ③ I fili vengono tagliati qui.

Impostazione di larghezza punto/lunghezza punto/“L/R Shift (Spostamento SX/DX)”

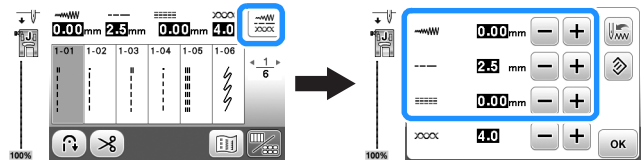



Questa macchina è preimpostata con le impostazioni predefinite per la larghezza e lunghezza del punto e “L/R Shift (Spostamento SX/DX)” per ogni punto. Tuttavia, è possibile modificare qualsiasi impostazione toccando  nella schermata dei punti utili.



Dopo aver modificato le impostazioni, toccare  per tornare alla schermata Punto utile.

Se si desidera salvare impostazioni specifiche per un punto in modo da poterle utilizzare successivamente, toccare  dopo aver modificato le impostazioni per salvare le nuove impostazioni con il punto selezionato.

Promemoria

- Toccare  per ripristinare l'impostazione ai valori predefiniti. Se si tocca , le impostazioni predefinite vengono salvate nella macchina al posto delle impostazioni precedenti.
- Se è stato selezionato il punto diritto o il punto elastico triplo, modificando la larghezza del punto si modifica la posizione dell'ago. Aumentando la larghezza, l'ago si sposta verso destra; riducendola, l'ago si sposta verso sinistra. (pagina 33)
-  o  indica che non è possibile modificare l'impostazione.

Nota

- Una volta regolata la larghezza del punto o “L/R Shift (Spostamento SX/DX)”, ruotare lentamente il volantino verso di sé (in senso antiorario) verificando che l'ago non vada a toccare il piedino premistoffa.

IMPORTANTE

- Se i punti sono troppo ravvicinati, aumentare la lunghezza del punto. Se si continua a cucire con i punti troppo ravvicinati si rischia che l'ago si pieghi o si rompa.

Impostazione della larghezza del punto

È possibile regolare la larghezza del punto (larghezza zig-zag) per allargare o restringere il punto.

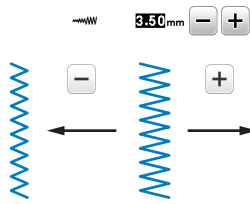

Impostazione della lunghezza del punto

È possibile regolare la lunghezza del punto per rendere il punto più grosso (più lungo) o più sottile (più corto).

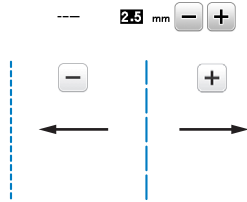

Impostazione di "L/R Shift (Spostamento SX/DX)"

È possibile regolare la posizione del punto a zig-zag per spostare il punto a destra o sinistra.

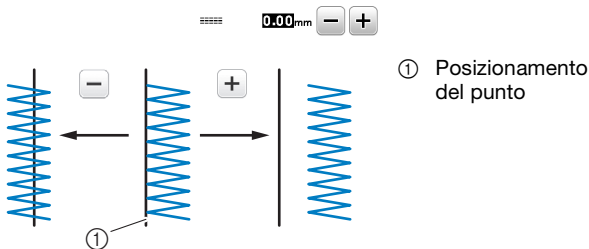

Regolazione della tensione del filo

A seconda del tessuto e del filo utilizzati, potrebbe risultare necessario modificare la tensione del filo.

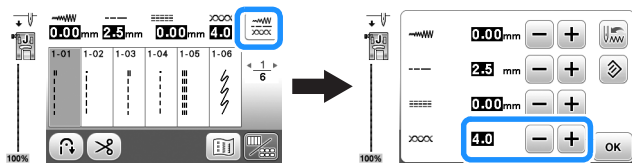

Tensione del filo corretta

Il filo superiore e il filo della spolina si devono incrociare in prossimità del centro del tessuto. Solo il filo superiore deve essere visibile dal diritto del tessuto e solo il filo spolina deve essere visibile dal rovescio del tessuto.

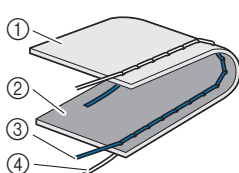

- ① Rovescio del tessuto
- ② Diritto del tessuto
- ③ Filo superiore
- ④ Filo spolina

Il filo superiore è troppo teso

Se il filo della spolina è visibile dal diritto del tessuto, il filo superiore è troppo teso. Allentare la tensione del filo.

Nota

- Se il filo spolina è stato infilato in modo scorretto, il filo superiore potrebbe essere troppo teso. In questo caso, fare riferimento a "Installazione della spolina" a pagina 17 e infilare nuovamente il filo spolina.

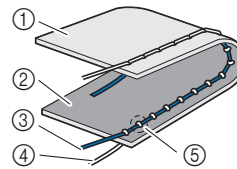

- ① Rovescio del tessuto
- ② Diritto del tessuto
- ③ Filo superiore
- ④ Filo spolina
- ⑤ Il filo della spolina è visibile dal diritto del tessuto.

Ogni volta che si tocca **-** il filo si allenta.

Il filo superiore è troppo allentato

Se il filo superiore è visibile dal rovescio del tessuto, il filo superiore non è teso a sufficienza. Aumentare la tensione del filo.

Nota

- Se il filo superiore è stato infilato in modo scorretto, potrebbe non essere teso a sufficienza. In questo caso fare riferimento a "Infilatura superiore" a pagina 18 e infilare nuovamente il filo superiore.

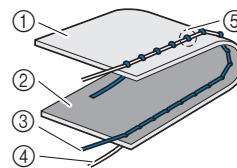

- ① Rovescio del tessuto
- ② Diritto del tessuto
- ③ Filo superiore
- ④ Filo spolina
- ⑤ Il filo superiore è visibile dal rovescio del tessuto.

Ogni volta che si tocca **+** il filo diventa più teso.

Nota

- Se non si infila correttamente il filo superiore o se non si installa correttamente la spolina, potrebbe non essere possibile impostare la corretta tensione del filo. Se non è possibile ottenere la corretta tensione del filo, infilare di nuovo il filo superiore e inserire correttamente la spolina.

Suggerimenti utili per la cucitura

Suggerimenti per la cucitura

■ Cucitura di prova

Prima di iniziare il progetto di cucitura, si consiglia di cucire punti di prova utilizzando filo e tessuto uguali a quelli utilizzati per il progetto. Mentre si controllano i risultati della cucitura, regolare la tensione del filo nonché la lunghezza e la larghezza del punto in base al numero di strati di tessuto e al punto cucito.

🔔 Nota

- Altri fattori, quali lo spessore del tessuto, il materiale stabilizzatore, ecc., influiscono sul punto; pertanto, occorre sempre cucire punti di prova prima di iniziare il progetto.
- Quando si cuciono punti pieni o punti pieni da 7 mm, è possibile che si verifichi un restringimento o una sovrapposizione dei punti; si consiglia pertanto di utilizzare un materiale stabilizzatore.

■ Modifica della direzione di cucitura

1 Quando la cucitura raggiunge un angolo, arrestare la macchina.

Lasciare l'ago abbassato (nel tessuto). Se l'ago resta sollevato quando la macchina interrompe la cucitura, premere  (pulsante "Posizione ago") per abbassarlo.

2 Alzare la leva del piedino premistoffa per ruotare il tessuto.

Ruotare il tessuto usando l'ago come perno.

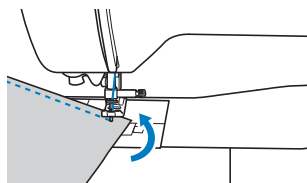

3 Abbassare la leva del piedino premistoffa e continuare a cucire.

■ Cucitura di curve

Arrestare la cucitura e modificare leggermente la direzione di cucitura per cucire intorno alla curva. Per i dettagli sull'esecuzione di un margine di cucitura uniforme, fare riferimento a "Cucitura di un margine di cucitura uniforme" a pagina 35.

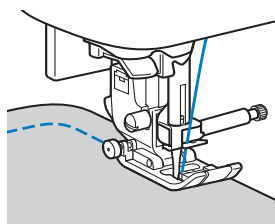

Se si cuce lungo una curva utilizzando il punto a zig-zag, selezionare una lunghezza del punto inferiore per ottenere un punto più sottile.

■ Cucitura di parti cilindriche

La rimozione della prolunga base piana consente la cucitura a braccio libero, semplificando la cucitura di parti cilindriche come polsini e gambe dei pantaloni.

1 Rimuovere la prolunga base piana tirandola verso sinistra.

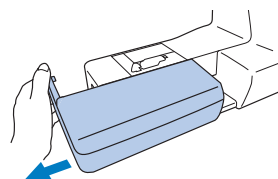

2 Infilare la parte che si desidera cucire sul braccio libero e cucire partendo dalla parte superiore.

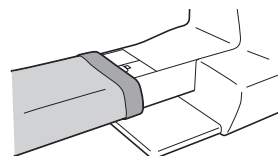

3 Terminata la cucitura a braccio libero, reinstallare la prolunga base piana nella posizione originaria.

Cucitura di un margine di cucitura uniforme

Per realizzare un margine di cucitura uniforme, iniziare a cucire in modo che il margine di cucitura si trovi a destra del piedino premistoffa e il bordo del tessuto sia allineato al bordo destro del piedino premistoffa o a un segno della placca ago.

Modifica della posizione dell'ago

La posizione dell'ago utilizzata come linea di base è diversa per il punto diritto (posizione sinistra dell'ago) e il punto diritto (posizione centrale dell'ago).

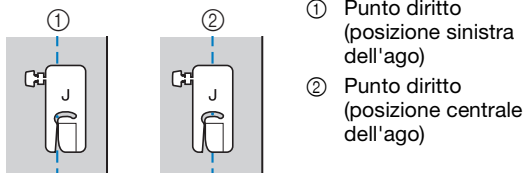

- ① Punto diritto (posizione sinistra dell'ago)
- ② Punto diritto (posizione centrale dell'ago)

Se la larghezza del punto diritto (posizione sinistra dell'ago) è impostata sul valore standard (0,0 mm), la distanza dalla posizione dell'ago al lato destro del piedino premistoffa è 12 mm (1/2 inch). Se si modifica la larghezza del punto (tra 0 e 7,0 mm (1/4 inch)), cambierà anche la posizione dell'ago. Modificando la larghezza del punto e cucendo con il lato destro del piedino premistoffa allineato al bordo del tessuto, è possibile cucire un margine di cucitura con larghezza fissa.

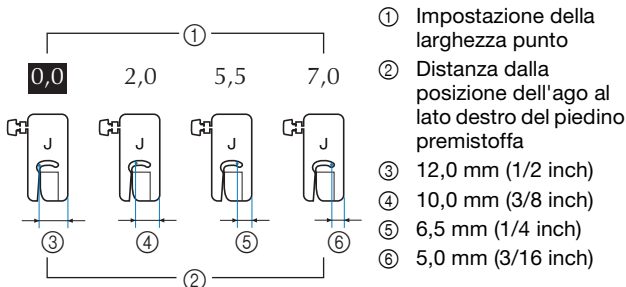

- ① Impostazione della larghezza punto
- ② Distanza dalla posizione dell'ago al lato destro del piedino premistoffa
- ③ 12,0 mm (1/2 inch)
- ④ 10,0 mm (3/8 inch)
- ⑤ 6,5 mm (1/4 inch)
- ⑥ 5,0 mm (3/16 inch)

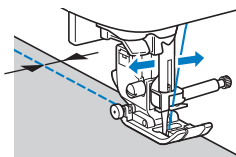

- Per i dettagli fare riferimento a "Impostazione della larghezza del punto" a pagina 33.

Promemoria

- Quando [Regolazione ampiezza zig-zag] nella schermata delle impostazioni è impostato su [ON], è possibile modificare la posizione dell'ago di un punto diritto con il regolatore della velocità di cucitura.

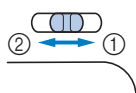
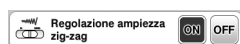

- ① Sposta il punto a destra.
- ② Sposta il punto a sinistra.

Allineamento del tessuto al piedino guida punto (venduto separatamente con alcuni modelli)

Cucire tenendo il bordo destro del tessuto allineato a una posizione desiderata dei segni del piedino guida punto.

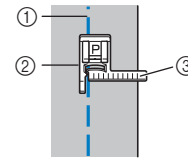

- ① Cucitura
- ② Piedino guida punto
- ③ Segni

Allineamento del tessuto a un segno della placca ago

I segni della placca ago indicano la distanza dalla posizione dell'ago di una cucitura realizzata con il punto diritto (posizione sinistra dell'ago). Cucire tenendo il bordo del tessuto allineato a un segno della placca ago. La distanza tra i segni nel righello superiore è di 1/8 inch (3 mm) e la distanza tra i segni della griglia è di 5 mm (3/16 inch).

Per punti con posizione sinistra dell'ago (Larghezza punto: 0,0 mm)

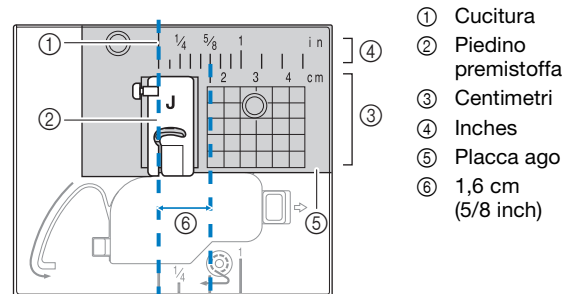

- ① Cucitura
- ② Piedino premistoffa
- ③ Centimetri
- ④ Inches
- ⑤ Placca ago
- ⑥ 1,6 cm (5/8 inch)

Allineamento del tessuto al piedino per zig-zag "J"

Il segno sul piedino per zig-zag "J" può essere utilizzato per cucire a circa 5 mm (3/16 inch) dal bordo del tessuto. Quando si utilizza questa funzione, selezionare un punto diritto e impostare la larghezza del punto su 2,0 mm.

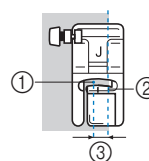

- ① Larghezza del punto 2,0 mm
- ② Segno
- ③ 5 mm (3/16 inch)

Cucitura di vari tessuti

■ Cucitura di tessuti spessi

□ Se il tessuto non passa sotto il piedino premistoffa

È possibile sollevare la leva del piedino premistoffa su due posizioni diverse. Se il tessuto non passa sotto il piedino premistoffa, ad esempio quando si cuciono insieme tessuti spessi, alzare al massimo la leva del piedino premistoffa in modo che sia possibile posizionare il tessuto sotto il piedino.

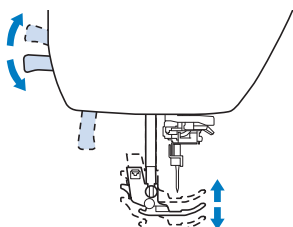

□ Se il tessuto non avanza

Quando si cuce tessuto spesso, ad esempio denim o quilt, il tessuto potrebbe non avanzare all'inizio della cucitura se il piedino premistoffa non è in piano, come illustrato di seguito. In questo caso, utilizzare il perno di blocco del piedino premistoffa (pulsante nero sul lato sinistro) sul piedino per zig-zag "J" in modo che il piedino premistoffa venga tenuto in piano durante la cucitura, consentendo l'avanzamento uniforme del tessuto.

Se il piedino premistoffa è eccessivamente disallineato, posizionare carta spessa o tessuto (dello stesso spessore del tessuto da cucire) sotto l'estremità esterna del piedino per poter iniziare a cucire senza problemi.

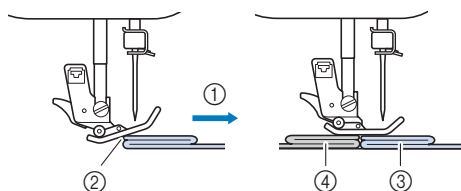

- ① Direzione di cucitura
- ② Disallineamento
- ③ Tessuto da cucire
- ④ Tessuto o carta spessa

- 1** Sollevare la leva del piedino premistoffa.
- 2** Allineare l'inizio della cucitura e posizionare il tessuto.
- 3** Tenendo in piano il piedino per zig-zag "J", tenere premuto il perno di blocco del piedino premistoffa (pulsante nero sul lato sinistro) e abbassare la leva del piedino premistoffa.

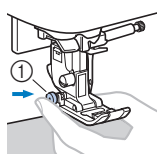

- ① Perno di blocco del piedino premistoffa (pulsante nero)

4 Rilasciare il perno di blocco del piedino premistoffa (pulsante nero).

→ Il piedino premistoffa rimane in piano, consentendo l'avanzamento del tessuto.

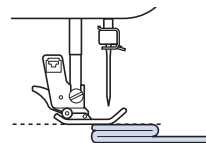

→ Terminata la cucitura, il piedino premistoffa tornerà all'angolazione originaria.

Promemoria

- La regolazione di [Press. piedino premistoffa] nella schermata delle impostazioni può rivelarsi utile su alcuni tessuti spessi.

ATTENZIONE

- **Non cucire tessuti più spessi di 6 mm (15/64 inch) né spingere forzatamente il tessuto. In caso contrario, l'ago potrebbe rompersi, con rischi di lesioni personali.**

■ Cucitura di tessuti sottili

Quando si cuciono tessuti sottili, ad esempio chiffon, la cucitura potrebbe disallinearsi o il tessuto potrebbe non avanzare correttamente. Spostare l'ago (per verificare che si utilizzi un ago sottile) all'estrema sinistra o destra in modo che il tessuto non venga tirato nell'area della griffa di trasporto. In questo caso, o se la cucitura si ritira, posizionare uno stabilizzatore idrosolubile sotto il tessuto e cucirli insieme.

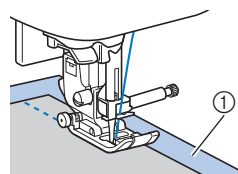

- ① Stabilizzatore idrosolubile (non tessuto)



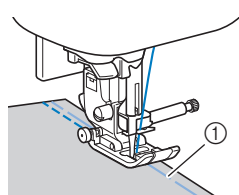

■ Cucitura di tessuti elastici

Innanzitutto imbastire i pezzi di tessuto insieme, quindi cucire senza tendere il tessuto. Se la cucitura è disallineata, posizionare uno stabilizzatore solubile in acqua sotto il tessuto e cucirli insieme.



① Imbastitura

Per ottenere risultati ottimali quando si cuce su tessuti a maglia, utilizzare i punti elastici. Utilizzare anche un ago per maglieria (ago con punta a sfera (colore dorato)). Di seguito sono indicati i punti consigliati e i rispettivi numeri.

N°	1-05	1-06	1-13	1-14	2-14
Punto					

■ Cucitura di pelli o tessuti in vinile

Se si cuciono tessuti che possono aderire al piedino premistoffa, ad esempio pelle o tessuti in vinile, sostituire il piedino premistoffa con il piedino doppio trasporto* o il piedino antiaderente*.

* Articoli venduti separatamente con alcuni modelli, contattare il proprio rivenditore Brother autorizzato.

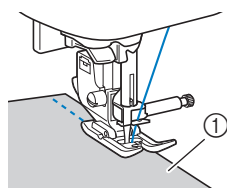

① Pelle

Se la pelle o il tessuto in vinile aderisce alla prolunga base piana, cucire con carta per fotocopie o lucida posizionata sopra la prolunga base piana in modo che il tessuto si sposti senza problemi.

Se si posiziona la carta in modo che non copra la placca ago, la carta non verrà cucita insieme al tessuto.

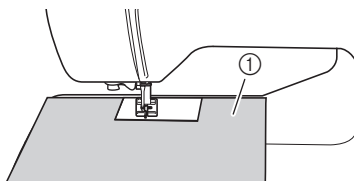

① Carta per fotocopie o lucida

Nota

- Quando si cuce con il piedino doppio trasporto, utilizzare una velocità compresa tra minima e media.
- Quando si utilizza il piedino doppio trasporto, eseguire una cucitura di prova su un pezzo della pelle o del vinile da utilizzare nel progetto per verificare che il piedino non lasci segni.

■ Cucitura di nastro in velcro

ATTENZIONE

- Se si cuce il nastro in velcro con un ago fine (65/9-75/11), l'ago potrebbe rompersi causando lesioni personali.

IMPORTANTE

- Utilizzare solo nastro in velcro senza adesivo concepito per la cucitura. Se la colla aderisce all'ago o al cestello della spolina, potrebbe causare guasti.

Nota

- Prima di cucire, imbastire insieme il tessuto e il nastro in velcro.

Assicurarsi che l'ago passi attraverso il nastro in velcro ruotando il volantino, e abbassare l'ago nel nastro prima di cucire. Dopo di che, cucire il bordo del nastro in velcro a velocità ridotta.

Se l'ago non passa attraverso il nastro in velcro, sostituirlo con l'ago per tessuti spessi. Per i dettagli fare riferimento a "Combinazioni tessuto/filo/ago" a pagina 22.

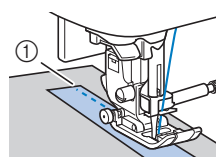

① Bordo del nastro in velcro

Sollevamento e abbassamento del piedino premistoffa senza usare le mani

È possibile utilizzare la ginocchiera alzapedino per alzare e abbassare il piedino premistoffa con il ginocchio, lasciando entrambe le mani libere di maneggiare la stoffa.



■ Installazione della ginocchiera alzapedino

1 Spegnere la macchina.

2 Inserire la ginocchiera alzapedino nella fessura di montaggio sulla parte anteriore della macchina, nell'angolo in basso a destra.

Allineare le linguette sulla ginocchiera alzapedino alle fessure nella fessura di montaggio e inserire completamente la ginocchiera.

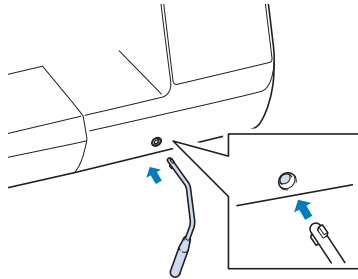

💡 Nota

- Se non si inserisce completamente la ginocchiera alzapedino nella fessura di montaggio, la ginocchiera potrebbe cadere mentre la macchina è in funzione.

■ Utilizzo della ginocchiera alzapedino

1 Arrestare la macchina.

- Non utilizzare la ginocchiera alzapedino mentre la macchina è in funzione.

2 Premere la ginocchiera alzapedino verso destra con il ginocchio.

Tenere la ginocchiera alzapedino premuta verso destra.

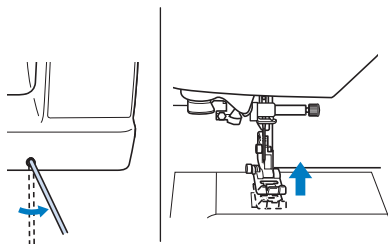

→ Il piedino premistoffa si solleva.

3 Rilasciare la ginocchiera alzapedino.

→ Il piedino premistoffa si abbassa.

💡 Nota

- Durante la cucitura, tenere il ginocchio lontano dalla ginocchiera alzapedino.

Capitolo 3 PUNTI VARI















Tabella dei punti

■ Punti utili

Nella seguente tabella sono elencate le applicazioni, le lunghezze e le larghezze dei punti e la possibilità o meno di utilizzare l'ago gemello per i punti utili.

Promemoria

- Quando è selezionato uno dei seguenti punti (punti di fermatura e punti di rinforzo), premendo  (pulsante "Punto di fermatura") si cuciranno punti di fermatura.

N°	1-01	1-02	1-03	1-04
Punto				
N°	1-09	1-10	1-11	1-12
Punto				
N°	1-13	1-14	1-29	1-30
Punto				
N°	1-31	1-33		
Punto				





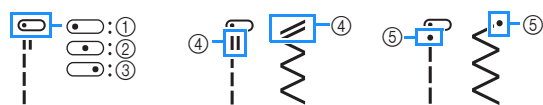





Quando sono selezionati altri punti, premendo  (pulsante "Punto di fermatura") si cuciranno punti di rinforzo.















- I simboli dei punti indicano quanto segue.

































- ① Posizione sinistra dell'ago
- ② Posizione centrale dell'ago
- ③ Posizione destra dell'ago
- ④ Punto di fermatura
- ⑤ Punto di rinforzo



















*1 L'ago gemello può essere utilizzato montando il piedino per zig-zag "J".

Punto (Piedino premistoffa)	N°	Nome del punto/ Applicazioni	Larghezza punto (mm (inch)) Auto. Manuale	Lunghezza punto (mm (inch)) Auto. Manuale
	1-01	Punto diritto (sinistra)*1 Cuciture in generale, arricciature, nervature, ecc.	0,0 (0) 0,0 - 7,0 (0 - 1/4)	2,5 (3/32) 0,2 - 5,0 (1/64 - 3/16)
	1-02	Punto diritto (sinistra)*1 Cuciture in generale, arricciature, nervature, ecc.	0,0 (0) 0,0 - 7,0 (0 - 1/4)	2,5 (3/32) 0,2 - 5,0 (1/64 - 3/16)
	1-03	Punto diritto (centro)*1 Cuciture in generale, arricciature, nervature, ecc.	3,5 (1/8) 0,0 - 7,0 (0 - 1/4)	2,5 (3/32) 0,2 - 5,0 (1/64 - 3/16)
	1-04	Punto diritto (centro)*1 Cuciture in generale, arricciature, nervature, ecc.	3,5 (1/8) 0,0 - 7,0 (0 - 1/4)	2,5 (3/32) 0,2 - 5,0 (1/64 - 3/16)
	1-05	Punto elastico triplo*1 Cuciture di rinforzo in generale e cuciture decorative	0,0 (0) 0,0 - 7,0 (0 - 1/4)	2,5 (3/32) 0,4 - 5,0 (1/64 - 3/16)
	1-06	Punto erba*1 Punti di rinforzo, cuciture e applicazioni decorative	1,0 (1/16) 0,0 - 7,0 (0 - 1/4)	2,5 (3/32) 0,4 - 5,0 (1/64 - 3/16)
	1-07	Punto decorativo*1 Punto decorativo, rinforzi	0,0 (0) 0,0 - 7,0 (0 - 1/4)	2,5 (3/32) 0,4 - 5,0 (1/64 - 3/16)
	1-08	Punto di imbastitura Per l'imbastitura. Se il filo dell'imbastitura cade dal tessuto, tirare verso l'alto il filo spolina prima di cucire, quindi tirare il filo superiore e il filo spolina sotto il piedino premistoffa verso la parte posteriore della macchina (pagina 21). Tenere fermo il filo superiore e il filo spolina quando si inizia a cucire, quindi tagliare i fili con molto eccesso al termine della cucitura. Infine, tenere fermo il filo superiore e il filo spolina all'inizio della cucitura mentre si dispone il tessuto.	0,0 (0) 0,0 - 7,0 (0 - 1/4)	20 (3/4) 5 - 30 (3/16-1-3/16)
	1-09	Punto zig-zag*1 Sopraggitto, rammendo.	3,5 (1/8) 0,0 - 7,0 (0 - 1/4)	1,4 (1/16) 0,0 - 5,0 (0 - 3/16)
	1-10	Punto zig-zag*1 Sopraggitto, rammendo.	3,5 (1/8) 0,0 - 7,0 (0 - 1/4)	1,4 (1/16) 0,0 - 5,0 (0 - 3/16)

Punto (Piedino premi-stoffa)	N°	Nome del punto/ Applicazioni	Larghezza punto (mm (inch)) Auto. Manuale	Lunghezza punto (mm (inch)) Auto. Manuale
	1-11	Punto zig-zag (destra) * ¹ Inizio con posizione destra dell'ago, cucitura a zig-zag a sinistra.	3,5 (1/8) 2,5 - 5,0 (3/32 - 3/16)	1,4 (1/16) 0,3 - 5,0 (1/64 - 3/16)
	1-12	Punto zig-zag (sinistra) * ¹ Inizio con posizione sinistra dell'ago, cucitura a zig-zag a destra.	3,5 (1/8) 2,5 - 5,0 (3/32 - 3/16)	1,4 (1/16) 0,3 - 5,0 (1/64 - 3/16)
	1-13	Punto elastico a zig-zag (2 passaggi) * ¹ Sopraggitto (tessuti medi ed elastici), applicazione nastro ed elastico	5,0 (3/16) 0,0 - 7,0 (0 - 1/4)	1,0 (1/16) 0,2 - 5,0 (1/64 - 3/16)
	1-14	Punto elastico a zig-zag (3 passaggi) * ¹ Sopraggitto (tessuti medi, pesanti ed elastici), applicazione nastro ed elastico	5,0 (3/16) 0,0 - 7,0 (0 - 1/4)	1,0 (1/16) 0,2 - 5,0 (1/64 - 3/16)
	1-15	Punto sopraggitto Rinforzo di tessuti leggeri e medi	3,5 (1/8) 2,5 - 5,0 (3/32 - 3/16)	2,0 (1/16) 0,4 - 5,0 (1/64 - 3/16)
	1-16	Punto sopraggitto Rinforzo di tessuti pesanti	5,0 (3/16) 2,5 - 5,0 (3/32 - 3/16)	2,5 (3/32) 0,4 - 5,0 (1/64 - 3/16)
	1-17	Punto sopraggitto Rinforzo di tessuti medi, pesanti e facilmente sfilacciabili o per punti decorativi.	5,0 (3/16) 3,5 - 5,0 (1/8 - 3/16)	2,5 (3/32) 0,4 - 5,0 (1/64 - 3/16)
	1-18	Punto sopraggitto * ¹ Cuciture rinforzate di tessuti elastici	5,0 (3/16) 0,0 - 7,0 (0 - 1/4)	2,5 (3/32) 0,4 - 5,0 (1/64 - 3/16)
	1-19	Punto sopraggitto * ¹ Rinforzo di tessuti elastici medi e tessuti pesanti, punti decorativi	5,0 (3/16) 0,0 - 7,0 (0 - 1/4)	2,5 (3/32) 0,4 - 5,0 (1/64 - 3/16)
	1-20	Punto sopraggitto * ¹ Rinforzo di tessuti elastici, punti decorativi	4,0 (3/16) 0,0 - 7,0 (0 - 1/4)	4,0 (3/16) 0,4 - 5,0 (1/64 - 3/16)
	1-21	Punto sopraggitto Cuciture su tessuti elastici a maglia	5,0 (3/16) 0,0 - 7,0 (0 - 1/4)	4,0 (3/16) 0,4 - 5,0 (1/64 - 3/16)
	1-22	Punto per sopraggitto diamante singolo * ¹ Rinforzi e cuciture di tessuti elastici	6,0 (15/64) 0,0 - 7,0 (0 - 1/4)	3,0 (1/8) 0,4 - 5,0 (1/64 - 3/16)
	1-23	Punto per sopraggitto diamante singolo * ¹ Rinforzo di tessuti elastici	6,0 (15/64) 0,0 - 7,0 (0 - 1/4)	1,8 (1/16) 0,4 - 5,0 (1/64 - 3/16)
	1-24	Con taglierina laterale Punto diritto durante il taglio del tessuto	0,0 (0) 0,0 - 2,5 (0 - 3/32)	2,5 (3/32) 0,2 - 5,0 (1/64 - 3/16)
	1-25	Con taglierina laterale Punto zig-zag durante il taglio del tessuto	3,5 (1/8) 3,5 - 5,0 (1/8 - 3/16)	1,4 (1/16) 0,0 - 5,0 (0 - 3/16)
	1-26	Con taglierina laterale Punto sopraggitto durante il taglio del tessuto	3,5 (1/8) 3,5 - 5,0 (1/8 - 3/16)	2,0 (1/16) 0,4 - 5,0 (1/64 - 3/16)















Punto (Piedino premi-stoffa)	N°	Nome del punto/ Applicazioni	Larghezza punto (mm (inch)) Auto. Manuale	Lunghezza punto (mm (inch)) Auto. Manuale
	1-27	Con taglierina laterale Punto sopraggitto durante il taglio del tessuto	5,0 (3/16) 3,5 - 5,0 (1/8 - 3/16)	2,5 (3/32) 0,4 - 5,0 (1/64 - 3/16)
	1-28	Con taglierina laterale Punto sopraggitto durante il taglio del tessuto	5,0 (3/16) 3,5 - 5,0 (1/8 - 3/16)	2,5 (3/32) 0,4 - 5,0 (1/64 - 3/16)
	1-29	Punto impuntura (destra) Rattoppo/patchwork con margine di cucitura destra di 6,5 mm (circa 1/4 inch)	5,5 (7/32) 0,0 - 7,0 (0 - 1/4)	2,0 (1/16) 0,2 - 5,0 (1/64 - 3/16)
	1-30	Punto impuntura (centrale) Rattoppo/patchwork	—	2,0 (1/16) 0,2 - 5,0 (1/64 - 3/16)
	1-31	Punto impuntura (sinistra) Rattoppo/patchwork con giuntura sinistra consentita di 6,5 mm (circa 1/4 inch)	1,5 (1/16) 0,0 - 7,0 (0 - 1/4)	2,0 (1/16) 0,2 - 5,0 (1/64 - 3/16)
	1-32	Punto per trapuntatura tipo "fatta a mano" Punto per trapuntatura con aspetto simile alla trapuntatura fatta a mano quando si utilizza filo di nylon trasparente per il filo superiore e un colore del filo che corrisponda al tessuto da trapuntare per il filo spolina. Cucire con il filo ben teso in modo che il filo spolina risulti visibile sul lato diritto del tessuto. Utilizzare un ago compreso tra 90/14 e 100/16.	0,0 (0) 0,0 - 7,0 (0 - 1/4)	2,5 (3/32) 0,4 - 5,0 (1/64 - 3/16)
	1-33	Punto zig-zag per applicazioni trapuntatura Punto a zig-zag per trapuntatura e cucitura su pezzi di stoffa applicati	3,5 (1/8) 0,0 - 7,0 (0 - 1/4)	1,4 (1/16) 0,0 - 5,0 (0 - 3/16)
	1-34	Punto per applicazioni trapuntatura Punto per trapuntatura per applicazioni invisibili o giunture	1,5 (1/16) 0,0 - 3,5 (0 - 1/8)	1,8 (1/16) 0,4 - 5,0 (1/64 - 3/16)
	1-35	Punto battuto per trapuntatura Trapuntatura su sfondo	7,0 (1/4) 0,0 - 7,0 (0 - 1/4)	1,6 (1/16) 0,4 - 5,0 (1/64 - 3/16)
	2-01	Punto orlo invisibile Orli su stoffe tessute * L'impostazione della larghezza del punto non è né in millimetri né in pollici.	00 3← -->3	2,0 (1/16) 0,4 - 5,0 (1/64 - 3/16)
	2-02	Punto orlo invisibile elastico Orli su tessuti elastici * L'impostazione della larghezza del punto non è né in millimetri né in pollici.	00 3← -->3	2,0 (1/16) 0,4 - 5,0 (1/64 - 3/16)
	2-03	Punto coperta * ¹ Applicazioni, punto coperta decorativo	3,5 (1/8) 0,0 - 7,0 (0 - 1/4)	2,5 (3/32) 0,4 - 5,0 (1/64 - 3/16)











Punto (Piedino premistoffa)	N°	Nome del punto/ Applicazioni	Larghezza punto (mm (inch)) Auto. Manuale	Lunghezza punto (mm (inch)) Auto. Manuale
	2-04	Punto coperta * ¹ Applicazioni, punto coperta decorativo	2,5 (3/32) 0,0 - 7,0 (0 - 1/4)	2,5 (3/32) 0,4 - 5,0 (1/64 - 3/16)
	2-05	Punto orlo conchiglia * ¹ Finitura con orlo a conchiglia su tessuti	4,0 (3/16) 0,0 - 7,0 (0 - 1/4)	2,5 (3/32) 0,2 - 5,0 (1/64 - 3/16)
	2-06	Punto smerlo raso * ¹ Decorazione di colletti di camicette, orli di fazzoletti	5,0 (3/16) 0,0 - 7,0 (0 - 1/4)	0,5 (1/32) 0,1 - 5,0 (1/64 - 3/16)
	2-07	Punto smerlo Decorazione di colletti di camicette, orli di fazzoletti	7,0 (1/4) 0,0 - 7,0 (0 - 1/4)	1,4 (1/16) 0,4 - 5,0 (1/64 - 3/16)
	2-08	Punto di collegamento patchwork * ¹ Punti patchwork, punti decorativi	4,0 (3/16) 0,0 - 7,0 (0 - 1/4)	1,2 (1/16) 0,2 - 5,0 (1/64 - 3/16)
	2-09	Punto doppio sopraggito patchwork * ¹ Punti patchwork, punti decorativi	5,0 (3/16) 0,0 - 7,0 (0 - 1/4)	2,5 (3/32) 0,4 - 5,0 (1/64 - 3/16)
	2-10	Punto per fissare * ¹ Punto decorativo, fissaggio di cordoncini	5,0 (3/16) 0,0 - 7,0 (0 - 1/4)	1,2 (1/16) 0,2 - 5,0 (1/64 - 3/16)
	2-11	Punto smock * ¹ Smock, punti decorativi	5,0 (3/16) 0,0 - 7,0 (0 - 1/4)	1,6 (1/16) 0,4 - 5,0 (1/64 - 3/16)
	2-12	Punto piuma * ¹ Punto a giorno, punti decorativi	5,0 (3/16) 0,0 - 7,0 (0 - 1/4)	2,5 (3/32) 0,4 - 5,0 (1/64 - 3/16)
	2-13	Punto a giorno incrociato * ¹ Punto a giorno, punti decorativi e di collegamento	5,0 (3/16) 0,0 - 7,0 (0 - 1/4)	2,5 (3/32) 0,4 - 5,0 (1/64 - 3/16)
	2-14	Punto per applicazione nastri * ¹ Applicazione di nastro su giunture su tessuto elastico	4,0 (3/16) 0,0 - 7,0 (0 - 1/4)	1,0 (1/16) 0,2 - 5,0 (1/64 - 3/16)
	2-15	Punto a scala Punti decorativi	4,0 (3/16) 0,0 - 7,0 (0 - 1/4)	3,0 (1/8) 0,4 - 5,0 (1/64 - 3/16)
	2-16	Punto rick-rack * ¹ Cucitura superiore decorativa	4,0 (3/16) 0,0 - 7,0 (0 - 1/4)	2,5 (3/32) 0,4 - 5,0 (1/64 - 3/16)
	2-17	Punto decorativo * ¹ Punti decorativi	5,5 (7/32) 0,0 - 7,0 (0 - 1/4)	1,6 (1/16) 0,4 - 5,0 (1/64 - 3/16)
	2-18	Punto a serpentina * ¹ Punti decorativi e fissaggio elastico	5,0 (3/16) 0,0 - 7,0 (0 - 1/4)	1,0 (1/16) 0,2 - 5,0 (1/64 - 3/16)
	2-19	Punto decorativo * ¹ Punti decorativi e applicazioni	6,0 (15/64) 0,0 - 7,0 (0 - 1/4)	1,0 (1/16) 0,2 - 5,0 (1/64 - 3/16)
	2-20	Punto punteggiato decorativo Punti decorativi	7,0 (1/4) 0,0 - 7,0 (0 - 1/4)	1,6 (1/16) 0,4 - 5,0 (1/64 - 3/16)
	3-01	Orli decorativi * ¹ Orli decorativi, punto diritto triplo a sinistra	1,0 (1/16) 0,0 - 7,0 (0 - 1/4)	2,5 (3/32) 0,4 - 5,0 (1/64 - 3/16)

Punto (Piedino premistoffa)	N°	Nome del punto/ Applicazioni	Larghezza punto (mm (inch)) Auto. Manuale	Lunghezza punto (mm (inch)) Auto. Manuale
	3-02	Orli decorativi * ¹ Orli decorativi, punto diritto triplo al centro	3,5 (1/8) 0,0 - 7,0 (0 - 1/4)	2,5 (3/32) 0,4 - 5,0 (1/64 - 3/16)
	3-03	Orlo zig-zag * ¹ Orli decorativi, rinforzi	6,0 (15/64) 0,0 - 7,0 (0 - 1/4)	3,0 (1/8) 0,4 - 5,0 (1/64 - 3/16)
	3-04	Orli decorativi Orli decorativi, cuciture di merletti, punti spillo	3,5 (1/8) 0,0 - 7,0 (0 - 1/4)	2,5 (3/32) 0,4 - 5,0 (1/64 - 3/16)
	3-05	Orli decorativi Orli decorativi	3,0 (1/8) 0,0 - 7,0 (0 - 1/4)	3,5 (1/8) 0,4 - 5,0 (1/64 - 3/16)
	3-06	Orli decorativi Orli decorativi, punto a margherita	6,0 (15/64) 0,0 - 7,0 (0 - 1/4)	3,0 (1/8) 0,4 - 5,0 (1/64 - 3/16)
	3-07	Orli decorativi Decorazione tradizionale, orli decorativi	5,0 (3/16) 0,0 - 7,0 (0 - 1/4)	3,5 (1/8) 0,4 - 5,0 (1/64 - 3/16)
	3-08	Orli decorativi Decorazione tradizionale, orli decorativi	5,0 (3/16) 0,0 - 7,0 (0 - 1/4)	3,5 (1/8) 0,4 - 5,0 (1/64 - 3/16)
	3-09	Orli decorativi * ¹ Decorazione tradizionale, orli decorativi	5,0 (3/16) 0,0 - 7,0 (0 - 1/4)	3,5 (1/8) 0,4 - 5,0 (1/64 - 3/16)
	3-10	Orli decorativi * ¹ Decorazione tradizionale, orli decorativi	5,0 (3/16) 0,0 - 7,0 (0 - 1/4)	4,0 (3/16) 0,4 - 5,0 (1/64 - 3/16)
	3-11	Orli decorativi * ¹ Decorazione tradizionale, orli decorativi	4,0 (3/16) 0,0 - 7,0 (0 - 1/4)	2,5 (3/32) 0,4 - 5,0 (1/64 - 3/16)
	3-12	Punto a nido d'ape * ¹ Decorazione tradizionale, orli decorativi	5,0 (3/16) 0,0 - 7,0 (0 - 1/4)	2,5 (3/32) 0,4 - 5,0 (1/64 - 3/16)
	3-13	Punto a nido d'ape * ¹ Decorazione tradizionale, orli decorativi	6,0 (15/64) 0,0 - 7,0 (0 - 1/4)	3,5 (1/8) 0,4 - 5,0 (1/64 - 3/16)
	3-14	Orli decorativi * ¹ Decorazione tradizionale, orli decorativi	6,0 (15/64) 0,0 - 7,0 (0 - 1/4)	1,6 (1/16) 0,4 - 5,0 (1/64 - 3/16)
	3-15	Orli decorativi Decorazione tradizionale, orli decorativi	6,0 (15/64) 0,0 - 7,0 (0 - 1/4)	3,0 (1/8) 0,4 - 5,0 (1/64 - 3/16)
	3-16	Orli decorativi * ¹ Decorazione tradizionale, orli decorativi	6,0 (15/64) 0,0 - 7,0 (0 - 1/4)	4,0 (3/16) 0,4 - 5,0 (1/64 - 3/16)
	3-17	Orli decorativi Decorazione tradizionale, orli decorativi	4,0 (3/16) 0,0 - 7,0 (0 - 1/4)	2,5 (3/32) 0,4 - 5,0 (1/64 - 3/16)
	3-18	Orli decorativi * ¹ Decorazione tradizionale, orli decorativi	5,0 (3/16) 0,0 - 7,0 (0 - 1/4)	2,0 (1/16) 0,4 - 5,0 (1/64 - 3/16)
	3-19	Orli decorativi * ¹ Orli decorativi e punto di collegamento	6,0 (15/64) 0,0 - 7,0 (0 - 1/4)	2,0 (1/16) 0,4 - 5,0 (1/64 - 3/16)

3

PUNTI VARI

Punto (Piedino premi- stoffa)	N°	Nome del punto/ Applicazioni	Larghezza punto (mm (inch)) Auto. Manuale	Lunghezza punto (mm (inch)) Auto. Manuale
 (N)	3-20	Orli decorativi *1 Orli decorativi. Punto a giorno, applicazione di nastri	5,0 (3/16) 0,0 - 7,0 (0 - 1/4)	3,0 (1/8) 0,4 - 5,0 (1/64 - 3/16)
 (N)	3-21	Orli decorativi Orli decorativi, smock	6,0 (15/64) 0,0 - 7,0 (0 - 1/4)	1,6 (1/16) 0,4 - 5,0 (1/64 - 3/16)
 (N)	3-22	Orli decorativi Orli decorativi, smock	5,0 (3/16) 0,0 - 7,0 (0 - 1/4)	1,6 (1/16) 0,4 - 5,0 (1/64 - 3/16)
 (A)	4-01	Punto per asole arrotondate strette Asole su tessuti da leggeri a medi	5,0 (3/16) 3,0 - 6,0 (1/8 - 15/64)	0,4 (1/64) 0,2 - 1,0 (1/64 - 1/16)
 (A)	4-02	Punto per asole affusolate a estremità tonda Asole affusolate di chiusura con rinforzo	5,0 (3/16) 3,0 - 6,0 (1/8 - 15/64)	0,4 (1/64) 0,2 - 1,0 (1/64 - 1/16)
 (A)	4-03	Punto per asole con estremità arrotondata Asole con travetta verticale per tessuti pesanti	5,0 (3/16) 3,0 - 6,0 (1/8 - 15/64)	0,4 (1/64) 0,2 - 1,0 (1/64 - 1/16)
 (A)	4-04	Punto per asole rettangolari strette Asole per tessuti da leggeri a medi	5,0 (3/16) 3,0 - 6,0 (1/8 - 15/64)	0,4 (1/64) 0,2 - 1,0 (1/64 - 1/16)
 (A)	4-05	Punto per asole elastiche Asole per tessuti elastici o orditi	6,0 (15/64) 3,0 - 6,0 (1/8 - 15/64)	1,0 (1/16) 0,5 - 2,0 (1/32 - 1/16)
 (A)	4-06	Punto per asole decorative Asole per decorazioni tradizionali e tessuti elastici	6,0 (15/64) 3,0 - 6,0 (1/8 - 15/64)	1,5 (1/16) 1,0 - 3,0 (1/16 - 1/8)
 (A)	4-07	Punto per asole cornice Primo passaggio per eseguire asole a cornice	5,0 (3/16) 0,0 - 6,0 (0 - 15/64)	2,0 (1/16) 0,2 - 4,0 (1/64 - 3/16)
 (A)	4-08	Punto per asole a occhio Asole su tessuti pesanti o spessi per bottoni piatti grandi	7,0 (1/4) 3,0 - 7,0 (1/8 - 1/4)	0,5 (1/32) 0,3 - 1,0 (1/64 - 1/16)
 (A)	4-09	Punto per asole a occhio affusolate Asole su tessuti da medi a pesanti per bottoni piatti grandi	7,0 (1/4) 3,0 - 7,0 (1/8 - 1/4)	0,5 (1/32) 0,3 - 1,0 (1/64 - 1/16)
 (A)	4-10	Punto per asole a occhio Asole con travetta verticale per il rinforzo di tessuti pesanti spessi	7,0 (1/4) 3,0 - 7,0 (1/8 - 1/4)	0,5 (1/32) 0,3 - 1,0 (1/64 - 1/16)
 (A)	4-11	Punto per rammendo Rammendo di tessuti medi	7,0 (1/4) 2,5 - 7,0 (3/32 - 1/4)	2,0 (1/16) 0,4 - 2,5 (1/64 - 3/32)
 (A)	4-12	Punto per rammendo Rammendo di tessuti pesanti	7,0 (1/4) 2,5 - 7,0 (3/32 - 1/4)	2,0 (1/16) 0,4 - 2,5 (1/64 - 3/32)

Punto (Piedino premi- stoffa)	N°	Nome del punto/ Applicazioni	Larghezza punto (mm (inch)) Auto. Manuale	Lunghezza punto (mm (inch)) Auto. Manuale
 (A)	4-13	Punto per travette Rinforzo di aperture di tasche, ecc.	2,0 (1/16) 1,0 - 3,0 (1/16 - 1/8)	0,4 (1/64) 0,3 - 1,0 (1/64 - 1/16)
 (M)	4-14	Punto per cucitura di bottoni Applicazione di bottoni	3,5 (1/8) 2,5 - 4,5 (3/32 - 3/16)	—
 (N)	4-15	Punto per occhielli Per esecuzione di occhielli, fori su cinture, ecc.	7,0 (1/4) 7,0 6,0 5,0 (1/4 15/64 3/16)	7,0 (1/4) 7,0 6,0 5,0 (1/4 15/64 3/16)
 (N)	5-01	Indietro (punto diritto) Per applicazioni su pezzi tubolari di tessuto e giunture di angoli	—	—
 (N)	5-02	Laterale a sinistra (punto diritto) Per applicazioni su pezzi tubolari di tessuto	—	—
 (N)	5-03	Laterale a destra (punto diritto) Per applicazioni su pezzi tubolari di tessuto	—	—
 (N)	5-04	Avanti (punto diritto) Per applicazioni su pezzi tubolari di tessuto e giunture di angoli	—	—
 (N)	5-05	Laterale a sinistra (punto a zig-zag) Per applicazioni su pezzi tubolari di tessuto	—	—
 (N)	5-06	Laterale a destra (punto a zig-zag) Per applicazioni su pezzi tubolari di tessuto	—	—
 (N)	5-07	Avanti (punto a zig-zag) Per applicazioni su pezzi tubolari di tessuto e giunture di angoli	—	—
 (N)	5-08	Indietro (punto a zig-zag) Per applicazioni su pezzi tubolari di tessuto e giunture di angoli	—	—

Punti decorativi

Utilizzare il piedino per monogrammi "N".

L'ago gemello può essere utilizzato solo con il punto pieno . Accertarsi di montare il piedino per zig-zag "J" quando si utilizza l'ago gemello.

Punti decorativi						
6-01	6-02	6-03	6-04	6-05	6-06	6-07
6-08	6-09	6-10	6-11	6-12	6-13	6-14
6-15	6-16	6-17	6-18	6-19	6-20	6-21
6-22	6-23	6-24	6-25	6-26	6-27	6-28
6-29	6-30	6-31	6-32	6-33	6-34	6-35
6-36	6-37	6-38	6-39	6-40		

■ **Punti a caratteri**

Utilizzare il piedino per monogrammi "N".
Non è possibile utilizzare l'ago gemello.

Punti a caratteri (carattere gotico)													
A	B	C	D	E	F	G	H	I	J	K	L		
M	N	O	P	Q	R	S	T	U	V	W	X		
Y	Z	a	b	c	d	e	f	g	h	i	j		
k	l	m	n	o	p	q	r	s	t	u	v		
w	x	y	z	—									
0	1	2	3	4	5	6	7	8	9	#	%		
\$	£	€	¥	—	+	x	÷	=	*	.	,		
&	?	!	@	<	>	()	[]	/	\		
~	:	;	©	®	™	“	”	”	'	'	'		
—													
Â	Ä	Å	Æ	à	á	â	ã	ä	å	æ	Ç		
ç	Ð	È	É	Ê	Ë	è	é	ê	ë	Í	Ï		
ì	í	î	ï	Ĵ	Ñ	Ñ	ñ	Ô	Ö	Ø	Ó		
Œ	ò	ó	ô	ö	ø	œ	ƒ	ƒ	Ũ	Ũ			
ù	ú	û	ü	ž	Ɔ	Ɔ	Ɔ	—					
Punti a caratteri (carattere corsivo)													
A	B	C	D	E	F	G	H	I	J	K	L		
M	N	O	P	Q	R	S	T	U	V	W	X		
Y	Z	a	b	c	d	e	f	g	h	i	j		
k	l	m	n	o	p	q	r	s	t	u	v		
w	x	y	z	—									
0	1	2	3	4	5	6	7	8	9	#	%		
\$	£	€	¥	—	+	x	÷	=	*	.	,		
&	?	!	@	<	>	()	[]	/	\		
~	:	;	©	®	™	“	”	”	'	'	'		
—													
Â	Ä	Å	Æ	à	á	â	ã	ä	å	æ	Ç		
ç	Ð	È	É	Ê	Ë	è	é	ê	ë	Í	Ï		
ì	í	î	ï	Ĵ	Ñ	Ñ	ñ	Ô	Ö	Ø	Ó		
Œ	ò	ó	ô	ö	ø	œ	ƒ	ƒ	Ũ	Ũ			
ù	ú	û	ü	ž	Ɔ	Ɔ	Ɔ	—					

Punti a caratteri (contorno)													
A	B	C	D	E	F	G	H	I	J	K	L		
M	N	O	P	Q	R	S	T	U	V	W	X		
Y	Z	a	b	c	d	e	f	g	h	i	j		
k	l	m	n	o	p	q	r	s	t	u	v		
w	x	y	z	—									
0	1	2	3	4	5	6	7	8	9	#	%		
\$	£	€	¥	—	+	x	÷	=	*	.	,		
&	?	!	@	<	>	()	[]	/	\		
~	:	;	©	®	™	“	”	”	'	'	'		
—													
Â	Ä	Å	Æ	à	á	â	ã	ä	å	æ	Ç		
ç	Ð	È	É	Ê	Ë	è	é	ê	ë	Í	Ï		
ì	í	î	ï	Ĵ	Ñ	Ñ	ñ	Ô	Ö	Ø	Ó		
Œ	ò	ó	ô	ö	ø	œ	ƒ	ƒ	Ũ	Ũ			
ù	ú	û	ü	ž	Ɔ	Ɔ	Ɔ	—					
Punti a caratteri (carattere cirillico)													
A	B	B	Г	Д	Е	Ж	З	И	Й	К			
Л	М	Н	О	П	Р	С	Т	У	Ф	Х	Ц		
Ч	Ш	Щ	Ъ	Ы	Ь	Э	Ю	Я	Г	Е	І		
Ї	Ў	Һ	Һ	Ј	Ј	Њ	Ц	Ѓ	Ѕ	Ќ	—		
а	б	в	г	д	е	ё	ж	з	и	й	к		
л	м	н	о	п	р	с	т	у	ф	х	ц		
ч	ш	щ	ъ	ы	ь	э	ю	я	г	е	і		
ї	ў	һ	һ	ј	ј	њ	ц	ѓ	ѕ	ќ	—		
0	1	2	3	4	5	6	7	8	9	—	.		
,	&	?	!	()	/	'	—					

Punti a caratteri (carattere giapponese)

あいうえおあいうえお
 かきくけこがぎぐげご
 さしすせそざじずぜぞ
 たちつてとだぢづでどっ
 なにぬねのはひふへほ
 ばびぶべぼぱぴぷぺぽ
 まみむめもやゆよゃゅょ
 らりるれろわをんー
 アイウエオァィゥェォヴ
 カキクケコガギグゲゴ
 サシスセソザジズゼゾ
 タチツテトダヂヅデドッ
 ナニヌネノハヒフヘホ
 バビブベボパピプペポ
 マミムメモヤユヨャュョ
 ラリルレロワヲンー
 0 1 2 3 4 5 6 7 8 9
 ○ ー 二 三 四 五 六 七 八 九 十
 & ? ! () - _
 生年月日才保育幼稚園小中
 学校組部火水木金土ー

Punti utili

⚠ ATTENZIONE

- Prima di sostituire il piedino premistoffa, toccare  (tasto Sostituzione ago/piedino premistoffa) sul pannello operativo per bloccare tutti i tasti e i pulsanti, onde evitare lesioni nel caso in cui si prema il pulsante "Avvio/Stop" o qualsiasi altro pulsante e la macchina si avvii. Per i dettagli sulla sostituzione del piedino premistoffa, fare riferimento a "Sostituzione del piedino premistoffa" a pagina 24.

Punti soprappiglio



Cucire punti soprappiglio lungo i bordi del tessuto per evitare che si sfilaccino.

■ Utilizzo del piedino per soprappiglio "G"

- 1 Montare il piedino per soprappiglio "G".



- 2 Selezionare un punto.

N°	1-15	1-16	1-17
Punto			

- Per i dettagli fare riferimento a "Tabella dei punti" a pagina 39.

⚠ ATTENZIONE

- Quando si utilizza il piedino per soprappiglio "G", accertarsi di selezionare un punto che può essere utilizzato con il piedino per soprappiglio "G". Se si cuce con il punto errato, l'ago potrebbe colpire il piedino premistoffa. L'ago potrebbe rompersi, con rischi di lesioni personali.

- 3 Posizionare il tessuto con il bordo contro la guida del piedino premistoffa, quindi abbassare la leva del piedino premistoffa.

① Guida

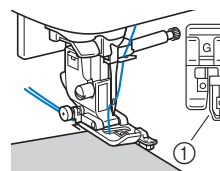

- 4** Ruotare il volantino verso di sé (in senso antiorario). Controllare che l'ago non tocchi il piedino premistoffa.

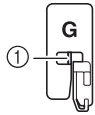

- ① L'ago non deve toccare il perno centrale

- 5** Cucire con l'orlo del tessuto contro la guida del piedino premistoffa.

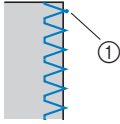

- ① Punto di discesa dell'ago

IMPORTANTE

- Tirare il tessuto all'indietro terminata la cucitura. Tirando il tessuto lateralmente o in avanti si rischia di danneggiare il perno centrale del piedino premistoffa.
- Se il filo si ingarbuglia sul piedino premistoffa, rimuovere il filo ingarbugliato e sollevare la leva del piedino premistoffa per rimuovere il piedino. Se si solleva il piedino premistoffa mentre il filo è ingarbugliato, si potrebbe danneggiare.

- 6** Premere il pulsante "Avvio/Stop" per interrompere la cucitura quando si è raggiunta la fine della cucitura e sollevare il piedino premistoffa e l'ago per tirare il tessuto sotto il piedino premistoffa verso il retro della macchina.

■ Utilizzo del piedino per zig-zag "J"

- 1** Montare il piedino per zig-zag "J".

- 2** Selezionare un punto.

N°	1-09	1-10	1-11	1-12
Punto				
N°	1-13	1-14	1-18	1-19
Punto				
N°	1-20	1-21	1-22	1-23
Punto				

- Per i dettagli fare riferimento a "Tabella dei punti" a pagina 39.

- 3** Cucire lungo il bordo del tessuto con l'ago che scende oltre il bordo a destra.

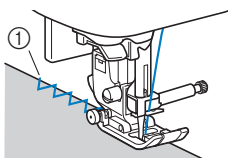

- ① Punto di discesa dell'ago

■ Cucitura di punti soprappiglio con la taglierina laterale (venduta separatamente con alcuni modelli)

La taglierina laterale consente di rifinire i margini di cucitura mentre il bordo del tessuto viene tagliato. È possibile utilizzare cinque punti utili per cucire punti soprappiglio con la taglierina laterale.

Nota

- Infilare manualmente l'ago se si utilizza la taglierina laterale, o montare la taglierina laterale solo dopo aver infilato l'ago utilizzando l'infilagogo.

□ Taglierina laterale

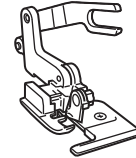

⚠ ATTENZIONE

- Quando si usa la taglierina laterale, cucire a velocità compresa tra bassa e media e non toccare le lame o la forcella di collegamento della taglierina laterale mentre si cuce, onde evitare danni all'attrezzatura o lesioni personali.

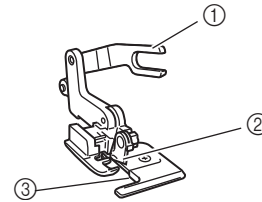

- ① Forcella di collegamento
② Lama superiore
③ Placca guida (lama inferiore)

- 1** Rimuovere il piedino premistoffa. (pagina 24)

- 2** Agganciare la forcella di collegamento della taglierina laterale sulla vite morsetto ago.

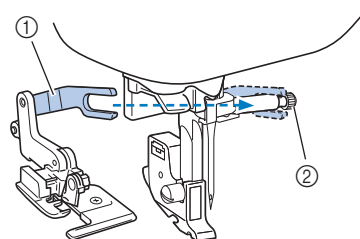

- ① Forcella di collegamento
② Vite morsetto ago

- 3** Posizionare la taglierina laterale in modo che il relativo perno sia allineato alla fessura del supporto del piedino premistoffa e abbassare lentamente la leva del piedino premistoffa.

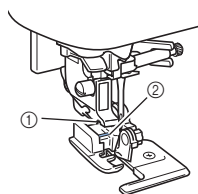

- ① Fessura del supporto del piedino premistoffa
② Perno

Nota

- Se il posizionamento sotto il supporto del piedino premistoffa risulta difficoltoso, inserire il perno della taglierina laterale nella fessura del supporto del piedino premistoffa alzando ulteriormente la leva del piedino premistoffa.

- 4** Alzare la leva del piedino premistoffa per controllare che la taglierina laterale sia montata bene.

- 5** Far passare il filo superiore sotto la taglierina laterale ed estrarlo verso la parte posteriore della macchina.

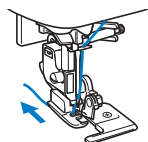

- 6** Selezionare un punto.

N°	1-24	1-25	1-26	1-27
Punto				
N°	1-28			
Punto				

- Per i dettagli fare riferimento a “Tabella dei punti” a pagina 39.

- 7** Eseguire un taglio lungo circa 2 cm (3/4 inch) nel tessuto all'inizio della cucitura.

① 2 cm (3/4 inch)

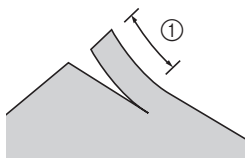

- 8** Posizionare il tessuto nella taglierina laterale.

Il taglio nel tessuto deve essere posizionato sopra la placca guida della taglierina laterale.

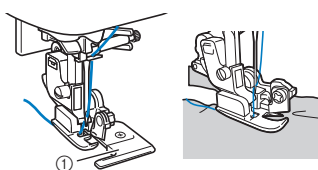

① Placca guida

- Se non si posiziona correttamente il tessuto, questo non verrà tagliato.

- 9** Abbassare la leva del piedino premistoffa e iniziare a cucire.

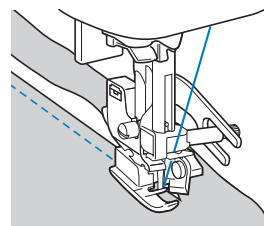

→ Viene tagliato un margine di cucitura mentre si cuciono i punti.

- Se si cuciono i punti in linea retta , il margine di cucitura sarà di circa 5 mm (3/16 inch).

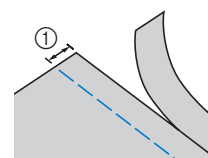

① 5 mm (3/16 inch)

Promemoria

- La taglierina laterale è in grado di tagliare al massimo uno strato di denim da 13-oz.
- Dopo aver utilizzato la taglierina laterale, pulirla rimuovendo eventuali filamenti o polvere.
- Se la taglierina non riesce più a tagliare il tessuto, utilizzare un pezzo di panno per applicare un po' di olio sul bordo tagliente della taglierina.

Punti orlo invisibile

Fissare la parte inferiore di gonne e pantaloni con un orlo invisibile.

Promemoria

- Quando le dimensioni di parti cilindriche sono troppo piccole per spostarsi sul braccio o la lunghezza è troppo corta, il tessuto non avanza e non è possibile ottenere i risultati desiderati.

1 Girare la gonna o i pantaloni al rovescio.

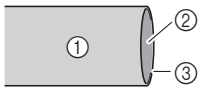

- ① Rovescio del tessuto
- ② Diritto del tessuto
- ③ Parte inferiore del tessuto

2 Piegare la parte inferiore del tessuto alla lunghezza desiderata per l'orlo, quindi premere.

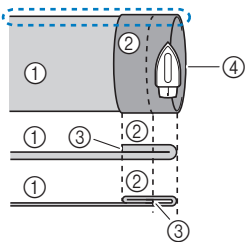

- ① Rovescio del tessuto
- ② Diritto del tessuto
- ③ Parte inferiore del tessuto
- ④ Lunghezza desiderata per l'orlo

<Tessuto pesante>

<Tessuto normale>

<Visto di lato>

3 Con un gesso da sarto, segnare il tessuto a circa 5 mm (3/16 inch) dal margine del tessuto, quindi imbastirlo.

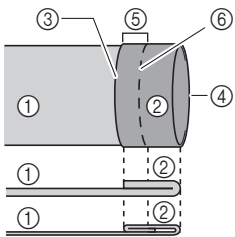

- ① Rovescio del tessuto
- ② Diritto del tessuto
- ③ Parte inferiore del tessuto
- ④ Lunghezza desiderata per l'orlo
- ⑤ 5 mm (3/16 inch)
- ⑥ Imbastitura

<Tessuto pesante>

<Tessuto normale>

<Visto di lato>

4 Piegare indietro il tessuto interno lungo l'imbastitura.

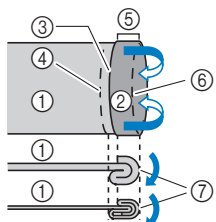

- ① Rovescio del tessuto
- ② Diritto del tessuto
- ③ Parte inferiore del tessuto
- ④ Lunghezza desiderata per l'orlo
- ⑤ 5 mm (3/16 inch)
- ⑥ Imbastitura
- ⑦ Punto di imbastitura

<Tessuto pesante>

<Tessuto normale>

<Visto di lato>

5 Aprire il margine del tessuto e posizionare il tessuto con il rovescio rivolto verso l'alto.

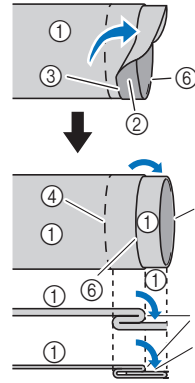

- ① Rovescio del tessuto
- ② Diritto del tessuto
- ③ Margine del tessuto
- ④ Margine desiderato dell'orlo
- ⑤ Punto di imbastitura
- ⑥ Imbastitura

<Tessuto pesante>

<Tessuto normale>

<Visto di lato>

6 Montare il piedino per orlo invisibile "R".

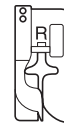

7 Selezionare un punto.

N°	2-01	2-02
Punto		

- Per i dettagli fare riferimento a "Tabella dei punti" a pagina 39.

8 Togliere la prolunga base piana per utilizzare il braccio libero.

9 Infilare l'elemento che si desidera cucire sul braccio libero, verificando che il tessuto avanzi correttamente, quindi iniziare a cucire.

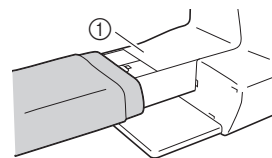

- ① Braccio libero

10 Posizionare il tessuto con il margine dell'orlo piegato contro la guida del piedino premistoffa, quindi abbassare la leva del piedino premistoffa.

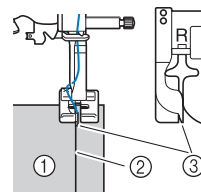

- ① Rovescio del tessuto
- ② Piegatura dell'orlo
- ③ Guida

11 Regolare la larghezza del punto finché l'ago prende appena la piega dell'orlo. (pagina 33)

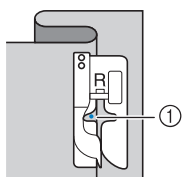

① Punto di discesa dell'ago

Quando si modifica il punto di discesa dell'ago, sollevare l'ago e modificare la larghezza del punto.

* Per regolare con precisione il punto di discesa dell'ago, regolare l'impostazione della larghezza del punto. (L'impostazione della larghezza del punto non è né in millimetri né in pollici.)



① Tessuto pesante
② Tessuto normale

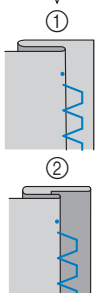

Promemoria

- I punti orlo invisibile non possono essere cuciti se il punto di discesa dell'ago sinistro non prende la piega. Se l'ago prende troppo la piega, il tessuto non può essere aperto e la cucitura visibile sul diritto del tessuto risulterà molto larga, con una finitura meno pregevole.

12 Cucire con la piega dell'orlo contro la guida del piedino premistoffa.

13 Premere il pulsante "Avvio/Stop" per interrompere la cucitura quando si è finito e sollevare il piedino premistoffa e l'ago per tirare il tessuto sotto il piedino premistoffa verso il retro della macchina.

IMPORTANTE

- Accertarsi di tirare il tessuto verso il retro della macchina dopo la cucitura. Tirando il tessuto lateralmente o in avanti si rischia di danneggiare il piedino premistoffa.

14 Rimuovere i punti di imbastitura e girare il tessuto con il diritto all'esterno.

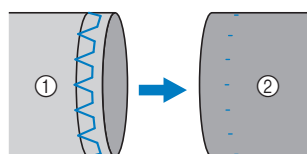

① Rovescio del tessuto
② Diritto del tessuto

Cucitura dell'asola

La lunghezza massima delle asole è di circa 28 mm (1-1/8 inch) (diametro + spessore del bottone).

Le asole vengono cucite dalla parte anteriore del piedino premistoffa verso il retro, come illustrato di seguito.

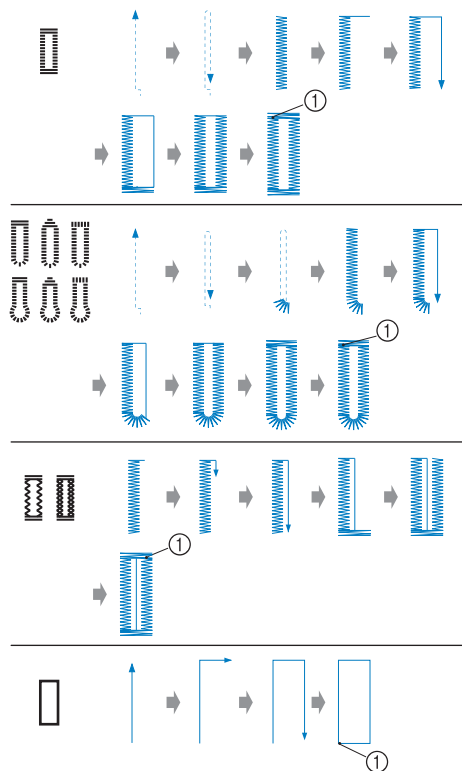

① Punti di rinforzo

I nomi delle parti del piedino per asole "A", utilizzato per creare le asole, sono indicati di seguito.

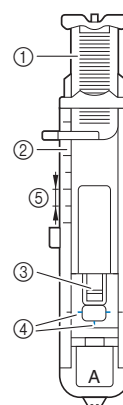

① Placca guida bottone
② Righello del piedino premistoffa
③ Perno
④ Segni sul piedino per asole
⑤ 5 mm (3/16 inch)

Nota

- Prima di cucire le asole, controllare la lunghezza e la larghezza del punto cucendo un'asola di prova su un pezzo di tessuto usato per il progetto.

1 Utilizzare un gessetto per segnare la posizione e la lunghezza dell'asola sul tessuto.

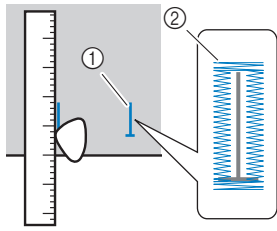

- ① Segni sul tessuto
- ② Cucitura dell'asola

2 Estrarre la placca guida bottone del piedino per asole "A" e inserire il bottone che verrà inserito nell'asola.

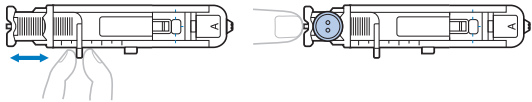

■ Se il bottone non passa nella placca guida bottone

Sommare il diametro e lo spessore del bottone e impostare la placca guida bottone sulla lunghezza calcolata. (La distanza tra i segni del righello del piedino premistoffa è 5 mm (3/16 inch).)

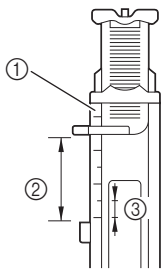

- ① Righello del piedino premistoffa
- ② Lunghezza dell'asola (diametro + spessore del bottone)
- ③ 5 mm (3/16 inch)

Esempio: Per un bottone con diametro di 15 mm (9/16 inch) e spessore di 10 mm (3/8 inch), la placca guida bottone deve essere impostata a 25 mm (1 inch) sul righello.

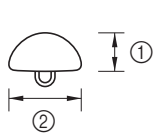

- ① 10 mm (3/8 inch)
- ② 15 mm (9/16 inch)

→ Le dimensioni dell'asola vengono impostate.

3 Montare il piedino per asole "A".

Far passare il filo superiore sotto il piedino premistoffa, in basso attraverso il foro del piedino, prima di montare il piedino per asole "A".

4 Selezionare un punto.

N°	4-01	4-02	4-03	4-04	4-05
Punto					
N°	4-06	4-07	4-08	4-09	4-10
Punto					

• Per i dettagli fare riferimento a "Tabella dei punti" a pagina 39.

5 Posizionare il tessuto con l'estremità anteriore del segno dell'asola allineato ai segni rossi sui lati del piedino per asole e abbassare la leva del piedino premistoffa.

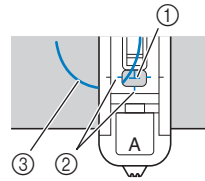

- ① Segno sul tessuto (anteriore)
- ② Segni rossi del piedino per asole
- ③ Filo superiore

• Non spingere la parte anteriore del piedino premistoffa quando si abbassa il piedino.

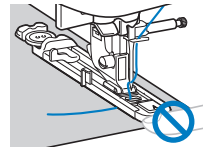

- ① Non ridurre lo spazio.

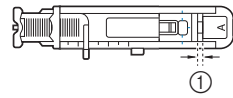

6 Abbassare completamente la leva per asole.

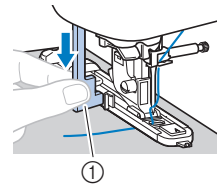

- ① Leva per asole

La leva per asole si posiziona dietro la staffa del piedino per asole.

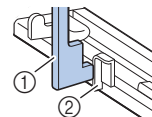

- ① Leva per asole
- ② Staffa

7 Tenere delicatamente l'estremità del filo superiore con la mano sinistra e iniziare a cucire.

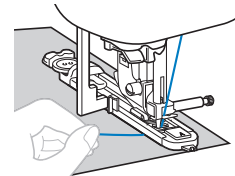

→ Dopo aver completato la cucitura, la macchina cuce automaticamente i punti di rinforzo e si arresta.

- 8 Premere una volta  (pulsante "Taglio del filo").
Sollevare il piedino premistoffa e rimuovere il tessuto.

 **Nota**

- Se per tagliare i fili si utilizza il tagliafilo sul lato sinistro della macchina o le forbici, premere  (pulsante "Posizione ago") per sollevare l'ago, alzare il piedino premistoffa ed estrarre il tessuto prima di tagliare i fili.

- 9 Sollevare la leva per asole nella posizione originaria.

- 10 Puntare uno spillo all'interno di una travetta al termine della cucitura dell'asola per evitare di tagliare i punti.

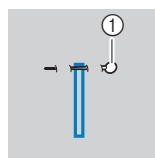

① Perno

- 11 Utilizzare il taglia asole per tagliare in direzione dello spillo e aprire l'asola.

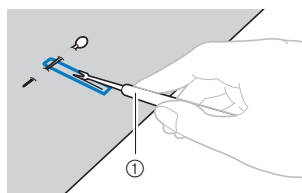

① Taglia asole

Per le asole a occhiello, praticare un foro nell'estremità arrotondata dell'asola con un punzone per occhielli e utilizzare il taglia asole per aprire l'asola.

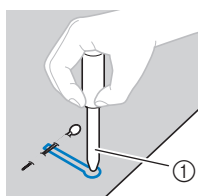

① Punzone per occhielli

- Quando si utilizza il punzone per occhielli, collocare carta spessa o un altro foglio di protezione sotto il tessuto prima di praticare il foro nel tessuto.

ATTENZIONE

- Quando si apre l'asola con il taglia asole, non mettere le mani nella direzione di taglio. In caso contrario, si rischiano lesioni personali se il taglia asole scivola.

■ Cucitura di asole su tessuti elastici

Quando si cuciono asole su tessuti elastici, utilizzare un cordoncino.

- 1 Agganciare il cordoncino sulla parte del piedino per asole "A" illustrato in figura.

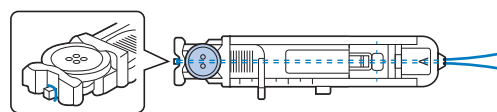

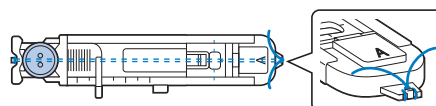

- 2 Inserirlo nelle scanalature e annodarlo lento.



- 3 Montare il piedino per asole "A".

- 4 Selezionare un punto.

N°	4-05	4-06
Punto		

- Per i dettagli fare riferimento a "Tabella dei punti" a pagina 39.

- 5 Regolare la larghezza del punto sullo spessore del cordoncino.

- 6 Abbassare la leva del piedino premistoffa e la leva per asole e iniziare a cucire.

- 7 Terminata la cucitura, tirare delicatamente il cordoncino per rimuovere eventuali allentamenti.

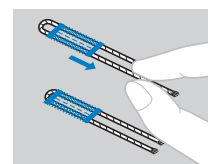

- 8 Utilizzare un ago da cucito per tirare il cordoncino verso il rovescio del tessuto e annodarlo.

Cucitura di bottoni

È possibile cucire bottoni con la macchina. È possibile attaccare bottoni con due o quattro fori.

- 1** Misurare la distanza tra i fori del bottone da attaccare.

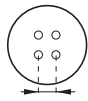

- 2** Alzare la leva del piedino premistoffa e far scorrere l'interruttore della posizione della griffa di trasporto, posizionato sulla parte posteriore della macchina sulla base, verso **TT** (verso sinistra, guardando dalla parte posteriore della macchina).

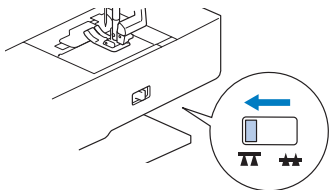

→ La griffa di trasporto si abbassa.

- 3** Montare il piedino di cucitura bottone "M".

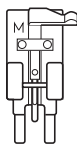

- 4** Selezionare il punto.

N°	4-14
Punto	

- Per i dettagli fare riferimento a "Tabella dei punti" a pagina 39.
- Poiché l'estremità del filo verrà legata successivamente, non impostare la macchina per il taglio automatico del filo.

- 5** Regolare la larghezza del punto in modo che corrisponda alla distanza tra i fori del bottone.

- 6** Collocare il bottone nella posizione in cui verrà cucito e abbassare la leva del piedino premistoffa.

① Bottone

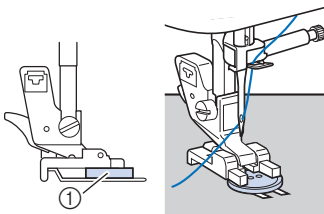

- Quando si attaccano bottoni con quattro fori, cucire prima i due fori più vicini a sé. Dopo di che, far scorrere il bottone in modo che l'ago entri nei due fori verso la parte posteriore della macchina e cucirli allo stesso modo.

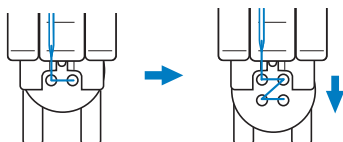

- 7** Ruotare il volantino verso di sé (senso antiorario) per verificare che l'ago entri correttamente nei due fori del bottone.

Se sembra che l'ago colpisca il bottone, rimisurare la distanza tra i fori del bottone. Regolare la larghezza del punto sulla distanza tra i fori del bottone.

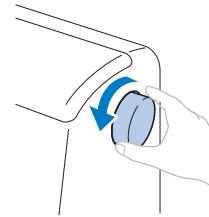

IMPORTANTE

- Quando si cuce, controllare che l'ago non tocchi il bottone.

- 8** Posizionare il regolatore della velocità di cucitura verso sinistra (in modo che la velocità sia ridotta), quindi iniziare a cucire.

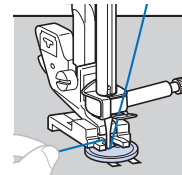

→ La macchina si arresta automaticamente dopo aver cucito i punti di rinforzo.

- Non premere (pulsante "Taglio del filo").

- 9** Utilizzare le forbici per tagliare il filo superiore e il filo spolina all'inizio della cucitura.

Tirare il filo superiore al termine della cucitura verso il rovescio del tessuto e annodarlo con il filo spolina.

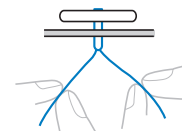

- 10** Finito di attaccare il bottone, far scorrere l'interruttore della posizione della griffa di trasporto su **TTT** (verso destra, guardando dalla parte posteriore della macchina) e ruotare il volantino per sollevare la griffa di trasporto.

■ Cucitura di un bottone con gambo

Per cucire il bottone con gambo, attaccare il bottone lasciando spazio tra questo e il tessuto e avvolgere manualmente il filo. Così facendo si attacca bene il bottone.

- 1** Collocare il bottone nel piedino di cucitura bottone "M" e tirare la leva per gambo verso di sé.

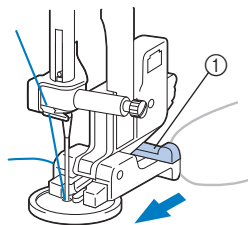

① Leva per gambo

- 2** Terminata la cucitura, tagliare il filo superiore abbondando di eccesso, avvolgerlo attorno al filo tra il bottone e il tessuto e annodarlo al filo superiore all'inizio della cucitura.



Annodare insieme le estremità del filo spolina al termine e all'inizio della cucitura sul rovescio del tessuto.

- 3** Tagliare il filo in eccesso.

Cucitura di cerniere

■ Cucitura di una cerniera centrata

I punti vengono cuciti su entrambi i pezzi di tessuto affiancati tra loro.

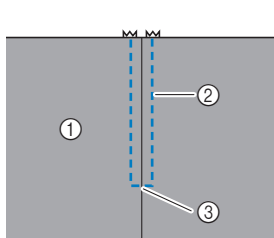

① Dritto del tessuto
② Punti
③ Estremità dell'apertura della cerniera

- 1** Montare il piedino per zig-zag "J".

- 2** Cucire punti dritti fino all'apertura della cerniera.

Con i diritti del tessuto rivolti l'uno verso l'altro, cucire punti di fermatura dopo aver raggiunto l'apertura della cerniera.

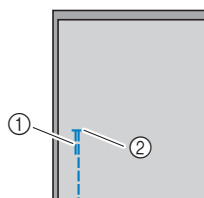

① Punti di fermatura
② Estremità dell'apertura della cerniera

- 3** Utilizzare un punto di imbastitura e continuare a cucire fino al bordo del tessuto.

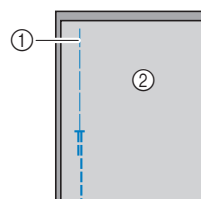

① Punto di imbastitura
② Rovescio del tessuto

- 4** Premere e aprire il margine di cucitura dal rovescio del tessuto.

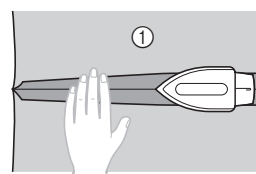

① Rovescio del tessuto

- 5** Allineare la cucitura al centro della cerniera e imbastire la cerniera in posizione sul margine di cucitura.

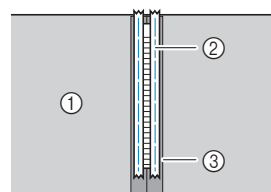

① Rovescio del tessuto
② Punto di imbastitura
③ Cerniera

- 6** Rimuovere circa 5 cm (2 inches) dall'estremità dell'imbastitura sull'esterno.

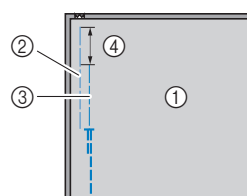

① Rovescio del tessuto
② Imbastitura della cerniera
③ Imbastitura esterna
④ 5 cm (2 inches)

- 7** Montare il supporto del piedino premistoffa sul perno destro del piedino per cerniere "I".

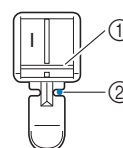

① Perno sul lato destro
② Punto di discesa dell'ago

- 8** Selezionare il punto.

N°	1-03
Punto	

- Per i dettagli fare riferimento a "Tabella dei punti" a pagina 39.

Nota

- Quando si utilizza il piedino per cerniere "1", selezionare il punto diritto (posizione centrale dell'ago) e ruotare lentamente il volantino verso di sé (in senso antiorario) per controllare che l'ago non tocchi il piedino premistoffa.

9 Cucire attorno alla cerniera.

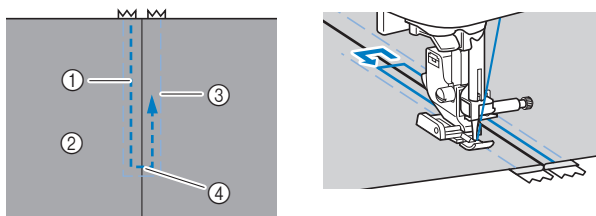

- ① Punti
- ② Diritto del tessuto
- ③ Punto di imbastitura
- ④ Estremità dell'apertura della cerniera

⚠ ATTENZIONE

- Quando si cuce, controllare che l'ago non tocchi la cerniera. In caso contrario, si rischia che l'ago si rompa causando lesioni personali.

Promemoria

- Se il piedino premistoffa tocca il cursore della cerniera, lasciare l'ago abbassato (nel tessuto) e sollevare il piedino premistoffa. Dopo aver spostato il cursore in modo che non tocchi il piedino premistoffa, abbassare il piedino premistoffa e continuare a cucire.

10 Rimuovere i punti di imbastitura.

Cucitura di cerniere/cordoncini

È possibile cucire in posizione una cerniera e un cordoncino.

Utilizzare il piedino per cerniere/cordoncini regolabile (venduto separatamente con alcuni modelli).

■ Cucitura di una cerniera centrata

1 Fare riferimento al passaggio **1-6** di "Cucitura di una cerniera centrata" a pagina 53.

2 Rimuovere il piedino premistoffa e il relativo supporto per montare il piedino per cerniere/cordoncini regolabile avvitabile (venduto separatamente con alcuni modelli).

- Per i dettagli sulla rimozione del supporto del piedino premistoffa, fare riferimento a "Rimozione e montaggio del supporto del piedino premistoffa" a pagina 25.

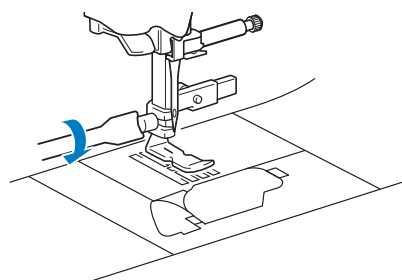

3 Selezionare il punto.

N°	1-01
Punto	

4 Allentare la vite di posizionamento sul retro del piedino premistoffa.

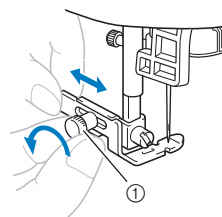

① Vite di posizionamento

5 Far scorrere il piedino premistoffa sopra la griffa di trasporto sinistra o destra.

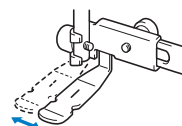

6 Modificare la posizione dell'ago in modo che l'ago non tocchi il piedino premistoffa.

Per i dettagli fare riferimento a "Impostazione di larghezza punto/lunghezza punto/"L/R Shift (Spostamento SX/DX)" a pagina 32.

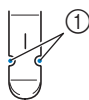

① Punto di discesa dell'ago

Nota

- Dopo aver regolato la posizione dell'ago, ruotare lentamente il volantino verso di sé (in senso antiorario) verificando che l'ago non tocchi il piedino premistoffa.

7 Serrare bene la vite di posizionamento.

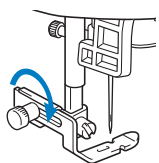

8 Cucire attorno alla cerniera.

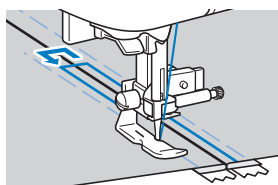
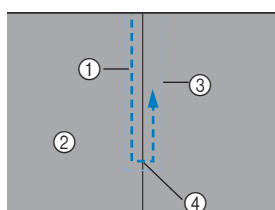

- ① Punti
- ② Diritto del tessuto
- ③ Punto di imbastitura
- ④ Estremità dell'apertura della cerniera

⚠ ATTENZIONE

- Quando si cuce, controllare che l'ago non tocchi la cerniera. In caso contrario, si rischia che l'ago si rompa causando lesioni personali.

9 Rimuovere i punti di imbastitura.

■ Cucitura di un cordoncino

1 Collocare il cordoncino tra i due tessuti rovesciati, come illustrato di seguito.

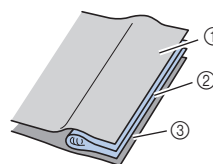

- ① Tessuto
- ② Cordoncino
- ③ Tessuto

2 Montare il piedino per cerniere/cordoncini regolabile. (pagina 54)

3 Cucire lungo il cordoncino.

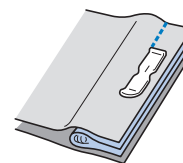

4 Dopo la cucitura, rivoltarli.

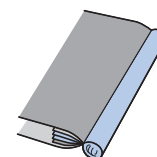

Punti per applicazioni, patchwork e trapuntatura

■ Punti per applicazioni

1 Imbastire o incollare l'applicazione al tessuto di base per fissarla.

IMPORTANTE

- Se si utilizza la colla per tenere ferma l'applicazione, non applicarla sulle aree che verranno cucite con la macchina. Se la colla si attacca all'ago o al cestello della spolina, si rischiano danni alla macchina.

2 Montare il piedino per zig-zag "J" o il piedino a punta aperta (venduto separatamente con alcuni modelli) illustrato di seguito.

Piedino per zig-zag "J"

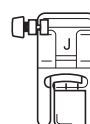

Piedino a punta aperta

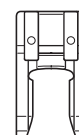

3 Selezionare un punto.

N°	1-33	1-34	2-03	2-04
Punto				

- Per i dettagli fare riferimento a "Tabella dei punti" a pagina 39.

- 4** Ruotare il volantino verso di sé (in senso antiorario) e iniziare a cucire intorno al bordo dell'applicazione, verificando che l'ago scenda appena al di fuori dell'applicazione.

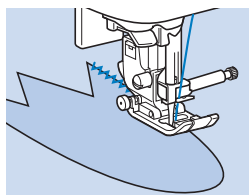

Quando si cuce attorno agli angoli, arrestare la macchina con l'ago nel tessuto appena al di fuori dell'applicazione, sollevare la leva del piedino premistoffa e girare il tessuto quanto basta per cambiare la direzione di cucitura.

■ Punti patchwork (trapunte “Crazy Quilt”)

- 1** Pieghare il bordo del pezzo superiore del tessuto e collocarlo sopra il pezzo inferiore.
- 2** Montare il piedino per zig-zag “J”.
- 3** Selezionare un punto.

- I punti mostrati di seguito sono esempi. Selezionare il punto desiderato.

N°	1-33	2-08	2-09	2-10
Punto				

- Per i dettagli fare riferimento a “Tabella dei punti” a pagina 39.

- 4** Cucire i due pezzi di tessuto insieme in modo che il punto si estenda su entrambi i pezzi.

Utilizzare gli spilli se necessario.

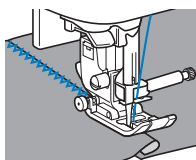

⚠ ATTENZIONE

- Non cucire sugli spilli. In caso contrario, l'ago potrebbe rompersi e provocare lesioni personali.

■ Impuntura

La cucitura insieme di due pezzi di tessuto è detta “impuntura”. I pezzi di tessuto devono essere tagliati con un margine di cucitura di 6,5 mm (1/4 inch). Cucire un punto diritto per impuntura da 6,5 mm (1/4 inch) dal lato destro o sinistro del piedino premistoffa.

- 1** Imbastire o fissare con spilli lungo il margine di cucitura del tessuto che si desidera cucire insieme.
- 2** Montare il piedino per zig-zag “J”.
- 3** Selezionare un punto.

N°	1-29	1-31
Punto		

- Per i dettagli fare riferimento a “Tabella dei punti” a pagina 39.

- 4** Cucire con il lato del piedino premistoffa allineato al bordo del tessuto.

Per un margine di cucitura sul lato destro

Allineare il lato destro del piedino premistoffa al bordo del tessuto e cucire utilizzando il punto

① 6,5 mm (1/4 inch)

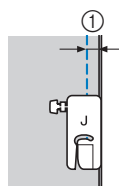

Per un margine di cucitura sul lato sinistro

Allineare il lato sinistro del piedino premistoffa al bordo del tessuto e cucire utilizzando il punto

① 6,5 mm (1/4 inch)

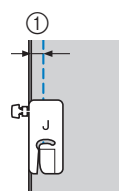

📖 Promemoria

- Per modificare la larghezza del margine di cucitura (posizione dell'ago), regolare la larghezza del punto. Per i dettagli fare riferimento a “Impostazione della larghezza del punto” a pagina 33 e “Cucitura di un margine di cucitura uniforme” a pagina 35.

□ **Utilizzo del piedino con misura 1/4" (venduto separatamente con alcuni modelli)**

Utilizzando il piedino con misura 1/4", è possibile realizzare cuciture con un margine di cucitura di 6,4 mm (1/4 inches).

1 **Imbastire o fissare con spilli lungo il margine di cucitura del tessuto che si desidera cucire insieme.**

2 **Montare il piedino con misura 1/4".**

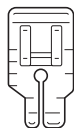

3 **Selezionare il punto.**

N°	1-30
Punto	

- Per i dettagli fare riferimento a "Tabella dei punti" a pagina 39.

4 **Allineare il segno sul bordo superiore del piedino con misura 1/4" al bordo superiore del tessuto.**

Allineare il bordo destro del tessuto al bordo destro della parte stretta del piedino con misura 1/4".

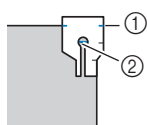

- ① Segno sul piedino con misura 1/4"
- ② Inizio della cucitura

Per impunturare a 1/8" da un margine di cucitura, allineare il bordo sinistro della parte stretta del piedino con misura 1/4" al margine di cucitura.

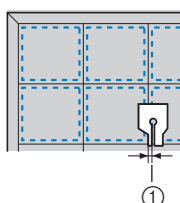

- ① Cucitura (3,2 mm (1/8 inch))

5 **Iniziare a cucire.**

6 **Una volta raggiunta la fine della cucitura, arrestare la macchina.**

Cucire fino ad allineare il segno sul bordo inferiore del piedino con misura 1/4" al bordo inferiore del tessuto.

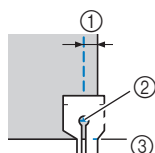

- ① 6,4 mm (1/4 inch)
- ② Fine della cucitura
- ③ Segno sul piedino con misura 1/4"

■ **Trapuntatura**

Cucire cotone in fogli per imbottiture tra strati superiori e inferiori di tessuto è detto "trapuntatura". È possibile cucire agevolmente le trapunte utilizzando il piedino doppio trasporto* e la guida per trapuntatura*.

* Elementi venduti separatamente, contattare il rivenditore Brother autorizzato.

Nota

- Infilare manualmente l'ago quando si utilizza il piedino doppio trasporto, o montare il piedino doppio trasporto solo dopo aver infilato l'ago utilizzando l'infilatura dell'ago.
- Quando si esegue la trapuntatura, utilizzare un ago per macchina per cucire per uso domestico 90/14.
- Quando si cuce con il piedino doppio trasporto, utilizzare una velocità compresa tra minima e media.
- Quando si utilizza il piedino doppio trasporto, eseguire una cucitura di prova su un pezzo del tessuto da utilizzare nel progetto.

1 **Imbastire il tessuto da trapuntare.**

2 **Rimuovere il piedino premistoffa e il relativo supporto.**

- Per i dettagli fare riferimento a "Rimozione e montaggio del supporto del piedino premistoffa" a pagina 25.

3 **Agganciare la forcella di collegamento del piedino doppio trasporto sulla vite morsetto ago.**

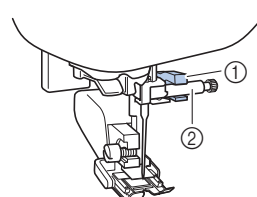

- ① Forcella di collegamento
- ② Vite morsetto ago

4 **Abbassare la leva del piedino premistoffa e stringere la vite del supporto del piedino premistoffa con il cacciavite.**

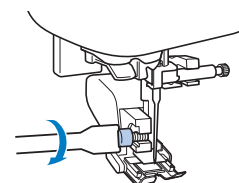



⚠ ATTENZIONE

- **Stringere bene le viti con il cacciavite per evitare che l'ago tocchi il piedino premistoffa. L'ago potrebbe rompersi, con rischi di lesioni personali.**

Nota

- Prima di iniziare a cucire, ruotare lentamente il volantino verso di sé (in senso antiorario) verificando che l'ago non tocchi il piedino premistoffa.

5 Selezionare un punto.

N°	1-04	1-33
Punto		

- Per i dettagli fare riferimento a “Tabella dei punti” a pagina 39.

6 Collocare una mano su ciascun lato del piedino premistoffa e guidare uniformemente il tessuto mentre si cuce.

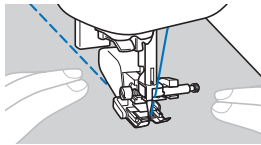

Utilizzo della guida per trapuntatura (venduta separatamente con alcuni modelli)

Utilizzare la guida per trapuntatura per cucire punti paralleli equidistanti.

1 Inserire lo stelo della guida per trapuntatura nel foro sulla parte posteriore del piedino doppio trasporto o del supporto del piedino premistoffa.

Piedino doppio trasporto



Supporto del piedino premistoffa

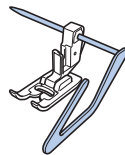

2 Regolare lo stelo della guida per trapuntatura in modo che la guida sia allineata alla cucitura che è già stata realizzata.

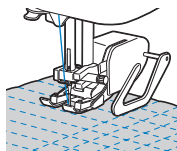

■ Trapuntatura a mano libera (free motion)

Consigliamo di collegare il pedale reostato e di cucire a una velocità uniforme. È possibile regolare la velocità di cucitura mediante la leva di regolazione velocità sulla macchina.

⚠ ATTENZIONE

- Con il piedino per trapuntatura a mano libera, regolare la velocità di trasporto del tessuto in modo che corrisponda alla velocità di cucitura. Se si sposta il tessuto più velocemente rispetto alla velocità di cucitura, l'ago si potrebbe rompere e provocare lesioni personali.

Utilizzo del piedino a punta aperta per trapuntatura a mano libera “O” o del piedino per trapuntatura (venduto separatamente con alcuni modelli)

Il piedino a punta aperta per trapuntatura a mano libera “O” o il piedino per trapuntatura si utilizza per la Trapuntatura a mano libera (free motion) con punti zig-zag o punti decorativi o per la Trapuntatura a mano libera (free motion) di linee diritte su tessuti dallo spessore irregolare.

Piedino a punta aperta per trapuntatura a mano libera “O”

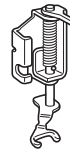

Piedino per trapuntatura

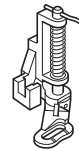

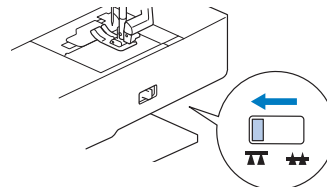

1 Far scorrere l'interruttore della posizione della griffa di trasporto, posizionato sulla parte posteriore della macchina sulla base, verso  (verso sinistra, guardando dalla parte posteriore della macchina).



→ La griffa di trasporto si abbassa.

2 Selezionare un punto.

N°	1-04	1-33
Punto		

- Per i dettagli fare riferimento a “Tabella dei punti” a pagina 39.

3 Rimuovere il supporto del piedino premistoffa.

- Per i dettagli fare riferimento a “Rimozione e montaggio del supporto del piedino premistoffa” a pagina 25.

4 Montare il piedino per trapuntatura posizionando il perno del piedino per trapuntatura sopra la vite morsetto ago e allineando la parte inferiore sinistra del piedino per trapuntatura e la barra del piedino.

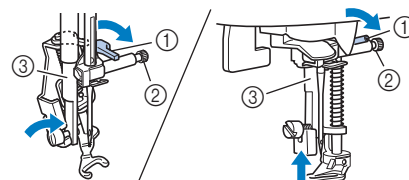

- ① Perno
- ② Vite morsetto ago
- ③ Barra del piedino

 **Nota**

- Assicurarsi che il piedino per trapuntatura non sia inclinato.

- 5 Tenere in posizione il piedino per trapuntatura con la mano destra, quindi serrare la vite del supporto del piedino premistoffa utilizzando il cacciavite con la mano sinistra.

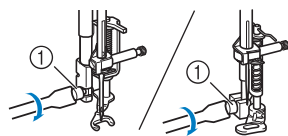

① Vite del supporto del piedino premistoffa

⚠ ATTENZIONE

- Assicurarsi di aver serrato saldamente le viti con il cacciavite in dotazione. Altrimenti l'ago potrebbe toccare il piedino per trapuntatura. L'ago potrebbe rompersi, con rischi di lesioni personali.

- 6 Utilizzare entrambe le mani tenendo teso il tessuto, quindi muovere il tessuto a una velocità regolare in modo da cucire punti uniformi della lunghezza di circa 2,0 mm - 2,5 mm (circa 1/16 inch - 3/32 inch).

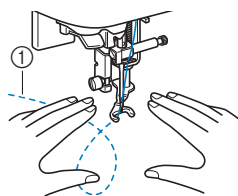

① Punto

- 7 Finita la cucitura, far scorrere la leva dell'interruttore della posizione della griffa di trasporto su  (verso destra, guardando dalla parte posteriore della macchina) e ruotare il volantino per sollevare la griffa di trasporto.

■ Punti pieni con il regolatore della velocità di cucitura

È possibile cucire un punto decorativo modificando la larghezza di un punto pieno. Se la macchina è impostata affinché la larghezza del punto possa essere regolata utilizzando il regolatore della velocità di cucitura, è possibile regolare rapidamente e agevolmente la larghezza del punto. Quando è impostata questa funzione, è necessario utilizzare il pedale reostato per cucire.

- Collegare il pedale reostato.
- Montare il piedino per zig-zag "J".
- Toccare  e impostare [Regolazione ampiezza zig-zag] (pagina 1 della schermata delle impostazioni) su [ON].

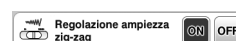

→ La macchina è ora impostata in modo che la larghezza del punto possa essere controllata con il regolatore della velocità di cucitura.

La schermata viene visualizzata come illustrato di seguito.



- 4 Selezionare il punto.

N°	1-33
Punto	

- Per i dettagli fare riferimento a "Tabella dei punti" a pagina 39.

Promemoria

- Benché i risultati di cucitura differiscano a seconda del tipo di tessuto cucito e dello spessore del filo utilizzato, per ottenere risultati ottimali, regolare la lunghezza del punto tra 0,3 e 0,5 mm (1/64 e 1/32 inch).

- 5 Mentre si cuce, far scorrere il regolatore della velocità di cucitura per regolare la larghezza del punto.

- Regolare la velocità di cucitura con il pedale reostato.

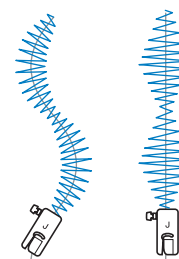

- 6 Al termine della cucitura, impostare di nuovo [Regolazione ampiezza zig-zag] su [OFF].

Altre applicazioni di cucitura

■ Applicazione di elastici

Quando si applica nastro elastico sul polsino o la vita di un indumento, le dimensioni finite corrisponderanno a quelle del nastro elastico teso. Pertanto, è necessario utilizzare un nastro elastico di lunghezza adatta.

1 Fissare il nastro elastico con gli spilli sul rovescio del tessuto.

Fissare il nastro elastico con spilli sul tessuto in qualche punto per assicurare il posizionamento uniforme del nastro sul tessuto.

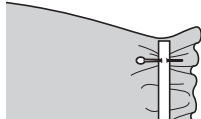

2 Montare il piedino per zig-zag "J".

3 Selezionare un punto.

N°	1-13	1-14	2-14
Punto			

- Per i dettagli fare riferimento a "Tabella dei punti" a pagina 39.

4 Cucire il nastro elastico sul tessuto tendendo il nastro in modo che risulti della stessa lunghezza del tessuto.

Tirando il tessuto dietro il piedino premistoffa con la mano sinistra, tirare il tessuto in corrispondenza dello spillo più vicino alla parte anteriore del piedino premistoffa con la mano destra.

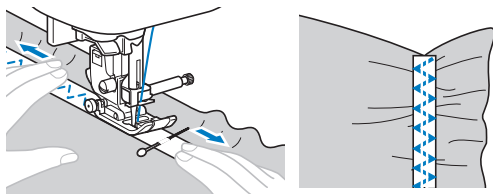

⚠ ATTENZIONE

- Quando si cuce, controllare che l'ago non tocchi gli spilli. In caso contrario, si rischia che l'ago si rompa causando lesioni personali.

■ Punti per travette

Le travette si utilizzano per rinforzare i punti sottoposti a sollecitazione, come gli angoli delle tasche e le aperture. Di seguito si descrive la procedura per la cucitura di travette sugli angoli delle tasche a titolo di esempio.

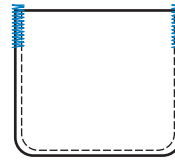

1 Stabilire la lunghezza desiderata della travetta.

Impostare la placca guida bottone sul piedino per asole "A" sulla lunghezza desiderata. (La distanza tra i segni del righello del piedino premistoffa è 5 mm (3/16 inch).)

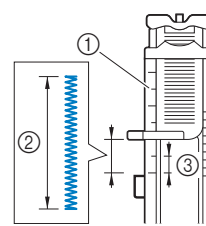

- ① Righello del piedino premistoffa
- ② Lunghezza della travetta
- ③ 5 mm (3/16 inch)

2 Montare il piedino per asole "A".

Far passare il filo superiore sotto il piedino premistoffa, in basso attraverso il foro del piedino, prima di montare il piedino per asole "A".

3 Selezionare il punto.

N°	4-13
Punto	

- Per i dettagli fare riferimento a "Tabella dei punti" a pagina 39.

4 Posizionare il tessuto in modo che l'apertura della tasca sia rivolta verso di sé e abbassare la leva del piedino premistoffa in modo che l'ago scenda 2 mm (1/16 inch) davanti all'apertura della tasca.

- ① 2 mm (1/16 inch)

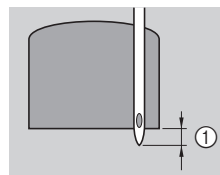

5 Abbassare completamente la leva per asole.

6 Tenere delicatamente l'estremità del filo superiore con la mano sinistra e iniziare a cucire.

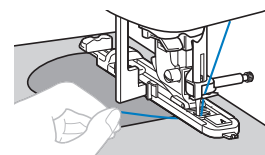

7 Al termine della cucitura, alzare la leva del piedino premistoffa, rimuovere il tessuto e tagliare i fili.

8 Sollevare la leva per asole nella posizione originaria.

■ Rammendo

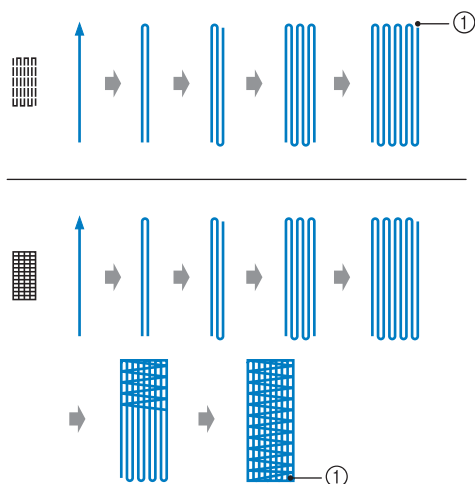

① Punti di rinforzo

1 Stabilire la lunghezza desiderata del rammendo.

Impostare la placca guida bottone sul piedino per asole "A" sulla lunghezza desiderata. (La distanza tra i segni del righello del piedino premistoffa è 5 mm (3/16 inch).)

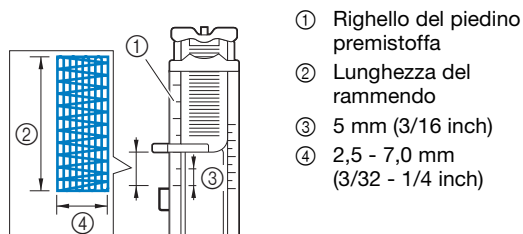

- ① Righello del piedino premistoffa
- ② Lunghezza del rammendo
- ③ 5 mm (3/16 inch)
- ④ 2,5 - 7,0 mm (3/32 - 1/4 inch)

→ Dopo aver completato la cucitura, la macchina cuce automaticamente i punti di rinforzo e si arresta.

2 Montare il piedino per asole "A".

Far passare il filo superiore sotto il piedino premistoffa, in basso attraverso il foro del piedino, prima di montare il piedino per asole "A".

3 Selezionare un punto.

N°	4-11	4-12
Punto		

- Per i dettagli fare riferimento a "Tabella dei punti" a pagina 39.

4 Posizionare il tessuto in modo che l'ago si trovi 2 mm (1/16 inch) davanti all'area da rammendere, quindi abbassare il piedino premistoffa.

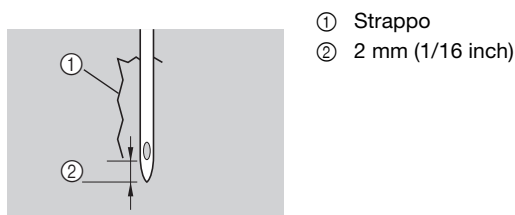

- ① Strappo
- ② 2 mm (1/16 inch)

5 Abbassare completamente la leva per asole.

6 Tenere delicatamente l'estremità del filo superiore con la mano sinistra e iniziare a cucire.

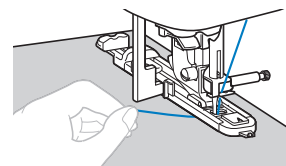

7 Al termine della cucitura, alzare la leva del piedino premistoffa, rimuovere il tessuto e tagliare i fili.

8 Sollevare la leva per asole nella posizione originaria.

■ Punti per occhielli

È possibile cucire occhielli, come quelli sulle cinture.

1 Montare il piedino per monogrammi "N".

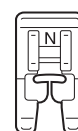

2 Selezionare il punto.

N°	4-15
Punto	

- Per i dettagli fare riferimento a "Tabella dei punti" a pagina 39.

3 Regolare la larghezza o la lunghezza del punto per selezionare le dimensioni desiderate dell'occhiello.

- Per i dettagli fare riferimento a "Impostazione della larghezza del punto" a pagina 33 e "Impostazione della lunghezza del punto" a pagina 33.

4 Abbassare l'ago nel tessuto all'inizio della cucitura e successivamente la leva del piedino premistoffa.

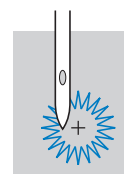

5 Iniziare a cucire.

→ Dopo aver completato la cucitura, la macchina cuce automaticamente i punti di rinforzo e si arresta.

- 6** Dopo aver rimosso il tessuto, utilizzare un punzone per occhielli per tagliare un foro al centro dell'occhiello.

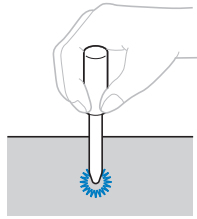

- Quando si utilizza il punzone per occhielli, collocare carta spessa o un altro foglio di protezione sotto il tessuto prima di praticare il foro nel tessuto.

■ Punto a giorno

I punti attraverso una cucitura aperta sono detti "punto a giorno". Si utilizza su bluse e abbigliamento per bambini. Il punto è più decorativo se si utilizza filo più spesso.

- 1** Utilizzare un ferro da stiro per piegare due pezzi di tessuto lungo le rispettive cuciture.
- 2** Imbastire i due pezzi di tessuto, separati di circa 4 mm (3/16 inch), su carta sottile o su un foglio di stabilizzatore idrosolubile.

Disegnare una linea nella parte centrale della carta sottile o dello stabilizzatore idrosolubile per facilitare la cucitura.

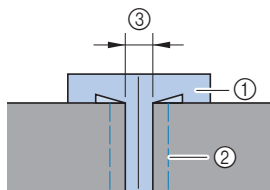

- ① Carta sottile o stabilizzatore idrosolubile
- ② Punto di imbastitura
- ③ 4 mm (3/16 inch)

- 3** Montare il piedino per zig-zag "J".
- 4** Selezionare un punto.

N°	2-12	2-13
Punto		

- Per i dettagli fare riferimento a "Tabella dei punti" a pagina 39.

- 5** Impostare la larghezza del punto su 7,0 mm (1/4 inch).
- 6** Cucire con il centro del piedino premistoffa allineato al centro dei due pezzi di tessuto.

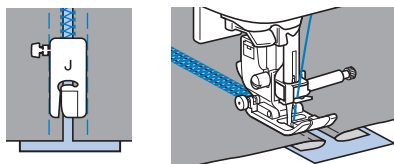

- 7** Terminata la cucitura, rimuovere la carta.

■ Punti smerlo

Il punto decorativo ripetuto a forma d'onda che simula tante conchiglie viene denominato "smerlo". Si utilizza sui colletti delle bluse e per decorare i bordi dei lavori.

- 1** Montare il piedino per monogrammi "N".
- 2** Selezionare il punto.

N°	2-06
Punto	

- Per i dettagli fare riferimento a "Tabella dei punti" a pagina 39.

- 3** Cucire lungo il bordo del tessuto, facendo attenzione a non cucire direttamente sul bordo del tessuto.

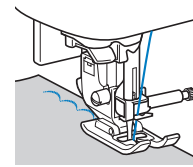

- 4** Tagliare lungo i punti.

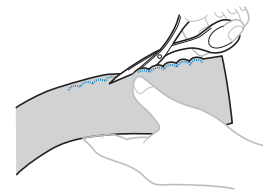

- Prestare attenzione a non tagliare i punti.

■ Smock

Il punto decorativo creato cucendo o ricamando sopra le arricciature è detto "smock". Si utilizza per decorare la parte anteriore di bluse o polsini. Il punto smock aggiunge consistenza ed elasticità al tessuto.

- 1** Montare il piedino per zig-zag "J".
- 2** Selezionare il punto dritto e regolare la lunghezza del punto su 4,0 mm (3/16 inch), quindi ridurre la tensione del filo.
- 3** Cucire punti paralleli a intervalli di 1 cm (3/8 inch) e tirare i fili spolina per creare arricciature.

Stirare le arricciature appiattendole.

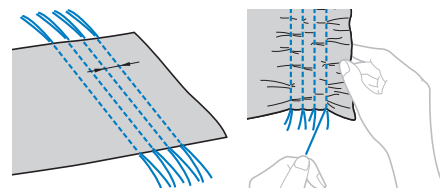

4 Selezionare un punto.

N°	2-11	2-12	2-13
Punto			

• Per i dettagli fare riferimento a “Tabella dei punti” a pagina 39.

5 Cucire tra i punti diritti ed estrarre i fili per i punti diritti.

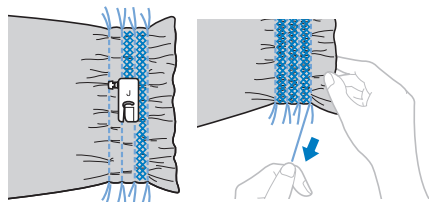

■ Punti orlo conchiglia

Le arricciatura che sembrano conchiglie sono dette “orli conchiglia”. Si utilizzano per decorare finiture, la parte anteriore di bluse o polsini fatti di tessuti sottili.

1 Disegnare linee equidistanti lungo lo sbieco e piegare il tessuto lungo le linee.

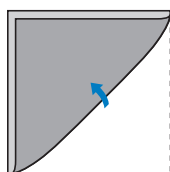

2 Montare il piedino per zig-zag “J”.

3 Selezionare un punto e aumentare la tensione del filo.

N°	2-05
Punto	

• Per i dettagli fare riferimento a “Tabella dei punti” a pagina 39.

4 Cucire controllando che l'ago scenda leggermente oltre il bordo del tessuto.

Continuare a piegare il tessuto una piega alla volta lungo la linea, quindi cucirlo.

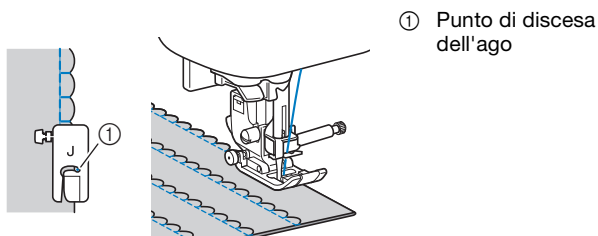

5 Terminata la cucitura, rimuovere il tessuto. Aprire il tessuto e stirare le pieghe all'ingiù verso un lato.

■ Unione

È possibile cucire punti di collegamento decorativi sopra il margine di cucitura di tessuti uniti. Si utilizza quando si realizzano trapunte “Crazy Quilt”.

1 Montare il piedino per zig-zag “J”.

2 Cucire insieme i dritti di due pezzi di tessuto e aprire i margini di cucitura.

3 Selezionare un punto.

N°	2-08	2-09	2-10
Punto			

• Per i dettagli fare riferimento a “Tabella dei punti” a pagina 39.

4 Rovesciare il tessuto in modo che il dritto sia rivolto verso l'alto e cucire sopra la cucitura con il centro del piedino premistoffa allineata alla cucitura.

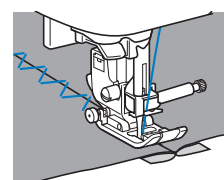

■ Cucitura multidirezionale (punto diritto e punto zig-zag)

Utilizzare questi punti per applicare toppe o emblemi su pantaloni, maniche di camicia, ecc.

N°	5-01	5-02	5-03	5-04
Punto				
N°	5-05	5-06	5-07	5-08
Punto				

• Per i dettagli fare riferimento a “Tabella dei punti” a pagina 39.

Inserire il pezzo di tessuto tubolare nel braccio libero, quindi cucire nell'ordine mostrato nell'illustrazione.

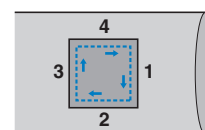

1 Rimuovere la prolunga base piana.

2 Montare il piedino per monogrammi “N”.

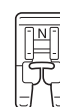

3 Selezionare il punto

4 Abbassare l'ago nel tessuto all'inizio della cucitura e iniziare a cucire.

Abbassare l'ago nell'angolo in alto a destra.

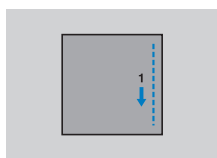

→ Il tessuto viene trasportato verso il retro della macchina, come sempre.

5 Dopo aver cucito sull'angolo, arrestare la macchina e selezionare il punto ←.

6 Iniziare a cucire.

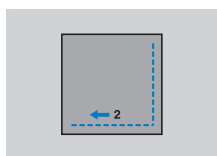

→ Il tessuto viene trasportato verso destra.

7 Dopo aver cucito sull'angolo, arrestare la macchina e selezionare il punto ↑.

8 Iniziare a cucire.

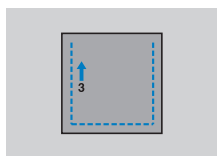

→ Il tessuto viene trasportato in avanti.

9 Dopo aver cucito sull'angolo, arrestare la macchina e selezionare il punto →.

10 Iniziare a cucire.

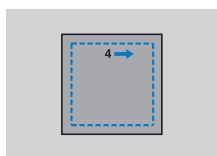

→ Il tessuto viene trasportato verso sinistra.

11 Dopo aver cucito sull'angolo, arrestare la macchina e selezionare di nuovo il punto ↓.

12 Cucire 3-5 punti sui punti iniziali originali e arrestare.

Promemoria

- La direzione di trasporto del tessuto differisce a seconda del punto selezionato. Guidare il tessuto mentre la macchina sta cucendo.

Utilizzo dell'ago gemello

L'ago gemello consente di cucire due linee parallele dello stesso punto con due fili diversi. I due fili superiori devono essere dello stesso spessore e della stessa qualità.

IMPORTANTE

- Utilizzare solo l'ago gemello (ago 2/11) e mai utilizzare l'infilata ago con l'ago gemello. In caso contrario, si rischia che l'ago si rompa o di danneggiare la macchina.

1 Toccare  e installare l'ago gemello.

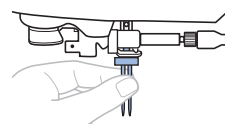

- Per i dettagli sull'installazione di un ago, fare riferimento a "Sostituzione dell'ago" a pagina 23.

2 Far passare il primo filo superiore dietro la guida del filo della barra dell'ago.

- Per i dettagli, fare riferimento ai passaggi da **1** a **9** di "Infilatura del filo superiore" a pagina 18.

3 Infilare manualmente l'ago sinistro con il primo filo superiore.

Far passare il filo attraverso la cruna dell'ago dalla parte anteriore.

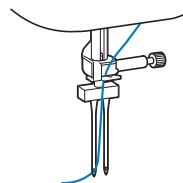

4 Inserire il portarocchetto orizzontale sull'albero avvolgitore spolina.

Inserire il portarocchetto in modo che risulti perpendicolare all'albero avvolgitore spolina.

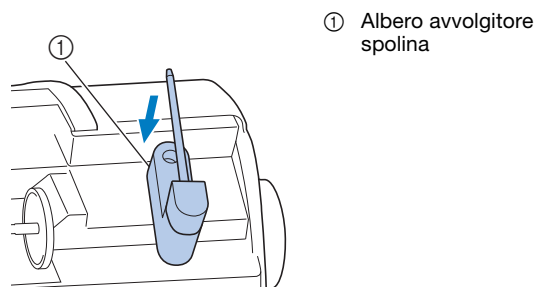

5 Girare verso sinistra il portarocchetto in modo che si trovi in orizzontale.

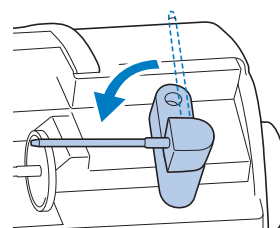

- 6** Collocare il rocchetto di filo superiore per l'ago sul lato destro sul portarocchetto e fissarlo con il fermo per rocchetto.

Il filo deve svolgersi dalla parte anteriore sulla parte inferiore della spolina.

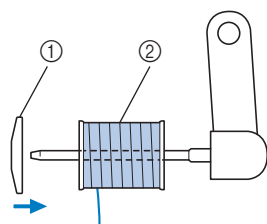

- ① Fermo per rocchetto
② Rocchetto

- 7** Infilare il filo superiore nello stesso modo con cui è stato infilato il filo superiore per il lato sinistro.

- 8** Infilare manualmente l'ago destro senza far passare il filo attraverso la guida filo della barra dell'ago.

Inserire il filo attraverso la cruna dell'ago dalla parte anteriore verso quella posteriore.

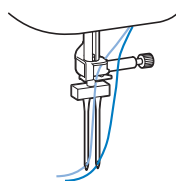

- 9** Montare il piedino per zig-zag "J".

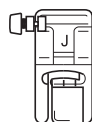

- Per i dettagli sulla sostituzione del piedino premistoffa, fare riferimento a "Sostituzione del piedino premistoffa" a pagina 24.



Nota

- Quando si utilizza l'ago gemello, montare il piedino per zig-zag "J". Se si ottengono punti ravvicinati, utilizzare il piedino per monogrammi "N" o applicare il materiale stabilizzatore.

- 10** Toccare  per sbloccare tutti i tasti e i pulsanti.

- 11** Toccare , impostare [Ago gemello] (pagina 1 della schermata delle impostazioni) su [ON] e toccare .



ATTENZIONE

- Quando si utilizza l'ago gemello, selezionare l'impostazione per ago gemello. In caso contrario, si rischia di rompere l'ago causando lesioni personali.

- 12** Selezionare un punto.

- Fare riferimento a "Tabella dei punti" a pagina 39 per i punti che utilizzano gli aghi gemelli. È anche possibile cucire con un ago gemello selezionando un punto pieno da 7 mm. In questo caso, utilizzare il piedino per zig-zag "J".

ATTENZIONE

- Quando si utilizza l'ago gemello, selezionare il punto appropriato. In caso contrario, si rischia di rompere l'ago causando lesioni personali.

- 13** Iniziare a cucire.



ATTENZIONE

- Non tentare di ruotare il tessuto con l'ago gemello abbassato nel tessuto. In caso contrario, si rischia di rompere l'ago e causare lesioni personali o di danneggiare la macchina.

Esecuzione di punti scalati

È possibile utilizzare i tasti   per creare un effetto scalato.

I punti cuciti che ricreano un effetto di avanzamento sono denominati punti scalati.

Toccare questi tasti per spostare il punto verso sinistra o verso destra di metà larghezza del punto.

Esempio:



- 1** Toccare .

- 2** Selezionare un punto.

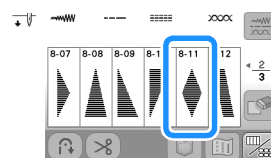

- 3 Toccare  per visualizzare la schermata di modifica e successivamente .



→ Il punto successivo si sposterà verso destra.



- 4 Toccare  per visualizzare la schermata precedente e selezionare di nuovo lo stesso punto.

- 5 Toccare di nuovo  per visualizzare la schermata di modifica e successivamente .

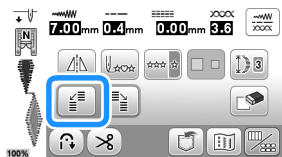

→ Il punto successivo si sposterà verso sinistra.





- 6 Toccare .

→ Il punto inserito viene ripetuto.



Regolazioni

L'esecuzione di punti può talvolta risultare scadente; ciò è dovuto al tipo di spessore del tessuto, al materiale stabilizzatore utilizzato, alla velocità di cucitura, ecc. Se la cucitura non risulta ottimale, cucire punti di prova ricreando le condizioni della cucitura reale e regolare il punto come descritto di seguito. Se il punto non riesce bene anche dopo le regolazioni del punto descritte di seguito, procedere alla regolazione come descritto di seguito.

Promemoria

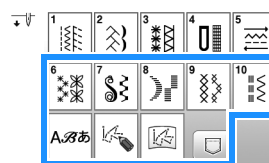
- È possibile eseguire questa regolazione per  (1-35 Punto battuto per trapuntatura),  (4-15 Punto per occhielli) e i punti delle categorie seguenti.



- 1 Toccare  e selezionare  (6-36).

- 2 Collegare il piedino per monogrammi "N" e cucire il punto.

Nota

- Utilizzare il piedino per monogrammi "N". Utilizzando altri piedini premistoffa si rischia l'esecuzione scorretta delle regolazioni.

- 3 Confrontare il punto finito con la figura del punto corretto riportata sotto.



- 4 Toccare , quindi regolare il punto con la schermata [Regol. vert. di precis.] o [Regol. orizz. di precis.]. (pagina 1 della schermata delle impostazioni)

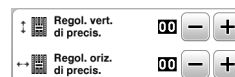

- Se il punto è ravvicinato:

Toccare  nella schermata [Regol. vert. di precis.].

→ Il valore visualizzato aumenta ogni volta che si tocca il tasto e il punto si allungherà.

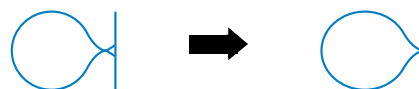

□ **Se il punto presenta spazi:**

Toccare **-** nella schermata [Regol. vert. di precis.].

→ Il valore visualizzato diminuisce ogni volta che si tocca il tasto e il punto si accorcerà.

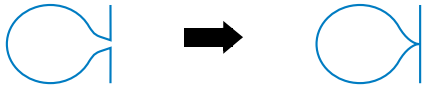

□ **Se il punto non è allineato a sinistra:**

Toccare **+** nella schermata [Regol. orizz. di precis.].

→ Il valore visualizzato aumenta ogni volta che si tocca il tasto e il punto si sposterà verso destra.

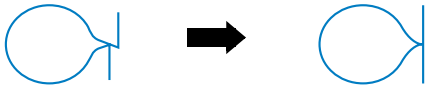

□ **Se il punto non è allineato a destra:**

Toccare **-** nella schermata [Regol. orizz. di precis.].

→ Il valore visualizzato diminuisce ogni volta che si tocca il tasto e il punto si sposterà verso sinistra.



5 **Cucire nuovamente il punto.**

- Se il punto risulta ancora non ottimale, eseguire nuovamente le regolazioni. Ripetere le regolazioni fino ad ottenere il punto corretto.

6 Toccare **OK** per tornare alla schermata originale.

Utilizzo della funzione di memoria

Salvataggio di punti

È possibile salvare i punti personalizzati nella memoria della macchina o su un'unità Flash USB.

Nota

- Non spegnere la macchina se è ancora visualizzata la schermata [Salvataggio in corso...]. Si perderebbe il punto che si sta salvando.

1 Toccare .

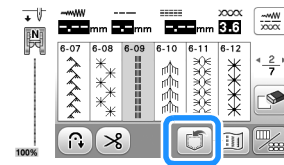

2 Quando si salva il punto in una unità Flash USB, inserire l'unità Flash USB nella porta USB della macchina.

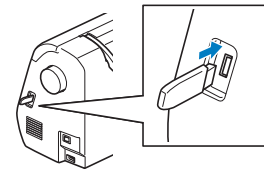

3 Toccare la destinazione desiderata per iniziare il salvataggio.

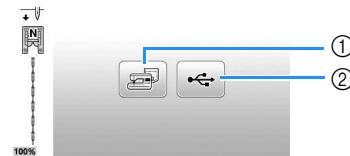

- ① Salvare nella memoria della macchina.
- ② Salvare nell'unità Flash USB.
Il punto viene salvato in una cartella denominata "bPocket".

Recupero di punti

Recuperare i punti salvati nella memoria della macchina o sull'unità Flash USB.

1 Quando si recuperano i punti da una unità Flash USB, inserire l'unità Flash USB nella porta USB della macchina.

2 Toccare .

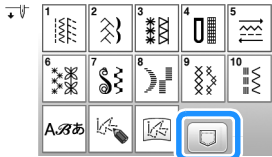

3 Toccare la destinazione desiderata.



- ① Recuperare dalla memoria della macchina.
- ② Recuperare da un'unità Flash USB.

Promemoria

- Se il punto da recuperare è in una cartella dell'unità Flash USB, toccare il tasto relativo alla cartella. Toccare  per tornare alla schermata precedente.

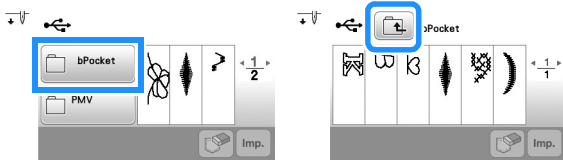

- Le cartelle nell'unità Flash USB non possono essere create con la macchina.

4 Selezionare il punto desiderato e toccare .

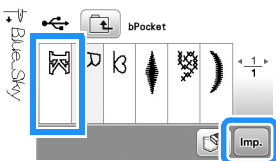

Promemoria

- Quando si tocca , il punto selezionato sarà eliminato permanentemente.

MY CUSTOM STITCH (PUNTI PERSONALIZZATI)

■ Creazione di un punto

Utilizzando la funzione MY CUSTOM STITCH (PUNTI PERSONALIZZATI), è possibile registrare i punti creati da sé. È inoltre possibile cucire punti combinando creazioni "MY CUSTOM STITCH (PUNTI PERSONALIZZATI)" con caratteri incorporati (pagina 27).

Promemoria

- I punti creati con MY CUSTOM STITCH (PUNTI PERSONALIZZATI) possono essere larghi al massimo 7 mm (circa 9/32 inch) e lunghi al massimo 37 mm (circa 1-1/3 inches).

1 Tracciare il punto del punto sul foglio millimetrato. Stabilire i punti in cui il punto si interseca con la griglia e collegare tutti i punti con una linea.

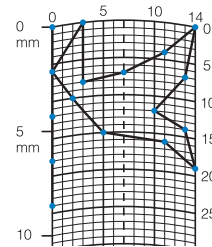

Promemoria

- Semplificare il punto affinché possa essere cucito come una linea continua. Per ottenere un punto più bello, chiudere il punto intersecando le linee.



Se il punto dovrà essere ripetuto e collegato, il punto d'inizio e il punto finale del punto devono trovarsi alla stessa altezza.



2 Per ogni punto contrassegnato determinare le coordinate x e y.

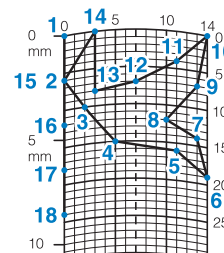

■ Schermata MY CUSTOM STITCH (PUNTI PERSONALIZZATI)

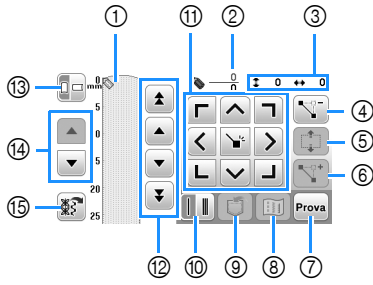

- ① Quest'area visualizza il punto che si sta creando.
- ② Visualizza il numero del punto attualmente impostato in relazione al numero totale di punti.
- ③ Visualizza la coordinata y di in relazione alla coordinata x di .

N°	Visualizzazione	Spiegazione	Pagina
	Nome del tasto		
④		Toccare questo tasto per eliminare un punto selezionato.	-
	Tasto Elimina punto		
⑤		Toccare questo tasto per raggruppare i punti e spostarli insieme.	69
	Tasto Blocca spostamento		
⑥		Toccare questo tasto per inserire nuovi punti.	70
	Tasto Inserisci		
⑦	Prova	Toccare questo tasto per cucire una prova del punto.	-
	Tasto Prova		
⑧		Toccare questo tasto per visualizzare un'immagine del punto.	-
	Tasto Immagine		
⑨		Toccare questo tasto per memorizzare il punto creato.	69
	MY CUSTOM STITCH (PUNTI PERSONALIZZATI) Tasto Memoria		
⑩		Toccare questo tasto per selezionare la cucitura singola o tripla.	69
	Tasto Cucitura singola/tripla		
⑪		Utilizzare questi tasti per spostare nell'area di visualizzazione e toccare il tasto immetti al centro per immettere un punto.	69
	Tasti freccia e tasto Immetti		
⑫		Utilizzare questi tasti per spostare da un punto all'altro, oppure al primo o ultimo punto inserito.	69
	Tasto Punto-punto		
⑬		Toccare questo tasto per cambiare la visualizzazione della direzione del foglio millimetrato.	-
	Tasto Direzione griglia		
⑭		Toccare questo tasto per scorrere la visualizzazione nel foglio millimetrato.	-
	Tasto Scorri pagina		
⑮		Toccare questo tasto per visualizzare il punto di esempio incorporato che è possibile modificare.	-
	Tasto di recupero punto di esempio		

■ Inserimento di punti

- 1 Toccare .

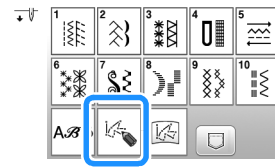

- 2 Utilizzare per spostare alle coordinate del primo punto sul foglio millimetrato.

Toccare per aggiungere il punto indicato da .

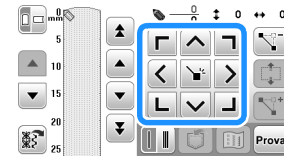

- 3 Selezionare se tra i primi due punti devono essere cuciti un punto singolo o punti tripli.

- Per cucire punti tripli, toccare il tasto in modo che sia visualizzato .

- 4 Ripetere le operazioni per ciascun punto creato sul foglio millimetrato fino a che il punto sia tracciato sullo schermo come una linea continua.

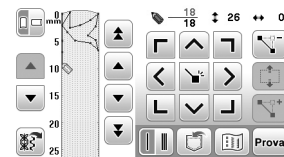

- 5 Al termine dell'inserimento dei punti, toccare per salvare il punto.

■ Spostamento di un punto

- 1 Toccare o per spostare al punto che si desidera spostare.



- 2 Utilizzare per spostare il punto.

■ Spostamento di una parte o di tutto il punto

- 1 Toccare o per spostare al primo punto della sezione che si desidera spostare.

- 2 Toccare .

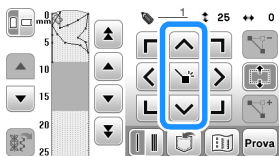

→ Si selezionano il punto selezionato e tutti i punti inseriti in seguito.

- 3 Toccare  o  per spostare la sezione e toccare .



→ La sezione sarà spostata.

■ Inserimento di nuovi punti

- 1 Toccare  o  per spostare  in una parte del punto dove si desidera aggiungere un nuovo punto.

- 2 Toccare  per inserire un nuovo punto.

- 3 Utilizzare  per spostare il punto.

■ Recupero di punti salvati

- 1 Toccare  per selezionare la posizione del punto da recuperare.



- 2 Selezionare il punto.

- 3 Toccare  per recuperare il punto.

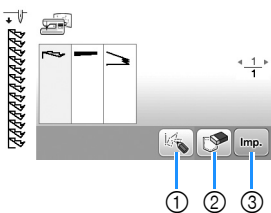

- ① Modificare il punto.
- ② Eliminare il punto.
- ③ Recuperare il punto.

Capitolo 4 APPENDICE

Cura e manutenzione

⚠ ATTENZIONE

- Scollegare il cavo di alimentazione prima di pulire la macchina, altrimenti si rischiano lesioni personali.

Pulizia del display LCD

Se la superficie del display è sporca, pulirla delicatamente con un panno morbido e asciutto.

Pulizia della superficie della macchina

Quando si pulisce la macchina, usare un panno bagnato in acqua (tiepida) e ben strizzato.

Dopo aver pulito la macchina, asciugarla con un panno morbido e asciutto.

Limitazioni alla lubrificazione

Per evitare di danneggiarla, la macchina non deve essere lubrificata dall'utente.

La macchina è stata fabbricata applicando già la quantità di olio necessaria ad assicurare il corretto funzionamento, eliminando così la necessità di procedere alla lubrificazione periodica.

Se si riscontrano problemi, come difficoltà di rotazione del volantino o rumori anomali, interrompere immediatamente l'uso della macchina e contattare il proprio rivenditore Brother autorizzato o il centro di assistenza Brother autorizzato più vicino.

Precauzioni per la conservazione della macchina

Non conservare la macchina in nessuno degli ambienti descritti di seguito. In caso contrario la macchina potrebbe danneggiarsi, ad esempio, a causa della ruggine formatasi per via della condensa.

- Ambienti esposti a temperature estremamente elevate
- Ambienti esposti a temperature estremamente basse
- Ambienti esposti a forti sbalzi di temperatura
- Ambienti esposti a umidità o vapore elevati
- Nelle vicinanze di fiamme, caloriferi o condizionatori
- All'aperto o in ambienti esposti all'azione diretta della luce del sole
- Ambienti con una forte concentrazione di polvere o olio

💡 Nota

- Per prolungare la durata della macchina, accenderla e utilizzarla periodicamente. La conservazione e l'inutilizzo per periodi di tempo prolungati della macchina potrebbero ridurne l'efficienza.

Pulizia della guida del crochet

L'accumulo di polvere e filamenti all'interno del cestello della spolina compromettono le prestazioni di cucitura. Occorre pertanto pulirlo a intervalli regolari.

- 1 Premere  (pulsante "Posizione ago") per sollevare l'ago.
- 2 Spegnerla macchina.
- 3 Scollegare il cavo di alimentazione dalla presa di alimentazione sul lato destro della macchina.
- 4 Sollevare il piedino premistoffa per rimuovere l'ago e il piedino premistoffa.
 - Per i dettagli fare riferimento a "Sostituzione dell'ago" a pagina 23 e "Sostituzione del piedino premistoffa" a pagina 24.
- 5 Rimuovere la prolunga base piana, se è montata.
- 6 Rimuovere lo sportello della spolina.
- 7 Rimuovere il coperchio placca ago.

■ Se nel coperchio placca ago è presente una vite

- 1 Utilizzare il cacciavite a disco per rimuovere la vite dal coperchio placca ago.

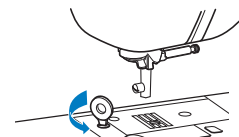

- 2 Afferrare entrambi i lati del coperchio placca ago e farlo scorrere verso di sé.

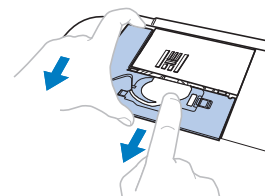

■ Se nel coperchio placca ago non è presente alcuna vite

- 1 Afferrare entrambi i lati del coperchio placca ago e farlo scorrere verso di sé.

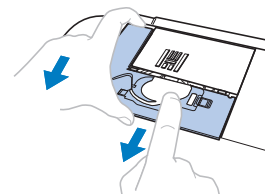

- 8 Afferrare il cestello della spolina ed estrarlo.



- 9 Rimuovere polvere e filamenti dalla guida del crochet e dall'area circostante con lo spazzolino di pulizia o un aspirapolvere.

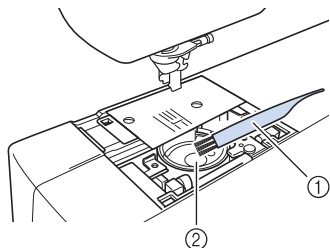

- ① Spazzolino di pulizia
- ② Guida del crochet

IMPORTANTE

- Non applicare olio sul cestello della spolina.

- 10 Inserire il cestello della spolina in modo da allineare il segno ▲ sul cestello della spolina al segno ● sulla macchina.

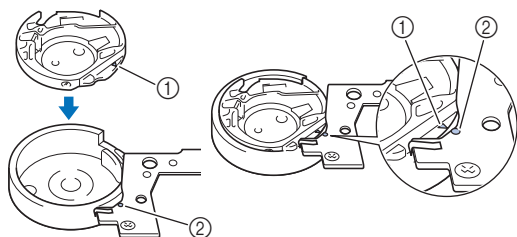

- Allineare i segni ▲ e ●.

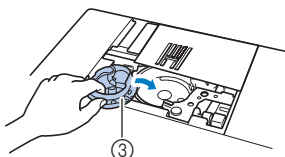

- ① Segno ▲
- ② Segno ●
- ③ Cestello della spolina

- Accertarsi che i punti indicati siano allineati prima di installare il cestello della spolina.

- 11 Inserire le linguette sul coperchio placca ago nella placca ago e riposizionare il coperchio facendolo scorrere. Rimontare lo sportello della spolina.

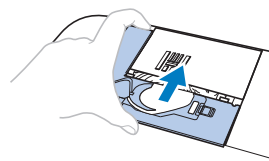

⚠ ATTENZIONE

- Mai utilizzare un cestello della spolina graffiato o sbavato. In caso contrario, il filo superiore potrebbe attorcigliarsi e l'ago potrebbe rompersi causando lesioni. Per un cestello della spolina nuovo, contattare il centro di assistenza Brother autorizzato più vicino.
- Verificare che il cestello della spolina sia installato correttamente, altrimenti l'ago potrebbe rompersi e causare lesioni.

La tastiera a sfioramento non funziona correttamente

Se al tocco di un tasto lo schermo non risponde in modo corretto (la macchina non esegue l'operazione o ne esegue una diversa), effettuare le seguenti operazioni.

- 1 Tenendo sempre il dito premuto sullo schermo, spegnere e riaccendere l'interruttore generale.



→ Viene visualizzata la schermata di regolazione della tastiera a sfioramento.

- 2 Toccare leggermente il centro di ogni simbolo +, in sequenza da 1 a 5.

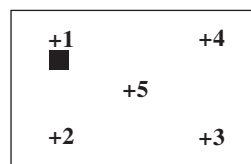

- 3 Spegnere e riaccendere l'interruttore generale della macchina.

Risoluzione dei problemi

Se la macchina smette di funzionare correttamente, controllare i seguenti possibili problemi prima di richiedere un intervento di assistenza.

È possibile risolvere da sé la maggior parte dei problemi.

Se è necessaria ulteriore assistenza, nel sito web di supporto Brother sono disponibili le domande e i suggerimenti per la risoluzione dei problemi più recenti. Visitare il nostro sito Web <https://s.brother/cphar/>.

Se il problema persiste, contattare il rivenditore Brother autorizzato o il centro di assistenza Brother autorizzato più vicino.

Argomenti di risoluzione dei problemi frequenti

Di seguito sono descritti in dettaglio le cause e i rimedi per gli argomenti di risoluzione dei problemi più comuni. Fare riferimento a questa sezione prima di contattarci.

Tensione del filo superiore aumentata	pagina 73
Filo ingarbugliato sul rovescio del tessuto	pagina 73
Tensione del filo non corretta	pagina 74
Tessuto incastrato nella macchina e impossibile da rimuovere	pagina 74
Se il filo si ingarbuglia sotto l'alloggiamento dell'avvolgitore spolina	pagina 76

Tensione del filo superiore aumentata

Sintomo

- Il filo superiore appare come un'unica linea continua.
- Il filo della spolina è visibile dal diritto del tessuto. (Consultare la figura illustrata di seguito.)
- La tensione del filo superiore è aumentata e il filo superiore fuoriesce quando viene tirato.
- La tensione del filo superiore è aumentata e sul tessuto compaiono arricciature.
- Il filo superiore è teso e i risultati non cambiano neanche dopo aver regolato la tensione del filo.

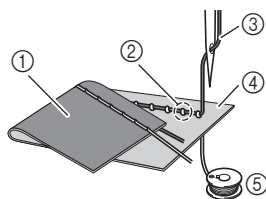

- ① Rovescio del tessuto
- ② Filo della spolina visibile dal diritto del tessuto
- ③ Filo superiore
- ④ Diritto del tessuto
- ⑤ Filo spolina

Causa

Infilatura della spolina non corretta

Se non si esegue correttamente l'infilatura del filo della spolina, anziché essere correttamente teso, il filo della spolina viene tirato attraverso il tessuto quando viene estratto il filo superiore. È per questo che il filo risulta visibile dal diritto del tessuto.

Rimedio/controlli

Infilare correttamente il filo della spolina. (pagina 17)

Filo ingarbugliato sul rovescio del tessuto

Sintomo

- Il filo si ingarbuglia sul rovescio del tessuto.

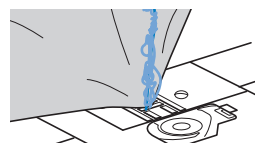

- Dopo aver iniziato a cucire, si avverte un rumore sferragliante e non è possibile continuare la cucitura.
- Guardando sotto il tessuto, il filo si è ingarbugliato nel cestello della spolina.

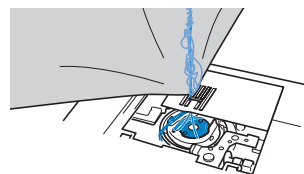

Causa

Infilatura superiore non corretta

Se non si esegue correttamente l'infilatura del filo superiore, non è possibile estrarre bene il filo superiore che passa attraverso il tessuto e il filo superiore si attorciglia nel cestello della spolina, producendo un rumore sferragliante.

Rimedio/controlli

Rimuovere il filo ingarbugliato e correggere l'infilatura superiore.

- 1 **Rimuovere il filo ingarbugliato. Se non è possibile rimuovere il filo, tagliarlo con le forbici.**
 - Per i dettagli fare riferimento a "Pulizia della guida del crochet" a pagina 71.
- 2 **Rimuovere il filo superiore dalla macchina.**
- 3 **Correggere l'infilatura superiore seguendo le istruzioni in "Infilatura del filo superiore" a pagina 18.**
 - Se la spolina è stata rimossa dal relativo cestello, fare riferimento a "Installazione della spolina" a pagina 17 per inserire correttamente la spolina.

Tensione del filo non corretta

■ Sintomi

- Sintomo 1: Il filo della spolina è visibile dal diritto del tessuto. (Consultare la figura illustrata di seguito)
- Sintomo 2: Il filo superiore appare come una linea continua sul diritto del tessuto.
- Sintomo 3: Il filo superiore è visibile dal rovescio del tessuto. (Consultare la figura illustrata di seguito)
- Sintomo 4: Il filo della spolina appare come una linea continua sul rovescio del tessuto.
- Sintomo 5: La cucitura sul rovescio del tessuto è lenta o allentata.

□ Sintomo 1

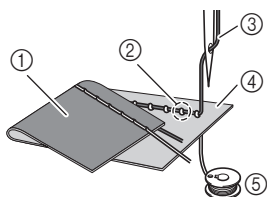

- ① Rovescio del tessuto
- ② Filo della spolina visibile dal diritto del tessuto
- ③ Filo superiore
- ④ Diritto del tessuto
- ⑤ Filo spolina

□ Sintomo 3

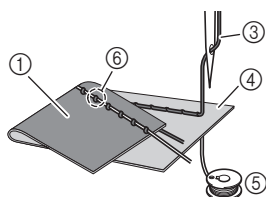

- ① Rovescio del tessuto
- ② Filo della spolina visibile dal diritto del tessuto
- ③ Filo superiore
- ④ Diritto del tessuto
- ⑤ Filo spolina
- ⑥ Filo superiore visibile dal rovescio del tessuto

■ Causa/rimedio/controlli

□ Causa 1

La macchina non è infilata correttamente.

<Con i sintomi 1 e 2 descritti in precedenza>

L'infilatura della spolina non è corretta.

Ripartire la tensione del filo superiore all'impostazione standard e fare riferimento a "Installazione della spolina" a pagina 17 per correggere l'infilatura.

<Con i sintomi 3 e 5 descritti in precedenza>

L'infilatura superiore non è corretta.

Ripartire la tensione del filo superiore all'impostazione standard e fare riferimento a "Infilatura del filo superiore" a pagina 18 per correggere l'infilatura superiore.

□ Causa 2

Non si stanno utilizzando ago e filo appropriati per il tessuto.

L'ago della macchina che deve essere utilizzato dipende dal tipo di tessuto cucito e dallo spessore del filo.

Se non si utilizzano ago e filo appropriati per il tessuto, la tensione del filo risulterà scorretta, producendo arricciature nel tessuto o punti saltati.

- Fare riferimento a "Combinazioni tessuto/filo/ago" a pagina 22 per verificare che si stiano utilizzando ago e filo appropriati per il tessuto.

□ Causa 3

Non è selezionata una tensione superiore appropriata.

Selezionare una tensione del filo appropriata.

Fare riferimento a "Regolazione della tensione del filo" a pagina 33.

La tensione del filo appropriata varia a seconda del tipo di tessuto e dal filo utilizzato.

- * Regolare la tensione del filo eseguendo una cucitura di prova su un pezzo dello stesso tessuto utilizzato nel progetto.

🔍 Nota

- Se l'infilatura superiore e della spolina non sono corrette, non è possibile regolare correttamente la tensione del filo. Controllare innanzitutto l'infilatura superiore e della spolina, dopo di che regolare la tensione del filo.

• Se il filo della spolina è visibile dal diritto del tessuto

Toccare **-** nella schermata di regolazione manuale per diminuire la tensione del filo superiore.

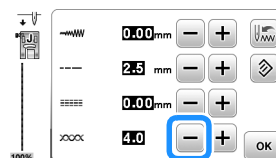

• Se il filo superiore è visibile dal rovescio del tessuto

Toccare **+** nella schermata di regolazione manuale per aumentare la tensione del filo superiore.

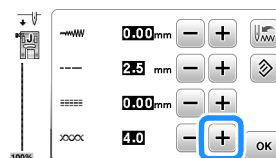

Tessuto incastrato nella macchina e impossibile da rimuovere

Se il tessuto si incastra nella macchina e non può essere rimosso, è possibile che il filo si sia attorcigliato sotto la placca ago. Seguire la procedura descritta di seguito per rimuovere il tessuto dalla macchina. Se non è possibile completare l'operazione secondo la procedura, anziché tentare di forzarne la rimozione, contattare il centro di assistenza Brother autorizzato più vicino.

■ Rimozione del tessuto dalla macchina

1 Arrestare immediatamente la macchina.

2 Spegnerla macchina.

3 Rimuovere l'ago.

Se l'ago è abbassato nel tessuto, ruotare il volantino lontano da sé (in senso orario) per sollevare l'ago al di fuori del tessuto e rimuovere l'ago.

- Fare riferimento a "Sostituzione dell'ago" a pagina 23.

4 Rimuovere il piedino premistoffa e il relativo supporto.

Se il filo si ingarbuglia sul piedino premistoffa, rimuovere il filo ingarbugliato e sollevare la leva del piedino premistoffa per rimuovere il piedino. In caso contrario, si rischia di danneggiare il piedino premistoffa.

- Fare riferimento a "Sostituzione del piedino premistoffa" a pagina 24.

5 Sollevare il tessuto e tagliare i fili al di sotto di esso.
Se il tessuto può essere rimosso, rimuoverlo. Continuare con la procedura seguente per pulire la guida del crochet.

6 Rimuovere il coperchio placca ago.
• Fare riferimento a “Pulizia della guida del crochet” a pagina 71.

7 Tagliare i fili ingarbugliati e rimuovere la spolina.

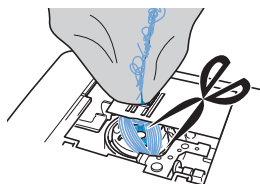

8 Rimuovere il cestello della spolina.
Se nel cestello della spolina rimangono dei fili, rimuoverli.

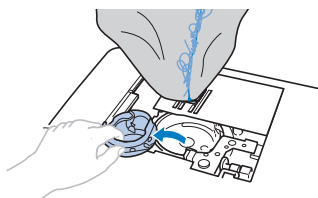

9 Rimuovere polvere e filamenti dalla guida del crochet e dall'area circostante con lo spazzolino di pulizia o l'attacco mini di un aspirapolvere.

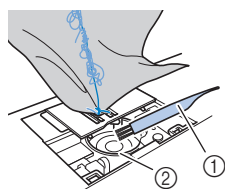

- ① Spazzolino di pulizia
- ② Guida del crochet

Se è stato possibile rimuovere il tessuto.	Continuare con il passaggio 16 .
Se non è stato possibile rimuovere il tessuto.	Continuare con il passaggio 10 .

10 Utilizzare il cacciavite a disco fornito in dotazione per allentare le due viti sulla placca ago.

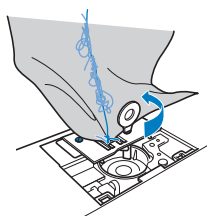

Nota

- Prestare attenzione a non far cadere le viti rimosse nella macchina.

11 Sollevare leggermente la placca ago, tagliare gli eventuali fili ingarbugliati e rimuovere la placca ago.
Rimuovere il tessuto e i fili dalla placca ago.

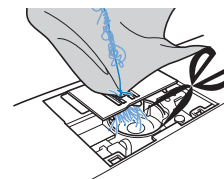

Se dopo aver completato questa procedura non è possibile rimuovere il tessuto, contattare il centro di assistenza Brother autorizzato più vicino.

12 Rimuovere eventuali fili nella guida del crochet e attorno alla griffa di trasporto.

13 Ruotare il volantino per sollevare la griffa di trasporto.

14 Inserire la placca ago nella macchina.

15 Serrare leggermente a mano la vite sul lato destro della placca ago. Quindi, utilizzare il cacciavite a disco per serrare bene la vite sul lato sinistro. Infine, serrare bene la vite sul lato destro.

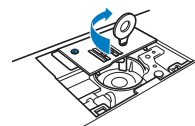

Ruotare il volantino per controllare che la griffa di trasporto si muova in modo uniforme e non tocchi i bordi delle fessure nella placca ago.

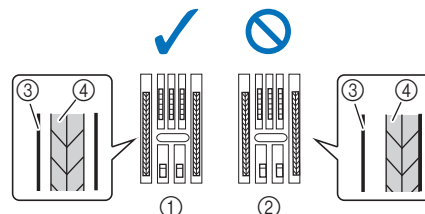

- ① Le griffe di trasporto non toccano la placca ago.
- ② Le griffe di trasporto toccano la placca ago.
- ③ Placca ago
- ④ Griffa di trasporto

16 Inserire il cestello della spolina seguendo il passaggio **10 in “Pulizia della guida del crochet” a pagina 71.**

17 Montare il coperchio placca ago seguendo il passaggio **11 in “Pulizia della guida del crochet” a pagina 71.**

18 Controllare le condizioni dell'ago e installarlo.

Se l'ago non è in buone condizioni, per esempio, se è piegato, accertarsi di installare un nuovo ago.

- Fare riferimento a “Controllo dell'ago” a pagina 23 e “Sostituzione dell'ago” a pagina 23.

Promemoria

- Poiché l'ago potrebbe essersi danneggiato quando il tessuto si è incastrato nella macchina, si consiglia di sostituirlo con uno nuovo.

■ Controllo del funzionamento della macchina

Se la placca ago è stata rimossa, controllare il funzionamento della macchina per verificare il corretto completamento dell'installazione.

1 Accendere la macchina.

→ L'ago si sposterà automaticamente a sinistra e a destra.

🔔 Nota

- Se si verifica un errore, la macchina potrebbe non funzionare correttamente, pertanto contattare il rivenditore Brother autorizzato o il centro di assistenza Brother autorizzato più vicino.

2 Selezionare Punto diritto (centro).

- Fare riferimento a "Tabella dei punti" a pagina 39.

🔔 Nota

- Non installare ancora piedino premistoffa e filo.

3 Ruotare lentamente il volantino verso di sé (in senso antiorario) e guardare da tutti i lati per controllare che l'ago scenda al centro dell'apertura nella placca ago.

Se l'ago o la griffa di trasporto toccano la placca ago, è possibile che la macchina non funzioni correttamente; pertanto, contattare il centro di assistenza Brother autorizzato più vicino.

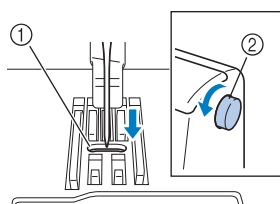

- ① Apertura nella placca ago
- ② Volantino

4 Spegner la macchina e installare spolina e piedino premistoffa.

Non utilizzare un piedino premistoffa graffiato o danneggiato. Altrimenti l'ago potrebbe rompersi o le prestazioni di cucitura potrebbero essere compromesse.

- Fare riferimento a "Installazione della spolina" a pagina 17 e "Sostituzione del piedino premistoffa" a pagina 24.

5 Infilare correttamente la macchina.

- Per i dettagli sull'infilatura della macchina, fare riferimento a "Infilatura superiore" a pagina 18.

6 Eseguire una cucitura di prova con tessuto di cotone.

🔔 Nota

- La cucitura errata potrebbe essere dovuta all'infilatura superiore non corretta o alla cucitura di tessuti sottili. Se i risultati della prova di cucitura non sono soddisfacenti, controllare l'infilatura superiore o il tipo di tessuto utilizzato.

Se il filo si ingarbuglia sotto l'alloggiamento dell'avvolgitore spolina

Se l'avvolgimento della spolina inizia quando il filo non passa correttamente sotto il disco di pretensionamento del guida filo dell'avvolgitore della spolina, il filo potrebbe ingarbugliarsi sotto l'alloggiamento dell'avvolgitore spolina.

⚠️ ATTENZIONE

- **Non rimuovere l'alloggiamento dell'avvolgitore spolina anche se il filo si ingarbuglia sotto di esso. In caso contrario, sussiste il rischio che la taglierina dell'alloggiamento dell'avvolgitore spolina causi lesioni. Non rimuovere la vite sul sostegno della guida dell'avvolgitore spolina, altrimenti si rischia di danneggiare la macchina. Non è possibile svolgere il filo rimuovendo la vite.**

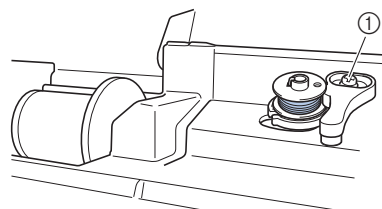

- ① Vite del sostegno della guida dell'avvolgitore spolina

1 Arrestare l'avvolgimento della spolina.

2 Tagliare il filo con le forbici accanto al guida filo dell'avvolgitore della spolina.

3 Far scorrere l'albero avvolgitore della spolina verso sinistra, rimuovere la spolina dall'albero e tagliare il filo che va verso la spolina per poter togliere completamente la spolina dall'albero.

4 Tenere l'estremità del filo con la mano sinistra e svolgere il filo in senso antiorario da sotto l'alloggiamento dell'avvolgitore spolina con la mano destra, come indicato si seguito.

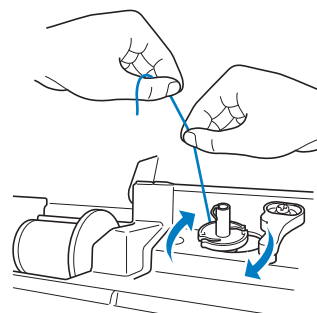

Elenco dei sintomi

Controllare i seguenti possibili problemi prima di richiedere un intervento di assistenza. Se la pagina di riferimento è “*”, contattare il rivenditore Brother autorizzato o il centro di assistenza Brother autorizzato più vicino.

■ Preparazione

Sintomo, causa/soluzione	Riferimento
Impossibile infilare l'ago.	
L'ago non è nella posizione corretta. • Premere il pulsante “Posizione ago” per sollevare l'ago.	8
L'ago è installato in modo errato.	23
L'ago è girato, piegato o con punta smussata.	23
L'infilatura superiore non è corretta. La leva dell'infilatura ago non è abbassata finché scatta.	18
Il gancio dell'infilatura ago è piegato e non passa attraverso la cruna dell'ago.	*
Non è possibile muovere o riportare alla posizione originaria la leva dell'infilatura ago.	*
Si sta utilizzando un ago 65/9. • L'ago non è compatibile con l'infilatura dell'ago. Far passare manualmente il filo attraverso la cruna dell'ago.	20
Il filo della spolina non si avvolge correttamente sulla spolina.	
Il filo non passa correttamente nel guida filo dell'avvolgitore della spolina.	14
Il filo estratto dalla guida filo dell'avvolgitore della spolina è stato avvolto sulla spolina in modo scorretto.	16
La spolina vuota non è stata posizionata correttamente sul perno.	14
Durante l'avvolgimento della spolina, il filo è stato avvolto sotto l'alloggiamento dell'avvolgitore spolina.	
Il filo è stato fatto passare in modo scorretto sotto il disco di pretensionamento sulla guida filo dell'avvolgitore della spolina. • Rimuovere l'eventuale filo ingarbugliato e avvolgere la spolina.	14, 76
Non è possibile estrarre il filo della spolina.	
L'ago è girato, piegato o con punta smussata.	23
La spolina non è inserita in modo corretto.	17
Il display LCD non visualizza nulla.	
L'interruttore generale non è acceso.	10
La spina del cavo di alimentazione non è inserita in una presa elettrica.	10
Il display LCD presenta una patina opaca.	
Si è formata condensa sul display LCD. • Dopo pochi minuti la patina opaca scompare.	–

Sintomo, causa/soluzione	Riferimento
I tasti operativi non rispondono oppure la risposta del tasto è stroppo sensibile.	
Si toccano i tasti indossando un guanto. Si toccano i tasti con un'unghia. Si sta utilizzando una penna a contatto non elettrostatica. La sensibilità dei tasti operativi non è impostata per l'utente.	11, 14
La luce per la cucitura non si accende.	
[Luce] è impostato su [OFF] nella schermata delle Impostazioni.	13

■ Durante la cucitura

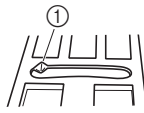
Sintomo, causa/soluzione	Riferimento
La macchina non funziona.	
Il pulsante “Avvio/Stop” non è stato premuto.	27
L'albero avvolgitore della spolina è spinto verso destra.	14
Non è stato selezionato alcun punto.	27
Il piedino premistoffa non è abbassato.	28
Si è premuto il pulsante “Avvio/Stop” con il pedale reostato collegato.	28
Il pulsante “Avvio/Stop” è stato premuto con la macchina impostata perché il regolatore della velocità di cucitura controlli la larghezza del punto zig-zag.	13, 59
L'ago si rompe.	
L'ago è installato in modo errato.	23
La vite morsetto ago non è serrata.	23
L'ago è girato o piegato.	23
Utilizzo di ago o filo non appropriato per il tessuto selezionato.	22
Si è utilizzato il piedino premistoffa sbagliato.	24
La tensione del filo superiore è eccessiva.	33
Durante la cucitura si tira il tessuto.	–
Il rocchetto di filo non è impostato in modo corretto.	14
Ci sono graffi attorno all'apertura nella placca ago. * Sul lato sinistro dell'apertura nella placca ago è presente una fessura. Non si tratta di un graffio.	*
	
Ci sono graffi attorno all'apertura nel piedino premistoffa.	*
Ci sono graffi sul cestello della spolina.	*
Non è utilizzata una spolina progettata in modo specifico per questa macchina.	14
L'infilatura superiore non è corretta.	18
La spolina non è inserita in modo corretto.	17
Il piedino premistoffa non è montato correttamente.	24
La vite del supporto del piedino premistoffa è allentata.	25
Il tessuto è troppo spesso.	22, 36
Il tessuto viene trasportato forzatamente durante la cucitura di un tessuto spesso o di cucitura spesse.	36

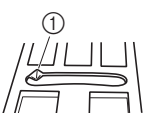
Sintomo, causa/soluzione	Riferimento
Il punto è troppo breve.	33
Il filo della spolina non è avvolto in modo corretto.	14
Il filo superiore si rompe.	
L'infilatura della macchina non è corretta (fermo per rocchetto errato o allentato, filo non preso nell'infila ago della barra, ecc.).	18
Si sta utilizzando filo annodato o ingarbugliato.	-
L'ago selezionato non è adatto al filo che si sta utilizzando.	22
La tensione del filo superiore è eccessiva.	33
Il filo è ingarbugliato.	73
L'ago è girato, piegato o con punta smussata.	23
L'ago è installato in modo errato.	23
Ci sono graffi attorno all'apertura nella placca ago.	*
* Sul lato sinistro dell'apertura nella placca ago è presente una fessura. Non si tratta di un graffio.	
 <p style="text-align: center;">① Fessura</p>	
Ci sono graffi attorno all'apertura nel piedino premistoffa.	*
Ci sono graffi sul cestello della spolina.	*
Utilizzo di ago o filo non appropriato per il tessuto selezionato.	22
La spolina utilizzata non è specificamente progettata per questa macchina.	14
Il filo è attorcigliato sul rovescio del tessuto.	
L'infilatura superiore non è corretta.	18, 73
Utilizzo di ago o filo non appropriato per il tessuto selezionato.	22
Il filo superiore è troppo teso.	
Il filo della spolina è infilato in modo scorretto.	17
Il filo della spolina si rompe.	
La spolina non è inserita in modo corretto.	17
Il filo della spolina non è avvolto in modo corretto.	14
Si sta utilizzando una spolina graffiata.	17
Il filo è ingarbugliato.	74
La spolina utilizzata non è specificamente progettata per questa macchina.	14

Sintomo, causa/soluzione	Riferimento
Il tessuto si arriccchia.	
Si è verificato un errore nell'infilatura superiore o della spolina.	14, 18
Il rocchetto di filo non è impostato in modo corretto.	14
Utilizzo di ago o filo non appropriato per il tessuto selezionato.	22
L'ago è girato, piegato o con punta smussata.	23
I punti sono troppo lunghi quando si cuce su tessuti leggeri.	33
La tensione del filo non è impostata in modo corretto.	33, 74
Si è utilizzato il piedino premistoffa sbagliato.	24
Il tessuto non è premuto correttamente.	-
Il punto non viene cucito correttamente.	
Il piedino premistoffa utilizzato non è adatto al tipo di punto che si desidera cucire.	24
La tensione del filo non è corretta.	33, 74
Il filo si ingarbuglia, ad esempio, nel cestello della spolina.	74
La griffa di trasporto è impostata in posizione abbassata. <ul style="list-style-type: none"> Far scorrere l'interruttore della posizione della griffa di trasporto verso destra (▲▲). 	7, 58
Punti saltati	
L'infilatura della macchina non è corretta.	14, 18
Utilizzo di ago o filo non appropriato per il tessuto selezionato.	22
L'ago è girato, piegato o con punta smussata.	23
L'ago è installato in modo errato.	23
Accumulo di polvere o filamenti sotto la placca ago.	71
Vengono cuciti tessuti sottili o elastici. <ul style="list-style-type: none"> Applicare un materiale stabilizzatore al tessuto. 	36
La macchina non cuce	
L'ago è girato, piegato o con punta smussata.	23
La spolina non è inserita in modo corretto.	17
L'infilatura superiore non è corretta.	18
Segnale acustico durante la cucitura	
Presenza di polvere o filamenti nella griffa di trasporto.	71
Presenza di filamenti nella guida del crochet.	71
L'infilatura superiore non è corretta.	18
La spolina utilizzata non è specificamente progettata per questa macchina.	14
Sono presenti fori d'ago o graffi da attrito nel cestello della spolina.	*
Il tessuto non viene trasportato dalla macchina.	
La griffa di trasporto è impostata in posizione abbassata. <ul style="list-style-type: none"> Far scorrere l'interruttore della posizione della griffa di trasporto verso destra (▲▲). 	7, 58
I punti sono troppo vicini tra loro.	33
Si è utilizzato il piedino premistoffa sbagliato.	24
L'ago è girato, piegato o con punta smussata.	23
Il filo è ingarbugliato.	74
Il piedino per zig-zag "J" si inclina sulle cuciture spesse all'inizio della cucitura.	36
La pressione del piedino premistoffa non è impostata in modo corretto per il tessuto.	13



Sintomo, causa/soluzione	Riferimento
Il tessuto viene trasportato nella direzione opposta.	
Il meccanismo di trasporto è danneggiato.	*
L'ago tocca la placca ago.	
La vite morsetto ago è allentata.	23
L'ago è girato, piegato o con punta smussata.	23
Non è possibile rimuovere il tessuto che si sta cucendo con la macchina.	
Il filo si è ingarbugliato sotto la placca ago.	74
Un ago rotto è caduto dentro la macchina.	
<ul style="list-style-type: none"> • Spegnerla macchina e rimuovere la placca ago. Se si riesce a vedere l'ago caduto dentro la macchina, rimuoverlo con le pinzette. Dopo aver rimosso l'ago, rimettere la placca ago nella posizione originaria e inserire un nuovo ago. Prima di accendere la macchina, ruotare lentamente il volantino verso di sé per controllare che giri senza problemi e che il nuovo ago entri al centro dell'apertura della placca ago. Se il volantino non gira senza problemi o non è possibile rimuovere l'ago caduto dentro la macchina, contattare il proprio rivenditore Brother autorizzato o il centro di assistenza Brother autorizzato più vicino. 	74
Il volantino non ruota uniformemente.	
Il filo si è ingarbugliato nel cestello della spolina.	71, 73, 74

■ Dopo la cucitura

Sintomo, causa/soluzione	Riferimento
La tensione del filo non è corretta.	
L'infilatura superiore non è corretta.	18, 74
La spolina non è inserita in modo corretto.	17, 74
Utilizzo di ago o filo non appropriato per il tessuto selezionato.	22
Il supporto del piedino premistoffa non è montato in modo corretto.	25
La tensione del filo non è impostata in modo corretto.	33, 74
Il filo della spolina non è avvolto in modo corretto.	14
L'ago è girato, piegato o con punta smussata.	23
Non è utilizzata una spolina progettata in modo specifico per questa macchina.	14
I punti a caratteri o decorativi sono disallineati.	
Si è utilizzato il piedino premistoffa sbagliato.	24
Le impostazioni di regolazione del punto sono state specificate in modo errato.	66
Il punto è irregolare.	
Si è utilizzato il piedino premistoffa sbagliato.	24
Vengono cuciti tessuti sottili o elastici. <ul style="list-style-type: none"> • Applicare un materiale stabilizzatore al tessuto. 	36
La tensione del filo non è impostata in modo corretto.	33, 74
Il tessuto è stato tirato, spinto o trasportato da un angolo durante la cucitura. <ul style="list-style-type: none"> • Cucire guidando il tessuto con le mani in modo da alimentare il tessuto in linea retta. 	27
Il filo si ingarbuglia, ad esempio, nel cestello della spolina.	71

Messaggi di errore

Quando si eseguono operazioni sbagliate, sul display LCD vengono visualizzati messaggi e consigli sull'operazione. Seguire le indicazioni visualizzate. Se si tocca  o si esegue l'operazione in modo corretto durante la visualizzazione del messaggio, il messaggio scompare dal display.

	Messaggi di errore	Causa/soluzione
1	Si è verificata un'anomalia. Spegnerla macchina e riaccenderla.	Questo messaggio viene visualizzato se si verifica un malfunzionamento. Spegnerla e riaccenderla macchina. Se questo messaggio continua a essere visualizzato, contattare il proprio rivenditore Brother autorizzato o il centro di assistenza Brother autorizzato più vicino.
2	Manutenzione preventiva consigliata.	Quando questo messaggio viene visualizzato, si consiglia di portare la macchina da un rivenditore Brother autorizzato o al centro di assistenza Brother autorizzato più vicino per un controllo di manutenzione standard. Anche se il messaggio scompare e la macchina continua a funzionare quando si tocca  , il messaggio verrà visualizzato diverse volte finché non sarà eseguita la manutenzione necessaria.
3	Il dispositivo di sicurezza dell'avvolgitore spolina è entrato in funzione. Controllare se il filo è aggrovigliato.	Questo messaggio viene visualizzato quando si avvolge la spolina e il motore si blocca a causa di filo ingarbugliato, ecc.
4	 Il dispositivo di sicurezza è entrato in funzione. Controllare se il filo è aggrovigliato. Controllare se l'ago è piegato.	Questo messaggio viene visualizzato quando il motore si blocca a causa di filo ingarbugliato o per altri motivi relativi allo scorrimento del filo.
5	Il pulsante "Avvio/stop" non funziona quando è inserito il pedale reostato. Disinserire il pedale reostato.	Questo messaggio viene visualizzato mentre il pedale reostato è collegato.
6	Impossibile caricare il punto perché si estende oltre l'area di cucitura.	Questo messaggio viene visualizzato se il punto di esempio che si tenta di aggiungere con la funzione MY CUSTOM STITCH (PUNTI PERSONALIZZATI) si estende oltre l'area di cucitura. Selezionare un altro punto o eliminare quello esistente (punto).
7	Impossibile utilizzare il supporto USB.	Questo messaggio viene visualizzato quando si tenta di utilizzare un supporto non compatibile. Visitare il nostro sito Web (https://s.brother/cphar/) per i dettagli sui supporti USB che è possibile utilizzare.
8	 Spegnerla macchina e sostituire la placca ago.	Questo messaggio viene visualizzato quando si tenta di cucire un punto diverso da un punto diritto (ago in posizione centrale) mentre è installata la placca ago per punto diritto.
9	Quando la leva di controllo velocità è impostata sul controllo della larghezza punto zig-zag, il pulsante "Avvio/stop" non funziona.	Questo messaggio viene visualizzato quando la leva di controllo della velocità è impostata per il controllo della larghezza del punto a zig-zag e si preme il pulsante "Avvio/Stop". Impostare [Regolazione ampiezza zig-zag] su [OFF] nella schermata delle impostazioni (pagina 13), oppure utilizzare il pedale reostato per azionare la macchina.
10	F**	Se sul display LCD viene visualizzato il messaggio di errore [F**] mentre si utilizza la macchina, è possibile che la macchina non funzioni correttamente. Contattare il proprio rivenditore Brother autorizzato o il centro di assistenza Brother autorizzato più vicino.

Specifiche

Voce	Specifica	
Dimensioni della macchina	446 mm (L) × 248 mm (P) × 300 mm (A) (Circa 17-9/16 inches (L) × 9-25/32 inches (P) × 11-13/16 inches (A))	
Peso della macchina	Circa 9,3 kg (Circa 20 lb)	
Velocità di cucitura	70-850 punti al minuto	
Memoria	Punti	Fino a 128 KB o 15 punti
Tipi di dati	Punti *1	.pmv .pmx .pmu
Numero di combinazioni di punti decorativi	Fino a 70	
Tipi di dispositivi/supporti USB utilizzabili *2	Punti	I punti possono essere salvati su o richiamati da un'unità Flash USB.

*1 I file di punti .pmx e .pmu possono essere recuperati; tuttavia, quando si utilizza la macchina per salvare il file, esso viene salvato come file di punti .pmv. L'utilizzo di dati diversi da quelli creati mediante questa macchina o la macchina che crea file di dati .pmv, .pmx o .pmu potrebbe provocare il funzionamento difettoso della macchina.

*2 L'unità Flash USB è comunemente disponibile in commercio, ma alcune di esse potrebbero non essere compatibili con questa macchina.

Visitare il nostro sito Web <https://s.brother/cphar/> per ulteriori dettagli.

* Tenere presente che alcune specifiche potrebbero essere modificate senza preavviso.

Nota

- Si consiglia di utilizzare le 26 lettere dell'alfabeto (maiuscole e minuscole), i numeri compresi tra 0 e 9, “-” e “_” per il nome del file/della cartella.

Aggiornamento del software della macchina

È possibile aggiornare il software della macchina con un'unità Flash USB.

Quando un programma di aggiornamento è disponibile sul sito web di supporto Brother <https://s.brother/cphar/>, scaricare il file o i file seguendo le istruzioni sul sito Web e i passaggi descritti di seguito.

- 1 **Accendere la macchina tenendo premuto**  (pulsante "Posizione ago").

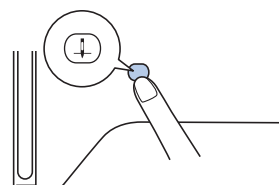

→ Viene visualizzata la schermata seguente.

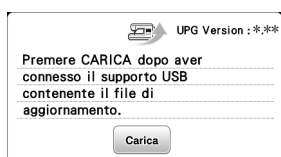

- 2 **Inserire l'unità Flash USB nella porta USB della macchina.**

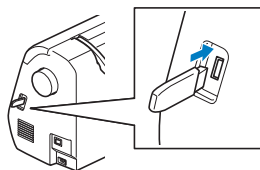

Nota

- Salvare solo il file di aggiornamento sull'unità Flash USB.

- 3 **Toccare**  .

- Non spegnere la macchina durante l'aggiornamento.
→ Al termine dell'aggiornamento, viene visualizzato il messaggio di completamento.

- 4 **Rimuovere l'unità Flash USB, quindi spegnere e riaccendere la macchina.**

Indice

A

Accessori in dotazione	9
Aggiornamento	82
Ago	22, 23
Ago con punta a sfera	22
Ago gemello	64
Alimentazione	10
Applicazioni	55
Asola	49
Avvolgimento della spolina	14

C

Cerniera	53
Cestello della spolina	72
Condizioni d'uso	3
Coperchio placca ago	8, 71
Cucitura di bottoni	52
Cucitura di cerniere	
centrate	54
Cucitura di un cordoncino	55

D

Denim	22, 36
Densità del punto	12
Dimensioni	12
Display LCD	9, 11

E

Estrazione del filo della spolina	21
---	----

F

Fermo per rocchetto	15
Fessura di montaggio per ginocchiera alzapiedino	38
Filo	22
Filo di nylon trasparente	15, 16, 20, 22
Filo metallico	15, 20
Filo spolina	14
Filo superiore	18
Font	29

G

Ginocchiera alzapiedino	38
Griffa di trasporto	8
Guida del crochet	72
Guida filo dell'avvolgitore della spolina	14
Guida per trapuntatura	58

I

Impuntura	56
Infilatura dell'ago	20
Installazione della spolina	17
Interruttore della posizione della griffa di trasporto	7, 58

L

Larghezza punto	33
Lingua	13
Luce	13
Lunghezza punto	33

M

Manutenzione	71
--------------------	----

Margine di cucitura uniforme	35
Memoria	67
Messaggi di errore	80
MY CUSTOM STITCH (PUNTI PERSONALIZZATI)	68

N

Nastro elastico	60
-----------------------	----

P

Parti cilindriche	34
Patchwork	56
Pedale reostato	28
Pelle	37
Piedino con misura 1/4"	57
Piedino doppio trasporto	57
Piedino guida punto	35
Piedino per cerniere/cordoncini regolabile	54
Piedino premistoffa	11, 24, 28, 39
Placca ago	8, 74
Posizione ago	12, 13, 35
Pulizia	71
Punti decorativi	11, 27
Punti scalati	65
Punti smerlo	62
Punti sopraggitto	45
Punto a giorno	62
Punto di fermatura	30
Punto di rinforzo	30
Punto diritto	35, 39, 56
Punto orlo conchiglia	63
Punto orlo invisibile	48
Punto per travette	60
Punto pieno	12, 27
Punto zig-zag	33, 59

R

Rammendo	61
Recupero	68, 70
Regolatore della velocità di cucitura	8
Retina	15
Risoluzione dei problemi	73

S

Salvataggio	67
Segnale acustico di funzionamento	13
Smock	62
Spaziatura caratteri	12
Specchiatura	12
Spolina	14
Spostamento SX/DX	33
Supporto del piedino premistoffa	8

T

Taglio del filo	28, 32
Tensione del filo	33, 74
Tessuti elastici	37
Tessuti in vinile	37
Tessuti sottili	36
Tessuti spessi	36
Tessuto	22, 36
Trapuntatura	57
Trapuntatura a mano libera (free motion)	58

U

Unione 63

V

Velocità 16, 28

Sono disponibili vari accessori opzionali da acquistare separatamente.

Visitare il nostro sito Web <https://s.brother/cohar/>.



Visitare il sito <https://s.brother/cphar/> per ottenere le informazioni di supporto (video con istruzioni, domande frequenti, ecc.) per il prodotto Brother.



Installare la versione più aggiornata del software.

La versione più aggiornata include svariati miglioramenti della funzionalità.



Brother SupportCenter è un'app mobile che fornisce le informazioni di supporto per il prodotto Brother.

Visitare Google Play™ o App Store per scaricarla.



Google Play™



App Store

