

Brugsanvisning

Sy- og brodermaskine

Product Code (Produktkode): 888-P00/P02/P03

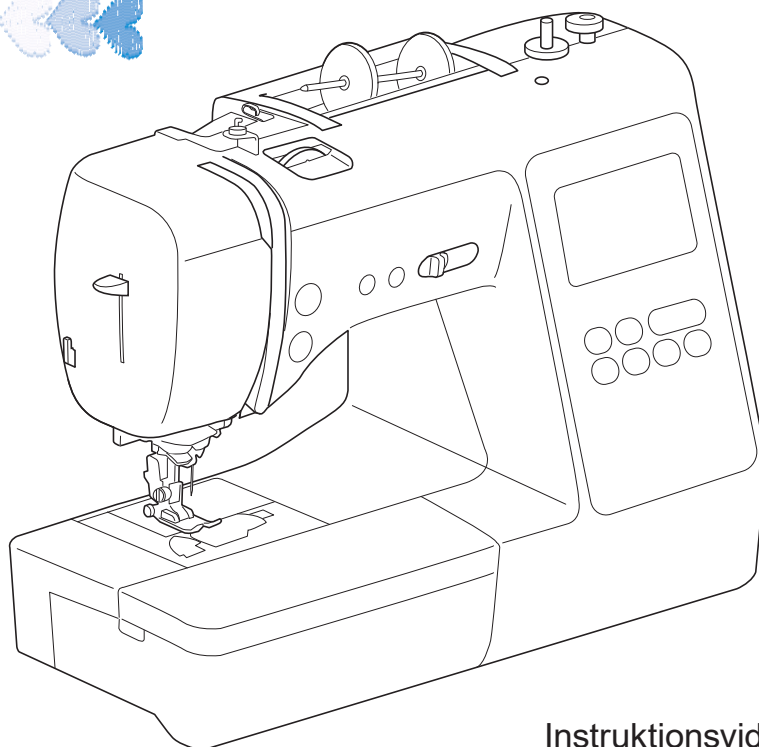
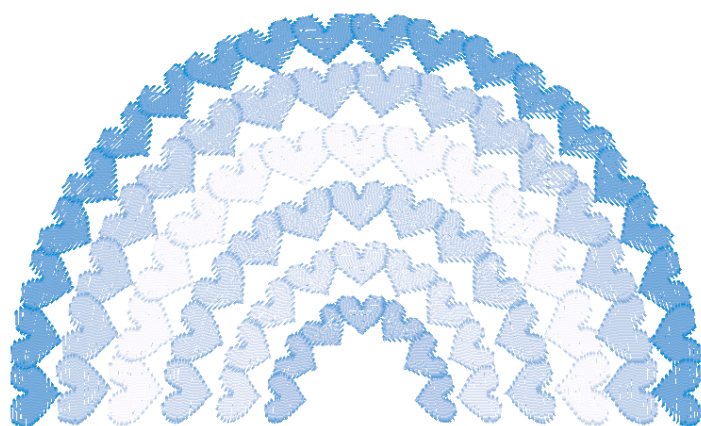

Instruktionsvideoer



<https://s.brother/cvjao/>

Sørg for at læse dette dokument, inden du bruger maskinen.

Vi anbefaler, at du gemmer dette dokument, så det er ved hånden til fremtidig brug.

INTRODUKTION

Tillykke med din nye maskine. Før du tager maskinen i brug, bør du læse afsnittet "VIGTIGE SIKKERHEDSOPLYSNINGER" og denne brugsanvisning omhyggeligt for at sikre korrekt brug af de forskellige funktioner.

Når du har læst denne brugsanvisning, skal du opbevare den på et let tilgængeligt sted, så du altid kan slå op i den.

VIGTIGE SIKKERHEDSOPLYSNINGER

Læs disse sikkerhedsoplysninger, før maskinen tages i brug.

⚠️ FARE

– Sådan undgår du at få stød

1 Tag altid maskinens stik ud af stikkontakten med det samme, når du er færdig med at bruge maskinen, ved rengøring, når du foretager de servicejusteringer, der er nævnt i denne brugsanvisning, eller når du efterlader maskinen uden opsyn.

⚠️ ADVARSEL

– Sådan undgår du forbrænding, brand, stød eller personskade:

2 Træk altid symaskinens stik ud af stikkontakten, når du foretager justeringer, der er nævnt i brugsanvisningen.

- Når du tager maskinens stik ud, skal du sætte kontakten på maskinen på symbolet "O" for at slukke maskinen og derefter tage fat i stikket og trække det ud af stikkontakten. Træk ikke i ledningen.
- Sæt stikket fra symaskinen direkte ind i stikkontakten. Der må ikke bruges forlængerledning.
- Træk altid maskinens stik ud, hvis der opstår strømsvigt.

3 Elektriske farer:

- Denne maskine skal være tilsluttet en vekselstrømforsyning, som ligger inden for den klassifikation, der er angivet på maskinens mærkeplade. Tilslut den ikke til en jvnstrømskilde eller omformer. Hvis du er usikker på, hvilken strømkilde du har, skal du kontakte en kvalificeret elektriker.

- Maskinen er kun godkendt til brug i det land, hvor den blev købt.

4 Brug aldrig maskinen, hvis en ledning eller et stik er beskadiget, hvis den ikke fungerer korrekt, hvis den er blevet tabt eller beskadiget, eller hvis der er spildt vand på enheden. Indlevér symaskinen til nærmeste autoriserede Brother-forhandler, så de kan undersøge den, reparere den eller justere de elektriske eller mekaniske dele.

- Stop brugen af maskinen omgående, og tag strømledningen ud, hvis du bemærker noget usædvanligt, som f.eks. lugt, varme, misfarvning eller deformation under brug eller opbevaring af maskinen.
- Når symaskinen transporteres, skal du sørge for at bære den i hånden. Hvis maskinen løftes ved hjælp af en anden del, kan det beskadige maskinen eller medføre, at den tabes, hvilket kan medføre personskade.
- Når du løfter symaskinen, skal du passe på ikke at gøre pludselige eller uforsigtige bevægelser, da du kan gøre skade på din ryg eller knæ.

5 Hold altid arbejdsområdet ryddeligt:

- Brug aldrig symaskinen, hvis ventilationshullerne er blokerede. Hold maskinens ventilationshuller og fodpedalen fri for trævler, støv og stofrester.
- Anbring ikke ting på fodpedalen.
- Pas på ikke at tabe noget ned i symaskinen, og stop ikke fremmede genstande af nogen art ind i den.
- Brug ikke symaskinen på steder, hvor der anvendes aerosolprodukter (spray), eller hvor luften er iltfattig.
- Brug ikke maskinen i nærheden af en varmekilde som f.eks. en ovn eller et strygejern. Ellers kan maskinen, strømledningen eller den beklædningsdel, der sys i, antændes og forårsage brand eller elektrisk stød.
- Symaskinen må ikke anbringes på en ujævn overflade som f.eks. et vakkelvornet eller skråt bord, da symaskinen kan falde ned og medføre personskade.

6 Særlige forholdsregler ved syning:

- Vær altid meget opmærksom på nålen. Brug aldrig bøjedede eller knækkede nåle.
- Hold fingrene væk fra alle bevægelige dele. Vær specielt forsigtig omkring symaskinenålen.
- Sluk maskinen ved at dreje hovedkontakten til mærket "O", når der foretages justeringer i nåleområdet.
- Brug ikke en beskadiget eller forkert stingplade, da det kan få nålen til at knække.
- Skub og træk ikke i stoffet under syningen, og følg omhyggeligt brugsanvisningen ved frihåndssyning, så du ikke bøjer nålen, så den knækker.

7 Denne maskine er ikke legetøj:

- Hold godt øje med symaskinen, når den bruges af eller i nærheden af børn.
- Dette produkt indeholder små dele. Hold produktet uden for børns rækkevidde, så det forhindres, at de sluger små dele ved et uheld.
- Den plastikpose, som maskinen blev leveret i, bør opbevares uden for børns rækkevidde eller bortskaffes. Lad aldrig børn lege med posen, idet dette er forbundet med kvælningsfare.
- Brug ikke opsprætteren på anden måde end den tilsigtede.
- Brug ikke symaskinen udendørs.

8 Sådan forlænges symaskinens levetid:

- Symaskinen må ikke bruges eller opbevares på steder, hvor den står i direkte sollys, eller i omgivelser med høj luftfugtighed. Brug/anbring ikke symaskinen tæt op ad et varmeapparat, jern, halogenlamper eller andre varme genstande.
- Brug ikke rensedmidler eller organiske opløsningsmidler, f.eks. fortynder, petroleum eller alkohol, til at rengøre maskinen. Ellers kan finishen komme af eller blive ridset.
- Smør ikke maskinen selv, du kan beskadige den.
- Læs altid i Brugsanvisningen, inden du udskifter eller monterer trykfødder, nålen eller andre dele, så disse monteres korrekt.

9 Reparation og justering:

- Hvis lampeenheden er beskadiget, skal den udskiftes af en autoriseret Brother-forhandler.
- Hvis symaskinen ikke fungerer korrekt, eller hvis det er nødvendigt at foretage justeringer, skal du først kigge i fejlfindingsskemaet, som du finder bagest i Brugsanvisningen. Her kan du finde oplysninger om, hvordan du selv kan undersøge og justere symaskinen. Hvis problemet ikke kan løses, bedes du kontakte nærmeste autoriserede Brother-forhandler.

Brug kun symaskinen som beskrevet i denne brugsanvisning.

Brug kun det tilbehør, der anbefales af fabrikanten, og som er beskrevet i denne brugsanvisning.

Indholdet i denne vejledning samt specifikationerne for dette produkt kan ændres uden varsel.

Yderligere produktoplysninger og opdateringer kan fås på vores hjemmeside www.brother.com

GEM DENNE BRUGSANVISNING

Symaskinen er kun beregnet til brug i hjemmet.

TIL BRUGERE I ALLE LANDE, UNDTAGEN DE EUROPÆISKE LANDE

Denne maskine er ikke beregnet til brug af personer (herunder børn) med nedsatte fysiske, sansemæssige eller mentale evner eller med mangel på erfaring og viden, medmindre en person, der er ansvarlig for deres sikkerhed, har ført tilsyn med eller instrueret dem i brugen af maskinen. Børn skal holdes under opsyn for at sikre, at de ikke leger med symaskinen.

TIL BRUGERE I DE EUROPÆISKE LANDE

Denne maskine kan anvendes af børn på 8 år og opefter samt af personer med nedsatte fysiske, sansemæssige eller mentale evner eller med mangel på erfaring og viden, hvis der bliver ført tilsyn med dem, eller de på sikker vis bliver instrueret i brugen af denne maskine og forstår de farer, der er forbundet hermed. Børn må ikke lege med maskinen. Rengøring og vedligeholdelse må ikke udføres af børn uden opsyn.

KUN FOR BRUGERE I STORBRITANNIEN, IRLAND, PÅ MALTA OG KYPROS

VIGTIGT

- Ved udskiftning af sikringen skal der bruges en stiksikring, der er godkendt af ASTA jf. BS 1362, hvilket vil sige, at den har  -mærket. Mærkekapacitet som angivet på stikket.
- Montér altid sikringsafdækningen igen. Brug aldrig stik uden sikringsafdækning.
- Hvis den stikkontakt, der er til rådighed, ikke er egnet til stikket på dette udstyr, skal du kontakte en autoriseret Brother-forhandler for at få den korrekte ledning.

Overensstemmelseserklæring (kun Europa og Tyrkiet)

Vi, Brother Industries, Ltd. 15-1 Naeshiro-cho, Mizuho-ku, Nagoya 467-8561 Japan erklærer, at dette produkt er i overensstemmelse med de væsentlige krav i alle relevante direktiver og bestemmelser, der gælder i det Europæiske Fællesskab.

Overensstemmelseserklæringen kan downloades på Brother support-webside. Gå ind på support.brother.com

Overensstemmelseserklæring for RE-direktiv 2014/53/EU (kun Europa og Tyrkiet) (gælder for modeller med radiotilslutning)

Vi, Brother Industries Ltd. 15-1, Naeshiro-cho, Mizuho-ku, Nagoya 467-8561 Japan erklærer, at disse produkter er i overensstemmelse med bestemmelserne i RE-direktiv 2014/53/EU.

Overensstemmelseserklæringen kan downloades på Brother support-webside. Gå ind på support.brother.com

Trådløst LAN (kun modeller med funktionen Trådløst LAN)

Denne maskine understøtter trådløs grænseflade.

Frekvensbånd: 2.400-2.483,5 MHz

Maksimal radiofrekvenseffekt der transmitteres i frekvensbåndet (-erne): Mindre end 20 dBm (e.i.r.p)

Betingelser for brug

VIGTIGT – LÆS FØLGENDE OMHYGGELIGT IGENNEM:

Disse betingelser for brug ("aftale") er en juridisk aftale mellem Brother Industries, Ltd. ("virksomhed") og dig, som regulerer din brug af enhver software, der er installeret på eller gjort tilgængelig af virksomheden til brug med sy- eller håndarbejdsprodukter ("virksomhedsprodukt"). Begrebet "software" betyder enhver form for indholdsdata, designdata, dataformat og firmware i virksomhedsproduktet samt Pc-program eller mobilenhedsapplikation.

Når du bruger softwaren og virksomhedsproduktet, anses det for, at du har accepteret at være bundet af vilkårene i nærværende aftale. Hvis du ikke accepterer vilkårene i nærværende aftale, ønsker virksomheden ikke at give softwaren i licens til dig, og du må ikke bruge softwaren. Ændringer og tilføjelser til nærværende aftale kan medfølge softwaren.

En person, som accepterer nærværende aftale på vegne af en juridisk person, erklærer over for virksomheden, at han eller hun er juridisk berettiget til at indgå en juridisk bindende aftale for den pågældende juridiske person.

Vilkår og betingelser

1 Licensgivning.

- 1.1 I henhold til nærværende aftale tildeler virksomheden dig hermed en personlig, ikke-eksklusiv licens, der kan tilbagekaldes, til kun at bruge softwaren i virksomhedsproduktet.
- 1.2 Din ret til at bruge softwaren er givet i licens og ikke solgt og er udelukkende til din brug i henhold til nærværende aftale. Virksomheden eller dennes leverandører fastholder alle rettigheder, ophavsret og interesser i og til softwaren, herunder, men ikke begrænset til, alle intellektuelle ejendomsrettigheder dertil.

2 Begrænsninger

- 2.1 Medmindre andet er udtrykkeligt anført i nærværende aftale eller kræves af lokal lovgivning, forpligter du dig til:
 - 2.1.1 ikke at disassemblere, dekompile, foretage reverse engineering, oversætte eller på anden måde forsøge at erfare softwarens kildekode (inklusive data eller indhold, der skabes ved brug af virksomhedsproduktet eller indholdsredigeringsprogramsoftware; i det efterfølgende gælder det samme i denne paragraf 2.);
 - 2.1.2 ikke at skabe afledte værker, der er baseret på hele eller dele af softwaren;
 - 2.1.3 ikke at distribuere, tilvejebringe eller stille softwaren til rådighed i nogen form, helt eller delvist, til nogen person uden forudgående skriftligt samtykke fra virksomheden;
 - 2.1.4 ikke at kopiere softwaren, undtagen hvor en sådan kopiering måtte følge af den normale brug af softwaren med virksomhedsproduktet, eller hvor det er nødvendigt med henblik på backup eller driftsmæssig sikkerhed;

- 2.1.5 ikke at overføre, udleje, lease, viderelicensere, udlåne, oversætte, sammenflette, tilpasse, forandre, ændre eller modificere hele eller dele af softwaren eller tillade, at softwaren eller en del af den kombineres med, eller bliver inkorporeret i, andre programmer;
- 2.1.6 at inkludere virksomhedens meddelelse om ophavsret og nærværende aftale på alle hele og delvise kopier af softwaren; og
- 2.1.7 ikke at bruge softwaren til noget formål (herunder, men ikke begrænset til, brug sammen med uautoriserede sy-/håndarbejdsprodukter eller -software), bortset fra det, som er fastsat i paragraf 1 i nærværende aftale.

3 Ingen garanti

I DET OMFANG, DET ER TILLADT VED GÆLDENDE LOV, LEVERES DENNE SOFTWARE TIL DIG "SOM DEN ER OG FOREFINDES" UDEN GARANTIER ELLER BETINGELSER AF NOGEN ART, HVERKEN MUNDTLIGE ELLER SKRIFTLIGE, UDTRYKKELEGE ELLER UNDERFORSTÅEDE. VIRKSOMHEDEN FRASKRIVER SIG SÆRLIGT ALLE UNDERFORSTÅEDE GARANTIER ELLER BETINGELSER FOR SALGBARHED, TILFREDSSTILLENDE KVALITET, IKKE-KRÆNKELSE OG/ELLER EGNETHED TIL ET BESTEMT FORMÅL.

4 Ansvarsbegrænsning

- 4.1 VIRKSOMHEDEN ER IKKE ANSVARLIG OVER FOR DIG, DENS SLUTBRUGERE ELLER NOGEN ANDEN JURIDISK PERSON FOR TAB AF FORTJENESTE ELLER INDTÆGTER ELLER BESPARELSER, TAB AF DATA, AFBRYDELSE AF BRUGEN, ELLER HÆNDELIGE, SÆRLIGE, STRAFBARE, INDIREKTE SKADER ELLER FØLGESKADER, SOM EN SÅDAN PART PÅDRAGER SIG (HVERKEN VED EN HANDLING I KONTRAKTEN ELLER SKADEVOLDENDE HANDLING), SELVOM VIRKSOMHEDEN ER BLEVET UNDERRETTET OM MULIGHEDEN FOR SÅDANNE SKADER, DER OPSTÅR FRA ELLER VEDRØRER SOFTWAREN, SUPPORTTJENESTEN ELLER NÆRVÆRENDE AFTALE. DISSE BEGRÆNSNINGER FINDER ANVENDELSE I DET MAKSIMALE OMFANG, DER ER TILLADT VED GÆLDENDE LOV, OG UAGTET EVENTUEL MANGLENDE OPFYLDELSE AF ENHVER GRUNDLÆGGENDE MISLIGHOLDELSSEBEFØJELSE.
- 4.2 UAGTET PARAGRAF 3 ELLER 4.1 HERI SØGER NÆRVÆRENDE AFTALE IKKE AT UDELUKKE ELLER BEGRÆNSE VIRKSOMHEDENS ANSVAR FOR DØD ELLER PERSONSKADER, DER SKYLDES UAGTSOMHED, ELLER BEGRÆNSE EN FORBRUGERS LOVBESTEMTE RETTIGHEDER.

5 Ophævelse

- 5.1 Virksomheden har ret til at ophæve nærværende aftale når som helst ved at give skriftlig meddelelse til dig, hvis du på væsentlig vis misligholder nogen af betingelserne i nærværende aftale og ikke øjeblikkeligt efter virksomhedens anmodning afhjælper et sådant brud.
- 5.2 Ved ophævelse af en hvilken som helst årsag ophæves alle rettigheder, som du har fået tildelt i henhold til nærværende aftale, du skal stoppe med alle aktiviteter, der er tilladt i henhold til nærværende aftale, og du skal omgående slette eller fjerne softwaren fra alt computerudstyr i din besiddelse og slette eller ødelægge alle kopier af softwaren eller dennes afledte værker i din besiddelse. I tillæg til ovenstående skal du slette indholds- eller designdata, som er skabt af dig, fra virksomhedsproduktet i din besiddelse.

6 Diverse vilkår

- 6.1 Du må ikke eksportere eller reeksportere softwaren eller nogen kopi eller tilpasning deraf i strid med nogen gældende love eller bestemmelser.
- 6.2 Du må ikke overdrage hele eller dele af nærværende aftale til tredjeparter eller nogen interesse deri, uden forudgående skriftlig tilladelse fra virksomheden. En ændring af ledelsen eller omstrukturering af dig efter en fusion, salg af aktiver eller aktier, skal betragtes som en overdragelse i nærværende aftale.
- 6.3 Du accepterer, at et brud på nærværende aftale medfører uoprettelig skade på virksomheden, hvor en økonomisk erstatning ikke vil være en passende afhjælpning, og virksomheden er berettiget til at søge rimelige afhjælpning ud over de retsmidler, som virksomheden måtte have i henhold til nærværende aftale eller ved lov uden en garanti, anden sikkerhed eller dokumentation for skader.
- 6.4 Hvis nogen bestemmelser i nærværende aftale erklæres eller dømmes til at være ugyldige eller uden retskraft af en kompetent jurisdiktion, udskilles sådanne bestemmelser og er uafhængige af de øvrige bestemmelser i nærværende aftale, og gyldigheden af de øvrige bestemmelser og af hele aftalen påvirkes ikke deraf.
- 6.5 Denne aftale, sammen med alle bilag eller andre tilhørende dokumenter, der henvises til heri, udgør hele aftalen mellem parterne om aftalens genstand og erstatter alle aftaler, mundtlige og skriftlige, mellem parterne herom.

- 6.6 Hvis virksomheden undlader at insistere på, at du udfører nogen af dine forpligtelser i henhold til nærværende aftale, eller hvis virksomheden ikke gennemtvinger nogen rettigheder mod dig, eller hvis virksomheden udsætter at gøre således, betyder det ikke, at virksomheden har givet afkald på nogen rettigheder mod dig, og det betyder ikke, at du ikke skal overholde disse forpligtelser. Hvis virksomheden fralder et krav til dig, gør virksomheden kun dette skriftligt, og det betyder ikke, at virksomheden automatisk fralder et senere krav til dig.
- 6.7 Denne aftale er underlagt japansk lovgivning, og japanske domstole skal have enekompetence med hensyn til denne aftale undtagen hvad angår fuldbyrdelse, hvor de japanske domstoles jurisdiktion ikke er eksklusiv.
- 6.8 Virksomheden kan opdatere denne aftale i følgende tilfælde: A) Når ændringerne foretages til fordel for brugerne, eller B) Når opdateringerne til aftalen er hensigtsmæssige, rimelige og ikke i strid med formålet med aftalen.
Virksomheden giver dig besked og giver dig mulighed for at gennemgå eventuelle væsentlige ændringer eller opdateringer af aftalen ved at slå en meddelelse op på virksomhedens websted eller et websted, der er specificeret af virksomheden, mindst 30 dage før aftalen træder i kraft. Når den opdaterede aftale er trådt i kraft, er du bundet af den, hvis du fortsætter med at bruge softwaren.

BEMÆRKNINGER ANGÅENDE LICENSERING AF OPEN SOURCE-SOFTWARE

Dette produkt omfatter open source-software. Hvis du vil se bemærkningerne angående licensering af open source-software, skal du besøge afsnittet om manuel download på din models hjemmeside på Brother support-websiden på <https://s.brother/cpjao/>.

VAREMÆRKER

WPA™ og WPA2™ er varemærker, der tilhører Wi-Fi Alliance®.

Alle handelsnavne og produktnavne på virksomheder, der vises på Brother-produkter, relaterede dokumenter og andre materialer, er alle varemærker eller registrerede varemærker tilhørende de respektive virksomheder.

COPYRIGHT OG LICENS

Dette produkt omfatter software, der er udviklet af følgende leverandør:

©2008 Devicescape Software, Inc.

FORHOLDSREGLER FOR TRÅDLØS FORBINDELSE

Sørg for at bruge en router eller firewall, når du tilslutter din maskine til internettet for at beskytte den mod uautoriseret adgang fra internettet.

INDHOLDSFORTEGNELSE

Kapitel 1 KLARGØRING	9	Kapitel 4 BRODERI	63
Betegnelser på maskinens dele	9	Forberedelse af brodering	63
Medfølgende tilbehør	11	Montering af broderifoden	63
Sådan tændes/slukkes symaskinen	11	Montering af broderienheden	64
Betjening af LCD-displayet	13	Sådan får du et flot broderiresultat	65
Visning af LCD-displayet	13	Montering af stoffet i broderirammen	66
Indstillingsdisplaybillede	15	Montering af broderirammen	68
Justering af betjeningsstasternes inputfølsomhed	16	Brodering	69
Funktioner til trådløs netværksforbindelse	17	Valg af et broderimønster	69
Handlinger, der kan bruges med en trådløs		Brodering af et mønster	72
netværksforbindelse	17	Justering af trådspændingen	74
Aktivering af en trådløs netværksforbindelse	17	Brodering af applikationsmønstrene	74
Brug af guiden til konfiguration af den trådløse		Brug af et rammemønster til fremstilling af en applikation	75
netværksforbindelse	17	Delte broderimønstre	77
Vinding/montering af spolen	19	Redigering af mønstre (skærmen til	
Vinding af spolen	19	mønsterredigering)	77
Montering af spolen	22	Redigering af mønstre (skærmen til	
Trådning af overtråd	23	broderiindstillinger)	80
Trådning af overtråden	23	Justering af mønsteret og nålepositionen	80
Træk undertråden op	26	Brodering af sammenkædede tegn	81
Stof-/tråd-/nålekombinationer	27	Sådan bruges maskinens hukommelsesfunktion...	82
Udskiftning af nålen	28	Lagring af broderimønstre	82
Kontrol af nålen	28	Indlæsning af broderimønstre	82
Udskiftning af nålen	28		
Udskiftning af trykfoden	29	Kapitel 5 TILLÆG	85
Udskiftning af trykfoden	29	Pleje og vedligeholdelse	85
Afmontage og montering af snap-on delen	30	Rengøring af LCD-displayet	85
		Rengøring af maskinens overflade	85
Kapitel 2 GRUNDLÆGGENDE SYNING	31	Begrænsninger ved smøring	85
Syning	31	Forholdsregler ved opbevaring af maskinen	85
Stingtyper	31	Rengøring af griberen	85
Grundlæggende syning	31	Berøringspanelet fungerer ikke	86
Kombination af stingmønstre	33	Fejlfinding	87
Syning af baglæns sting/hæftesting	34	Overtråden er for stram	87
Automatisk syning af baglæns sting/hæftesting	34	Filtret tråd på stoffets vrangside	87
Automatisk trådclip	34	Forkert trådspænding	88
Indstilling af stingbredde/stinglængde/"Skift mellem V/H"	35	Stoffet sidder fast i maskinen og kan ikke fjernes	89
Justering af trådspændingen	36	Når tråden bliver filtret under spoleapparatets sæde	91
Nyttige sytips	37	Liste over symptomer	91
Sytips	37	Fejlmeddelelser	95
Syning med et ensartet sømrum	38	Hvordan finder jeg de trådløse sikkerhedsoplysninger	
Syning i forskellige stoffer	39	(SSID og netværksnøglen)	97
		Specifikationer	98
Kapitel 3 FORSKELLIGE STING	41	Opdatering af maskinens software	99
Stingdiagram	41	Stikordsregister	100
Nyttesømme	45		
Overlocksøm	45		
Blindstingsyning	46		
Syning af knaphul	48		
Isyning af knapper	50		
Isætning af lynlås	51		
Applikation og patchwork	52		
Andre stinganvendelser	54		
Sådan foretager du justeringer	59		
Sådan bruges maskinens hukommelsesfunktion...	60		
Lagring af stingmønstre	60		
Indlæsning af stingmønstre	60		
MY CUSTOM STITCH (Mine hjemmelavede			
sømme)	61		

Kapitel 1 KLARGØRING

Bemærk

- Sørg for at installere den nyeste software. Se "Opdatering af maskinens software" på side 99.

Betegnelser på maskinens dele

Primære dele

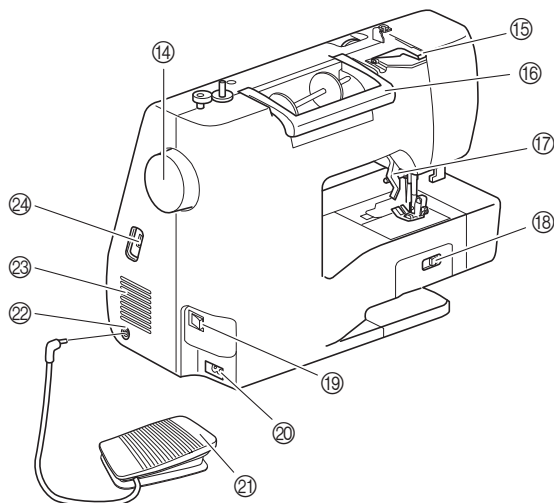
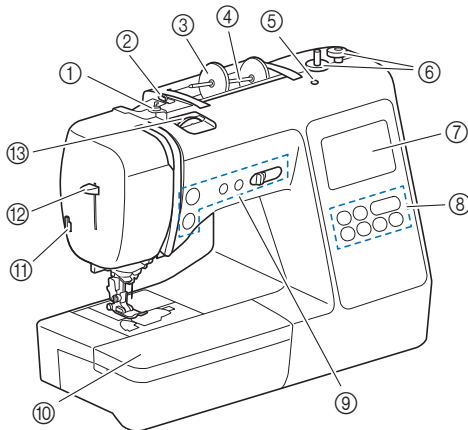

- ① Spoleapparatets trådstyr og forspændingsskive (side 20)
- ② Trådstyr (side 20)
- ③ Trådspoleholder (side 20)
- ④ Trådpind (side 20)
- ⑤ Hul til ekstra trådpind
Heri sættes en ekstra trådpind ved syning med dobbeltnål. (side 57) Dette er ikke et smørehul. Kom ikke olie i dette hul.
- ⑥ Spoleapparat (side 19)
- ⑦ LCD-display (liquid crystal display) (side 13)
- ⑧ Betjeningspanel (side 10)
- ⑨ Betjeningsknapper og syhastighedsstyring (side 10)
- ⑩ Tilbehørsboks (side 37)
- ⑪ Trådklipper (side 25)
- ⑫ Nåletråderarm (side 25)
- ⑬ Justeringshjul til trådspænding (side 36, side 74)

- ⑭ Håndhjul
Drej håndhjulet mod dig selv (mod uret) for at hæve og sænke nålen for at sy et sting.
- ⑮ Trådstyrdæksel (side 20)
- ⑯ Håndtag
Transportér maskinen ved at løfte den i håndtaget.
- ⑰ Trykfodsløfterarm
Løft og sænk trykfodsløfterarmen for at hæve og sænke trykfoden.
- ⑱ Transportørens hæve/sænke-greb
Bruges ved sænkning af transportøren med henblik på frihåndsqviltning* eller knapisyning, og når transportøren hæves. (side 50)
Vend tilbage til den oprindelige, hævede position efter syning, når transportøren er sænket. Transportøren hæves, når maskinen begynder at sy.
* Køb en quiltfod, der sælges separat, til frihåndsqviltning.
- ⑲ Tænd/sluk knap (side 12)
- ⑳ Strømforsyningsstik (side 12)
- ㉑ Fodpedal (side 32)
- ㉒ Stik til fodpedal (side 32)
- ㉓ Ventilationshul
Ventilationshullet sørger for ventilation af motoren. Ventilationshullet må ikke være tildækket, når maskinen er i brug.
- ㉔ USB-port (til et USB-flashdrev) (side 60, side 82)

VIGTIGT

- Sæt ikke andet end et USB-flashdrev i USB-porten. Alt andet kan beskadige maskinen.

Nåle- og trykfodsafsnit

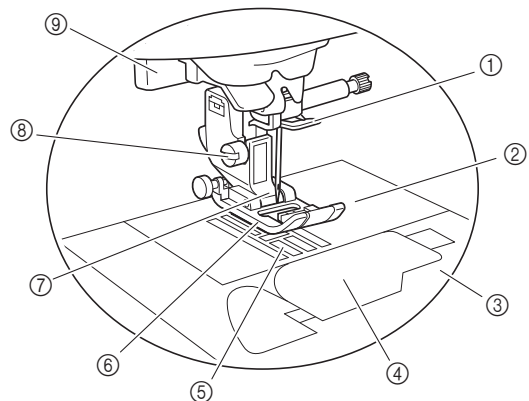

- ① Trådbøjle (side 25)
- ② Stingplade (side 38)
- ③ Stingpladedæksel (side 22)
- ④ Spoledæksel/spolehus (side 22, side 86)
- ⑤ Transportør
Transportøren fører stoffet i syretningen.
- ⑥ Trykfod
Trykfoden trykker stoffet fladt under syningen. Montér den korrekte trykfod til den valgte søm.
- ⑦ Snap-on del (side 30)
- ⑧ Snap-on delens skrue (side 30)
- ⑨ Knaphulsarm (side 49)

■ Broderienhed

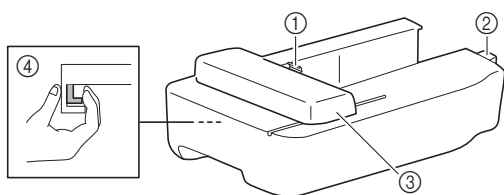

- ① Broderiarmens rammeholder (side 68)
- ② Broderienhedsstik (side 64)
- ③ Broderiarm (side 64)
- ④ Udløserknap (side 65)

■ Betjeningsknapper

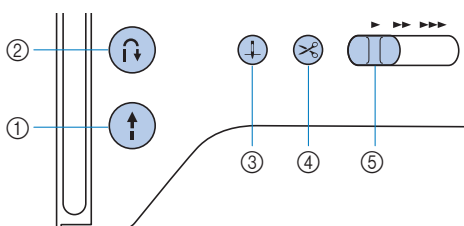

- ① **Start/stop-knap**

Tryk på start/stop-knappen for at starte eller stoppe syningen. Knappen skifter farve afhængig af maskinens driftsfunktion.

 - Grøn: Maskinen syr eller er klar til at sy.
 - Rød: Maskinen kan ikke sy.
 - Orange: Maskinen vinder undertråden, eller spoleapparatets holder er flyttet til højre side.

- ② **Knop til baglæns sting/hæftesting**

Tryk på knappen til baglæns sting/hæftesting for at sy baglæns sting/hæftesting. (side 34)

- ③ **Nålepositions-knap**

Tryk på nålepositions-knappen for at hæve eller sænke nålen. Der sys ét sting, når du trykker to gange på knappen.

- ④ **Knop til trådklip**

Tryk på knappen til trådklip, når syningen er afsluttet, for at klippe både over- og undertråden.

- ⑤ **Syhastighedsstyring**

Skyd syhastighedsstyringen til siden for at justere syhastigheden. Syhastigheden kan ikke justeres under syning af pyntesømme eller brodering.

■ Betjeningspanel og betjeningsstaster

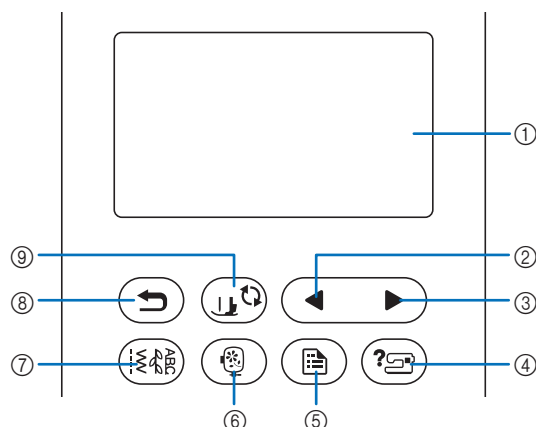

- ① **LCD-display (liquid crystal display) (berøringspanel)**

Valgte mønsterindstillinger og meddelelser vises. Tryk på de taster, der er vist på LCD-displayet, for at udføre betjeningsfunktioner. Se "Betjening af LCD-displayet" på side 13 for at få flere oplysninger.

- ② **Forrige side-tast**

Viser det forrige displaybillede, når der er elementer, der ikke vises på LCD-displayet.

- ③ **Næste side-tast**

Viser det næste displaybillede, når der er elementer, der ikke vises på LCD-displayet.

- ④ **Hjælp-tast**

Tryk på for at få hjælp til at bruge maskinen.

- ⑤ **Indstillingstast**

Tryk på for at indstille nålens stopposition, summetonen m.m.

- ⑥ **Broderitast**

Tryk på for at se displaybilledet til valg af mønstertype.

- ⑦ **Tast til nyttesøm**

Tryk på for at sy en nyttesøm eller pyntesøm.

- ⑧ **Tilbage-tast**

Tryk på for at vende tilbage til det forrige displaybillede.

- ⑨ **Trykfods-/nåleudskiftningstast**

Tryk på denne tast, før du skifter nål, trykfod etc. Denne tast låser alle tast- og knapfunktioner (undtagen) for at forhindre, at maskinen sættes i gang.

Bemærk

- Denne maskines betjeningsstaster er kapacitive berøringssensorer. Betjen tasterne ved direkte at berøre dem med fingeren.
- Da betjeningsstasterne reagerer forskelligt afhængigt af brugeren, skal indstillingen justeres til "Justering af betjeningsstasternes inputfølsomhed" på side 16.
- Hvis du bruger en elektrostatisk berøringspen, skal du kontrollere, at dens spids er 8 mm eller mere. Brug ikke en berøringspen med en tynd spids eller en unik form.

Medfølgende tilbehør

Se det ekstra ark "Medfølgende tilbehør" for at få oplysninger om medfølgende tilbehør på maskinen.

Træk låget af tilbehørsboksen for at åbne tilbehørsrummet.

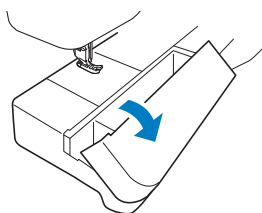

Sådan tændes/slukkes symaskinen

⚠ ADVARSEL

- Brug kun almindelig strøm som strømkilde. Brug af andre strømkilder kan forårsage brand, stød eller beskadigelse af symaskinen.
- Rør ikke ved stikket med våde hænder. Dette kan forårsage stød.
- Sørg for, at stikkene på ledningen er sat helt ind i stikkontakten og ledningskontakten på maskinen. Ellers kan det forårsage brand eller stød.
- Sluk på hovedkontakten og tag stikket ud i følgende situationer:
 - Når du forlader symaskinen
 - Når du er færdig med at bruge symaskinen
 - Hvis der opstår strømsvigt
 - Hvis symaskinen ikke fungerer korrekt på grund af en dårlig eller afbrudt forbindelse
 - I tordenvejr

⚠ FORSIGTIG

- Brug kun den netledning, der følger med maskinen. Ellers kan det forårsage brand eller stød.
- Brug ikke forlængerledninger eller stikdåser med flere stik. Dette kan forårsage brand eller stød.
- Sluk altid på hovedkontakten, før du tager stikket til symaskinen ud. Tag altid fat i stikket, når du tager det ud af stikkontakten. Hvis du trækker i ledningen, kan den blive beskadiget, og der er risiko for brand eller stød.
- Der må ikke skæres i ledningen, og den må ikke beskadiges, ændres, bøjes, trækkes i, drejes rundt eller bundtes med andre ledninger. Anbring ikke tunge ting på ledningen. Udsæt ikke ledningen for varmepåvirkning. Ovennævnte ting kan beskadige ledningen eller forårsage brand eller stød. Hvis ledningen eller stikket bliver beskadiget, skal symaskinen sendes til reparation hos Brother-forhandleren, før den må bruges igen.
- Stikket på ledningen må ikke sættes i en stikkontakt, der er i dårlig stand.

1 Kontrollér, at maskinen er slukket (tænd/sluk knappen på højre side af maskinen står på "○"), og sæt netledningen i strømforsyningsstikket under denne.

2 Set netledningens stik ind i en stikkontakt.

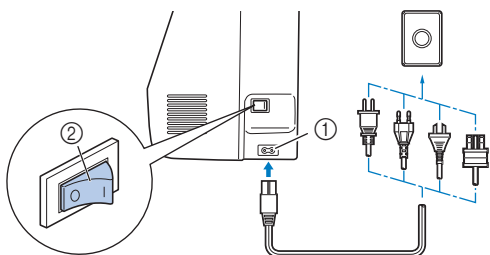

- ① Strømforsyningsstik
- ② Tænd/sluk knap

3 Tryk på højre side af tænd/sluk knappen for at tænde maskinen (indstil den til "I").

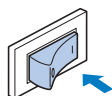

→ Lyset, LCD-displayet og start/stop-knappen lyser, når der tændes for maskinen. Nålen og transportøren kan høres, når de bevæger sig; det er ikke en fejl.

4 Når der tændes for maskinen, afspilles åbningsfilmen. Tryk på displaybilledet et vilkårligt sted.

Bemærk

Første gang du tænder maskinen:

- Vælg displaysproget for LCD-displayet.



- Følgende meddelelse om en trådløs LAN-forbindelse vises. Konfigurer en forbindelse ved at trykke på **OK**, og se derefter trinnene **3** til **6** i "Brug af guiden til konfiguration af den trådløse netværksforbindelse" på side 17 for at færdiggøre opsætningen af en trådløs LAN-forbindelse.



5 Sluk maskinen ved at trykke på venstre siden af tænd/sluk knappen (sæt den til "○").

Betjening af LCD-displayet

Visning af LCD-displayet

Der afspilles muligvis en åbningsfilm, når der tændes for strømmen.
 Når åbningsfilmen afspilles, vises displaybilledet, hvis du trykker på LCD-displayet med fingeren.
 Tryk på en tast med fingeren for at vælge stingmønster, vælge en maskinfunktion eller vælge en funktion, der er angivet på tasten.
 Nedenstående displaybillede vises, når du trykker på  på betjeningspanelet.

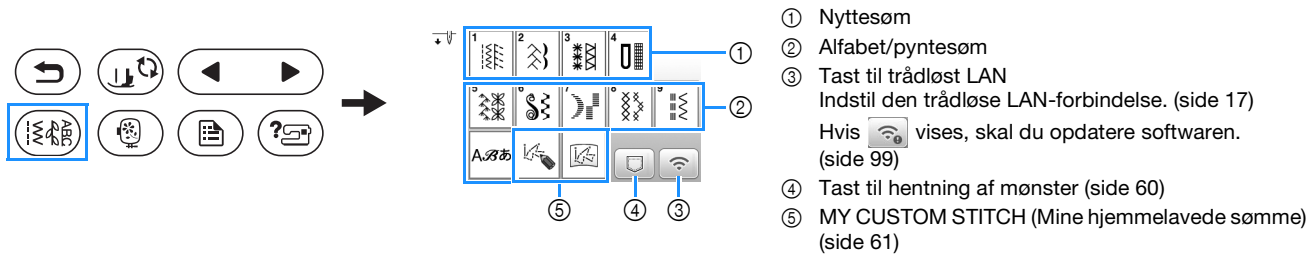

■ Displaybillede for stingtyper

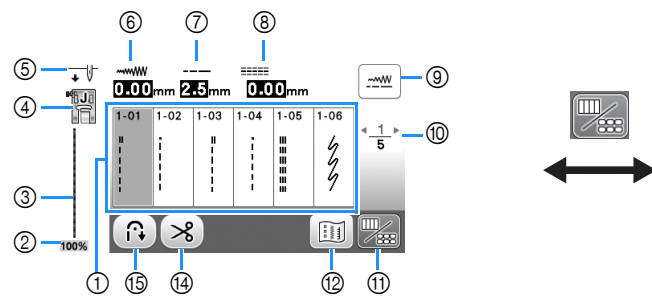

■ Displaybillede til redigering af sting

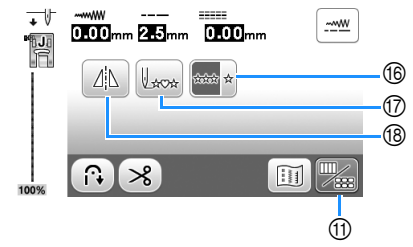

■ Displaybillede for alfabet/pyntesøm

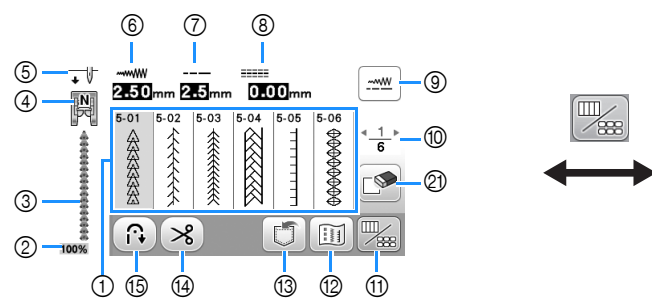



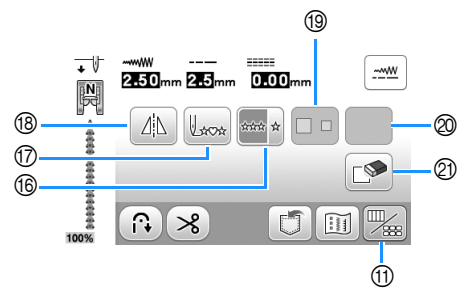







































■ Displaybillede til redigering af alfabet/pyntesøm



Bemærk



- Visse redigeringsfunktioner kan ikke anvendes sammen med visse stingmønstre. Kun de viste tasters funktioner er tilgængelige, når et stingmønster er valgt.

Nr.	Display	Tastenavn	Forklaring	Side
①	-	Sting	Tryk på tasten til det stingmønster, du vil sy.	31
②	100%	Visning af stingmønsterets størrelse	Viser den omtrentlige størrelse af det valgte stingmønster.	-
③	-	Visning af søm	Viser den valgte søm.	-

Nr.	Display	Tastenavn	Forklaring	Side
④		Trykfod	Viser den trykfod, der skal anvendes. Montér den trykfod, der er angivet her, før du begynder at sy.  Zigzagtrykfod "J"  Blindstingsfod "R"  Monogramsyningsfod "N"  Trykfod "M" til isyning af knapper  Overlocktrykfod "G"  Kantskærer "S" (sælges separat)  Knaphulsfod "A" * Symbolerne for visse trykfødder, f.eks. lynlåsfod "I" og quiltefoden, vises muligvis ikke i displaybilledet.	29
⑤		Indstilling af nåleposition	Viser enkelt- eller dobbeltnålfunktionsindstilling og nålens stopposition.  : Enkelt nål/position nede  : Doppeltnål/position nede  : Enkelt nål/position oppe  : Doppeltnål/position oppe	15
⑥		Stingbredde	Viser stingbredden for det aktuelt valgte stingmønster.	35
⑦		Stinglængde	Viser stinglængden for det aktuelt valgte stingmønster.	35
⑧		Skift mellem V/H	Viser afstanden på venstre/højre skift fra den oprindelige position.	35
⑨		Tast for manuel justering	Tryk på denne tast for at få vist displaybilledet til justering af stingbredde, stinglængde og "Skift mellem V/H".	35
⑩		Sidevisning	Viser yderligere sider, der kan vises.	-
⑪		Tast til redigering/skift af sting	Tryk på denne tast for at skifte mellem displaybilledet til redigering af sting og displaybilledet til sting.	33
⑫		Billedtast	Viser hvordan sømmen ser ud når den bliver syet. Tryk på  for at ændre trådfarven i billedet til rød, blå eller sort.	-
⑬		Hukommelsestast	Tryk på denne tast for at gemme kombinerede stingmønstre.	60
⑭		Tast til automatisk trådclip	Tryk på denne tast for at indstille funktionen til automatisk trådclip.	34
⑮		Tast til automatisk baglæns sting/hæftesting	Tryk på denne tast for at bruge den automatiske indstilling af funktionen til baglæns sting/hæftesting.	34
⑯		Tast til syning én gang/gentaget syning	Tryk på denne tast for at vælge et enkelt stingmønster eller kontinuerlige stingmønstre. Denne tast kan være deaktiveret afhængig af det valgte sting. Tryk på denne tast, mens du syr, for at færdiggøre et afsluttet motiv, mens du syr stingmønstret. Maskinen stopper automatisk, når motivet er færdigt.	-
⑰		Tilbage til start-tast	Tryk på denne tast for at vende tilbage til starten af stingmønstret, når syningen er afsluttet.	-
⑱		Tast til spejlvending	Når du har valgt stingmønster, skal du bruge denne tast til at lave et vandret spejlbillede af stingmønstret.	-
⑲		Tast til valg af størrelse	Brug denne tast til at vælge størrelsen af alfabetstinget (stor, lille).	-
⑳	Nogle af de følgende taster vises afhængigt af det valgte stingmønster.			
		Forlængelsestast	Når satin stingmønstre  er valgt, kan du trykke på denne tast for at vælge mellem 5 automatiske længdeindstillinger uden at ændre indstillingen af zig-zag-stingenes bredde eller stinglængden.     	-
		Tast til stingtæthed	Når du har valgt satinpyntesømmønster  , kan du bruge denne tast til at ændre sømmønsterets stingtæthed.  : Lav tæthed  : Høj tæthed Hvis stingene klumper sammen, når stingtætheden ændres til  , skal du sætte den tilbage til  . Hvis du fortsætter med at sy, når stingene klumper sammen, kan nålen bøje eller knække.	-
		Tast til tegnafstand	Tryk på denne tast for at ændre afstanden mellem tegn stingmønstre. Afstandsændringer gælder ikke blot under indtastning af tegn, men også før og efter indtastning af tegn.	-
㉑		Slettetast	Tryk på denne tast for at slette det valgte stingmønster. Brug denne tast til at slette stingmønstre, hvis du laver en fejl under kombination af stingmønstre.	-

Indstillingsdisplaybillede

Tryk på  for at ændre maskinens standardindstillinger.

Tryk på  eller , når du har ændret de nødvendige indstillinger.

Note

- Den nyeste softwareversion er installeret i maskinen. Forhør dig angående nye opdateringer hos den lokale, autoriserede Brother-forhandler eller på <https://s.brother/cpjao/>.
- Du kan gemme det aktuelle indstillingsdisplaybillede på et USB-flashdrev ved at trykke på , når USB-flashdrevet sættes i USB-porten. Filerne gemmes i en mappe med navnet "bPocket".

■ Syndstillinger

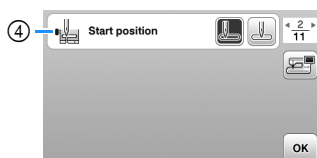

- 1 Vælg, om du vil bruge syhastighedsstyringen eller til at fastlægge zigzagbredden. (side 53)
Når du har valgt lige sting, kan du bruge syhastighedsstyringen til at ændre nålepositionen. (side 38)
- 2 Foretag justeringer af alfabet- eller pyntesømsmønstre. (side 59)
- 3 Indstil til [ON], når du bruger dobbeltstående. (side 57)
- 4 Vælg, om den stingtype, der automatisk indstilles, når der tændes for maskinen, skal være "1-01 Lige sting (venstre)" eller "1-03 Lige sting (midt)".

■ Broderiindstillinger

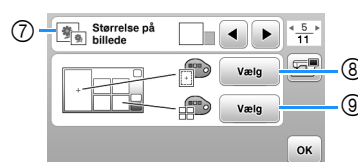
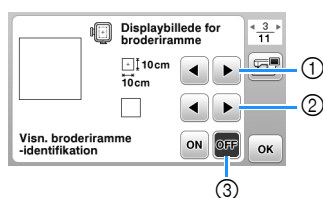

- 1 Vælg den broderiramme, der skal anvendes.
- 2 Vælg det centrale punkt og de gitterlinjer, der vises.
- 3 Når den er indstillet til [ON], kan du kun vælge et broderimønster, der svarer til størrelsen af den broderiramme, du har valgt i 1. (side 70)
- 4 Vælg den trådfarve, der vises på broderidisplaybilledet; trådnummer, farvenavn. (side 73)
- 5 Vælg trådmærket. (side 73)
- 6 Vælg visningsenheder (mm/tomme).
- 7 Vælg størrelsen på mønsterminiaturer.
- 8 Vælg baggrundsfarven for broderivisningsområdet.
- 9 Vælg baggrundsfarven for miniatureområdet.

■ Generelle indstillinger

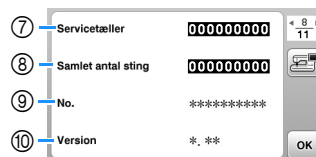

- 1 Vælg nålestopposition (nåleposition, når maskinen ikke betjenes) til oppe eller nede.
- 2 Vælg, om du vil høre en bi lyd ved betjening.
- 3 Vælg, om åbningsdisplayet skal vises, når der tændes for maskinen.
- 4 Vælg displaysproget.
- 5 Vælg, om arbejdslyset skal tændes eller slukkes.
- 6 Vælg niveauet for betjeningstasternes inputfølsomhed. (side 16)
- 7 Vis servicetælleren, som minder dig om, at maskinen skal til regelmæssig service. (Kontakt Brother-forhandleren for at få flere oplysninger.)
- 8 Vis det samlede antal sting, der er syet på denne maskine.
- 9 [No.] angiver din maskines interne maskinnummer.
- 10 Få vist den programversion, der er installeret på din maskine.

■ Indstillinger for det trådløse LAN

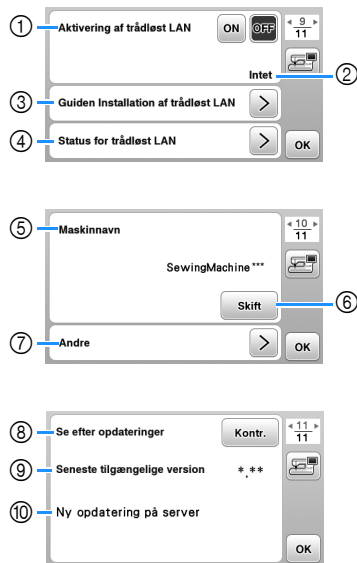

- ① Aktivér/deaktiver den trådløse LAN-funktion. (side 17)
- ② Vis det tilsluttede SSID. (side 17)
- ③ Indstil maskinen til at bruge den trådløse LAN-funktion. (side 17)
- ④ Kontroller status for det trådløse LAN.
- ⑤ Viser maskinens navn på den trådløse LAN-funktion.
- ⑥ Skift [Maskinnavn].
- ⑦ Vis en menu for at udføre andre indstillinger eller nulstille de trådløse LAN-forbindelsesindstillinger. (side 19)
- ⑧ Kontroller den seneste version af softwaren. Versionen vises i [Seneste tilgængelige version].
- ⑨ Vis den seneste version af softwaren.
- ⑩ Vis en meddelelse, hvis [Ny opdatering på server] findes til denne maskine.
Hvis [Ny opdatering på server] vises, skal du opdatere maskinen. (side 99)

Justering af betjeningstasternes inputfølsomhed

Du kan justere betjeningstasternes følsomhed til 5 niveauer. Vis indstillingsdisplaybilledet for at indstille det ønskede niveau.

- 1 Tryk på for at få vist indstillingsdisplaybilledet.
- 2 Vælg side 7 ved at trykke på .
- 3 Tryk på [Start].



- 4 Juster [Berøringskærmens følsomhed] ved at trykke på .

- Jo højere indstillingen er, jo mere følsomme vil tasterne være. Standardindstillingen er [3].
- Vi anbefaler at vælge den højeste indstilling, hvis du anvender en elektrostatisk berøringspen.
- Tryk på for at kontrollere, om tasten reagerer, når inputfølsomheden justeres. Når tasten reagerer, blinker den indstillingsværdi, som angiver følsomheden.



- 5 Tryk på for at vende tilbage til det forrige displaybillede.

■ Hvis maskinen ikke reagerer, når du trykker på en betjeningstast

Sluk maskinen, hold (knap til trådklip) nede, og tænd maskinen igen for at nulstille [Berøringskærmens følsomhed]. Vis indstillingsdisplaybilledet, og juster derefter [Berøringskærmens følsomhed] igen.

Funktioner til trådløs netværksforbindelse

Handlinger, der kan bruges med en trådløs netværksforbindelse

Denne maskine understøtter en trådløs netværksforbindelse. Følgende nyttige funktioner kan bruges, hvis maskinen er tilsluttet et trådløst netværk.

- Overfør et opskriftsmønster trådløst fra din computer til maskinen ved hjælp af det dedikerede Windows-program (Design Database Transfer). Programmet kan downloades fra følgende URL-adresse.
<https://s.brother/cajkb/>
- * Indstillingerne skal angives i Design Database Transfer. Se yderligere oplysninger i manualen til Design Database Transfer.

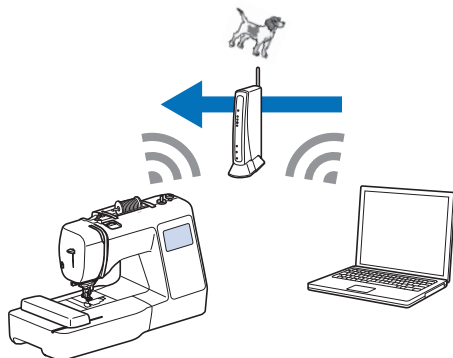

- Overfør et broderimønster redigeret med broderiredigeringssoftware (PE-DESIGN version 11 eller nyere) trådløst til maskinen fra en computer. Du kan også overføre et mønster redigeret på maskinen til PE-DESIGN.
- * Indstillingerne skal specificeres i PE-DESIGN. Find yderligere oplysninger i manualen til PE-DESIGN.

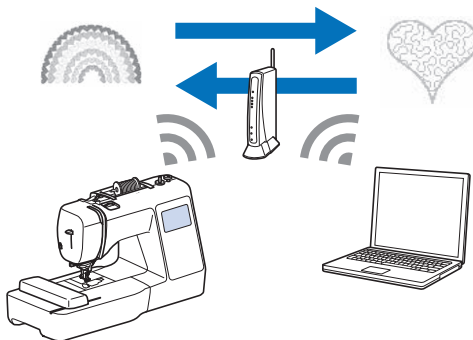

- Når en opdateret version af softwaren er til rådighed på vores webside, vises tasten til trådløst LAN som . (side 99)

Aktivering af en trådløs netværksforbindelse

Maskinen kan tilsluttes dit trådløse netværk.

Se "Specifikationer" på side 98 vedrørende krav til en trådløs netværksforbindelse.

- 1 Tryk på .

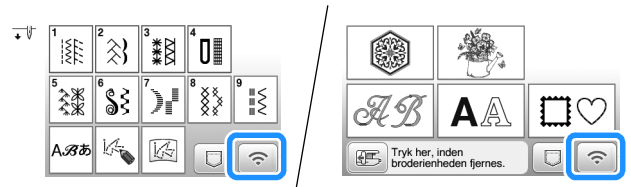

→ Side 9 i indstillingsdisplaybilledet vises.

- 2 Indstil [Aktivering af trådløst LAN] til [ON].

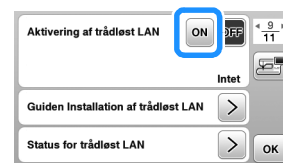

→ Maskinen forbereder trådløs tilslutning.

Brug af guiden til konfiguration af den trådløse netværksforbindelse

Der er flere måder at konfigurere den trådløse netværksforbindelse på. Vi anbefaler den metode, der bruger guiden på denne maskine.

- 1 For at tilslutte din maskine til et trådløst netværk skal du bruge sikkerhedsoplysningerne (SSID og netværksnøgle) til dit hjemmenetværk. Netværksnøglen kan også kaldes en adgangskode, sikkerhedsnøgle eller krypteringsnøgle. Kontrollér dine sikkerhedsoplysninger, og skriv dem i felterne nedenfor.

SSID	Netværksnøgle (adgangskode)

Note

- Den trådløse netværksforbindelse kan ikke konfigureres, hvis du ikke har sikkerhedsoplysningerne.
- Sådan finder du sikkerhedsoplysningerne
 - ① Se vejledningen, der fulgte med til hjemmenetværket.
 - ② Standard-SSID'et kan være producentens navn eller modelnavnet.
 - ③ Hvis du ikke kan finde sikkerhedsoplysningerne, skal du kontakte producenten af routeren, netværksadministratoren eller internetudbyderen.
 - ④ Nogle SSID'er og netværksnøgler (adgangskoder) skelner mellem store og små bogstaver.

- 2 Tryk på  ved siden af [Guiden Installation af trådløst LAN].







→ Der vises en liste over tilgængelige SSID'er.

- 3 Vælg det SSID, du skrev ned i trin 1.



→ Skærmen til indtastning af netværksnøglen (adgangskode) vises.

Note

- Når næste eller forrige side vises, skal du trykke på tasten  eller  for at søge efter det SSID, du skrev ned.
- Hvis det pågældende SSID ikke er vist, skal du angive det som beskrevet nedenfor.
 - 1 Tryk på  i slutningen af SSID-listen.
 - 2 Indtast det ønskede SSID, og tryk derefter på .
 - 3 Vælg godkendelsesmetoden og krypteringsfunktionen.
- Hvis du bruger en tidligere forbindelse, skal du trykke på  og derefter vælge det gemte SSID.

- 4 Indtast den netværksnøgle (adgangskode), der blev skrevet ned, og tryk derefter på .

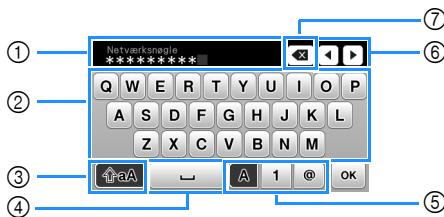

- 1 Tekstindtastningsområde
- 2 Tegntaster
- 3 Tast til store bogstaver
- 4 Mellemrumstast
- 5 Tast til bogstaver/tal/symboler
- 6 Markørtaster (flyt markøren til venstre eller højre).
- 7 Slet tilbage-tast (sletter tegnet på markørens position).

- 5 Når følgende meddelelse vises, skal du trykke på .



→ Når en forbindelse er etableret, vises følgende meddelelse.



- 6 Tryk på  for at afslutte opsætningen.



→ Brug [Maskinnavn] på side 10 af indstillingsskærmen til den trådløse LAN-funktion.

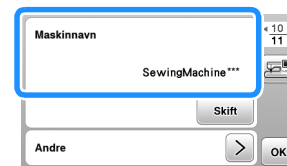

Note

- Når maskinen er tilsluttet, kan signalstyrken kontrolleres via den trådløse LAN-nøgle nederst til højre på skærmen til valg af mønstertyper.

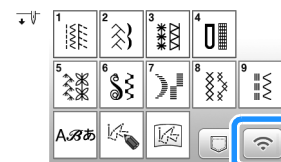

- Når der er konfigureret en trådløs netværksforbindelse, oprettes der en trådløs netværksforbindelse, hver gang maskinen tændes. Men [Aktivering af trådløst LAN] på skærmen med trådløse LAN-indstillinger skal forblive indstillet til [ON].

■ Indstilling af den trådløse LAN-forbindelse fra menuen [Andre]

Menuen [Andre] på indstillingskærmens side 10 indeholder følgende punkter.

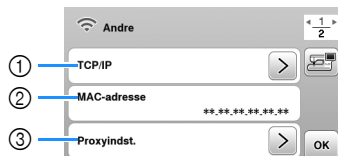
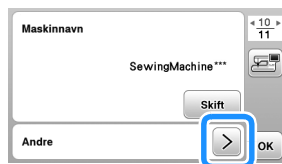

- ① TCP/IP-indstillinger kan indtastes manuelt.
- ② Viser MAC-adressen.
- ③ Brug, når proxyindstillinger er påkrævede.
- ④ Nulstiller indstillingerne for den trådløse LAN-forbindelse.

Vinding/montering af spolen

VIGTIGT

- Brug kun plastikspolen, der følger med denne maskine, eller spoler af samme type. Spolens højde er 11,5 mm (ca. 7/16 tomme). SA156 er en spoletype af klasse 15.

Vinding af spolen

Dette afsnit beskriver, hvordan du vinder tråd op på en spole.

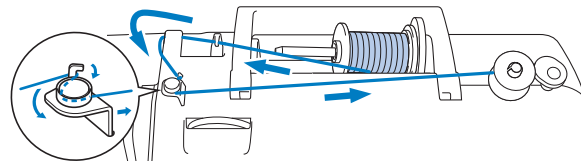

Bemærk

- Når du vinder spolen til syning af nyttesømme, skal du bruge tråd, der er egnet til det stof, du vil sy i (side 27). Normalt er tråden den samme som den, der bruges til overtråd.
- Når du vinder spolen til brodering, skal du sørge for at bruge den anbefalede broderiundertråd med en trådtykkelse på 60 til denne maskine.

- 1 Sæt spolen på spoleapparatets holder, så tappen i spolen står ud for fjederen på holderen, og skub derefter spoleapparatets holder til højre, til det klikker på plads.

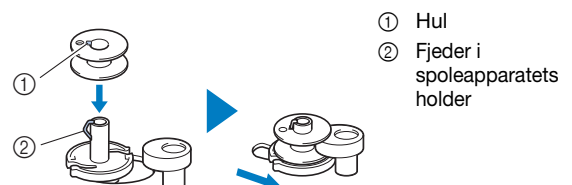

Note

- Ved at anbringe spolen i samme retning i spolehuset, som den havde på spoleapparatets holder, kan spolen monteres med den korrekte spoletrådvindingsretning.

“b”-mærket på den ene side af spolen, der følger med denne maskine, kan bruges som reference.

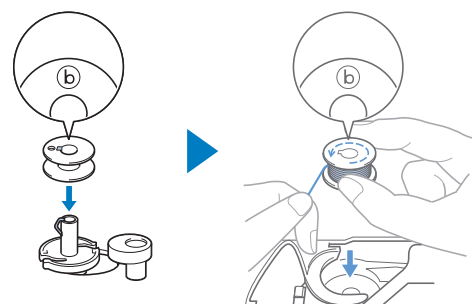

2 Fjern trådspoleholderen, og sæt trådspolen til undertråd på trådpinden.

Skub spolen på trådpinden, så tråden trækkes af mod forsiden fra bunden.

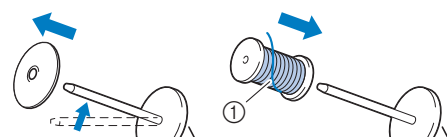

① Tråden trækkes mod forsiden fra bunden.

3 Skub trådspoleholderen på trådpinden.

Skub trådspoleholderen så langt som muligt til højre som vist med den afrundede side til venstre.

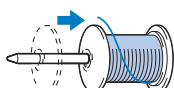

VIGTIGT

- Hvis spolen eller trådspoleholderen ikke er sat korrekt på, kan tråden blive filtret rundt om trådpinden, og maskinen kan blive beskadiget.
- Der er tre tilgængelige størrelser trådspoleholder, så du kan vælge en trådspoleholder, der passer bedst til den størrelse spole, du anvender. Hvis trådspoleholderen er for lille til den spole, der anvendes, kan tråden sidde fast i slidsen på spolen, eller maskinen kan blive beskadiget. Brug trådspoleindsats (mini-king-trådspole), når du bruger en mini-king-trådspole.



Bemærk

- Brug trådspoleindsatsen (mini-king-trådspole), når du bruger spolen som vist nedenfor. Sørg for, at trådspoleindsatsen sidder godt fast. Når du har monteret den, skal du trække noget tråd ud og kontrollere, at tråden rulles ud, uden at den sidder fast.

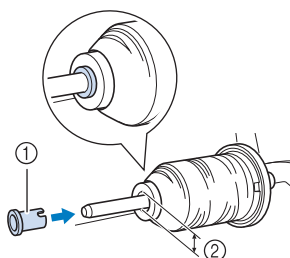

- ① Trådspoleindsats (mini-king-trådspole)
- ② Huldiameter 8,0 mm til 10,5 mm (5/16 tommer til 13/32 tommer)
- ③ Spole (krydsspolet tråd)

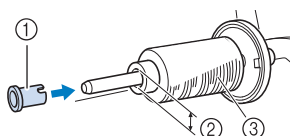

- Når du anvender tråd, der trækkes hurtigt af, som f.eks. transparent nylontråd eller metaltråd, skal du anbringe trådnettet over spolen, før du anbringer trådspolen på trådpinden. Hvis trådnettet er for langt, skal du folde det, så det passer til spolestørrelsen.

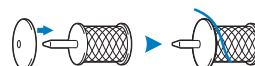

4 Hold den udtrukne tråd, så den ikke hænger løst, før tråden under krogen på trådstyret, derefter under trådstyrdækslet og mod forsiden.

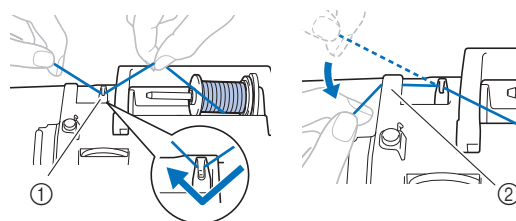

- ① Trådstyr
- ② Trådstyrdæksel

5 Før tråden under krogen på spoleapparatets trådstyr, og vind den derefter op mod urets retning under forspændingsskiven.

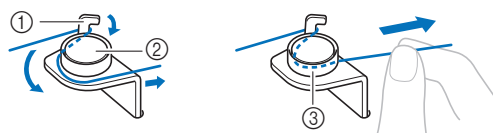

- ① Spoleapparatets trådstyr
- ② Forspændingsskive
- ③ Træk den så langt som muligt ind

Bemærk

- Kontrollér, at tråden føres korrekt under forspændingsskiven.

- 6 Vind tråden med uret omkring spolen 5-6 gange, før tråden gennem styreudskæringen i spoleapparatets sæde, og træk herefter i tråden for at klippe den over.

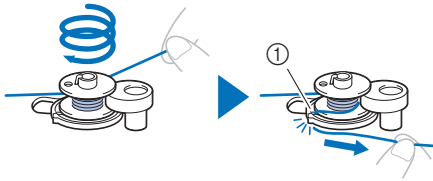

- ① Styreudskæring i spoleapparatets sæde (med indbygget trådklipper)

Bemærk

- Sørg for at vinde tråden rundt om spolen i urets retning, ellers bliver tråden viklet om spoleapparatets holder.

⚠ FORSIGTIG

- Sørg for at klippe tråden som beskrevet. Hvis tråden vindes, uden at tråden klippes med den trådklipper, der er indbygget i styreudskæringen i spoleapparatets sæde, kan tråden blive viklet ind i spolen, eller nålen kan knække og forårsage tilskadekomst, når undertråden er ved at være brugt op.

- 7 Skub syhastighedsstyringen til siden for at justere spolevindingshastigheden. Skub styringen til højre for at øge hastigheden, eller til venstre for at reducere hastigheden.

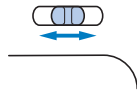

Note

- Vi anbefaler, at tråd, der strækker sig, f.eks. gennemsigtig nylontråd, vindes med lav hastighed, fordi tråden kan strække sig.

- 8 Tænd for maskinen.
- Start/stop-knappen lyser orange.

- 9 Tryk på start/stop-knappen for at begynde at vinde spolen.
Træd på fodpedalen, når denne er tilsluttet.



VIGTIGT

- Når spolen vindes med gennemsigtig nylontråd, må den kun vindes, til den er 1/2- til 2/3-del fyldt. Hvis spolen er vundet fuld med gennemsigtig nylontråd, er det muligvis ikke vundet pænt, eller det kan gå ud over symaskinens funktionsdygtighed. Samtidig kan der udøves et kraftigt tryk på spolen, spolen kan muligvis ikke fjernes fra spoleapparatets holder, eller spolen kan knække.



- 10 Når spolevindingen går langsommere, skal du trykke på start/stop-knappen for at stoppe maskinen. Fjern foden fra fodpedalen, når den er tilsluttet.

VIGTIGT

- Når spolevindingen bliver langsom, skal du stoppe maskinen, da maskinen ellers kan tage skade.

- 11 Klip tråden over, skub spoleapparatets holder til venstre, til det klikker på plads, og tag spolen af.

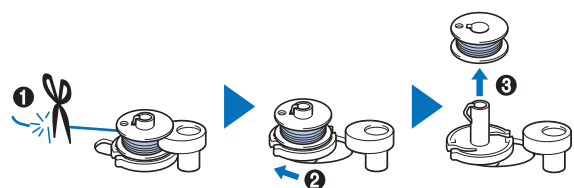

- 12 Skyd syhastighedsstyringen til den ønskede syhastighedsposition.

- 13 Fjern spolen til undertråden fra trådpinden.

Montering af spolen

Monter den spole, der er vundet med tråd.
Du kan straks begynde at sy uden at trække undertråden op ved ganske enkelt at sætte spolen i spolehuset og føre tråden igennem udskæringen i stingpladedækslet.

Note

- Hvis der skal trækkes i trådene for at danne rynkning, eller tråden slipper op i starten af syningen, f.eks. ved frihåndsqviltning, skal du først trække undertråden op.
Se "Træk undertråden op" på side 26 for at få flere oplysninger.

⚠ FORSIGTIG

- Brug en spole, der er korrekt vundet med tråd, ellers er der risiko for dårlig trådspænding eller tilskadecomst, hvis nålen knækker.



- Inden du isætter eller udskifter spolen, skal du kontrollere, at du har trykket på  på betjeningspanelet for at låse alle taster og knapper, da du kan komme til skade, hvis du trykker på start/stop-knappen eller en anden knap, og maskinen begynder at sy.

1 Tænd for maskinen.

2 Tryk på  (nålepositions-knappen) en eller to gange for at hæve nålen.

3 Tryk på .

→ Displaybilledet ændres, og alle taster (undtagen ) og betjeningsknapper låses.

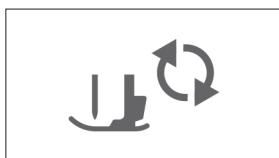

4 Løft trykfodsløfterarmen.

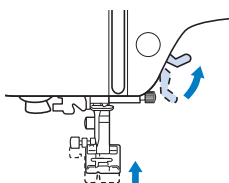

5 Skub spoledæksellåsen til højre, og fjern spoledækslet.

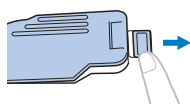

6 Sæt spolen i spolehuset, så tråden trækkes af mod venstre.

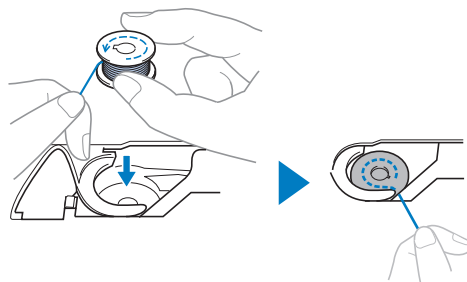

Note

- Sørg for at placere spolen i spolehuset i samme retning, som den var på spoleapparatets holder, for at vinde spolen i den korrekte retning.

"b"-mærket på den ene side af spolen, der følger med denne maskine, kan bruges som reference.

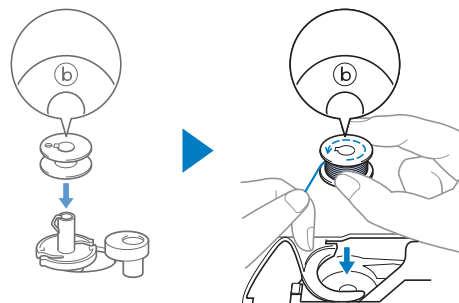

7 Hold spolen let nede med højre hånd (1), og før enden af tråden rundt om tappen på stingpladedækslet med venstre hånd (2).

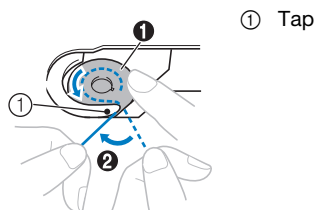

Bemærk

- Sørg for at holde spolen nede med fingeren, og vikl undertråden korrekt af. Ellers kan tråden knække, eller trådspændingen bliver forkert.

- 8 Hold let spolen nede med højre hånd (1), før tråden igennem udskæringen i stingpladedækslet (2), og træk let i den med venstre hånd (3).

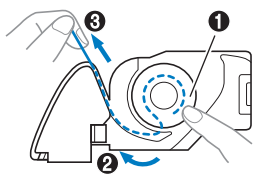

Note

- Når der trækkes i tråden på denne måde, kommer tråden ind i spolehusets spændingsfjeder, så undertråden udsættes for et passende tryk under syning.

- 9 Hold spolen let nede med højre hånd (1), og fortsæt med at føre tråden igennem udskæringen med venstre hånd (2). Klip derefter tråden med trækklipperen (3).

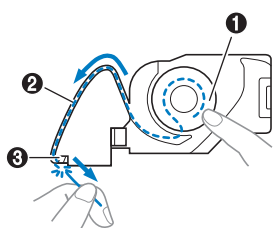

- 10 Sæt spoledækslet på igen. Sæt spoledækslets tap i stingpladedækslets hak, og tryk derefter let ned på højre side.

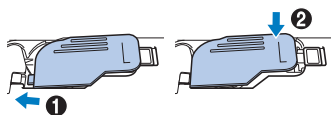

- 11 Tryk på  for at låse alle taster og knapper op.

Trådning af overtråd

⚠ FORSIGTIG



- Følg omhyggeligt vejledningen, når du tråder overtråden. Hvis overtråden ikke er trådet korrekt, kan tråden blive filtret, eller nålen kan knække og forårsage tilskadekomst.

VIGTIGT

- Brug aldrig en trådtykkelse på 20 eller derunder. Det kan medføre maskinejl. Brug nålen og tråden i den rette kombination. Se "Stof-/tråd-/nålekompositioner" på side 27 for at få flere oplysninger om den rette kombination af nåle og tråde.

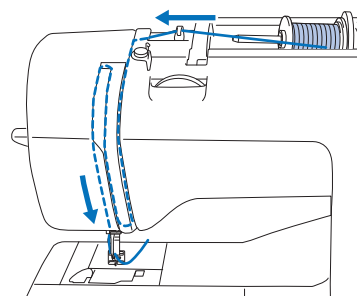
Trådning af overtråden



- 1 Tænd for maskinen.
- 2 Tryk på  (nålepositions-knappen) en eller to gange for at hæve nålen.
- Hvis nålen ikke hæves til dens højeste position, kan nåletråderen ikke tråde nålen. Tryk altid på  (nålepositions-knappen) for at hæve nålen til dens højeste position.

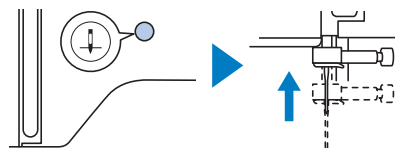

3 Tryk på .

→ Displaybilledet ændres, og alle taster (undtagen ) og betjeningsknapper låses.

⚠ FORSIGTIG

- Inden du tråder nålen, skal du trykke på  i betjeningspanelet for at låse alle taster og knapper, da du kan komme til skade, hvis du trykker på start/stop-knappen eller en anden knap, og maskinen begynder at sy.

4 Hæv trykfodsløfterarmen for at hæve trykfoden.

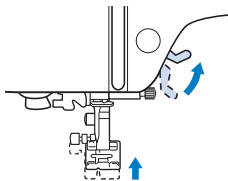

Note

- Hvis trykfoden ikke er hævet, kan maskinen ikke trådes.

5 Fjern trådspoleholderen, og sæt trådspolen på trådpinden.

Skub spolen på trådpinden, så tråden trækkes af mod forsiden fra bunden.

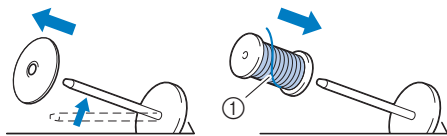

① Tråden trækkes mod forsiden fra bunden.

6 Skub trådspoleholderen på trådpinden.

Skub trådspoleholderen så langt som muligt til højre som vist med den afrundede side til venstre.

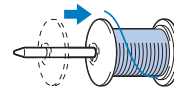

⚠ FORSIGTIG

- Vælg den trådspoleholder, der passer bedst til størrelsen af den anvendte spole. Se "Bemærk" på side 20 for at få flere oplysninger om valg af trådspoleholdere til dit trådvalg.

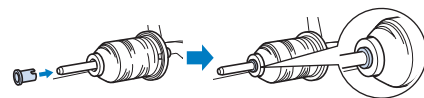

Hvis spolen eller trådspoleholderen ikke er placeret korrekt, kan tråden blive filtret rundt om trådpinden, eller nålen kan knække og forårsage tilskadekomst.

7 Hold den udtrukne tråd, så den ikke hænger løst, før tråden under krogen på trådstyret, derefter under trådstyrdækslet og mod forsiden.

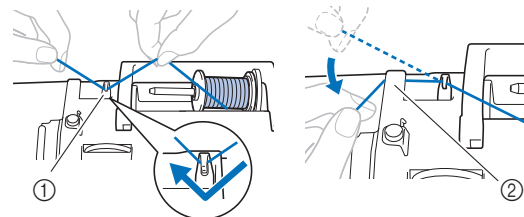

- ① Trådstyr
- ② Trådstyrdæksel

8 Før tråden gennem trådkanalen i den rækkefølge, der er vist nedenfor.

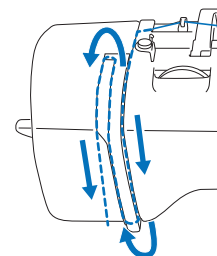

- 9** Kontrollér, at tråden er ført ind i trådgiveren som vist herunder.

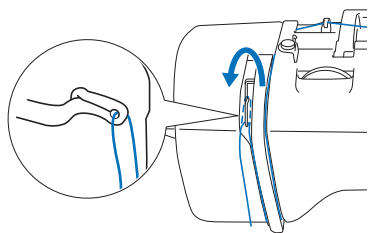

- 10** Skub tråden bag trådbøjlen.

Tråden kan let skydes bag trådbøjlen ved at holde tråden i venstre hånd og derefter føre tråden frem med højre hånd som vist.

Sørg for, at tråden er ført igennem til venstre for tappen på trådbøjlen.

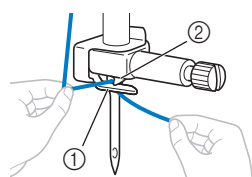

- ① Trådbøjle
② Tap

- 11** Kontrollér, at nålen og tråden er kompatible med nåletråderen. Hvis de er kompatible, fortsæt da med næste trin.

- Nåletråderen kan anvendes med symaskinenåle 75/11 til 100/16.
- Nåletråderen kan ikke anvendes med dobbeltnålen.
- Det anbefales, at man undlader at bruge nåletråderen, når der anvendes tråde, som transparent nylonmonofilamenttråd eller specialtråd.
- Hvis nåletråderen ikke kan anvendes, føres tråden gennem nåleøjet med hånden fra forsiden til bagsiden.

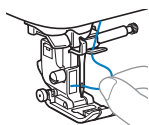

- 12** Træk enden af tråden, som er ført igennem trådbøjlen, til venstre, før tråden igennem hullet i trådstyret, og træk derefter hårdt i tråden fra forsiden, og sæt den hele vejen ind i slidsen på trådstyrskiven mærket "7".

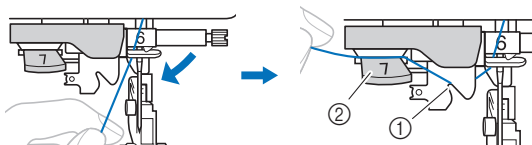

- ① Hul i trådstyret
② Trådstyrskive

- 13** Sænk trykfodsløfterarmen for at sænke trykfoden.

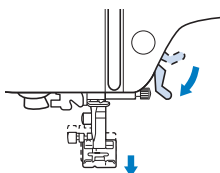

- 14** Klip tråden over med trådklipperen på venstre side af maskinen.

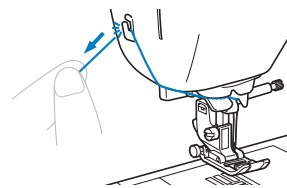

Bemærk

- Når du bruger tråd, der hurtigt vindes af spolen, f.eks. metaltråd, kan det være svært at tråde nålen, hvis tråden klippes. I stedet for at bruge trådklipperen skal du derfor trække ca. 8 cm (ca. 3 tommer) tråd ud, når du har ført den igennem trådstyrskiven (mærket "7").

- 15** Sænk nåletråderarmen på venstre side af maskinen så meget som muligt for at få krogen til at dreje.

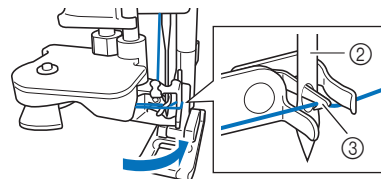
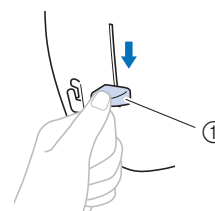

- ① Nåletråderarm
② Nål
③ Krog

- 16** Hæv langsomt nåletråderarmen.

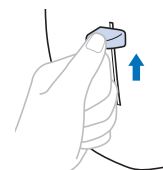

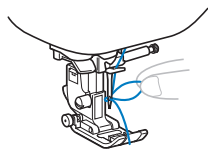

17 Træk forsigtigt i enden af den tråd, der blev ført igennem nåleøjet.

Hvis nålen ikke blev fuldstændigt trådet, men der blev dannet en trådløkke i nåleøjet, skal du forsigtigt trække løkken gennem nåleøjet for at trække enden af tråden ud.

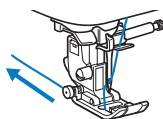

18 Hæv trykfodsløfterarmen, før enden af tråden igennem og under trykfoden, og træk derefter ca. 10 cm (ca. 4 tommer) tråd mod maskinens bagside.



19 Tryk på  for at låse alle taster og knapper op.

Note

- Du kan begynde at sy uden at trække undertråden op. Hvis du vil trække undertråden op, før du begynder at sy, kan du trække tråden op i overensstemmelse med proceduren i "Træk undertråden op" på side 26.

Træk undertråden op

Hvis der skal trækkes i trådene for at danne rynkning, eller tråden slipper op i starten af syningen, f.eks. ved frihåndsqviltning, skal du først trække undertråden op.

- 1** Se "Trådning af overtråden" på side 23 for at tråde maskinen med overtråden og tråde nålen.
- 2** Følg trin **1** til **6** "Montering af spolen" på side 22 for at sætte spolen i spolehuset.

- 3** Før undertråden igennem åbningen.
Klip ikke tråden over med trådklipperen, så bliver det vanskeligt at trække undertråden op.

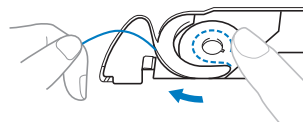

- 4** Tryk på  for at låse alle taster og knapper op.

- 5** Tryk to gange på  (nålepositions-knappen) for at sænke eller hæve nålen, mens du holder overtråden let med venstre hånd.

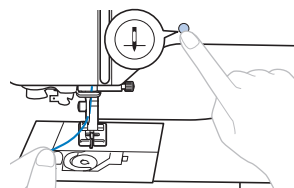

→ Undertråden fanger overtråden i en løkke og kan trækkes op.

- 6** Træk forsigtigt overtråden opad for at trække enden af undertråden ud.

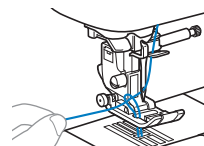

- 7** Træk undertråden op, før den under trykfoden, og træk den ca. 10 cm (4 tommer) mod maskinens bagside, så den er lige så lang som overtråden.

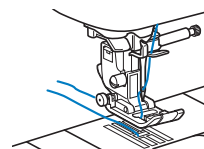

- 8** Sæt spoledækslet på igen.

Stof-/tråd-/nålekombinationer

- **Nåle, der kan bruges til denne maskine: Almindelige symaskinenåle (størrelse 65/9-100/16)**
* Jo højere tal, desto tykkere nål. Og jo lavere tal, desto tyndere nål.
- **Tråd, der kan bruges til denne maskine: trådtykkelse på 30-90**
* Brug aldrig en trådtykkelse på 20 eller mindre. Det kan medføre maskinefejl.
* Jo lavere tal, desto tykkere tråd. Og jo højere tal, desto tyndere tråd.
- **Den nål og tråd, som bør bruges på maskinen, afhænger af det anvendte stofs type og tykkelse. Brug nedenstående skema, når du skal vælge korrekt nål og tråd til den aktuelle stoftype.**
 - Kombinationerne vist i tabellen er blot vejledende. Sørg for at sy prøvesting på det faktiske antal lag og den type stof, der skal bruges i dit projekt.
 - Maskinens nåle kan udskiftes. Af hensyn til sikkerheden og resultaterne anbefaler vi, at nålen udskiftes regelmæssigt. Se "Kontrol af nålen" på side 28 for at få oplysninger om, hvordan nålen udskiftes.
- **Generelt skal du bruge en tynd nål og tråd til tyndt stof og en tykkere nål og tråd til tykt stof.**
- **Vælg et sting, som passer til stoffet, og juster derefter stinglængden. Når du syr i tyndt stof, skal du gøre stinglængden finere (kortere). Når du syr i tykt stof, skal du gøre stinglængden grovere (længere). (side 35)**
Se "Syning i strækstoffer" på side 39, når du syr i strækstoffer.

Stoftype/anvendelse		Tråd		Nålestørrelse	Stinglængde mm (tomme)
		Type	Tykkelse		
Tyndt stof	Kammerdug, georgette, chally, organdi, crepe, chiffon, voile, gaze, tyl, for osv.	Polyestertråd	60 - 90	65/9 - 75/11	Fine sting 1,8-2,5 (1/16-3/32)
		Bomuldstråd, silketråd	50 - 80		
Mellemtykk stof	Bomuldslærred, taft, gabardine, flonel, bølgecrepe, gaze i to lag, linned, frottéstof, vaffelstof, lagenlærred, poplin, bomuldstwill, satin, quiltet bomuld osv.	Polyestertråd	60 - 90	75/11 - 90/14	Almindelige sømme 2,0-3,0 (1/16-1/8)
		Bomuldstråd, silketråd	50 - 60		
Tykt stof	Denim (340 gram eller derover), kanvas osv.	Polyestertråd, bomuldstråd	30	100/16	Grove sting 2,5-4,0 (3/32-3/16)
		Polyestertråd	60	90/14 - 100/16	
		Bomuldstråd, silketråd	30 - 50		
Strækstof (strikstof osv.)	Jersey, trikot, t-shirtstof, fleece, interlock osv.	Polyestertråd, bomuldstråd, silketråd	50	Kuglenål 75/11 - 90/14	Den indstilling, der passer til stoffets tykkelse
		Polyestertråd, bomuldstråd	30	90/14 - 100/16	Den indstilling, der passer til stoffets tykkelse
50 - 60	75/11 - 90/14				

■ Gennemsigtig nylontråd

Brug en symaskinenål med stort nåleøje uanset stof eller tråd.

■ Syning af alfabetsømsmønstre og pyntesømsmønstre (nåle og tråde)

Brug en kuglenål (gylden) 90/14, når du syr i tyndt, mellemtykk eller strækstof. Når du syr i tykt stof, skal du bruge en almindelig symaskinenål 90/14.

Derudover skal du anvende tråd #50 til #60.

■ Broderinåle

Brug en almindelig symaskinenål 75/11 til brodering.

⚠ FORSIGTIG

- **Passende stof-, tråd- og nålekombinationer vises i tabellen ovenfor. Hvis der ikke vælges en korrekt kombination, især ved syning i tykt stof (f.eks. denim) med en tynd nål (f.eks. 65/9 til 75/11), kan nålen knække og forårsage tilskadekomst. Der er desuden risiko for, at sømmen bliver ujævn, at der kommer buler i stoffet eller at symaskinen springer sting over.**

Udskiftning af nålen

⚠ FORSIGTIG

- Brug kun de anbefalede almindelige symaskinenåle. Hvis du bruger en anden nål, kan den knække med risiko for tilskadekomst til følge.
- Brug aldrig bøjede nåle. Bøjede nåle knækker let, hvilket kan føre til personskader.

Kontrol af nålen

Inden nålen tages i brug, skal du anbringe den med den flade side nedad på en plan flade og kontrollere, at afstanden mellem nålen og fladen er lige stor hele vejen.

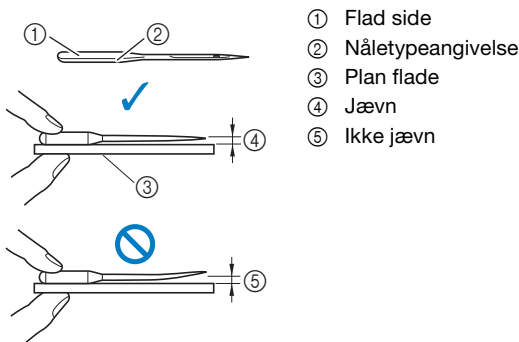

🔔 Bemærk

- Maskinens nåle kan udskiftes. Udskift nålen, hvis et af nedenstående scenarier forekommer.
 - Hvis der høres en usædvanlig lyd, når nålen rammer stoffet. (Nålens spids kan være beskadiget eller uskarp.)
 - Hvis der springes sting over. (Nålen kan være bøjet.)
 - Generelt når et projekt er afsluttet, f.eks. et stykke tøj.

Udskiftning af nålen

Brug skruetrækkeren og en ny nål i overensstemmelse med anvisningerne i afsnittet "Kontrol af nålen" på side 28.

- 1 Tryk på (nålepositions-knappen) en eller to gange for at hæve nålen.
- 2 Placer stof eller papir under trykfoden for at dække hullet i stingpladen og forhindre, at nålen falder ned i maskinen.

- 3 Tryk på .

→ Displaybilledet ændres, og alle taster (undtagen) og betjeningsknapper låses.

⚠ FORSIGTIG

- Inden du udskifter nålen, skal du trykke på i betjeningspanelet for at låse alle taster og knapper, da du kan komme til skade, hvis du trykker på start/stop-knappen eller en anden knap, og maskinen begynder at sy.

- 4 Følg trinene 3 til 4 "Udskiftning af trykfoden" på side 29 for at fjerne trykfoden.

- 5 Hold nålen i venstre hånd, og skru nåleskruen mod dig selv (mod uret) med en skruetrækker for at fjerne nålen.

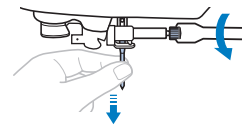

- Brug ikke overdreven kraft, når du løsner eller strammer nåleskruen, da der ellers er risiko for, at nogle af symaskinens dele bliver beskadiget.
- Nåleskruen kan også løsnes eller strammes med den skiveformede skruetrækker.

- 6 Vend den flade side af den nye nål mod bagsiden af maskinen, og sæt nålen i, indtil den rører nålestopperen. Brug skruetrækkeren til at stramme nåleskruen ved at dreje den med uret.

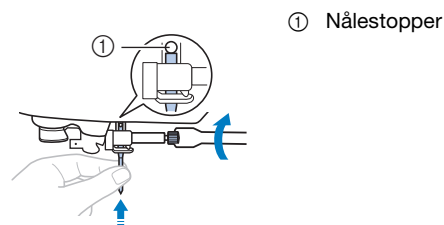

① Nålestopper

⚠ FORSIGTIG

- Sæt altid nålen i, så den rører nålestopperen. Stram nåleskruen grundigt med skruetrækkeren. I modsat fald kan nålen knække og forårsage tilskadekomst.

- 7 Følg trinene 5 til 7 "Udskiftning af trykfoden" på side 29 for at sætte trykfoden på igen.

- 8 Tryk på for at låse alle taster og knapper op.

Udskiftning af trykfoden

⚠ FORSIGTIG

- Brug den korrekte trykfod til den stingtype, du vil sy, da der ellers er en risiko for, at nålen rammer trykfoden. Nålen kan knække, hvilket kan føre til personskader. Se "Stingdiagram" på side 41 for at få oplysninger om, hvilken trykfod der skal bruges med det valgte sting.

VIGTIGT

- Brug trykfødder, der er designet specielt til denne symaskine.

💡 Bemærk

- Når et sting er valgt, vises ikonet for den trykfod, der skal anvendes, på displayet. Kontroller, at den korrekte trykfod er monteret, før du begynder at sy. Monter den korrekte trykfod, hvis en forkert er monteret. (side 14)

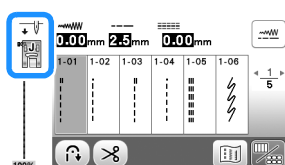

Udskiftning af trykfoden

- 1 Tryk på (nålepositions-knappen) en eller to gange for at hæve nålen.
- 2 Tryk på .
→ Displaybilledet ændres, og alle taster (undtagen) og betjeningsknapper låses.

⚠ FORSIGTIG

- Inden du udskifter trykfoden, skal du trykke på i betjeningspanelet for at låse alle taster og knapper, da du kan komme til skade, hvis du trykker på start/stop-knappen eller en anden knap, og maskinen begynder at sy.

- 3 Løft trykfodsløfterarmen.

- 4 Tryk på den sorte knap bag på snap-on delen for at fjerne trykfoden.

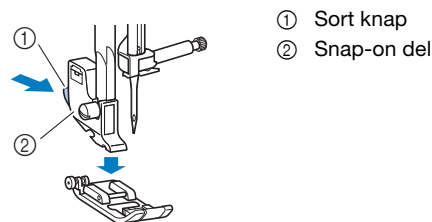

- 5 Anbring den pågældende trykfod under snap-on delen, så pinden på trykfoden er på linje med hullet i snap-on delen.

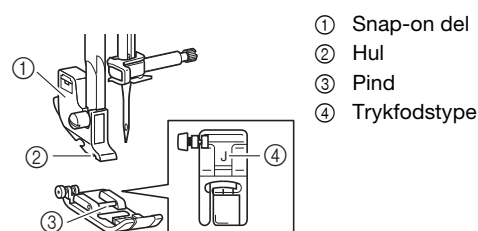

- 6 Sænk langsomt trykfodsløfterarmen, så pinden på trykfoden går ind i hullet i snap-on delen.

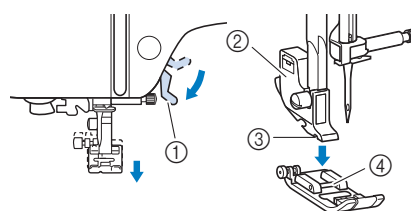

- 1 Trykfodsløfterarm
 - 2 Snap-on del
 - 3 Hul
 - 4 Pind
- Trykfoden er påsat.

- 7 Hæv trykfodsløfterarmen for at kontrollere, at trykfoden er monteret korrekt.

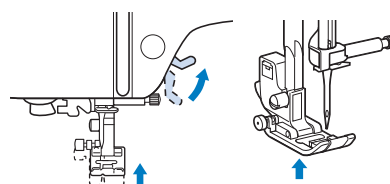



- 8 Tryk på for at låse alle taster og knapper op.

Afmontering og montering af snap-on delen

Afmontér snap-on delen ved installation af en trykfod, der ikke anvender snap-on delen.

■ Afmontering af snap-on delen

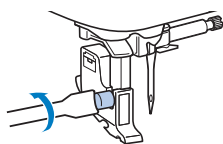

- 1 Tryk på .
 - Displaybilledet ændres, og alle taster (undtagen ) og betjeningsknapper låses.
- 2 Afmontér trykfoden.
 - Se "Udskiftning af trykfoden" på side 29 for at få flere oplysninger.
- 3 Løsn snap-on delens skrue med skruetrækkeren.
 - Drej skruen mod bagsiden af maskinen (mod uret).



- Snap-on delens skrue kan også løsnes eller strammes med den skiveformede skruetrækker.

- 4 Tryk på  for at låse alle taster og knapper op.

■ Montering af snap-on delen

- 1 Tryk på .
 - Displaybilledet ændres, og alle taster (undtagen ) og betjeningsknapper låses.
- 2 Løft trykfodsløfterarmen.
- 3 Sæt hullet i snap-on delen ud for skruen.

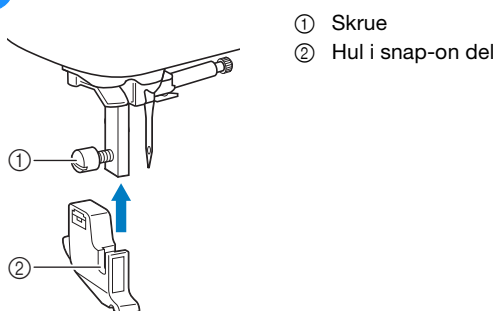

- 4 Hold snap-on delen på plads med højre hånd, og stram snap-on delens skrue med skruetrækkeren i venstre hånd.

Drej skruen mod dig (med uret).

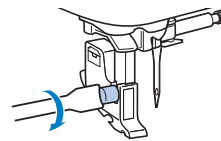

⚠ FORSIGTIG

- Sørg for at stramme snap-on delens skrue godt. Ellers kan snap-on delen falde af, og nålen kan ramme den, så den knækker, hvilket kan føre til personskader.

- 5 Tryk på  for at låse alle taster og knapper op.

Kapitel 2 GRUNDLÆGGENDE SYNING

Syning

⚠ FORSIGTIG

- Vær meget opmærksom på nålen, når maskinen arbejder. Hold desuden hænderne væk fra alle bevægelige dele, såsom nålen og håndhjulet, da der ellers er risiko for personskade.
- Træk eller skub ikke for hårdt til stoffet under syningen, ellers kan nålen knække, og/eller der er risiko for personskade.
- Brug aldrig bøjede nåle. Bøjede nåle knækker let, hvilket kan føre til personskader.
- Pas på, at nålen ikke rammer knappenåle, ellers kan nålen knække og forårsage tilskadekomst.

Stingtyper

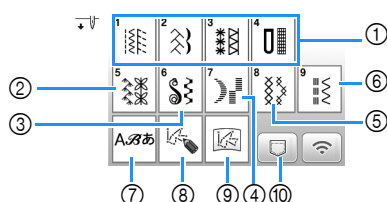

- 1 Nyttessømme (side 41)
Du kan vælge blandt stingtyper, herunder lige sting, overlocksømme, knaphul og simple pyntesømme.
- 2 Pyntesømme
- 3 Satinpyntesting
- 4 Satinsting
- 5 Korssting
- 6 Dekorative nyttessømme
- 7 Alfabet
- 8 MY CUSTOM STITCH (Mine hjemmelavede sømme) (side 61)
Du kan designe originale sting.
- 9 MY CUSTOM STITCH (Mine hjemmelavede sømme) gemt i maskinens hukommelse eller på et USB-flashdrev (side 62)
- 10 Stingmønstre gemt i maskinens hukommelse eller på et USB-flashdrev (side 60)

Grundlæggende syning

💡 Bemærk

- Udfør først en testsyning med samme stof og tråd som til dit projekt.

- 1 Forbered passende nål og tråd til stoftypen. (side 27)
Udskift om nødvendigt nålen. (side 28)
- 2 Vind tråd på en spole, og sæt den i maskinen. (side 19)
- 3 Tråd overtråden. (side 23)
- 4 Tryk på  på betjeningspanelet, og vælg stingtype.
- 5 Vælg en søm.
◀ viser det forrige displaybillede, og ▶ viser det næste displaybillede.
 - Se "Visning af LCD-displayet" på side 13 for at få oplysninger om nøgelfunktionerne.
 - Skift om nødvendigt til den ønskede stingbredde eller stinglængde. (side 35)

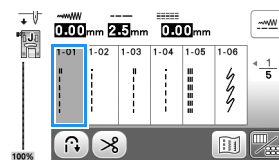

- 6 Kontrollér hvilken trykfod, der er angivet i øverste, venstre hjørne af skærmen, og monter den. Monter zigzagtrykfod "J" i denne procedure. (den sidder på maskinen, når du køber den.)

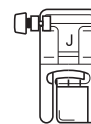

- Se "Udskiftning af trykfoden" på side 29 for at få oplysninger om skift af trykfoden.

⚠ FORSIGTIG

- Brug altid den korrekte trykfod. Hvis den forkerte trykfod anvendes, kan nålen ramme trykfoden. Nålen kan knække, hvilket kan føre til personskader.
Se "Stingdiagram" på side 41 for anbefalinger vedrørende trykfoden.

- 7** Læg stoffet under trykfoden. Hold stoffet og tråden i venstre hånd, og drej håndhjulet mod uret, eller tryk på  (nålepositions-knappen) for at sætte nålen i position til start af syning.

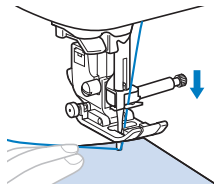

- 8** Sænk trykfodsløfterarmen.

- 9** Regulér syhastigheden med syhastighedsstyringen. (når du syr nyttesømme)



- 10** Tryk på start/stop-knappen for at starte syningen. (Træd langsomt fodpedalen ned, når denne er tilsluttet).

Styr stoffet let med hånden.

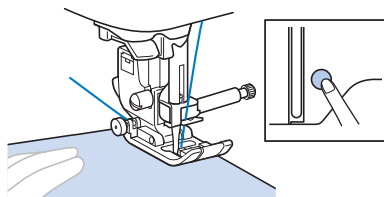

Note

- Når fodpedalen er tilsluttet, kan start/stop-knappen ikke bruges til at starte syning.

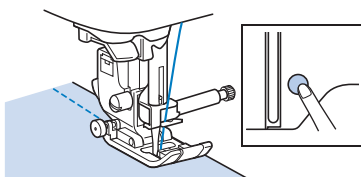

- 11** Tryk på start/stop-knappen igen for at stoppe syningen. (Fjern foden fra fodpedalen, når denne er tilsluttet).

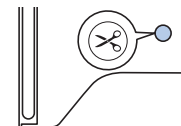

- 12** Tryk på  (knap til trådclip) for at klippe over- og undertråden.



VIGTIGT

- Tryk ikke på  (knap til trådclip), når trådene er klippet over. Det kan få tråden til at filtrere eller beskadige maskinen.
- Tryk ikke på  (knap til trådclip), når der ikke er stof i maskinen. Tråden kan filtrere, hvilket kan forårsage beskadigelse.

Bemærk

- Brug trådclipperen på venstre side af maskinen, hvis du skal klippe nylonmonofilamenttråd eller en anden type dekorationstråd.

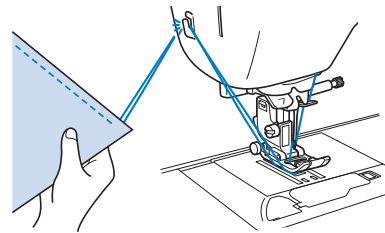

- 13** Når nålen holder op med at bevæge sig, kan du hæve trykfodsløfterarmen og tage stoffet ud.

- 14** Kontrollér sykvaliteten. Justér om nødvendigt trådspændingen. (side 36)

Sådan bruges fodpedalen

Du kan også bruge fodpedalen til at starte og stoppe syningen.

Note

- Når fodpedalen er tilsluttet, kan start/stop-knappen ikke bruges til at starte syning.
- Spolevinding kan startes og stoppes med fodpedalen.
- Fodpedalen kan ikke bruges ved brodering.

- 1** Sluk for maskinen.

- 2** Sæt fodpedalens stik i stikket til fodpedal på maskinen.

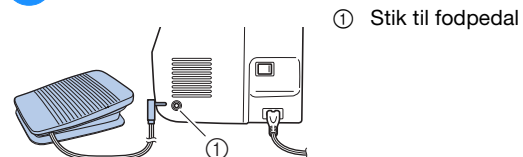

- 3** Tænd for maskinen.

4 Træd langsomt fodpedalen ned for at starte syningen.

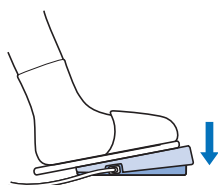

Note

- Den hastighed, der vælges med knappen til regulering af syhastighed, bliver fodpedalens maksimale syhastighed.

5 Slip fodpedalen for at stoppe med at sy.

Kombination af stingmønstre

Stingmønstre fra følgende kategorier kan kombineres.

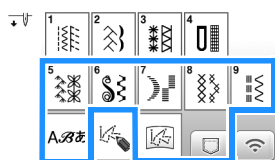

Eksempel:



1 Tryk på .



2 Vælg følgende stingmønster.

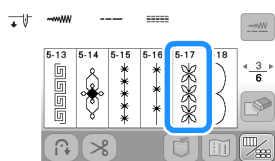

3 Tryk på .

→ Displayet vender tilbage til displaybilledet til valg af sting.

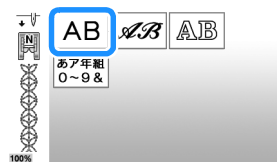

4 Tryk på .

5 Vælg en skrifttype.

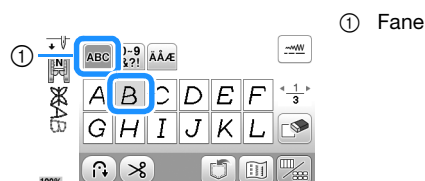

6 Tryk på en fane for at ændre valgdysplaybillederne og indtaste et bogstav.



- Tryk på  for at slette et bogstav. Bogstaver slettes enkeltvis startende med det sidst indtastede bogstav.
- Tryk på  for at indtaste et mellemrum.

7 Hvis du vil sy stingmønsteret kontinuerligt, skal du trykke på  for at få vist redigeringsdisplaybilledet og derefter trykke på .

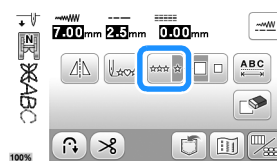

→ Stingmønsteret bliver kontinuerligt.



Note

- Når syningen er gennemført, klippes overskydende tråd mellem bogstaverne af.







Syning af baglæns sting/hæftesting

Der sys generelt hæftesting, når du begynder at sy, og når du er færdig. Afhængig af de valgte sting sys baglæns sting eller hæftesting, når  (knop til baglæns sting/hæftesting) holdes inde. Ved hæftesting sys 3 - 5 sting samme sted. Ved baglæns sting sys stingene i modsat retning.

Note

- Når et af følgende sting er valgt, sys baglæns sting, når der trykkes på  (knop til baglæns sting/hæftesting).

Nr.	1-01	1-03	1-08
Sting			

Når andre sting er valgt, sys hæftesting, når der trykkes på  (knop til baglæns sting/hæftesting).

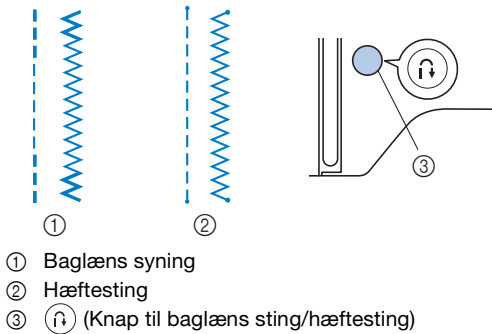

Automatisk syning af baglæns sting/hæftesting

Når du har valgt et stingmønster, skal du slå automatisk syning af baglæns sting/hæftesting til, før du syr. Maskinen syr da automatisk hæftesting (eller baglæns sting afhængigt af stingmønsteret) i starten og slutningen af syningen.

1 Vælg en søm.

- Se "Grundlæggende syning" på side 31 for at få flere oplysninger om valg af stingmønster.

2 Tryk på for at indstille funktionen automatisk syning af baglæns sting/hæftesting.

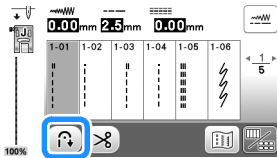

→ Tasten vises som .

3 Sæt nålen i startpositionen, og tryk på start/stop-knappen for at starte syningen.

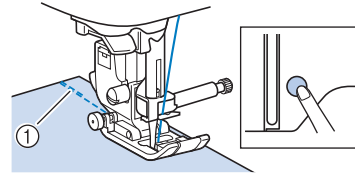

- ① Baglæns sting (eller hæftesting)
→ Maskinen syr automatisk baglæns sting (eller hæftesting) og fortsætter derefter med at sy.

Note

- Du kan stoppe op eller genoptage syningen ved at trykke på start/stop-knappen, mens du syr.

4 Når du har nået slutningen af sømmen, skal du trykke på (knop til baglæns sting/hæftesting).

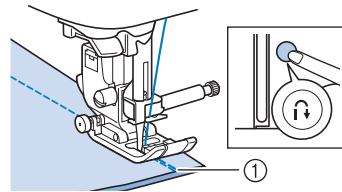

- ① Baglæns sting (eller hæftesting)
→ Maskinen syr baglæns sting (eller hæftesting) og stopper.

Automatisk trådclip

Maskinen kan indstilles til automatisk at klippe tråden i slutningen af sømmen. Hvis automatisk trådclip er indstillet, er automatisk baglæns sting/hæftesting også indstillet.

Hvis maskinen slukkes, deaktiveres automatisk trådclip.



1 Tænd for maskinen.

2 Vælg en søm.

- Se "Grundlæggende syning" på side 31 for at få flere oplysninger om valg af stingmønster.

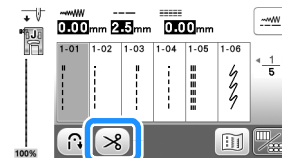
3 Tryk på på displaybilledet.



→   vises, og maskinen er indstillet til automatisk trådclip og automatisk baglæns sting/hæftesting.

- Tryk på  for at slå automatisk trådclip fra.

4 Sæt nålen i startpositionen, og tryk en enkelt gang på start/stop-knappen.

→ Stingene vil begynde efter automatisk syning af baglæns sting (eller forstærkningssting).

5 Når du har nået slutningen af sømmen, skal du trykke én gang på  (knap til baglæns sting/hæftesting).

Hvis sting, såsom knaphuller og trense, der omfatter hæftesting, er valgt, er denne handling ikke nødvendig.
 → Når baglæns sting (eller hæftesting) er udført, stopper maskinen, og trådene klippes.





- ① Det punkt, hvor der blev trykket på start/stop-knappen.
- ② Det punkt, hvor der blev trykket på  (knap til baglæns sting/hæftesting).
- ③ Trådene klippes her.

Indstilling af stingbredde/stinglængde/"Skift mellem V/H"

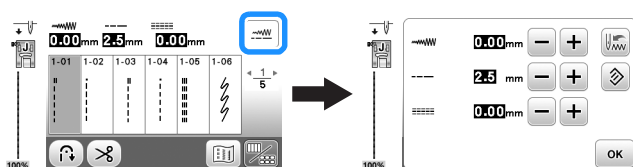



Denne maskine er på forhånd konfigureret med standardindstillingerne for stingbredden, stinglængden og "Skift mellem V/H" for hvert sting. Du kan dog ændre alle indstillingerne ved at trykke på  på displaybilledet med stingtyper.



Når indstillingerne er ændret, skal du trykke på  for at vende tilbage til displaybilledet for stingtyper.

Hvis du vil gemme specifikke indstillinger for et sting, så de kan anvendes senere, skal du trykke på , når indstillingerne er ændret, for at gemme de nye indstillinger med det valgte sting.

 **Note**

- Tryk på  for at sætte indstillingen tilbage til standard. Hvis du derefter trykker på , gemmes standardindstillingerne i maskinen i stedet for de tidligere indstillinger.
- Hvis du har valgt lige sting eller tredobbelt stræksting, resulterer en ændring af stingbredden i en ændring af nålepositionen. Hvis bredden øges, flyttes nålen til højre; hvis bredden mindskes, flyttes nålen til venstre. (side 35)
-  eller  betyder, at indstillingen ikke kan ændres.

 **Bemærk**

- Drej håndhjulet langsomt mod dig selv (mod uret), når du har justeret stingbredden eller "Skift mellem V/H", og kontrollér, at nålen ikke rører trykfoden.

VIGTIGT

- Forøg stinglængden, hvis stingene er "klumpet sammen". Hvis du fortsætter med at sy med stingene klumpet sammen, kan nålen bøje eller knække.

Indstilling af stingbredden

Stingbredden (zig-zag-bredden) kan justeres for at gøre stingene bredere eller smallere.

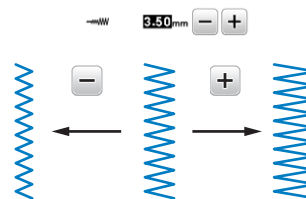

Indstilling af stinglængden

Stinglængden kan justeres for at gøre stingene grovere (længere) eller finere (kortere).

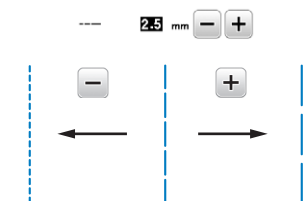

Indstilling af "Skift mellem V/H"

Placeringen af zigzagstingene kan justeres for at flytte stingene mod højre eller venstre.

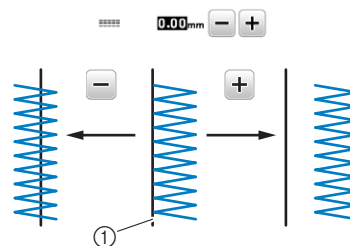

① Placering af stingmønsteret

Justering af trådspændingen

Det kan være nødvendigt at ændre trådspændingen afhængig af det anvendte stof og tråden.

■ Korrekt trådspænding

Over- og undertråden skal krydse hinanden nær stoffets midte. Kun overtråden må være synlig på stoffets retside, og kun undertråden må være synlig på stoffets vrangside.

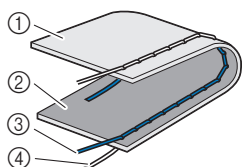

- ① Stoffets vrangside
- ② Stoffets retside
- ③ Overtråd
- ④ Undertråd

■ Overtråden er for stram

Hvis undertråden kan ses på stoffets retside, er overtråden for stram. Reducér trådspændingen.

💡 Bemærk

- Hvis undertråden ikke blev trådet korrekt, kan overtråden være for stram. Se "Montering af spolen" på side 22, hvis dette er tilfældet, og tråd undertråden igen.

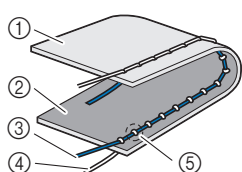

- ① Stoffets vrangside
- ② Stoffets retside
- ③ Overtråd
- ④ Undertråd
- ⑤ Undertråden kan ses på stoffets retside.

Drej trådspændingsdrejeknappen mod uret for at reducere overtrådens spænding.



■ Overtråden er for løs

Hvis overtråden kan ses på stoffets vrangside, er overtråden for løs. Forøg trådspændingen.

💡 Bemærk

- Hvis overtråden ikke blev trådet korrekt, kan overtråden være for løs. Se "Trådning af overtråd" på side 23, hvis dette er tilfældet, og tråd overtråden igen.

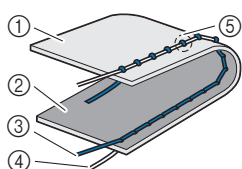

- ① Stoffets vrangside
- ② Stoffets retside
- ③ Overtråd
- ④ Undertråd
- ⑤ Overtråden kan ses på stoffets vrangside.

Drej justeringshjulet til trådspænding med uret for at forøge overtrådens spænding.



💡 Bemærk

- Hvis overtråden ikke er trådet korrekt, eller hvis spolen ikke er sat korrekt i, kan den korrekte trådspænding muligvis ikke indstilles. Hvis den korrekte trådspænding ikke kan opnås, skal overtråden trådes igen, og spolen skal isættes korrekt.

Nyttige sytips

Sytips

■ Testsyning

Vi anbefaler, at du syr teststing med samme tråd og stof, som du vil bruge til et projekt, før du starter på det.

Når du kontrollerer syresultaterne, kan du justere trådspænding og stinglængde og -bredde afhængig af antallet af stoflag og de syede sting.

💡 Bemærk

- Andre faktorer som f.eks. stoffets tykkelse, vlieseline etc. påvirker også stingene, så du skal altid sy nogle få teststing, før du starter på dit projekt.
- Der kan forekomme krympning eller sammenklumpning af sting, når du syr satinpyntesting eller satinstingmønstre, så husk at bruge vlieseline.

■ Ændring af syretningen

1 Stop maskinen, når du kommer til et hjørne.

Nålen skal være sænket (ned i stoffet). Hvis nålen er oppe, skal du trykke på  (nålepositions-knap) for at sænke nålen.

2 Hæv trykfodsløfterarmen, og drej derefter stoffet.

Drej stoffet med nålen som omdrejningsakse.

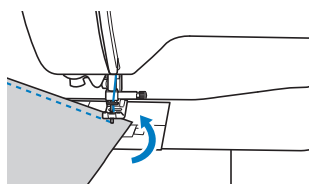

3 Sænk trykfodsløfterarmen, og fortsæt med at sy.

■ Syning af kurver

Sy langsomt, mens du ændrer syretningen for at sy rundt langs kurven. Se "Syning med et ensartet sømrum" på side 38 for at få flere oplysninger om syning med et ensartet sømrum.

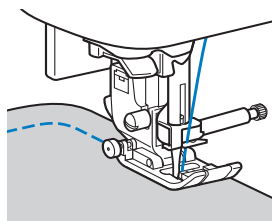

Når du syr langs en kurve med zigzagsting, skal du vælge en kortere stinglængde for at få en finere søm.

■ Syning af cylindriske stofstykker

Når tilbehørsboksen tages af, gør friarmssyning det lettere at sy cylindriske stykker som f.eks. manchetter og bukseben.

1 Træk tilbehørsboksen af mod venstre.

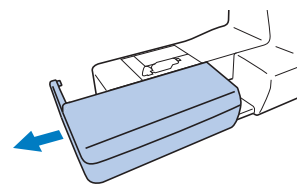

2 Skub den del, du vil sy, på friarmen, og sy derefter oppefra.

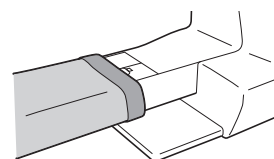

3 Sæt tilbehørsboksen på plads igen, når du er færdig med friarmssyning.

Syning med et ensartet sømrum

For at sy med et ensartet sømrum skal du begynde at sy, så sømrummet er til højre for trykfoden og kanten af stoffet er rettet ind efter enten højre side af trykfoden eller en markering på stingpladen.

Ændring af nålepositionen

Den nåleposition, der bruges som grundlinje, er forskellig for lige sting (venstre nåleposition) og lige sting (midterste nåleposition).

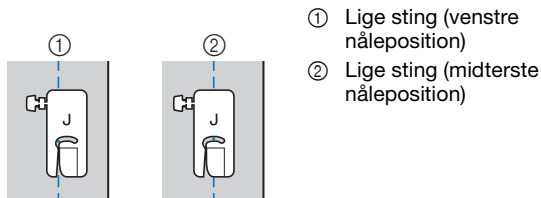

- ① Lige sting (venstre nåleposition)
- ② Lige sting (midterste nåleposition)

Når stingbredden for de lige sting (venstre nåleposition) er indstillet til standardindstillingen (0,0 mm), er afstanden fra nålepositionen til højre side af trykfoden 12 mm (1/2 tomme). Hvis stingbredden ændres (mellem 0 og 7,0 mm (1/4 tomme)), ændres nålepositionen også. Du kan sy med et sømrum med en fast bredde ved at ændre stingbredden og sy med højre side af trykfoden rettet ind efter stoffets kant.

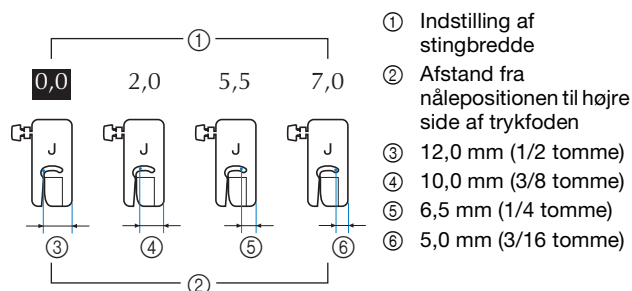

- ① Indstilling af stingbredde
- ② Afstand fra nålepositionen til højre side af trykfoden
- ③ 12,0 mm (1/2 tomme)
- ④ 10,0 mm (3/8 tomme)
- ⑤ 6,5 mm (1/4 tomme)
- ⑥ 5,0 mm (3/16 tomme)

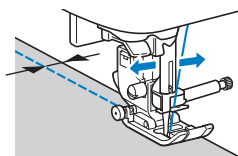

- Se "Indstilling af stingbredden" på side 35 for at få flere oplysninger.

Note

- Når [Stingbredde kontrol] i indstillingsdisplaybilledet er indstillet til [ON], kan nålepositionen for lige sting ændres med syhastighedsstyringen.

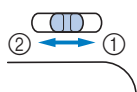

- ① Flyt stingmønsteret mod højre.
- ② Flyt stingmønsteret mod venstre.



Justering af stoffet efter en markering i stingpladen

Markeringerne på stingpladen viser afstanden fra nålepositionen for en søm syet med lige sting (venstre nåleposition). Sy, mens du holder kanten af stoffet rettet ind efter en markering på stingpladen. Afstanden mellem markeringerne i den øverste skala er 1/8 tomme (3 mm), og afstanden mellem markeringerne i gitteret er 5 mm (3/16 tomme).

For sting med en venstre nåleposition (Stingbredde: 0,0 mm)

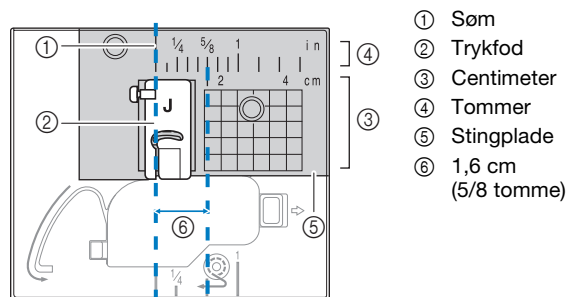

- ① Søm
- ② Trykfod
- ③ Centimeter
- ④ Tommer
- ⑤ Stingplade
- ⑥ 1,6 cm (5/8 tomme)

Justering af stoffet efter zigzagtrykfod "J"

Markeringen på zigzagtrykfod "J" kan bruges til at sy ca. 5 mm (3/16 tomme) fra stoffets kant. Når du bruger denne funktion, skal du vælge lige sting og indstille stingbredden til 2,0 mm.

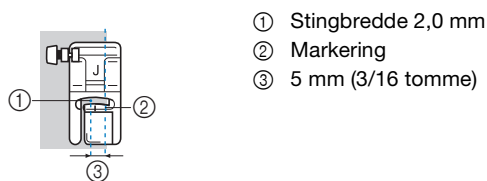

- ① Stingbredde 2,0 mm
- ② Markering
- ③ 5 mm (3/16 tomme)

Syning i forskellige stoffer

■ Syning i tykke stoffer

□ Hvis stoffet ikke kan være under trykfoden

Trykfodsløfterarmen kan hæves i forskellige positioner. Hvis stoffet ikke kan være under trykfoden, f.eks. ved sammensyning af tykke stoffer, skal du hæve trykfodsløfterarmen til den højeste position, så stoffet kan lægges under trykfoden.

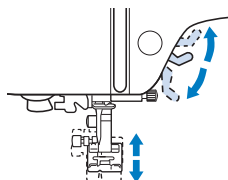

□ Hvis stoffet ikke føres frem

Ved syning i tykt stof som denim eller quilt føres stoffet muligvis ikke frem i starten af syningen, hvis trykfoden ikke er plan som vist herunder. I så fald skal du bruge trykfodens låsestift (sort knap på venstre side) på zigzagtrykfod "J" til at holde trykfoden plan under syning, så stoffet kan føres jævnt frem.

Hvis trykfoden står meget skævt, lægges tykt papir eller stof (med samme tykkelse som det stof, der sys i) under trykfodens hæl, så syningen kan startes jævnt.

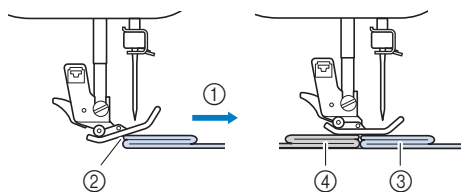

- ① Syretning
- ② Skævhed
- ③ Stof, der sys i
- ④ Stof eller tykt papir

1 Løft trykfodsløfterarmen.

2 Juster starten af stingene, og placér derefter stoffet.

3 Hold zigzagtrykfod "J" plan, tryk trykfodens låsestift ind (sort knap på venstre side), og hold den der, og sænk trykfodsløfterarmen.

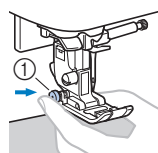

- ① Trykfodens låsestift (sort knap)

4 Slip trykfodens låsestift (sort knap).

→ Trykfoden forbliver plan, så stoffet kan føres frem.

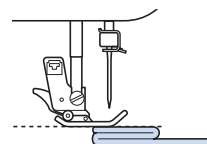

→ Når sømmen er syet, vender trykfoden tilbage til sin oprindelige vinkel.

⚠ FORSIGTIG

- Sy ikke i stof, der er mere end 6 mm (15/64 tomme) tykt, og skub ikke stoffet med magt. Ellers kan nålen knække, hvilket kan føre til personskader.

■ Syning i tynde stoffer

Når du syr i tynde stoffer som f.eks. chiffon, kan stingene krympe, eller stoffet føres muligvis ikke korrekt frem. Flyt nålen (brug en tynd nål) til yderste venstre eller højre position, så stoffet ikke trækkes ned i transportområdet. Hvis dette sker, eller hvis stingene krymper, skal du lægge uvævet, vandopløseligt vlieseline under stoffet og sy dem sammen.

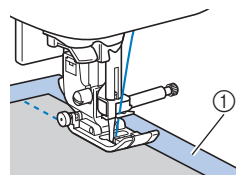

- ① Vandopløseligt vlieseline (uvævet)

■ Syning i strækstoffer

Ri først stofstykkerne sammen, og sy derefter uden at strække stoffet. Ri stingene bliver skæve, skal du lægge uvævet, vandopløseligt vlieseline under stoffet og sy dem sammen.

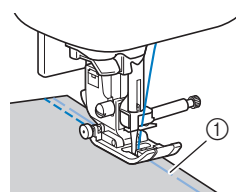

- ① Risting

Brug stræksting til syning i strikstoffer for at opnå de bedste resultater. Brug også en nål til strikstof (kuglenål (gylden)). De anbefalede sting og deres stingnummer er angivet herunder.

Nr.	1-05	1-06	1-11	1-12	2-13
Sting					

■ Syning i læder eller vinyl

Hvis læder eller vinyl klæber til tilbehørsboksen, skal du sy med kopipapir eller mønsterpapir oven på tilbehørsboksen, så stoffet bevæges glat.

Hvis papiret placeres, så det ikke dækker stingpladen, sys papiret ikke sammen med stoffet.

Der kan anvendes separate trykfødder til syning i læder eller vinyl.

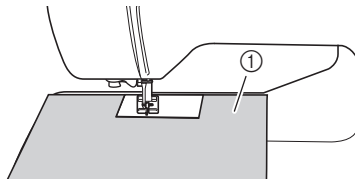

① Kopipapir eller mønsterpapir

■ Syning i burrebånd

⚠ FORSIGTIG

- Hvis burrebåndet sys med den tykke nål (65/9-75/11), kan nålen knække og forårsage tilskadekomst.

VIGTIGT

- Brug kun ikke-klæbende burrebånd, der er beregnet til syning. Hvis der kommer lim på nålen eller spolehuset, kan det forårsage fejlfunktion.

💡 Bemærk

- Ri stoffet og burrebåndet sammen, før du syr.

Kontrollér, at nålen går gennem burrebåndet ved at dreje håndhjulet og sænke nålen ned i burrebåndet, før du syr. Sy derefter langs kanten af burrebåndet med lav hastighed.

Hvis nålen ikke går gennem burrebåndet, skal du udskifte nålen med en nål til tykkere stof. Se "Stof-/tråd-/nålekombinationer" på side 27 for at få flere oplysninger.

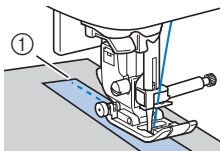

① Kanten af burrebånd



Kapitel 3 FORSKELLIGE STING

Stingdiagram



■ Nyttesømme

Note

- Når et af følgende sting er valgt, sys baglæns sting, når der trykkes på  (knap til baglæns sting/hæftesting).





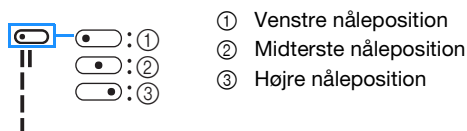

Nr.	1-01	1-03	1-08
Sting			











Når andre sting er valgt, sys hæftesting, når der trykkes på  (knap til baglæns sting/hæftesting).















-  eller  i nogle af illustrationerne viser nålepositionen for stingene.





































* Dobbeltnålen kan bruges ved at montere zigzagtrykfod "J".







Sting (trykfod)	Nr.	Stingbetegnelse/ anvendelsesområder	Stingbredde (mm) (tommer) Auto. Manuel	Stinglængde (mm) (tommer) Auto. Manuel
 (J)	1-01*	Lige sting (venstre) Almindelig syning, rynkning, indsnit osv.	0,0 (0) 0,0 - 7,0 (0 - 1/4)	2,5 (3/32) 0,2 - 5,0 (1/64 - 3/16)
 (J)	1-02*	Lige sting (venstre) Almindelig syning, rynkning, indsnit osv.	0,0 (0) 0,0 - 7,0 (0 - 1/4)	2,5 (3/32) 0,2 - 5,0 (1/64 - 3/16)
 (J)	1-03*	Lige sting (midt) Almindelig syning, rynkning, indsnit osv.	3,5 (1/8) 0,0 - 7,0 (0 - 1/4)	2,5 (3/32) 0,2 - 5,0 (1/64 - 3/16)
 (J)	1-04*	Lige sting (midt) Almindelig syning, rynkning, indsnit osv.	3,5 (1/8) 0,0 - 7,0 (0 - 1/4)	2,5 (3/32) 0,2 - 5,0 (1/64 - 3/16)
 (J)	1-05*	Tredobbelt stræksting Almindelig syning til hæftesting og dekorative kantsting	0,0 (0) 0,0 - 7,0 (0 - 1/4)	2,5 (3/32) 0,4 - 5,0 (1/64 - 3/16)
 (J)	1-06*	Kontursting Hæftesting, syning og dekorative anvendelser	1,0 (1/16) 0,0 - 7,0 (0 - 1/4)	2,5 (3/32) 0,4 - 5,0 (1/64 - 3/16)

Sting (trykfod)	Nr.	Stingbetegnelse/ anvendelsesområder	Stingbredde (mm) (tommer) Auto. Manuel	Stinglængde (mm) (tommer) Auto. Manuel
 (J)	1-07	Risting Til rining. Hvis ritrådene falder ud af stoffet, skal du trække undertråden op før syning og derefter trække overtråden og undertråden under trykfoden mod bagsiden af maskinen (side 26). Hold fast i overtråden og undertråden, når du begynder at sy, og klip trådene af i en god længde, når du er færdig med at sy. Hold fast i overtråden og undertråden i starten af syningen, mens du arrangerer stoffet.	0,0 (0) 0,0 - 7,0 (0 - 1/4)	-
 (J)	1-08*	Zig-zag-sting Til overlocksømme, reparation.	3,5 (1/8) 0,0 - 7,0 (0 - 1/4)	1,4 (1/16) 0,0 - 5,0 (0 - 3/16)
 (J)	1-09*	Zig-zag-sting Til overlocksømme, reparation.	3,5 (1/8) 0,0 - 7,0 (0 - 1/4)	1,4 (1/16) 0,0 - 5,0 (0 - 3/16)
 (J)	1-10*	Zig-zag-sting (højre) Starter fra højre nåleposition og syr zig- zag-sting til venstre.	3,5 (1/8) 2,5 - 5,0 (3/32 - 3/16)	1,4 (1/16) 0,3 - 5,0 (1/64 - 3/16)
 (J)	1-11*	2-punkts elastiske zig- zag-sting Overlocksømme (mellemtykk og strækstof), bånd og elastik	5,0 (3/16) 0,0 - 7,0 (0 - 1/4)	1,0 (1/16) 0,2 - 5,0 (1/64 - 3/16)
 (J)	1-12*	3-punkts elastiske zig- zag-sting Overlocksømme (mellemtykk, tykt og strækstof), bånd og elastik	5,0 (3/16) 0,0 - 7,0 (0 - 1/4)	1,0 (1/16) 0,2 - 5,0 (1/64 - 3/16)
 (G)	1-13	Overlocksøm Forstærkning af lette og mellemtykke stoffer	3,5 (1/8) 2,5 - 5,0 (3/32 - 3/16)	2,0 (1/16) 0,4 - 5,0 (1/64 - 3/16)
 (G)	1-14	Overlocksøm Forstærkning af tykke stoffer	5,0 (3/16) 2,5 - 5,0 (3/32 - 3/16)	2,5 (3/32) 0,4 - 5,0 (1/64 - 3/16)
 (G)	1-15	Overlocksøm Forstærkning af mellemtykke og tykke stoffer, der let trevler, eller pyntesømme.	5,0 (3/16) 3,5 - 5,0 (1/8 - 3/16)	2,5 (3/32) 0,4 - 5,0 (1/64 - 3/16)
 (J)	1-16*	Overlocksøm Forstærket søm i strækstof	5,0 (3/16) 0,0 - 7,0 (0 - 1/4)	2,5 (3/32) 0,4 - 5,0 (1/64 - 3/16)

Sting (trykfoed)	Nr.	Stingbetegnelse/ anvendelsesområder	Stingbredde (mm (tommer)) Auto. Manuel	Stinglængde (mm (tommer)) Auto. Manuel
	1-17*	Overlocksøm Forstærkning af mellemtykt og tykt stof, pyntesømme	5,0 (3/16) 0,0 - 7,0 (0 - 1/4)	2,5 (3/32) 0,4 - 5,0 (1/64 - 3/16)
	1-18*	Overlocksøm Forstærkning af strækstof eller pyntesømme	4,0 (3/16) 0,0 - 7,0 (0 - 1/4)	4,0 (3/16) 0,4 - 5,0 (1/64 - 3/16)
	1-19	Overlocksøm Stræksøm i strikstof	5,0 (3/16) 0,0 - 7,0 (0 - 1/4)	4,0 (3/16) 0,4 - 5,0 (1/64 - 3/16)
	1-20	Med kantskærer Lige sting mens stoffet skæres af	0,0 (0) 0,0 - 2,5 (0 - 3/32)	2,5 (3/32) 0,2 - 5,0 (1/64 - 3/16)
	1-21	Med kantskærer Zig-zag-sting mens stoffet skæres af	3,5 (1/8) 3,5 - 5,0 (1/8 - 3/16)	1,4 (1/16) 0,0 - 5,0 (0 - 3/16)
	1-22	Med kantskærer Overlocksting mens stoffet skæres af	3,5 (1/8) 3,5 - 5,0 (1/8 - 3/16)	2,0 (1/16) 0,4 - 5,0 (1/64 - 3/16)
	1-23	Med kantskærer Overlocksting mens stoffet skæres af	5,0 (3/16) 3,5 - 5,0 (1/8 - 3/16)	2,5 (3/32) 0,4 - 5,0 (1/64 - 3/16)
	1-24	Med kantskærer Overlocksting mens stoffet skæres af	5,0 (3/16) 3,5 - 5,0 (1/8 - 3/16)	2,5 (3/32) 0,4 - 5,0 (1/64 - 3/16)
	1-25	Sammenføjningssting (højre) Sammenføjning/patchwork 6,5 mm (ca. 1/4 tomme) højre sømrum	5,5 (7/32) 0,0 - 7,0 (0 - 1/4)	2,0 (1/16) 0,2 - 5,0 (1/64 - 3/16)
	1-26	Sammenføjningssting (midt) Sammenføjning/patchwork	-	2,0 (1/16) 0,2 - 5,0 (1/64 - 3/16)
	1-27	Quilttesting med håndsyet udseende Quilttesting, der ligner håndquiltede sting, når der bruges en gennemsigtig nylontråd til overtråd, og undertråden har samme farve som quilten. Sy med en stram trådspænding, så undertråden kan ses på stoffets retside. Brug en nål mellem 90/14 og 100/16.	0,0 (0) 0,0 - 7,0 (0 - 1/4)	2,5 (3/32) 0,4 - 5,0 (1/64 - 3/16)
	1-28	Zig-zag-sting til quiltede applikationer Zig-zag-sting til quiltning og påsyning af quiltede applikationer	3,5 (1/8) 0,0 - 7,0 (0 - 1/4)	1,4 (1/16) 0,0 - 5,0 (0 - 3/16)
	1-29	Sting til quiltede applikationer Quilttesting til usynlig applikation eller påsyningskantning	1,5 (1/16) 0,0 - 3,5 (0 - 1/8)	1,8 (1/16) 0,4 - 5,0 (1/64 - 3/16)
	1-30	Quilttestipling Baggrundsquiltning	7,0 (1/4) 0,0 - 7,0 (0 - 1/4)	1,6 (1/16) 0,4 - 5,0 (1/64 - 3/16)

Sting (trykfoed)	Nr.	Stingbetegnelse/ anvendelsesområder	Stingbredde (mm (tommer)) Auto. Manuel	Stinglængde (mm (tommer)) Auto. Manuel
	2-01	Blindsting Kantsømning af vævede stoffer * Indstillingen for stingbredde er hverken i millimeter eller tommer.	00 3← -- →3	2,0 (1/16) 0,4 - 5,0 (1/64 - 3/16)
	2-02	Blindsting på strækstof Kantsømning af strækstof * Indstillingen for stingbredde er hverken i millimeter eller tommer.	00 3← -- →3	2,0 (1/16) 0,4 - 5,0 (1/64 - 3/16)
	2-03*	Tæppesting Applikationer, dekorative tungesting	3,5 (1/8) 0,0 - 7,0 (0 - 1/4)	2,5 (3/32) 0,4 - 5,0 (1/64 - 3/16)
	2-04*	Tæppesting Applikationer, dekorative tungesting	2,5 (3/32) 0,0 - 7,0 (0 - 1/4)	2,5 (3/32) 0,4 - 5,0 (1/64 - 3/16)
	2-05*	Muslingekantsting Muslingekant på stoffer	4,0 (3/16) 0,0 - 7,0 (0 - 1/4)	2,5 (3/32) 0,2 - 5,0 (1/64 - 3/16)
	2-06*	Satintungesting Dekoration af blusekraver, kanter på lommeterklæder	5,0 (3/16) 0,0 - 7,0 (0 - 1/4)	0,5 (1/32) 0,1 - 5,0 (1/64 - 3/16)
	2-07*	Patchworksammenføjningssting Patchworksting, pyntesøm	4,0 (3/16) 0,0 - 7,0 (0 - 1/4)	1,2 (1/16) 0,2 - 5,0 (1/64 - 3/16)
	2-08*	Dobbelte patchworkoverlocksting Patchworksting, pyntesøm	5,0 (3/16) 0,0 - 7,0 (0 - 1/4)	2,5 (3/32) 0,4 - 5,0 (1/64 - 3/16)
	2-09*	Nedlagt syning Pyntesøm, fastsyning af bånd og nedlagt syning	5,0 (3/16) 0,0 - 7,0 (0 - 1/4)	1,2 (1/16) 0,2 - 5,0 (1/64 - 3/16)
	2-10*	Smocksyningssting Smocksyning, pyntesøm	5,0 (3/16) 0,0 - 7,0 (0 - 1/4)	1,6 (1/16) 0,4 - 5,0 (1/64 - 3/16)
	2-11*	Dekorativ søm Fagotsøm, pyntesøm	5,0 (3/16) 0,0 - 7,0 (0 - 1/4)	2,5 (3/32) 0,4 - 5,0 (1/64 - 3/16)
	2-12*	Fagotkorssting Fagotsyning, sammenføjnings- og pyntesøm	5,0 (3/16) 0,0 - 7,0 (0 - 1/4)	2,5 (3/32) 0,4 - 5,0 (1/64 - 3/16)
	2-13*	Påsyning af bånd Påsyning af bånd på sømme i strækstof	4,0 (3/16) 0,0 - 7,0 (0 - 1/4)	1,0 (1/16) 0,2 - 5,0 (1/64 - 3/16)
	2-14	Stigesyning Pyntesøm	4,0 (3/16) 0,0 - 7,0 (0 - 1/4)	3,0 (1/8) 0,4 - 5,0 (1/64 - 3/16)
	2-15*	Zig-zag-sting Dekorativ kantsyning	4,0 (3/16) 0,0 - 7,0 (0 - 1/4)	2,5 (3/32) 0,4 - 5,0 (1/64 - 3/16)
	2-16*	Pyntesøm Pyntesøm	5,5 (7/32) 0,0 - 7,0 (0 - 1/4)	1,6 (1/16) 0,4 - 5,0 (1/64 - 3/16)
	2-17*	Serpentinsting Pyntesøm og fastsyning af elastik	5,0 (3/16) 0,0 - 7,0 (0 - 1/4)	1,0 (1/16) 0,2 - 5,0 (1/64 - 3/16)

Sting (trykfoed)	Nr.	Stingbetegnelse/ anvendelsesområder	Stingbredde (mm (tommer)) Auto. Manuel	Stinglængde (mm (tommer)) Auto. Manuel
	3-01*	Kantsynings-zig-zag Dekorative kanter, kantsyning	6,0 (15/64) 0,0 - 7,0 (0 - 1/4)	3,0 (1/8) 0,4 - 5,0 (1/64 - 3/16)
	3-02	Kantsyning Dekorative kanter, nålesting til påsyning af knipling	3,5 (1/8) 0,0 - 7,0 (0 - 1/4)	2,5 (3/32) 0,4 - 5,0 (1/64 - 3/16)
	3-03	Kantsyning Dekorative kanter	3,0 (1/8) 0,0 - 7,0 (0 - 1/4)	3,5 (1/8) 0,4 - 5,0 (1/64 - 3/16)
	3-04	Kantsyning Dekorative kanter, millefleursting	6,0 (15/64) 0,0 - 7,0 (0 - 1/4)	3,0 (1/8) 0,4 - 5,0 (1/64 - 3/16)
	3-05	Kantsyning "Heirloom"-syning, dekorative kanter	5,0 (3/16) 0,0 - 7,0 (0 - 1/4)	3,5 (1/8) 0,4 - 5,0 (1/64 - 3/16)
	3-06*	Kantsyning "Heirloom"-syning, dekorative kanter	5,0 (3/16) 0,0 - 7,0 (0 - 1/4)	4,0 (3/16) 0,4 - 5,0 (1/64 - 3/16)
	3-07*	Kantsyning "Heirloom"-syning, dekorative kanter	6,0 (15/64) 0,0 - 7,0 (0 - 1/4)	1,6 (1/16) 0,4 - 5,0 (1/64 - 3/16)
	3-08	Kantsyning "Heirloom"-syning, dekorative kanter	6,0 (15/64) 0,0 - 7,0 (0 - 1/4)	3,0 (1/8) 0,4 - 5,0 (1/64 - 3/16)
	3-09	Kantsyning "Heirloom"-syning, dekorative kanter	4,0 (3/16) 0,0 - 7,0 (0 - 1/4)	2,5 (3/32) 0,4 - 5,0 (1/64 - 3/16)
	3-10*	Kantsyning "Heirloom"-syning, dekorative kanter	5,0 (3/16) 0,0 - 7,0 (0 - 1/4)	2,0 (1/16) 0,4 - 5,0 (1/64 - 3/16)
	4-01	Smalt afrundet knaphulssting Knaphul i lette eller mellemtykke stoffer	5,0 (3/16) 3,0 - 6,0 (1/8 - 15/64)	0,4 (1/64) 0,2 - 1,0 (1/64 - 1/16)
	4-02	Konisk knaphulssting med rund ende Forstærkede koniske knaphuller til linning	5,0 (3/16) 3,0 - 6,0 (1/8 - 15/64)	0,4 (1/64) 0,2 - 1,0 (1/64 - 1/16)
	4-03	Knaphulssting med rund ende Knaphuller med lodret trense i tykke stoffer	5,0 (3/16) 3,0 - 6,0 (1/8 - 15/64)	0,4 (1/64) 0,2 - 1,0 (1/64 - 1/16)
	4-04	Smalt firkantet knaphulssting Knaphuller til lette eller mellemtykke stoffer	5,0 (3/16) 3,0 - 6,0 (1/8 - 15/64)	0,4 (1/64) 0,2 - 1,0 (1/64 - 1/16)
	4-05	Strækknaphulssting Knaphuller til strækstoffer eller vævede stoffer	6,0 (15/64) 3,0 - 6,0 (1/8 - 15/64)	1,0 (1/16) 0,5 - 2,0 (1/32 - 1/16)
	4-06	"Heirloom"- knaphulssting Knaphuller til "heirloom" og strækstoffer	6,0 (15/64) 3,0 - 6,0 (1/8 - 15/64)	1,5 (1/16) 1,0 - 3,0 (1/16 - 1/8)
	4-07	Paspolerede knaphulssting Det første trin ved syning af paspolerede knaphuller	5,0 (3/16) 0,0 - 6,0 (0 - 15/64)	2,0 (1/16) 0,2 - 4,0 (1/64 - 3/16)
	4-08	Øjknaphulssting Knaphuller i tykt stof til store, flade knapper	7,0 (1/4) 3,0 - 7,0 (1/8 - 1/4)	0,5 (1/32) 0,3 - 1,0 (1/64 - 1/16)































Sting (trykfoed)	Nr.	Stingbetegnelse/ anvendelsesområder	Stingbredde (mm (tommer)) Auto. Manuel	Stinglængde (mm (tommer)) Auto. Manuel
	4-09	Konisk øjknaphulssting Knaphuller i mellemtykk til tykt stof til store, flade knapper	7,0 (1/4) 3,0 - 7,0 (1/8 - 1/4)	0,5 (1/32) 0,3 - 1,0 (1/64 - 1/16)
	4-10	Øjknaphulssting Knaphuller med lodret trense til forstærkning i tykt stof	7,0 (1/4) 3,0 - 7,0 (1/8 - 1/4)	0,5 (1/32) 0,3 - 1,0 (1/64 - 1/16)
	4-11	Stoppesting Stopning af mellemtykk stof	7,0 (1/4) 2,5 - 7,0 (3/32 - 1/4)	2,0 (1/16) 0,4 - 2,5 (1/64 - 3/32)
	4-12	Stoppesting Stopning af tykt stof	7,0 (1/4) 2,5 - 7,0 (3/32 - 1/4)	2,0 (1/16) 0,4 - 2,5 (1/64 - 3/32)
	4-13	Trensesting Forstærkning af lommeåbninger etc.	2,0 (1/16) 1,0 - 3,0 (1/16 - 1/8)	0,4 (1/64) 0,3 - 1,0 (1/64 - 1/16)
	4-14	Sting til isyning af knapper Isyning af knapper	3,5 (1/8) 2,5 - 4,5 (3/32 - 3/16)	-
	4-15	Snørehulssting Til snørehuller, huller i bælter etc.	7,0 (1/4) 7,0 6,0 5,0 (1/4 15/64 3/16)	7,0 (1/4) 7,0 6,0 5,0 (1/4 15/64 3/16)

■ Pyntesømme

Brug monogramsyningsfoed "N".

Dobbelt nålen kan kun bruges sammen med satinsting .

Endvidere skal zigzagtrykfoed "J" monteres, når dobbelt nålen bruges.

Pyntesømme						
5-01	5-02	5-03	5-04	5-05	5-06	5-07
						
5-08	5-09	5-10	5-11	5-12	5-13	5-14
						
5-15	5-16	5-17	5-18	5-19	5-20	5-21
						
5-22	5-23	5-24	5-25	5-26	5-27	5-28
						
5-29	5-30	5-31				
						

Satinpyntesting						
6-01	6-02	6-03	6-04	6-05	6-06	6-07
6-08	6-09	6-10				
Satinsting						
7-01	7-02	7-03	7-04	7-05	7-06	7-07
7-08	7-09	7-10	7-11	7-12	7-13	7-14
7-15	7-16	7-17				
Korssting						
8-01	8-02	8-03	8-04	8-05	8-06	8-07
8-08	8-09	8-10	8-11			
Dekorative nyttesømme						
9-01	9-02	9-03	9-04	9-05	9-06	9-07
9-08	9-09	9-10	9-11	9-12	9-13	9-14
9-15	9-16	9-17	9-18	9-19	9-20	9-21
9-22	9-23	9-24	9-25	9-26	9-27	9-28
9-29	9-30	9-31	9-32	9-33	9-34	9-35
9-36	9-37	9-38	9-39	9-40		

Alfabet

Brug monogramsyningsfod "N".
Dobbeltstående kan ikke bruges.

Alfabet (skrifttype Gothic)	
A B C D E F G H I J K L	
M N O P Q R S T U V W X	
Y Z _	
0 1 2 3 4 5 6 7 8 9 # %	
- + x ÷ = * . , & ? ! @	
< > () [] / \ ~ © ® ™	
“ ” “ ’ ‘ ’ _	
Ä Å Æ Ç È Ñ Ö Ø Æ Ü ß _	
Alfabet (skrifttype Handwriting)	
<i>A B C D E F G H I J K L</i>	
<i>M N O P Q R S T U V W X</i>	
<i>Y Z _</i>	
<i>0 1 2 3 4 5 6 7 8 9 # %</i>	
<i>- + x ÷ = * . , & ? ! @</i>	
<i>< > () [] / \ ~ © ® ™</i>	
<i>“ ” “ ’ ‘ ’ _</i>	
<i>Ä Å Æ Ç È Ñ Ö Ø Æ Ü ß _</i>	
Alfabet (skrifttype Outline)	
A B C D E F G H I J K L	
M N O P Q R S T U V W X	
Y Z _	
0 1 2 3 4 5 6 7 8 9 # %	
- + x ÷ = * . , & ? ! @	
< > () [] / \ ~ © ® ™	
“ ” “ ’ ‘ ’ _	
Ä Å Æ Ç È Ñ Ö Ø Æ Ü ß _	

Alfabet (skrifttype Japanese)

あ い う え お あ い う え お
 か き く け こ が ぎ ぐ げ ご
 さ し す せ そ ざ じ ず ぜ ぞ
 た ち つ て と だ ぢ づ で ど っ
 な に ぬ ね の は ひ ふ へ ほ
 ば び ぶ べ ぼ び ぶ べ ぽ
 ま み む め も や ゆ よ や ゆ よ
 り り る れ ろ わ を ん ー
 アイウエオ アイウエオヴ
 カキクケコ ガギグゲゴ
 サシスセソ ザジズゼソ
 タチツテト ダヂヅデド ッ
 ナニヌネノ ハヒフヘホ
 バビブベボ パピプペポ
 マミムメモ ヤユヨヤ ヨ
 ラリルレロ ワヲン ー
 0 1 2 3 4 5 6 7 8 9
 〇 ー 二 三 四 五 六 七 八 九 十
 & ? ! () - ー
 生 年 月 日 才 保 育 幼 稚 園 小 中
 学 校 組 部 火 水 木 金 土 ー

Nyttesømme

⚠ FORSIGTIG

- Før du udskifter trykfoden, skal du trykke på  (trykfods-/nåleudskiftningstast) i betjeningspanelet for at låse alle taster og knapper, da du kan komme til skade, hvis du trykker på start/stop-knappen eller en anden knap, og maskinen begynder at sy. Se "Udskiftning af trykfoden" på side 29 for at få oplysninger om skift af trykfoden.

Overlocksøm

Sy overlocksøm rundt langs kanten af klippet stof for at forhindre, at det trevler.

■ Brug af overlocktrykfod "G"

- 1 Montér overlocktrykfod "G".



- 2 Vælg en søm.

Nr.	1-13	1-14	1-15
Sting			

- Se "Stingdiagram" på side 41 for at få flere oplysninger.

⚠ FORSIGTIG

- Når du bruger overlocktrykfod "G", skal du huske at vælge en søm, der kan bruges sammen med overlocktrykfod "G". Hvis du syr med den forkerte søm, kan nålen ramme trykfoden. Nålen kan knække, hvilket kan føre til personskader.

- 3 Placér stoffet med kanten af stoffet op mod styret på trykfoden, og sænk trykfodsløfterarmen.

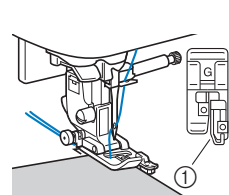

① Styr

- 4** Drej håndhjulet mod dig selv (mod uret). Kontrollér, at nålen ikke rammer trykfoden.

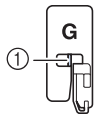

- ① Nålen må ikke røre midterstangen

- 5** Sy med kanten af stoffet op mod styret på trykfoden.

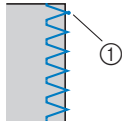

- ① Nålepassagepunkt

VIGTIGT

- Træk altid stoffet bagud, når du er færdig med at sy. Hvis du trækker stoffet mod siden eller fremad, kan trykfodens midterstang blive beskadiget.
- Hvis der filtrer tråd omkring trykfoden, skal du fjerne den sammenfiltrede tråd og derefter løfte trykfodsløfterarmen for at fjerne trykfoden. Hvis trykfoden løftes, mens der er filtret tråd omkring den, kan den blive beskadiget.

- 6** Tryk på start/stop-knappen for at stoppe syingen, når du er færdig, og løft trykfoden og nålen for at trække stoffet under trykfoden mod bagsiden af maskinen.

■ Brug af zigzagtrykfod "J"

- 1** Montér zigzagtrykfod "J".

- 2** Vælg en søm.

Nr.	1-08	1-10	1-11	1-12
Sting				
Nr.	1-16	1-17	1-18	1-19
Sting				

- Se "Stingdiagram" på side 41 for at få flere oplysninger.

- 3** Sy langs kanten af stoffet, så nålen passerer uden for kanten til højre.

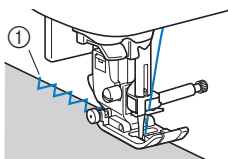

- ① Nålepassagepunkt

Blindstingssyning

Læg den nederste kant på nederdele og bukser op med en blindstingssøm.

Note

- Når cylindriske stykker er for små til, at de kan skubbes på armen, eller de er for korte, fremføres stoffet ikke, og det ønskede resultat opnås muligvis ikke.

- 1** Vend vrangsidens af nederdelen eller bukserne udad.



- ① Stoffets vrangside
② Stoffets retside
③ Stoffets nederste kant

- 2** Fold stoffets nederste kant til den ønskede længde, der skal lægges op, og pres.

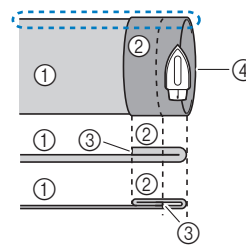

- ① Stoffets vrangside
② Stoffets retside
③ Stoffets nederste kant
④ Sømmens ønskede længde

<Tykt stof>

<Normalt stof>

<Set fra siden>

- 3** Markér stoffet ca. 5 mm (3/16 tomme) fra kanten af stoffet med skrædderkridt, og ri.

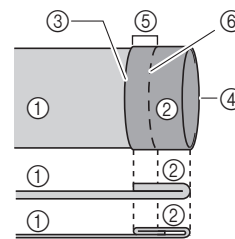

- ① Stoffets vrangside
② Stoffets retside
③ Stoffets nederste kant
④ Sømmens ønskede længde
⑤ 5 mm (3/16 tomme)
⑥ Risting

<Tykt stof>

<Normalt stof>

<Set fra siden>

- 4** Fold stoffet tilbage indvendigt langs reringen.

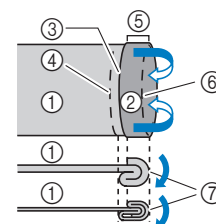

- ① Stoffets vrangside
② Stoffets retside
③ Stoffets nederste kant
④ Sømmens ønskede længde
⑤ 5 mm (3/16 tomme)
⑥ Risting
⑦ Ripunkt

<Tykt stof>

<Normalt stof>

<Set fra siden>

5 Fold kanten af stoffet ud, og placér stoffet med vrangside opad.

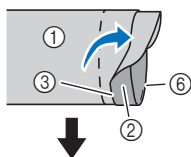

- ① Stoffets vrangside
- ② Stoffets retside
- ③ Stoffets kant
- ④ Ønsket kant på sømmen
- ⑤ Ripunkt
- ⑥ Risting

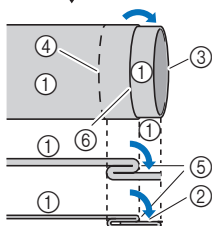

- <Tykt stof>
- <Normalt stof>

<Set fra siden>

6 Montér blindstingsfod "R".

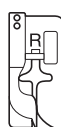

7 Vælg en søm.

Nr.	2-01	2-02
Sting		

- Se "Stingdiagram" på side 41 for at få flere oplysninger.

8 Fjern tilbehørsboksen for at bruge friarmen.

9 Skub den del, du vil sy, på friarmen; kontrollér, at stoffet fremføres korrekt, og begynd at sy.

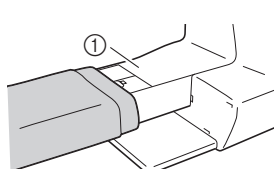

- ① Friarm

10 Placér stoffet med kanten af den foldede kant op mod styret på trykfoden, og sænk trykfodsløfterarmen.

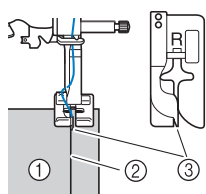

- ① Stoffets vrangside
- ② Kantfold
- ③ Styr

11 Juster stingbredden, så nålen lige netop får fat i kanten. (side 35)

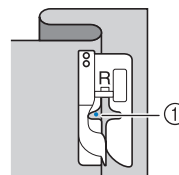

- ① Nålepassagepunkt

Når du ændrer nålepassagepunktet, skal du løfte nålen og derefter ændre stingbredden.

- * Juster indstillingen for stingbredden for at foretage finjusteringer af nålepassagepunktet. (Indstillingen for stingbredde er hverken i millimeter eller tommer.)

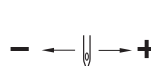

- ① Tykt stof
- ② Normalt stof



Note

- Du kan ikke sy blindsting, hvis venstre nålepassagepunkt ikke får fat i folden. Hvis nålen får fat i for meget af folden, kan stoffet ikke foldes ud, og stingene, der kan ses på stoffets retside, vil være store og give et uønsket udseende.

12 Sy med folden af kanten op mod styret på trykfoden.

13 Tryk på start/stop-knappen for at stoppe syningen, når du er færdig, og løft trykfoden og nålen for at trække stoffet under trykfoden mod bagsiden af maskinen.

VIGTIGT

- Træk altid stoffet mod bagsiden af maskinen efter syning. Hvis du trækker stoffet mod siden eller fremad, kan trykfoden blive beskadiget.

14 Fjern ristingene, og vend stoffet med retsiden udad.

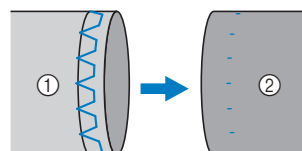

- ① Stoffets vrangside
- ② Stoffets retside

Syning af knaphul

Den maksimale knaphulslængde er ca. 28 mm (1-1/8 tommer) (knappens diameter + tykkelse).

Knaphuller sys fra trykfodens forreste til den bageste ende som vist herunder.

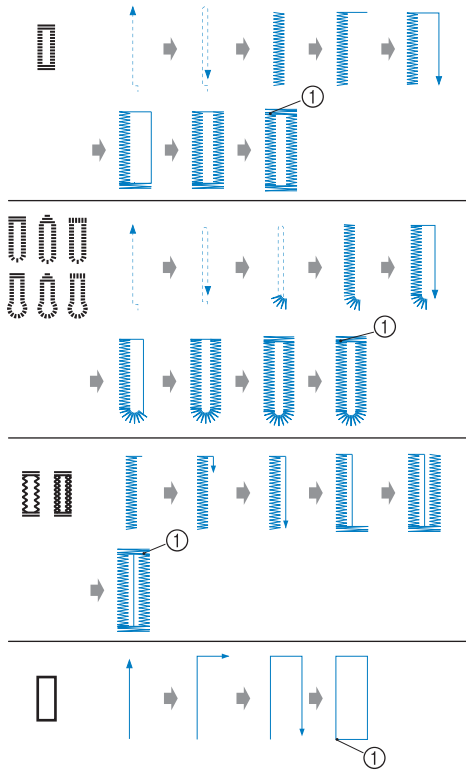

① Hæftesting

Navnene på delene af knaphuls fod "A", der bruges til syning af knaphuller, er angivet herunder.

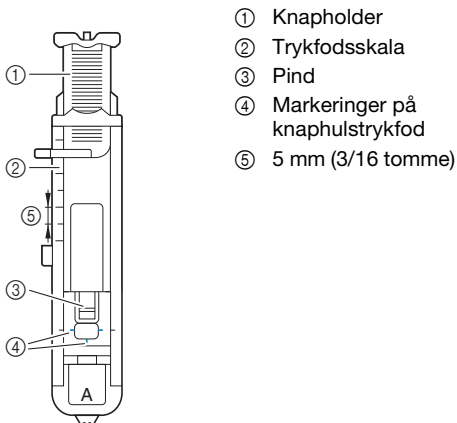

Bemærk

- Før du syr knaphuller, skal du kontrollere stinglængden og -bredden ved at sy et testknaphul i en rest af samme stof, som du bruger til dit projekt.

1 Brug kridt til at markere knaphullets placering og længde.

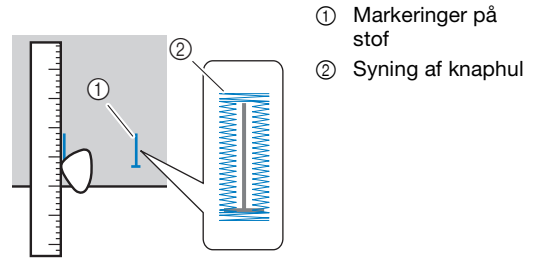

- ① Markeringer på stof
- ② Syning af knaphul

2 Træk knapholderen ud af knaphuls fod "A", og læg den knap i, der skal gå gennem knaphullet.

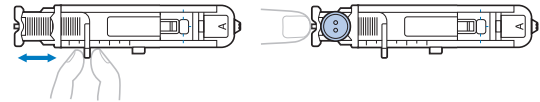

Hvis knappen ikke passer i knapholderen

Læg knappens diameter og tykkelse sammen, og indstil derefter knapholderen til den beregnede længde. (Afstanden mellem markeringerne på trykfodsskalaen er 5 mm (3/16 tomme).)

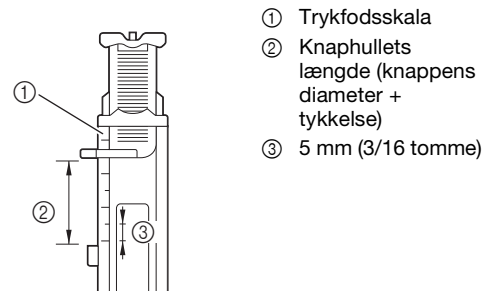

- ① Trykfodsskala
- ② Knaphullets længde (knappens diameter + tykkelse)
- ③ 5 mm (3/16 tomme)

Eksempel: Til en knap med en diameter på 15 mm (9/16 tomme) og en tykkelse på 10 mm (3/8 tomme) skal knapholderen indstilles til 25 mm (1 tomme) på skalaen.

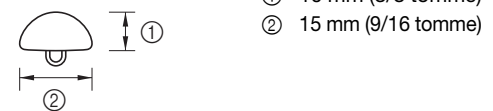

→ Knaphullets størrelse er indstillet.

3 Monter knaphuls fod "A".

Placér overtråden under trykfoden ved at føre tråden gennem hullet i trykfoden før montering af knaphuls fod "A".

4 Vælg en søm.

Nr.	4-01	4-02	4-03	4-04	4-05
Sting					
Nr.	4-06	4-07	4-08	4-09	4-10
Sting					

- Se "Stingdiagram" på side 41 for at få flere oplysninger.

- 5** Placér stoffet med forreste ende af knaphulsmarkeringen ud for de røde markeringer på siderne af knaphulstrykfoden, og sænk derefter trykfodsløfterarmen.

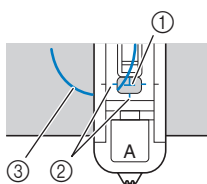

- ① Markering på stof (forrest)
- ② Røde markeringer på knaphulstrykfod
- ③ Overtråd

- Skub ikke forsiden af trykfoden ind, når du sænker den.

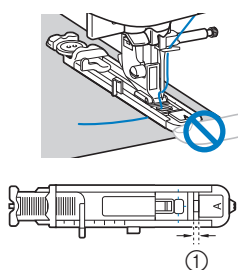

- ① Reducer ikke afstanden.

- 6** Træk knaphulsarmen så langt ned som muligt.

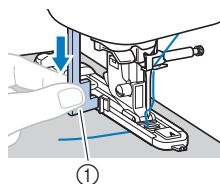

- ① Knaphulsarm

Knaphulsarmen sidder bag beslaget på knaphulstrykfoden.

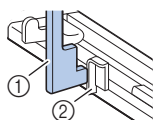

- ① Knaphulsarm
- ② Beslag

- 7** Hold forsigtigt enden af overtråden i venstre hånd, og begynd at sy.

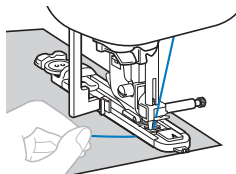

→ Når syningen er udført, syr maskinen automatisk hæftesting, hvorefter den stopper.

- 8** Tryk på  (knap til trådclip) én gang. Løft trykfodsløfterarmen, og fjern derefter stoffet.

Bemærk

- Når du bruger trådclipperen på venstre side af maskinen eller saks til at klippe trådene, skal du trykke på  (nålepositions-knap) for at løfte nålen, løfte trykfoden og derefter trække stoffet ud, før du klipper trådene.

- 9** Løft knaphulsarmen til den oprindelige position.

- 10** Sæt en nål langs indersiden af en trense i enden af knaphulsstingene, så de ikke klippes over.

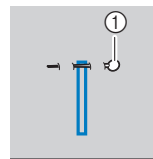

- ① Pind

- 11** Brug opsprætteren til at skære mod nålen og åbne knaphullet.

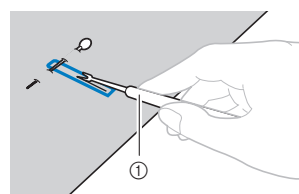

- ① Opsprætter

Ved øjeknaphuller skal du bruge hulsylen til at lave et hul i den rundede ende af knaphullet og derefter bruge opsprætteren til at skære knaphullet op.

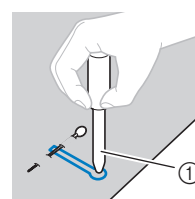

- ① Hulsyl

- Når du bruger hulsylen, skal du lægge tykt papir eller et beskyttelsesark under stoffet, før du laver hullet i stoffet.

FORSIGTIG

- Når du åbner knaphullet med opsprætteren, må du ikke placere hænderne i skæreretningen, da du kan komme til skade, hvis opsprætteren glider.

■ Syning af knaphuller i strækstoffer

Brug en indlægstråd, når du syr knaphuller i strækstoffer.

- 1 Hægt indlægstråden på den del af knaphulsfod "A", der er vist i illustrationen.

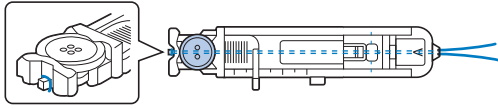

- 2 Den passer ind i rillerne, og bind den løst.

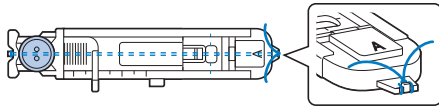

- 3 Monter knaphulsfod "A".

- 4 Vælg en søm.

Nr.	4-05	4-06
Sting		

- Se "Stingdiagram" på side 41 for at få flere oplysninger.

- 5 Juster stingbredden til indlægstrådens tykkelse.

- 6 Sænk trykfodsløfterarmen og knaphulsarmen, og begynd at sy.

- 7 Træk forsigtigt i indlægstråden, når du er færdig, for at stramme den til.

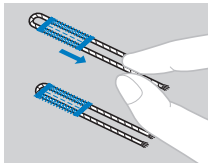

- 8 Brug en almindelig synål til at trække indlægstråden ud på vrangside af stoffet, og bind den.

Isyning af knapper

Du kan sy knapper i med maskinen. Knapper med to eller fire huller kan monteres.

- 1 Mål afstanden mellem hullerne i den knap, der skal monteres.



- 2 Løft trykfodsløfterarmen, og skub transportørens hæve/sænke-greb, der sidder bag på maskinens bund, til (til venstre set fra bagsiden af maskinen).

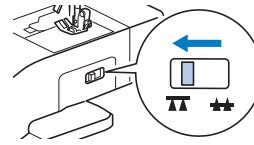

- 3 Monter trykfod "M" til isyning af knapper.

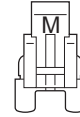

- 4 Vælg sting.

Nr.	4-14
Sting	

- Se "Stingdiagram" på side 41 for at få flere oplysninger.
- Da enden af tråden bindes senere, skal maskinen ikke indstilles til automatisk trådclip.

- 5 Justér stingbredden, så den er den samme som afstanden mellem hullerne i knappen.

- 6 Placér knappen på det sted, hvor den skal sys i, og sænk trykfodsløfterarmen.

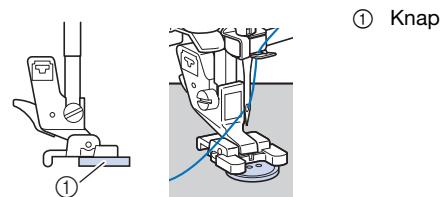

- Når du monterer knapper med fire huller, skal du først sy de to huller, der er nærmest på dig. Drej derefter knappen, så nålen går ned i de to huller mod maskinens bagside, og sy dem på samme måde.

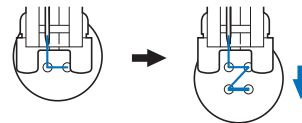

- 7 Drej håndhjulet mod dig selv (mod uret) for at kontrollere, at nålen går korrekt ned i knappens to huller.

Hvis det mærkes, som om nålen vil ramme knappen, skal du måle afstanden mellem hullerne i knappen igen. Justér stingbredden til afstanden mellem knaphullerne.

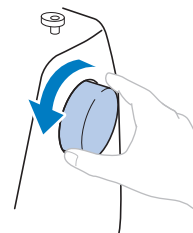

VIGTIGT

- Når du syr, skal du passe på, at nålen ikke rører knappen.

- 8** Flyt syhastighedsstyringen til venstre (så hastigheden bliver langsom), når du begynder at sy.

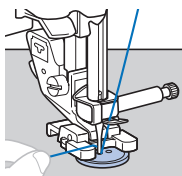

→ Maskinen stopper automatisk efter syning af hæftesting.

- Tryk ikke på (knap til trådclip).

- 9** Brug en saks til at klippe overtråden og undertråden over i begyndelsen af syningen.

Træk overtråden om på vrangside i slutningen af syningen, og bind den sammen med undertråden.

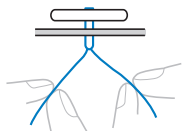

- 10** Når du er færdig med at montere knappen, skal du skubbe transportørens hæve/sænke-greb til (til højre set fra bagsiden af maskinen) og dreje håndhjulet for at løfte transportøren.

Isætning af lynlås

■ Isætning af en midterplaceret lynlås

Der sys sømme i to stykker stof, som er lagt ind mod hinanden.

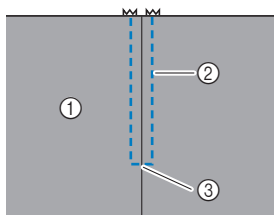

- ① Stoffets retside
- ② Sting
- ③ Enden af lynlåsåbningen

- 1** Montér zigzagtryk fod "J".

- 2** Sy lige søm op til lynlåsens åbning.

Sørg for, at begge stofstykkers retside vender ind mod hinanden, og sy baglæns, når du når til lynlåsåbningen.

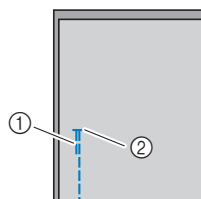

- ① Baglæns sting
- ② Enden af lynlåsåbningen

- 3** Sy videre med risting til stofkanten.

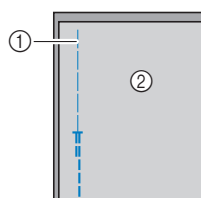

- ① Risting
- ② Stoffets vrangside

- 4** Tryk sømrummet åbent fra stoffets vrangside.

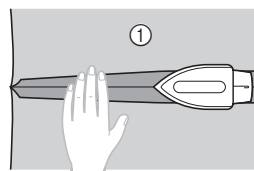

- ① Stoffets vrangside

- 5** Ret sømmen ind efter midten af lynlåsen, og ri lynlåsen fast på sømrummet.

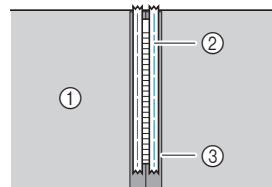

- ① Stoffets vrangside
- ② Risting
- ③ Lynlås

- 6** Fjern ca. 5 cm (2 tommer) af riningen på ydersiden.

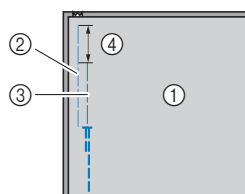

- ① Stoffets vrangside
- ② Rining af lynlås
- ③ Udvendig rining
- ④ 5 cm (2 tommer)

- 7** Fastgør snap-on delen til højre gribebind på lynlås fod "1".

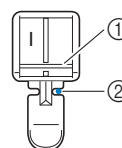

- ① Højre gribebind
- ② Nålepassagepunkt

8 Vælg sting.

Nr.	1-03
Sting	

- Se "Stingdiagram" på side 41 for at få flere oplysninger.

Bemærk

- Vælg lige sting (midterste nåleposition), når du bruger lynlåsfod "1", og drej langsomt håndhjulet mod dig selv (mod uret) for at kontrollere, at nålen ikke rammer trykfoden.

9 Sy topsting omkring lynlåsen.

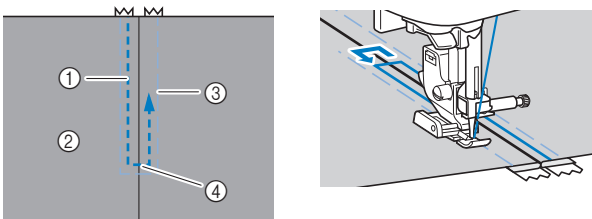

- ① Sting
- ② Stoffets retside
- ③ Risting
- ④ Enden af lynlåsåbningen

⚠ FORSIGTIG

- Pas på, at nålen ikke rammer lynlåsen under syningen, ellers kan nålen knække og forårsage tilskadekomst.

Note

- Hvis trykfoden rammer lynlåstungen, skal nålen forblive sænket (i stoffet), og trykfoden løftes. Flyt lynlåstungen, så den ikke rammer trykfoden, sænk trykfoden, og fortsæt syningen.

10 Fjern ristingene.

Applikation og patchwork

Applikationssyning

- 1** Ri eller lim applikationen på bundstoffet for at holde den fast.

VIGTIGT

- Hvis du bruger lim til at holde applikationen fast på stoffet, må du ikke komme lim på de områder, der skal sys med maskinen. Hvis der kommer lim på nålen eller spolehuset, kan maskinen blive beskadiget.

2 Montér zigzagtrykfod "J".

3 Vælg en søm.

Nr.	1-28	1-29	2-03	2-04
Sting				

- Se "Stingdiagram" på side 41 for at få flere oplysninger.

4 Drej håndhjulet mod dig selv (mod uret), og sy rundt langs applikationens kant (sørg for, at nålen går ned lige uden for applikationens kant).

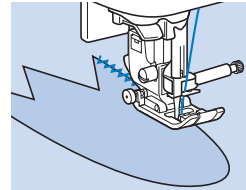

Når du skal sy rundt om et hjørne, skal du stoppe symaskinen med nålen nede lige uden for applikationen, løfte trykfodsløfterarmen og dreje stoffet for at ændre syretning.

Patchworksyning (crazy quilt)

1 Fold kanten af det øverste stykke stof, og læg det ind over det underste stykke.

2 Montér zigzagtrykfod "J".

3 Vælg en søm.

- Stingene vist herunder er eksempler. Vælg den ønskede stingtype.

Nr.	1-28	2-07	2-08	2-09
Sting				

- Se "Stingdiagram" på side 41 for at få flere oplysninger.

4 Sy de to stykker stof sammen, så stingmønsteret forløber over begge stykker.

Brug om nødvendigt knappenåle.

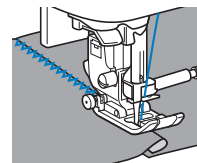

⚠ FORSIGTIG

- Sy ikke hen over knappenåle. Nålen kan knække, og du kan komme til skade.

■ Sammenføjning

Når man syr to stykker stof sammen, kaldes det "sammenføjning". Stofstykkerne skal klippes således, at der er et sømrum på 6,5 mm (1/4 tomme).

Vælg et lige sting til sammenføjning, og sy sømmen 6,5 mm (1/4 tomme) fra enten højre eller venstre side af trykfoden.

1 Ri eller hæft langs stoffets sømrum.

2 Montér zigzagtrykfod "J".

3 Vælg sting.

Nr.	1-25
Sting	

- Se "Stingdiagram" på side 41 for at få flere oplysninger.

4 Sy med siden af trykfoden rettet ind efter stofkanten.

□ Sømrum på højre side

Ret højre side af trykfoden ind efter stofkanten, og sy med

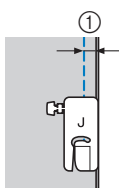

① 6,5 mm (1/4 tomme)

□ Sømrum på venstre side

Ret venstre side af trykfoden ind efter stofkanten, indstil stingbredden til 1,5 mm (1/16 tomme), og sy med

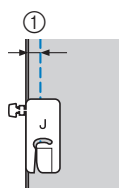
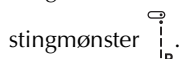

① 6,5 mm (1/4 tomme)

Note

- Justér stingbredden for at ændre bredden af sømrummet (nålepositionen). Se "Indstilling af stingbredden" på side 35 og "Syning med et ensartet sømrum" på side 38 for at få flere oplysninger.

■ Satinsting med brug af knappen til syhastighedsstyring

Der kan sys pyntesømme ved at ændre satinstingenes stingbredde. Hvis maskinen er indstillet således, at stingbredden kan reguleres med knappen til syhastighedsstyring, kan stingbredden reguleres hurtigt og nemt. Når denne funktion er indstillet, skal fodpedalen bruges til at sy.

1 Tilslut fodpedalen.

2 Montér zigzagtrykfod "J".

3 Tryk på , og indstil [Stingbredde kontrol] (side 1 på indstillingsdisplaybilledet) til [ON].



→ Maskinen er nu indstillet, så stingbredden kan kontrolleres med knappen til syhastighedsstyring. Displaybilledet vises som herunder.



4 Vælg sting.

Nr.	1-28
Sting	

- Se "Stingdiagram" på side 41 for at få flere oplysninger.

Note

- Selvom stingresultaterne er forskellige afhængigt af stoftypen, der sys, og tykkelsen af den anvendte tråd, opnås det bedste resultat ved at justere stinglængden til mellem 0,3 og 0,5 mm (1/64 og 1/32 tomme).

5 Mens du syr, skal knappen til syhastighedsstyring skubbes, for at justere stingbredden.

- Juster syhastigheden med fodpedalen.

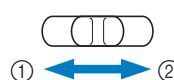

- ① Smaller
- ② Bredere

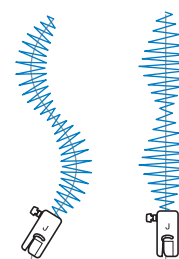

6 Når du er færdig med at sy, skal du sætte [Stingbredde kontrol] tilbage til [OFF].

Andre stinganvendelser

■ Isyning af elastik

Når der sys elastik i ærmekanter eller talje, svarer det endelige mål til den udstrakte elastiks mål. Elastikken skal derfor være af passende længde.

1 Hæft elastikken fast på vrangsidens af stoffet med knappenåle.

Hæft elastikken fast i stoffet et par steder, så den sidder korrekt.

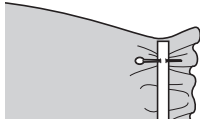

2 Montér zigzagtrykfod "J".

3 Vælg en søm.

Nr.	1-11	1-12	2-13
Sting			

- Se "Stingdiagram" på side 41 for at få flere oplysninger.

4 Sy elastikken fast i stoffet, mens du strækker den, så den har samme længde som stoffet.

Træk i stoffet bag ved trykfoden med venstre hånd, mens du trækker i stoffet ved den nål, der er tættest på trykfodens forende, med højre hånd.

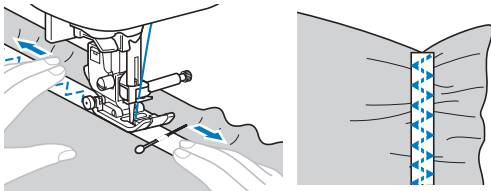

⚠ FORSIGTIG

- Pas på, at nålen ikke rammer knappenåle under syningen, ellers kan nålen knække og forårsage tilskadekomst.

■ Trensesting

Trenser bruges til hæftning af steder, der belastes meget, f.eks. lommehjørner og åbninger.

Fremgangsmåden til syning af trenser ved lommehjørner er beskrevet som eksempel nedenfor.

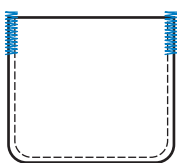

1 Vælg trensens længde.

Indstil knapholderen på knaphulsfod "A" til den ønskede længde. (Afstanden mellem markeringerne på trykfodsskalaen er 5 mm (3/16 tomme).)

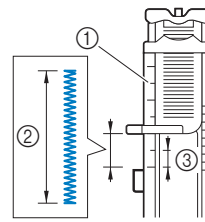

- ① Trykfodsskala
- ② Trensens længde
- ③ 5 mm (3/16 tomme)

2 Monter knaphulsfod "A".

Placer overtråden under trykfoden ved at føre tråden gennem hullet i trykfoden før montering af knaphulsfod "A".

3 Vælg sting.

Nr.	4-13
Sting	

- Se "Stingdiagram" på side 41 for at få flere oplysninger.

4 Anbring stoffet med lommeåbningen ind mod dig selv, og sænk trykfodsløfterarmen, så nålen går ned 2 mm (1/16 tomme) fra lommeåbningen.

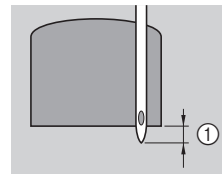

- ① 2 mm (1/16 tomme)

5 Træk knaphulsarmen så langt ned som muligt.

6 Hold forsigtigt enden af overtråden i venstre hånd, og begynd at sy.

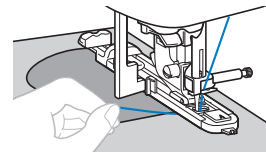

7 Løft trykfodsløfterarmen, fjern stoffet, og skær trådene over, når du er færdig med at sy.

8 Løft knaphulsarmen til den oprindelige position.

■ Stopning

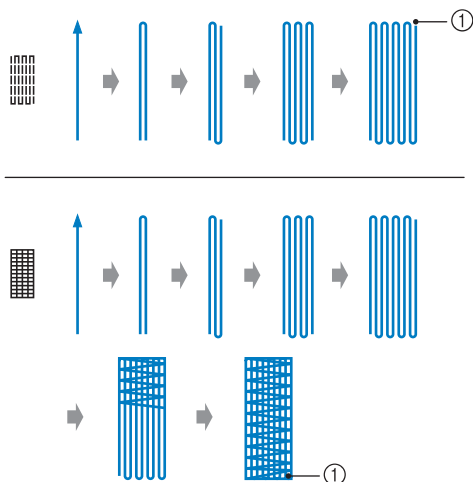

① Hæftesting

1 Vælg den ønskede stoppelængde.

Indstil knapholderen på knaphulsfod "A" til den ønskede længde. (Afstanden mellem markeringerne på trykfodsskalaen er 5 mm (3/16 tomme).)

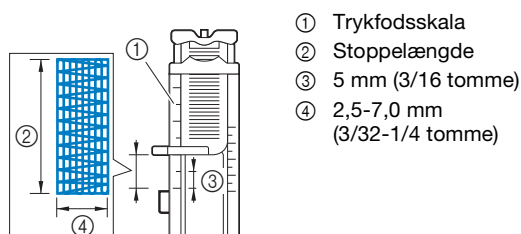

→ Når syningen er udført, syr maskinen automatisk hæftesting, hvorefter den stopper.

2 Monter knaphulsfod "A".

Placér overtråden under trykfoden ved at føre tråden gennem hullet i trykfoden før montering af knaphulsfod "A".

3 Vælg en søm.

Nr.	4-11	4-12
Sting		

• Se "Stingdiagram" på side 41 for at få flere oplysninger.

4 Placér stoffet, så nålen er 2 mm (1/16 tomme) foran det område, der skal stoppes, og sænk trykfoden.

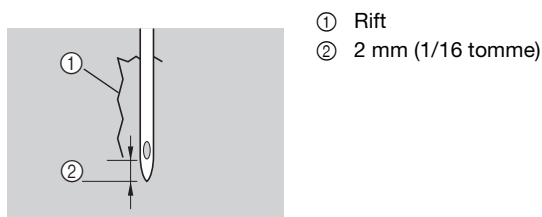

5 Træk knaphulsarmen så langt ned som muligt.

6 Hold forsigtigt enden af overtråden i venstre hånd, og begynd at sy.

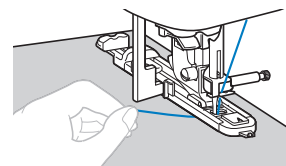

7 Løft trykfodsløfterarmen, fjern stoffet, og skær trådene over, når du er færdig med at sy.

8 Løft knaphulsarmen til den oprindelige position.

■ Snørehulssyning

Du kan bruge symaskinen til at sy snørehuller, f.eks. til brug i bæltter.

1 Montér monogramsyngsfod "N".

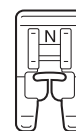

2 Vælg sting.

Nr.	4-15
Sting	

• Se "Stingdiagram" på side 41 for at få flere oplysninger.

3 Tilpas enten stingbredden eller stinglængden for at vælge den ønskede hulstørrelse.

• Se "Indstilling af stingbredden" på side 35 og "Indstilling af stinglængden" på side 35 for at få flere oplysninger.

4 Sænk nålen ned i stoffet på det sted, hvor sømmen skal starte, og sænk trykfodsløfterarmen.

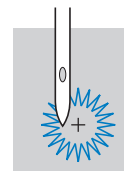

5 Begynd at sy.

→ Når syningen er udført, syr maskinen automatisk hæftesting, hvorefter den stopper.

- 6 Brug hulsylen til at lave et hul i midten af snørehullet, når du har fjernet stoffet.**

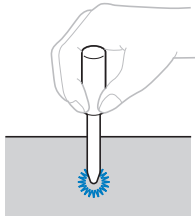

- Når du bruger hulsylen, skal du lægge tykt papir eller et beskyttelsesark under stoffet, før du laver hullet i stoffet.

■ Fagot

En søm, der sys hen over en åben søm, kaldes en "fagotsøm". Den bruges til bluser og børnetøj. Sømmen bliver smukkere, hvis man bruger en tyk tråd.

- 1 Brug et strygejern til at folde de to stykker stof langs sømmen.**
- 2 Ri de to stykker stof fast på et stykke tyndt papir eller vandopløseligt vlieseline med en afstand på ca. 4 mm (3/16 tomme).**

Hvis du tegner en linje ned langs midten af det tynde papir eller vandopløselige vlieseline, bliver syningen lettere.

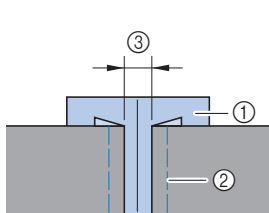

- 1 Tyndt papir eller vandopløseligt vlieseline
- 2 Risting
- 3 4 mm (3/16 tomme)

- 3 Montér zigzagtrykfod "J".**

- 4 Vælg en søm.**

Nr.	2-11	2-12
Sting		

- Se "Stingdiagram" på side 41 for at få flere oplysninger.

- 5 Indstil stingbredden til 7,0 mm (1/4 tomme).**

- 6 Sy med midten af trykfoden midt imellem de to stykker stof.**

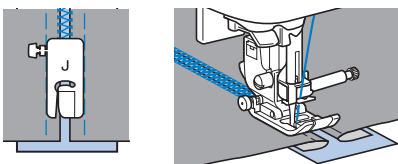

- 7 Fjern papiret, når du er færdig med at sy.**

■ Tungesting

Det bølgeformede, gentagne stingmønster, der ligner muslingeskaller, kaldes en "tungsøm". Den bruges på blusekraver og som kantudsmykning.

- 1 Montér monogramsyningsfod "N".**

- 2 Vælg sting.**

Nr.	2-06
Sting	

- Se "Stingdiagram" på side 41 for at få flere oplysninger.

- 3 Sy langs stoffets kant, men sørg for ikke at sy direkte på stoffets kant.**

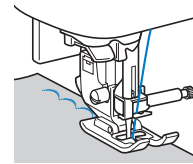

- 4 Klip langs med sømmen.**

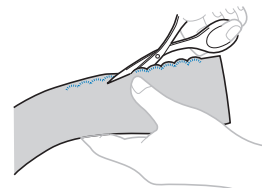

- Pas på ikke at klippe stingene over.

■ Smocksyning

Syning eller brodering af en pyntesøm hen over rynkninger kaldes "smocksyning". De bruges som pynt på forsiden af bluser eller ærmekanter.

Smocksyningssting pynter og gør stoffet elastisk.

- 1 Montér zigzagtrykfod "J".**

- 2 Vælg det lige sting, justér stinglængden til 4,0 mm (3/16 tomme), og reducer trådspændingen.**

- 3 Sy parallelle sting med et mellemrum på 1 cm (3/8 tomme), og træk i undertråden for at danne rynker.**

Glat rynkerne ud med et strygejern.

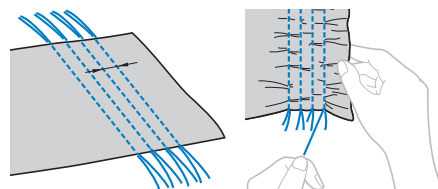

- 4 Vælg en søm.**

Nr.	2-10	2-11	2-12
Sting			

- Se "Stingdiagram" på side 41 for at få flere oplysninger.

- 5 Sy mellem de lige sting, og træk de lige stings tråde ud.

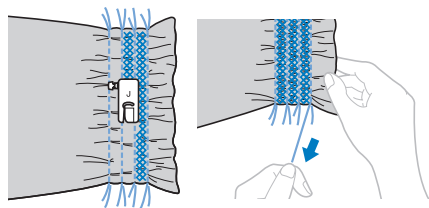

■ Muslingesting

Rynkninger, der ligner muslingeskaller, kaldes "muslingesting". De bruges til at pynte kanter, forsiden af bluser eller ærmekanter, der er lavet af tyndt stof.

- 1 Tegn linjer med lige stor indbyrdes afstand langs skrånittet, og fold derefter stoffet langs linjerne.

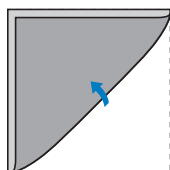

- 2 Montér zigzagtrykfod "J".

- 3 Vælg sting, og forøg derefter trådspændingen.

Nr.	2-05
Sting	

- Se "Stingdiagram" på side 41 for at få flere oplysninger.

- 4 Sørg for, at nålepassagepunktet ligger lige uden for stofkanten under syning.

Fortsæt med at folde stoffet én fold ad gangen, og sy den derefter.

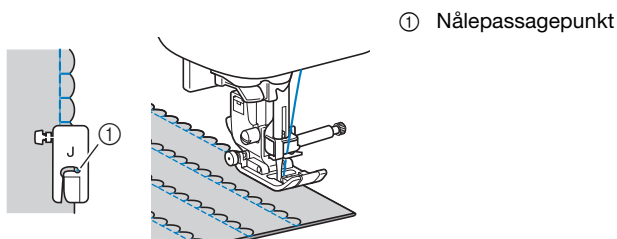

- 5 Fjern stoffet, når du er færdig med at sy. Ret stoffet ud, og stryg biserne ned til den ene side.

■ Sammenføjning

Du kan sy dekorative sting til sammenføjning hen over sammenføjede stoffers sømrum. Dette bruges i forbindelse med "crazy quilt"-syning.

- 1 Montér zigzagtrykfod "J".

- 2 Sy de to stofstykkers retside sammen, og åbn sømrummene.

- 3 Vælg en søm.

Nr.	2-07	2-08	2-09
Sting			

- Se "Stingdiagram" på side 41 for at få flere oplysninger.

- 4 Vend stoffet med retsiden opad, og sy hen over sømmen med midten af trykfoden rettet ind efter denne.

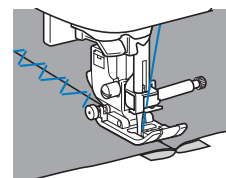

■ Brug af dobbeltnålen

Med dobbeltnålen kan du sy to parallelle rækker af samme sting med to forskellige tråde. De to overtråde skal have samme tykkelse og kvalitet.

VIGTIGT

- Brug kun den dobbelte nål (2/11 nål), og brug aldrig nåletråderen sammen med den dobbelte nål. Ellers kan nålen knække, eller maskinen kan tage skade.

- 1 Tryk på , og sæt dobbeltnålen i.

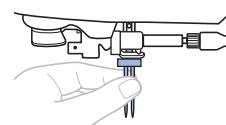

- Se "Udskiftning af nålen" på side 28 for at få flere oplysninger om isætning af en nål.

- 2 Før overtråden bag trådbøjlen.

- Se trinene 1 til 10 i "Trådning af overtråden" på side 23 for at få flere oplysninger.

- 3 Tråd venstre nål manuelt med den første overtråd.

Før tråden gennem nåleøjet fra forenden.

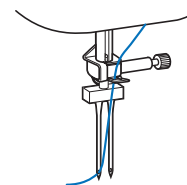

- 4 Sæt den ekstra trådpind i hullet oven på maskinen, og sæt den ekstra trådspole på den ekstra trådpind.

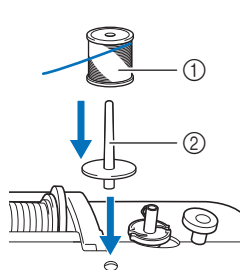

- ① Trådspole
② Ekstra trådpind

- 5 Tråd maskinen med den anden overtråd. Tråd den højre nål manuelt med den anden overtråd uden at føre tråden bag trådbøjlen.

Før tråden gennem nåleøjet fra forsiden til bagsiden.

- ① Trådbøjle

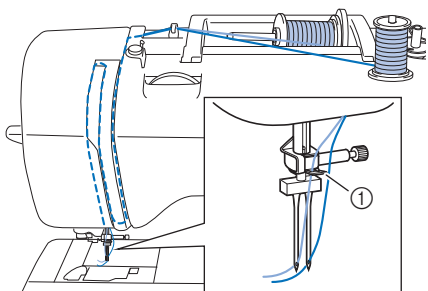

- 6 Montér zigzagtrykfod "J".

- Se "Udskiftning af trykfoden" på side 29 for at få oplysninger om skift af trykfoden.

⚡ Bemærk

- Når du syr med dobbeltnål, skal du bruge Zigzagtrykfod "J". Hvis der forekommer sting oven i hinanden, skal du bruge monogramsyningsfod "N" eller vlieseline.

- 7 Tryk på for at låse alle taster og knapper op.

- 8 Tryk på , og indstil [Dobbeltnål] (side 1 på indstillingsdisplaybilledet) til [ON].



⚠ FORSIGTIG

- Vælg dobbeltnålindstillingen, når du skal sy med dobbeltnål, ellers kan nålen knække og forårsage tilskadekomst.

- 9 Vælg en søm.

- Se "Stingdiagram" på side 41 vedrørende sting, der kræver en dobbeltnål. Du kan også sy med en dobbeltnål, når du vælger et satinstingmønster. I så fald skal du bruge zigzagtrykfod "J".

⚠ FORSIGTIG

- Vælg en passende stingtype, når du skal sy med dobbeltnål, ellers kan nålen knække og forårsage tilskadekomst.

- 10 Begynd at sy.





⚠ FORSIGTIG

- Forsøg ikke at dreje stoffet, mens dobbeltnålen er nede i stoffet, ellers kan nålen knække og forårsage tilskadekomst eller beskadige maskinen.



Sådan foretager du justeringer

Resultatet af dit stingmønster kan somme tider bliver dårligt afhængig af stoffets type eller tykkelse, den anvendte vlieseline, syhastighed etc. Hvis resultatet ikke bliver godt, skal du sy nogle teststing under samme forhold som den endelige syning og justere stingmønsteret som forklaret herunder. Hvis stingmønsteret ikke bliver pænt, selv når du har foretaget justeringer på basis af det stingmønster, der er beskrevet herunder, skal du foretage justeringer for hvert enkelt stingmønster.

Note

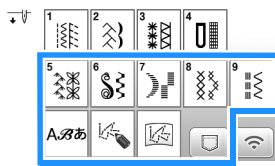
- Denne justering kan foretages for  (1-30 Quiltestipling),  (4-15 Snørhulsting) og stingmønstre fra følgende kategorier.



1 Tryk på , og vælg  (5-31).

2 Montér monogramsyningsfod "N", og sy stingmønsteret.

Bemærk

- Sørg for at bruge monogramsyningsfod "N". Justeringerne foretages muligvis ikke korrekt med en anden trykfod.

3 Sammenlign det færdige stingmønster med illustrationen af det korrekte stingmønster herunder.

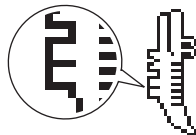

4 Tryk på , og juster derefter stingmønsteret med displayet [Finjustering vertikalt]. (side 1 i indstillingsdisplaybilledet)



□ Hvis stingmønsteret klumper sammen:

Tryk på  i displayet [Finjustering vertikalt].

→ Den viste værdi forøges, hver gang tasten røres, og stingmønsteret bliver længere.

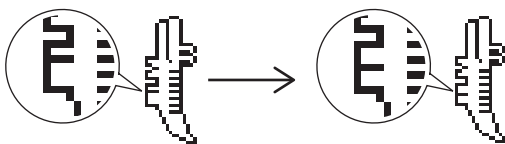

□ Hvis der er huller i stingmønsteret:

Tryk på  i displayet [Finjustering vertikalt].

→ Den viste værdi reduceres, hver gang tasten røres, og stingmønsteret bliver kortere.

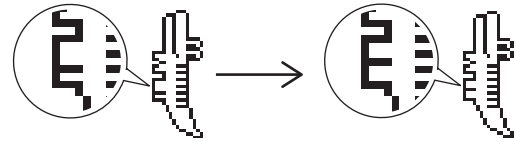

5 Sy stingmønsteret igen.

- Hvis stingmønsteret stadig ikke bliver pænt, skal du foretage justeringer igen. Justér, til stingmønsteret bliver korrekt.

6 Tryk på  for at vende tilbage til det oprindelige displaybillede.

Sådan bruges maskinens hukommelsesfunktion

Lagring af stingmønstre

Du kan gemme stingmønstre, du har tilpasset, i maskinens hukommelse eller på et USB-flashdrev.

Bemærk

- Sluk ikke maskinen, når displaybilledet [Lagring...] vises. Så mister du det stingmønster, du er ved at gemme.

1 Tryk på .



2 Sæt USB-flashdrevet direkte i maskinens USB-port, når du gemmer stingmønsteret på et USB-flashdrev.

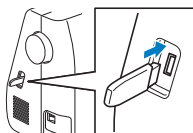

3 Tryk på den ønskede destination for at starte lagringen.

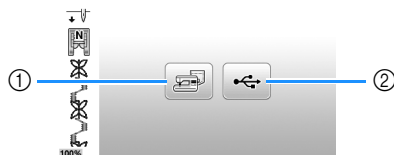

- ① Gem i maskinens hukommelse.
- ② Gem på USB-flashdrevet. Stingmønsteret gemmes i en mappe med navnet "bPocket".

Indlæsning af stingmønstre

Indlæs stingmønstre, der er gemt i maskinens hukommelse eller på et USB-flashdrev.

1 Sæt USB-flashdrevet direkte i maskinens USB-port, når du indlæser stingmønstre fra et USB-flashdrev.

2 Tryk på .



3 Rør den ønskede destination.

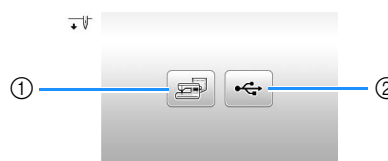

- ① Indlæs fra maskinens hukommelse.
- ② Indlæs fra et USB-flashdrev.

Note

- Hvis det stingmønster, der skal indlæses, ligger i en mappe på USB-flashdrevet, skal du trykke på tasten for denne mappe. Tryk på  for at vende tilbage til det forrige displaybillede.

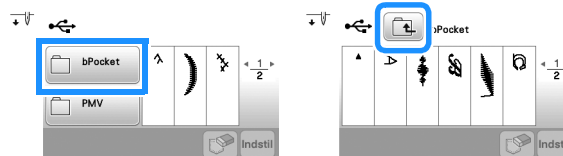

- Du kan ikke oprette mapper på USB-flashdrevet med maskinen.

4 Vælg det ønskede stingmønster, og tryk derefter på .

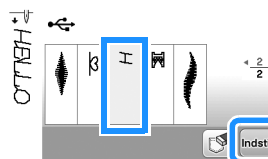

Note

- Når du trykker på , slettes det valgte stingmønster permanent.

MY CUSTOM STITCH (Mine hjemmelavede sømme)

Design af et stingmønster

Når du bruger funktionen MY CUSTOM STITCH (Mine hjemmelavede sømme), kan du registrere stingmønstre, du selv har lavet. Du kan også se mønstre ved at kombinere stingmønstre i MY CUSTOM STITCH (Mine hjemmelavede sømme) med indbyggede tegn (side 31).

Note

- De stingmønstre, du opretter med MY CUSTOM STITCH (Mine hjemmelavede sømme), må højst være 7 mm (ca. 9/32 tomme) brede og 37 mm (ca. 1-1/3 tomme) lange.

- Tegn stingmønsteret på gitterarksættet.** Afsæt punkter, hvor stingmønsteret krydser gitteret, og forbind alle punkter med en linje.

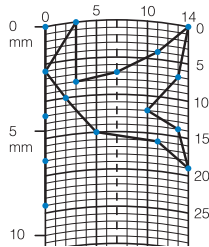

Note

- Gør designet enkelt, så det kan sys som en kontinuerlig linje. Luk mønsteret ved at gennemskære linjerne for at få et pænere stingmønster.



Hvis designet skal gentages og kædes sammen, skal startpunkt og slutpunkt ligge på samme højde.

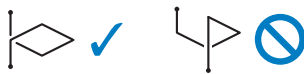

- Fastlæg x- og y-koordinaterne for hvert af de markerede punkter.**

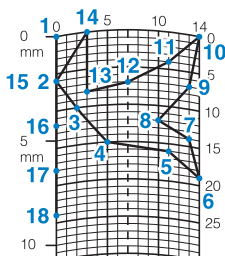

Displayskærmen MY CUSTOM STITCH (Mine hjemmelavede sømme)

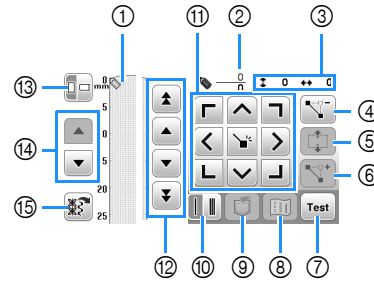





- Dette område viser det stingmønster, der oprettes.
- Viser nummeret på det foreliggende indstillingspunkt i forhold til det totale antal punkter i stingmønsteret.
- Viser y-koordinaten for over x-koordinaten for .

Nr.	Display	Forklaring	Side
	Tastnavn		
④		Tryk på denne tast for at slette et valgt punkt.	-
	Tast til sletning af punkt		
⑤		Tryk på denne tast for at gruppere punkter og flytte dem samlet.	62
	Tast til flytning af blok		
⑥		Tryk på denne tast for at indsætte nye punkter i stingmønsteret.	62
	Indsætningstast		
⑦		Tryk på denne tast for at sy en test af stingmønsteret.	-
	Tast til test		
⑧		Tryk på denne tast for at se et billede af stingmønsteret.	-
	Billedtast		
⑨		Tryk på denne tast for at gemme det oprettede stingmønster.	62
	Hukommelsestast til MY CUSTOM STITCH (Mine hjemmelavede sømme)		
⑩		Tryk på denne tast for at vælge, om der skal sys et enkelt eller tre sting mellem to punkter.	62
	Tast til enkelt/tredobbelt sting		
⑪		Brug disse taster til at flytte hen over displayområdet, og tryk på indstillingstasten i midten igen for at sætte et punkt i stingmønsteret.	62
	Piletaster og indstillingstasten		
⑫		Brug disse taster til at flytte fra punkt til punkt på stingmønsteret eller til det først eller sidst indtastede punkt på stingmønsteret.	62
	Punkt-til-punkt-tast		
⑬		Tryk på denne tast for at ændre gitterarksættets retning.	-
	Gitterretningstast		
⑭		Tryk på denne tast for at rulle i gitterarksættet.	-
	Tast til rulning på siden		
⑮		Tryk på denne tast for at få vist eksempler på stingmønstre, der kan redigeres.	-
	Tast til indlæsning af prøvestingmønstre		

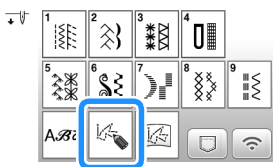
■ Indtastning af punkter

1 Tryk på .



2 Brug  til at flytte  til koordinaterne for det første punkt på gitterarksættet. Tryk på  for at tilføje det punkt, der er angivet af .

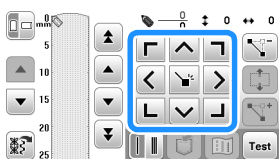

3 Vælg, om der skal sys et enkelt eller tredobbelt sting mellem de første to punkter.

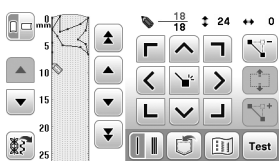

- Tryk på tasten, så den vises som , for at sy tredobbelte sting.

4 Gentag trinnene for hvert punkt, du har tegnet på gitterarksættet, indtil stingmønstret er tegnet i displaybilledet som en kontinuerlig linje.





5 Tryk på  for at gemme stingmønstret, når du er færdig med at indtaste stingdataene.

■ Flytning af et punkt

1 Tryk på  eller  for at flytte  til det punkt, du vil flytte.

2 Brug  til at flytte punktet.

■ Flytning af en del af eller hele mønstret

1 Tryk på  eller  for at flytte  til det første punkt af det afsnit, du vil flytte.

2 Tryk på .
→ Det valgte punkt og alle senere indtastede punkter vælges.

3 Tryk på  eller  for at flytte afsnittet, og tryk på .

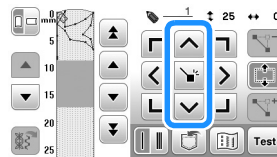

→ Afsnittet flyttes.

■ Indsætning af nye punkter

1 Tryk på  eller  for at flytte  til et sted i mønstret, hvor du vil indsætte et nyt punkt.

2 Tryk på  for at indsætte et nyt punkt.

3 Brug  til at flytte punktet.

■ Indlæsning af gemte stingmønstre

1 Tryk på  for at vælge placeringen af det stingmønster, der skal indlæses.



2 Vælg stingmønstret.

3 Tryk på  for at indlæse stingmønstret.

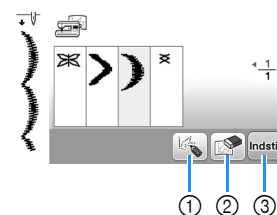

- ① Redigér stingmønstret.
- ② Slet stingmønstret.
- ③ Indlæs stingmønstret.

Kapitel 4 BRODERI

Forberedelse af brodering

Følg trinene for at klargøre maskinen til brodering.

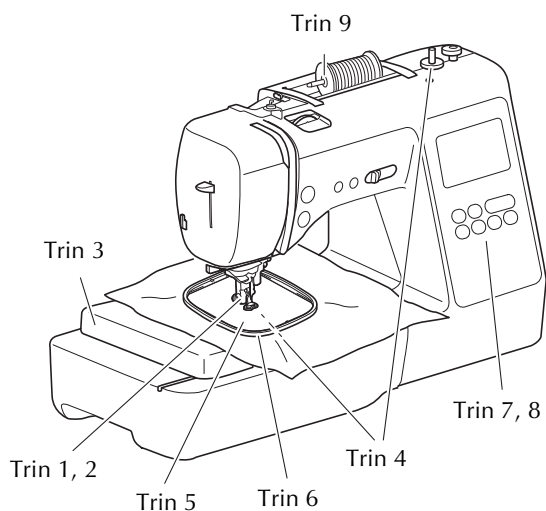

Trin nr.	Formål	Handling	Side
1	Montering af trykfod	Monter broderifod "Q".	63
2	Kontrol af nålen	Brug en nål 75/11 til broderi.	28
3	Tilbehør til broderienhed	Monter broderienheden.	64
4	Isætning af undertråd	Vind broderiundertråd på spolen, og sæt den på plads.	19
5	Forberedelse af stof	Læg vlieseline under stoffet, og monter det i broderirammen.	66
6	Tilbehør til broderiramme	Monter broderirammen på broderienheden.	68
7	Valg af mønster	Vælg et broderimønster.	69
8	Kontrol af layoutet	Kontrollér og justér broderiets størrelse og placering.	71
9	Isætning af broderitråd	Sæt broderitråd i overensstemmelse med mønsteret.	72

Montering af broderifoden

⚠ FORSIGTIG

- Brug altid broderifoden til brodering. Brug af en anden trykfod kan forårsage, at nålen rammer trykfoden. Nålen kan knække, hvilket kan føre til personskader.

- 1 Tryk på (nålepositions-knappen) for at hæve nålen.
- 2 Tryk på .
→ Displaybilledet ændres, og alle taster (undtagen og betjeningsknapper låses.
- 3 Fjern trykfoden og snap-on delen.
 - Se "Udskiftning af trykfoden" på side 29 for at få flere oplysninger.

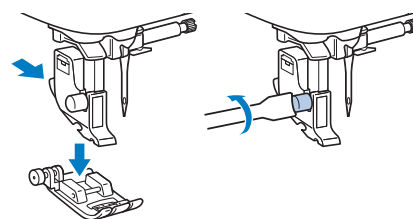

- 4 Hold broderifod "Q" med højre hånd som vist.
Hold fast i broderifoden ved at placere langefingeren rundt om armen bag på foden.

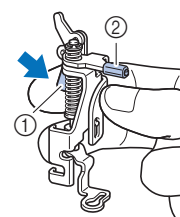

- ① Arm
- ② Broderifodsstang

- 5 Tryk på armen på broderifod "Q" med fingeren, og placer broderifod "Q" over nåleskruen.

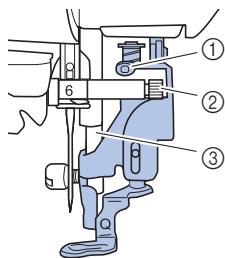

- ① Broderifodsstang
- ② Nåleskrue
- ③ Trykfodsstang

- 6 Fastgør broderifod "Q" med snap-on delens skrue, så broderifod "Q" er lodret.

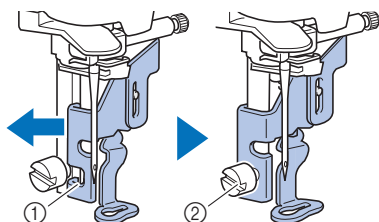

- ① Monteringsåbning
- ② Snap-on delens skrue

- 7 Hold broderifoden på plads med højre hånd, og stram snap-on delens skrue godt fast med den medfølgende skruetrækker.

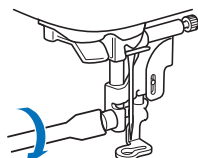

⚠ FORSIGTIG

- Brug den medfølgende skruetrækker til at stramme skruen godt fast på broderifoden. Hvis skruen er løs, kan nålen ramme trykfoden. Nålen kan knække, hvilket kan føre til personskader.

- 8 Tryk på  for at låse alle taster og knapper op.

Montering af broderienheden

VIGTIGT

- Sluk for maskinen, før du monterer broderienheden. Ellers kan maskinen blive beskadiget.
- Hold hænderne og andre ting væk fra broderiarmen og broderirammen, når de bevæger sig. Ellers kan der opstå beskadigelse eller fejlfunktion.

⚠ FORSIGTIG

- Flyt ikke symaskinen, når broderienheden er på plads. Broderienheden kan falde ned og forårsage kvæstelser.

- 1 Sluk for maskinen.

- 2 Træk tilbehørsboksen af mod venstre.

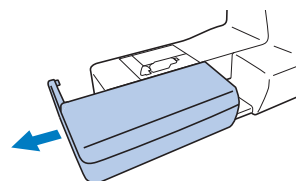

- 3 Sæt broderienhedsstikket i stikporten, indtil den klikker på plads.

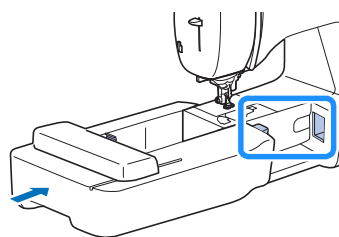

💡 Bemærk

- Der må ikke være mellemrum mellem broderienheden og symaskinen, ellers kan broderimønsteret muligvis ikke broderes korrekt.

VIGTIGT

- Skub ikke til broderiarmen, når broderienheden monteres på maskinen, ellers kan der opstå skader på broderienheden.
- Rør ikke ved broderienhedens stik i stikporten. Stikket kan tage skade og forårsage funktionsfejl.
- Løft ikke op i broderiarmen, og flyt den ikke med magt. Det kan forårsage funktionsfejl.

4 Tænd for maskinen.

→ Der vises en meddelelse på displayet.

Bemærk

- Hvis [Åbningsskærm] er indstillet [ON] på indstillingsdisplaybilledet, skal du trykke på ved displaybilledet for at få vist følgende meddelelse.

5 Sørg for, at der ikke er genstande eller hænder tæt på broderienheden, og tryk på .



→ Broderiarmen flytter sig til sin udgangsposition.
→ Displaybilledet til valg af broderimønstertype vises.

Note

- Der kan ikke vælges nyttesømme, når broderienheden er monteret.

Afmontering af broderienheden

Sørg for, at maskinen er stoppet helt, og følg vejledningen nedenfor.

1 Afmonter broderirammen.

- Se "Afmontering af broderirammen" på side 68 for at få flere oplysninger om afmontering af broderirammen.

2 Tryk på , og vælg derefter .



→ Broderiarmen flytter sig til en position, hvor den kan opbevares.

3 Sluk for maskinen.

VIGTIGT

- Sluk altid for maskinen, før du afmonterer broderienheden. Det kan forårsage fejlfunktioner, hvis den afmonteres, når maskinen er tændt.

4 Hold udløserknappen nederst til venstre på broderienheden nede, og træk langsomt broderienheden til venstre.

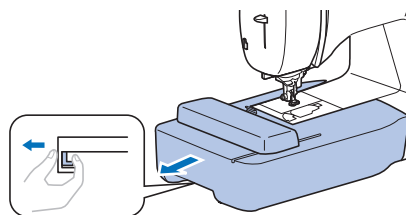

Sådan får du et flot broderiresultat

Mange faktorer har indflydelse på syningen af et smukt broderi. Brugen af det rigtige afstivende materiale (side 66) og monteringen af stoffet i rammen (side 66) er, som tidligere nævnt, to vigtige faktorer. Et andet vigtigt punkt er nålens og trådens egnethed. Se forklaringen vedrørende tråd herunder.

Tråd

Overtråd	Brug broderitråd, der er beregnet til maskinen. Anden broderitråd giver ikke det optimale resultat.
Undertråd	Brug den medfølgende, færdige spole med broderiundertråd med en trådtykkelse på 60 eller den anbefalede broderiundertråd med en trådtykkelse på 60.

Bemærk

- Efterlad ikke ting inden for broderiramens bevægelsesområde. Rammen kan ramme sådanne ting, så broderimønsteret ikke bliver pænt.
- Ved brodering på større beklædningsdele (især jakker eller andet tykt stof), må stoffet ikke hænge ud over bordkanten. Så kan broderienheden ikke bevæges frit, og mønsteret bliver ikke som tilsigtet.

Montering af stoffet i broderirammen

⚠ FORSIGTIG

- Brug stof af en tykkelse på under 2 mm (1/16 tomme). Hvis du bruger stof, der er tykkere end 2 mm (1/16 tomme), kan nålen knække, hvilket kan føre til personskader.
- Brug altid broderi vlieseline, når du broderer på strækstof, let stof, groftvævet stof eller stof, der kan få mønsteret til at krympe. Nålen kan knække, og du kan komme til skade.

■ Fastgørelse af påstrøget afstivende materiale (bagside) på stoffet

Brug altid broderi vlieseline for at opnå det bedste resultat.

1 Stryg vlieselinen på vrangen af stoffet.

- Brug et stykke vlieseline, der er større end den anvendte broderiramme.

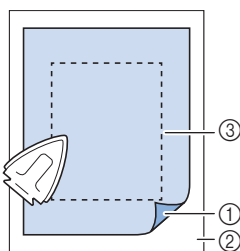

- ① Smeltelig side af det afstivende materiale
- ② Stof (vrangside)
- ③ Broderiramens størrelse

Note

- Brug vlieseline som underlag, når du broderer på små stykker stof, der ikke kan spændes op i en broderiramme. Stryg forsigtigt stoffet på vlieselinen, og spænd det op i broderirammen. Sy vlieselinen på med risting, hvis den ikke kan stryges på. Når broderiet er syet, fjernes vlieselinen forsigtigt.

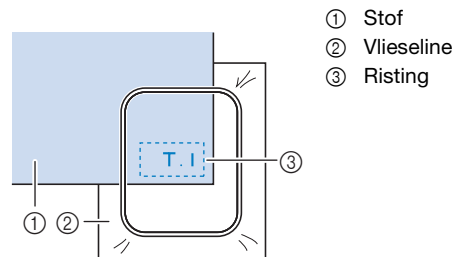

- Ved brodering på tynde stoffer som f.eks. organza eller kammerdug eller på stoffer med luv såsom frotté eller jernbanefløj skal du bruge vandopløseligt vlieseline (sælges separat) for at opnå det bedste resultat. Det vandopløselige vlieseline opløses helt i vand og giver projektet et pænere udseende.
- Ved tykke frottehåndklæder anbefaler vi, at du lægger et stykke vandopløseligt vlieseline på håndklædets overflade. Det reducerer oprivningen af tråde og giver et smukkere broderi.
- Når du bruger stof, der ikke kan stryges (f.eks. frotté eller stof med løkker, der udvider sig, når det stryges) eller på steder, hvor det er svært at komme til at stryge, skal du lægge vlieselinen under stoffet uden at varme det fast. Derefter skal du lægge stoffet og vlieselinen i broderirammen. Hvis du har brug for flere oplysninger om, hvilken vlieseline du skal bruge, kan du kontakte Brother-forhandleren.

■ Isætning af stoffet

⚠ FORSIGTIG

- Hvis du bruger en for lille ramme, kan trykfoden ramme rammen under broderingen og forårsage tilskadecomst eller beskadige din maskine.

Bemærk

- Hvis stoffet ikke holdes fast i broderirammen, bliver broderimønsteret ikke broderet pænt. Sæt stoffet i på en plan flade, og spænd forsigtigt stoffet ud i rammen, så det ikke forvrides.

- 1** Løsn broderirammejusteringsskruer. Fjern derefter inder- og yderrammen, og placer yderrammen på en plan overflade.

Skil inder- og yderrammen fra hinanden ved at trække inderrammen opad.

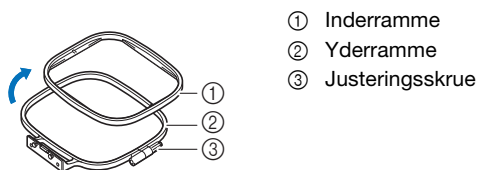

- 2** Læg stoffet med vlieseline oven på yderrammen.

Sørg for, at stoffet ligger med retsiden opad.

- 3** Tryk inderrammen på plads oven på stoffet.

Placer inderrammens \triangle og yderrammens ∇ ud for hinanden.

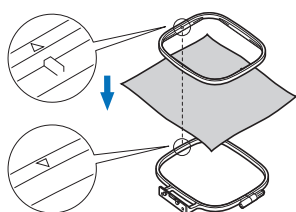

- 4** Stram justeringsskruen (med fingrene) lige nok til, at stoffet sidder godt fast.

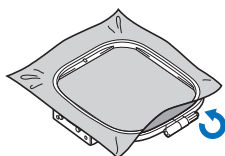

- 5** Fjern forsigtigt stoffet fra rammen uden at løsne justeringsskruen.

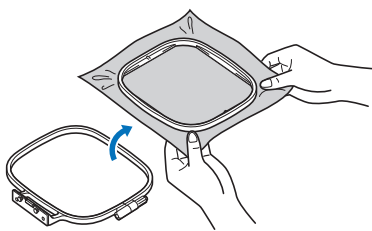

Note

- Når du udfører disse trin, reduceres risikoen for, at mønsteret bliver skævt under brodering.

- 6** Tryk inderrammen fast ovenpå stoffet igen, og sørg for at placere inderrammens \triangle og yderrammens ∇ ud for hinanden.

- Sæt inderrammen på plads i yderrammen. Før du begynder at brodere, skal du sikre dig, at den indvendige og udvendige rammes øverste kanter står ud for hinanden.

- 7** Stram justeringsskruen, og træk i stoffet, hvis der er løst stof i rammen. Der skal lyde en trommelignende lyd, når du banker let på stoffet.

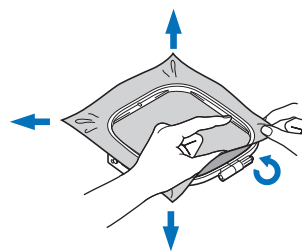

Note

- Løsn eller stram rammejusteringsskruen med den medfølgende skruetrækker.

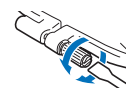

Sådan bruges broderiarket

Hvis du vil brodere mønsteret på et bestemt sted, skal du bruge broderiarket sammen med rammen.

- 1** Markér det område på stoffet, du vil brodere, med en kridtblyant.

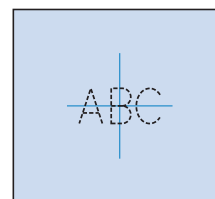

- 2** Læg broderiarket på inderrammen.

- 3** Læg styrelinjerne på broderiarket oven på det mærke, du har lavet på stoffet.

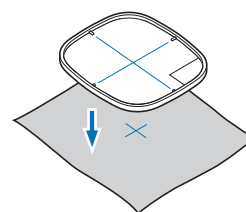

- 4** Sæt inderrammen med stoffet på yderrammen, og sørg for, at mærket på stoffet er placeret ud for linjerne på broderiarket. Juster om nødvendigt stoffet.

- Se side 66 for at få flere oplysninger.

- 5** Tag broderiarket af.

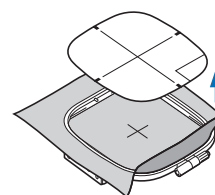

Montering af broderirammen

Bemærk

- Vind spolen, og sæt den i, før du monterer broderirammen, og sørg for at anvende den anbefalede undertråd. Kontrollér, at der er tilstrækkelig tråd på spolen.

1 Hæv trykfodsløfterarmen for at hæve trykfoden.

2 Før broderirammen under trykfoden.

- Løft om nødvendigt trykfodsløfterarmen yderligere.

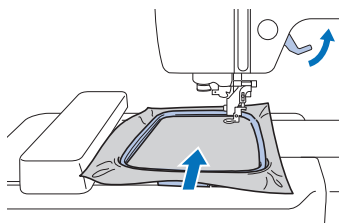

3 Sæt broderirammestyret ind i broderiarmens rammeholder oppefra.

Sæt broderiramens styretappe og slidserne i broderiarmens rammeholder ud for hinanden, og skub ind, til der lyder et klik.

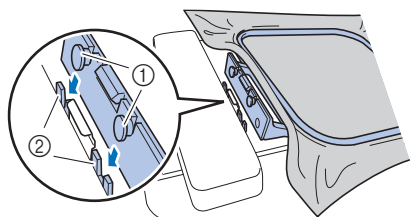

- ① Broderiramens styretappe
 - ② Rammeholdeslidser i broderiarmen
- Broderienheden er nu monteret.

⚠ FORSIGTIG

- Sørg for at sætte broderirammen korrekt fast i broderiarmens rammeholder. Hvis du ikke gør dette, kan trykfoden ramme broderirammen og medføre skader.

■ Afmontering af broderirammen

1 Hæv trykfodsløfterarmen for at hæve trykfoden.

2 Tryk på den del af broderiarmens rammeholder, der er vist i tegningen til venstre, og hæv broderirammen.

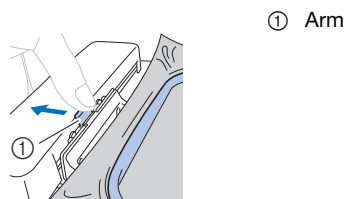

→ Broderirammen adskilles fra broderiarmens rammeholder.

3 Før broderirammen ind under trykfoden, mens trykfodsløfterarmen hæves yderligere, for at fjerne den.

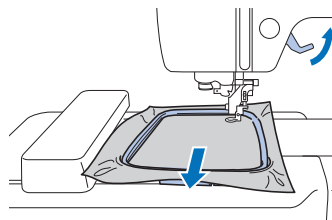

⚠ FORSIGTIG

- Pas på ikke at ramme nålen med fingrene eller broderirammen. Det kan forårsage tilskadekomst, eller at tråden knækker.

Brodering

■ Oplysninger om copyright

De mønstre, der er gemt i maskinen, er kun til privat brug. Offentlig eller kommerciel brug af beskyttede mønstre er en overtrædelse af loven om copyright og er strengt forbudt.

■ Broderimønstertyper

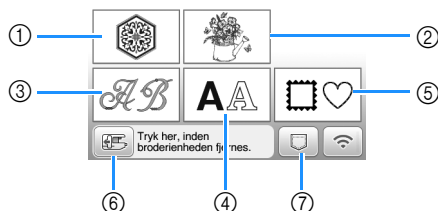

- ① Broderimønstre
 - ② Brother "Eksklusive"
 - ③ Blomsteralfabetmønstre
 - ④ Tegnmønstre
 - ⑤ Rammemønstre
 - ⑥ Tryk på denne tast for at gøre broderienheden klar til oplagring
 - ⑦ Mønstre gemt i maskinens hukommelse, mønstre gemt på USB-flashdrevet eller mønstre overført via trådløst netværk (side 82)
- Se "Broderidesign oversigt" for at få flere oplysninger om hver kategoris broderimønstre.

Valg af et broderimønster

- 1 Tryk på  på displaybilledet til valg af mønstertype, og vælg derefter .

- Tryk på  for at få vist nedenstående displaybillede, hvis displaybilledet til valg af mønstertype ikke vises.



- 2 Tryk på  eller  for at få vist det ønskede mønster på displaybilledet.

- 3 Vælg det ønskede broderimønster, og vælg derefter .

- De tilgængelige rammer vises på displayet.

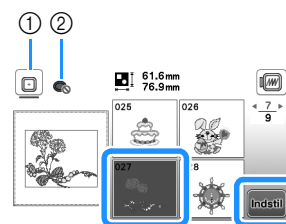

- ① Broderiramme (mellem) kan anvendes
- ② Broderiramme (lille) (sælges separat) kan ikke anvendes
→ Displaybilledet til redigering af mønstre vises.

- 4 Tryk på .

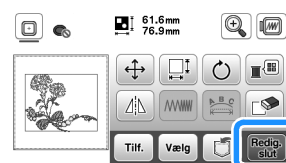

- Se "Redigering af mønstre (skærmen til mønsterredigering)" på side 77 for at få oplysninger om displaybilledet til redigering af mønstre. Du kan flytte mønsteret, ændre dets størrelse og udføre mange andre redigeringsfunktioner.
- Mønsteret kan også flyttes ved at trække i det med fingeren.
→ Displaybilledet med mønsterindstillinger vises.

- 5 Tryk på .

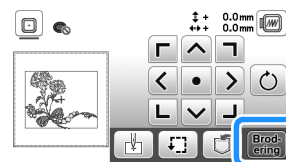

- Se "Redigering af mønstre (skærmen til broderiindstillinger)" på side 80 for at få oplysninger om displaybilledet med broderiindstillinger.
- Bekræft placeringen for det mønster, der skal broderes, under henvisning til "Kontrol af mønsterets placering" på side 71.

2 Rediger om nødvendigt mønsteret, og tryk derefter på



- Se "Displaybilledet til redigering af mønster" på side 77 for at få oplysninger om mønsterredigering.

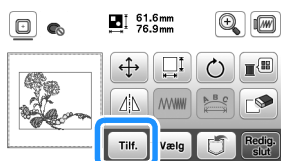

3 Tryk på **for at indtaste bogstaver.**

4 Vælg **, og indtast "Happy".**

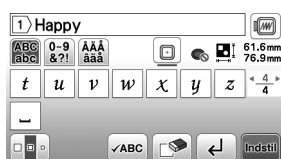

5 Tryk på **.**

6 Tryk på **, og vælg derefter** **.**

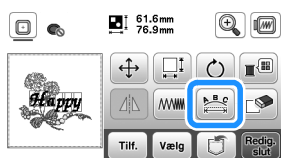

- Se "Displaybilledet til redigering af skrifttype" på side 78 for at få oplysninger om redigering af tegn.

7 Skift layout for tegnene, og tryk derefter på **to gange for at vende tilbage til displaybilledet til redigering af mønster.**

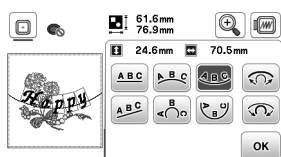

8 Tryk på **for at ændre farven.**

9 Skift farve for tegnene, og tryk derefter på **.**

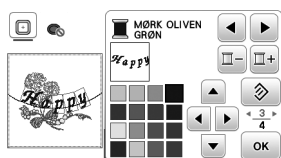

- Se "Displaybilledet til redigering af mønster" på side 77 for at få oplysninger om ændring af farver.

10 Redigér mønsterets placering.

- Du kan vælge mønsteret med din finger og derefter flytte det ved at trække det. Brug til at vælge mønstre, der overlapper og ikke kan vælges ved at trykke på ved skærmen.

- Tryk på for at bestemme mønsterplaceringen omhyggeligt.
- Tryk på for at kontrollere visningen af de kombinerede mønstre.

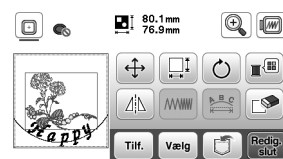

11 Tryk på **.**

■ Kontrol af mønsterets placering

Broderirammen flyttes og viser mønsterets placering. Overvåg rammen nøje for at sikre, at mønsteret broderes det rette sted.

1 Tryk på **på displaybilledet med broderiindstillinger.**

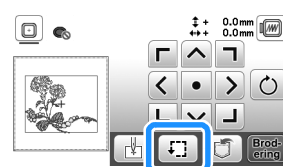

2 Tryk på tasten for den placering, du vil kontrollere, i

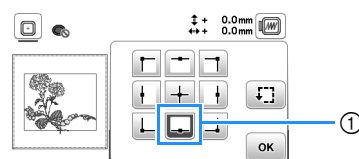

- ① Valgt placering
→ Broderirammen flyttes til den valgte placering på mønsteret.

Note

- Tryk på for at se hele broderiområdet. Broderirammen flyttes og viser broderiområdet.

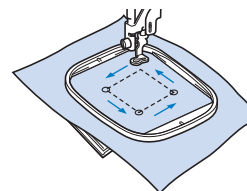

⚠ FORSIGTIG

- **Kontrollér, at nålen er oppe, når broderirammen bevæger sig. Hvis nålen er nede, kan den knække og forårsage tilskadekomst.**

3 Tryk på **, og vælg derefter** **.**

Brodering af et mønster

Broderimønstre broderes med skift af tråden efter hver farve.

1 Klargør broderitrådfarverne som vist på skærmen.

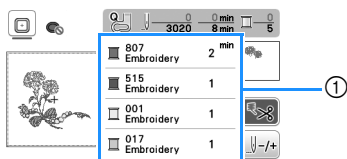

1 Broderifarverækkefølge

- I dette displaybillede vises enten trådfarvenavnet eller trådnummeret afhængig af den valgte indstilling i indstillingsdisplaybilledet. Tryk på for at ændre indstillingen i indstillingsdisplaybilledet. Se "Ændring af trådfarvevisningen" på side 73 for at få flere oplysninger.

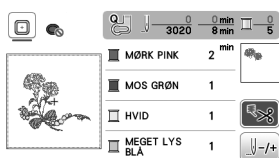

- Funktionen automatisk trådclip klipper tråden af ved afslutning af brodering af hver farve. Denne funktion er indledningsvis aktiveret. Tryk på for at slå denne funktion fra.

2 Tråd maskinen og nålen med broderitråd.

- Se "Trådning af overtråden" på side 23.

3 Løft trykfodsløfterarmen, før tråden gennem broderifodens hul, og hold den let med venstre hånd.

Løsn tråden lidt.

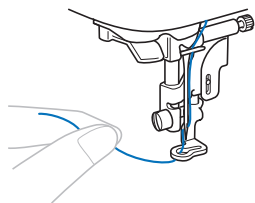

⚠ FORSIGTIG

- Ved brodering på større beklædningsdele (især jakker eller andet tykt stof), må stoffet ikke hænge ud over bordkanten. Ellers kan broderienheden ikke bevæge sig frit, og broderirammen kan ramme nålen, så nålen knækker, hvilket kan føre til personskader.

4 Sænk trykfoden, og tryk på start/stop-knappen for at begynde at brodere.

Tryk på start/stop-knappen igen efter 5-6 sting for at stoppe maskinen.

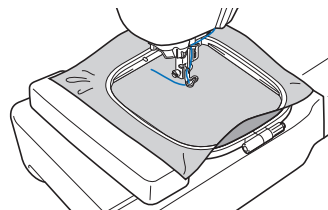

⚡ Bemærk

- Kontroller, at der ikke er genstande inden for broderiramens bevægelsesområde. Hvis broderirammen rammer en genstand, kan mønsteret blive skævt.

5 Klip den overskydende tråd af ved enden af sømmen. Hvis enden af sømmen ligger under trykfoden, skal du hæve trykfoden og derefter klippe den overskydende tråd af.

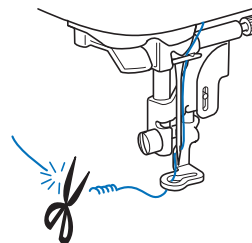

- Hvis der sidder tråd i starten af sømmen, kan der broderes hen over denne, når du fortsætter broderingen af mønsteret, hvilket gør det vanskeligt at fjerne den overskydende tråd, når mønsteret er færdigt. Klip tråden over i starten.

6 Tryk på start/stop-knappen for at starte broderingen.

→ Syningen stopper automatisk med hæftesting, når en farve er afsluttet. Tråden klippes, når automatisk trådclip er indstillet.

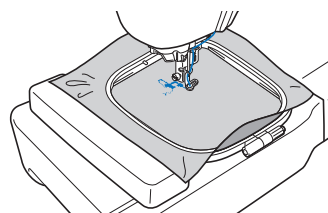

7 Fjern tråden til den første farve fra maskinen.

8 Gentag de samme trin for at brodere de resterende farver.

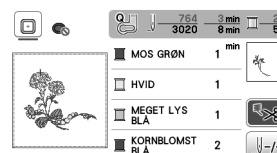

→ Når den sidste farve er broderet, vises meddelelsen om, at broderingen er afsluttet, på displayet. Tryk på . Displayet vender tilbage til det indledende displaybillede.

9 Klip overskydende trådspring af farven af.

Ændring af trådfarvevisningen

Du kan få vist navnet på trådfarven eller broderitrådnummeret.

Note

- Farverne i displaybilledet kan variere en smule fra de faktiske trådfarveruller.
- Standardtrådmærket er indstillet til [Original]. Importerede broderidata vises med trådmærket angivet i broderiredigeringssoftwaren.

1 Tryk på , og brug eller til at få vist følgende indstillingsdisplaybillede.



2 Brug eller i menuen #123 ABC til at vælge [Farve] eller [#123] (trådnummer).



- Når [Farve] er valgt, vises navnet på trådfarverne.

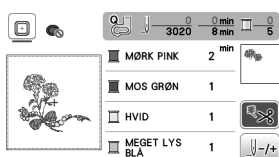

- Når [#123] er valgt, vises nummeret på broderitråden.

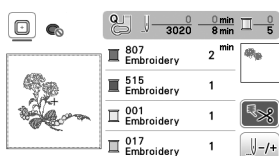

3 Brug eller i menuen #123 til at vælge trådmærket.



Note

- Trådmærkeindstillingen anvendes for det næste mønster, der indlæses.

4 Tryk på .

Hvis tråden knækker, eller spolen løber tør for tråd under brodering

1 Tryk på start/stop-knappen for at stoppe maskinen.

2 Tryk på , og sæt overtråden i, eller sæt undertråden i igen.

- Hvis der næsten ikke er mere undertråd tilbage, skal du trykke på  (knap til trådklip) for at klippe over- og undertråden over, fjerne broderirammen, og udskifte spolen med en ny.



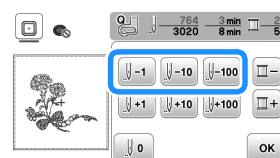

3 Tryk på .

4 Tryk på , eller for at flytte nålen det korrekte antal sting tilbage før det område, hvor tråden knækkede, og tryk derefter på .

- Tryk på  for at starte igen fra begyndelsen.



Note

- Hvis du ikke kan gå tilbage til det område, hvor tråden knækkede, skal du trykke på  for at vælge farven og gå til startpositionen for denne farve; brug derefter ,  eller  til at gå frem til området kort før tråden knækkede.

5 Sænk trykfoden, og tryk på start/stop-knappen for at fortsætte broderingen.

Genoptagelse af brodering efter slukning af maskinen

Den aktuelle farve og det aktuelle stingnummer lagres, når broderingen stoppes. Næste gang maskinen tændes, kan du vælge at fortsætte eller slette mønsteret.

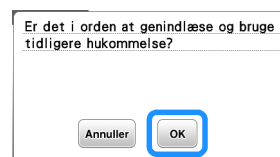

Justering af trådspændingen

Overtrådspændingen ændres med justeringshjulet til trådspænding.

Når du broderer med maskinen, skal justeringshjulet til trådspænding stå et sted mellem 2 og 6.

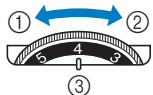

- ① Løsn (reducer tallet)
- ② Stram (forøg tallet)
- ③ Justeringshjul til trådspænding

Bemærk

- Hvis stingene virker løse, skal du øge trådspændingen en smule og brodere igen.

■ Korrekt trådspænding

Trådspændingen er korrekt, når overtråden kun lige kan ses på vrangside (bund) af stoffet.



- ① Stoffets retside (top)
- ② Stoffets vrangside (bund)

■ Overtråden er for stram

Undertråden kan ses på stoffets retside (top). Reducer i så fald overtrådens spænding.



- ① Stoffets retside (top)
- ② Stoffets vrangside (bund)

■ Overtråden er for løs

Der er slæk i overtråden. Forøg i så fald overtrådens spænding.

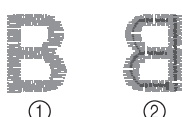

- ① Stoffets retside (top)
- ② Stoffets vrangside (bund)

Bemærk

- Hvis overtråden ikke er trådet korrekt, eller hvis spolen ikke er sat korrekt i, kan den korrekte trådspænding muligvis ikke indstilles. Hvis den korrekte trådspænding ikke kan opnås, skal overtråden trådes igen, og spolen skal isættes korrekt.

Brodering af applikationsmønstrene

Følg fremgangsmåden herunder, når displayet med rækkefølgen for broderifarverne viser

- [(APPLIKATIONS MATERIALE)],
- [(APPLIKATIONS POSITION)] eller
- [(APPLIKATION)].

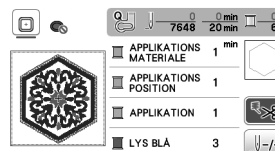

Nødvendige materialer

- Stof til applikationen
- Stof til applikationsbunden
- Vlieseline
- Stofflim eller spraylim
- Broderitråd

Bemærk

- De korrekte navne og numre på de trådfarver, der skal anvendes, vises ikke. Vælg trådfarver afhængigt af farverne i applikationsmønstret.
- Nogle applikationsmønstre afviger fra proceduren, der er beskrevet i denne brugsanvisning. Se "Broderidesign oversigt" vedrørende proceduren.



■ 1. Fremstilling af en applikation

1 Stryg vlieseline på vrangen af applikationsstoffet.

2 Sy applikationens klippelinje. Tag stoffet til applikationen ud af broderirammen, og klip forsigtigt langs den syede klippelinje.

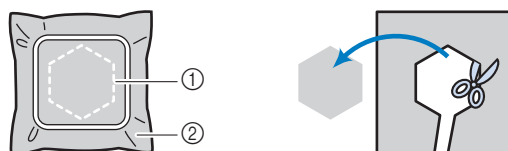
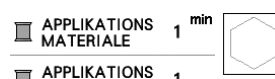

- ① Applikations omrids
- ② Applikationsmateriale

Bemærk

- Hvis applikationen klippes langs indersiden af klippelinjen, kan den muligvis ikke monteres korrekt på stoffet. Klip derfor omhyggeligt applikationen langs ydersiden af klippelinjen.
- Fjern forsigtigt tråden, når applikationen er klippet ud.

2. Syning af applikationspositionen på bundstoffet

1 Sy applikationspositionen.

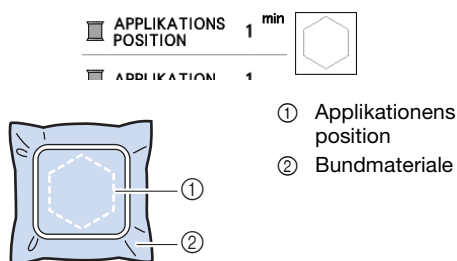

2 Fjern broderirammen fra broderienheden.

Bemærk

- Tag ikke bundstoffet ud af broderirammen, før al syning er udført.

3. Montering af applikationen på bundstoffet

1 Kom et tyndt lag stofflim eller spraylim på bagsiden af applikationen, og sæt den fast på bundstoffet inden for området af positionen, der blev syet i trin 1 i "2. Syning af applikationspositionen på bundstoffet".

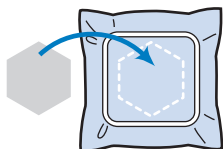

Bemærk

- Hvis applikationen ikke kan monteres på bundstoffet med stofflim eller spraylim, skal du ri den på.
- Hvis du bruger tyndt stof til applikationen, skal du forstærke den og fastgøre den med dobbeltklæbende vlieseline. Du kan også bruge et strygejern til at montere applikationen på applikationsstedet.

2 Monter broderirammen på maskinen, når applikationen er monteret. Tråd maskinen med broderitråd, sænk trykfodsløfterarmen, og tryk derefter på start/stop-knappen for at brodere applikationen.

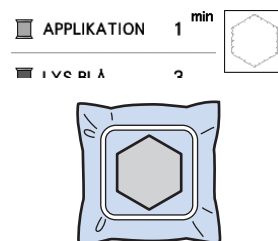

3 Færdiggør broderingen af den resterende del af mønsteret.

Brug af et rammemønster til fremstilling af en applikation

Du kan bruge rammemønstre af samme størrelse og form til at fremstille en applikation. Brodér ét mønster med lige sting og ét mønster med satinsting.

Metode 1

1 Vælg et rammemønster med lige sting. Brodér mønsteret på applikationsmaterialet, og klip det derefter omhyggeligt ud langs formens yderside.

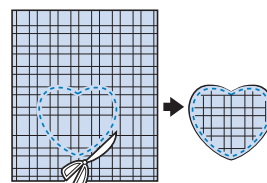
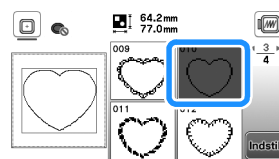

2 Brodér samme mønster på bundstoffet fra trin 1. Kom et tyndt lag stofflim eller spraylim på bagsiden af den applikation, der blev fremstillet i trin 1. Sæt applikationen på bundstoffet, så den passer med formen.

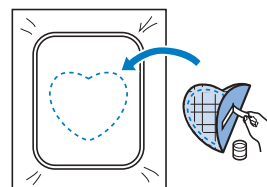

- 3** Vælg satinstingrammemønster af samme form som applikationen. Brodér over applikationen og bundstoffet fra trin **2** for at fremstille applikationen.

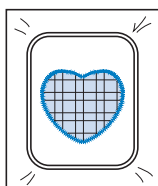
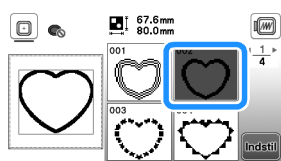

Metode 2

- 1** Vælg et rammemønster med lige sting, og brodér mønsteret på bundstoffet.

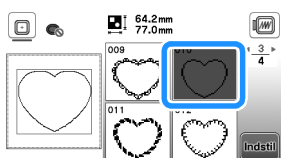

- 2** Læg applikationsstoffet over det mønster, du broderede i trin **1**, og broder samme mønster på applikationsstoffet.

- Sørg for, at applikationsstoffet dækker den syede linje helt.

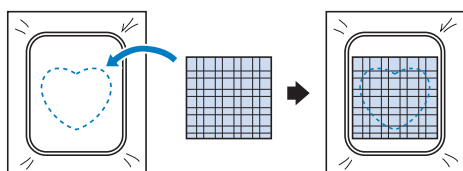

- 3** Fjern broderirammen fra broderienheden, og klip langs ydersiden af stingene i applikationsstoffet.

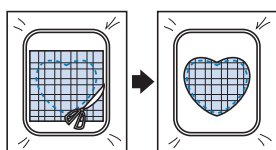

Bemærk

- Tag ikke stoffet ud af broderirammen for at klippe det. Du må heller ikke trække i eller skubbe til stoffet. Stoffet kan løsne sig i rammen.

- 4** Monter broderirammen på broderienheden igen.

- 5** Vælg satinstingrammemønsteret af samme form som applikationen, og brodér satinstingmønsteret for at fremstille en applikation.

- Skift ikke størrelse og position for mønsteret.

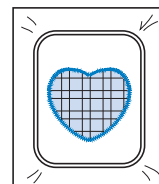
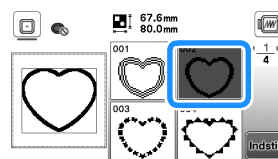

Delte broderimønstre

Du kan brodere delte broderimønstre, der er oprettet med PE-DESIGN version 7 eller senere. Ved delte broderimønstre deles broderimønstre, der er større end broderirammen, i flere afsnit, som kombineres til at danne et enkelt mønster, efter at hvert afsnit er broderet.

Se den brugsanvisning, der følger med PE-DESIGN version 7 eller senere, for at få oplysninger om oprettelse af delte broderimønstre og mere detaljerede brugsanvisninger.

1 Sæt USB-flashdrevet med det oprettede, delte broderimønster i, og vælg det delte broderimønster, der skal broderes.

- Se "Indlæsning af broderimønstre" på side 82 for at få flere oplysninger.



2 Vælg afsnit til brodering, og tryk på Indstil.

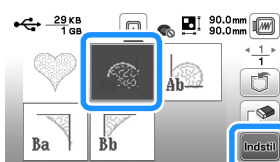

- Vælg afsnittene i alfabetisk rækkefølge.

3 Tryk på Redig slut og derefter Brodering.

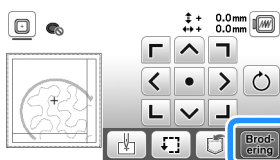

4 Tryk på start/stop-knappen for at brodere mønsterafsnittet.

5 Følgende displaybillede vises, når broderingen er færdig. Tryk på OK.

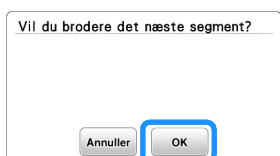

→ Der vises et displaybillede, så du kan vælge et afsnit af det delte broderimønster.

6 Gentag trin 2 til 5 for at brodere de resterende afsnit af mønsteret.

Redigering af mønstre (skærmen til mønsterredigering)

Når du har valgt et mønster i displaybilledet til valg af mønster, og du trykker på Indstil, vises displaybilledet til redigering af mønstre. Tryk på OK for at vende tilbage til det foregående displaybillede, når du har trykket på tasterne til redigering af mønsteret. Tryk på Redig slut for at fortsætte til displaybilledet med broderiindstillinger og færdiggøre redigeringen.

⚠ FORSIGTIG

- Når du har revideret mønsteret, skal du se i visningen af anvendelige broderirammer og bruge en egnet ramme. Hvis du bruger en broderiramme, der ikke er vist som egnet til formålet, kan trykfoden ramme rammen og forårsage tilskadekomst eller beskadigelse.

■ Displaybilledet til redigering af mønstre

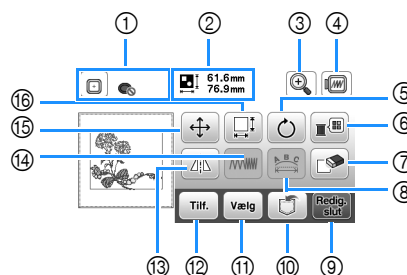

Note

- Hvis tasten vises udtonet, kan du ikke bruge denne funktion sammen med det valgte mønster.

Nr.	Display	Forklaring
	Tastenavn	
①		Viser de broderirammer, der kan bruges (side 69). Endvidere kan [Visn. broderiramme-identifikation] indstilles til [ON], når du har trykket på tasten til den broderiramme, der skal bruges. Tryk på , når [Visn. broderiramme-identifikation] indstilles til [OFF].
	Broderiramme	
②	61.6mm 76.9mm	Viser størrelsen af hele det kombinerede mønster.
	Mønsterstørrelse	

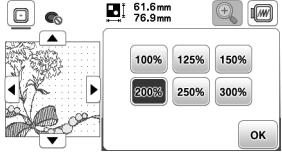
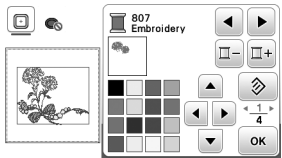
Nr.	Display	Forklaring
	Tastenavn	
③		<p>Tryk på denne tast for at forstørre mønsteret i displaybilledet.</p>  <p>Når mønsteret er forstørret, vises .</p> <p>Tryk på disse taster for at flytte visningsområdet i displaybilledet i forskellige retninger, så det bliver lettere at kontrollere mønsterdetaljerne.</p> <p>Når du har trykket på for at anvende den valgte forstørrelse, kan du fortsætte med at redigere ved denne forstørrelse.</p>
	Tast til forstørrelse	
④		<p>Tryk på denne tast for at få vist det broderede billede. Tryk på for at vælge den anvendte ramme i visningen.</p> <ul style="list-style-type: none"> : Broderiramme (mellem) 10 cm x 10 cm (4 tommer x 4 tommer) : Broderiramme (lille) (sælges separat) 2 cm x 6 cm (1 tomme x 2-1/2 tommer) <p>Tryk på for at forstørre billedet af mønsteret.</p>
	Tast til visning	
⑤		<p>Tryk på denne tast for at rotere mønsteret.</p> <p>Tryk på for at sætte mønsteret tilbage til dets oprindelige position.</p>
	Rotationstast	
⑥		<p>Tryk på denne tast for at ændre det viste mønsters farver.</p>  <p>Tryk på eller for at vælge trådmærke.</p> <p>Tryk på eller for at vælge den farve, du vil ændre.</p> <p>Tryk på , eller tryk på ved farven på farvepaletten for at vælge en ny farve.</p> <p>Tryk på for at vende tilbage til den oprindelige farve.</p>
	Tast til trådpalet	
⑦		<p>Tryk på denne tast for at slette det valgte mønster (det mønster, der er omgivet af den røde boks).</p>
	Slettetast	
⑧		<p>Tryk på denne tast for at få vist displaybilledet til redigering af skrifttype. (side 78)</p>
	Tast til redigering af skrifttype	
⑨		<p>Tryk på denne tast for at indlæse displaybilledet med broderiindstillinger. (side 80)</p>
	Tast til afslutning af redigering	







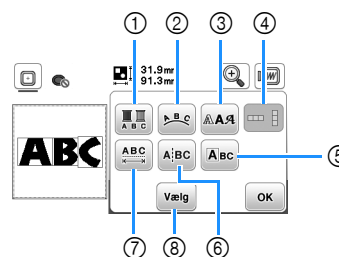



















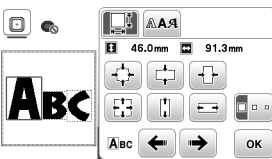
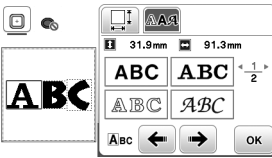

Nr.	Display	Forklaring
	Tastenavn	
⑩		<p>Tryk på denne tast for at gemme mønstre i maskinens hukommelse eller på et USB-flashdrev. Mønstre kan også overføres til en computer via en trådløs netværksforbindelse. (side 82)</p>
	Hukommelsestast	
⑪		<p>Brug denne tast til at vælge en del af mønsteret til redigering, når et kombineret mønster er valgt. Det valgte mønster omgives af den røde boks.</p>
	Tast til valg af mønster	
⑫		<p>Tryk på denne tast for at tilføje endnu et broderimønster til det aktuelt viste mønster.</p>
	Tast til tilføjelse	
⑬		<p>Tryk på denne tast for at spejlvende det valgte mønster vandret.</p>
	Tast til vandret spejlvending	
⑭		<p>Tryk på denne tast for at ændre stingtætheden for visse alfabettegn og rammemønstre.</p>
	Tast til stingtæthed	
⑮		<p>Tryk på denne tast for at flytte mønsteret.</p> <p>Brug til at flytte mønsteret i den retning, pilen viser.</p> <p>Tryk på for at centrere mønsteret.</p>
	Tast til flytning	
⑯		<p>Tryk på denne tast for at ændre mønsterets størrelse.</p> <p> : Forstørrer mønsteret proportionalt.</p> <p> : Reducerer mønsteret proportionalt.</p> <p> : Strækker mønsteret vandret.</p> <p> : Reducerer mønsteret vandret.</p> <p> : Strækker mønsteret lodret.</p> <p> : Reducerer mønsteret lodret.</p> <p> : Sætter mønsteret tilbage til dets oprindelige størrelse.</p> <p> : Ændrer størrelsen af tegnmønstre.</p>
	Størrelsestast	



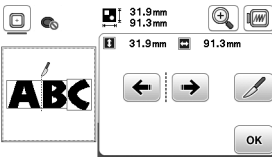

■ Displaybilledet til redigering af skrifttype

Displaybilledet til redigering af skrifttype vises, når du trykker på på displaybilledet til redigering af mønster.



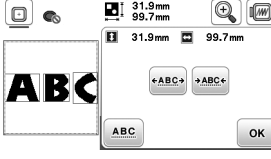

Nr.	Display	Forklaring
	Tastenavn	
①		<p>Tryk på denne tast, hvis du vil ændre trådfarven tegn for tegn under tegnbrødering. Da maskinen stopper ved afslutningen af hvert tegn, ændres overtråden under broderingen. Tryk på tasten igen for at annullere indstillingen.</p>
	Flerfarvetast	

Nr.	Display	Forklaring
	Tastenavn	
②		Tryk på denne tast for at ændre konfigurationen af et tegnmønster. Når du vælger en bue ( ,  , ) , skal du bruge  og  til at ændre buens grad.  : Gør buen fladere.  : Gør buen rundere. Når du vælger  ,  og  , skiftes der til  og  . Du kan forøge eller reducere hældningen. Tryk på  for at sætte tegnmønsteret tilbage til dets oprindelige udseende.
	Opstillingstast	
③		Tryk på denne tast for at ændre skrifttypen for de valgte tegn. Skrifttypen kan muligvis ikke ændres afhængig af den valgte skrifttype.
	Tast til skrifttype	
④		Tryk på denne tast for at skifte mellem lodret og vandret tekst. (Kun skrifttypen Japanese)
	Tast til lodret/ vandret tekst	
⑤		Tryk på denne tast for at redigere hvert tegn enkeltvist.   Når du trykker på  , kan du vælge tegnet ved at bruge   til at ændre dets størrelse. Når du trykker på  , kan du vælge tegnet ved at bruge   til at ændre dets skrifttype.
	Tast til redigering af tegn	
⑥		Tryk på denne tast for at dele teksten mellem tegn, så de kan redigeres separat.  Brug   til at vælge, hvor mønsteret skal deles, og tryk derefter på  for at dele det. Delte mønstre kan ikke kombineres igen.
	Tast til deling af tekst	





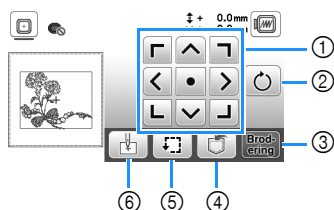

Nr.	Display	Forklaring
	Tastenavn	
⑦		Tryk på denne tast for at ændre afstanden mellem tegnmønstre.  Tryk på  /  for at øge eller reducere afstanden mellem tegnene. Tryk på  for at sætte mønsteret tilbage til dets oprindelige udseende.
	Tast til tegnafstand	
⑧	Vælg	Brug denne tast til at vælge en del af mønsteret til redigering, når et kombineret mønster er valgt. Det valgte mønster omgives af den røde boks. Hvis tasten til linjeskift blev brugt under indtastning af tekst, kan enkelte linjer vælges.
	Tast til valg	

Redigering af mønstre (skærmen til broderiindstillinger)

Når du trykker på  i redigeringsdisplaybilledet, vises displaybilledet med broderiindstillinger. Tryk på  for at fortsætte til displaybilledet for brodering, når du har redigeret mønsteret.

■ Displaybillede med broderiindstillinger



Nr.	Display	Forklaring
	Tastenavn	
①		Tryk på disse taster for at flytte mønsteret i den retning, pilen viser. (Tryk på centrumtasten for at få mønsteret tilbage til midten af broderiområdet). (side 80)
	Tast til flytning	
②		Tryk på denne tast for at rotere hele mønsteret. Tryk på  for at sætte mønsteret tilbage til dets oprindelige position.
	Rotationstast	
③		Tryk på denne tast for at gå til displaybilledet for broderi.
	Broderitast	
④		Tryk på denne tast for at gemme mønstre i maskinens hukommelse eller på et USB-flashdrev. Mønstre kan også overføres til en computer via en trådløs netværksforbindelse. (side 82)
	Hukommelsestast	
⑤		Tryk på denne tast for at kontrollere mønsterets position. (side 71)
	Prøvetast	
⑥		Tryk på denne tast for at flytte nålens startposition, så nålen justeres ind efter mønsterpositionen. (side 80)
	Tast til startpunkt	

Justering af mønsteret og nålepositionen

Eksempel: Sådan justeres nederste, venstre side af et mønster og nålepositionen

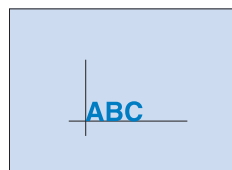

- 1 Afmærk broderiets startposition på stoffet som vist.

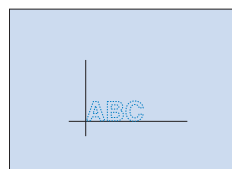

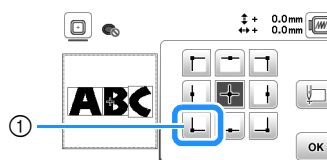

- 2 Tryk på .

- 3 Tryk på  og derefter .



- ① Startposition
→ Nålepositionen flyttes til nederste, venstre hjørne i mønsteret (broderirammen flyttes, så nålen placeres korrekt).

- 4 Brug  til at justere nålen og markeringen på stoffet, tryk på , og begynd at brodere mønsteret.

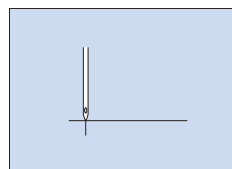
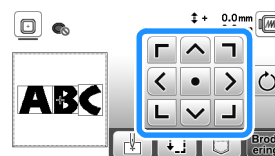

Brodering af sammenkædede tegn

Følg fremgangsmåden herunder for at brodere sammenkædede tegn i en enkelt række, når hele mønsteret går ud over broderirammen.

Eksempel: Sammenkædning af "DEF" med tegnene "ABC"

- 1 Vælg tegnmønstrene for "ABC", og tryk derefter på **Indstil** og **Redig. slut**.

- 2 Tryk på .

- 3 Tryk på , og tryk derefter på **OK**.

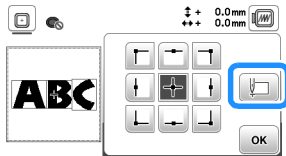

→ Nålen placeres i nederste, venstre hjørne af mønsteret. Broderirammen flyttes, så nålen placeres korrekt.

- 4 Tryk på **Brodering**.

- 5 Sænk broderifoden, og tryk på start/stop-knappen for at begynde at brodere.

- 6 Fjern broderirammen, når tegnene er broderet, og trådene klippet, og tryk derefter på **OK** for [Afsluttet brodering].

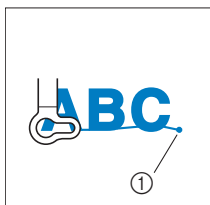

① Slutning på broderingen

- 7 Placer stoffet i broderirammen igen, så højre side af bogstavet "C" er delvist inde i broderirammen; vær omhyggelig, så bogstaverne forbliver lige og på linje. Montér derefter rammen igen, så den resterende del af tegnene ("DEF") kan broderes.

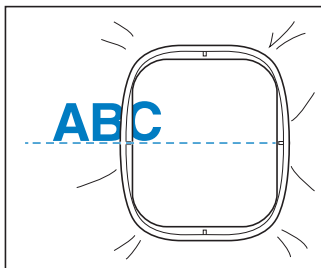

- 8 Tryk på  for at annullere de aktuelle tegnmønstre.

- 9 Vælg tegnmønstrene for "DEF", og tryk derefter på **Indstil** og **Redig. slut**.

- 10 Tryk på .

- 11 Tryk på , og tryk derefter på **OK**.

→ Nålen placeres i nederste, venstre hjørne af mønsteret. Broderirammen flyttes, så nålen placeres korrekt.

- 12 Brug  til at justere nålen i forhold til slutningen af broderingen af det foregående mønster.

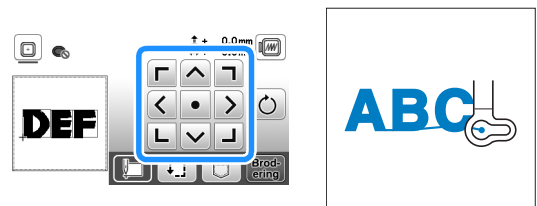

- 13 Tryk på **Brodering**.

- 14 Sænk broderifoden, og tryk på start/stop-knappen for at begynde at brodere de resterende tegnmønstre.



Sådan bruges maskinens hukommelsesfunktion

Lagring af broderimønstre

Du kan gemme broderimønstre, du har tilpasset, i maskinens hukommelse eller på et USB-flashdrev.

Du kan også overføre mønstrene til din computer via trådløst netværk.

Bemærk

- Sluk ikke maskinen, når displaybilledet [Lagring...] vises. Så mister du det mønster, du er ved at gemme.

- 1 Tryk på , når det mønster, du vil gemme, vises på displaybilledet til redigering af mønster eller displaybilledet med broderiindstillinger.

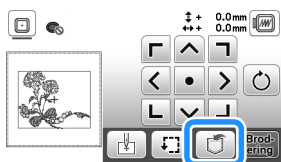

- 2 Sæt USB-flashdrevet direkte i maskinens USB-port, når du gemmer broderimønstret på et USB-flashdrev.



- 3 Tryk på den ønskede destination for at starte lagringen.

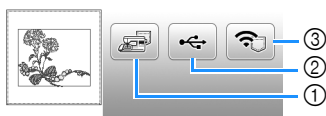

- 1 Gem i maskinens hukommelse.
 - 2 Gem på USB-flashdrevet. Mønstret gemmes i en mappe med navnet "bPocket".
 - 3 Gem midlertidigt i den trådløse funktionslomme. Du kan læse den detaljerede procedure i manualen til PE-DESIGN (version 11 eller senere).
- * Broderimønstre, der blev gemt i den trådløse funktionslomme, slettes fra lommen, når maskinen slukkes. Importer broderimønstrene til PE-DESIGN (version 11 eller nyere), inden maskinen slukkes.

Indlæsning af broderimønstre

Hent broderimønstre, der er gemt i maskinens hukommelse, på et USB-flashdrev eller overført via trådløst netværk.

- 1 Sæt USB-flashdrevet direkte i maskinens USB-port, når du indlæser broderimønstre fra et USB-flashdrev. Brug PE-DESIGN (version 11 eller nyere) til at hente mønstret via trådløst netværk eller Design Database Transfer til at overføre mønstrene på forhånd. Læs mere om overførsel af broderimønstre i manualen til PE-DESIGN eller Design Database Transfer.

- 2 Tryk på .



- 3 Tryk på den ønskede destination, og vælg derefter det ønskede broderimønster.



- 1 Indlæs fra maskinens hukommelse.
 - 2 Indlæs fra et USB-flashdrev.
 - 3 Hent broderimønstre, der er uploadet til den trådløse funktionslomme via trådløst netværk. Du kan læse den detaljerede procedure i manualen til PE-DESIGN (version 11 eller senere eller Design Database Transfer).
- * Broderimønstre, der blev uploadet via trådløst netværk, slettes fra maskinen, når maskinen slukkes. Gem mønstre i maskinens hukommelse, hvis det er nødvendigt. (side 82)

Note

- Hvis det broderimønster, der skal indlæses, ligger i en mappe på USB-flashdrevet, skal du trykke på tasten for denne mappe. Tryk på  for at vende tilbage til det forrige displaybillede.

4 Tryk på .

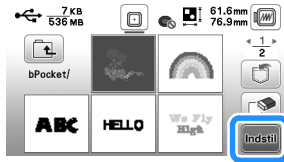

Note

- Tryk på følgende taster, når du gemmer et hentet mønster.

1. Tryk på .



2. Tryk på tasten for den ønskede destination.

 : Gemmer i maskinen.

 : Gemmer på USB-flashdrevet.

 : Gemmer midlertidigt i den trådløse funktionslomme.

Når du gemmer mønstre, der er hentet via USB eller trådløst netværk i maskinen, skal du trykke på .

- Når du trykker på , slettes det valgte broderimønster permanent.

Kapitel 5 TILLÆG

Pleje og vedligeholdelse

⚠ FORSIGTIG

- Tag netledningen ud inden rengøring af maskinen, ellers er der risiko for personskader.

Rengøring af LCD-displayet

Hvis LCD-displayets overflade er snavset, kan du forsigtigt tørre displayet af med en blød, tør klud.

Rengøring af maskinens overflade

Når du aftørker snavs fra maskinen, skal du vride en blød klud vædet i (lunkent) vand.

Efter rengøring af maskinen tørres den med en blød, tør klud.

Begrænsninger ved smøring

For at undgå skader på maskinen må brugeren må ikke smøre den.

Denne maskine blev fremstillet med den nødvendige tilførte oliemængde for at sikre korrekt drift, hvilket gør det unødvendigt at påføre olie periodisk.

Hvis der opstår problemer – hvis det f.eks. bliver svært at dreje håndhjulet, eller du hører en usædvanlig lyd – skal du stoppe med at bruge maskinen med det samme og kontakte nærmeste autoriserede Brother-forhandler eller det nærmeste autoriserede Brother-servicecenter.

Forholdsregler ved opbevaring af maskinen

Maskinen må ikke opbevares under nogen af de nedenstående betingelser, da der kan ske skader på maskinen, f.eks. rustdannelse forårsaget af kondensering.

- Udsat for ekstremt høje temperaturer
- Udsat for ekstremt lave temperaturer
- Udsat for ekstreme temperaturændringer
- Udsat for høj luftfugtighed eller damp
- Nær en flamme, et varmeapparat eller et klima anlæg
- Udendørs eller udsat for direkte sollys
- Udsat for ekstremt støvede eller olierede omgivelser

💡 Bemærk

- Tænd maskinen, og brug den regelmæssigt for at forlænge dens levetid.
Hvis denne maskine stilles til opbevaring i længere tid uden at være i brug, kan det reducere dens effektivitet.

Rengøring af griberen

Hvis der samles trævler og støv i spolehuset, går det ud over symaskinens funktionsdygtighed. Derfor skal den rengøres regelmæssigt.

- 1 Tryk på  (nålepositions-knappen) for at hæve nålen.
- 2 Sluk for maskinen.
- 3 Træk netledningen ud af strømforsyningsstikket på højre side af maskinen.
- 4 Hæv trykfoden for at fjerne nålen og trykfoden.
 - Se "Udskiftning af nålen" på side 28 og "Udskiftning af trykfoden" på side 29 for at få flere oplysninger.
- 5 Tag tilbehørsboksen eller broderienheden af, hvis disse dele er monteret.
- 6 Tag spoledækslet af.
- 7 Placer højre hånds pegefing i nærheden af låsen på stingpladedækslet.
Sæt spidsen af venstre hånds pegefing ind i hakket på bagsiden af stingpladedækslet.
Placer venstre hånds tommelfinger foran på stingpladedækslet.

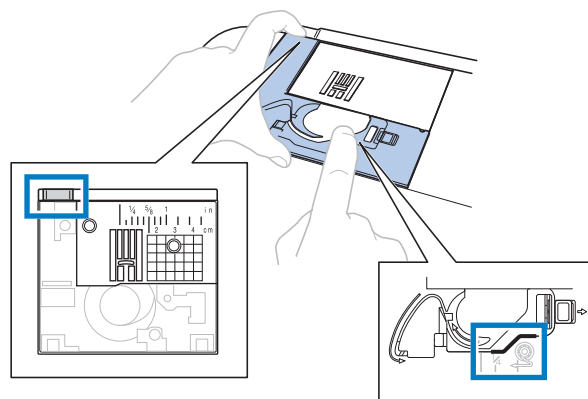

- 8 Skub stingpladedækslet ind mod dig selv for at fjerne det.

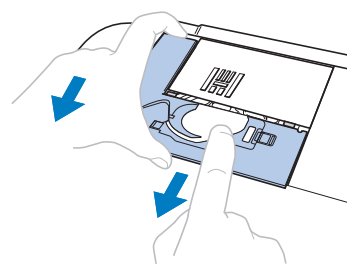

- 9 Tag fat i spolehuset, og træk det ud.

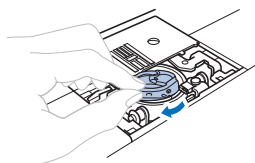

- 10 Fjern trævler og støv fra griberen, undertrådssensoren og i området omkring med børsten eller en støvsuger.

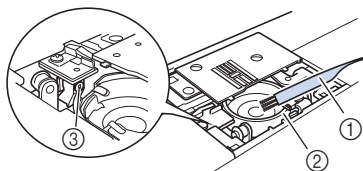

- ① Børste
- ② Løbering
- ③ Undertrådssensor

VIGTIGT

- Du må ikke komme olie på spolehuset.

- 11 Sæt spolehuset i, så ▲-mærket på spolehuset er ud for maskinens ●-mærke.

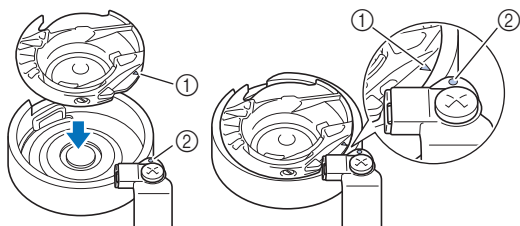

- Sæt ▲- og ●-mærket ud for hinanden.

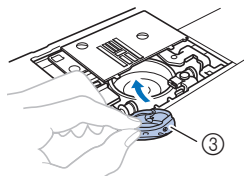

- ① ▲-mærke
- ② ●-mærke
- ③ Spolehus

- Kontrollér, at de angivne punkter flugter, før du monterer spolehuset.

- 12 Sæt tapperne på stingpladedækslet ind i stingpladen, og skub dækslet tilbage på plads. Sæt spoledækslet på igen.

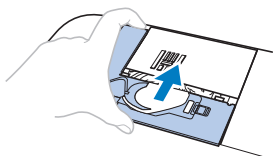

⚠ FORSIGTIG

- Brug aldrig et spolehus, der er ridset eller har en grat på huset. Ellers er der risiko for, at overtråden bliver filtret, at nålen knækker og forårsager tilskadekomst. Et nyt spolehus kan fås ved henvendelse til nærmeste autoriserede Brother-servicecenter.
- Sæt spolehuset korrekt i, ellers kan nålen knække og forårsage tilskadekomst.

Berøringspanelet fungerer ikke

Hvis displayet ikke reagerer korrekt, når du trykker på en tast (maskinen udfører ikke funktionen eller udfører en anden funktion), skal du følge nedenstående trin for at foretage justeringer.

- 1 Hold fingeren på skærmen, sluk for strømmen på tænd/sluk knappen, og tænd igen.



→ Justeringsdisplaybilledet for berøringspanelet vises.

- 2 Tryk på let på midten af hvert + i rækkefølgen 1 til 5.

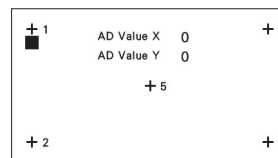

- 3 Sluk for strømmen, og tænd derefter igen.

Fejlfinding

Hvis maskinen ikke længere fungerer korrekt, skal du kontrollere følgende mulige problemer, før du afgiver en serviceanmodning.

Du kan selv løse de fleste problemer. Hvis du har brug for yderligere hjælp, kan du finde de seneste ofte stillede spørgsmål og tip til fejlfinding på Brother support-websiden. Besøg os på <https://s.brother/cpjaol/>.

Hvis problemet fortsætter, skal du kontakte en autoriseret Brother-forhandler eller det nærmeste autoriserede Brother-servicecenter.

Hyppige fejlfindingsemner

Detaljerede oplysninger om årsager og løsninger knyttet til gængse fejlfindingsemner er beskrevet nedenfor. Sørg for at granske disse oplysninger, inden du kontakter os.

Overtråden er for stram	side 87
Filtret tråd på stoffets vrangside	side 87
Forkert trådspænding	side 88
Stoffet sidder fast i maskinen og kan ikke fjernes	side 89
Når tråden bliver filtret under spoleapparatets sæde	side 91

Overtråden er for stram

Symptom

- Overtråden vises som en enkelt kontinuerlig linje.
- Undertråden kan ses på stoffets retside. (Se illustrationen nedenfor).
- Overtråden er for stram og kommer ud, når der trækkes i den.
- Overtråden er for stram, og stoffet krøller.
- Overtrådens spænding er for stram, og resultatet ændres ikke, selv efter trådspændingen er justeret.

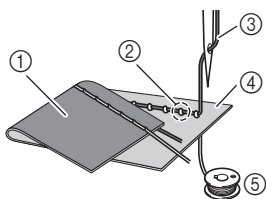

- ① Stoffets vrangside
- ② Undertråden kan ses på stoffets retside
- ③ Overtråd
- ④ Stoffets retside
- ⑤ Undertråd

Årsag

Forkert trådning af undertråden

Hvis undertråden er trådet forkert, i stedet for at der er den rette spænding på undertråden, trækkes den igennem stoffet, når overtråden trækkes op. Tråden kan derfor ses på stoffets retside.

Løsning/kontrollér detaljer

Sæt undertråden korrekt i. (side 22)

Filtret tråd på stoffets vrangside

Symptom

- Tråden bliver filtret på stoffets vrangside.

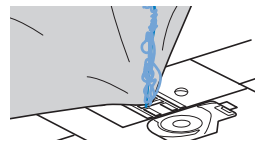

- Når syningen er påbegyndt, lyder der en raslelyd, og syningen kan ikke fortsætte.
- Under stoffet ses filtret tråd i spolehuset.

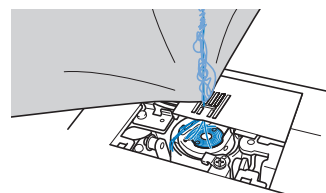

Årsag

Forkert trådning af overtråden

Hvis overtråden er trådet forkert, kan overtråden, der er ført igennem stoffet, ikke trækkes stramt op, og overtråden bliver filtret i spolehuset, hvilket giver en raslelyd.

Løsning/kontrollér detaljer

Fjern den filtrerede tråd, og juster trådningen af overtråden korrekt.

1 Fjern den filtrerede tråd. Hvis den ikke kan fjernes, skal du klippe tråden med en saks.

- Se "Rengøring af griberen" på side 85 for at få flere oplysninger.

2 Fjern overtråden fra maskinen.

3 Korrigér trådningen af overtråden ved at følge anvisningerne i "Trådning af overtråden" på side 23.

- Se afsnit "Montering af spolen" på side 22 for at installere spolen korrekt, hvis den er fjernet fra spolehuset.

Forkert trådspænding

■ Symptomer

- Symptom 1: Undertråden kan ses på stoffets retside. (Se illustrationen nedenfor)
- Symptom 2: Overtråden vises som en lige linje på stoffets retside.
- Symptom 3: Overtråden kan ses på stoffets vrangside. (Se illustrationen nedenfor)
- Symptom 4: Undertråden vises som en lige linje på stoffets vrangside.
- Symptom 5: Sømmen på stoffets vrangside er løs eller slap.

□ Symptom 1

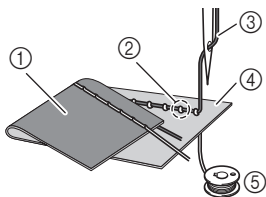

- ① Stoffets vrangside
- ② Undertråden kan ses på stoffets retside
- ③ Overtråd
- ④ Stoffets retside
- ⑤ Undertråd
- ⑥ Overtråden kan ses fra stoffets vrangside

□ Symptom 3

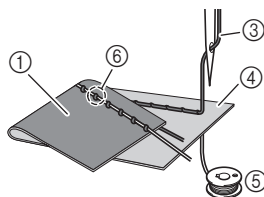

■ Årsag/løsning/kontrollér detaljer

□ Årsag 1

Maskinen er ikke trådet korrekt.

<Med symptomer 1 og 2 beskrevet ovenfor>

Trådning af undertråden er forkert.

Sæt justeringshjulet til trådspænding tilbage til "4", og se derefter "Montering af spolen" på side 22 for at korrigere trådningen.

<Med symptomer 3 og 5 beskrevet ovenfor>

Trådningen af overtråden er forkert.

Sæt justeringshjulet til trådspænding tilbage til "4", og se derefter "Trådning af overtråden" på side 23 for at korrigere trådningen af overtråden.

□ Årsag 2

Der anvendes ikke en nål og tråd, som er korrekt til stoffet.

Den symaskinenål, der skal anvendes, afhænger af stoftypen, der skal sys i, og trådens tykkelse.

Hvis der ikke anvendes en nål og tråd, der er korrekt til stoffet, vil trådspændingen ikke blive justeret korrekt, hvilket får stoffet til at krølle, eller den vil springe sting over.

- Se "Stof-/tråd-/nålekombinationer" på side 27 for at kontrollere, at der anvendes en nål og tråd, der er egnet til det stof, der anvendes.

□ Årsag 3

Der er ikke valgt en korrekt overtrådspænding.

Vælg en passende trådspænding.

Se "Justerings af trådspændingen" på side 36.

Den korrekte trådspænding varierer afhængigt af den type stof og tråd, der anvendes.

- * Juster trådspændingen, mens du syr et teststykke på et stykke stof, der er det samme som det, du anvender i dit projekt.

💡 Bemærk

- Hvis trådningen af overtråden og undertråden ikke er korrekt, kan trådspændingen ikke justeres korrekt. Kontrollér først trådningen af over- og undertråden, og juster derefter trådspændingen.

- Hvis undertråden kan ses på stoffets retside

Drej justeringshjulet til trådspænding mod uret for at reducere overtrådens spænding.



- Hvis overtråden kan ses på stoffets vrangside

Drej justeringshjulet til trådspænding med uret for at forøge overtrådens spænding.



Stoffet sidder fast i maskinen og kan ikke fjernes

Hvis stoffet sidder fast i maskinen og ikke kan fjernes, er tråden muligvis filtret sammen under stingpladen. Følg den procedure, der er beskrevet nedenfor, for at fjerne stoffet fra maskinen. Hvis handlingen ikke kan udføres i henhold til proceduren, skal du kontakte det nærmeste autoriserede Brother-servicecenter i stedet for at forsøge at fjerne stoffet ved magt.

■ Sådan fjerner du stoffet fra maskinen

- 1 Stop maskinen med det samme.
- 2 Sluk for maskinen.
- 3 Fjern nålen.
 - Hvis nålen er sænket ned i stoffet, skal du dreje håndhjulet væk fra dig (med uret) for at hæve nålen op af stoffet og derefter fjerne nålen.
 - Se "Udskiftning af nålen" på side 28.
- 4 Fjern trykfoden og snap-on delen.
 - Hvis tråden filtreres omkring trykfoden, skal du fjerne den sammenfiltrede tråd og derefter løfte trykfodsløfterarmen for at fjerne trykfoden. Ellers kan trykfoden blive beskadiget.
 - Se "Udskiftning af trykfoden" på side 29.
- 5 Løft op i stoffet, og klip trådene under det.
 - Fjern stoffet, hvis du kan. Fortsæt med følgende trin for at rengøre griberen.
- 6 Tag stingpladedækslet af.
 - Se "Rengøring af griberen" på side 85.
- 7 Klip de filtrede tråde af, og fjern spolen.

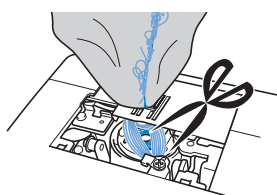

- 8 Tag spolehuset af.
 - Hvis trådene forbliver inde i spolehuset, skal du fjerne dem.

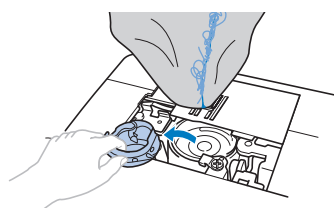

- 9 Brug børsten eller en støvsuger med et lille mundstykke til at fjerne trævler eller støv fra griberen og området omkring den.

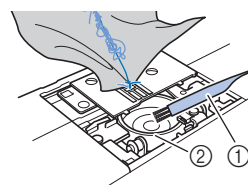

- ① Børste
- ② Løbering

Hvis stoffet kan fjernes.	Fortsæt med trin 16.
Hvis stoffet ikke kan fjernes.	Fortsæt med trin 10.

- 10 Løsn de to skruer i stingpladen med den medfølgende skiveformede skruetrækker.

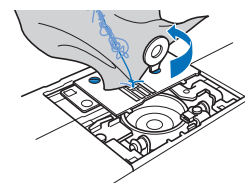

⚠ Bemærk

- Sørg nøje for, at du ikke taber de løse skruer i maskinen.

- 11 Løft stingpladen lidt op, klip eventuelt filtrede tråde, og fjern stingpladen.

Fjern stoffet og trådene fra stingpladen.

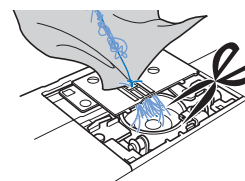

Hvis stoffet ikke kan fjernes, selv efter du har fulgt disse trin, skal du kontakte det nærmeste autoriserede Brother-servicecenter.

- 12 Fjern eventuelle tråde i griberen og rundt om transportøren.
- 13 Drej håndhjulet for at hæve transportøren.
- 14 Monter stingpladen på maskinen.
- 15 Stram skruen let med fingrene på højre side af stingpladen. Stram derefter skruen på venstre side med den skiveformede skruetrækker. Endelig skal du stramme skruen på højre side godt.

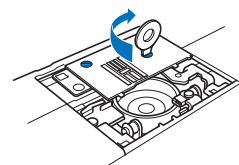

Drej håndhjulet for at kontrollere, at transportøren bevæger sig jævnt og ikke rører kanterne på åbningerne i stingpladen.

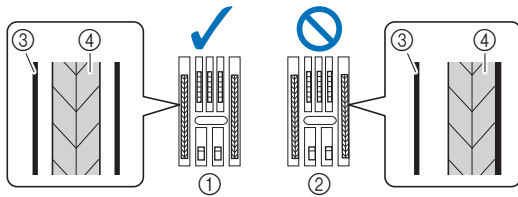

- ① Transportøren rammer ikke stingpladen.
- ② Transportøren rammer stingpladen.
- ③ Stingplade
- ④ Transportør

16 Sæt spolehuset i ved at følge trin 11 i "Rengøring af griberen" på side 85.

17 Sæt stingpladedækslet på i overensstemmelse med trin 12 i "Rengøring af griberen" på side 85.

18 Kontrollér nålens tilstand, og sæt den i.

Hvis nålen er i en dårlig stand – hvis den f.eks. er bøjet – skal du sætte en ny nål i.

- Se "Kontrol af nålen" på side 28 og "Udskiftning af nålen" på side 28.

Note

- Nålen kan være påført skade, da stoffet sad fast i maskinen, derfor anbefaler vi, at du udskifter den med en ny.

■ **Kontrol af symaskinens drift**

Hvis stingpladen er blevet fjernet, skal du kontrollere symaskinens drift for at sikre, at monteringen er udført korrekt.

1 Tænd for maskinen.

→ Nålen bevæger sig automatisk til venstre og højre.

Bemærk

- Hvis der opstår en fejl, fungerer maskinen muligvis ikke korrekt; i så fald skal du kontakte en autoriseret Brother-forhandler eller nærmeste autoriserede Brother-servicecenter.

2 Vælg lige sting (midt).

* Se "Stingdiagram" på side 41.

Bemærk

- Sæt ikke trykfoden og tråden i endnu.

3 Drej håndhjulet langsomt mod dig (mod uret), og se fra alle sider for at kontrollere, at nålen rammer midten af åbningen i stingpladen.

Hvis nålen eller transportøren rammer stingpladen, virker maskinen muligvis ikke korrekt. Derfor skal du kontakte det nærmeste autoriserede Brother-servicecenter.

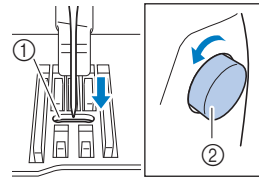

- ① Åbning i stingpladen
- ② Håndhjul

4 Sluk for maskinen, og monter spolen og trykfoden.

Brug aldrig en ridset eller beskadiget trykfod. Nålen kan knække, eller det kan gå ud over symaskinens funktionsdygtighed.

- Se "Montering af spolen" på side 22 og "Udskiftning af trykfoden" på side 29.

5 Tråd maskinen korrekt.

- Se "Trådning af overtråd" på side 23 for at få oplysninger om trådning af maskinen.

6 Foretag en testsyning med bomuldsstof.

Bemærk

- Ukorrekt syning kan skyldes ukorrekt trådning af overtråden eller syning i tynde stoffer. Hvis resultatet af testsyningen er dårligt, skal du kontrollere trådningen af overtråden eller den brugte stoftype.

Når tråden bliver filtret under spoleapparatets sæde

Hvis spolevindingen starter, når tråden ikke er ført korrekt under forspændingsskiven for spoleapparatets trådstyr, kan tråden blive filtret under spoleapparatets sæde.

⚠ FORSIGTIG

- Fjern ikke spoleapparatets sæde, selv hvis tråden bliver filtret under spoleapparatets sæde. Ellers er der risiko for at komme til skade på klipperen på spoleapparatets sæde. Fjern ikke skruen på spoleapparatets styrerulle, da maskinen kan tage skade. Du kan ikke vinde tråden af ved at fjerne skruen.

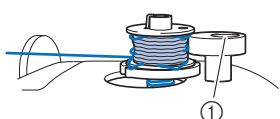

① Skruen på spoleapparatets styrerulle

- 1 Stop spolevindingen.
- 2 Klip tråden med en saks ved siden af spoleapparatets trådstyr.
- 3 Skub spoleapparatets holder mod venstre, og tag spolen af holderen, og klip tråden, som er forbundet med spolen, så spolen kan fjernes helt fra holderen.
- 4 Hold trådenden med venstre hånd, og vind tråden af i urets retning fra under spoleapparatets sæde med højre hånd som vist nedenfor.

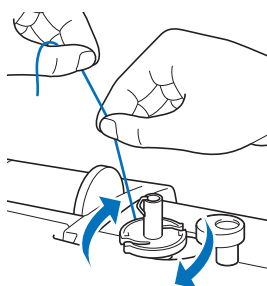

Liste over symptomer

Kontrollér følgende, mulige problemer, før du afgiver en serviceanmodning. Hvis referencesiden er “*”, skal du kontakte Brother-forhandleren eller nærmeste autoriserede Brother-servicecenter.

■ Klargøring

Symptom, årsag/afhjælpning	Reference
Nålen kan ikke trådes.	
Nålen står ikke i den korrekte position. <ul style="list-style-type: none"> • Tryk på knappen “Nåleposition” for at hæve nålen. 	10
Nålen er ikke sat rigtigt i.	28
Nålen er drejet eller bøjet, eller spidsen er uskarp.	28
Trådningen af overtråden er forkert. Nåletråderarmen sænkes ikke, til den klikker.	23
Nåletråderkrogen er bøjet og føres ikke gennem nåleøjet.	*
Nåletråderarmen kan ikke flyttes eller sættes tilbage til dens oprindelige placering.	*
Der anvendes en nål i størrelse 65/9. <ul style="list-style-type: none"> • Nålen er ikke kompatibel med nåletråderen. Før manuelt tråden gennem nåleøjet. 	25
Undertråden vinder ikke pænt på spolen.	
Tråden føres ikke korrekt igennem spoleapparatets trådstyr.	19
Tråden, der blev trukket ud fra spoleapparatets trådstyr, blev ikke vundet korrekt på spolen.	21
Den tomme spole blev ikke sat korrekt på pinden.	19
Undertråden blev vundet under spoleapparatets sæde, mens spolen blev vundet.	
Tråden blev ikke ført korrekt under forspændingsskiven på spoleapparatets trådstyr. <ul style="list-style-type: none"> • Fjern eventuel filtret tråd, og vind derefter spolen. 	19, 91
Undertråden kan ikke trækkes op.	
Nålen er drejet eller bøjet, eller spidsen er uskarp.	28
Spolen er ikke sat korrekt i.	22
Der vises intet på LCD-displayet.	
Der er ikke tændt for strømmen.	11
Netledningens stik er ikke sat ind i stikkontakten.	11

Symptom, årsag/afhjælpning	Reference
Der er kondens på LCD-displayet.	
Der er dannet kondens på LCD-displayet. • Uklarheden forsvinder efter lidt tid.	–
Betjeningskasterne reagerer ikke, eller reaktionen er for følsom.	
Du har handsker på, når du trykker på knapperne. Du trykker på knapperne med neglene. Du bruger en ikke-elektrostatisk berøringspen. Betjeningskasterne følsomhed er ikke indstillet til brugeren.	10, 16
Sylyset tænder ikke.	
[Lys] er indstillet til [OFF] i indstillingsdisplaybilledet.	15
Broderienheden virker ikke.	
Broderienheden er ikke monteret korrekt.	64
Kan ikke hente et broderimønster via trådløst netværk.	
Broderimønstre, der ikke kan bruges på denne maskine, kan ikke hentes. • Kontrollér broderidataene og meddelelsen, der vises i programmet.	–

■ Under syning

Symptom, årsag/afhjælpning	Reference
Maskinen virker ikke.	
Der blev ikke trykket på start/stop-knappen.	31
Spoleapparatets holder er skubbet til højre.	19
Der er ikke valgt et sting.	31
Trykfoden er ikke sænket.	32
Der blev trykket på start/stop-knappen, mens fodpedalen var monteret.	32
Der blev trykket på start/stop-knappen, mens maskinen var indstillet til, at syhastighedsstyringen regulerer zig-zag-stingenes bredde.	15, 53
Nålen knækker.	
Nålen er ikke sat rigtigt i.	28
Nåleskruen er ikke strammet.	28
Nålen er bukket eller bøjet.	28
Der bruges en forkert nål eller forkert tråd til det valgte stof.	27
Der blev brugt en forkert trykfod.	29
Overtråden er for stram.	36
Der blev trukket i stoffet under syningen.	–
Trådspolen er monteret forkert.	19

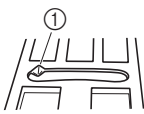
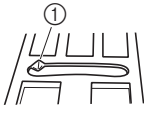
Symptom, årsag/afhjælpning	Reference
Der er ridser omkring åbningen i stingpladen. * Der er et hul i venstre side af åbningen i stingpladen. Det er ikke en ridse.  ① Hul	*
Der er ridser omkring åbningen i trykfoden.	*
Der er ridser på spolehuset.	*
Der blev ikke anvendt en spole, der er udviklet specielt til denne maskine.	19
Trådningen af overtråden er forkert.	23
Spolen er ikke sat korrekt i.	22
Trykfoden er påsat forkert.	29
Skruen på snap-on delen er løs.	30
Stoffet er for tykt.	27, 39
Stoffet trækkes frem med magt, når du syr i tykt stof eller tykke sømme.	39
Stinglængden er for kort.	35
Der er ikke påført afstivende materiale på det stof, der broderes.	66
Undertråden er ikke vundet korrekt.	19
Overtråden knækker.	
Maskinen er ikke trådet korrekt (der er brugt en forkert trådspoleholder, trådspoleholderen er løs, tråden fik ikke fat i trådbøjlen osv.).	23
Der anvendes knudret eller filtret tråd.	–
Den valgte nål passer ikke til den anvendte tråd.	27
Overtråden er for stram.	36
Tråden filtrer.	87
Nålen er drejet eller bøjet, eller spidsen er uskarp.	28
Nålen er ikke sat rigtigt i.	28
Der er ridser omkring åbningen i stingpladen. * Der er et hul i venstre side af åbningen i stingpladen. Det er ikke en ridse.  ① Hul	*
Der er ridser omkring åbningen i trykfoden.	*
Der er ridser på spolehuset.	*
Der bruges en forkert nål eller forkert tråd til det valgte stof.	27
Der blev ikke anvendt en spole, der er udviklet specielt til denne maskine.	19
Tråden er filtret på stoffets vrangside.	
Trådningen af overtråden er forkert.	23, 87
Der bruges en forkert nål eller forkert tråd til det valgte stof.	27

Symptom, årsag/afhjælpning	Reference
Overtråden er for stram.	
Undertråden er ikke sat korrekt i.	22
Undertråden knækker.	
Spolen er ikke sat korrekt i.	22
Undertråden er ikke vundet korrekt.	19
En ridset spole anvendes.	22
Tråden filtrer.	89
Der blev ikke anvendt en spole, der er udviklet specielt til denne maskine.	19
Stoffet rynker.	
Der er fejl i trådningen af over- eller undertråden.	19, 23
Trådspolen er monteret forkert.	19
Der bruges en forkert nål eller forkert tråd til det valgte stof.	27
Nålen er drejet eller bøjet, eller spidsen er uskarp.	28
Stingene er for lange ved syning i tyndt stof.	35
Trådspændingen er indstillet forkert.	36, 88
Der blev brugt en forkert trykfod.	29
Stoffet trykkes ikke korrekt ned.	-
Stinget er ikke syet korrekt.	
Den anvendte trykfod passer ikke til stingtypen, du gerne vil sy.	29
Trådspændingen er ikke korrekt.	36, 88
Tråden er filtret, f.eks. i spolehuset.	89
Transportøren er sænket. • Skub transportørens hæve/sænke-greb til højre (▲▲).	9, 51
Oversprungne sting	
Maskinen er ikke trådet rigtigt.	19, 23
Der bruges en forkert nål eller forkert tråd til det valgte stof.	27
Nålen er drejet eller bøjet, eller spidsen er uskarp.	28
Nålen er ikke sat rigtigt i.	28
Der har samlet sig støv eller trævler under stingpladen.	85
Der sys i tynde stoffer eller strækstoffer. • Montér vlieseline på stoffet.	39
Ingen syning	
Nålen er drejet eller bøjet, eller spidsen er uskarp.	28
Spolen er ikke sat korrekt i.	22
Trådningen af overtråden er forkert.	23
Hylende lyd under syning	
Der sidder støv eller trævler i transportøren.	85
Der sidder stumper af tråd fast i griberen.	85
Trådningen af overtråden er forkert.	23
Der blev ikke anvendt en spole, der er udviklet specielt til denne maskine.	19
Der er nålehuller eller ridser fra friktion i spolehuset.	*

Symptom, årsag/afhjælpning	Reference
Stoffet føres ikke gennem maskinen.	
Transportøren er sænket. • Skub kontakten til transportørposition til højre (▲▲).	9, 51
Stingene er for tæt på hinanden.	35
Der blev brugt en forkert trykfod.	29
Nålen er drejet eller bøjet, eller spidsen er uskarp.	28
Tråden filtrer.	89
Zigzagtrykfod "J" skrånér på en tyk søm i starten af syningen.	39
Stoffet føres frem i den modsatte retning.	
Fremføringsmekanismen er beskadiget.	*
Nålen rammer stingpladen.	
Nåleskruen er løs.	28
Nålen er drejet eller bøjet, eller spidsen er uskarp.	28
Det stof, som maskinen syr i, kan ikke flyttes.	
Tråden er filtret under stingpladen.	89
En knækket nål er faldet ned i maskinen.	
<ul style="list-style-type: none"> Sluk for maskinen, og fjern stingpladen. Hvis du kan se den nål, der er faldet ned i maskinen, skal du fjerne den med en pincet. Sæt stingpladen tilbage til den oprindelige position, når du har fjernet nålen. <p>Før du tænder maskinen, skal du langsomt dreje håndhjulet mod dig selv for at kontrollere, at det drejer jævnt, og at den nye nål langsomt føres ind mod midten af stingpladens åbning. Hvis håndhjulet ikke drejer jævnt, eller hvis den nål, der faldt ned i maskinen, ikke kan fjernes, skal du kontakte Brother-forhandleren eller et Brother-autoriseret servicecenter.</p>	89
Håndhjulet drejer ikke jævnt.	
Tråden er filtret i spolehuset.	85, 87, 89

■ Efter syning



Symptom, årsag/afhjælpning	Reference
Trådspændingen er ikke korrekt.	
Trådningen af overtråden er forkert.	23, 88
Spolen er ikke sat korrekt i.	22, 88
Der bruges en forkert nål eller forkert tråd til det valgte stof.	27
Snap-on delen er ikke monteret korrekt.	29
Trådspændingen er indstillet forkert.	36, 88
Undertråden er ikke vundet korrekt.	22
Nålen er drejet eller bøjet, eller spidsen er uskarp.	28
Der blev ikke anvendt en spole, der er udviklet specielt til denne maskine.	19

Symptom, årsag/afhjælpning	Reference
Alfabet- eller pyntesømsmønstre er justeret forkert.	
Der blev brugt en forkert trykfod.	29
Forkerte stingmønsterjusteringsindstillinger.	59
Stingmønsteret er ujævnt.	
Der blev brugt en forkert trykfod.	29
Der sys i tynde stoffer eller strækstoffer. <ul style="list-style-type: none"> • Montér vlieseline på stoffet. 	39
Trådspændingen er indstillet forkert.	36, 88
Stoffet blev trukket, skubbet eller indført i den forkerte retning under syningen. <ul style="list-style-type: none"> • Sy, mens du styrer stoffet med hænderne, så stoffet føres frem i en lige linje. 	31
Tråden er filtret, f.eks. i spolehuset.	85
Broderimønsteret broderes ikke korrekt.	
Tråden er snoet.	89
Trådspændingen er indstillet forkert.	74, 88
Stoffet er ikke lagt korrekt i rammen (stoffet er løst osv.).	66
Der er ikke brugt afstivende materiale. <ul style="list-style-type: none"> • Brug altid afstivende materiale, især til strækstof, lette stoffer, groftvævede stoffer eller stoffer, der ofte forårsager krympning af mønsteret. Kontakt Brother-forhandleren vedrørende det korrekte vlieseline. 	66
Der var placeret ting i nærheden af maskinen, som broderiarmen eller broderirammen har ramt under brodering.	64
Materiale, der kommer ud af broderirammen, forårsager problemer. <ul style="list-style-type: none"> • Stræk stoffet på rammen igen, så det materiale, der kommer ud af broderirammen, ikke forårsager problemer, rotér mønsteret, og brodér. 	66
Der broderes på tykt stof, og stoffet hænger ned fra bordet. <ul style="list-style-type: none"> • Ved brodering mens stoffet hænger ned fra bordet, hæmmes broderienhedens funktion. Støt stoffet under brodering. 	72
Stoffet sidder fast i noget. <ul style="list-style-type: none"> • Stop maskinen, og placér stoffet, så det ikke kan hænge fast i noget. 	–
Broderiarmen blev flyttet, mens broderirammen blev taget af eller monteret under brodering. <ul style="list-style-type: none"> • Hvis broderiarmen flyttes under processen, kan mønsteret blive justeret forkert. Vær forsigtig, når broderirammen afmonteres eller monteres. 	68
Det afstivende materiale er ikke påsat korrekt. Det er f.eks. mindre end broderirammen.	66
Broderimønsteret broderes ikke i en bestemt position.	
Stoffet er ikke placeret korrekt i broderirammen. <ul style="list-style-type: none"> • Brug broderiarket. 	67
Der er løkker på overfladen af stoffet under brodering.	
Trådspændingen er ikke indstillet korrekt.	74
Den broderiundertråd, der er beregnet til brug sammen med denne maskine, bruges ikke.	65

Fejlmeddelelser

Ved fejlbetjening vises der meddelelser og råd om betjening på LCD-displayet. Følg disse råd. Hvis du trykker på eller udfører betjeningen korrekt, mens fejlmeddelelsen vises, forsvinder meddelelsen.

	Fejlmeddelelser	Årsag/løsning													
1	Der opstod en fejlfunktion. Sluk for maskinen, og tænd den igen.	Denne meddelelse vises, hvis der opstår en fejlfunktion. Sluk maskinen, og tænd den igen. Hvis denne meddelelse fortsat vises, skal du kontakte Brother-forhandleren eller det nærmeste autoriserede Brother-servicecenter.													
2	Konfigurationen af karaktererne kan ikke ændres.	Denne meddelelse vises, når der er for mange tegn, og buet tegnkonfiguration ikke er mulig.													
3	Kan ikke genkende dataene for det valgte mønster. Dataene kan være ødelagt. Sluk maskinen, og tænd den igen.	Denne meddelelse vises, når du prøver at hente ugyldige mønsterdata. Kontrollér mønsterdataene, da det kan skyldes ét af følgende. <ul style="list-style-type: none"> Mønsterdataene er beskadiget. De data, du prøvede at hente, blev oprettet ved hjælp af en anden producents datadesignsystem. Sluk for maskinen, og tænd for den igen, så den vender tilbage til normal tilstand.													
4	Mængden af data er for stor for dette mønster.	Denne meddelelse vises, når de mønstre, du redigerer, optager for meget hukommelse, eller hvis du redigerer for mange mønstre for hukommelsen.													
5	Er det i orden at genindlæse og bruge tidligere hukommelse?	Denne meddelelse vises, hvis maskinen slukkes under brodering og derefter tændes igen. Tryk på <input type="button" value="OK"/> , så maskinen vender tilbage til den tilstand (mønsterposition og antal sting), den var i, da den blev slukket. Følg fremgangsmåden beskrevet i "Hvis tråden knækker, eller spolen løber tør for tråd under brodering" på side 73 for at justerer nålepositionen og brodere resten af mønsteret.													
6	Mønsteret går ud over ydersiden af broderirammen.	Denne meddelelse vises, når det valgte broderimønster er større end den broderiramme, der er valgt, når [Visn. broderiramme-identifikation] er indstillet til [ON]. Vælg en større ramme.													
7	Mønsteret går ud over ydersiden af broderirammen. Tilføj ikke yderligere tegn.	Denne meddelelse vises, når tegnmønsteret er for stort til, at det kan passe i broderirammen. Ændr størrelsen på tegnmønsteret, eller mønstrenes layout, så de passer til broderirammen. Hvis [Visn. broderiramme-identifikation] er indstillet til [ON], skal du vælge en større ramme.													
8	Forebyggende vedligeholdelse anbefales.	Når denne meddelelse vises, anbefaler vi, at du indleverer din maskine hos en autoriseret Brother-forhandler eller nærmeste autoriserede Brother-servicecenter for at få udført et regelmæssigt vedligeholdelsestjek. Selv om denne meddelelse forsvinder, og maskinen fortsat fungerer, når du trykker på <input type="button" value="OK"/> , vises meddelelsen flere gange, indtil den korrekte vedligeholdelse udføres.													
9	Godkendelses- og krypteringsmetoderne, der anvendes af det valgte trådløse LAN's adgangspunkt/router, understøttes ikke af maskinen.	<p>Godkendelses-/krypteringsmetoderne, der bruges af det valgte trådløse adgangspunkt/routeren, understøttes ikke af din maskine.</p> <p>For infrastrukturtilstand skal du ændre godkendelses- og krypteringsmetoderne for det trådløse adgangspunkt/routeren. Din maskine understøtter følgende godkendelsesmetoder:</p> <table border="1"> <thead> <tr> <th>Godkendelsesmetode</th> <th>Krypteringsmetode</th> </tr> </thead> <tbody> <tr> <td rowspan="2">WPA-Personal</td> <td>TKIP</td> </tr> <tr> <td>AES</td> </tr> <tr> <td rowspan="2">WPA2-Personal</td> <td>TKIP</td> </tr> <tr> <td>AES</td> </tr> <tr> <td rowspan="2">Åbent</td> <td>WEP</td> </tr> <tr> <td>Ingen (uden kryptering)</td> </tr> <tr> <td>Delt nøgle</td> <td>WEP</td> </tr> </tbody> </table> <p>Hvis dit problem ikke er løst, kan det valgte SSID eller netværksindstillingerne være forkerte. Kontrollér indstillingerne for det trådløse netværk igen. (side 17) Se "Hvordan finder jeg de trådløse sikkerhedsoplysninger (SSID og netværksnøglen)" på side 97.</p>	Godkendelsesmetode	Krypteringsmetode	WPA-Personal	TKIP	AES	WPA2-Personal	TKIP	AES	Åbent	WEP	Ingen (uden kryptering)	Delt nøgle	WEP
Godkendelsesmetode	Krypteringsmetode														
WPA-Personal	TKIP														
	AES														
WPA2-Personal	TKIP														
	AES														
Åbent	WEP														
	Ingen (uden kryptering)														
Delt nøgle	WEP														

	Fejlmeddelelser	Årsag/løsning
10	Undertråden er næsten brugt op.	Denne meddelelse vises, når der næsten ikke er mere undertråd tilbage. Udskift straks med en vundet spole, selvom der kan sys nogle få sting, når der trykkes på start/stop-knappen. Under brodering skal du trykke på  (knap til trådclip) for at klippe trådene, løfte trykfoden, fjerne broderirammen og derefter udskifte spolen med en, der er vundet fuld med broderiundertråd.
11	Sikkerhedsanordningen er aktiveret. Er tråden filtret sammen?	Denne meddelelse vises, når spolen er vundet, og motoren låser, fordi tråden er filtret etc.
12	 Sikkerhedsanordningen er blevet aktiveret. Er tråden sammenfiltret? Er nålen bøjet?	Denne meddelelse vises, når motoren låser pga. filtret tråd eller andre årsager med relation til fremføring af tråden.
13	"Start/stop"-knappen virker ikke, når fodpedalen er tilsluttet. Fjern fodpedalen.	Denne meddelelse vises, når der trykkes på start/stop-knappen for at sy nyttesomme eller alfabet/pyntesomme, mens fodpedalen er tilsluttet.
14	SSID og netværksnøgle er forkert.	Sikkerhedsoplysningerne (SSID/netværksnøglen (adgangskoden)) er forkerte. Kontrollér SSID'et og sikkerhedsoplysningerne igen (netværksnøglen (adgangskoden)). (side 17) Se "Hvordan finder jeg de trådløse sikkerhedsoplysninger (SSID og netværksnøglen)" på side 97.
15	Det trådløse LAN's adgangspunkt/router blev ikke fundet.	Det trådløse adgangspunkt/routeren kan ikke findes. 1. Kontroller følgende 4 punkter. - Sørg for, at det trådløse adgangspunkt/routeren er tændt. - Flyt din maskine til et område, hvor ingen genstande kan blokere det trådløse netværkssignal, f.eks. metaldøre eller vægge, eller tættere på det trådløse adgangspunkt/routeren. - Placer midlertidigt din maskine knap 1 m (3,3 fod) fra det trådløse adgangspunkt, når du konfigurerer de trådløse indstillinger. - Hvis dit trådløse adgangspunkt/routeren bruger MAC-adressefiltrering, skal du bekræfte, at denne maskines MAC-adresse er tilladt i filteret. 2. Hvis du manuelt indtastede SSID'et og sikkerhedsoplysningerne (SSID/godkendelsesmetoden/krypteringsmetoden/netværksnøglen (adgangskoden)), kan oplysningerne være forkerte. Bekræft SSID'et og sikkerhedsoplysningerne igen, og indtast de korrekte oplysninger igen om nødvendigt. (side 17) Se "Hvordan finder jeg de trådløse sikkerhedsoplysninger (SSID og netværksnøglen)" på side 97.
16	De trådløse netværksoplysninger (godkendelsesmetode, krypteringsmetode, netværksnøgle) er forkerte.	De trådløse sikkerhedsoplysninger (godkendelsesmetoden/krypteringsmetoden/netværksnøglen (adgangskoden)) er forkerte. Find fejlmeddelelsen [Godkendelses- og krypteringsmetoderne, der anvendes af det valgte trådløse LAN's adgangspunkt/router, understøttes ikke af maskinen.] i tabellen, og bekræft de trådløse sikkerhedsoplysninger igen (godkendelsesmetoden/krypteringsmetoden/netværksnøglen (adgangskoden)). (side 17) Se "Hvordan finder jeg de trådløse sikkerhedsoplysninger (SSID og netværksnøglen)" på side 97.
17	Den trådløse indstilling er ikke aktiveret.	Den trådløse netværksindstilling er ikke aktiveret. Aktivér det trådløse netværk. (side 17)
18	Dette mønster kan ikke indlæses, da mønsteret går ud over det område, der kan redigeres.	Denne meddelelse vises, når det prøvestingmønster, du forsøger at tilføje med funktionen MY CUSTOM STITCH (Mine hjemmelavede sømme), er større end syområdet. Vælg et andet stingmønster, eller slet det eksisterende stingmønster (punkt).
19	Dette mønster kan ikke anvendes.	Denne meddelelse vises, når du prøver at hente et mønster, der ikke kan anvendes med denne maskine, f.eks. fordi dataene er beskadigede, eller når du forsøger at kombinere delte mønstre.
20	Dette USB-medie kan ikke anvendes.	Denne meddelelse vises, når du prøver at bruge medier, der ikke er kompatible. Se flere oplysninger om de USB-medier, der kan bruges, på vores websted https://s.brother/cpjaio/ .

	Fejlmeddelelser	Årsag/løsning
21	Når hastighedsreguleringen er indstillet til at styre zig-zag-stingbredden, virker "Start/stop"-knappen ikke.	Denne meddelelse vises, når fodpedalen er indstillet til styring af zig-zag-stingenes bredde, og der trykkes på start/stop-knappen. Indstil [Stingbredde kontrol] til [OFF] i indstillingsdisplaybilledet (side 15), eller brug fodpedalen til at betjene maskinen.
22	F**	Hvis fejlmeddelelsen [F**] vises på LCD-displayet, mens maskinen er i brug, virker maskinen muligvis ikke korrekt. Kontakt Brother-forhandleren eller det nærmeste autoriserede Brother-servicecenter.

Hvordan finder jeg de trådløse sikkerhedsoplysninger (SSID og netværksnøglen)

- 1) Du bør kigge i den dokumentation, der leveres sammen med dit trådløse adgangspunkt/routeren.
- 2) Standard-SSID'et (navnet på det trådløse netværk) kan være producentens navn eller modelnavnet.
- 3) Hvis du ikke kender sikkerhedsoplysningerne, skal du kontakte producenten af routeren, systemadministratoren eller internetudbyderen.
- 4) Nogle trådløse SSID'er og netværksnøgler (adgangskoder) skelner mellem store og små bogstaver. Nedskriv dine oplysninger korrekt.

* Netværksnøglen kan også beskrives som en adgangskode, sikkerhedsnøgle eller krypteringsnøgle.

* Hvis det trådløse adgangspunkt/routeren ikke udsender SSID'et, registreres SSID'et ikke automatisk. Du skal indtaste SSID'et manuelt.

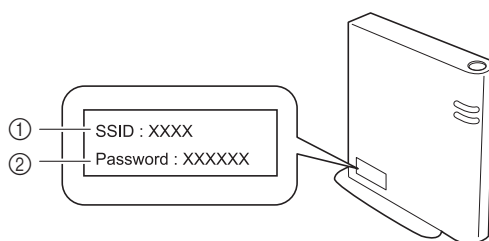

- ① SSID
- ② Netværksnøgle (adgangskode)

Specifikationer

Emne	Specifikation	
Maskinens mål	Ca. 419 mm (B) × 194 mm (D) × 307 mm (H) (ca. 16-1/2 tommer (B) × 7-5/8 tommer (D) × 12-3/32 tommer (H))	
Maskinens vægt	Ca. 6,8 kg (ca. 15 lb)	
Maskinens mål med påsat broderienhed	Ca. 522 mm (B) × 219 mm (D) × 307 mm (H) (ca. 20-9/16 tommer (B) × 8-5/8 tommer (D) × 12-3/32 tommer (H))	
Maskinens vægt med påsat broderienhed	Ca. 8,3 kg (ca. 18 lb)	
Syhastighed	70 til 850 sting pr. minut	
Maksimal broderihastighed	400 sting pr. minut	
Kompatibel grænseflade	Trådløst LAN ^{*1}	
Hukommelse	Stingmønstre	Op til 128 KB eller 15 stingmønstre
	Broderimønstre	Op til 1024 KB eller 20 broderimønstre (op til 100.000 sting pr. mønster)
Datatyper	Stingmønstre ^{*2}	.pmv .pmx .pmu
	Broderimønstre ^{*3}	.pes .phc .dst .pen
Antal kombinationer af pyntesømsmønstre	Op til 70	
Broderimønsterstørrelse	Maksimalt 10 cm × 10 cm (4 tommer × 4 tommer)	
USB-enhedstyper/medier, der kan anvendes ^{*4}	Stingmønstre, broderimønstre	Stingmønstre og broderimønstre kan gemmes på eller hentes fra USB-flashdrev.

^{*1} Den trådløse netværksforbindelse overholder IEEE 802.11 b/g/n-standarderne og bruger 2,4 GHz-frekvensbåndet. Der understøttes ikke trådløse netværk konfigureret med WPA/WPA2 Enterprise.

Brug Design Database Transfer eller PE-DESIGN version 11 eller senere til overførsel af data fra computeren til maskinen. Se vores websted <https://s.brother/cnjkb/> for at få oplysninger om de operativsystemer, der er kompatible med softwaren.

^{*2} Stingdatafiler med filtypenavnene ".pmu" eller ".pmx" kan indlæses, men når maskinen bruges til at gemme filen, gemmes den som en ".pmv" stingdatafil. Brug af andre data end dem, der er oprettet med denne maskine eller maskinen, der oprettede datafilen med filtypenavnet ".pmv", ".pmx" eller ".pmu", kan forårsage fejlfunktion i maskinen.

^{*3} Hvis du bruger andre data, end dem, der er lagret med vores datadesignsystemer eller denne maskine, kan det forårsage fejlfunktion i maskinen. Når maskinen anvendes til at gemme en fil med et vilkårligt filtypenavn, gemmes filen som en .phc datafil. .dst-data vises i displaybilledet med mønsterlisten efter filnavn (det faktiske billede kan ikke vises). Det fulde filnavn vises muligvis ikke afhængigt af antallet af tegn i filnavnet. Da Tajima-data (.dst) ikke indeholder specifikke trådfarveoplysninger, vises de med vores standardtrådfarverækkefølge. Kontrollér visningen, og skift trådfarver efter ønske.

^{*4} USB-flashdrev kan købes i almindelig handel, men visse USB-flashdrev kan ikke bruges sammen med denne maskine. Se flere oplysninger på vores websted <https://s.brother/cpjao/>.

* Vær opmærksom på, at nogle specifikationer kan ændres uden varsel.

Bemærk

- Vi anbefaler, at du bruger de 26 bogstaver i alfabetet (store og små bogstaver), tallene 0 til 9, "-" og "_" til navnet på filen/mappen.

VIGTIGT

- Når du bruger andre broderidata end vores originale mønstre, kan tråden knække, eller nålen kan knække eller bøjes, når der broderes med en for fin stingtæthed eller ved brodering af tre eller flere overlappende sting. I så tilfælde skal du bruge et af vores originale datadesignsystemer til redigering af broderidataene.

Opdatering af maskinens software

Maskinens software kan opdateres med et USB-flashdrev. Når der findes et opdateringsprogram på vores website på <https://s.brother/cpjao/>, skal du følge anvisningerne på Brother support-websiden og de trin, der er angivet nedenfor, for at downloade filen/filerne.

Når du bruger den trådløse funktion, vises opdateringsmærket på tasten til det trådløse netværk.

: Der findes opdateret software på vores websted. Opdater softwaren.

: Der findes ingen opdateret software. Versionsoplysninger kan kontrolleres på indstillingsskærmen. (side 16)

1 Tænd maskinen, mens du holder (nålepositions-knappen) nede.

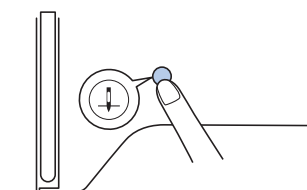

→ Følgende displaybillede vises.

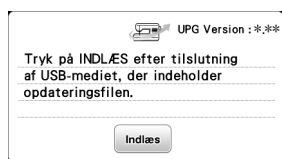

2 Sæt USB-flashdrevet ind i maskinens USB-port.

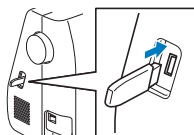

Bemærk

- Gem kun opdateringsfilen på USB-flashdrevet.

3 Tryk på .

- Sluk ikke maskinen under opdateringen.
- Når opdateringen er færdig, vises der en meddelelse som bekræftelse.

4 Tag USB-flashdrevet ud, og tænd og sluk for maskinen.

Stikordsregister

A

Applikation 52, 74, 75

B

Baglæns syning 34
 Betingelser for brug 4
 Betjeningsbip 15
 Blindsting 46
 Broderi 63
 Broderiark 67
 Broderifod 63
 Broderirammer 66, 68

C

Cylindriske stykker 37

D

Delte broderimønstre 77
 Denim 27, 39
 Dobbeltstående 57

E

Elastik 54
 Ensartet sømrum 38

F

Fagot 56
 Fejlfinding 87
 Fejlmeddelelser 95
 Fodpedal 32

G

Gennemsigtig nylontråd 20, 21, 25, 27, 42

H

Hastighed 21, 32
 Hukommelse 60, 82
 Hæftesting 34

I

Indlæsning 60, 62, 82
 Isyning af knapper 50

J

Justering af positionen 80

K

Knaphul 48
 Kuglenål 27

L

Lagring 60, 82
 LCD-display 10, 13
 Lige sting 38, 41, 53
 Lynlås 51
 Lys 15
 Læder 40
 Løbering 86

M

Medfølgende tilbehør 11
 Metaltråd 20, 25
 Montering af spole 22
 Muslingesting 57
 MY CUSTOM STITCH (Mine hjemmelavede sømme) 61

N

Nål 27, 28
 Nåleposition 14, 15, 38
 Nåletråder 25

O

Opdatering 99
 Overlocksøm 45
 Overtråd 23, 27, 65

P

Patchwork 52
 Pyntesømme 13, 31

R

Rengøring 85
 Risting 41
 Rotér 78, 80

S

Sammenføjning 53, 57
 Satinsting 14, 31
 Skift mellem V/H 35
 Skrifttype 33, 70
 Smocksyning 56
 Snap-on del 9
 Spejlvending 14, 78
 Spole 19
 Spoleapparatets trådstyr 19
 Spolehus 86
 Spolevinding 19
 Sprog 15
 Stingbredde 35
 Stinglængde 35
 Stingplade 9, 89
 Stingpladedæksel 9, 85
 Stingtæthed 14, 78
 Stof 27, 39, 66
 Stopning 55
 Strækstoffer 39
 Strømforsyning 12
 Størrelse 14, 78
 Syhastighedsstyring 10

T

Tegnafstand 14, 79
 Transportør 9
 Transportørens hæve/sænke-greb 9
 Trensesting 54
 Trykfod 14, 29, 32, 41
 Træk undertråd op 26
 Tråd 27, 65
 Trådfarvevisning 73
 Trådklipning 32, 34
 Trådløst LAN 17
 Trådnet 20

Trådspoleholder	20
Trådspænding	36, 74, 88
Tungesting	56
Tykke stoffer	39
Tynde stoffer	39

U

Undertråd	19, 65
-----------------	--------

V

Vedligeholdelse	85
Vinyl	40
Vlieseline	66

Z

Zig-zag-sting	35, 53
---------------------	--------

Der kan købes forskelligt ekstraudstyr separat.
Besøg vores websted <https://s.brother/cojkb/>.



Besøg os på <https://s.brother/cpjao/>, hvor du kan få supportoplysninger (instruktionsvideoer, ofte stillede spørgsmål) til dit Brother-produkt.



Sørg for at installere den nyeste software.
Der er en række funktionsforbedringer i den seneste version.



Brother SupportCenter er en mobilapp, der indeholder supportoplysninger til dit Brother-produkt.
Gå ind på Google Play™ eller App Store for at downloade appen.



Google Play™



App Store

Maskinen er kun godkendt til brug i det land, hvor den blev købt. Lokale Brother-virksomheder eller deres forhandlere vil kun yde support på maskiner, der er købt i deres egne lande.



Design Database Transfer er et dedikeret Windows-program til trådløs overførsel af broderidata fra en computer til maskinen. Dette program kan også bruges til at se og administrere broderidata.

Besøg os på <https://s.brother/cajkb/> for at downloade programmet.

Danish
888-P00/P02/P03



D029HD-001