

EN Included Accessories

We recommend that you keep this document nearby for future reference.

ES Accesorios incluidos

Recomendamos que tenga este documento a mano por si necesita consultarlo más adelante.

Thank you for purchasing this machine.
The following accessories are included with this product.

Le agradecemos que haya comprado esta máquina.
Con este producto se incluyen los siguientes accesorios.

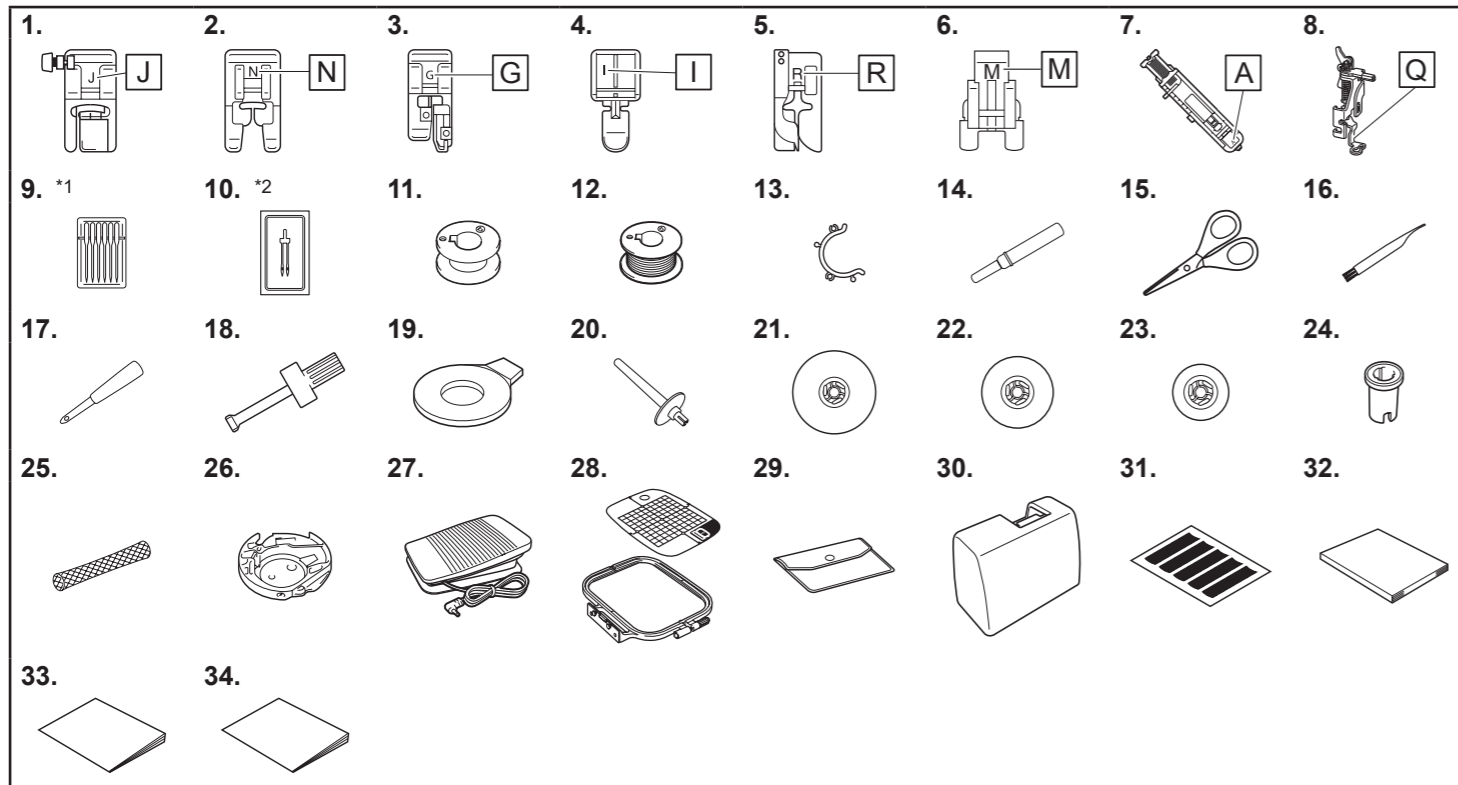

*1 75/11 2 needles,
90/14 2 needles,
90/14 2 needles: Ball point needle (gold colored)
*2 2/11 needle

*1 2 agujas 75/11,
2 agujas 90/14,
2 agujas 90/14: aguja de punta redonda (color dorado)
*2 Aguja 2/11

No.	Part Name
1	Zigzag foot "J" (on machine)
2	Monogramming foot "N"
3	Overcasting foot "G"
4	Zipper foot "I"
5	Blind stitch foot "R"
6	Button fitting foot "M"
7	Buttonhole foot "A"
8	Embroidery foot "Q"
9	Needle set
10	Twin needle
11	Bobbin (2) (One bobbin is on machine.)
12	Pre-wound bobbin (3) (60 weight white embroidery bobbin thread)
13	Bobbin clip (4)
14	Seam ripper
15	Scissors
16	Cleaning brush
17	Eyelet punch
18	Screwdriver
19	Disc-shaped screwdriver
20	Extra spool pin
21	Spool cap (large)
22	Spool cap (medium) (on machine)
23	Spool cap (small)
24	Thread spool insert (mini king thread spool)
25	Spool net
26	Bobbin case (on machine)
27	Foot controller
28	Embroidery frame set (medium) 10 cm (H) × 10 cm (W) (4 inches (H) × 4 inches (W))
29	Accessory bag
30	Hard case
31	Grid sheet set
32	Operation Manual
33	Quick Reference Guide
34	Embroidery Design Guide

Note

- The presser foot holder screw is available through your authorized Brother dealer.

Nº	Nombre de la pieza
1	Pie para zig-zag "J" (en la máquina)
2	Pie para monogramas "N"
3	Pie para sobrehilado "G"
4	Pie para cremalleras "I"
5	Prensatela de puntada invisible "R"
6	Pie especial para botones "M"
7	Pie para ojales "A"
8	Pie de bordado "Q"
9	Juego de agujas
10	Aguja gemela
11	Bobina (2) (Una bobina está colocada en la máquina).
12	Bobina pre-devanada (3) (Bobina de hilo para bordar de color blanco y calibre 60)
13	Grapa de la bobina (4)
14	Abreojales
15	Tijeras
16	Cepillo de limpieza
17	Lápiz calador
18	Destornillador
19	Destornillador de disco
20	Portacarrete adicional
21	Tapa del carrete (grande)
22	Tapa del carrete (mediana) (en la máquina)
23	Tapa de carrete (pequeña)
24	Inserción del carrete de hilo (carrete de hilo "mini king")
25	Red para carrete
26	Caja de la bobina (en la máquina)
27	Pedal
28	Juego de bastidor de bordado (mediano) 10 cm (Alt.) × 10 cm (Anch.) (4 pulgadas (Alt.) × 4 pulgadas (Anch.))
29	Bolsa de accesorios
30	Estuche protector
31	Juego de hojas cuadrículadas
32	Manual de instrucciones
33	Guía de referencia rápida
34	Guía de diseños de bordado

Nota

- Puede adquirir el tornillo del soporte del pie prensatela en su distribuidor autorizado Brother.

EN Optional Accessories

Various optional accessories are available to be purchased separately. Please visit our website for more details. To obtain optional accessories or parts, contact your nearest authorized Brother dealer.

ES Accesorios opcionales

Están disponibles varios accesorios opcionales que se pueden adquirir por separado. Visite nuestro sitio Web para obtener información detallada. Si desea obtener accesorios o piezas opcionales, póngase en contacto con su distribuidor autorizado Brother más cercano.

U.S.A.
EE. UU.



<https://s.brother/crgus/>

Others
Otros



<https://s.brother/cojkb/>



D02HG2-001

FR Accessoires inclus

Nous vous conseillons de conserver ce document à portée de main pour vous y référer ultérieurement.

PT Acessórios incluídos

Recomendamos guardar este documento em um lugar de fácil acesso para futuras referências.

Merci d'avoir choisi ce produit.
Les accessoires suivants sont fournis avec ce produit.

Obrigado por adquirir esta máquina.
Os acessórios a seguir estão incluídos neste produto.

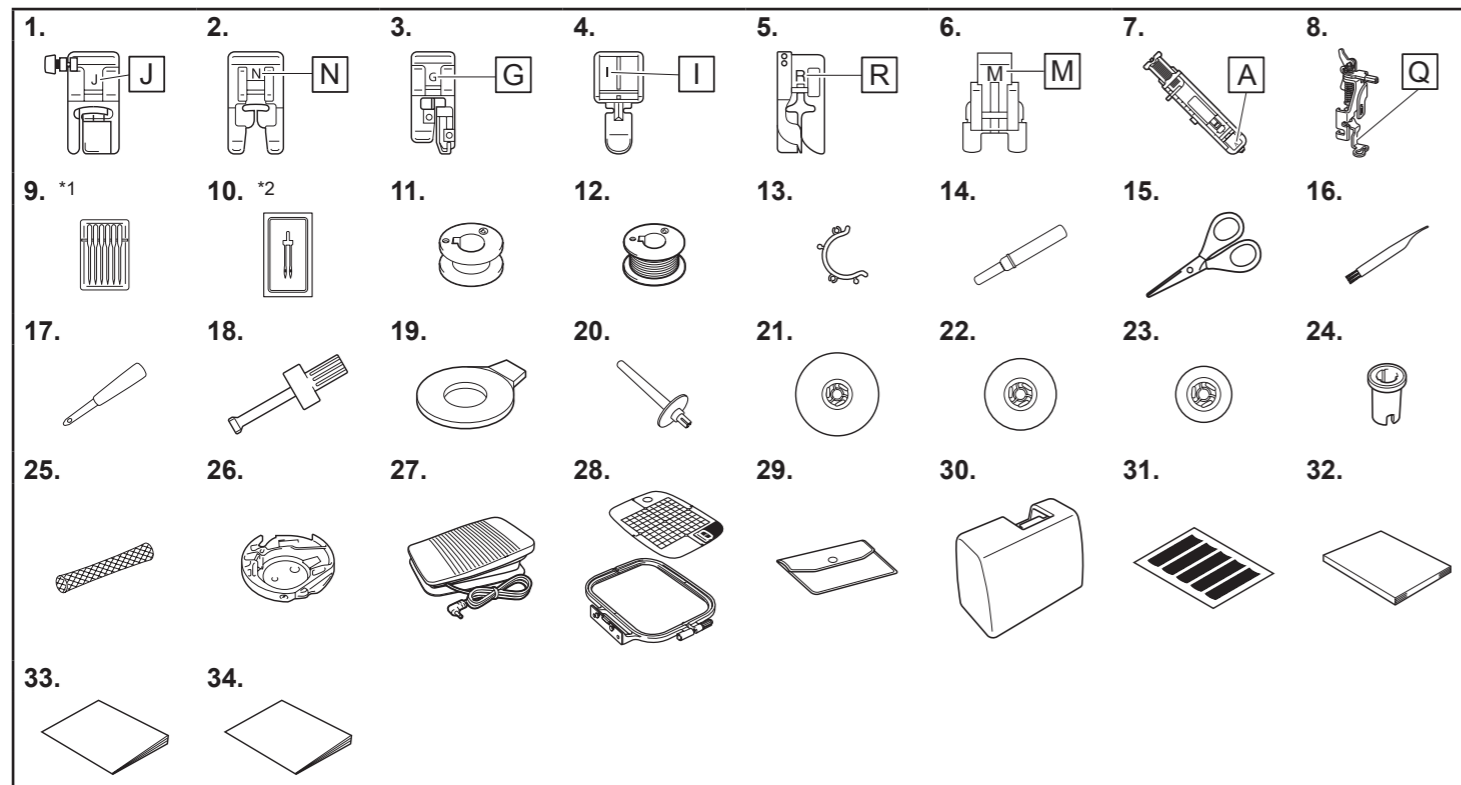

*1 2 aiguilles 75/11,
2 aiguilles 90/14,
2 aiguilles 90/14 : aiguille à pointe boule (dorée)
*2 Aiguille 2/11

*1 2 agulhas 75/11,
2 agulhas 90/14,
2 agulhas 90/14: agulha de ponta esférica (dourada)
*2 Agulha 2/11

FR Accessoires en option

Divers accessoires en option peuvent être achetés séparément.
Visitez notre site Web pour plus de détails.
Pour obtenir des pièces ou des accessoires en option, contactez votre revendeur Brother agréé le plus proche.

PT Acessórios opcionais

Estão disponíveis vários acessórios opcionais para serem adquiridos separadamente. Visite nosso site para obter mais informações.
Para obter peças ou acessórios opcionais, entre em contato com o revendedor autorizado da Brother mais próximo.

États-Unis
E.U.A.



<https://s.brother/crgus/>

Autres
Outros



<https://s.brother/cojkb/>

N°	Nom de la pièce
1	Pied zigzag « J » (sur la machine)
2	Pied pour monogrammes « N »
3	Pied pour surfilage « G »
4	Pied pour fermetures à glissière « I »
5	Pied pour point invisible « R »
6	Pied pour boutons « M »
7	Pied pour boutonnieres « A »
8	Pied de broderie « Q »
9	Jeu d'aiguilles
10	Aiguille jumelée
11	Canette (2) (Une canette se trouve sur la machine.)
12	Canette préremplie (3) (Fil de canette à broder blanc n° 60)
13	Clip de canette (4)
14	Découreur
15	Ciseaux
16	Brosse de nettoyage
17	Perce-oeillet
18	Tournevis
19	Tournevis en forme de disque
20	Porte-bobine supplémentaire
21	Couvercle de bobine (grand)
22	Couvercle de bobine (moyen) (sur la machine)
23	Couvercle de bobine (petit)
24	Centre amovible pour bobine de fil (bobine de fil mini/très grande)
25	Filet de la bobine
26	Boîtier de la canette (sur la machine)
27	Pédale
28	Jeu de cadre de broderie (moyen) H 10 cm × L 10 cm (H 4" / pouces × L 4" / pouces)
29	Sac d'accessoires
30	Protection rigide
31	Ensemble de feuilles quadrillées
32	Manuel d'instructions
33	Guide de référence rapide
34	Guide de motifs de broderie

Remarque

- La vis du support du pied-de-biche est disponible auprès de votre revendeur Brother agréé.

N°	Nome da peça
1	Calçador de zigue-zague "J" (na máquina)
2	Calçador de monograma "N"
3	Calçador de chuleado "G"
4	Calçador de pregar zíper "I"
5	Calçador para ponto cego "R"
6	Calçador de pregar botão "M"
7	Calçador de casear "A"
8	Calçador de bordar "Q"
9	Conjunto de agulhas
10	Agulha dupla
11	Bobina (2) (Uma bobina está na máquina.)
12	Bobina pré-enrolada (3) (Linha da bobina de bordado branca de peso 60)
13	Prendedor da bobina (4)
14	Abridor de costura
15	Tesoura
16	Escova de limpeza
17	Perfurador de ilhós
18	Chave de fenda
19	Chave de fenda em forma de disco
20	Pino de carretel extra
21	Retentor de carretel (grande)
22	Retentor de carretel (médio) (na máquina)
23	Retentor de carretel (pequeno)
24	Retentor de carretel especial (carretel de linha tamanho mini-king)
25	Redinha do carretel
26	Caixa da bobina (na máquina)
27	Pedal
28	Conjunto de bastidor de bordar (médio) 10 cm (A) × 10 cm (L) (4 polegadas (A) × 4 polegadas (L))
29	Bolsa de acessórios
30	Estojo rígido
31	Conjunto de folhas de gabarito
32	Manual de operações
33	Guia de referência rápida
34	Guia de desenhos de bordado

OBSERVAÇÃO

- O parafuso do suporte do calçador está disponível com o seu revendedor autorizado da Brother.