

使用說明書

電腦刺繡縫紉機

Product Code (產品編號) : 888-P00/P02/P03

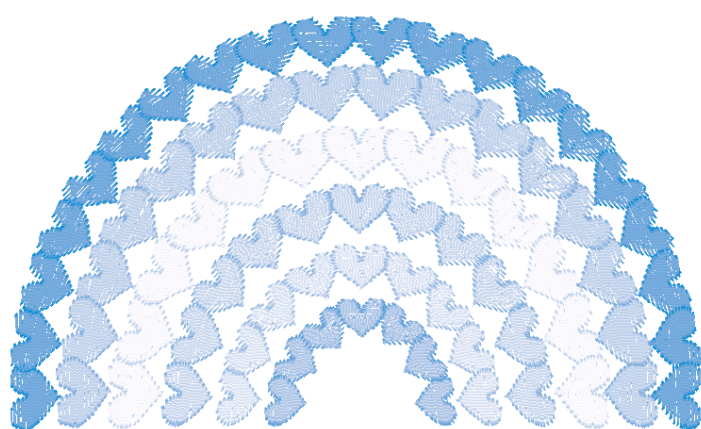

教學影片



<https://s.brother/cvjao/>

使用本機前，請務必仔細閱讀本文件。
建議妥善保管本文件，以供日後參考。

簡介

感謝您購買本機。在使用本機前，請仔細閱讀「安全須知」，然後閱讀本使用說明書以便正確操作各種功能。請務必妥善保管本使用說明書，以供日後參考。

安全須知

使用本機之前，請先閱讀下列安全須知。

危險

- 可避免觸電的危險：

- 1 在剛剛使用之後、清潔時、或進行任何在本使用說明書中提及的用戶保養調整時，或當無人看管時，請務必從電源插座中拔出本機的電源插頭。

警告

- 可避免灼傷、火災、觸電或人體傷害的危險：

- 2 進行任何在使用說明書中提及的調整時，請務必從電源插座中拔出本機的電源插頭。
 - 要拔出本機的電源插頭，請先將電源開關轉至符號「O」的位置關閉本機，然後再握住電源插頭將其從電源插座中拔出。請勿拉扯電源線。
 - 請務必將本機的電源插頭直接插入電源插座。請勿使用延長線。
 - 如果停電，請務必拔出本機的電源插頭。

3 電氣危險：

- 本機應連接至標籤標示範圍內的交流電源。請勿連接至直流電源或反向器。如果您不確定您的電源類型，請與合格的電工聯絡。
- 本機僅供在購買國家使用。

4 當電源線或插頭破損、縫紉機不能正常運作、發生過跌落或損壞或濺上水時，切勿繼續使用本機。請將本機送回到最近的 Brother 授權經銷商，進行檢查、修復、及電氣或機械調整。

- 存放或使用本機時，如果您發現異味、發熱、變色或變形等任何異常情況，請立即停止使用本機並拔出電源線。
- 搬運本機時，請務必握住把手部分拿起。從其他位置抬起本機可能會損壞本機或使機器掉落，導致人體傷害。
- 抬起本機時，務必小心謹慎，否則可能導致人體傷害。

5 請務必保持工作區域清潔：

- 操作本機時切勿堵塞任何通風口。請務必確保本機及腳踏板的通風口中不要堆積任何飛絨、灰塵或碎布。
- 請勿在腳踏板上堆放任何物品。
- 切勿掉落或插入不相關的物品到任何機器的開口。
- 請勿在使用噴霧劑或提供氧氣的場所使用本機。
- 請勿在烤箱或熨斗等熱源附近使用本機，否則機器、電源線或正在縫紉的衣物可能會被點燃，導致火災或觸電。
- 請勿將本機放置在不穩或傾斜的桌面等不穩妥的平面，否則可能因本機掉落導致人體傷害。

6 縫紉時需特別注意：

- 請務必注意繡針。請勿使用彎曲或損壞的繡針。
- 手指務必不要靠近任何移動的零件。在縫紉機車針附近要特別小心。
- 在繡針附近進行調整作業時，請將主開關轉至「O」的位置，關閉本機。
- 請勿使用損壞的或不正確的針板，否則會引起斷針。
- 縫紉時，請勿推擠或拉扯布料。當用手做自由壓線時，請務必遵守說明，否則會使車針彎曲而導致斷針。

7 本機不是玩具，因此：

- 孩童使用本機或本機使用中附近有孩童時，務必請小心謹慎。
- 本產品包含小零件。請將本產品放在兒童無法觸及之處，以防不慎吞食小零件。
- 切勿讓孩童靠近本機提供的包裝塑膠袋並且隨意棄置。切勿讓孩童玩耍塑膠袋，否則有窒息的危險。
- 請勿將拆線刀用於原本用途外的任何其他用途。
- 請勿在戶外使用本機。

8 延長使用壽命的注意事項：

- 使用和存放本機時，請避免陽光直射或濕度高的場所。請勿在有加熱器、熨斗、鹵素燈或其他高溫物體附近使用或存放本機。
- 請勿使用清潔劑或有機溶劑（如稀釋劑、石油醚或酒精）清潔本機。否則外殼飾面可能剝落或刮傷。
- 請勿自行為本機加油，以防損壞。
- 當更換或安裝任何組件、壓布腳、繡針或其他零件時，務必請參考本使用說明書以確保正確安裝。

9 修理或調整注意事項：

- 照明燈組損壞時，請洽 Brother 授權經銷商進行更換。
- 當本機發生故障或需要進行調整時，請先參考使用說明書背面的故障排除表，自己進行檢查和調整機器。問題無法解決時，請洽當地的 Brother 授權經銷商。

請按本使用說明書的規定使用本機。

請使用廠商在本使用說明書中指定的配件。

本使用說明書的內容和本產品的規格若有變更，恕不另行通知。

詳細的產品資訊或更新，請參考 www.brother.com 網站

請妥善保管本使用說明書 本機僅供家庭使用。

僅針對歐洲地區以外的國家

身體、感官或精神能力不足、或缺乏經驗及知識的人員（包括孩童），不適用於使用本機，但這些人員受到負有其安全責任的人員照管或相關的使用說明時除外。應妥善照管年幼孩童，不要讓他們玩耍機器。

僅針對歐洲國家

8 歲以上孩童和身體、感官或精神能力不足、或缺乏經驗及知識的人員可使用本機，但他們必須受到安全使用本機的監督或指導並了解相關危險。不要讓孩童玩耍本機。不要讓孩童在無人監督時進行清潔與使用者維修。

僅針對英國、愛爾蘭、馬爾他及塞浦路斯

重要事項

- 更換插頭保險絲時，請使用經 ASTA 認證為 BS 1362 等級的保險絲；亦即插頭上帶有  標記及額定功率的插頭。
- 務必請更換保險絲護蓋。切勿使用沒有保險絲護蓋的插頭。
- 如果可用的電源插座不適合本設備提供的插頭，應聯繫 Brother 授權經銷商索取正確的轉接頭。

僅限台灣

注意！

依據低功率射頻器材技術規範。

取得審驗證明之低功率射頻器材，非經核准，公司、商號或使用者均不得擅自變更頻率、加大功率或變更原設計之特性及功能。低功率射頻器材之使用不得影響飛航安全及干擾合法通信；經發現有干擾現象時，應立即停用，並改善至無干擾時方得繼續使用。前述合法通信，指依電信管理法規定作業之無線電通信。低功率射頻器材須忍受合法通信或工業、科學及醫療用電波輻射性電機設備之干擾。

使用條款

重要訊息 - 請仔細閱讀：

本使用條款（以下簡稱「合約」）為兄弟工業株式會社（以下簡稱「公司」）與貴用戶所簽訂之法律合約，其對貴用戶使用公司安裝或提供之用於縫紉的任何軟體或工藝產品（「公司產品」）進行規定。「軟體」一詞係指公司產品之任何及全部內容資料、設計資料、資料格式、韌體以及電腦應用程式或行動裝置應用程式。

本軟體與公司產品一經使用，即表示貴用戶已同意接受本合約條款之約束。若貴用戶不同意本合約條款，公司便不願意授權本軟體，貴用戶將無法使用本軟體。本合約之修改和補充可能隨本軟體一起提供。

代表某實體接受本合約之個人向公司表示，其有權代表該實體簽署具有約束力的法律合約。

條款與條件

1 賦予授權

- 1.1 依據本合約，公司特此賦予貴用戶個人、非專屬、不可轉讓、可撤銷之授權，供貴用戶僅在公司產品範圍內使用本軟體。
- 1.2 本軟體僅授權使用，而非販售賣斷，僅供貴用戶在本合約之規範下使用。公司或其供應商保留與本軟體有關的一切權利、產權和權益，包括但不限於與之有關的一切智慧財產權。

2 限制

- 2.1 除非本合約明文規定或當地法律要求之外，貴用戶應同意：
 - 2.1.1 不得反向組譯、反編譯、反向工程、翻譯或嘗試以其他方式擷取本軟體的原始碼（包括使用公司產品或內容編輯應用程式軟體建立的資料或內容；此第 2 條同樣適用於下文）；
 - 2.1.2 不得根據本軟體之全部或部分建立衍生作品；
 - 2.1.3 未經公司事先書面同意，不得將本軟體之全部或部分以任何形式散佈、提供給任何其他人；
 - 2.1.4 不得複製本軟體，除非正常使用本軟體與公司產品時偶然複製，或者基於備份或存檔時必須複製；
 - 2.1.5 不得轉讓、出租、租用、轉授、借出、翻譯、併購、改編、變更、改變或修改本軟體之全部或部分，亦不得將本軟體或其任何部分與其他程式組合或納入其中；
 - 2.1.6 將公司版權通知與本合約納入本軟體之全部或部分副本；並且
 - 2.1.7 不得將本軟體用於除本合約第 1 條規定以外之任何用途（包括但不限於使用未授權之縫紉 / 工藝產品或軟體）。

3 無擔保

在適用法律允許的範圍內，本軟體依據「現狀」的原則提供給貴用戶，不帶任何口頭或書面、明示或暗示之擔保或條件。公司明確否認對可銷售性、品質滿意度、非侵權性以及 / 或適於特定用途提供任何暗示擔保或條件。

4 責任限制

- 4.1 對於由任何一方引起的利潤、收入或儲蓄損失、資料遺失、使用中斷或者後果性、偶然性、特殊性、懲罰性或間接性損害，即使公司已被告知可能發生由本軟體、支援服務或本合約引起或與之有關的該等損害，公司概不對貴用戶、其終端使用者或任何其他實體承擔任何責任（無論訴訟的形式為合約或侵權）。即使沒有達到任何有限補償的根本目的，在適用法律允許的最大範圍內，該等限制將一律適用。
- 4.2 即使本文第 3 條或第 4.1 條已規定，但本合約都無意排除或限制公司對由於疏忽造成的死亡或人身傷害負責或者限制消費者的法律權利。

5 終止

- 5.1 如果貴用戶實質上違反本合約下任何條款且未按公司要求立即糾正該等違約行為，公司有權向貴用戶發出書面通知，隨時終止本合約。
- 5.2 基於任何原因終止後，根據本合約賦予貴用戶的一切權利應同時終止，貴用戶應停止本合約賦予的一切使用行為，立即從貴用戶持有的所有電腦設備中刪除或移除本軟體，並且刪除或銷毀貴用戶持有本軟體或其衍生作品的所有副本。除上述要求以外，貴用戶應從持有的公司產品中刪除貴用戶建立的內容或設計資料。

6 其他條款

- 6.1 貴用戶不得違反任何適用法律法規，出口或再出口本軟體或任何其副本或改編程式。
- 6.2 未經公司書面同意，貴用戶不得將本合約之全部或部分內容轉讓給任何第三方或權益相關方。貴用戶透過資產或股票併購、出售而變更控制權或重組時，應視為本合約下的轉讓。
- 6.3 貴用戶同意違反本合約將致使公司遭受無可挽救的損失，且金錢賠償不足以彌補。除了此處或法律載明的任何補償，公司在沒有擔保、其它擔保或損害證明的情況下，有權主張衡平法下的救濟。
- 6.4 若本合約內任何條文被管轄法院宣告或判定為無效或無法執行，則該等條文應分割開來且獨立於本合約的其餘條文，其餘條文和整個合約之效力不應受到影響。
- 6.5 本合約與所有附錄或此處所述之其他附件共同構成雙方之間關於本文主題事項的完整合約，取代雙方之間就該主題達成的所有口頭和書面提議。
- 6.6 若公司未能堅持貴用戶履行本協議項目下的任何義務，或公司未對貴用戶行使任何權利，或公司延遲行使權利，均不得視為公司對該等權利的放棄，亦不表示貴用戶無需履行該等義務。若公司確實免除貴用戶的違約責任，公司將僅以書面形式確認，但不得視為公司將自動免除貴用戶。

-
- 6.7 本合約受日本法律管轄，日本法院對本合約有專屬管轄權，但執行方面除外，在這種情況下，日本法院有非專屬管轄權。
- 6.8 在以下情況下，公司可能會更新本合約：A) 變更的內容符合使用者權益時，或者 B) 合約的更新合情合理且與合約的宗旨不存在衝突時。公司將通知您並至少在合約生效前 30 天在公司網站或公司指定的網站上發佈公告，以便您有機會查看合約的任何重大變更或更新。更新後的合約生效後，如果您繼續使用本軟體，即表示您同意受合約的約束。

開放來源授權備註

本產品包括開放來源軟體。
若要查看開放來源授權備註，請前往 Brother 支援網站 <https://s.brother/cpjao/> 於您的產品型號首頁的說明書下載部分查閱相關資訊。

商標

WPA™ 和 WPA2™ 是 Wi-Fi Alliance® 的商標。

Brother 產品、相關文件及其他任何資料所示的品牌名稱及產品名稱均為其各自公司之商標或註冊商標。

版權與授權

本產品包括以下廠商開發的軟體：
©2008 Devicescape Software, Inc.

無線連線注意事項

將本機連接網際網路時，務必使用路由器或防火牆，防止來自網際網路的未授權存取。

目錄

第 1 章 準備工作	9	第 4 章 刺繡	63
本機零組件名稱	9	刺繡準備	63
隨附的配件	11	安裝刺繡壓布腳	63
開啓 / 關閉本機	11	安裝刺繡專用座	64
LCD 操作	13	刺繡漂亮的作品	65
檢視 LCD	13	將布料捲在刺繡框上	66
設定畫面	15	安裝刺繡框	68
調整操作鍵的輸入靈敏度	16	刺繡	69
無線網路連線功能	17	選擇刺繡花樣	69
使用無線網路連線可執行的操作	17	刺繡花樣	72
啓用無線網路連線	17	調整線張力	74
使用精靈設定無線網路連線	17	刺繡貼布繡花樣	74
梭子繞線 / 安裝	19	用外框花樣製作貼布繡	75
梭子繞線	19	拆分刺繡花樣	77
安裝梭子	22	編輯花樣 (花樣編輯畫面)	77
穿上線	23	編輯花樣 (刺繡設定畫面)	80
穿上線	23	對齊花樣與車針位置	80
將底線往上拉	26	刺繡連接的文字	81
布料 / 線 / 車針組合	27	使用記憶功能	82
更換車針	28	儲存刺繡花樣	82
檢查車針的狀況	28	讀取刺繡花樣	82
更換車針	28	第 5 章 附錄	85
更換壓布腳	29	照料與保養	85
更換壓布腳	29	清潔 LCD	85
取下與安裝壓布腳支架	30	清潔本機表面	85
第 2 章 基本縫紉	31	加機油的限制	85
縫紉	31	存放本機的注意事項	85
針趾類型	31	清潔梭床	85
基本縫紉	31	觸控面板故障	86
組合針趾花樣	33	故障排除	87
迴針 / 原地止針	34	上線太緊	87
自動迴針 / 原地止針縫	34	布料反面發生纏線	87
自動切線	34	線張力不正確	88
設定針趾寬度 / 針趾長度 / 「L/R Shift (左右偏移)」	35	無法取下卡在本機中的布料	89
調整線張力	36	如果線在底線捲線器底座下方打結	91
實用的縫紉技巧	37	現象清單	91
縫紉技巧	37	錯誤訊息	95
車出平齊的縫份	38	如何尋找無線安全性資訊 (SSID 和網路金鑰)	97
各種布料的縫紉方法	39	規格	98
第 3 章 多種針趾	41	更新本機軟體	99
針趾表	41	索引	100
實用針趾	45		
車布邊針趾	45		
暗針縫	46		
縫紉鈕眼	48		
縫紉鈕釦	50		
安裝拉鍊	51		
貼布繡與拼布	52		
其他針趾應用	54		
進行調整	59		
使用記憶功能	60		
儲存針趾花樣	60		
讀取針趾花樣	60		
MY CUSTOM STITCH (我的自創針趾功能)	61		

第 1 章 準備工作

提醒

- 請務必安裝最新版本的軟體。
請參考第 99 頁上的「更新本機軟體」。

本機零組件名稱

主要零組件

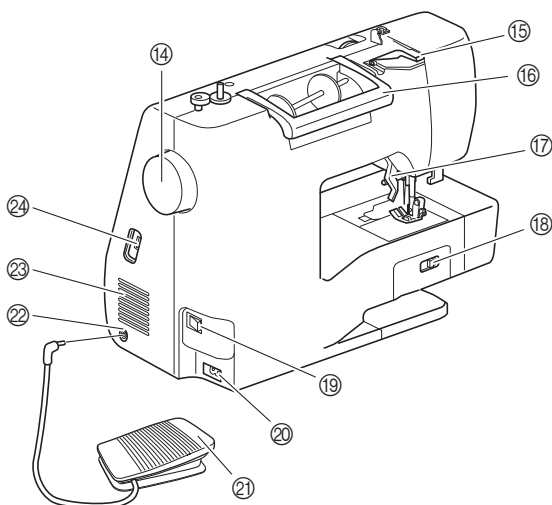
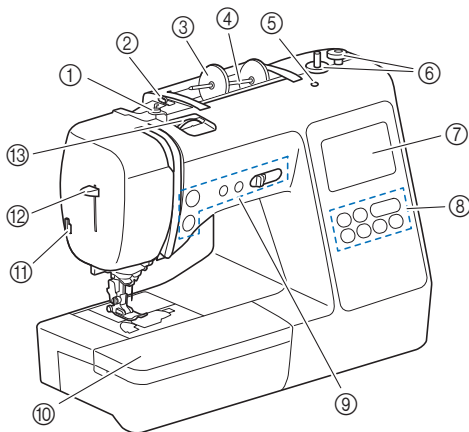

- ① 梭子捲線導引和張力盤架 (第 20 頁)
- ② 線導引 (第 20 頁)
- ③ 線輪蓋板 (第 20 頁)
- ④ 線輪柱 (第 20 頁)
- ⑤ 附加線輪柱孔
固定附加線輪柱以使用雙針縫紉。(第 57 頁) 這不是潤滑孔。
請勿在此孔注油。
- ⑥ 底線捲線器 (第 19 頁)
- ⑦ LCD (液晶顯示螢幕) (第 13 頁)
- ⑧ 操作面板 (第 10 頁)
- ⑨ 操作按鈕和縫紉速度控制器 (第 10 頁)
- ⑩ 零配件盒 (第 37 頁)
- ⑪ 切線器 (第 25 頁)
- ⑫ 穿線裝置拉柄 (第 25 頁)

- ⑬ 線張力旋鈕 (第 36 頁、第 74 頁)
- ⑭ 手輪
朝自身方向轉動手輪 (逆時針), 即可升起或降下車針以縫紉一個針趾。
- ⑮ 線導引蓋 (第 20 頁)
- ⑯ 把手
當輸送本機時, 可使用把手來搬運。
- ⑰ 壓布腳拉柄
抬起或放下壓布腳拉柄, 即可抬起或放下壓布腳。
- ⑱ 送布齒升降裝置開關
放下送布齒進行自由壓線 * 或縫鈕釦時, 以及升起送布齒時使用。(第 50 頁)
在送布齒放下時, 縫紉結束後恢復到原先升起位置。本機開始縫紉時, 送布齒升起。
* 對於自由壓線, 請另行購買曲線壓布腳。
- ⑲ 主電源開關 (第 12 頁)
- ⑳ 電源插孔 (第 12 頁)
- ㉑ 腳踏板 (第 32 頁)
- ㉒ 腳踏板插孔 (第 32 頁)
- ㉓ 換氣孔
換氣孔是為了讓空氣流通, 並提供馬達換氣用。當本機使用時, 請勿蓋住換氣孔。
- ㉔ USB 連接埠 (適用於 USB 隨身碟) (第 60 頁、第 82 頁)

重要事項

- 不要將 USB 隨身碟之外的任何物體插入 USB 連接埠。否則可能會損壞本機。

車針與壓布腳部分

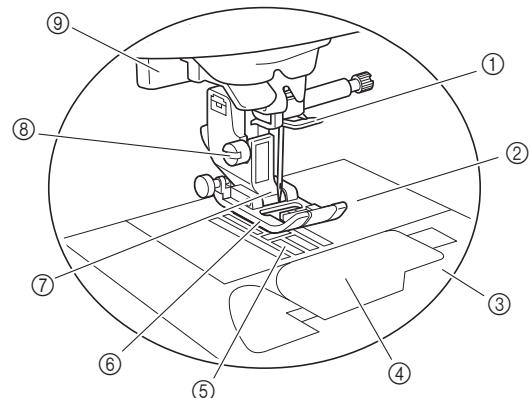

- ① 針柱線導引 (第 25 頁)
- ② 針板 (第 38 頁)
- ③ 針板蓋 (第 22 頁)
- ④ 梭蓋 / 梭殼 (第 22 頁、第 86 頁)
- ⑤ 送布齒
送布齒以縫紉方向送布。
- ⑥ 壓布腳
壓布腳是用於壓緊縫紉時的布料。請根據所選的針趾來換上適當的壓布腳。
- ⑦ 壓布腳支架 (第 30 頁)
- ⑧ 壓布腳支架螺絲 (第 30 頁)
- ⑨ 開釦眼拉柄 (第 49 頁)

■ 刺繡專用座

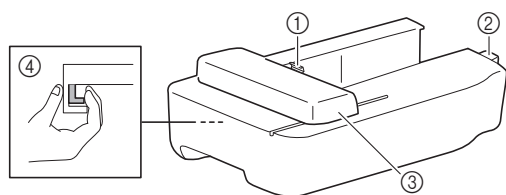

- ① 刺繡臂框架 (第 68 頁)
- ② 刺繡專用座連接 (第 64 頁)
- ③ 刺繡臂 (第 64 頁)
- ④ 鬆開鈕 (第 65 頁)

■ 操作按鈕

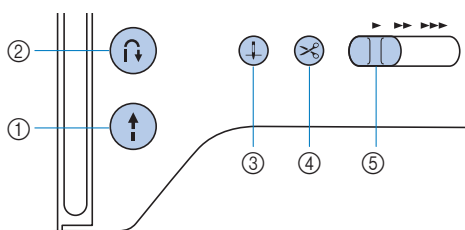

- ① 「啟動/停止」按鈕 (⏻)

按「啟動/停止」按鈕開始或停止縫紉。
按鈕顏色會根據本機操作模式而改變。

 - 綠燈： 本機已預備好或正在縫紉中。
 - 紅燈： 本機無法縫紉。
 - 橘燈： 本機正在捲底線，或是底線捲線器軸向右移動。
- ② 迴針/原地止針按鈕 (↺)
- ③ 車針位置按鈕 (↑)
- ④ 切線按鈕 (✂)
- ⑤ 縫紉速度控制器

滑動縫紉速度控制器來調整縫紉速度。
縫紉裝飾性針趾或刺繡時無法調整縫紉速度。

■ 操作面板和操作鍵

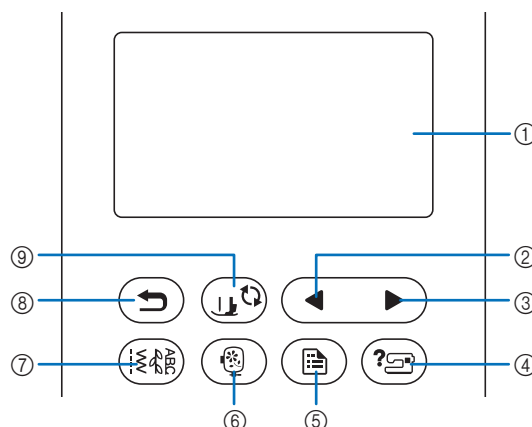

- ① LCD (液晶顯示螢幕) (觸控面板)

顯示所選花樣設定和訊息。
按下 LCD 上顯示的按鈕以執行操作。
詳細資訊請參考第 13 頁上的「LCD 操作」。
 - ② 上一頁鍵 (◀)
 - ③ 下一頁鍵 (▶)
 - ④ 說明鍵 (?)
 - ⑤ 設定鍵 (⚙)
 - ⑥ 刺繡鍵 (🧵)
 - ⑦ 實用針趾鍵 (🧵)
 - ⑧ 返回鍵 (↶)
 - ⑨ 壓布腳/車針更換鍵 (⏻)
- 在更換車針、壓布腳等前，先按下此鍵。此鍵可鎖定所有按鈕和按鈕功能 (⏻ 除外)，以防止本機操作。

🔔 提醒

- 本機的操作鍵為電容式觸控感應器。以手指直接按下以操作按鈕。
- 由於操作鍵反應因使用者而異，因此請調整第 16 頁上的「調整操作鍵的輸入靈敏度」的設定。
- 使用靜電觸控筆時，確定端點為 8 mm 或以上。請勿使用細點或形狀特殊的觸控筆。

隨附的配件

關於本機隨附的配件，請參考其他說明頁「隨附的配件」。
拉開零配件盒蓋，即可打開隔間。

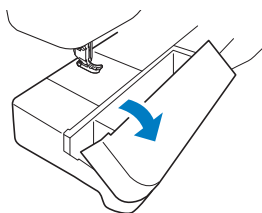

開啓 / 關閉本機

警告

- 只能使用普通家用電源。使用其他電源可能引起火災、觸電或損壞本機。
- 不要用濕手碰觸插頭。否則可能造成觸電。
- 電源線上的插頭務必妥善插入電源插座和本機的電源線插座。否則可能造成火災或觸電。
- 在下列情況下，請將主電源關閉，然後拔下插頭：
 - 不在本機附近時
 - 使用本機之後
 - 使用時電源中斷
 - 因接觸不良或連接中斷使本機無法正確運行時
 - 有雷擊時

注意

- 只能使用本機隨附的電源線。否則可能造成火災或觸電。
- 不要使用延長線或已插入其他電氣設備的多孔插座。否則可能造成火災或觸電。
- 拔出本機的電源插頭時，請先將主電源關閉。請握住插頭，將其從電源插座取下。拉扯電源線可能將其損壞，或者造成火災或觸電。
- 請勿剪斷、損壞、改造、彎折、拉伸、扭曲或捆紮電源線。不要在電源線上放置重物。不要使電源線受熱。這樣做可能會損壞電源線，或者造成火災或觸電。電源線或插頭損壞時，請停止使用本機並送到 **Brother** 授權經銷商處修理。
- 切勿將電源線上的插頭插入狀態不良的電源插座。

1 確定本機已關機（本機右側的主電源開關設定為「○」），然後將電源線的插頭插入本機下方的電源插孔。

2 將電源線的插頭插入家用電源插座。

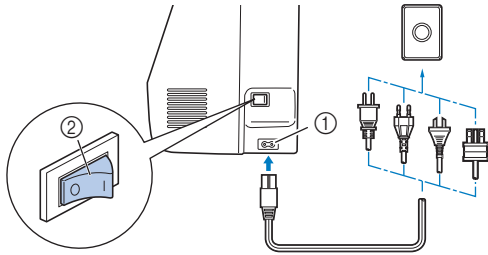

- ① 電源插孔
- ② 主電源開關

3 按主電源開關右側以開機（設定為「I」）。

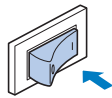

→ 開機時，燈光、LCD 和「啓動 / 停止」按鈕亮起。當車針和送布齒移動時，將發出聲音；這並不是故障。

4 本機開機後，螢幕顯示歡迎動畫。按下螢幕上的任何一點。

提醒

第一次開機時：

- 選擇 LCD 的顯示語言。



- 會出現關於無線 LAN 連線的以下訊息。若要設定連線，請按下 **確定**，然後參考第 17 頁上的「使用精靈設定無線網路連線」中的步驟 3 至 6 完成設定無線 LAN 連線。

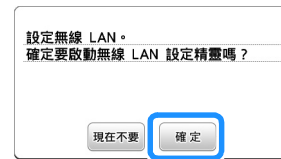

5 若要關機，按主電源開關左側（設定為「○」）。

LCD 操作

檢視 LCD

開啓電源後，螢幕可能顯示歡迎動畫。

顯示歡迎動畫時，如果您用手指按下 LCD，將顯示畫面。

用手指按下某鍵可選擇針趾花樣、本機功能或按鍵所示的操作。按下操作面板上的 (縫紉) 時將出現以下畫面。

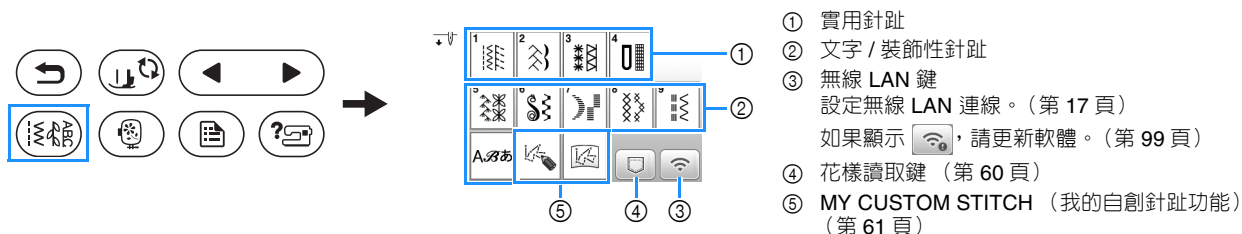

■ 實用針趾畫面

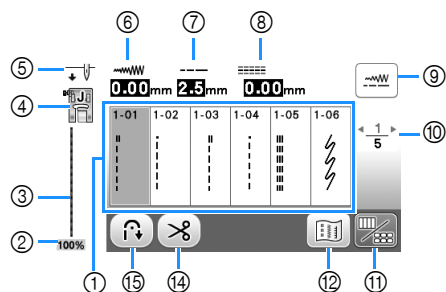

■ 實用針趾編輯畫面

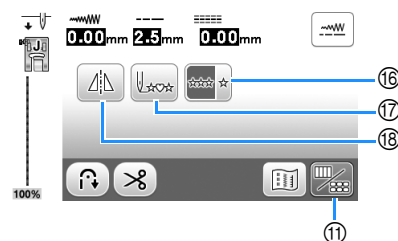

■ 文字 / 裝飾性針趾畫面

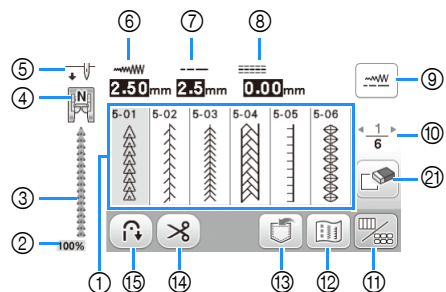

■ 文字 / 裝飾性針趾編輯畫面

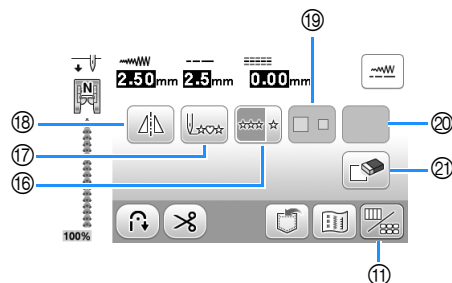

💡 提醒



- 有些編輯功能無法用於某些針趾花樣。選擇某個針趾花樣時，只能使用顯示鍵的功能。

編號	顯示	按鍵名稱	說明	頁數
①	-	針趾	按下所要縫紉的針趾鍵。	31
②	100%	針趾花樣顯示尺寸	顯示所選針趾花樣的大概尺寸。	-
③	-	針趾預覽	顯示所選針趾的預覽。	-

編號	顯示	按鍵名稱	說明	頁數
④		壓布腳	顯示要使用的壓布腳。開始縫紉前，安裝這裡指示的壓布腳。 萬用壓布腳「J」 暗針縫壓腳「R」 密針縫壓腳「N」 縫鈕釦壓腳「M」 車布邊壓腳「G」 裁邊器「S」（另售） 開釦眼壓布腳「A」 * 某些壓布腳的符號，如拉鍊壓布腳「L」和曲線壓布腳，可能不會出現在畫面上。	29
⑤		車針位置設定	顯示單針或雙針模式設定，以及車針停止位置。 ：單針 / 下針位 ：雙針 / 下針位 ：單針 / 上針位 ：雙針 / 上針位	15
⑥		針趾寬度	顯示目前所選針趾花樣的針趾寬度。	35
⑦		針趾長度	顯示目前所選針趾花樣的針趾長度。	35
⑧		L/R Shift（左右偏移）	顯示從原始位置向左 / 向右偏移的距離。	35
⑨		手動調整鍵	按下此鍵可顯示針趾寬度、針趾長度和「L/R Shift（左右偏移）」的調整畫面。	35
⑩		頁面顯示	可顯示其他頁面。	-
⑪		編輯 / 針趾切換鍵	按下此鍵可切換針趾編輯畫面與針趾畫面。	33
⑫		影像鍵	顯示縫紉後的影像預覽。 按下 將影像中的繡線顏色變更為紅色、藍色或黑色。	-
⑬		記憶體鍵	按下此鍵可儲存組合的針趾花樣。	60
⑭		自動切線鍵	按下此鍵可設定自動切線功能。	34
⑮		自動迴針 / 原地止針鍵	按下此鍵可使用自動迴針 / 原地止針功能。	34
⑯		單一 / 重複縫紉鍵	按下此鍵可選擇單一針趾花樣或連續針趾花樣。視乎所選針趾而定，此鍵可能不適用。若要在連續縫紉針趾花樣時完成一個完整的鏤空圖案，可以在縫紉時按下此鍵。完成鏤空圖案時，本機會自動停止。	-
⑰		回到起點鍵	停止縫紉時，按下此鍵可返回針趾花樣起點。	-
⑱		鏡像鍵	選擇針趾花樣後，使用此鍵可創建針趾花樣的水平鏡像。	-
⑲		尺寸選擇鍵	使用此鍵可選擇文字針趾的尺寸（大、小）。	-
⑳	視乎所選針趾花樣而定，將可能出現以下某些按鍵。			
		延伸鍵	選擇繡針趾花樣 時，按下此鍵可從 5 個自動長度設定中選擇，不需變更針趾左右寬度或針趾長度設定。 	-
		繡線密度鍵	選擇裝飾性針趾花樣 後，使用此鍵可變更針趾花樣的繡線密度。 ：低密度 ：高密度 如果在繡線密度變為 時針趾皺縮，將繡線密度恢復為 。針趾皺縮時，如果繼續縫紉，車針可能會彎曲或斷裂。	-
		文字間距鍵	按下此鍵可變更文字針趾花樣的間距。 間距變更不只適用於正在輸入的文字，而且也適用於輸入之前或之後的文字。	-
㉑		刪除鍵	按下此鍵可刪除所選針趾花樣。如果在組合針趾花樣時出錯，使用此鍵可刪除針趾花樣。	-

設定畫面

按下  可變更本機預設設定。依需要變更設定後，按下

 或 。

備註

- 本機已安裝最新的軟體版本。關於可用的軟體更新，請洽詢當地的 Brother 授權經銷商或造訪 <https://s.brother/cpiao/> 網站瀏覽。
- 將 USB 隨身碟插入 USB 連接埠時，按下  可將目前設定畫面影像儲存到 USB 隨身碟。檔案儲存在標示「bPocket」的資料夾中。

縫紉設定



- ① 選擇是否使用縫紉速度控制器決定左右寬度。(第 53 頁)
選擇直線針趾後，可以使用縫紉速度控制器改變車針位置。(第 38 頁)
- ② 對文字或裝飾性針趾花樣進行調整。(第 59 頁)
- ③ 使用雙針時，設定為 [ON]。(第 57 頁)
- ④ 選擇「1-01 直線針趾 (左針位)」或「1-03 直線針趾 (中針位)」作為開機時自動選擇的實用針趾。

刺繡設定

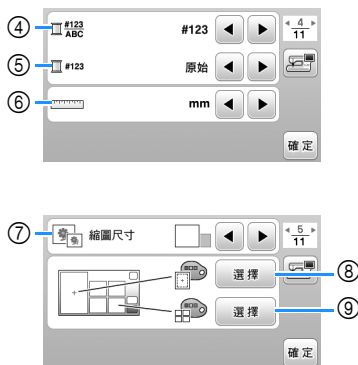
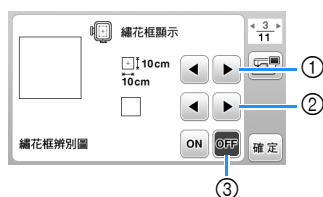

- ① 選擇要使用的刺繡框。
- ② 選擇顯示的中心標記和格線。
- ③ 設定為 [ON] 時，僅可選擇與您在 ① 中所選刺繡框尺寸相對應的刺繡花樣。(第 70 頁)
- ④ 選擇刺繡畫面上的繡線顏色顯示：繡線編號、顏色名稱。(第 73 頁)
- ⑤ 選擇繡線品牌。(第 73 頁)
- ⑥ 選擇顯示單位 (mm / inch)。
- ⑦ 選擇花樣縮圖的尺寸。
- ⑧ 選擇刺繡顯示區的背景顏色。
- ⑨ 選擇縮圖區的背景顏色。

一般設定



- ① 選擇車針停止位置 (本機沒有運行時的車針位置) 為上針位或下針位。
- ② 選擇是否發出操作警示音。
- ③ 選擇開機時是否顯示開機畫面。
- ④ 選擇顯示語言。
- ⑤ 選擇是否打開或關閉工作區的燈光。
- ⑥ 選擇操作鍵的輸入靈敏度等級。(第 16 頁)
- ⑦ 顯示使用次數，可提醒您本機需要進行定期的保養檢查。(詳細資訊請洽詢 Brother 授權經銷商。)
- ⑧ 顯示本機縫紉的針趾總數。
- ⑨ [No.] 是本機的内部機器編號。
- ⑩ 顯示本機安裝的程式版本。

■ 無線 LAN 設定

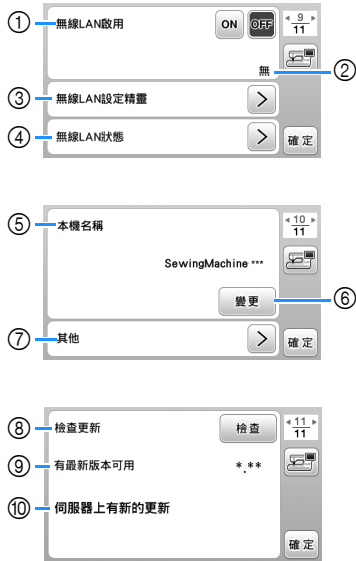



- ① 啟用 / 停用無線 LAN 功能。(第 17 頁)
- ② 顯示連接的 SSID。(第 17 頁)
- ③ 設定本機以連接無線 LAN 功能。(第 17 頁)
- ④ 檢查無線 LAN 狀態。
- ⑤ 顯示使用無線 LAN 功能的本機名稱。
- ⑥ 變更 [本機名稱]。
- ⑦ 顯示執行其他設定或重設無線 LAN 設定的連線設定選單。(第 19 頁)
- ⑧ 檢查軟體的最新版本。
版本將顯示在 [有最新版本可用] 中。
- ⑨ 顯示軟體的最新版本。
- ⑩ 若 [伺服器上有新的更新] 可用於本機，會顯示訊息。
若顯示 [伺服器上有新的更新]，請更新本機。
(第 99 頁)

調整操作鍵的輸入靈敏度

您可以選擇 5 個等級以調整操作鍵的靈敏度。顯示設定畫面以設定想要的等級。

- 1 按下 ，顯示設定畫面。
- 2 按下  顯示第 7 頁。
- 3 按下 [開始]。



- 4 按下  調整 [輸入敏感度]。
 - 設定值越高，代表按鍵反應越靈敏。預設設定為 [3]。
 - 如果正在使用靜電觸控筆，建議選擇最高設定。
 - 調整輸入靈敏度時，按下  可檢查按鍵是否有回應。
按鍵回應時，指示靈敏度的設定值會閃爍。



- 5 按下 ，返回前一畫面。

■ 如果按下操作鍵時本機沒有回應

關機，按住  (切線按鈕)，然後開機，即可重設 [輸入敏感度]。顯示設定畫面，然後再次調整 [輸入敏感度]。

無線網路連線功能

使用無線網路連線可執行的操作

本機支援無線網路連線。若本機連線至無線網路，可執行以下實用操作。

- 透過使用專用 Windows 應用程式 (Design Database Transfer) 將刺繡花樣從電腦無線傳輸至本機。該應用程式可從以下 URL 下載。
<https://s.brother/cajkb/>
- * 必須在 Design Database Transfer 中指定各設定。詳細資訊請參考 Design Database Transfer 的使用說明書。

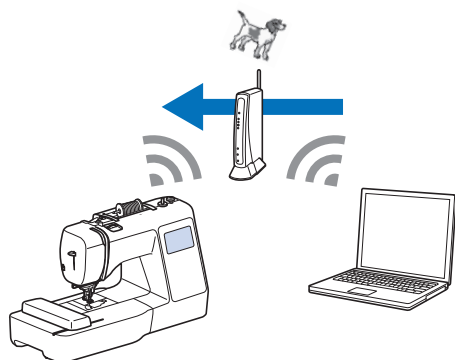

- 將在電腦上使用刺繡編輯軟體 (PE-DESIGN 版本 11 或更高版本) 編輯的刺繡花樣無線傳輸至本機。亦可將在本機上編輯的刺繡花樣傳輸至 PE-DESIGN。
- * 必須在 PE-DESIGN 中指定各設定。詳細資訊請參考 PE-DESIGN 的使用說明書。

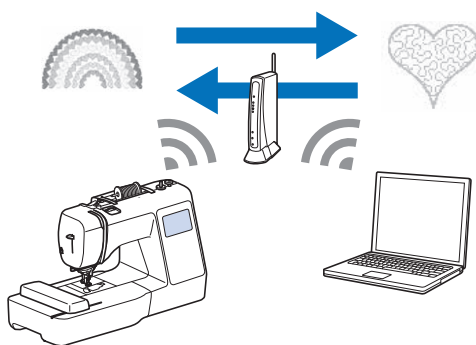

- 當本公司網站上有可用的軟體更新版本時，無線 LAN 鍵會顯示為 。(第 99 頁)

啟用無線網路連線

本機可連線至您的無線網路。

關於無線網路連線的要求，請參考第 98 頁上的「規格」。

- 1 按下 。

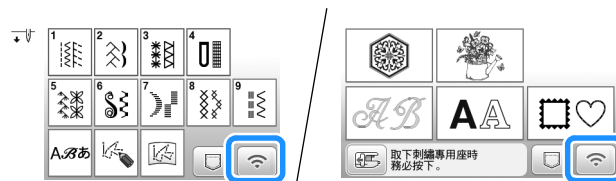

→ 顯示設定畫面的第 9 頁。

- 2 將 [無線 LAN 啟用] 設定為 [ON]。



→ 本機準備進行無線連線。

使用精靈設定無線網路連線

設定無線網路連線的方式有許多種。建議您在本機上使用精靈進行設定。

- 1 將本機連線至無線網路時，需要家用網路的安全性資訊 (SSID 及網路金鑰)。網路金鑰也可稱為密碼、安全金鑰或加密金鑰。找出您的安全性資訊並記在下方空格中。

SSID	網路金鑰 (密碼)

備註

- 如果您沒有這些安全性資訊，就不能設定無線網路連線。
- 如何找到安全性資訊
 - ① 查看您家用網路提供的說明書。
 - ② 預設 SSID 可能是製造商名稱或機型名稱。
 - ③ 如果您找不到這些安全性資訊，請洽詢路由器製造商、網路管理員或網際網路供應商。
 - ④ 某些 SSID 和網路金鑰 (密碼) 可能區分大小寫。

2 按下 [無線 LAN 設定精靈] 旁的 。





→ 出現可用的 SSID 清單。

3 選擇步驟 1 中記下的 SSID。



→ 出現輸入網路金鑰（密碼）的畫面。

備註

- 顯示下一頁或上一頁時，按下 ◀ 或 ▶ 可搜尋已記下的 SSID。
- 若未列出想要的 SSID，請按照下列步驟指定。
 - ① 按下 SSID 清單末尾的 。
 - ② 輸入想要的 SSID，然後按下 。
 - ③ 選擇驗證方式和加密模式。
- 若要使用先前的連線，按下  後選擇儲存的 SSID。

4 輸入所記下的網路金鑰（密碼），然後按下 。

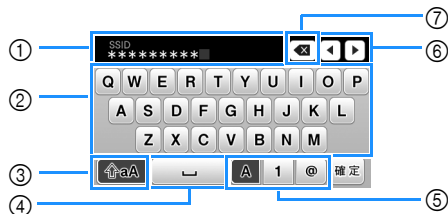

- ① 文字輸入區域
- ② 字元鍵
- ③ 大寫鍵
- ④ 空格鍵
- ⑤ 字母 / 數字 / 符號鍵
- ⑥ 游標鍵（向左或向右移動游標。）
- ⑦ 倒退鍵（刪除游標位置的字元。）

5 出現下列訊息時，按下 。



→ 建立連線後，出現以下訊息。



6 按下  結束設定。



→ 使用無線 LAN 功能設定畫面第 10 頁上的 [本機名稱]。



備註

- 連線後，訊號強度可透過針趾或花樣類型選擇畫面右下角中的無線 LAN 鍵進行確認。

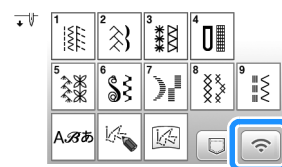

- 一旦設定無線網路連線後，每次開啓本機時都會建立無線網路連線。但是無線 LAN 設定畫面中的 [無線 LAN 啟用] 必須保持設定為 [ON]。

- 從 [其他] 選單設定無線 LAN 連線
設定畫面第 10 頁上的 [其他] 選單包含以下項目。



- ① TCP/IP 設定可以手動輸入。
- ② 顯示 MAC 位址。
- ③ 需要 Proxy 設定時，使用此項。
- ④ 重設無線 LAN 連線設定。

梭子繞線 / 安裝

重要事項

- 使用本機隨附的塑膠梭子或相同類型的梭子。梭子高度為 11.5 mm。SA156 為 Class 15 型梭子。

梭子繞線

本節說明如何在梭子上繞線。

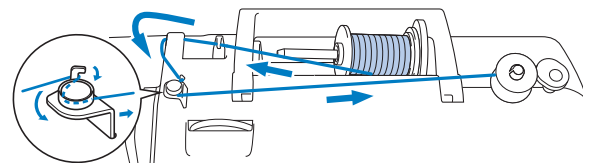

提醒

- 在梭子上繞線以縫紉實用針趾時，使用適合您要縫紉的布料的繡線（第 27 頁）。通常繡線與上線相同。
- 纏繞刺繡用底線時，務必使用本機專用的建議重量 60 刺繡專用底線。

- 1 將梭子放在底線捲線器軸上，使梭子上的凹槽對準軸上的彈簧，然後向右滑動梭子繞線器軸，直到插入定位。

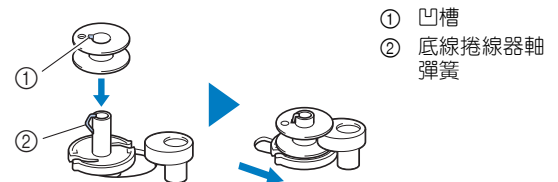

備註

- 按照與底線捲線器軸上梭子的相同方向，將梭子插入梭殼，梭子在安裝後可具有正確的底線繞線方向。

本機隨附梭子的一面上有「b」標記，可用於參考。

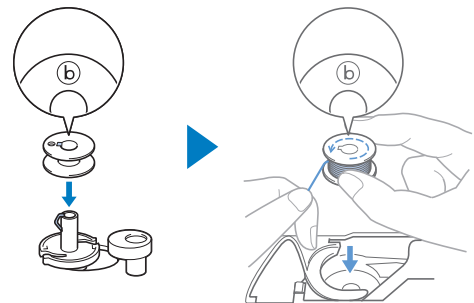

- 2** 取下線輪蓋板，然後將梭子的線輪放在線輪柱上。
將線輪滑入線輪柱中，讓線從底部向前繞出。

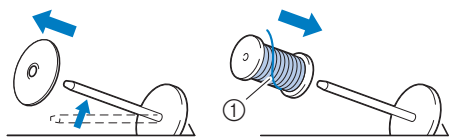

① 線從底部向前繞出。

- 3** 將線輪蓋板滑入線輪柱。
如圖所示使圓滑面朝左，將線輪蓋板盡量向右滑到底。

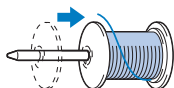

重要事項

- 如果線輪或線輪蓋板沒有正確安裝，可能導致線輪柱纏線或本機損壞。
- 有三種線輪蓋板尺寸可供選用，您可以根據正在使用的線輪尺寸選擇最適合的線輪蓋板。如果線輪蓋板比使用的線輪小，繡線可能會卡在線輪的凹槽內或損壞本機。使用迷你特大線輪時，使用線輪軸襯（迷你特大線輪）。



提醒

- 使用如下圖所示的線輪時，使用線輪軸襯（迷你特大線輪）。請確定線輪妥善插入。安裝好後，拉出一部分線，確認線正確繞出而沒有被卡住。

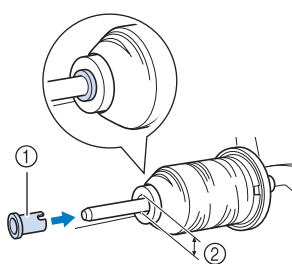

- ① 線輪軸襯（迷你特大線輪）
- ② 孔徑 8.0 mm 至 10.5 mm
- ③ 線輪（繡線交叉纏繞）

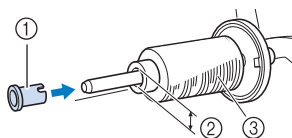

- 使用快速旋出的線（如透明尼龍線或金屬線）時，將線輪放在線輪柱上前，請先將線輪網罩在線輪上。如果線輪網太長，請折疊以適合線輪尺寸。

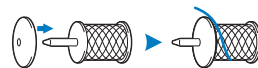

- 4** 一邊握住拉出的線使其張緊，一邊將線從線導引勾腳下方穿過，然後繞過線導引蓋下方後往前穿。

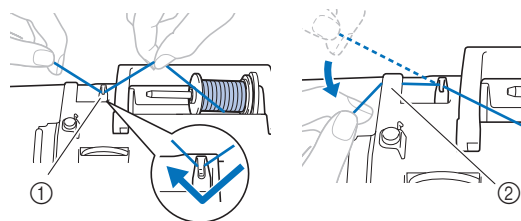

- ① 線導引
- ② 線導引蓋

- 5** 將線從梭子捲線導引勾腳下方穿過，然後在張力盤下依逆時針方向繞線。

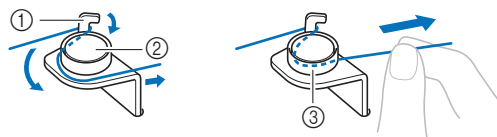

- ① 梭子捲線導引
- ② 預張力盤
- ③ 將線盡量拉緊

提醒

- 確認線從張力盤下方穿過。

- 6 將線依順時針方向在梭子上纏繞 5~6 圈，將線穿過底線捲線器底座的線槽，然後將線拉出後剪斷。

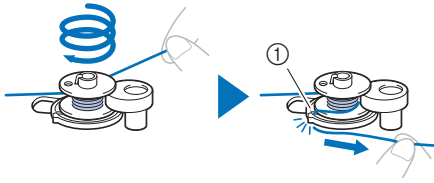

① 底線捲線器底座的線槽
(內建剪線器)

提醒

- 務必依順時針方向將線繞在梭子上，否則線將纏繞在底線捲線器軸上。

注意

- 務必按照說明切線。為梭子繞線前，如果沒有用底線捲線器底座線槽內建的切線器剪斷線頭，線可能會糾結在梭子上或當底線不足時可能造成車針斷裂，導致受傷。

- 7 滑動縫紉速度控制器來調整梭子繞線速度。往右滑動控制器可提高速度；往左滑動可降低速度。

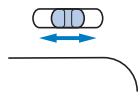

備註

- 建議慢速捲繞伸縮線，如透明尼龍線，因為繡線可能會伸縮。

- 8 開機。

- 「啟動 / 停止」按鈕亮橘燈。

- 9 按「啟動 / 停止」按鈕開始為梭子繞線。插入腳踏板後，踩下腳踏板。



重要事項

- 為梭子繞透明尼龍線時，請在底線捲繞 1/2 至 2/3 滿時停止梭子繞線。如果梭子繞滿透明尼龍線，可能無法整齊繞線，或影響縫紉性能。此外，可能會對梭子施加過大的壓力，造成無法從底線捲線器軸取下梭子，或是梭子可能破裂。



- 10 梭子繞線速度變慢時，按「啟動 / 停止」按鈕停機。插入腳踏板後，將腳從腳踏板上移開。

重要事項

- 梭子繞線速度變慢時請停機，否則可能會損壞本機。

- 11 切線，向左滑動底線捲線器軸，直到插入定位，然後取下梭子。

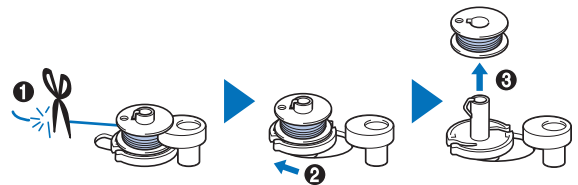

- 12 將縫紉速度控制器滑動到想要的縫紉速度位置。

- 13 從線輪柱上取出底線的線輪。

安裝梭子

安裝繞有底線的梭子。
只要將梭子插入梭殼並將線穿過針板蓋中的線槽，就能立即開始縫紉，不需將底線往上拉。

備註

- 若要拉線以抽細摺或縫紉起點的繡線將結束，例如自由壓線時，請先將底線往上拉。
詳細資訊請參考第 26 頁上的「將底線往上拉」。

注意



- 請使用正確繞線的梭子，否則可能造成線張力不足或者因車針斷裂導致受傷。



- 放入或更換梭子前，務必按下操作面板上的  來鎖定所有按鍵和按鈕，否則意外按下「啟動 / 停止」按鈕或其他按鈕使本機啟動時，可能導致受傷。

1 開機。

2 按一次或兩次  (車針位置按鈕) 升起車針。

3 按下 。
→ 畫面改變，所有按鍵和操作按鈕都被鎖定 ( 除外)。

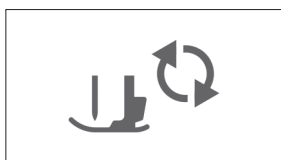

4 抬起壓布腳拉柄。

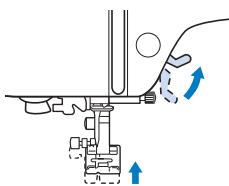

5 向右滑動梭蓋插銷，取下梭蓋。

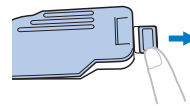

6 將梭子插入梭殼，使線向左繞出。

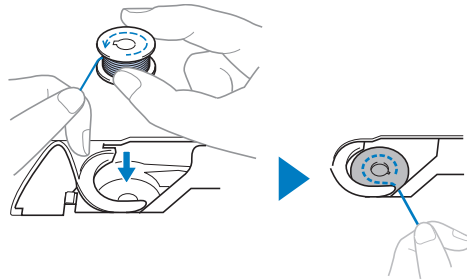

備註

- 對於正確的底線繞線方向，請務必按照與底線捲線器軸上梭子的相同方向，將梭子插入梭殼。

本機隨附梭子的一面有「b」標記，可用於參考。

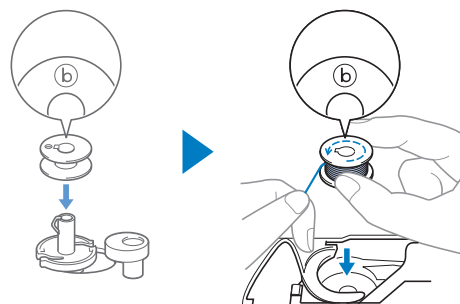

7 右手輕輕按住梭子 (1)，左手將線頭繞在針板蓋的凸出部分上 (2)。

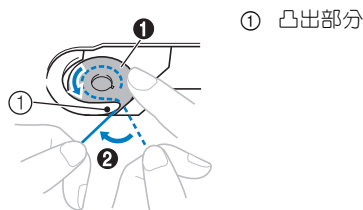

提醒

- 務必用手指按住梭子，正確繞出底線，否則可能斷線或線張力不正確。

- 8 右手輕輕按住梭子 (1)，將線穿過針板蓋中的線槽 (2)，左手輕輕拉線 (3)。

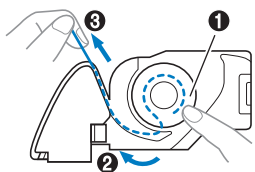

備註

- 透過此方式拉線，線將進入梭殼的張力彈簧，以便縫紉時對底線施加適當的張力。

- 9 右手輕輕按住梭子 (1)，繼續用左手將線穿過線槽 (2)。然後用切線器切線 (3)。

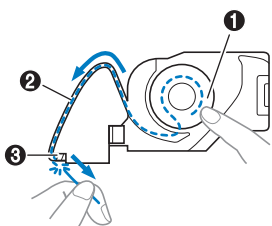

- 10 重新安裝梭蓋。
將梭蓋的凸出部分插入針板蓋的凹槽，然後輕輕按下右側。

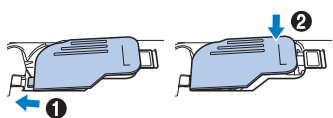

- 11 按下  解鎖所有按鍵和按鈕。

穿上線

⚠ 注意



- 穿上線時，請務必按照指示。若未正確穿上線，可能造成纏線或車針斷裂，導致受傷。

重要事項

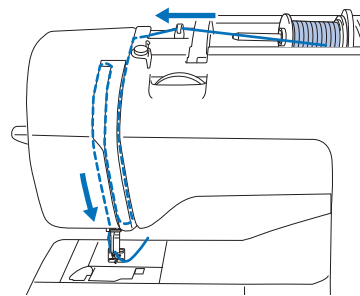

- 切勿使用重量為 20 或更輕的線。否則本機可能會發生故障。
使用正確的針線組合。如需關於正確針線組合的詳細資訊，請參考第 27 頁上的「布料 / 線 / 車針組合」。

穿上線

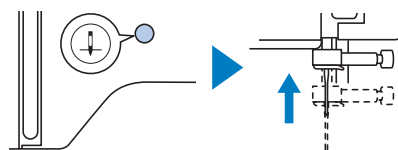

- 1 開機。
- 2 按一次或兩次  (車針位置按鈕) 升起車針。
→ 如果車針未升起到最高位置，則穿線裝置無法穿線。
務必按  (車針位置按鈕) 將車針升到最高位置。



- 3 按下 。
→ 畫面改變，所有按鍵和操作按鈕都被鎖定 ( 除外)。

⚠ 注意

- 穿線時，務必按下操作面板上的  來鎖定所有按鍵和按鈕，否則意外按下「啟動/停止」按鈕或其他按鈕使本機啟動時，可能導致受傷。

- 4 抬起壓布腳拉柄以抬起壓布腳。

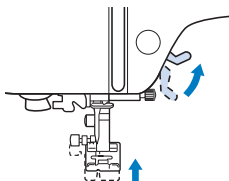

📖 備註

- 如果壓布腳未抬起，則無法穿線。

- 5 取下線輪蓋板，然後將線輪放在線輪柱上。
將線輪滑入線輪柱中，讓線從底部向前繞出。

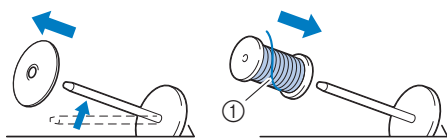

- ① 線從底部向前繞出。

- 6 將線輪蓋板滑入線輪柱。
如圖所示使圓滑面朝左，將線輪蓋板盡量向右滑到底。

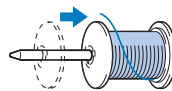

⚠ 注意

- 根據正在使用的線輪尺寸選擇最適合的線輪蓋板。關於為線選擇合適線輪蓋板的詳細資訊，請參考第 20 頁上的「提醒」。

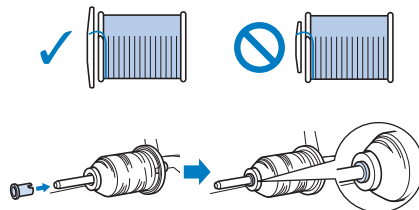

如果線輪或線輪蓋板沒有正確放置，可能造成線輪柱纏線或車針斷裂，導致受傷。

- 7 一邊握住拉出的線使其拉緊，一邊將線從線導引勾腳下方穿過，然後繞過線導引蓋下方後往前穿。

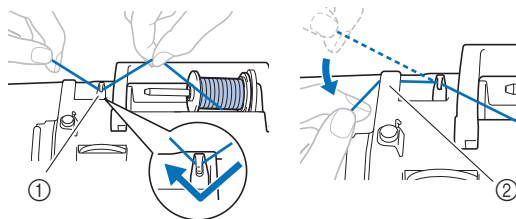

- ① 線導引
② 線導引蓋

- 8 按照下圖所示的順序將線穿過穿線路徑。

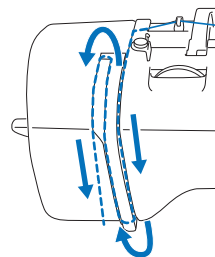

- 9 確定線已穿入挑線桿，如下圖所示。

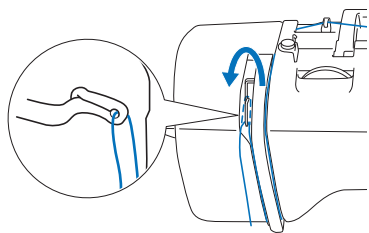

- 10 將線滑到針柱線導引後方。

左手握住線，右手穿線，便可輕鬆將線滑過針柱線導引後方，如圖所示。

確認線穿過針柱線導引的凸出部分左側。

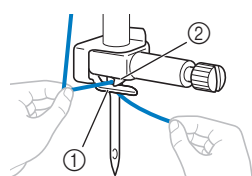

- ① 針柱線導引
② 凸出部分

- 11 確定車針和線與穿線裝置相容。如果相容，請繼續執行下一步。

- 穿線裝置適用於 75/11 到 100/16 號的縫紉機車針。
- 穿線裝置不適用於雙針。
- 使用透明尼龍單絲線或特殊線等線時，不建議使用穿線裝置。
- 如果無法使用穿線裝置，用手將線由前往後穿過針眼。

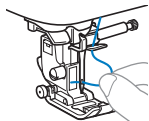

- 12 將已穿過針柱線導引的線頭向左拉，將線穿過線導引的凹槽，然後從前面將線拉緊並完全插入標示「7」的線導引盤的凹槽。

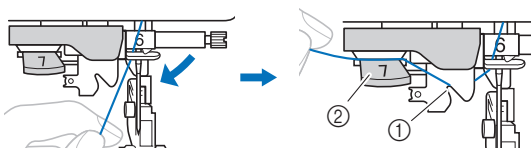

- ① 線導引的凹槽
② 線導引盤

- 13 放下壓布腳拉柄以放下壓布腳。

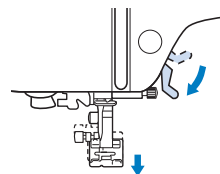

- 14 用本機左側的切線器切線。

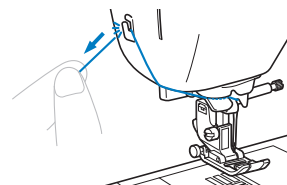

提醒

- 使用快速旋出線輪的線（如金屬線）時，如果切斷線頭，可能難以穿線。因此不要使用切線器，請將線穿過線導引盤（標示「7」）後，拉出約 8 cm 的線。

- 15 盡量放下本機左側的穿線裝置拉柄，使勾腳旋轉。

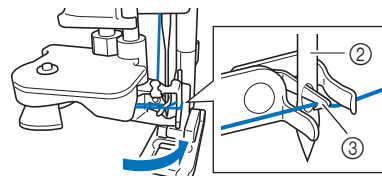
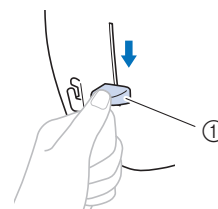

- ① 穿線裝置拉柄
② 車針
③ 勾腳

- 16 慢慢抬起穿線裝置拉柄。

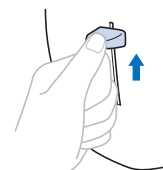

- 17** 小心拉出穿過針眼的線頭。
如果沒有正確穿線，而針眼形成線圈，請將線圈小心穿過針眼以拉出線頭。

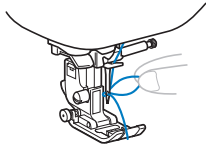

- 18** 抬起壓布腳拉柄，將線頭穿過壓布腳下方，然後朝本機後側拉出約 10 cm 的線。

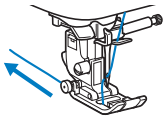

- 19** 按下  解鎖所有按鍵和按鈕。

備註



- 可直接開始縫紉，不需要將底線往上拉。如果您想要在開始縫紉前將底線往上拉，請根據第 26 頁上的「將底線往上拉」中的步驟將線往上拉。

將底線往上拉

若要拉線以抽細摺或縫紉起點的繡線將結束，例如自由壓線時，請先將底線往上拉。

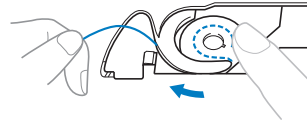
- 請參考第 23 頁上的「穿上線」穿上線與穿線。
- 按照步驟 1 至 6 第 22 頁上的「安裝梭子」安裝梭子，以及將梭子插入梭殼。
- 將底線穿過槽口。
請勿用切線器切線，否則會難以將底線往上拉。



- 按下  解鎖所有按鍵和按鈕。
- 左手輕輕握住上線，按兩次  (車針位置按鈕) 使車針降下，然後再升起。

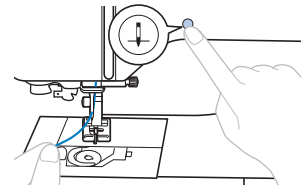

→ 底線環繞上線，而且可以往上拉。

- 將上線小心向上拉以拉出底線。

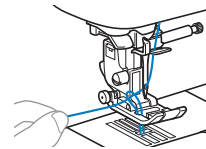

- 將底線往上拉，自壓布腳下方穿過，然後朝本機後側拉出約 10 cm，與上線平齊。

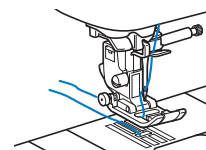

- 重新安裝梭蓋。

布料 / 線 / 車針組合

- 本機可以使用的車針：家用縫紉機車針（65/9 - 100/16 號）
 - * 編號越大，車針越大。編號越小，車針越小。
- 本機可以使用的繡線：30 - 90 號
 - * 切勿使用 20 號或以下的線。否則本機可能會發生故障。
 - * 編號越小，繡線越重。編號越大，繡線越細。
- 應使用的縫紉機車針和繡線因要縫紉的布料類型和厚度而異。為您要縫紉的布料選擇適合的繡線和車針時，請參考下表。
 - 表中的組合僅為一般參考。務必使用與實際縫紉繡件相同的布料層數和類型進行試縫。
 - 縫紉機車針為消耗品。為了安全和獲得最佳效果，建議定期更換車針。如需關於更換車針的詳細資訊，請參考第 28 頁上的「檢查車針的狀況」。
- 原則上，細針和細線適用於輕薄的布料；粗針和粗線適用於厚重的布料。
- 選擇適合布料的針趾，再調整針趾長度。縫紉薄布料時，使針趾長度變細（較短）。縫紉厚布料時，使針趾長度變粗（較長）。（第 35 頁）
- 縫紉伸縮布料時，請參考第 39 頁上的「伸縮布料的縫紉方法」。

布料類型 / 應用		線		車針的尺寸	針趾長度 mm
		類型	重量		
薄布料	細麻布、透明薄紗、印花平紋布、玻璃紗、縐紗、綢紗、紗、紗布、絹綢、裡襯等	滌綸線	60 - 90	65/9 - 75/11	細針趾 1.8-2.5
		棉線、絲線	50 - 80		
普通布料	寬面布、塔夫綢、軋別丁、法蘭絨、泡泡紗、雙層紗布、麻布、毛巾布、華夫格布、被面、府綢、純棉斜紋布、緞子、紵縫棉等	滌綸線	60 - 90	75/11 - 90/14	普通針趾 2.0-3.0
		棉線、絲線	50 - 60		
厚布料	丹寧布（12 盎司以上）、帆布等	滌綸線、棉線	30	100/16	粗針趾 2.5-4.0
		滌綸線	60	90/14 - 100/16	
		棉線、絲線	30 - 50		
伸縮布料 (編織布料等)	針織布料、手織品、T 恤布、絨、雙面布等	滌綸線、棉線、絲線	50	圓頭針 75/11 - 90/14	適合布料厚度的設定
		繡布	滌綸線、棉線	30	90/14 - 100/16
			50 - 60	75/11 - 90/14	

■ 透明尼龍線

無論布料或線如何，請使用家用縫紉機頂端縫紉針。

■ 縫紉文字針趾花樣和裝飾性針趾花樣（車針與線）

縫紉薄布料、普通布料或伸縮布料時，使用 90/14 圓頭針（鍍金針）。縫紉厚布料時，請使用 90/14 號家用縫紉機車針。此外，應使用 50 至 60 號線。

■ 刺繡針

使用 75/11 號的家用縫紉機車針進行刺繡。

⚠ 注意

- 適合的布料 / 線 / 車針組合如上表所示。如果布料 / 線 / 車針組合不正確，特別是縫紉粗重布料時（如丹寧布），卻使用一支細的針（如 65/9-75/11），則可能造成車針斷裂，導致受傷。此外，可能造成針趾不平整、布料起皺或跳針。

更換車針

⚠ 注意

- 只能使用建議的家用縫紉機車針。使用其他車針可能造成車針斷裂，並可能導致受傷。
- 切勿使用彎曲的車針。彎曲的車針很容易斷裂並可能導致受傷。

檢查車針的狀況

使用車針前，將車針平坦的一面放在平坦的表面上，檢查車針與平面的距離是否均勻。

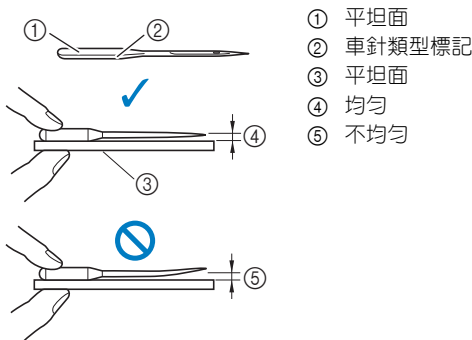

💡 提醒

- 縫紉機車針為消耗品。發生以下所述的情況時，應更換車針。
 - 車針插入布料時發出異常聲音。(可能是針尖斷裂或過鈍。)
 - 跳針。(車針可能彎曲。)
 - 一般是在完成一個作品後，例如一件衣服。

更換車針

使用螺絲起子，和一根已經依據第 28 頁上的「檢查車針的狀況」中的方法檢查過是直的車針。

- 1 按一次或兩次 (車針位置按鈕) 升起車針。
- 2 將布料或紙張放置在壓布腳底下以蓋住針板孔，防止車針掉入本機。

- 3 按下 。

→ 畫面改變，所有按鍵和操作按鈕都被鎖定 (除外)。

⚠ 注意

- 更換車針時，務必按下操作面板上的 來鎖定所有按鍵和按鈕，否則意外按下「啓動 / 停止」按鈕或其他按鈕使本機啓動時，可能導致受傷。

- 4 按照步驟 3 至 4 第 29 頁上的「更換壓布腳」取下壓布腳。

- 5 左手握住車針，然後用螺絲起子朝自身方向 (逆時針) 旋轉針留螺絲，以取下車針。

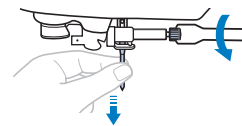

- 旋鬆或鎖緊針留螺絲時，請勿施力過大，以免損壞本機的某些零組件。
- 也可使用盤狀螺絲起子旋轉針留螺絲。

- 6 讓車針的平坦面朝向本機背面，將新車針插入直到頂住車針止擋處。用螺絲起子朝順時針方向鎖緊針留螺絲。

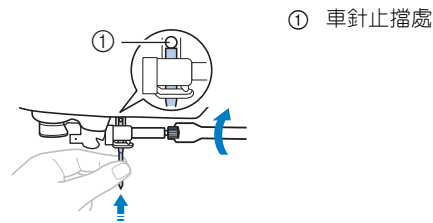

① 車針止擋處

⚠ 注意

- 務必插入車針直到頂住車針止擋處，然後用螺絲起子鎖緊針留螺絲，否則可能造成車針斷裂，導致受傷。

- 7 按照步驟 5 至 7 第 29 頁上的「更換壓布腳」裝回壓布腳。

- 8 按下 解鎖所有按鍵和按鈕。

更換壓布腳

⚠ 注意

- 使用適合您要縫紉的針趾類型的壓布腳，否則，車針可能會碰撞到壓布腳。車針可能斷裂，並可能導致受傷。如需關於應搭配所選針趾使用的壓布腳的詳細資訊，請參考第 41 頁上的「針趾表」。

重要事項

- 使用本機專用的壓布腳。

🔔 提醒

- 選取針趾時，畫面上出現應使用的壓布腳圖示。開始縫紉前，確認正確的壓布腳已安裝。如果安裝了錯誤的壓布腳，請安裝適合的壓布腳。（第 14 頁）

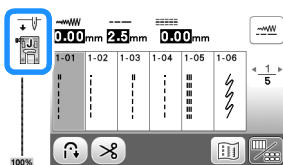

更換壓布腳

- 1 按一次或兩次 (車針位置按鈕) 升起車針。
- 2 按下 。
→ 畫面改變，所有按鍵和操作按鈕都被鎖定 () 除外)。

⚠ 注意

- 更換壓布腳時，務必按下操作面板上的 來鎖定所有按鍵和按鈕，否則意外按下「啟動/停止」按鈕或其他按鈕使本機啟動時，可能導致受傷。

- 3 抬起壓布腳拉柄。

- 4 按壓布腳支架背面的黑色按鈕，取下壓布腳。

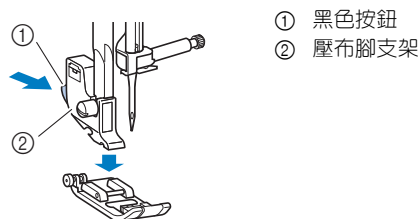

- 5 將適合的壓布腳放在壓布腳支架下，使壓布腳栓與腳腔的凹槽對齊。

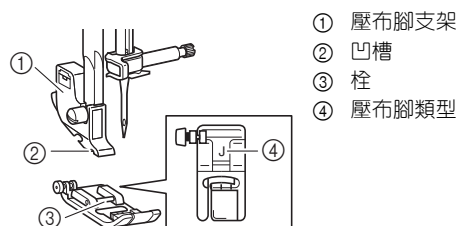

- 6 慢慢放下壓布腳拉柄，使壓布腳栓完全插入壓布腳支架的凹槽。

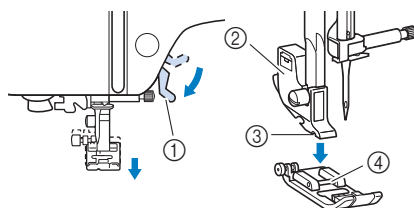

- 1 壓布腳拉柄
 - 2 壓布腳支架
 - 3 凹槽
 - 4 栓
- 壓布腳已安裝。

- 7 抬起壓布腳拉柄，確認壓布腳已牢固安裝。

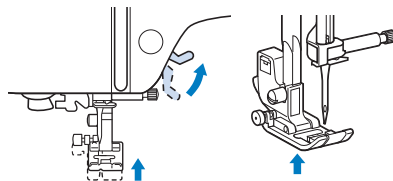



- 8 按下 解鎖所有按鍵和按鈕。

取下與安裝壓布腳支架

安裝不使用壓布腳支架的壓布腳時，請取下壓布腳支架。

■ 取下壓布腳支架

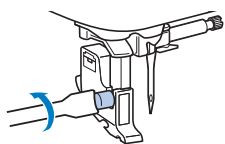

- 1 按下 。
→ 畫面改變，所有按鍵和操作按鈕都被鎖定（ 除外）。
- 2 取下壓布腳。
 - 詳細資訊請參考第 29 頁上的「更換壓布腳」。
- 3 用螺絲起子旋鬆壓布腳支架螺絲。
朝本機背面旋轉螺絲（逆時針）。



- 也可使用盤狀螺絲起子旋鬆或鎖緊壓布腳支架螺絲。

- 4 按下  解鎖所有按鍵和按鈕。

■ 安裝壓布腳支架

- 1 按下 。
→ 畫面改變，所有按鍵和操作按鈕都被鎖定（ 除外）。
- 2 抬起壓布腳拉柄。
- 3 將壓布腳支架的凹槽對準螺絲。

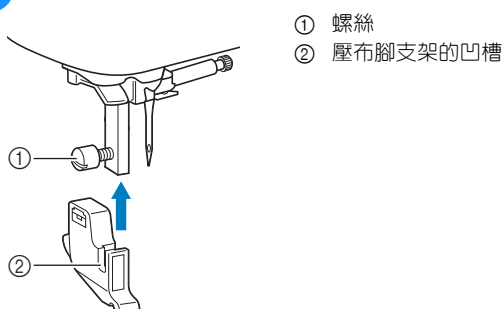

- 4 右手拿著壓布腳支架，左手用螺絲起子鎖緊螺絲。
朝自身方向旋轉螺絲（順時針）。

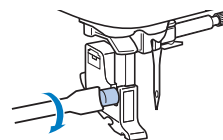

⚠ 注意

- 務必鎖緊壓布腳支架螺絲，否則壓布腳支架可能脫落且車針可能會撞擊到壓布腳支架，造成車針斷裂並可能導致受傷。

- 5 按下  解鎖所有按鍵和按鈕。

第 2 章 基本縫紉

縫紉

⚠ 注意

- 當本機在運作時，應特別注意車針位置。此外，注意手不要靠近車針、手輪等任何移動的零件，以免造成受傷。
- 縫紉時，不要太用力拉扯或推擠布料，否則可能導致車針斷裂及 / 或受傷。
- 切勿使用彎曲的車針。彎曲的車針很容易斷裂並可能導致受傷。
- 確認車針不會撞到珠針，否則車針可能斷裂，導致受傷。

針趾類型

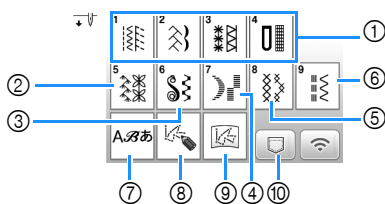

- ① 實用針趾 (第 41 頁)
您可以選擇實用針趾，包括直線針趾、車布邊、釦眼和基本裝飾性針趾。
- ② 裝飾性針趾
- ③ 裝飾性緞繡針趾
- ④ 緞繡針趾
- ⑤ 十字繡針趾
- ⑥ 實用裝飾性針趾
- ⑦ 文字針趾
- ⑧ MY CUSTOM STITCH (我的自創針趾功能) (第 61 頁)
您可以設計原始針趾。
- ⑨ 本機記憶體或 USB 隨身碟中儲存的 MY CUSTOM STITCH (我的自創針趾功能) (第 62 頁)
- ⑩ 本機記憶體或 USB 隨身碟中儲存的針趾花樣 (第 60 頁)

基本縫紉

💡 提醒

- 首先，使用與繡件相同的布料和繡線試縫。

- 1 準備適合布料類型的車針和繡線。(第 27 頁)
如有需要，請更換車針。(第 28 頁)
- 2 在梭子上繞線，然後安裝到本機。(第 19 頁)
- 3 穿上線。(第 23 頁)
- 4 按下操作面板上的 ，並選擇針趾類型。
- 5 選擇針趾。

◀ 顯示上一個畫面，▶ 顯示下一個畫面。

- 如需關於按鍵功能的詳細資訊，請參考第 13 頁上的「檢視 LCD」。
- 如有需要，可變更為所需的針趾寬度或針趾長度。(第 35 頁)

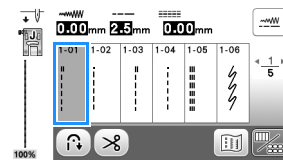

- 6 查看螢幕左上角顯示哪個壓布腳，然後安裝該壓布腳。在此程序中安裝萬用壓布腳「J」。(購買時已安裝於本機上。)

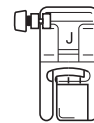

- 如需關於更換壓布腳的詳細資訊，請參考第 29 頁上的「更換壓布腳」。

⚠ 注意

- 務必使用正確的壓布腳。如果使用了錯誤的壓布腳，車針可能會撞到壓布腳。車針可能斷裂，並可能導致受傷。
有關壓布腳的建議，請參考第 41 頁上的「針趾表」。

- 7 將布料放在壓布腳下。左手握住布料和線，朝逆時針方向轉動手輪，或是按 ⊕ (車針位置按鈕)，將車針設置在縫紉開始位置。

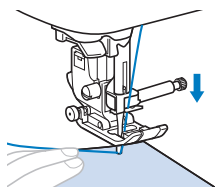

- 8 放下壓布腳拉柄。

- 9 以縫紉速度控制器調整縫紉速度。(使用實用針趾時)



- 10 按「啟動/停止」按鈕開始縫紉。(插入腳踏板後，慢慢踩下腳踏板。) 用手輕輕導引布料。

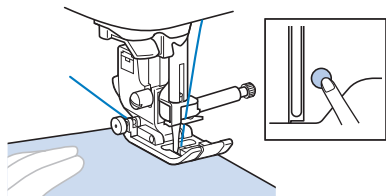

備註

- 連接腳踏板後，不能使用「啟動/停止」按鈕啟動縫紉。

- 11 再按一次「啟動/停止」按鈕停止縫紉。(插入腳踏板後，將腳從腳踏板上移開。)

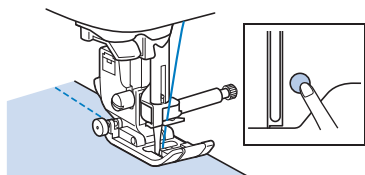

- 12 按 ⊗ (切線按鈕) 以切斷上線和底線。

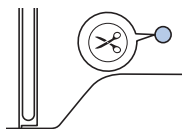

重要事項

- 切斷線後，請勿按 ⊗ (切線按鈕)。否則可能會纏線或損壞本機。
- 如果沒有在本機上放置布料，請勿按 ⊗ (切線按鈕)。否則可能會纏線，導致損壞。

提醒

- 剪切尼龍單絲線或其他裝飾性線等繡線時，使用本機左側的切線器。

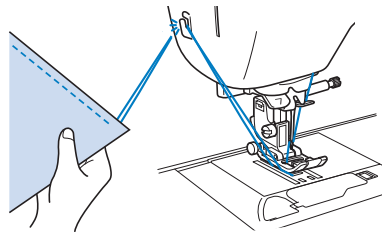

- 13 車針已停止移動時，抬起壓布腳拉柄，然後取下布料。

- 14 檢查縫紉作品。如有需要，可調整線張力。(第 36 頁)

■ 使用腳踏板

您也可以使用腳踏板開始或停止縫紉。

備註

- 連接腳踏板後，不能使用「啟動/停止」按鈕啟動縫紉。
- 可以使用腳踏板開始或停止梭子繞線。
- 刺繡時不能使用腳踏板。

- 1 關機。

- 2 將腳踏板插頭插入本機腳踏板插孔。

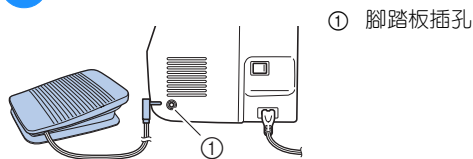

- 3 開機。

4 慢慢踩下腳踏板開始縫紉。

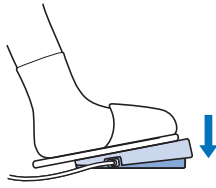

備註

- 用縫紉速度控制器設定的速度是腳踏板的最大縫紉速度。

5 鬆開腳踏板以停止縫紉。

組合針趾花樣

可以組合以下類型的針趾花樣。

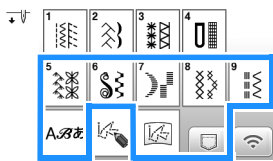

範例：



1 按下 。

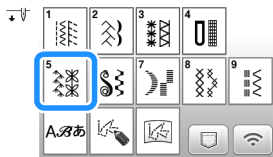

2 選擇以下針趾花樣。

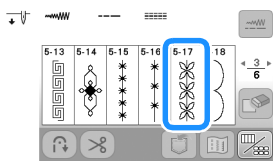

3 按下 。

→ 返回針趾選擇畫面。

4 按下 。



5 選擇字體。



6 按下標籤以變更選擇畫面並輸入文字。



- 若要刪除文字，按下 。從最後一個輸入的文字開始刪除文字。
- 若要輸入空格，按下 。

7 若要連續縫紉針趾花樣，按下  顯示編輯畫面，然後按下 。

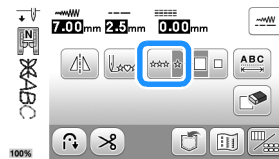

→ 切換到連續縫紉針趾花樣。

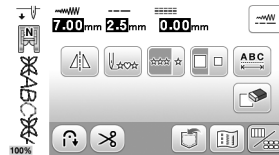

備註

- 當縫紉完成後，修剪文字間任何多餘的線頭。





迴針 / 原地止針

縫紉開始和結束時通常需要迴針 / 原地止針。視所選針趾而定，會在按住  (迴針 / 原地止針按鈕) 時迴針或原地止針。原地止針時，將在同一處縫 3 至 5 針。迴針時，將以相反方向縫紉針趾。

備註

- 選擇以下任何針趾時，按  (迴針 / 原地止針按鈕) 將迴針。

編號	1-01	1-03	1-08
針趾			

選擇其他針趾時，按  (迴針 / 原地止針按鈕) 將原地止針。

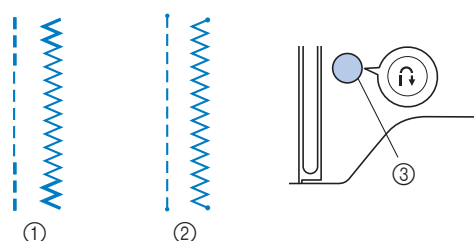

- ① 迴針
- ② 原地止針
- ③  (迴針 / 原地止針按鈕)

自動迴針 / 原地止針縫

選擇一個針趾花樣之後，若是在開始縫紉前，先啓用自動迴針 / 原地止針縫功能，則本機將會在縫紉開始和結束時，自動實行原地止針 (或是迴針，依所選擇的針趾花樣而定)。

1 選擇針趾。

- 如需關於選擇針趾的詳細資訊，請參考第 31 頁上的「基本縫紉」。

2 按下 設定自動迴針 / 原地止針縫功能。

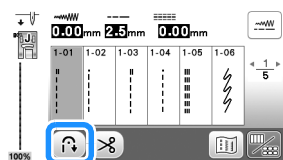

→ 此鍵將顯示為 。

3 將車針放在開始位置，然後按「啟動 / 停止」按鈕開始縫紉。

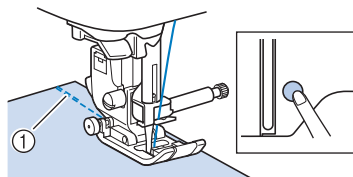

- ① 迴針 (或原地止針)
→ 本機會自動迴針 (或原地止針)，然後繼續縫紉。

備註

- 正在縫紉時按「啟動 / 停止」按鈕，可暫停或恢復縫紉。

4 到達針趾的結束位置時，請按 (迴針 / 原地止針按鈕)。

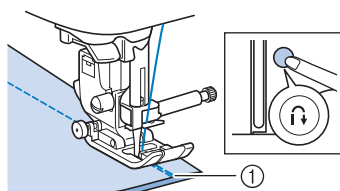

- ① 迴針 (或原地止針)
→ 本機會迴針 (或原地止針)，然後停止。

自動切線

本機可設定在針趾結束時自動切線。若已設定自動切線，也會設定自動迴針 / 原地止針縫。

如果本機關閉，自動切線將關閉。



1 開機。

2 選擇針趾。

- 如需關於選擇針趾的詳細資訊，請參考第 31 頁上的「基本縫紉」。

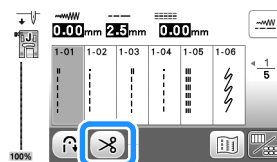
3 按下螢幕上的 。



→ 您會取得  ，而且本機設為自動切線和自動迴針 / 原地止針縫。

- 若要關閉自動切線，按下 。

4 將車針放在開始位置，然後按一次「啟動 / 停止」按鈕。

→ 自動迴針 (或原地止針) 後，開始縫紉針趾。

5 到達針趾的結束位置時，請按一次 (↶) (迴針 / 原地止針按鈕)。

如果已選取含有原地止針的針趾 (如釦眼和重止縫)，則不需要執行此操作。

→ 迴針 (或原地止針) 已完成後，本機將停止，然後切線。

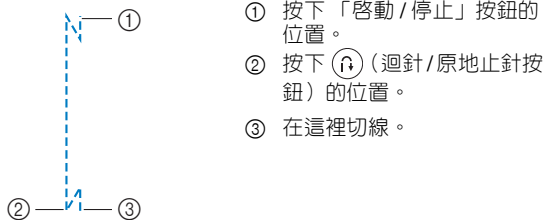

設定針趾寬度 / 針趾長度 / 「L/R Shift (左右偏移)」

本機為各個針趾預設針趾寬度、針趾長度和「L/R Shift (左右偏移)」的預設設定。但是您可以按下實用針趾畫面中的 來變更任何設定。

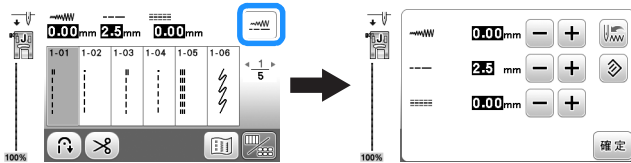

變更設定後，按下 可返回實用針趾畫面。

如果您想要儲存針趾的特定設定以供後續使用，請在變更設定後按下 以儲存所選針趾的新設定。

備註

- 按下 可將設定恢復到預設設定。如果接著按下 ，預設設定會儲存到本機，而不是之前的設定。
- 如果選取直線針趾或三重直線縫，變更針趾寬度將改變車針位置。加大寬度會使車針向右移；縮小寬度會使車針向左移。(第 35 頁)
- 或 代表無法變更設定。

提醒

- 調整針趾寬度或「L/R Shift (左右偏移)」後，朝自身方向慢慢轉動手輪 (逆時針)，確認車針不會碰撞到壓布腳。

重要事項

- 如果針趾皺縮，請加長針趾長度。如果在針趾皺縮時繼續縫紉，可能造成車針彎曲或斷裂。

■ 設定針趾寬度

可以調整針趾寬度 (左右寬度)，使針趾變寬或變窄。

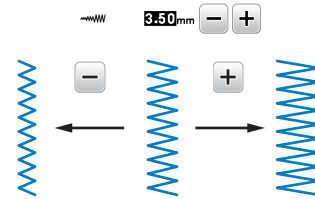

■ 設定針趾長度

可以調整針趾長度，使針趾變粗 (長) 或變細 (短)。

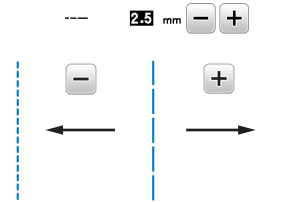

■ 設定「L/R Shift (左右偏移)」

可以調整鋸齒縫針趾的位置，使針趾向右或向左移動。

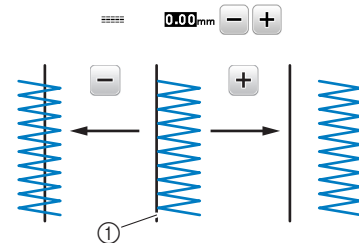

① 針趾花樣的位置

調整線張力

因使用的布料和線而異，可能需要變更線張力。

■ 線張力正確

上線和底線打結而成的針趾會平均銜接在布料中間。在布料正面，只能看見上線；而在布料反面，只能看見底線。

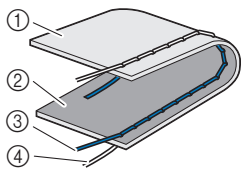

- ① 布料的反面
- ② 布料的正面
- ③ 上線
- ④ 底線

■ 上線太緊

如果在布料正面可看見底線，即表示上線太緊了。放鬆線張力。

💡 提醒

- 若未正確穿底線，上線可能太緊。在這個情況下，請參考第 22 頁上的「安裝梭子」並重穿底線。

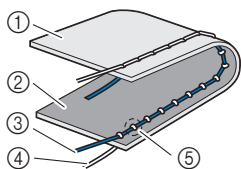

- ① 布料的反面
- ② 布料的正面
- ③ 上線
- ④ 底線
- ⑤ 從布料正面可看到底線。

逆時針轉動線張力旋鈕，使上線張力變鬆。



■ 上線太鬆

如果在布料反面可看見上線，即表示上線太鬆了。調緊線張力。

💡 提醒

- 若未正確穿上線，上線可能太鬆。在這個情況下，請參考第 23 頁上的「穿上線」並重穿上線。

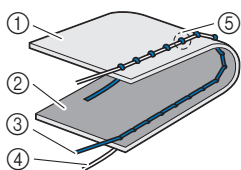

- ① 布料的反面
- ② 布料的正面
- ③ 上線
- ④ 底線
- ⑤ 從布料反面可看到上線。

順時針轉動線張力旋鈕，使上線張力變緊。



💡 提醒

- 若未正確穿上線或是未正確安裝梭子，可能無法設定正確的線張力。如果無法達到正確的線張力，請重穿上線，然後正確插入梭子。

實用的縫紉技巧

縫紉技巧

■ 試縫

開始縫紉專案前，建議使用與專案相同的繡線和碎布試縫。檢查縫紉效果時，根據縫紉的布料層數和針趾數調整線張力以及針趾長度和寬度。

🔔 提醒

- 其他因素，如布料厚度、襯料等，也會影響針趾，因此正式縫紉專案前，請務必進行幾次試縫。
- 縫紉裝飾性緞繡針趾或緞繡針趾花樣時，針趾可能會收縮或起褶，因此務必使用襯料。

■ 改變縫紉方向

1 縫到布角時請停機。

將車針停留在下針位（插在布料中）。如果車針在上針位，請按 （車針位置按鈕）降下車針。

2 抬起壓布腳拉柄，然後旋轉布料。

將車針視為一個樞軸來旋轉布料。

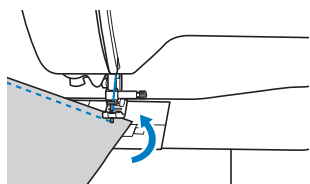

3 放下壓布腳拉柄，然後繼續縫紉。

■ 縫紉曲線

停止縫紉，然後稍微改變縫紉方向，沿曲線縫紉。如需關於車出平齊縫份的詳細資訊，請參考第 38 頁上的「車出平齊的縫份」。

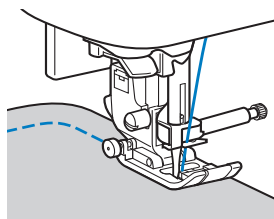

如果在使用鋸齒縫針趾時沿曲線縫紉，請選擇較短的針趾長度以取得較細的針趾。

■ 縫紉筒狀布料

將零配件盒取下可使用巧臂縫紉，更便於縫紉筒狀布料，如袖口和褲管。

1 將零配件盒向左拉。

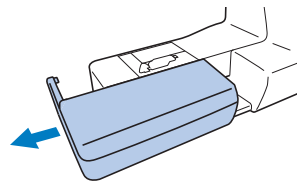

2 將您要縫紉的部分滑入巧臂中，然後從頂部開始縫紉。

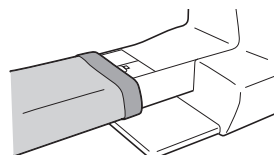

3 當使用巧臂縫紉完成後，將零配件盒裝回原位。

2

基本縫紉

車出平齊的縫份

若要車出平齊的縫份，縫紉時使縫份位於壓布腳右邊，將布邊對準壓布腳右邊或針板上的標記。

■ 改變車針位置

直線針趾（左針位）與直線針趾（中針位）的基線針位不同。

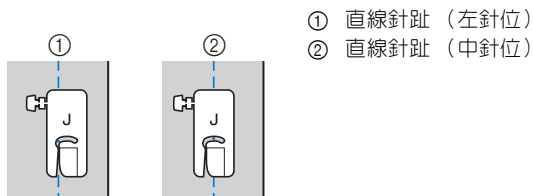

直線針趾（左針位）的針趾寬度設定為標準設定（0.0 mm）時，從針位到壓布腳右邊之間的距離為 12 mm。如果變更針趾寬度（0 到 7.0 mm），車針位置也會改變。變更針趾寬度並將壓布腳右邊對準布邊縫紉時，可以使用固定寬度車出縫份。

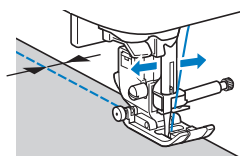
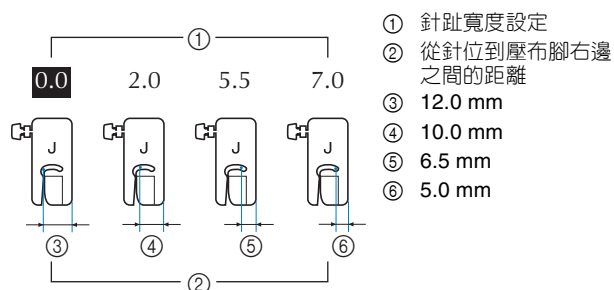

- 詳細資訊請參考第 35 頁上的「設定針趾寬度」。

備註

- 設定畫面中的 [寬度控制] 設定為 [ON] 時，可以使用縫紉速度控制器改變直線針趾的車針位置。

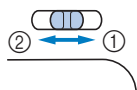

- ① 針趾花樣偏向右側。
- ② 針趾花樣偏向左側。



■ 將布料對準針板標記

針板上的標記顯示與直線針趾（左針位）縫紉出的縫份針位之間的距離。縫紉時，將布邊對準針板上的標記。上方刻度以 1/8 英寸（3 mm）為一單位，方格紙刻度以 5 mm 為一單位。

左針位的針趾 (針趾寬度：0.0 mm)

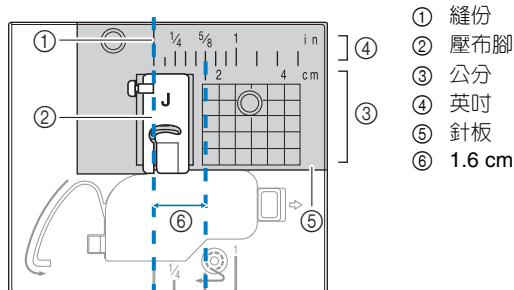

- ① 縫份
- ② 壓布腳
- ③ 公分
- ④ 英寸
- ⑤ 針板
- ⑥ 1.6 cm

■ 將布料對準萬用壓布腳「J」

萬用壓布腳「J」上的標記可以用於在距離布邊大約 5 mm 處縫紉。使用此功能時，選擇直線針趾，並將針趾寬度設定為 2.0 mm。

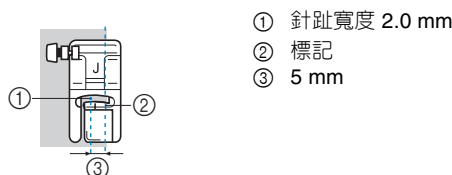

- ① 針趾寬度 2.0 mm
- ② 標記
- ③ 5 mm

各種布料的縫紉方法

■ 厚布料的縫紉方法

□ 如果布料無法正常的放置在壓布腳底下

壓布腳拉柄可以抬高到兩個不同的位置。如果布料不易放在壓布腳下，例如縫紉厚布料時，將壓布腳拉柄抬起到最高位置，使布料能夠放在壓布腳下。

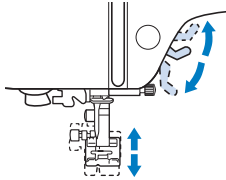

□ 如果布料沒有送布

縫紉厚布料時，例如丹寧布或被面，如果壓布腳傾斜（如下圖所示），開始縫紉時可能無法送布。在這個情況下，使用萬用壓布腳「J」的壓布腳鎖定栓（左側的黑色按鈕），讓壓布腳在縫紉時保持水平，即可順暢送布。如果壓布腳傾斜過大，將厚紙或布料（厚度與縫紉的布料相同）放在壓布腳的腳跟下，以便開始順暢縫紉。

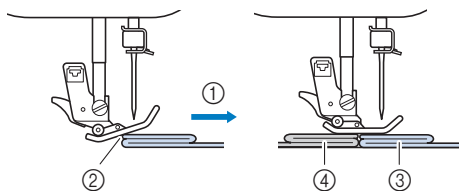

- ① 縫紉方向
- ② 傾斜
- ③ 縫紉的布料
- ④ 布料或厚紙

1 抬起壓布腳拉柄。

2 對齊針趾起點，然後放置布料。

3 萬用壓布腳「J」保持水平時，按下壓布腳鎖定栓（左側的黑色按鈕），然後放下壓布腳拉柄。

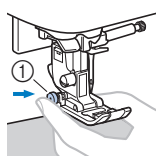

- ① 壓布腳鎖定栓（黑色按鈕）

4 鬆開壓布腳鎖定栓（黑色按鈕）。

→ 壓布腳保持水平，即可送布。

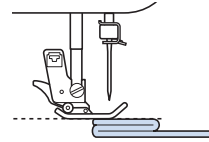

→ 縫紉好縫份後，壓布腳將回到原始角度。

▲ 注意

- 請勿縫紉厚度超過 6 mm 的布料或強行推入布料。否則車針可能斷裂，導致受傷。

■ 縫紉薄布料

縫紉綢紗等薄布料時，可能會發生針趾收縮，或者可能無法正確送布。將車針（務必使用細針）移動到最左或最右的位置，以免布料被下拉至送布齒區。若發生此情況或是針趾收縮，將不織布水溶性襯料放在布料下，然後縫在一起。

- ① 水溶性襯料（不織布）

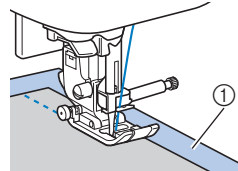

■ 伸縮布料的縫紉方法

首先，與另一片布料一起疏縫，然後再縫紉沒有彈性的布料。如果針趾歪斜，將不織布水溶性襯料放在布料下，然後縫在一起。

- ① 疏縫

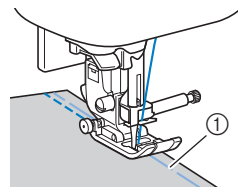

為了能獲得最好的效果，當縫紉編織布料時，請使用伸縮針趾。此外，務必使用編織用的針（圓頭針（鍍金針））。建議使用以下針趾與其針趾編號。

編號	1-05	1-06	1-11	1-12	2-13
針趾					

■ 縫紉皮革或乙烯基布料

如果皮革或乙烯基布料粘在零配件盒上，將複印紙或描圖紙放在零配件盒上一起縫紉，使布料均勻移動。

如果紙張沒有覆蓋針板，則紙張不會與布料一起縫紉。

可以使用選購的壓布腳縫紉皮革或乙烯基布料。

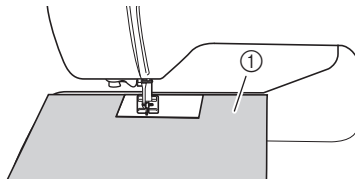

① 複印紙或描圖紙

■ 魔鬼氈的縫紉方法

⚠ 注意

- 如果使用一支細的針（65/9-75/11）縫紉魔鬼氈，可能造成車針斷裂，導致受傷。

重要事項

- 只能使用縫紉專用的無背膠魔鬼氈。如果背膠黏到車針或梭殼，可能會造成故障。

💡 提醒

- 開始縫紉前，將布料與魔鬼氈一起疏縫。

轉動手輪，確保車針穿過魔鬼氈，縫紉前將車針降低到卡入魔鬼氈。然後慢速車縫魔鬼氈邊緣。

如果車針未穿過魔鬼氈，請更換厚布料專用尺寸的車針。詳細資訊請參考第 27 頁上的「布料 / 線 / 車針組合」。

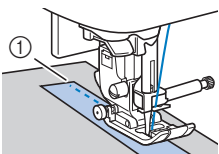

① 魔鬼氈邊緣



第 3 章 多種針趾

針趾表

■ 實用針趾

備註

- 選擇以下任何針趾時，按  (回針 / 原地止針按鈕) 將回針。

編號	1-01	1-03	1-08
針趾			

選擇其他針趾時，按  (回針 / 原地止針按鈕) 將原地止針。

- 某些圖示中的 、 或  顯示針趾的車針位置。

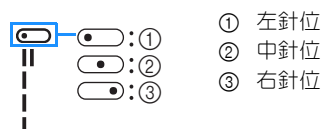

















* 安裝萬用壓布腳「J」可以使用雙針。









針趾 (壓布腳)	編號	針趾名稱 / 應用	針趾寬度 (mm) 自動 手動	針趾長度 (mm) 自動 手動
 (J)	1-01*	直線針趾 (左針位) 普通的縫紉、抽細摺、摺飾等	0.0 0.0 - 7.0	2.5 0.2 - 5.0
 (J)	1-02*	直線針趾 (左針位) 普通的縫紉、抽細摺、摺飾等	0.0 0.0 - 7.0	2.5 0.2 - 5.0
 (J)	1-03*	直線針趾 (中針位) 普通的縫紉、抽細摺、摺飾等	3.5 0.0 - 7.0	2.5 0.2 - 5.0
 (J)	1-04*	直線針趾 (中針位) 普通的縫紉、抽細摺、摺飾等	3.5 0.0 - 7.0	2.5 0.2 - 5.0
 (J)	1-05*	三重直線縫 普通的原地止針和由頂端開始的裝飾	0.0 0.0 - 7.0	2.5 0.4 - 5.0
 (J)	1-06*	輪廓繡 原地止針、縫紉和裝飾性應用	1.0 0.0 - 7.0	2.5 0.4 - 5.0

針趾 (壓布腳)	編號	針趾名稱 / 應用	針趾寬度 (mm) 自動 手動	針趾長度 (mm) 自動 手動
 (J)	1-07	疏縫針趾 用於疏縫。 如果疏縫線掉出布料，縫紉前請將底線往上拉，然後將壓布腳下的上線和底線朝本機後側拉 (第 26 頁)。開始縫紉時握住上線和底線，縫紉結束後，切線時請保留一大段的線頭。 最後，在排列布料時於針趾起點握住上線和底線。	0.0 0.0 - 7.0	-
 (J)	1-08*	鋸齒縫針趾 適用於車布邊、縫補。	3.5 0.0 - 7.0	1.4 0.0 - 5.0
 (J)	1-09*	鋸齒縫針趾 適用於車布邊、縫補。	3.5 0.0 - 7.0	1.4 0.0 - 5.0
 (J)	1-10*	鋸齒縫針趾 (右針位) 從右針位開始，向左側鋸齒縫。	3.5 2.5 - 5.0	1.4 0.3 - 5.0
 (J)	1-11*	2 段式鋸齒縫鬆緊帶針趾 車布邊 (普通布料和伸縮布料)、帶子和鬆緊帶	5.0 0.0 - 7.0	1.0 0.2 - 5.0
 (J)	1-12*	3 段式鋸齒縫鬆緊帶針趾 車布邊 (普通布料、厚布料、伸縮布料)、帶子和鬆緊帶	5.0 0.0 - 7.0	1.0 0.2 - 5.0
 (J)	1-13	車布邊針趾 加強薄布料和普通布料	3.5 2.5 - 5.0	2.0 0.4 - 5.0
 (J)	1-14	車布邊針趾 加強厚布料	5.0 2.5 - 5.0	2.5 0.4 - 5.0
 (J)	1-15	車布邊針趾 加強普通布料、厚布料和易綻開的布料或裝飾。	5.0 3.5 - 5.0	2.5 0.4 - 5.0
 (J)	1-16*	車布邊針趾 加強伸縮布料縫合	5.0 0.0 - 7.0	2.5 0.4 - 5.0

針趾 (壓布腳)	編號	針趾名稱 / 應用	針趾寬度 (mm) 自動 手動	針趾長度 (mm) 自動 手動
	1-17*	車布邊針趾 加強普通伸縮布料和厚布 料、裝飾	5.0 0.0 - 7.0	2.5 0.4 - 5.0
	1-18*	車布邊針趾 加強伸縮布料或裝飾	4.0 0.0 - 7.0	4.0 0.4 - 5.0
	1-19	車布邊針趾 伸縮編織縫合	5.0 0.0 - 7.0	4.0 0.4 - 5.0
	1-20	使用裁邊器 當裁剪布邊時，可車縫直線	0.0 0.0 - 2.5	2.5 0.2 - 5.0
	1-21	使用裁邊器 當裁剪布邊時，可車縫鋸 齒縫花樣	3.5 3.5 - 5.0	1.4 0.0 - 5.0
	1-22	使用裁邊器 當裁剪布邊時，可拷克布邊	3.5 3.5 - 5.0	2.0 0.4 - 5.0
	1-23	使用裁邊器 當裁剪布邊時，可拷克布邊	5.0 3.5 - 5.0	2.5 0.4 - 5.0
	1-24	使用裁邊器 當裁剪布邊時，可拷克布邊	5.0 3.5 - 5.0	2.5 0.4 - 5.0
	1-25	直線接合縫 (右針位) 直線接合縫 / 拼布 6.5 mm 右縫份	5.5 0.0 - 7.0	2.0 0.2 - 5.0
	1-26	直線接合縫 (中針位) 直線接合縫 / 拼布	-	2.0 0.2 - 5.0
	1-27	仿手工壓線縫 使用透明尼龍線做為上線以 及繡線顏色與壓線相符的底 線時，使壓線縫有仿手縫的 效果。 縫紉時線張力太緊，從布料 正面便可看到底線。 使用介於 90/14 與 100/16 之間的车針。	0.0 0.0 - 7.0	2.5 0.4 - 5.0
	1-28	壓線貼布鋸齒縫 在貼布片上壓線和縫紉的鋸 齒針趾	3.5 0.0 - 7.0	1.4 0.0 - 5.0
	1-29	壓線貼布繡縫 隱形貼布繡壓線縫或鑲邊	1.5 0.0 - 3.5	1.8 0.4 - 5.0
	1-30	壓線縫 作品底部壓線	7.0 0.0 - 7.0	1.6 0.4 - 5.0

針趾 (壓布腳)	編號	針趾名稱 / 應用	針趾寬度 (mm) 自動 手動	針趾長度 (mm) 自動 手動
	2-01	暗針縫 布邊編織布料 * 針趾寬度設定既不是毫米 也不是英寸。	00 3← - ->3	2.0 0.4 - 5.0
	2-02	伸縮暗針縫 布邊伸縮布料 * 針趾寬度設定既不是毫米 也不是英寸。	00 3← - ->3	2.0 0.4 - 5.0
	2-03*	毛毯邊縫 貼布繡、裝飾性毛毯邊縫	3.5 0.0 - 7.0	2.5 0.4 - 5.0
	2-04*	毛毯邊縫 貼布繡、裝飾性毛毯邊縫	2.5 0.0 - 7.0	2.5 0.4 - 5.0
	2-05*	貝殼縫邊 在布邊做貝殼狀的摺飾	4.0 0.0 - 7.0	2.5 0.2 - 5.0
	2-06*	彎月縫 裝飾女性上衣的衣領、手帕 邊緣	5.0 0.0 - 7.0	0.5 0.1 - 5.0
	2-07*	拼布縫 拼布縫、裝飾	4.0 0.0 - 7.0	1.2 0.2 - 5.0
	2-08*	拼布雙包縫 拼布縫、裝飾	5.0 0.0 - 7.0	2.5 0.4 - 5.0
	2-09*	釘線縫 裝飾、安裝引線、釘線縫	5.0 0.0 - 7.0	1.2 0.2 - 5.0
	2-10*	衣褶裝飾縫 衣褶裝飾縫與裝飾	5.0 0.0 - 7.0	1.6 0.4 - 5.0
	2-11*	羽毛縫 抽紗縫紉與裝飾	5.0 0.0 - 7.0	2.5 0.4 - 5.0
	2-12*	十字抽紗縫紉 抽紗縫紉、拼合布料、裝飾	5.0 0.0 - 7.0	2.5 0.4 - 5.0
	2-13*	車縫帶子 車縫帶子接合伸縮布料	4.0 0.0 - 7.0	1.0 0.2 - 5.0
	2-14	梯形縫 裝飾性針趾	4.0 0.0 - 7.0	3.0 0.4 - 5.0
	2-15*	荷葉邊縫 由頂端開始裝飾	4.0 0.0 - 7.0	2.5 0.4 - 5.0
	2-16*	裝飾性針趾 裝飾性針趾	5.5 0.0 - 7.0	1.6 0.4 - 5.0
	2-17*	蛇紋縫 裝飾和車縫鬆緊帶	5.0 0.0 - 7.0	1.0 0.2 - 5.0































針趾 (壓布腳)	編號	針趾名稱 / 應用	針趾寬度 (mm) 自動 手動	針趾長度 (mm) 自動 手動
 (N)	3-01*	布邊鋸齒縫 布邊的裝飾、由頂端開始的縫紉	6.0 0.0 - 7.0	3.0 0.4 - 5.0
 (N)	3-02	布邊縫 布邊的裝飾、蕾絲花邊	3.5 0.0 - 7.0	2.5 0.4 - 5.0
 (N)	3-03	布邊縫 布邊的裝飾	3.0 0.0 - 7.0	3.5 0.4 - 5.0
 (N)	3-04	布邊縫 布邊的雛菊裝飾	6.0 0.0 - 7.0	3.0 0.4 - 5.0
 (N)	3-05	布邊縫 傳家寶花樣、布邊的裝飾	5.0 0.0 - 7.0	3.5 0.4 - 5.0
 (N)	3-06*	布邊縫 傳家寶花樣、布邊的裝飾	5.0 0.0 - 7.0	4.0 0.4 - 5.0
 (N)	3-07*	布邊縫 傳家寶花樣、布邊的裝飾	6.0 0.0 - 7.0	1.6 0.4 - 5.0
 (N)	3-08	布邊縫 傳家寶花樣、布邊的裝飾	6.0 0.0 - 7.0	3.0 0.4 - 5.0
 (N)	3-09	布邊縫 傳家寶花樣、布邊的裝飾	4.0 0.0 - 7.0	2.5 0.4 - 5.0
 (N)	3-10*	布邊縫 傳家寶花樣、布邊的裝飾	5.0 0.0 - 7.0	2.0 0.4 - 5.0
 (A)	4-01	圓形窄卸眼針趾 使用於薄布料和普通布料的卸眼	5.0 3.0 - 6.0	0.4 0.2 - 1.0
 (A)	4-02	前端圓錐形卸眼針趾 腰部的加強圓錐形卸眼	5.0 3.0 - 6.0	0.4 0.2 - 1.0
 (A)	4-03	前端圓形卸眼針趾 厚布料中垂直重止縫的卸眼	5.0 3.0 - 6.0	0.4 0.2 - 1.0
 (A)	4-04	方形窄卸眼針趾 使用於薄布料和普通布料的卸眼	5.0 3.0 - 6.0	0.4 0.2 - 1.0
 (A)	4-05	伸縮卸眼針趾 伸縮或編織布料的卸眼	6.0 3.0 - 6.0	1.0 0.5 - 2.0
 (A)	4-06	傳家寶花樣卸眼針趾 傳家寶花樣和伸縮布料的卸眼	6.0 3.0 - 6.0	1.5 1.0 - 3.0
 (A)	4-07	車出卸眼形狀針趾 車出卸眼形狀的第一步	5.0 0.0 - 6.0	2.0 0.2 - 4.0

針趾 (壓布腳)	編號	針趾名稱 / 應用	針趾寬度 (mm) 自動 手動	針趾長度 (mm) 自動 手動
 (A)	4-08	鳳眼卸眼針趾 適用於厚重或厚布料中較大扁平卸眼的卸眼	7.0 3.0 - 7.0	0.5 0.3 - 1.0
 (A)	4-09	錐形鳳眼的卸眼針趾 適用於普通到厚布料中較大扁平卸眼的卸眼	7.0 3.0 - 7.0	0.5 0.3 - 1.0
 (A)	4-10	鳳眼卸眼針趾 厚重或厚布料中加強垂直重止縫的卸眼	7.0 3.0 - 7.0	0.5 0.3 - 1.0
 (A)	4-11	綴補縫 綴補普通布料	7.0 2.5 - 7.0	2.0 0.4 - 2.5
 (A)	4-12	綴補縫 綴補厚布料	7.0 2.5 - 7.0	2.0 0.4 - 2.5
 (A)	4-13	重趾縫 補強口袋的開口處等	2.0 1.0 - 3.0	0.4 0.3 - 1.0
 (M)	4-14	縫紉卸眼針趾 安裝卸眼	3.5 2.5 - 4.5	-
 (N)	4-15	裝飾孔針趾 用於在帶子上製作裝飾孔等	7.0 7.0 6.0 5.0	7.0 7.0 6.0 5.0

■ 裝飾性針趾

使用密針縫壓腳「N」。

雙針只能用於綴補針趾 。此外，使用雙針時，務必安裝萬用壓布腳「J」。

裝飾性針趾						
5-01	5-02	5-03	5-04	5-05	5-06	5-07
						
5-08	5-09	5-10	5-11	5-12	5-13	5-14
						
5-15	5-16	5-17	5-18	5-19	5-20	5-21
						
5-22	5-23	5-24	5-25	5-26	5-27	5-28
						
5-29	5-30	5-31				
						

裝飾性緞繡針趾						
6-01	6-02	6-03	6-04	6-05	6-06	6-07
6-08	6-09	6-10				
緞繡針趾						
7-01	7-02	7-03	7-04	7-05	7-06	7-07
7-08	7-09	7-10	7-11	7-12	7-13	7-14
7-15	7-16	7-17				
十字繡針趾						
8-01	8-02	8-03	8-04	8-05	8-06	8-07
8-08	8-09	8-10	8-11			
實用裝飾性針趾						
9-01	9-02	9-03	9-04	9-05	9-06	9-07
9-08	9-09	9-10	9-11	9-12	9-13	9-14
9-15	9-16	9-17	9-18	9-19	9-20	9-21
9-22	9-23	9-24	9-25	9-26	9-27	9-28
9-29	9-30	9-31	9-32	9-33	9-34	9-35
9-36	9-37	9-38	9-39	9-40		

文字針趾

使用密針縫壓腳「N」。
無法使用雙針。

文字針趾 (哥德式字體)	
A B C D E F G H I J K L	
M N O P Q R S T U V W X	
Y Z _	
0 1 2 3 4 5 6 7 8 9 # %	
- + x ÷ = * . , & ? ! @	
< > () [] / \ ~ © ® ™	
“ ” “ ’ ‘ ’ _	
Ä Å Æ Ç È Ñ Ö Ø Æ Ü ß _	
文字針趾 (手寫字體)	
<i>A B C D E F G H I J K L</i>	
<i>M N O P Q R S T U V W X</i>	
<i>Y Z _</i>	
<i>0 1 2 3 4 5 6 7 8 9 # %</i>	
<i>- + x ÷ = * . , & ? ! @</i>	
<i>< > () [] / \ ~ © ® ™</i>	
<i>“ ” “ ’ ‘ ’ _</i>	
<i>Ä Å Æ Ç È Ñ Ö Ø Æ Ü ß _</i>	
文字針趾 (中空)	
A B C D E F G H I J K L	
M N O P Q R S T U V W X	
Y Z _	
0 1 2 3 4 5 6 7 8 9 # %	
- + x ÷ = * . , & ? ! @	
< > () [] / \ ~ © ® ™	
“ ” “ ’ ‘ ’ _	
Ä Å Æ Ç È Ñ Ö Ø Æ Ü ß _	

文字針趾 (日文字體)

あ い う え お あ い う え お
 か き く け こ が ぎ ぐ げ ご
 さ し す せ そ ざ じ ず ぜ ぞ
 た ち つ て と だ ぢ づ で ど っ
 な に ぬ ね の は ひ ふ へ ほ
 ば び ぶ べ ぼ ば び ぶ べ ぽ
 ま み む め も や ゆ よ や ゆ よ
 ら り る れ ろ わ を ん ー
 アイウエオ アイウエオヴ
 カキクケコ ガギグゲゴ
 サシスセソ ザジズゼソ
 タチツテト ダヂヅデドッ
 ナニヌネノ ハヒフヘホ
 バビブベボ パピプペポ
 マミムメモ ヤユヨヤユヨ
 ラリルレロ ワヲン ー
 0 1 2 3 4 5 6 7 8 9
 〇 ー 二 三 四 五 六 七 八 九 十
 & ? ! () - ー
 生 年 月 日 才 保 育 幼 稚 園 小 中
 学 校 組 部 火 水 木 金 土 ー

實用針趾

⚠ 注意

- 更換壓布腳前，務必按下操作面板上的
 (壓布腳 / 車針更換鍵) 來鎖定所有按鍵和按鈕，否則意外按下「啓動 / 停止」按鈕或其他按鈕使本機啓動時，可能導致受傷。如需關於更換壓布腳的詳細資訊，請參考第 29 頁上的「更換壓布腳」。

車布邊針趾



沿著布料裁剪過的邊緣縫紉布邊縫針趾，可預防布料磨損。

- 使用車布邊壓腳「G」。

- 1 安裝車布邊壓腳「G」。



- 2 選擇針趾。

編號	1-13	1-14	1-15
針趾			

- 詳細資訊請參考第 41 頁上的「針趾表」。

⚠ 注意

- 使用車布邊壓腳「G」時，務必選擇可搭配車布邊壓腳「G」使用的針趾。如果使用錯誤的針趾縫紉，車針可能會撞到壓布腳。車針可能斷裂，並可能導致受傷。

- 3 讓布料邊緣緊靠著壓布腳導引板，然後放下壓布腳拉柄。

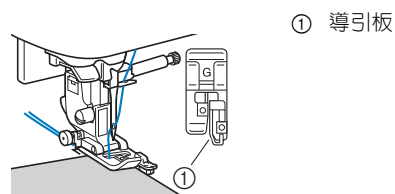

- 4 朝自身方向轉動手輪（逆時針）。確認車針不會碰撞到壓布腳。

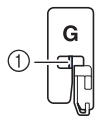

- ① 車針不可碰撞到中央柱

- 5 縫紉時，布料邊緣緊靠著壓布腳導引板。

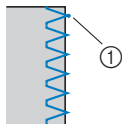

- ① 車針落點

重要事項

- 縫紉完成後，務必將布料往後拉。如果您將布料向側邊或前方拉，壓布腳中央柱可能會損壞。
- 如果壓布腳發生纏線，請清除纏線，然後抬起壓布腳拉柄以取下壓布腳。如果在纏線時抬起壓布腳，壓布腳可能會損壞。

- 6 完成時按「啓動/停止」按鈕停止縫紉，抬起壓布腳並升起車針，將壓布腳下的布料朝本機後側拉。

■ 使用萬用壓布腳「J」。

- 1 安裝萬用壓布腳「J」。

- 2 選擇針趾。

編號	1-08	1-10	1-11	1-12
針趾				
編號	1-16	1-17	1-18	1-19
針趾				

- 詳細資訊請參考第 41 頁上的「針趾表」。

- 3 車布邊時，請讓車針的落針位置剛好落在布料的右邊。

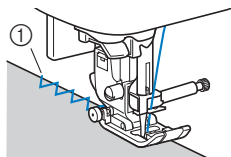

- ① 車針落點

暗針縫

可用暗針縫牢固褲子或裙子等的下緣。

備註

- 如果圓筒狀的布片太小，無法滑入縫紉機的巧臂中，或是長度太短，則無法送布，或是無法達到想要的效果。

- 1 將褲子或裙子的內側向外翻。



- ① 布料的反面
② 布料的正面
③ 布料下緣

- 2 根據想要的摺邊長度摺疊布料下緣，然後壓平。

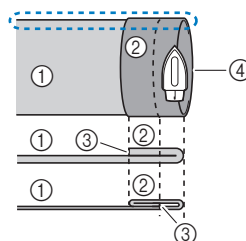

- ① 布料的反面
② 布料的正面
③ 布料下緣
④ 想要的摺邊長度

< 厚布料 >

< 普通布料 >

< 從側面看 >

- 3 用裁縫師的粉土筆在距離布邊大約 5 mm 處標記，然後疏縫。

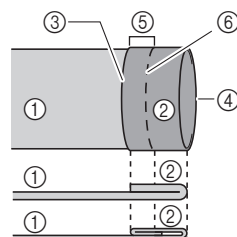

- ① 布料的反面
② 布料的正面
③ 布料下緣
④ 想要的摺邊長度
⑤ 5 mm
⑥ 疏縫

< 厚布料 >

< 普通布料 >

< 從側面看 >

- 4 沿著疏縫線反摺布料。

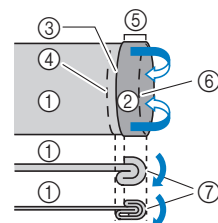

- ① 布料的反面
② 布料的正面
③ 布料下緣
④ 想要的摺邊長度
⑤ 5 mm
⑥ 疏縫
⑦ 疏縫點

< 厚布料 >

< 普通布料 >

< 從側面看 >

5 攤開布邊，將布料反面朝上放置。

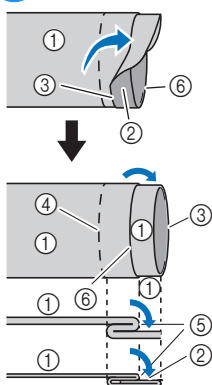

- ① 布料的反面
- ② 布料的正面
- ③ 布料邊緣
- ④ 想要摺邊的邊緣
- ⑤ 疏縫點
- ⑥ 疏縫

< 厚布料 >

< 普通布料 >

< 從側面看 >

6 換裝暗針縫壓腳「R」。



7 選擇針趾。

編號	2-01	2-02
針趾		

- 詳細資訊請參考第 41 頁上的「針趾表」。

8 取下零配件盒，使其形成巧臂。

9 將您要縫紉的物品滑入巧臂中，確定能夠正確送布，然後開始縫紉。

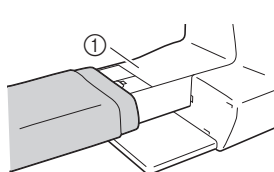

① 巧臂

10 讓布料的摺邊，緊靠著壓布腳導引板。然後放下壓布腳拉柄。

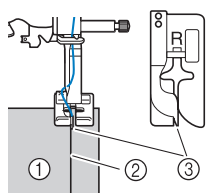

- ① 布料的反面
- ② 反摺的摺邊
- ③ 導引板

11 調整針趾寬度，直到車針能夠稍微車住反摺的摺邊處。(第 35 頁)

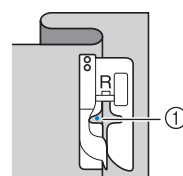

① 車針落點

當您想要改變車針落點時，請升起車針，然後調整針趾寬度。

- * 若要對車針落點進行微調，請調整針趾寬度設定。(針趾寬度設定既不是毫米也不是英吋。)

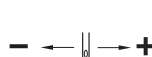

- ① 厚布料
- ② 普通布料

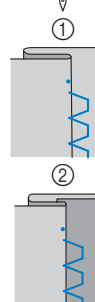

備註

- 假如左側車針沒有車住摺邊，則無法縫紉暗針縫。假如車針車住摺邊太多，則無法攤開布料，而布料右側的縫份會太大，使製作出的成品不漂亮。

12 縫紉時，反摺的摺邊處緊靠著壓布腳導引板。

13 完成時按「啟動/停止」按鈕停止縫紉，抬起壓布腳並升起車針，將壓布腳下的布料朝本機後側拉。

重要事項

- 縫紉後，務必將布料朝本機後側拉。如果您將布料向側邊或前方拉，壓布腳可能會損壞。

14 拆除疏縫針趾，然後讓布料正面朝外。

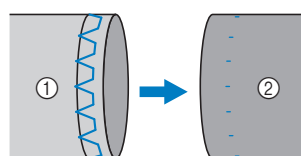

- ① 布料的反面
- ② 布料的正面

縫紉釦眼

最大釦眼長度約 28 mm（鈕釦的直徑 + 厚度）。

開釦眼為使用壓布腳由前往後縫紉，說明如下。

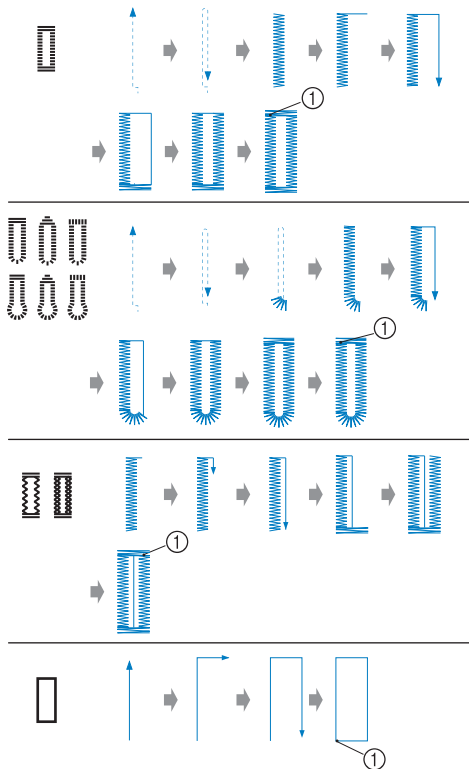

① 原地止針

用於開釦眼的開釦眼壓布腳「A」零組件名稱如下所示。

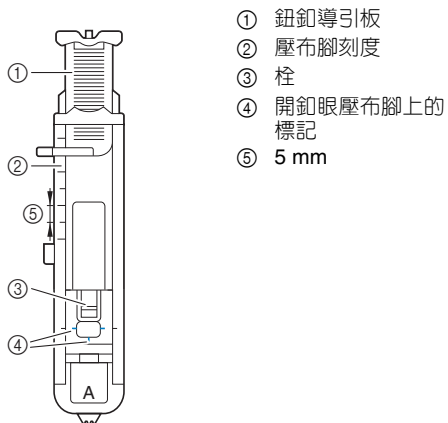

提醒

- 縫紉釦眼前，先使用與繡件相同的碎布試縫釦眼，以檢查針趾長度和寬度。

1 用粉土筆在布料上作記號來標明釦眼位置和長度。

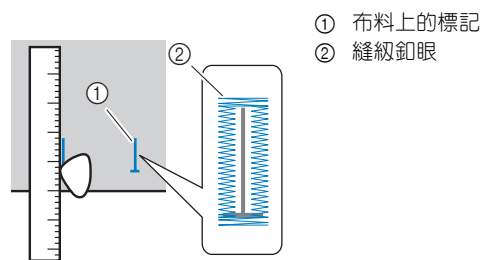

2 拉開開釦眼壓布腳「A」的鈕釦導引板，將鈕釦放入鈕釦導引板中。

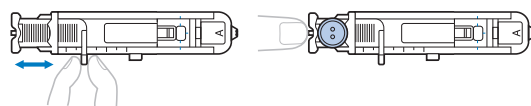

如果鈕釦無法放入鈕釦導引板

鈕釦導引板量規的刻度設定長度是鈕釦的直徑 + 厚度的總和。（壓布腳刻度以 5 mm 為一單位。）

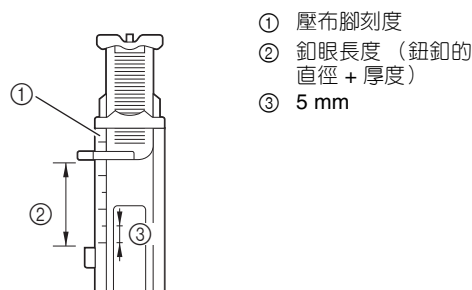

範例：一顆直徑 15 mm，厚度 10 mm 的鈕釦，其鈕釦導引板必須打開到 25 mm。

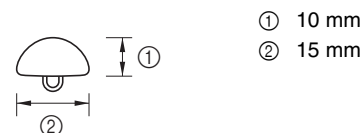

→ 釦眼尺寸已設定。

3 安裝開釦眼壓布腳「A」。

安裝開釦眼壓布腳「A」前，讓上線穿過壓布腳下方，然後向下穿過壓布腳孔。

4 選擇針趾。

編號	4-01	4-02	4-03	4-04	4-05
針趾					
編號	4-06	4-07	4-08	4-09	4-10
針趾					

- 詳細資訊請參考第 41 頁上的「針趾表」。

- 5 放置布料時，讓釦眼標記前端對齊開釦眼壓布腳側邊的紅色標記，然後放下壓布腳拉柄。

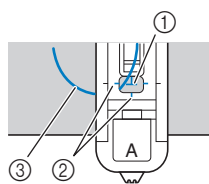

- ① 布料上的標記 (前面)
- ② 開釦眼壓布腳上的紅色標記
- ③ 上線

- 放下壓布腳時，不要推壓布腳前端。

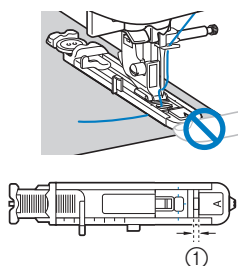

- ① 不要縮小這個間隙。

- 6 將開釦眼拉柄往下拉到底。

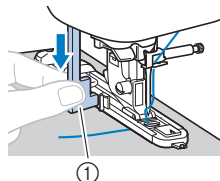

- ① 開釦眼拉柄

將開釦眼拉柄放置在開釦眼壓布腳上的托架後面。

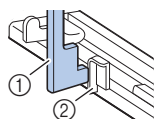

- ① 開釦眼拉柄
- ② 托架

- 7 左手輕輕拉著上線的線頭，然後開始縫紉。

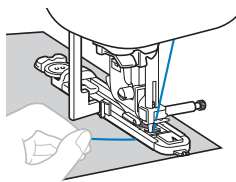

→ 一旦縫紉完成時，本機將會自動的進行原地止針縫紉的動作，然後停止。

- 8 按一次  (切線按鈕)。
抬起壓布腳，然後取下布料。

提醒

- 使用本機左側的切線器或剪刀切線時，按  (車針位置按鈕) 升起車針並抬起壓布腳，拉出布料，然後再切線。

- 9 將開釦眼拉柄升回原位。

- 10 沿著釦眼針趾尾端插入一根珠針，避免剪斷針趾。

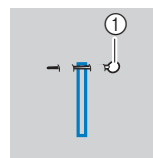

- ① 珠針

- 11 使用拆線刀朝珠針把釦眼範圍內的布割開。

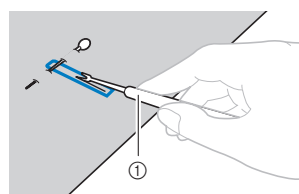

- ① 拆線刀

若是開鳳眼，請先使用打孔錐子在鳳眼前端圓形處內打洞，然後用拆線刀割開釦眼。

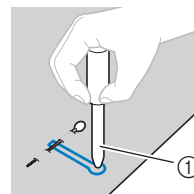

- ① 打孔錐子

- 使用打孔錐子打孔前，先將厚布料或其他護板放在要打孔的布料下。

⚠ 注意

- 使用拆線刀開釦眼時，切勿將您的手放在切割方向，否則可能會由於拆線刀脫滑而引起受傷。

■ 在伸縮布料上縫紉釦眼

在伸縮布料上縫紉釦眼時，使用絨絲線。

- 1 把絨絲線鉤在如圖所示的開釦眼壓布腳「A」部分上。

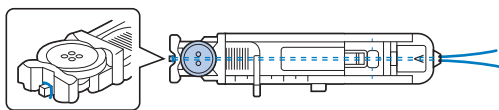

- 2 將絨絲線插入凹槽中，然後把線鬆鬆繫住。

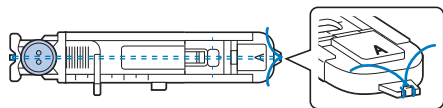

- 3 安裝開釦眼壓布腳「A」。

- 4 選擇針趾。

編號	4-05	4-06
針趾		

- 詳細資訊請參考第 41 頁上的「針趾表」。

- 5 將針趾寬度調整為絨絲線的粗細。

- 6 放下壓布腳拉柄和開釦眼拉柄，然後開始縫紉。

- 7 當縫紉完成後，請緩緩的拉緊絨絲線，來消除任何鬆弛的部分。

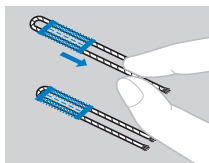

- 8 用手縫針將絨絲線拉到布料反面，然後綁緊。

縫紉鈕釦

可以使用本機縫紉鈕釦。二孔或四孔鈕釦，皆可以安裝。

- 1 測量要安裝的釦眼之間的距離。



- 2 抬起壓布腳拉柄，然後將位於本機機體後方的送布齒升降裝置開關，滑動到 記號的位置（從本機後方觀看，將切換到左邊）。

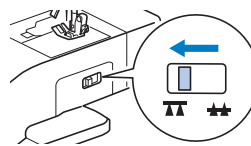

- 3 安裝縫鈕釦壓腳「M」。



- 4 選擇針趾。

編號	4-14
針趾	

- 詳細資訊請參考第 41 頁上的「針趾表」。
- 由於線頭稍後將打結，因此請勿將本機設定為自動切線。

- 5 調整針趾寬度，使針趾寬度與釦眼之間的距離相同。

- 6 將鈕釦放在要縫紉的位置，然後放下壓布腳拉柄。

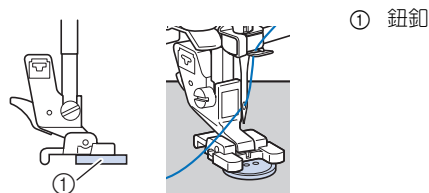

- 安裝四孔鈕釦時，先縫紉最接近自身方向的兩個鈕釦。然後滑動鈕釦，使車針進入接近本機後面的兩個孔，以相同的方式縫紉。

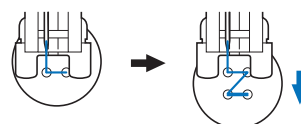

- 7 朝自身方向轉動手輪（逆時針），檢查車針是否正確的進入鈕釦的兩個洞孔中。

如果車針似乎即將碰撞到鈕釦，請重新測量釦眼之間的距離。將針趾寬度調整為釦眼之間的距離。

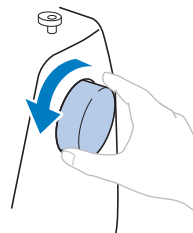

重要事項

- 縫紉時，確認車針不會碰撞到鈕釦。

- 8 將縫紉速度控制器設定到左側（速度變慢），然後開始縫紉。

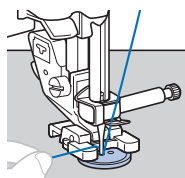

→ 原地止針後，本機會自動停止。

- 請勿按 (X) (切線按鈕)。

- 9 在針趾起點用剪刀剪斷上線和底線。
縫紉結束時，將上線拉到布料反面，然後將上線和底線一起綁緊。

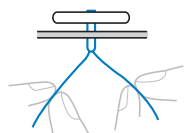

- 10 當鈕釦安裝完成後，將送布齒升降裝置開關滑動到 ▲▲ (從本機後方觀看，將切換到右邊)，然後轉動手輪以升起送布齒。

安裝拉鍊

■ 安裝中間的拉鍊

在相互對接的兩片布料上縫紉針趾。

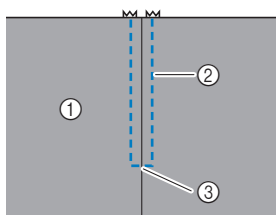

- 1 布料的正面
- 2 針趾
- 3 拉鍊打開的停止點

- 1 安裝萬用壓布腳「J」。

- 2 車縫直線針趾至拉鍊打開的停止點。
將布料的正面相對，到達拉鍊打開的停止點後迴針。

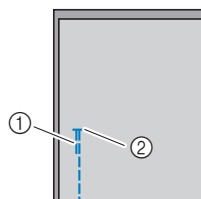

- 1 迴針
- 2 拉鍊打開的停止點

- 3 使用疏縫的針趾，繼續縫紉至布料邊緣。

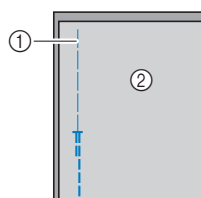

- 1 疏縫針趾
- 2 布料的反面

- 4 從布料反面把縫份攤開壓平。

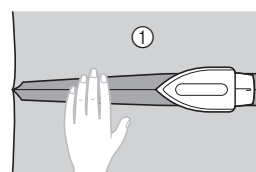

- 1 布料的反面

- 5 將縫份對準拉鍊中央，然後將拉鍊疏縫固定至預留縫份。

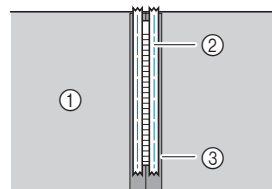

- 1 布料的反面
- 2 疏縫針趾
- 3 拉鍊

- 6 從外側疏縫終點處拆除約 5 cm。

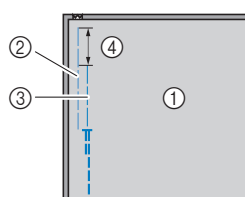

- 1 布料的反面
- 2 拉鍊疏縫
- 3 外側疏縫
- 4 5 cm

- 7 將壓布腳支架安裝到拉鍊壓布腳「I」的右側柱。

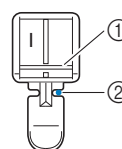

- 1 右側柱
- 2 車針落點

8 選擇針趾。

編號	1-03
針趾	

• 詳細資訊請參考第 41 頁上的「針趾表」。

提醒

- 使用拉鍊壓布腳「J」時，務必選擇直線針趾（中針位），朝自身方向慢慢轉動手輪（逆時針），確認車針不會碰撞到壓布腳。

9 由頂端開始沿拉鍊周圍縫紉。

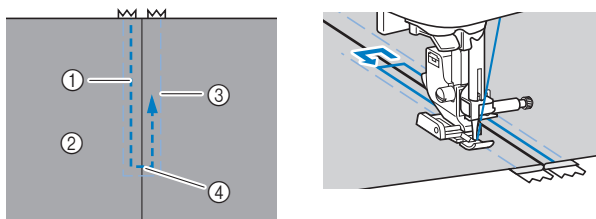

- ① 針趾
- ② 布料的正面
- ③ 疏縫針趾
- ④ 拉鍊打開的停止點

注意

- 縫紉時，確認車針不會碰撞到拉鍊，否則車針可能斷裂，導致受傷。

備註

- 如果壓布腳碰撞到拉鍊頭，將車針停留在下針位（插在布料中），然後抬起壓布腳。將拉鍊頭移至不會碰撞到壓布腳的位置後，放下壓布腳，然後繼續縫紉。

10 拆除疏縫針趾。

貼布繡與拼布

貼布繡縫

- 1 將貼布片疏縫或黏貼在底布上以固定。

重要事項

- 如果用布膠把貼布片固定在布料上，不要在本機會縫紉到的區域塗膠。如果布膠黏到車針或梭殼，可能會損壞本機。

2 安裝萬用壓布腳「J」。

3 選擇針趾。

編號	1-28	1-29	2-03	2-04
針趾				

• 詳細資訊請參考第 41 頁上的「針趾表」。

- 4 朝自身方向轉動手輪（逆時針），確定車針的落針位置剛好落在貼布片外側邊緣，然後開始沿著貼布片邊緣縫紉。

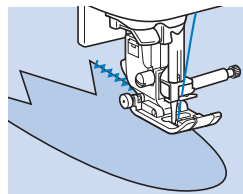

沿著邊角縫紉時，停止本機並讓車針落在貼布片外側邊緣的布料中，抬起壓布腳拉柄，然後根據需要旋轉布料以改變縫紉方向。

拼布（瘋狂拼布）縫

- 1 把在上面的布料布邊反摺，然後再置放於底下那片布的布邊上。

- 2 安裝萬用壓布腳「J」。

3 選擇針趾。

• 針趾範例如下。選擇想要的針趾。

編號	1-28	2-07	2-08	2-09
針趾				

• 詳細資訊請參考第 41 頁上的「針趾表」。

- 4 將兩片布料一同縫紉，使針趾花樣能夠橫跨在兩片布料上。

如有需要，請使用珠針。

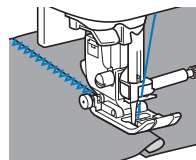

注意

- 請勿在珠針上搭繡。否則可能會斷針，造成受傷。

■ 直線接合縫

將兩片布料一同縫紉，即稱為「直線接合縫」。布料接合處應預留 6.5 mm 的縫份。

當選用直線接合縫的花樣時，壓布腳的右側或左側若對準布邊，則可縫紉出 6.5 mm 的縫份。

- 1 用珠針或是疏縫線，將想要接合的布料，沿著縫份處一起固定。
- 2 安裝萬用壓布腳「J」。
- 3 選擇針趾。

編號	1-25
針趾	

- 詳細資訊請參考第 41 頁上的「針趾表」。

- 4 壓布腳的邊緣沿著布邊對齊，然後開始縫紉。

□ 對於在右側車出縫份

讓壓布腳的右側邊緣對準布邊，並選擇針趾 來縫紉。

① 6.5 mm

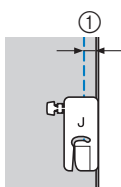

□ 對於在左側車出縫份

讓壓布腳的左側邊緣對準布邊，將針趾寬度設定為

1.5 mm，並選擇針趾 來縫紉。

① 6.5 mm

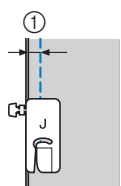

備註

- 若要改變縫份的寬度（車針位置），可調整針趾寬度。詳細資訊請參考第 35 頁上的「設定針趾寬度」和第 38 頁上的「車出平齊的縫份」。

■ 使用縫紉速度控制器縫紉緞繡針趾

變更緞繡針趾的針趾寬度可以縫紉裝飾性針趾。如果本機設定為可以使用縫紉速度控制器調整針趾寬度，則可快速且容易的調整針趾寬度。設定此功能後，必須使用腳踏板進行縫紉。

- 1 連接腳踏板。
- 2 安裝萬用壓布腳「J」。
- 3 按下 並將 [寬度控制] (設定畫面第 1 頁) 設定為 [ON]。

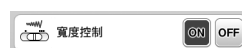

→ 本機現在已設定為可以使用縫紉速度控制器控制針趾寬度。

顯示如下所示畫面。



- 4 選擇針趾。

編號	1-28
針趾	

- 詳細資訊請參考第 41 頁上的「針趾表」。

備註

- 雖然針趾效果因縫紉的布料類型和線粗細度而異，為了獲得最佳效果，請將針趾長度調整為 0.3 至 0.5 mm。

- 5 縫紉時，滑動縫紉速度控制器來調整針趾寬度。

- 以腳踏板調整縫紉速度。

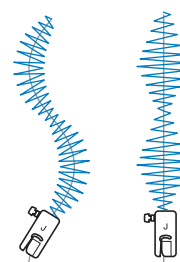

- 6 當縫紉完成後，請將 [寬度控制] 設定回 [OFF]。

其他針趾應用

■ 車縫鬆緊帶

在衣服的袖口或腰部車縫鬆緊帶時，其尺寸將依鬆緊帶的彈性而定。因此，必須使用合適的鬆緊帶長度。

- 1 將鬆緊帶別在布料反面。
用珠針將鬆緊帶固定在布料上數處，並確定鬆緊帶是均勻的固定在布料上。

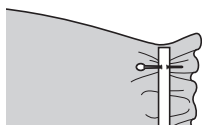

- 2 安裝萬用壓布腳「J」。

- 3 選擇針趾。

編號	1-11	1-12	2-13
針趾			

- 詳細資訊請參考第 41 頁上的「針趾表」。

- 4 將鬆緊帶車縫到布料上時，請將鬆緊帶拉長到與布料相同的長度。

用左手往後拉平壓布腳後方的布料，用右手往前拉平壓布腳前方的珠針和布料。

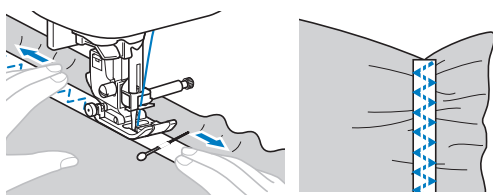

⚠ 注意

- 縫紉時，確認車針不會碰撞到任何珠針，否則車針可能斷裂，導致受傷。

■ 重趾縫

重趾縫是用於補強容易受到拉扯的地方，例如口袋的四周和開口。

以下舉例說明在口袋的四周重止縫的步驟。

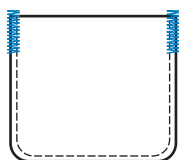

- 1 決定想要的重趾縫長度。

將開釦眼壓布腳「A」的鈕釦導引板設定為想要的長度。（壓布腳刻度以 5 mm 為一單位。）

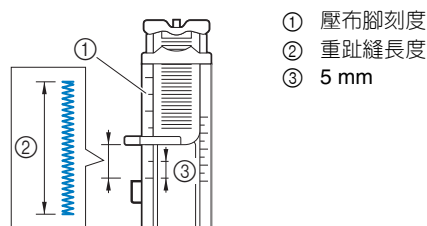

- 2 安裝開釦眼壓布腳「A」。

安裝開釦眼壓布腳「A」前，讓上線穿過壓布腳下方，然後向下穿過壓布腳孔。

- 3 選擇針趾。

編號	4-13
針趾	

- 詳細資訊請參考第 41 頁上的「針趾表」。

- 4 移動布料，使口袋的開口位置朝向前方，然後放下壓布腳拉柄，讓車針落在口袋開口前約 2 mm 處。

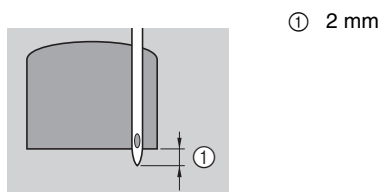

- 5 將開釦眼拉柄往下拉到底。

- 6 左手輕輕拉著上線的線頭，然後開始縫紉。

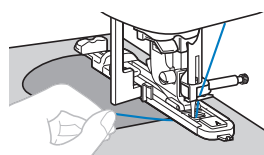

- 7 縫紉結束後，抬起壓布腳拉柄，取下布料，然後切線。

- 8 將開釦眼拉柄升回原位。

■ 綴補縫

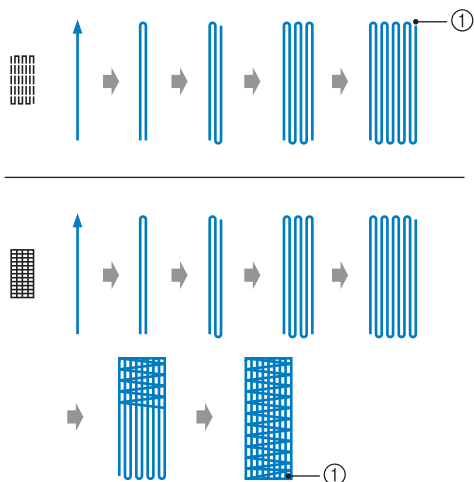

① 原地止針

1 決定想要的綴補縫長度。

將開釦眼壓布腳「A」的鈕釦導引板設定為想要的長度。（壓布腳刻度以 5 mm 為一單位。）

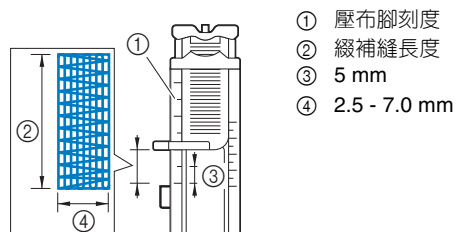

→ 一旦縫紉完成時，本機將會自動進行原地止針縫紉的動作，然後停止。

2 安裝開釦眼壓布腳「A」。

安裝開釦眼壓布腳「A」前，讓上線穿過壓布腳下方，然後向下穿過壓布腳孔。

3 選擇針趾。

編號	4-11	4-12
針趾		

• 詳細資訊請參考第 41 頁上的「針趾表」。

4 將布料放置在車針落在要綴補區域前 2 mm 處，然後放下壓布腳。

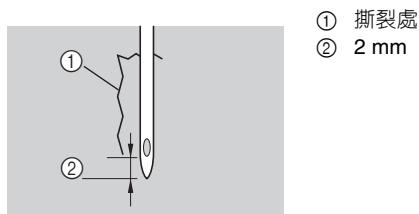

5 將開釦眼拉柄往下拉到底。

6 左手輕輕拉著上線的線頭，然後開始縫紉。

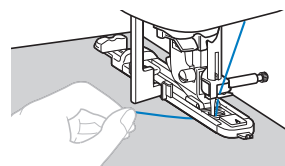

7 縫紉結束後，抬起壓布腳拉柄，取下布料，然後切線。

8 將開釦眼拉柄升回原位。

■ 裝飾孔縫

可以縫紉裝飾孔，例如帶子上的裝飾孔。

1 安裝密針縫壓腳「N」。

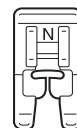

2 選擇針趾。

編號	4-15
針趾	

• 詳細資訊請參考第 41 頁上的「針趾表」。

3 調整針趾寬度或針趾長度，選擇所要的裝飾孔尺寸。

• 詳細資訊請參考第 35 頁上的「設定針趾寬度」和第 35 頁上的「設定針趾長度」。

4 在針趾起點將車針插在布料中，然後放下壓布腳拉柄。

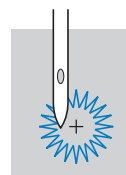

5 開始縫紉。

→ 一旦縫紉完成時，本機將會自動進行原地止針縫紉的動作，然後停止。

- 6 取下布料後，使用打孔錐子在裝飾孔中心打一個洞。

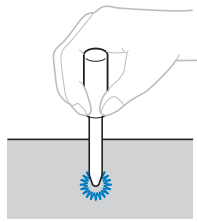

- 使用打孔錐子打孔前，先將厚布料或其他護板放在要打孔的布料下。

■ 抽紗縫

越過空隙將兩片布料連結在一起，即稱為「抽紗縫」。可用於縫紉女性上衣和童裝。使用粗線時，此針趾更具裝飾性。

- 1 用熨斗將兩片布料沿著縫份摺疊。
- 2 把兩片布料疏縫在一片薄紙或水溶性襯料上，兩片布料之間間隔大約 4 mm。
- 如果在薄紙或水溶性襯料的中間畫一條線，更容易縫紉。

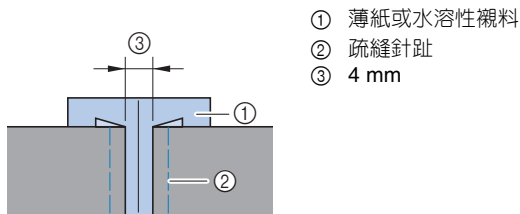

- 3 安裝萬用壓布腳「J」。

- 4 選擇針趾。

編號	2-11	2-12
針趾		

- 詳細資訊請參考第 41 頁上的「針趾表」。

- 5 將針趾寬度設定為 7.0 mm。

- 6 將壓布腳的中心點對準兩片布料的正中心，然後縫紉。

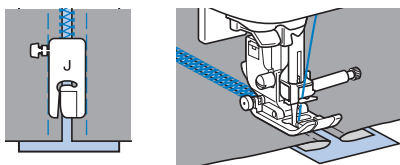

- 7 縫紉完成後，拆除紙張。

■ 彎月縫

外觀如同貝殼般的波浪狀重複針趾花樣，就稱為「彎月縫」。可適用於女性上衣的衣領及裝飾繡件邊緣。

- 1 安裝密針縫壓腳「N」。

- 2 選擇針趾。

編號	2-06
針趾	

- 詳細資訊請參考第 41 頁上的「針趾表」。

- 3 沿著布料邊緣縫紉，縫紉時，針趾花樣不可超出布料邊緣。

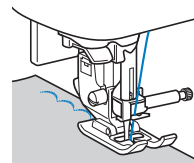

- 4 沿著針趾的邊緣修剪。

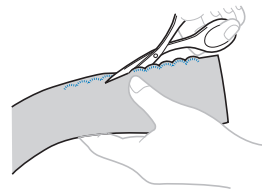

- 請小心不要剪到針趾。

■ 衣褶裝飾縫

將裝飾性針趾，縫紉或是刺繡在上衣的一褶，就稱為「衣褶裝飾縫」。此花樣經常裝飾在女性上衣的前方或袖口。

衣褶裝飾縫可增加布料的組織和彈性。

- 1 安裝萬用壓布腳「J」。

- 2 選擇直線針趾，然後將針趾長度調整為 4.0 mm，並放鬆線張力。

- 3 縫紉數道平行的直線針趾，每道直線之間，請問隔 1 cm，然後拉緊底線來取得皺摺。

用熨斗燙平皺摺。

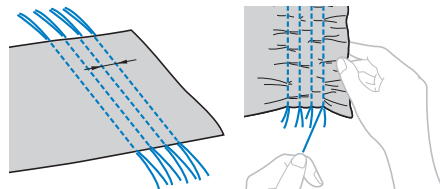

- 4 選擇針趾。

編號	2-10	2-11	2-12
針趾			

- 詳細資訊請參考第 41 頁上的「針趾表」。

- 5 在兩條直線之間間隔處縫紉，然後將直線針趾的線全部拉出。

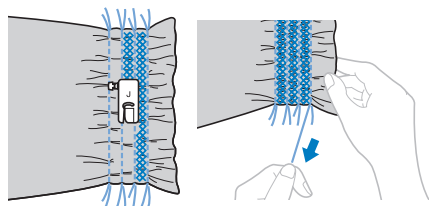

貝殼縫

外觀如同貝殼般的皺摺，就稱為「貝殼縫」。可適用於裝飾布邊、女性上衣的前方或薄布料製成的袖口。

- 1 沿著對角線描繪相同間隔距離的線條，然後將布料沿著線條對摺。

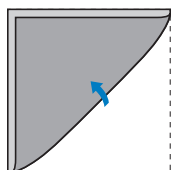

- 2 安裝萬用壓布腳「J」。
- 3 選擇針趾，然後增加線張力。

編號	2-05
針趾	

- 詳細資訊請參考第 41 頁上的「針趾表」。

- 4 縫紉時，務必讓車針的落針位置剛好落在布料的邊緣。一次對摺一次，繼續沿著線條對摺布料，然後縫紉。

① 車針落點

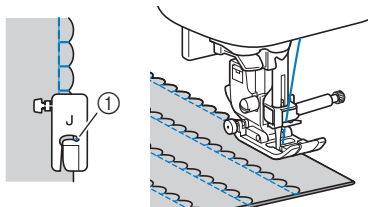

- 5 縫紉完成後，取出布料。攤開布料，然後用熨斗將所有的皺摺往同一邊熨燙。

連結

拼合縫是將布料頂端的縫份，攤開壓平後的縫紉。製作瘋狂拼布時可以使用。

- 1 安裝萬用壓布腳「J」。
- 2 將兩片布料的正面相對一同車縫，然後再把縫份攤開壓平。

- 3 選擇針趾。

編號	2-07	2-08	2-09
針趾			

- 詳細資訊請參考第 41 頁上的「針趾表」。

- 4 旋轉布料，讓正面朝上，然後將壓布腳的中心點放置在兩片布料的正中間，然後開始縫紉。

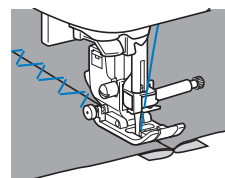

使用雙針

使用雙針，可以用兩種不同的繡線縫出兩道相同針趾的平行線。兩道上線的粗度與品質相同。

重要事項

- 只能使用雙針（2/11 號車針），而且切勿將穿線裝置與雙針一起使用。否則可能導致車針斷裂或本機損壞。

- 1 按下 安裝雙針。

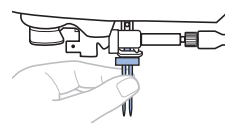

- 如需關於安裝車針的詳細資訊，請參考第 28 頁上的「更換車針」。

- 2 將第一種上線繞過針柱線導引後方。

- 詳細資訊請參考第 23 頁上的「穿上線」中的步驟 1 至 10。

- 3 手動為左針穿第一種上線。
將線從前方穿過針眼。

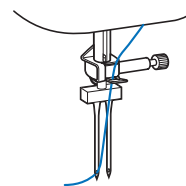

- 4 將附加線輪柱放入本機頂部孔，然後將線輪放在附加線輪柱上。

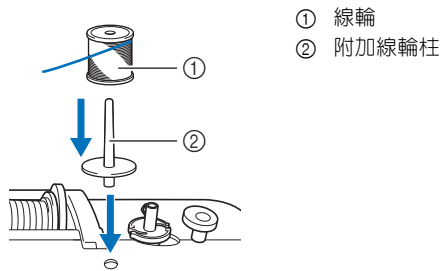

- 5 將本機穿上第二種上線。手動為右針穿第二種上線，不需將線繞過針柱線導引後方。將線由前往後穿過針眼。

① 針柱線導引

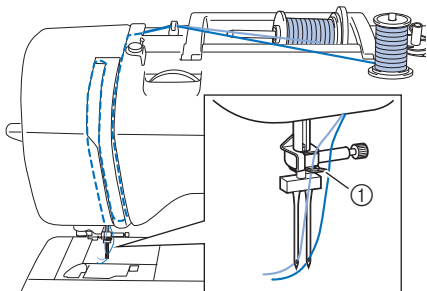

- 6 安裝萬用壓布腳「J」。
- 如需關於更換壓布腳的詳細資訊，請參考第 29 頁上的「更換壓布腳」。

提醒

- 使用雙針時，務必安裝萬用壓布腳「J」。如果發生針趾皺縮，請使用密針縫壓腳「N」或加裝襯料。

- 7 按下 解鎖所有按鍵和按鈕。

- 8 按下 並將 [雙針] (設定畫面第 1 頁) 設定為 [ON]。



注意

- 使用雙針時，務必選擇雙針設定，否則車針可能斷裂，導致受傷。

- 9 選擇針趾。
- 關於使用雙針的針趾，請參考第 41 頁上的「針趾表」。選擇緞繡針趾花樣時，也可以使用雙針縫紉。在這個情況下，請使用萬用壓布腳「J」。

注意

- 使用雙針時，務必選擇適當的針趾，否則車針可能斷裂，導致受傷。

- 10 開始縫紉。





注意

- 請勿在雙針停留在布料中時旋轉布料，否則車針可能斷裂，導致受傷或損壞本機。



進行調整

視布料類型或厚度、使用的襯料、縫紉速度等而定，有時針趾花樣可能不漂亮。如果縫紉作品不佳，請使用與實際縫紉相同的條件進行試縫，並且按以下說明調整針趾花樣。如果根據以下針趾花樣進行調整後，產生的針趾花樣仍然不漂亮，請個別調整針趾花樣。

備註

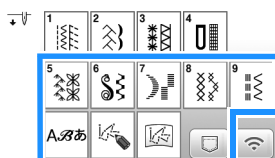
- 可以對  (1-30 壓線縫)、 (4-15 裝飾孔針趾) 和以下類型的針趾花樣進行此調整。





- 1 按下 ，並選擇  (5-31)。
- 2 裝上密針縫壓腳「N」，然後縫紉針趾花樣。

提醒

- 務必使用密針縫壓腳「N」。如果使用其他壓布腳，可能無法正確調整。

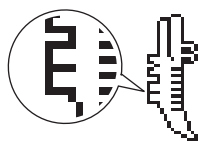
- 3 將完成的針趾花樣與下圖中的正確針趾花樣做比較。



- 4 按下 ，然後使用 [垂直微調] 畫面調整針趾花樣。(設定畫面第 1 頁)



- 如果針趾花樣皺縮：

按下 [垂直微調] 畫面中的 。

→ 每按下一次此鍵，顯示的數值會增加，且針趾花樣會變長。

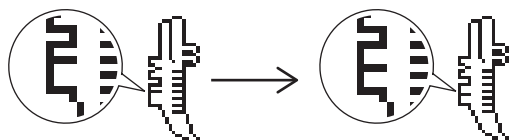

- 如果針趾花樣有間隙：

按下 [垂直微調] 畫面中的 。

→ 每按下一次此鍵，顯示的數值會減少，且針趾花樣會變短。

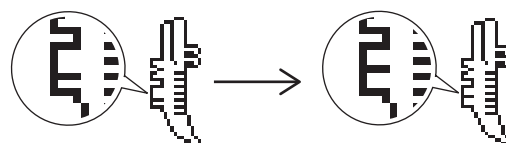

- 5 再次縫紉針趾花樣。

• 如果針趾花樣仍然不佳，請再次進行調整。請重複調整，直到針趾花樣能夠正確顯現。

- 6 按下 ，返回原畫面。

使用記憶功能

儲存針趾花樣

您可將自訂的針趾花樣儲存在本機記憶體或 USB 隨身碟中。

提醒

- 顯示 [儲存中 ...] 畫面時，請勿將主電源關閉。否則將會丟失儲存的針趾花樣。

1 按下

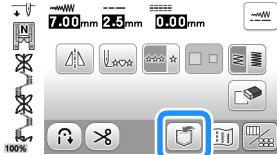

2 儲存針趾花樣到 USB 隨身碟時，將 USB 隨身碟插入本機的 USB 連接埠。

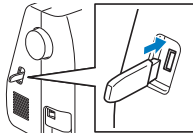

3 按下想要的目的地開始儲存。

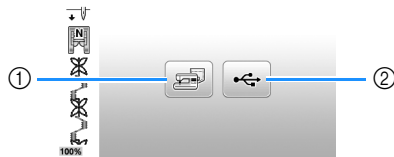

- ① 儲存到本機記憶體。
- ② 儲存到 USB 隨身碟。
針趾花樣儲存在標示「bPocket」的資料夾中。

讀取針趾花樣

讀取本機記憶體或 USB 隨身碟中儲存的針趾花樣。

1 從 USB 隨身碟讀取針趾花樣時，將 USB 隨身碟插入本機的 USB 連接埠。

2 按下

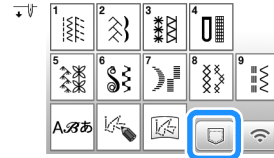

3 按下想要的目的地。

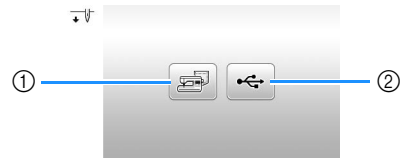

- ① 從本機記憶體讀取。
- ② 從 USB 隨身碟讀取。

備註

- 如果要讀取的針趾花樣在 USB 隨身碟的資料夾中，請按下該資料夾的按鍵。按下 ，返回前一畫面。

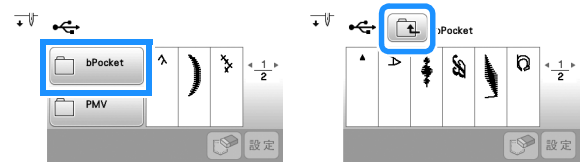

- 無法使用本機建立 USB 隨身碟中的資料夾。

4 選擇想要的針趾花樣，然後按下 。

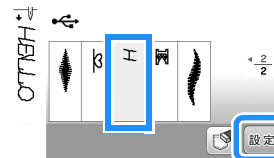

備註

- 按下  後，所選針趾花樣將永久刪除。

MY CUSTOM STITCH (我的自創針趾功能)

■ 設計一個針趾

藉由 MY CUSTOM STITCH (我的自創針趾功能) 功能，您將可以註冊您自行創建的針趾。您也可以縫紉 MY CUSTOM STITCH (我的自創針趾功能) 與內建文字組合的設計 (第 31 頁)。

備註

- 使用 MY CUSTOM STITCH (我的自創針趾功能) 創建的針趾寬度最多 7 mm，長度最多 37 mm。

- 1 將針趾設計描繪在方格紙上。
在方格紙上的格子交叉處，點上針趾花樣的點，並將這些點連成一條線。

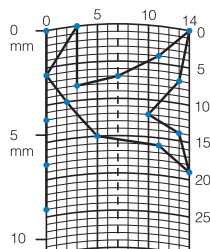

備註

- 簡化設計，使其能以連續線條縫紉。為了創建更完美的針趾，交叉線的設計一定要密合。



若是設計的針趾將會重複和連接，則起始點與結束點的設計高度必須一致。

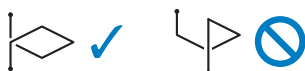

- 2 決定各個標記的 x 和 y 座標。

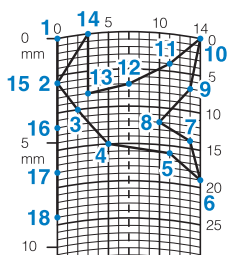

■ MY CUSTOM STITCH (我的自創針趾功能) 畫面

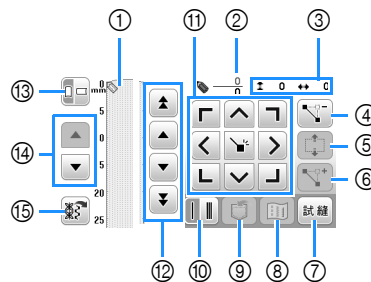





- ① 本區顯示正在創建的針趾。
- ② 上面數字顯示目前設定的點數，下面數字顯示針趾中的總點數。
- ③ 左邊數字顯示 的 y 座標，右邊數字顯示 的 x 座標。

編號	顯示		說明	頁數
	圖示	按鍵名稱		
④		點刪除鍵	按下此鍵可刪除所選點。	-
⑤		區塊移動鍵	按下此鍵可將多個點當成一個群組一起移動。	62
⑥		插入鍵	按下此鍵可在針趾設計上插入新的點。	62
⑦		試縫鍵	按下此鍵可試縫針趾。	-
⑧		影像鍵	按下此鍵可查看針趾影像。	-
⑨		MY CUSTOM STITCH (我的自創針趾功能) 記憶體鍵	按下此鍵可儲存正在創建的針趾。	62
⑩		單重 / 三重直線鍵	按下此鍵可選擇在兩個點之間使用單重直線或三重直線針趾縫紉。	62
⑪		方向鍵和設定鍵	用這些鍵在顯示區上移動 , 然後按下中央的設定鍵可在針趾設計上設定點。	62
⑫		點對點鍵	用這些鍵可將 從針趾上的某一個點移動到另一個點，或是移動到在針趾上輸入的第一個點或最後一個點。	62
⑬		方格紙方向鍵	按下此鍵可變更方格紙的方向。	-
⑭		頁面捲動鍵	按下此鍵可捲動方格紙。	-
⑮		範例針趾花樣讀取鍵	按下此鍵可顯示可編輯的內建範例針趾花樣。	-

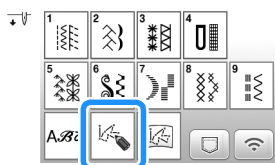
■ 輸入點

1 按下 。



2 用  將  移動到方格紙上第一個點的座標。
按下  新增以  標示的點。

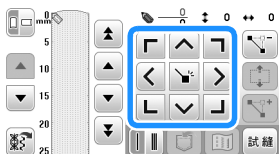

3 在第一和第二個點之間，選擇使用單重直線或是三重直線針趾縫紉。

- 若要使用三重直線針趾縫紉，按下此鍵使其顯示為 。

4 請重複上述步驟在方格紙上標記各個點，直到針趾設計以連續線條描繪在螢幕上。

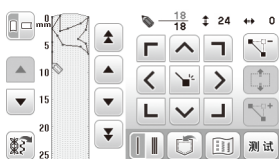

5 輸入完針趾資料後，按下  儲存針趾花樣。

■ 移動點

1 按下  或  將  移動到所要移動的點。

2 用  移動點。

■ 移動部分或全部設計

1 按下  或  將  移動到所要移動部分的第一個點。

2 按下 。

→ 所選點與之後輸入的所有點將被選取。

3 按下  或  移動部分，然後按下 。

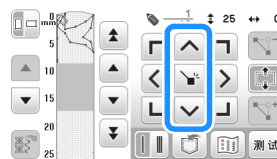

→ 此部分將被移動。

■ 插入新點

1 按下  或  將  移動到要在設計上新增點的位置。

2 按下  插入新的點。

3 用  移動點。

■ 讀取儲存的針趾花樣

1 按下 ，選擇要讀取的針趾花樣位置。



2 選擇針趾花樣。

3 按下  可讀取針趾花樣。

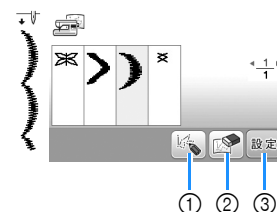

- ① 編輯針趾花樣。
- ② 刪除針趾花樣。
- ③ 讀取針趾花樣。

第 4 章 刺繡

刺繡準備

按照以下步驟將本機準備好刺繡。

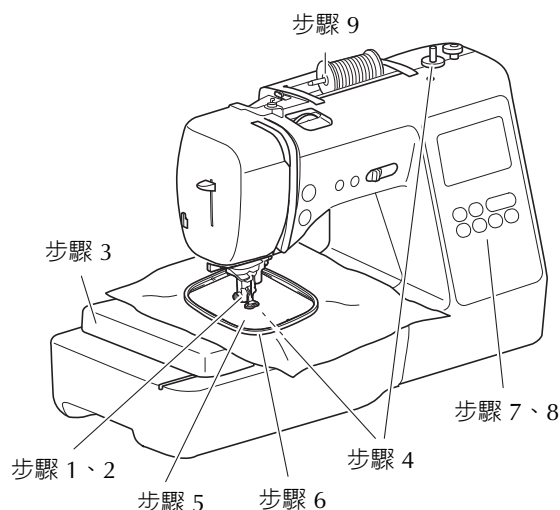

步驟 #	目的	動作	頁數
1	換裝壓布腳	換裝刺繡壓布腳「Q」。	63
2	檢查車針的狀況	刺繡時使用 75/11 號車針。	28
3	安裝刺繡專用座	安裝刺繡專用座。	64
4	放上底線	對於底線，請纏繞刺繡專用底線，並將底線裝好。	19
5	布料的準備工作	在布料上加襯料，並將布料箍在一個刺繡框上。	66
6	安裝刺繡框	將刺繡框安裝到刺繡專用座上。	68
7	花樣選擇	選擇刺繡花樣。	69
8	檢查佈局	檢查和調整刺繡的尺寸和位置。	71
9	放上繡線	依照花樣來放置繡線。	72

安裝刺繡壓布腳

⚠ 注意

- 刺繡時請務必使用刺繡壓布腳。使用其他壓布腳可能造成車針撞到壓布腳。車針可能斷裂，並可能導致受傷。

- 按 (車針位置按鈕) 升起車針。
- 按下 。
→ 畫面改變，所有按鍵和操作按鈕都被鎖定 (除外)。
- 取下壓布腳和壓布腳支架。
 - 詳細資訊請參考第 29 頁上的「更換壓布腳」。

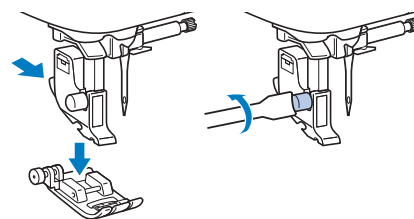

- 如圖所示，用您的右手抓著刺繡壓布腳「Q」。
抓著刺繡壓布腳，並讓您的食指包覆環繞在壓布腳後方的拉柄上。

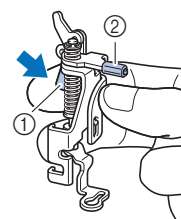

- 拉柄
- 刺繡壓布腳的橫柱

- 5 用您的手指在刺繡壓布腳「Q」上按住拉柄，讓刺繡壓布腳的橫柱放在針留螺絲上方。

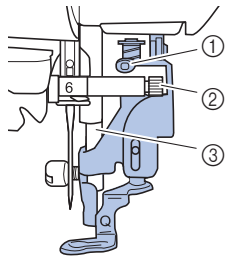

- ① 刺繡壓布腳的橫柱
- ② 針留螺絲
- ③ 壓布棒

- 6 用壓布腳支架螺絲固定刺繡壓布腳「Q」，確定刺繡壓布腳「Q」垂直。

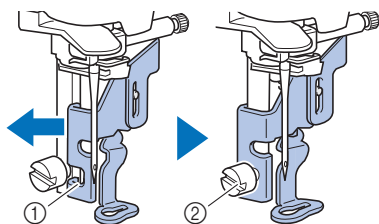

- ① 架設槽
- ② 壓布腳支架螺絲

- 7 右手拿著刺繡壓布腳，然後用隨附的螺絲起子將壓布腳支架螺絲鎖緊。

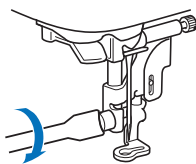

⚠ 注意

- 用隨附的螺絲起子鎖緊刺繡壓布腳的螺絲。如果螺絲鬆動，車針可能會撞到壓布腳。車針可能斷裂，並可能導致受傷。

- 8 按下  解鎖所有按鍵和按鈕。

安裝刺繡專用座

重要事項

- 在安裝刺繡專用座前，務必關機。否則，本機可能會損壞。
- 請讓您的手以及其他物品遠離移動中的刺繡臂和刺繡框。否則可能發生損壞或故障。

⚠ 注意

- 當裝好刺繡專用座時，請勿再移動本機。否則刺繡專用座可能會因脫落摔下而導致受傷。

- 1 關機。

- 2 將零配件盒向左拉。

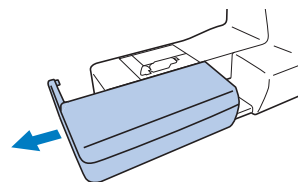

- 3 將刺繡專用座連接插入連接埠，直到插入定位。

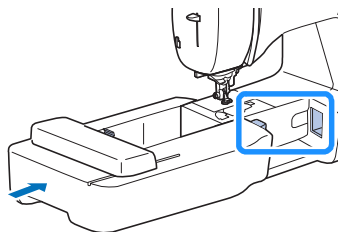

💡 提醒

- 確定刺繡專用座和本機之間沒有空隙，否則刺繡花樣可能無法正確刺繡。

重要事項

- 將刺繡專用座安裝在本機上時，請勿推動刺繡臂，否則可能會損壞刺繡專用座。
- 請勿觸摸刺繡專用座連接槽內的接頭。接頭可能會損壞，而引起故障。
- 請勿抬起與強行移動刺繡臂。否則可能會發生故障。

4 開機。

→ 畫面上出現訊息。

提醒

- 如果在設定畫面內將 [開機畫面] 設定為 [ON]，按下畫面可出現下列訊息。

5 確定沒有將物體或手放在刺繡專用座附近，然後按下

確定。

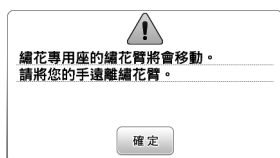

→ 刺繡臂移動到初始位置。

→ 顯示選擇刺繡花樣類型的畫面。

備註

- 裝上刺繡專用座時，無法選擇實用針趾。

■ 取下刺繡專用座

確定本機完全停止，然後按照以下指示。

1 卸下刺繡框。

- 如需關於卸下刺繡框的詳細資訊，請參考第 68 頁上的「卸下刺繡框」。

2 按下 ，然後按下 。



→ 刺繡臂移動到可儲存的位置。

3 關機。

重要事項

- 務必在取下刺繡專用座前關機。如果在開機時取下可能會發生故障。

4 按住刺繡專用座底部左側的鬆開鈕，然後將刺繡專用座慢慢向左拉。

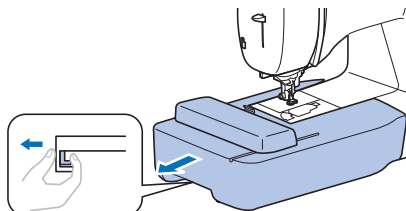

刺繡漂亮的作品

要製作漂亮的刺繡作品，是需要很多要素來達成。使用適當的襯料（第 66 頁）和將布料摺在刺繡框（第 66 頁）是兩個最重要的因素。而另一個重點是利用針和線的性質做最合適的使用，請看下列線的說明。

■ 線

上線	請使用可配合本機使用的繡線。其他繡線可能無法取得最適當的效果。
底線	使用預繞重量 60 刺繡專用底線的隨附梭子或建議的重量 60 刺繡專用底線。

提醒

- 請勿將物體放在刺繡框的移動範圍內。刺繡框可能會撞到物體並影響刺繡花樣效果。
- 刺繡大型衣物（特別是夾克或其他厚重布料）時，請勿讓布料從工作桌上垂下。否則刺繡專用座移動會受阻，因而可能無法產生預期的花樣。

將布料箍在刺繡框上

⚠ 注意

- 使用厚度小於 2 mm 的布料。使用厚度超過 2 mm 的布料可能會造成車針斷裂，導致受傷。
- 刺繡伸縮布料、薄布料、織法疏鬆布料或花樣容易收縮的布料時，務必使用刺繡專用襯料。否則可能會斷針，造成受傷。

■ 加裝熨燙型襯料（背襯）到布料

為了獲得最佳效果，務必使用刺繡專用襯料。

1 用熨斗將熨燙型襯料燙到布料反面。

- 使用比所用刺繡框大的襯料。

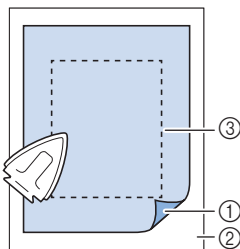

- ① 襯料的可燃面
- ② 布料（反面）
- ③ 刺繡框尺寸

📌 備註

- 刺繡無法箍在刺繡框上的小片布料時，使用襯料做為底布。將布料輕輕熨燙到襯料上後，將布料箍在刺繡框上。如果襯料無法熨燙到布料上，用疏縫針趾來固定襯料。刺繡完成後，小心地取下襯料。

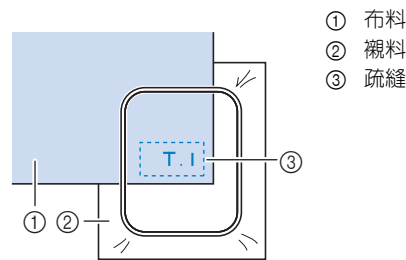

- 刺繡薄布料（如玻璃紗、細麻布）或絨毛布料（如毛巾布、燈芯絨）時，使用水溶性襯料（另售）能提供最好的效果。水溶性襯料可在水中完全溶解，縫紉出漂亮的繡件。
- 如果使用厚毛圈毛巾布，建議您將一塊水溶性襯料放在毛巾上面。這樣能減少毛巾的絨毛，以製作漂亮的繡件。
- 使用無法熨燙的布料（如毛巾布或熨燙時會延展線圈的布料）時，或是在難以熨燙的地方，可在布料底下放置襯料而不要熔化襯料，然後將布料和襯料放在刺繡框中，或是向 Brother 授權經銷商洽詢要使用的正確襯料。

■ 放入布料

⚠ 注意

- 如果您使用太小的刺繡框，刺繡時壓布腳可能撞到刺繡框，導致受傷或損壞本機。

💡 提醒

- 如果布料無法牢牢箍在刺繡框上，這樣繡出的刺繡花樣可能不漂亮。將布料放在平坦的表面上，在刺繡框上輕輕拉緊布料，小心不要使箍好的布料扭曲。

- 1 放鬆刺繡框調節螺絲，取出內、外框，然後將外框放置在一個平面上。

將內框往上取出，即可分離內、外框。

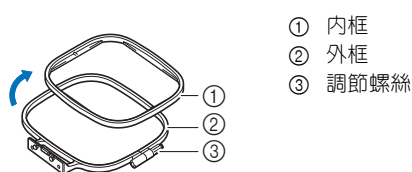

- 2 將布料連同襯料一起放置在外框上方。
布料的正面請朝上。

- 3 在布料頂端將內框往裡按下。
將內框的△記號與外框的▽記號對齊。

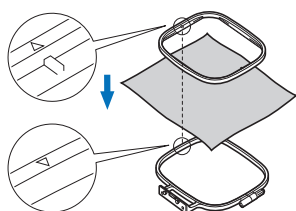

- 4 用手鎖緊調節螺絲，使布料牢牢固定。

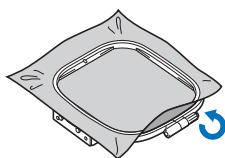

- 5 在沒有鬆開調節螺絲的情況下，輕輕將布料從刺繡框中取出。

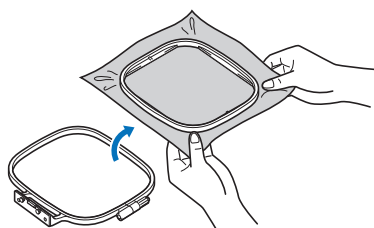

備註

- 這個預防步驟將在刺繡時幫助減少花樣的扭曲。

- 6 再一次在布料頂端將內框往裡按下，使內框的△記號與外框的▽記號對齊。

- 將內框按入外框。開始刺繡前，確定對齊內框與外框的上邊緣。

- 7 用手將布料鬆馳部份拉緊的同時，旋緊調節螺絲。輕輕地敲打布面，聽聽布面的聲音是否繃緊。

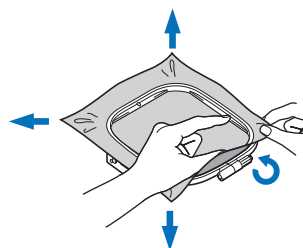

備註

- 鬆開或鎖緊外框調整螺絲時，可以使用隨附的螺絲起子。

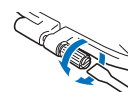

■ 使用刺繡板

要在特定位置刺繡花樣時，使用刺繡板和刺繡框。

- 1 用粉筆標明布料的刺繡區。

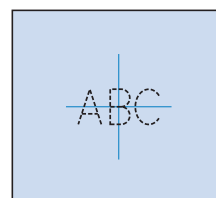

- 2 將刺繡板放在刺繡框內框上。

- 3 讓刺繡板上的基準線與布料上的記號線對齊。

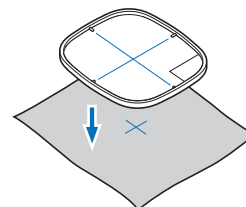

- 4 將內框連同布料一起放置在外框上方，如需要請調整布料，讓布料上的標記對準刺繡板。

- 詳細資訊請參考第 66 頁。

- 5 取下刺繡板。

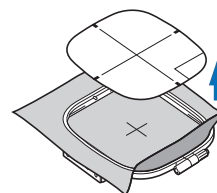

安裝刺繡框

提醒

- 安裝刺繡框前，將梭子繞線後插入，務必使用建議底線。檢查梭子中有足夠的線。

1 抬起壓布腳拉柄以抬起壓布腳。

2 將刺繡框穿過壓布腳下方。

- 如有需要，可將壓布腳拉柄再抬高。

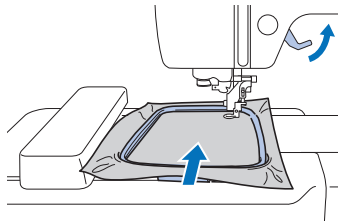

3 從頂部將刺繡框導引妥善插入刺繡臂框架。

將刺繡框導引凸出部分對準刺繡臂框架槽口，然後推入，直到卡入定位。

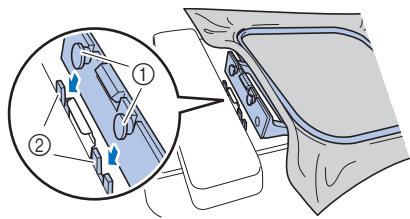

① 刺繡框導引凸出部分

② 刺繡臂框架槽口

→ 刺繡專用座已安裝。

注意

- 請將刺繡框正確設置在刺繡臂框架上。否則壓布腳可能會撞擊到刺繡框，導致受傷。

卸下刺繡框

1 抬起壓布腳拉柄以抬起壓布腳。

2 將圖中的刺繡臂框架部分向左側按壓，並抬起刺繡框。

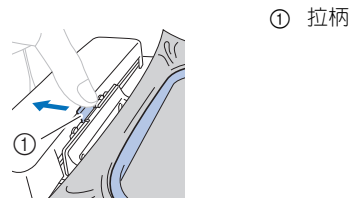

→ 刺繡框將與刺繡臂框架分離。

3 將壓布腳拉柄再抬高，並從壓布腳下方取出刺繡框。

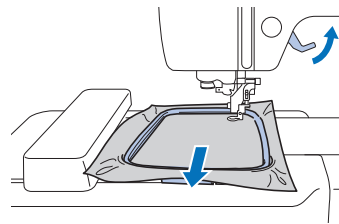

注意

- 請不要讓您的手或是刺繡框碰撞到車針。否則可能會導致受傷或車針斷裂。

刺繡

■ 版權資訊

花樣設計是儲存在本機中，而且是專供個人使用。任何公開的或是商業上的使用有版權的花樣，是會違反著作權法而被嚴格禁止。

■ 刺繡花樣類型

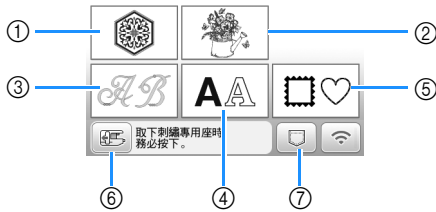

- ① 刺繡花樣
 - ② Brother「專屬」
 - ③ 花飾字母花樣
 - ④ 文字花樣
 - ⑤ 外框花樣
 - ⑥ 按下此鍵可定位要存放的刺繡專用座
 - ⑦ 本機記憶體中儲存的花樣、USB 隨身碟中儲存的花樣或透過無線網路傳輸的花樣（第 82 頁）
- 關於各個類型刺繡花樣的詳細資訊，請參考「刺繡設計手冊」。

選擇刺繡花樣

1 按下花樣類型選擇畫面中的 ，然後按下 。

- 如果沒有顯示花樣類型選擇畫面，按下 顯示以下畫面。

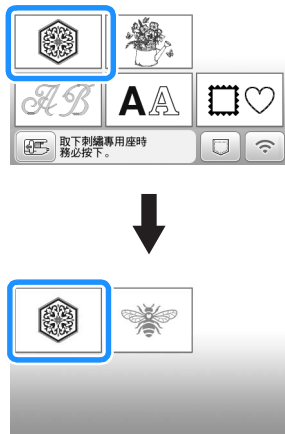

2 按下 或 ，在畫面上顯示想要的花樣。

3 選擇想要的刺繡花樣，然後按下 。

- 可用的刺繡框選項顯示在畫面上。

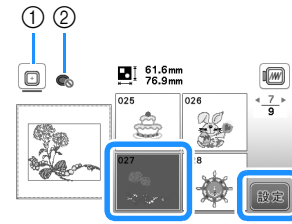

- ① 可使用刺繡框（中）
 - ② 無法使用刺繡框（小）（另售）
- 顯示花樣編輯畫面。

4 按下 。

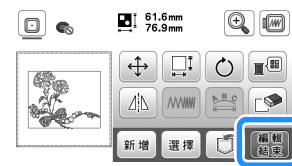

- 如需關於花樣編輯畫面的詳細資訊，請參考第 77 頁上的「編輯花樣（花樣編輯畫面）」。您可移動花樣、變更花樣尺寸，以及執行許多其他編輯操作。
 - 也可用手指拖曳的方式移動花樣。
- 顯示刺繡設定畫面。

5 按下 。

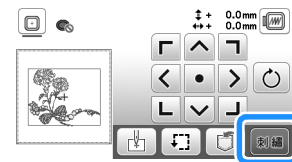

- 如需關於刺繡設定畫面的詳細資訊，請參考第 80 頁上的「編輯花樣（刺繡設定畫面）」。
- 參考第 71 頁上的「檢查花樣位置」確認要刺繡的花樣位置。

備註

- 如果設定畫面中的 [繡花框辨別圖] 設定為 [ON]，可以如同已安裝刺繡框的方式在畫面中編輯花樣。

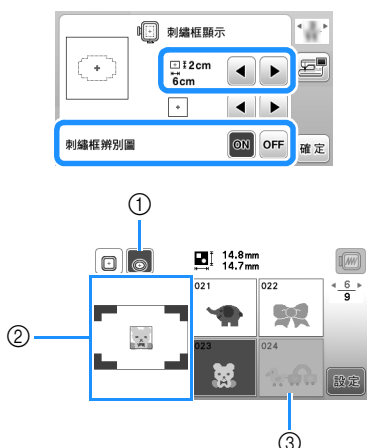

- ① 反白顯示 [繡花框辨別圖] 設定為 [ON] 時選取的刺繡框。按下此鍵可切換 [ON] 和 [OFF] 之間的設定。
- ② 顯示所選刺繡框的刺繡區。
- ③ 不符合所選刺繡框的花樣會變暗，無法選擇。

- 刺繡框 (小) (另售) 有三種刺繡區尺寸。刺繡框 (小) 的 [繡花框辨別圖] 設定為 [ON] 時，可以更容易看見排列花樣的區域。刺繡區外側的區域會有不同的背景顏色。

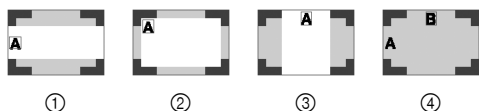

- ① 2 cm (高) × 6 cm (寬)
- ② 3 cm (高) × 5 cm (寬)
- ③ 4 cm (高) × 3 cm (寬)
- ④ 花樣在刺繡區外側排列。

選擇文字花樣

- 1 按下 **AA**。
- 2 按下所要刺繡的字體鍵。
- 3 按下標籤顯示想要的選擇畫面，然後輸入文字。

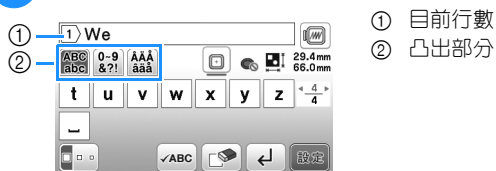

- 若要輸入空格，按下 **[]**。
- 選擇文字後，如果您想要變更文字大小，請按下 **[]**。每按下一次此鍵，就會按照大中小的順序切換。變更文字大小後，同一行的所有文字都會套用新的文字大小。
- 輸入錯誤時，按下 **[]** 可刪除錯誤。
- 若要檢查所有輸入的文字，例如有多行文字時，按下 **[ABC]**。
- 若要新增多行，按下 **[↵]**。
- 選擇日文字體時，可以按下 **[]** 來切換垂直 / 水平寫入文字。

4 按下 [設定]。

- 如需關於編輯花樣的詳細資訊，請參考第 77 頁上的「編輯花樣 (花樣編輯畫面)」。

選擇外框花樣

- 1 按下 **[]**。
- 2 按下所要刺繡的外框形狀鍵。

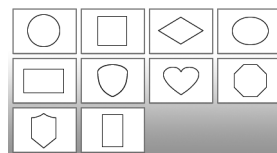

3 按下所要刺繡的外框花樣鍵。

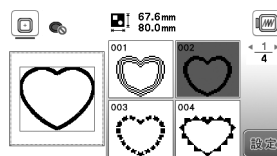

- 4 按下 **[設定]**。
- 如需關於編輯花樣的詳細資訊，請參考第 77 頁上的「編輯花樣 (花樣編輯畫面)」。

組合花樣

範例：組合字母文字與刺繡花樣時

- 1 選擇花樣，然後按下 **[設定]**。

2 根據需要編輯花樣，然後按下 **新增**。

- 如需關於花樣編輯的詳細資訊，請參考第 77 頁上的「花樣編輯畫面」。

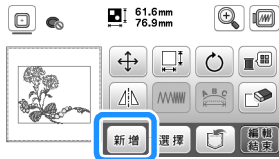

3 按下 **A A** 輸入字母文字。

4 選擇 **A B C**，輸入「Happy」。



5 按下 **設定**。

6 按下 **A B C**，然後選擇 **A B C**。

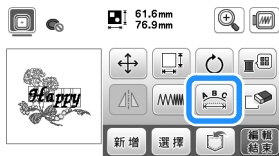

- 如需關於文字編輯的詳細資訊，請參考第 78 頁上的「字體編輯畫面」。

7 變更文字布局，然後按下兩次 **確定**，返回花樣編輯畫面。

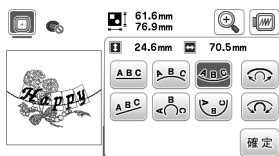

8 按下 **變更顏色**。

9 變更文字顏色，然後按下 **確定**。

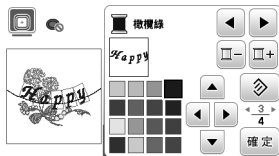

- 如需關於變更顏色的詳細資訊，請參考第 77 頁上的「花樣編輯畫面」。

10 編輯花樣位置。

- 可用手指選擇花樣，並透過拖曳的方式移動花樣。用 **選擇** 選擇無法透過按下畫面選擇的重疊花樣。

- 按下 **↕** 謹慎決定花樣位置。
- 按下 **🔍**，檢查組合花樣的預覽。

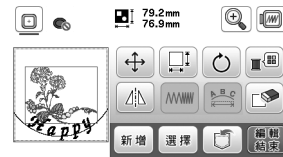

11 按下 **編輯結束**。

■ 檢查花樣位置

刺繡框移動並顯示花樣位置。仔細觀察刺繡框，確定花樣將刺繡在正確的位置上。

1 按下刺繡設定畫面上的 **🔍**。

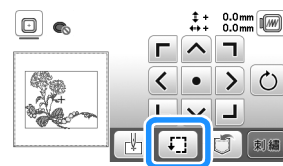

2 在 **🔍** 上，按下您要查看的位置鍵。

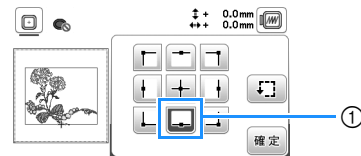

① 選擇的位置

→ 刺繡臂將移動到所選的花樣位置。

📌 備註

- 若要查看整個刺繡區，按下 **🔍**。刺繡框移動並顯示刺繡區。

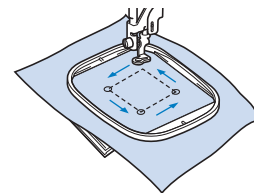

⚠ 注意

- 刺繡框移動時，確認車針在上針位。如果車針在下針位，可能會斷裂，而導致受傷。

3 按下 **確定**，然後按下 **刺繡**。

刺繡花樣

按照各個繡線顏色繡出刺繡花樣。

1 準備畫面上所顯示的繡線顏色。

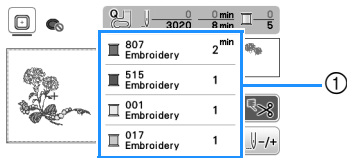

① 刺繡顏色順序

- 因設定畫面中選擇的設定而異，此畫面會顯示繡線顏色名稱或繡線編號。按下  變更設定畫面中的設定。詳細資訊請參考第 73 頁上的「變更繡線顏色顯示」。

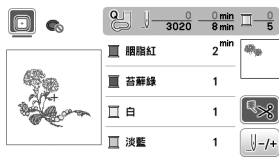

- 自動切線功能將在各個顏色刺繡結束時切線。此功能初始設定為開啓。若要關閉此功能，按下 .

2 為本機和車針穿繡線。

- 請參考第 23 頁上的「穿上線」。

3 抬起壓布腳拉柄，將線穿過刺繡壓布腳的孔，然後左手輕輕握住線頭。

使線稍微鬆弛。

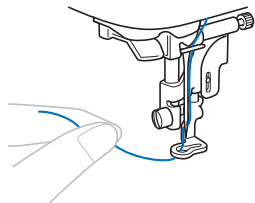

⚠ 注意

- 刺繡大型衣物（特別是夾克或其他厚重布料）時，請勿讓布料從工作桌上垂下。否則刺繡專用座無法任意移動，刺繡框可能會撞到車針，造成車針斷裂並可能導致受傷。

4 放下壓布腳，然後按「啓動/停止」按鈕開始刺繡。縫 5~6 個針距後，再按一次「啓動/停止」按鈕停機。

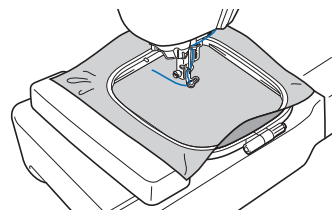

💡 提醒

- 請確定在刺繡框的移動區內沒有任何物體。如果刺繡框碰到物體，所繡出的花樣可能歪斜。

5 修剪縫合處突出的線頭。如果縫合處位於壓布腳下，抬起壓布腳，然後修剪突出的線頭。

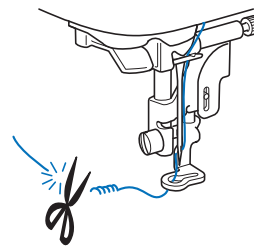

- 如果開始縫紉時有剩下的線，當您繼續刺繡花樣時，可能會於刺繡完成後造成難以清除多餘的線頭。建議可以於開始前剪線。

6 按「啓動/停止」按鈕開始刺繡。

- 完成一種顏色後，將自動停止縫紉並進行原地止針。若已設定自動切線，則會切線。

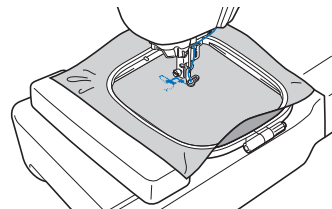

7 將第一種顏色的線從本機取出。

8 重複相同的步驟刺繡剩餘顏色。

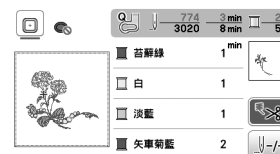

- 繡完最後一種顏色時，會顯示刺繡完成的通知訊息。按下 ，顯示將返回初始畫面。

9 修剪冒出顏色的線頭。

■ 變更繡線顏色顯示

您可顯示繡線顏色名稱或繡線編號。

備註

- 螢幕上的顏色與實際顏色可能略有出入。
- 繡線品牌預設定為 [原始]。匯入的刺繡資料以刺繡編輯軟體中指定的繡線品牌顯示。

1 按下 並使用 或 顯示以下設定畫面。



2 使用 #123 ABC 選單的 或 選擇 [顏色名稱] 或 [#123] (繡線編號)。



- 選擇 [顏色名稱] 時，會顯示繡線顏色名稱。

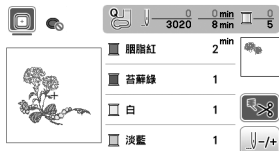

- 選擇 [#123] 時，會顯示繡線編號。

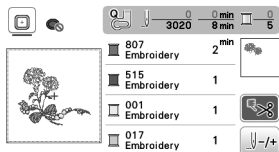

3 使用 #123 選單的 或 選擇繡線品牌。



備註

- 繡線品牌設定將套用至載入的下一個花樣。

4 按下 。

■ 如果刺繡中斷線或底線跑完

1 按「啟動/停止」按鈕停機。

2 按下 並穿上線或重新安裝底線。

- 如果底線即將用完，按  (切線按鈕) 切斷上線和底線，卸下刺繡框，然後換裝繞線的梭子。



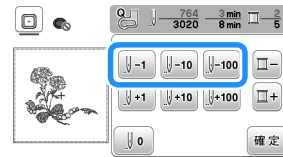

3 按下 。

4 按下 , 或 ，將車針移回斷線區域前的正確針趾數，然後按下 。

- 按下  從頭開始。



備註

- 如果無法移回斷線前的位置，按下  選擇顏色，並移動到該顏色的開始位置，然後使用 ,  或  向前移動到斷線前的區域。

5 放下壓布腳，然後按「啟動/停止」按鈕繼續刺繡。

■ 關閉電源後恢復刺繡

刺繡停止時，儲存目前色彩和針趾數。下次開機時，您可以選擇繼續或刪除花樣。

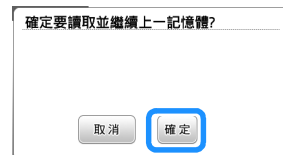

調整線張力

使用線張力旋鈕變更上線張力。

進行本機刺繡時，線張力旋鈕應設定為 2 至 6。

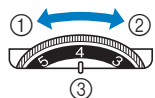

- ① 放鬆（減少數字）
- ② 調緊（增加數字）
- ③ 線張力旋鈕

提醒

- 如果針趾鬆動，將張力提高一級，然後再次刺繡。

線張力正確

從布料反面（底端）可看到上線時，線張力正確。



- ① 布料的正面（頂端）
- ② 布料的反面（底端）

上線太緊

從布料正面（頂端）可看到底線。在這個情況下，請降低上線張力。

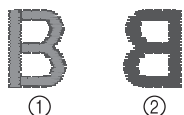

- ① 布料的正面（頂端）
- ② 布料的反面（底端）

上線太鬆

上線鬆弛。在這個情況下，請增加上線張力。

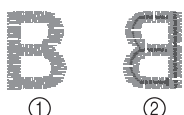

- ① 布料的正面（頂端）
- ② 布料的反面（底端）

提醒

- 若未正確穿上線或是未正確安裝梭子，可能無法設定正確的線張力。如果無法達到正確的線張力，請重穿上線，然後正確插入梭子。

刺繡貼布繡花樣

顏色刺繡順序畫面顯示

- [(貼布的材料)]、
- [(貼布的位置)] 或
- [(貼布繡)] 時，請按照下述步驟操作。



所需的材料

- 貼布片的布料
- 貼布片底布的布料
- 襯料
- 布膠或暫時性噴膠
- 繡線

提醒

- 無法正確顯示要使用的繡線顏色名稱和編號。請根據貼布繡花樣選擇繡線顏色。
- 某些貼布繡花樣的步驟與本說明書所述不同。關於步驟的詳細資訊，請參考「刺繡設計手冊」。



1. 創建貼布片

- 1 將襯料裝到貼布片布料反面。

- 2 縫紉貼布片的裁切線。從刺繡框中取出貼布片的布料，並沿縫紉的裁切線小心剪下貼布。

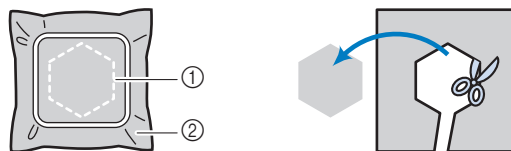
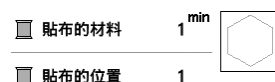

- ① 貼布繡外廓
- ② 貼布繡材料

提醒

- 如果將貼布片沿裁切線內緣剪下，可能無法正確貼在布料上。因此請沿著裁切線小心剪下貼布片。
- 剪下貼布片後，請小心取出線頭。

■ 2. 在底布上縫紉貼布繡位置

1 縫紉貼布繡位置。

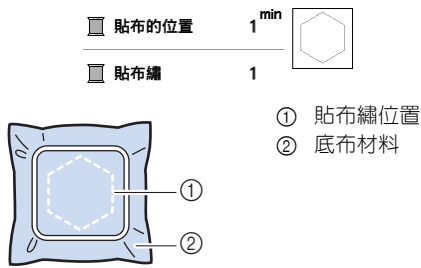

2 從刺繡專用座卸下刺繡框。

提醒

- 完成所有縫紉前，請勿從刺繡框取下底布。

■ 3. 在底布上黏貼貼布片

1 在貼布片背面塗一層薄薄的布膠或暫時性噴膠，然後貼在底布上「2. 在底布上縫紉貼布繡位置」步驟 1 所縫紉的位置輪廓內。

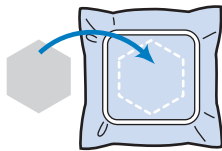

提醒

- 如果貼布片無法用布膠或暫時性噴膠貼在底布上，請用疏縫針趾固定。
- 如果薄布料用於貼布片，請用熨燙型背膠撐布板補強與固定。可以用熨斗在貼布繡位置貼上貼布片。

2 貼上貼布片後，將刺繡框安裝到本機上。為本機穿繡線，放下壓布腳拉柄，然後按「啟動/停止」按鈕刺繡貼布繡。

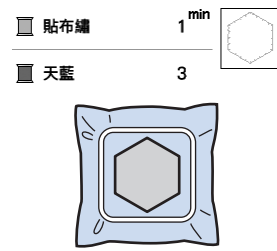

3 完成剩餘花樣的刺繡。

用外框花樣製作貼布繡

您可用相同大小和形狀的外框花樣來創作貼布繡。用直線針趾刺繡一個花樣；用緞繡針趾刺繡一個花樣。

■ 方法 1

1 選擇直線針趾的外框花樣。將花樣繡到貼布繡材料上，然後沿著形狀外側整齊剪下。

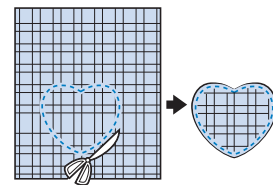
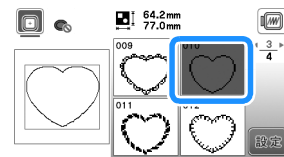

2 將步驟 1 的相同花樣繡到底布上。在步驟 1 所創作的貼布片背面塗一層薄薄的布膠或噴一層薄薄的暫時性噴膠。將貼布片貼在形狀相符的底布上。

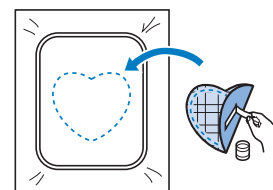

- 3 選擇與貼布片形狀相同的緞繡針趾外框花樣。將步驟 2 中貼上貼布片的底布刺繡，以創作貼布繡。

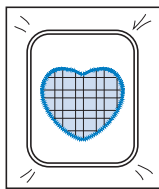
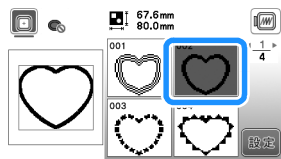

方法 2

- 1 將一片直線針趾的外框花樣，繡到底布上。

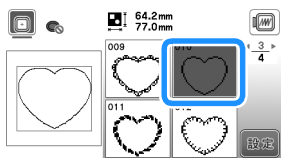

- 2 將貼布繡布料置於步驟 1 所繡的花樣上，並將相同的花樣繡到貼布繡布料上。

- 確定貼布繡布料完全蓋住針趾線。

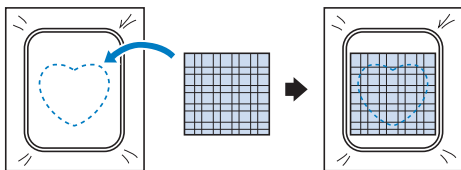

- 3 從刺繡專用座卸下刺繡框，然後沿著貼布繡布料針趾外側剪下。

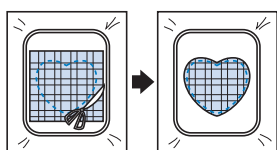

提醒

- 裁剪時請勿從刺繡框取下布料。也不要拉扯或推擠布料。否則刺繡框中的布料可能會鬆開。

- 4 將刺繡框重新安裝到刺繡專用座上。

- 5 選擇與貼布繡形狀相同的緞繡針趾外框花樣，並刺繡緞繡針趾花樣，來創作貼布繡。

- 請勿變更花樣的尺寸或位置。

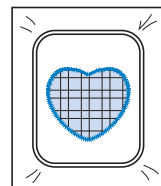
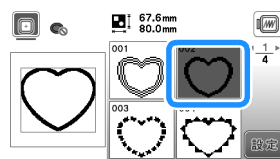

拆分刺繡花樣

可以繡製使用 PE-DESIGN Ver.7 或更高版本創建的拆分刺繡花樣。大於刺繡框的拆分刺繡花樣，可先拆成好幾個部分分別刺繡，然後再合併成一個花樣。

如需關於創作拆分刺繡花樣和刺繡說明的詳細資訊，請參考 PE-DESIGN Ver.7 或更高版本隨附的使用說明書。

1 插入內含拆分刺繡花樣的 USB 隨身碟，再選擇要刺繡的拆分刺繡花樣。

- 詳細資訊請參考第 82 頁上的「讀取刺繡花樣」。

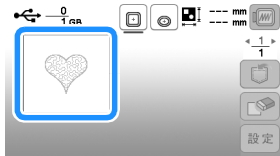

2 選擇要刺繡的部分，然後按下 **設定**。

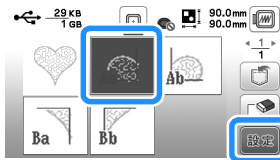

- 按字母順序選擇各個部分。

3 按下 **編輯結束** 並按下 **刺繡**。

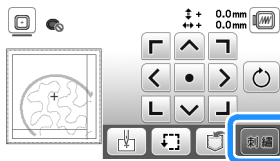

4 按「啟動/停止」按鈕刺繡花樣部分。

5 刺繡完成以後，顯示下列畫面。按下 **確定**。

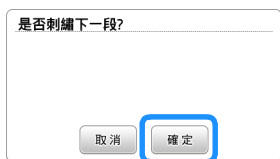

→ 顯示可讓您選擇拆分刺繡花樣某個部分的畫面。

6 重複執行 2 到 5，刺繡花樣的其餘部分。

編輯花樣 (花樣編輯畫面)

在花樣選擇畫面中選擇花樣並按下 **設定** 後，會出現花樣編輯畫面。按下任何按鍵編輯花樣後，按下 **確定** 返回前一畫面。若要完成所有編輯，請按下 **編輯結束** 繼續前往刺繡設定畫面。

注意

- 當您有修改過花樣時，請檢查顯示屏有沒有可使用的刺繡框，並使用合適的刺繡框。假如使用一個並沒有顯示是可以使用的刺繡框時，壓布腳可能會撞擊到刺繡框，導致受傷或損壞。

花樣編輯畫面

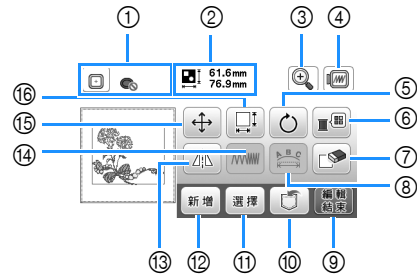

備註

- 如果按鍵顯示為淺灰色，表示所選花樣無法使用該功能。

編號	顯示	說明
	按鍵名稱	
①		顯示可以使用的刺繡框 (第 69 頁)。此外，按下要使用的刺繡框鍵後，[繡花框辨別圖] 可設定為 [ON]。[繡花框辨別圖] 設定為 [OFF] 時，按下
	刺繡框	
②		顯示整個組合花樣的尺寸。
	61.6mm 76.9mm 花樣尺寸	

編號	顯示		說明
	按鍵名稱		
③			按下此鍵可將花樣在畫面上放大。 放大花樣時，會顯示 。 按下這些鍵可往相應方向在畫面上移動顯示區域，以便查看花樣細節。 按下 套用所選放大倍率後，可繼續以該放大倍率進行編輯。
	放大鍵		
④			按下此鍵可顯示繡好後的影像。按下 選擇預覽中使用的刺繡框。 • ：刺繡框 (中) 10 cm x 10 cm • ：刺繡框 (小) (另售) 2 cm x 6 cm 按下 ，放大花樣的影像。
	預覽鍵		
⑤			按下此鍵可旋轉花樣。 按下 將花樣恢復到原始位置。
	旋轉鍵		
⑥			按下此鍵可變更所顯示的花樣顏色。 按下 或 選擇繡線品牌。 按下 或 選擇所要變更的顏色。 按下 、、、 或按下調色盤中的顏色以選擇新顏色。 若要恢復原色，按下 。
	繡線調色盤鍵		
⑦			按下此鍵可刪除所選花樣 (以紅色框包圍的花樣)。
⑧			按下此鍵可顯示字體編輯畫面。 (第 78 頁)
	字體編輯鍵		
⑨			按下此鍵可調出刺繡設定畫面。 (第 80 頁)
	編輯結束鍵		
⑩			按下此鍵可儲存花樣於本機記憶體或 USB 隨身碟。花樣亦可透過無線網路連線傳輸至電腦。(第 82 頁)
	記憶體鍵		

編號	顯示		說明
	按鍵名稱		
⑪			選擇組合花樣時，用此鍵選擇要編輯的花樣部分。所選花樣以紅色框包圍。
	花樣選擇鍵		
⑫			按下此鍵可新增其他刺繡花樣到目前顯示的花樣。
	新增鍵		
⑬			按下此鍵可創建所選花樣的水平鏡像。
	水平鏡像鍵		
⑭			按下此鍵可變更某些字母文字和外框花樣的繡線密度。
	繡線密度鍵		
⑮			按下此鍵可移動花樣。 用 可使花樣按照方向鍵的箭頭方向移動。 按下 可使花樣置中。
	移動鍵		
⑯			按下此鍵可變更花樣尺寸。 ：按比例放大花樣。 ：按比例縮小花樣。 ：水平拉伸花樣。 ：水平縮小花樣。 ：垂直拉伸花樣。 ：垂直縮小花樣。 ：將花樣恢復到原始尺寸。 ：變更文字花樣尺寸。
	尺寸鍵		

■ 字體編輯畫面

按下花樣編輯畫面上的 可顯示字體編輯畫面。

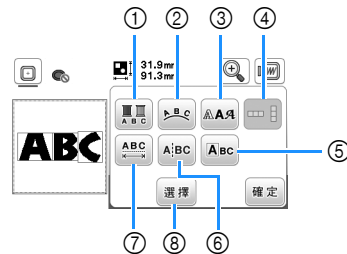

編號	顯示		說明
	按鍵名稱		
①			若要在文字刺繡中依文字變更繡線顏色，按下此鍵。由於本機會在每個文字結束時停止，因此上線會在您刺繡時變更。再按下一次此鍵可取消設定。
	多色鍵		

編號	顯示	說明
	按鍵名稱	
②		按下此鍵可變更文字花樣設置。 選擇曲線 () 時，用 和 變更曲線程度。 : 使曲線變平。 : 使曲線變彎。 選擇 後， 及 變更為 及 。您可增減傾斜的角度。 按下 將文字花樣恢復到原始外觀。
	排列鍵	
③		按下此鍵可變更所選文字的字體。 視選擇的字體而定，可能無法變更字體。
	字體鍵	
④		按下此鍵可切換垂直 / 水平寫入文字。 (僅日文字體)
	垂直 / 水平文字鍵	
⑤		按下此鍵可分別編輯各個文字。 按下 時，使用 選擇文字以變更大小。 按下 時，使用 選擇文字以變更字體。
	編輯文字鍵	
⑥		按下此鍵可分隔文字，以便分別編輯。 用 ，選擇需要分隔的花樣，然後按下 將其分隔。 無法重組任何拆分的花樣。
	分隔文字鍵	

編號	顯示	說明
	按鍵名稱	
⑦		按下此鍵可變更文字花樣的間距。 按下 可增大或縮小文字間距。 按下 將花樣恢復到原始外觀。
	文字間距鍵	
⑧		選擇組合花樣時，用此鍵選擇要編輯的花樣部分。所選花樣以紅色框包圍。如果在輸入文字時使用換行字元鍵，可以選擇單行。
	選擇鍵	

編輯花樣 (刺繡設定畫面)

在編輯畫面中按下 時，顯示刺繡設定畫面。編輯花樣後，按下 繼續前往刺繡畫面。

■ 刺繡設定畫面

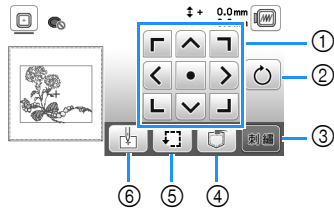

編號	顯示	說明
	按鍵名稱	
①	 移動鍵	按下這些鍵可使花樣按照方向鍵的箭頭方向移動。(按下中央鍵可將花樣退回刺繡區中央。)(第 80 頁)
②	 旋轉鍵	按下此鍵可旋轉整個花樣。 按下 將花樣恢復到原始位置。
③	 刺繡鍵	按下此鍵可進入刺繡畫面。
④	 記憶體鍵	按下此鍵可儲存花樣於本機記憶體或 USB 隨身碟。花樣亦可透過無線網路連線傳輸至電腦。(第 82 頁)
⑤	 試縫鍵	按下此鍵可檢查花樣位置。(第 71 頁)
⑥	 起點鍵	按下此鍵可移動車針的起點位置，使車針與花樣位置對齊。(第 80 頁)

對齊花樣與車針位置

範例：將花樣的左下角與車針位置對齊

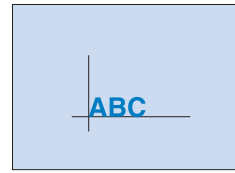

1 如圖所示在布料上標示刺繡開始位置。

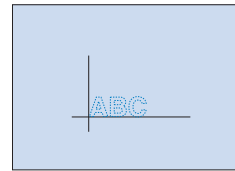

2 按下 。

3 按下 並按下 。

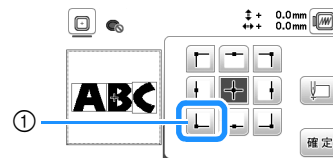

① 開始位置
→ 車針位置移動到花樣的左下角 (移動刺繡框，使車針正確定位)。

4 用 ，將車針對齊布料上的標記，然後按下 開始刺繡花樣。

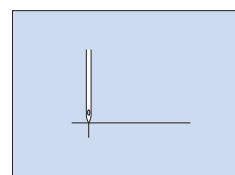
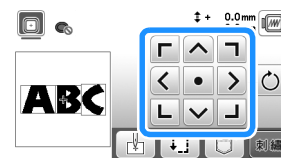

刺繡連接的文字

整個花樣超出刺繡框的刺繡區時，您可按下下列步驟，將連接的文字刺繡在單獨一行中。

範例：將「DEF」連上文字「ABC」

- 1 選擇文字「ABC」的文字花樣，然後按下 和 .
- 2 按下 .
- 3 按下 ，然後按下 .

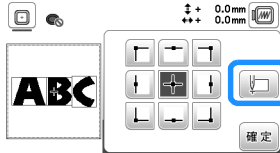

→ 車針定位在花樣的左下角。移動刺繡框，使車針正確定位。

- 4 按下 .
- 5 放下刺繡壓布腳，然後按「啟動/停止」按鈕開始刺繡。
- 6 繡好文字並切線後，卸下刺繡框，然後按下 [已完成刺繡] 的 .

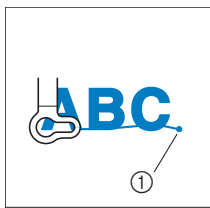

① 刺繡結束

- 7 在刺繡框中改變布料位置，使文字「C」右側部分位於刺繡框內：請小心，使文字保持拉直且水平。然後再次安裝刺繡框，以便刺繡餘下的文字（「DEF」）。

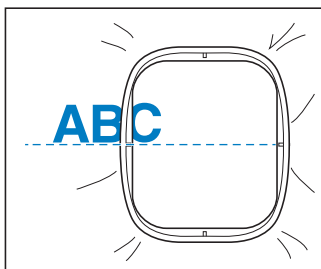

- 8 按下 取消目前文字花樣。
- 9 選擇文字「DEF」的文字花樣，然後按下 和 .
- 10 按下 .
- 11 按下 ，然後按下 .
- 車針定位在花樣的左下角。移動刺繡框，使車針正確定位。
- 12 用 ，使車針與上一花樣刺繡的終點對齊。

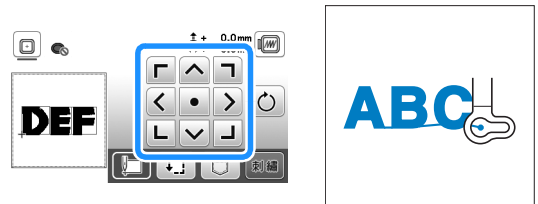

- 13 按下 .
- 14 放下刺繡壓布腳，然後按「啟動/停止」按鈕開始刺繡剩下的文字花樣。



使用記憶功能

儲存刺繡花樣

您可將自訂的刺繡花樣儲存在本機記憶體或 USB 隨身碟中。亦可透過無線網路將花樣傳輸至電腦。

提醒

- 顯示 [儲存中 ...] 畫面時，請勿將主電源關閉。否則將會丟失儲存的花樣。

- 要儲存的花樣顯示於花樣編輯畫面或刺繡設定畫面時，按下 。

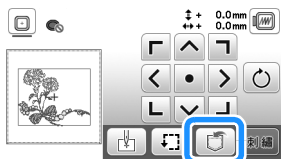

- 儲存刺繡花樣到 USB 隨身碟時，將 USB 隨身碟插入本機的 USB 連接埠。

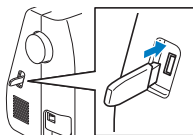

- 按下想要的目的地開始儲存。

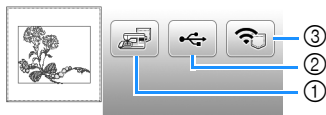

- 儲存到本機記憶體。
 - 儲存到 USB 隨身碟。
花樣儲存在標示「bPocket」的資料夾中。
 - 暫時儲存到無線功能包。如需詳細步驟，請參考 PE-DESIGN（版本 11 或更高版本）的使用說明書。
- * 儲存到無線功能包的刺繡花樣將在關機時從該功能包刪除。關機前請先將刺繡花樣匯入到 PE-DESIGN（版本 11 或更高版本）。

讀取刺繡花樣

讀取本機記憶體或 USB 隨身碟中儲存的或透過無線網路傳輸的刺繡花樣。

- 從 USB 隨身碟讀取刺繡花樣時，將 USB 隨身碟插入本機的 USB 連接埠。

若要讀取透過無線網路傳輸的刺繡花樣，請事先使用 PE-DESIGN（版本 11 或更高版本）或 Design Database Transfer 傳輸花樣。如需關於傳輸刺繡花樣的詳細資訊，請參考 PE-DESIGN 或 Design Database Transfer 的使用說明書。

- 按下 。



- 按下想要的目的地，然後選擇想要的刺繡花樣。

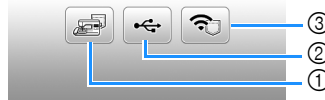

- 從本機記憶體讀取。
 - 從 USB 隨身碟讀取。
 - 讀取透過無線網路上傳到無線功能包的刺繡花樣。
如需詳細步驟，請參考 PE-DESIGN（版本 11 或更高版本）或 Design Database Transfer 的使用說明書。
- * 透過無線網路上傳的刺繡花樣將在關機時從本機刪除。如有需要，請將花樣儲存到本機記憶體。（第 82 頁）

備註

- 如果要讀取的刺繡花樣在 USB 隨身碟的資料夾中，請按下該資料夾的按鍵。按下 ，返回前一畫面。

4 按下 。

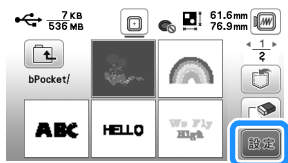

備註

- 儲存讀取的花樣後，按下下列按鍵。

1. 按下 。

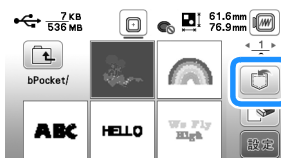



2. 按下所要目的地的按鍵。

：儲存到本機。

：儲存到 USB 隨身碟。

：暫時儲存到無線功能包。

透過 USB 或無線網路將讀取的花樣儲存到本機時，按下 。

- 按下  後，所選刺繡花樣將永久刪除。

第 5 章 附錄

照料與保養

注意

- 清潔本機前請先拔出電源線，以免導致受傷。

清潔 LCD

LCD 表面髒污時，請用柔軟的乾布輕輕擦拭。

清潔本機表面

擦去本機上的髒污時，請將浸過（溫）水的軟布用力擰乾。清潔本機後，用柔軟的乾布將其擦乾。

加機油的限制

為了避免損壞本機，使用者不可自行加機油。

為了確保正確操作，本機出廠時已加注適量的機油，因此不需要定期加機油。

如果發生問題，例如：難以轉動手輪或發出異常噪音，請立即停止使用本機，並洽詢 Brother 授權經銷商或最近的 Brother 授權服務中心。

存放本機的注意事項

請勿將本機存放在下述任何位置，否則可能會損壞本機，例如：因結露造成生鏽。

- 極高溫
- 極低溫
- 溫度劇烈變化
- 有高濕度或蒸汽
- 火焰、加熱器或空調器附近
- 戶外或暴露在直射陽光下
- 多塵或多油的環境

提醒

- 為延長本機壽命，請定期開機使用。如果長時間不使用本機，可能會導致效率降低。

清潔梭床

如果梭殼聚積棉屑和灰塵，會導致作品不完美；因此，請定期清潔。

- 按 \downarrow （車針位置按鈕）升起車針。
- 關機。
- 從本機右側的電源插孔拔出電源線。
- 抬起壓布腳以取下車針和壓布腳。
 - 詳細資訊請參考第 28 頁上的「更換車針」和第 29 頁上的「更換壓布腳」。
- 如果已裝上零配件盒或刺繡專用座，請將其取下。
- 取下梭蓋。
- 將右手食指放在靠近針板蓋插銷底部的位置。將左手食指指尖插入針板蓋背面的凹槽中。將左手拇指放在針板蓋的前方。

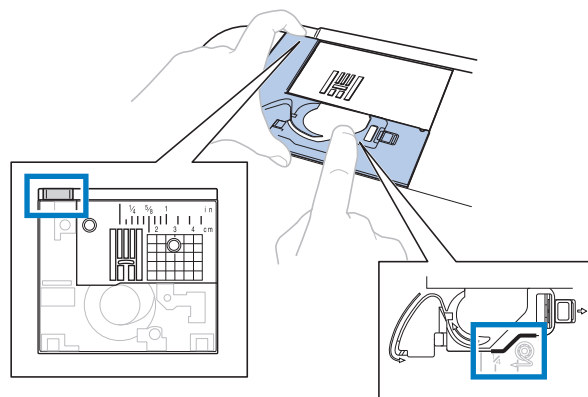

- 朝自身方向滑動針板蓋，將其取下。

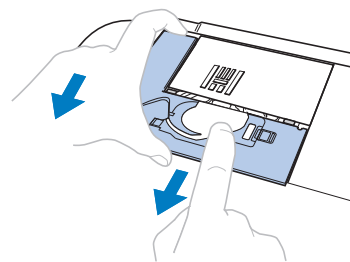

- 9 握住梭殼，然後拉出。

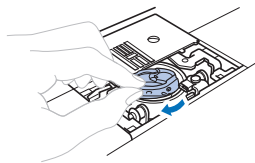

- 10 用清潔刷或吸塵器清除梭床、底線感測器及其四周的棉屑和灰塵。

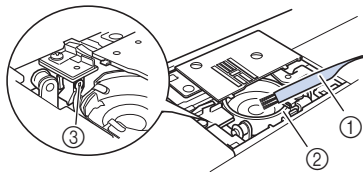

- ① 清潔刷
- ② 梭床
- ③ 底線感測器

重要事項

- 請勿直接在梭殼上加油。

- 11 安裝梭殼時，梭殼上的 ▲ 標記應和本機上的 ● 標記對齊放入。

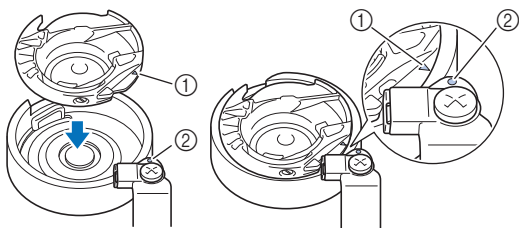

- 對齊 ▲ 和 ● 標記。

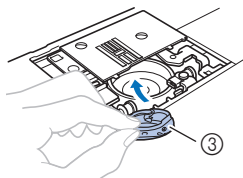

- ① ▲ 標記
- ② ● 標記
- ③ 梭殼

- 安裝梭殼前，確定標示點對齊。

- 12 將針板蓋上的卡榫插入針板，然後重新裝回針板蓋。重新安裝梭蓋。

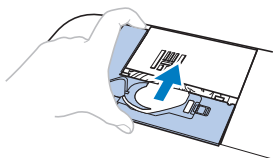

⚠ 注意

- 切勿使用被刮傷或有毛刺的梭殼。否則可能會造成上線打結、車針斷裂，導致受傷。若是需要一個新的梭殼，請洽詢最近的 Brother 授權服務中心。
- 務必正確安裝梭殼，否則車針可能斷裂，導致受傷。

觸控面板故障

如果按下一個按鍵時螢幕沒有正確回應（本機未執行操作或執行不同的操作），請按照以下步驟進行適當的調整。

- 1 用手指按著螢幕，同時將主電源開關關閉，然後再開啓。



→ 將顯示觸控面板調整畫面。

- 2 依序按下從 1 到 5 的 + 號中心。

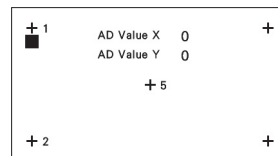

- 3 將主電源開關關閉，然後再開啓。

線張力不正確

■ 現象

- 現象 1：從布料正面可看到底線。（請參考下圖）
- 現象 2：上線在布料正面顯示為一條直線。
- 現象 3：從布料反面可看到上線。（請參考下圖）
- 現象 4：底線在布料反面顯示為一條直線。
- 現象 5：布料反面的針趾太鬆或有鬆弛的部分。

□ 現象 1

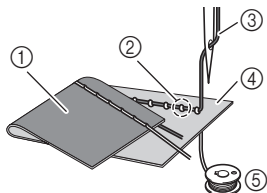

- ① 布料的反面
- ② 在布料正面可看見底線
- ③ 上線
- ④ 布料的正面
- ⑤ 底線
- ⑥ 在布料反面可看見上線

□ 現象 3

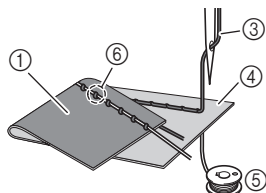

■ 原因 / 解決方法 / 檢查細節

□ 原因 1

本機穿線不正確。

< 有上述現象 1 和 2 >

穿底線不正確。

使線張力旋鈕轉回「4」，然後參考第 22 頁上的「安裝梭子」修正穿線。

< 有上述現象 3 和 5 >

穿上線不正確。

使線張力旋鈕轉回「4」，然後參考第 23 頁上的「穿上線」修正穿上線。

□ 原因 2

未使用適合布料的車針和線。

應使用的縫紉機車針因要縫紉的布料類型和線粗細度而異。

若未使用適合布料的車針和線，則無法正確調整線張力，造成布料起皺或跳針。

- 請參考第 27 頁上的「布料 / 線 / 車針組合」，確保使用適合布料的車針和線。

□ 原因 3

未選擇適當的上線張力。

選擇適當的線張力。

請參考第 36 頁上的「調整線張力」。

適合的線張力因所用的布料和線的種類而異。

- * 在與繡件相同的碎布上進行試縫時，調整線張力。

💡 提醒

- 若未正確穿上線和穿底線，無法正確調整線張力。先檢查上線和底線，然後調整線張力。

• 如果從布料正面可看到底線

逆時針轉動線張力旋鈕，使上線張力變鬆。

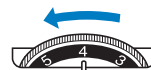

• 如果從布料反面可看到上線

順時針轉動線張力旋鈕，使上線張力變緊。



無法取下卡在本機中的布料

如果布料卡在本機中，無法取下，可能有線卡在針板下。請按照下述步驟，將布料從本機取下。如果無法按照程序完成本操作，請洽詢最近的 Brother 授權服務中心，不要強行取下。

■ 從本機取下布料

- 1 立即停機。
- 2 關機。
- 3 取下車針。
 - 如果車針插在布料中，轉動手輪時，遠離自身方向轉動（順時針），使車針從布料中升起，然後取下車針。
 - 請參考第 28 頁上的「更換車針」。
- 4 取下壓布腳和壓布腳支架。
 - 如果壓布腳發生纏線，請清除纏線，然後抬起壓布腳拉柄以取下壓布腳。否則，壓布腳可能會損壞。
 - 請參考第 29 頁上的「更換壓布腳」。
- 5 抬起布料，剪斷下面的線。
 - 如果可以取出布料，將其取出。繼續執行以下步驟清潔梭床。
- 6 取下針板蓋。
 - 請參考第 85 頁上的「清潔梭床」。
- 7 剪斷纏線，然後取下梭子。

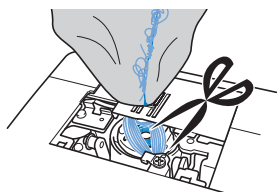

- 8 取下梭殼。
 - 如果線留在梭殼中，請將其清除。

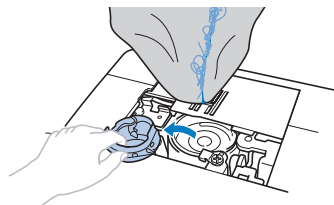

- 9 用清潔刷或吸塵器迷你配件清除梭床及其四周的棉屑或灰塵。

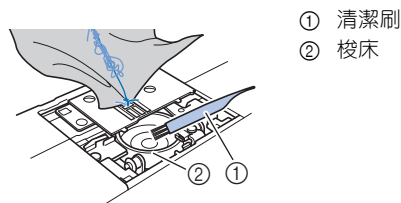

如果可以取出布料。	繼續執行步驟 16。
如果無法取出布料。	繼續執行步驟 10。

- 10 用隨附的盤狀螺絲起子鬆開針板上的兩個螺絲。

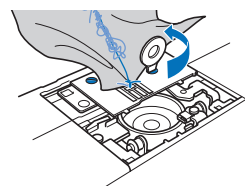

提醒

- 小心不要將取下的螺絲掉到本機中。

- 11 稍微抬起針板，剪斷所有纏線，然後取下針板。
 - 從針板取下布料和線。

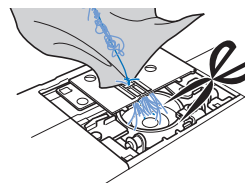

如果完成這些步驟後仍然無法取下布料，請洽詢最近的 Brother 授權服務中心。

- 12 清潔梭床中和送布齒周圍的線。
- 13 轉動手輪以抬起送布齒。
- 14 將針板固定在本機上。
- 15 用手指輕輕鎖緊針板右側的螺絲。然後用盤狀螺絲起子鎖緊左側螺絲。最後鎖緊右側螺絲。

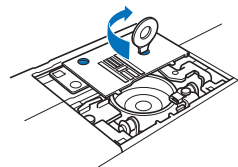

轉動手輪，確定送布齒順暢移動且不會碰撞到針板槽的邊緣。

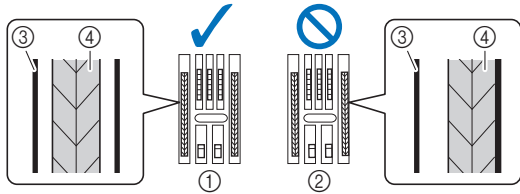

- ① 送布齒不會碰撞到針板。
- ② 送布齒會碰撞到針板。
- ③ 針板
- ④ 送布齒

16 按照第 85 頁上的「清潔梭床」步驟 **11** 中的指示插入梭殼。

17 根據第 85 頁上的「清潔梭床」的步驟 **12** 安裝針板蓋。

18 檢查車針狀態，然後安裝。

如果車針狀態不良，例如彎曲，務必安裝新車針。

- 請參考第 28 頁上的「檢查車針的狀況」及第 28 頁上的「更換車針」。

備註

- 由於布料卡在本機中時可能已造成車針損壞，因此建議更換新車針。

■ 檢查本機操作

如果針板已取下，請檢查本機操作，確認已正確完成安裝。

1 開機。

→ 車針將左右自動移動。

提醒

- 如果發生錯誤，本機可能故障，請洽詢 **Brother** 授權經銷商或最近的 **Brother** 授權服務中心。

2 選擇直線針趾（中針位）。

* 請參考第 41 頁上的「針趾表」。

提醒

- 暫時不要安裝壓布腳和線。

3 朝自身方向慢慢轉動手輪（逆時針），從各個角度查看，確定車針落在針板開口處中央。

如果車針或送布齒碰撞到針板，本機可能會故障；因此，請洽詢最近的 **Brother** 授權服務中心。

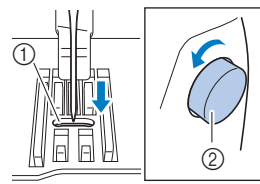

- ① 針板開口處
- ② 手輪

4 先關機，然後再安裝梭子和壓布腳。

切勿使用損傷或損壞的壓布腳。否則，可能會造成車針斷裂或影響縫紉性能。

- 請參考第 22 頁上的「安裝梭子」及第 29 頁上的「更換壓布腳」。

5 正確穿線。

- 如需關於本機穿線的詳細資訊，請參考第 23 頁上的「穿上線」。

6 使用棉布進行試縫。

提醒

- 穿上線不正確或縫紉薄布料可能會造成錯誤的縫紉。如果試縫結果不良，請檢查上線或使用的布料類型。

如果線在底線捲線器底座下方打結

如果在線未正確穿過梭子捲線導引的張力盤下方時開始為梭子繞線，線可能會在底線捲線器底座下方打結。

⚠ 注意

- 即使線在底線捲線器底座下方打結，也不要取下底線捲線器底座。否則可能會因底線捲線器底座的切刀而導致受傷。
請勿取出底線捲線器導引柱上的螺絲，否則本機可能會損壞；您不能取出螺絲以將線旋出。

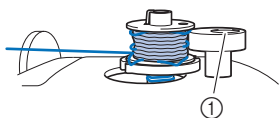

① 底線捲線器導引柱的螺絲

- 1 停止梭子繞線。
- 2 在梭子捲線導引旁用剪刀切線。
- 3 將底線捲線器軸向左滑動，然後從軸上取下梭子，接著剪斷連接到梭子上的線，以便將梭子從軸上完全取下。
- 4 左手握住線頭，右手將線從底線捲線器底座下方依順時針方向旋出，如下圖所示。

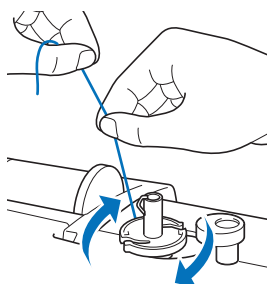

現象清單

在申請維修服務前檢查下列可能的問題。如果參考頁為「*」，請洽詢 Brother 授權經銷商或最近的 Brother 授權服務中心。



■ 準備工作

現象、原因 / 解決方法	參考
無法穿線。	
車針不在正確位置。 • 按「車針位置」按鈕升起車針。	10
車針未正確裝好。	28
車針扭轉、彎曲或過鈍。	28
穿上線不正確。 穿線裝置拉柄未放下到卡入位置。	23
穿線裝置鉤彎曲，無法穿過針眼。	*
穿線裝置拉柄不能移動或恢復到原始位置。	*
正在使用 65/9 號車針。 • 車針與穿線裝置不相容。將線手動穿過針眼。	25
底線無法均勻的纏繞在梭子上。	
底線未正確穿過梭子捲線導引。	19
底線從梭子捲線導引向外拉，而沒有正確的纏繞在梭子上。	21
空梭子未正確放置在輪柱上。	19
梭子繞線時，底線纏繞在底線捲線器底座下。	
線未正確穿過梭子捲線導引的張力盤下方。 • 清除所有纏線，然後為梭子繞線。	19、91
底線無法往上拉。	
車針扭轉、彎曲或過鈍。	28
梭子未正確裝好。	22
LCD 中沒有出現任何內容。	
主電源開關未打開。	11
電源線插頭未插入電源插座。	11

現象、原因 / 解決方法	參考
LCD 螢幕起霧。	
LCD 螢幕結露。 • 一段時間後，朦朧現象將消失。	-
操作鍵沒有回應，或是按鍵回應太靈敏。	
按下按鍵時手套磨損。 用指甲按下按鍵。 正在使用非靜電觸控筆。 未為使用者設定操作鍵的靈敏度。	10、16
縫紉照明燈未亮起。	
在設定畫面中 [亮] 設定為 [OFF]。	15
刺繡專用座無法操作。	
刺繡專用座未正確裝好。	64
無法讀取透過無線網路傳送的刺繡花樣。	
本機不可用的刺繡花樣將無法讀取。 • 請確認刺繡資料以及應用程式上顯示的訊息。	-

■ 縫紉時

現象、原因 / 解決方法	參考
本機無法運行。	
未按「啟動/停止」按鈕。	31
底線捲線器軸向右推。	19
沒有選擇針趾。	31
壓布腳未放下。	32
裝上腳踏板，卻又按「啟動/停止」按鈕。	32
設定本機縫紉速度控制器控制鋸齒縫針趾寬度時按下「啟動/停止」按鈕。	15、53
斷針。	
車針未正確裝好。	28
針留螺絲沒有鎖緊。	28
車針扭轉或彎曲。	28
使用不適合所選布料的車針或線。	27
使用了錯誤的壓布腳。	29
上線張力太緊。	36
在縫紉時拉扯布料。	-
線輪未正確裝好。	19

現象、原因 / 解決方法	參考
針板孔的開口處有刮傷。 * 針板的開口處左側有凹槽。這不是刮傷。	*
 ① 凹槽	
壓布腳開口處的周圍有刮傷。	*
梭殼被刮傷。	*
未使用本機專用的梭子。	19
穿上線不正確。	23
梭子未正確裝好。	22
壓布腳未正確裝好。	29
壓布腳支架的螺絲鬆動。	30
布料太厚。	27、39
縫紉厚布料或厚縫份時強行送布。	39
針趾長度太短。	35
刺繡的布料未貼上襯料。	66
底線繞線不良。	19
上線斷線。	
本機穿線不正確（使用了錯誤的線輪蓋板、線輪蓋板鬆動、線未穿過針柱線導引中，等等）。	23
正在使用死結或纏線。	-
所選車針不適合所使用的繡線。	27
上線張力太緊。	36
線纏住。	87
車針扭轉、彎曲或過鈍。	28
車針未正確裝好。	28
針板孔的開口處有刮傷。 * 針板的開口處左側有凹槽。這不是刮傷。	*
 ① 凹槽	
壓布腳開口處的周圍有刮傷。	*
梭殼被刮傷。	*
使用不適合所選布料的車針或線。	27
未使用本機專用的梭子。	19
布料反面發生纏線。	
穿上線不正確。	23、87
使用不適合所選布料的車針或線。	27

現象、原因 / 解決方法	參考
上線太緊。	
底線未正確裝好。	22
底線斷線。	
梭子未正確裝好。	22
底線繞線不良。	19
正在使用損傷的梭子。	22
線纏住。	89
未使用本機專用的梭子。	19
布料起皺。	
上線或底線未穿好。	19、23
線輪未正確裝好。	19
使用不適合所選布料的車針或線。	27
車針扭轉、彎曲或過鈍。	28
縫紉薄布料時，針趾過長。	35
線張力未正確設定。	36、88
使用了錯誤的壓布腳。	29
布料未被正確按壓。	-
未正確縫紉的針趾。	
使用的壓布腳不適合您要縫紉的針趾類型。	29
線張力不正確。	36、88
梭殼或其他部位發生纏線。	89
送布齒已被降下。 • 將送布齒升降裝置開關滑動到右側 (▲▲)。	9、51
跳針	
線未正確穿好。	19、23
使用不適合所選布料的車針或線。	27
車針扭轉、彎曲或過鈍。	28
車針未正確裝好。	28
針板下面有聚積灰塵或棉屑。	85
車縫薄布料或伸縮布料。 • 在布料上加裝襯料。	39
未下針	
車針扭轉、彎曲或過鈍。	28
梭子未正確裝好。	22
穿上線不正確。	23
縫紉時出現噪音	
送布齒有聚積灰塵或棉屑。	85
線被卡在梭床中。	85
穿上線不正確。	23
未使用本機專用的梭子。	19
梭殼出現針孔或刮傷。	*

現象、原因 / 解決方法	參考
無法正確送布。	
送布齒已被降下。 • 將送布齒升降裝置開關滑動到右側 (▲▲)。	9、51
針趾過密。	35
使用了錯誤的壓布腳。	29
車針扭轉、彎曲或過鈍。	28
線纏住。	89
開始縫紉厚縫份時，萬用壓布腳「J」傾斜。	39
以相反方向送布。	
送布裝置損壞。	*
車針會碰觸針板。	
針留螺絲鬆弛。	28
車針扭轉、彎曲或過鈍。	28
無法取下使用本機縫紉的布料。	
針板下發生纏線。	89
斷裂的車針已掉入本機。	
<ul style="list-style-type: none"> 關機，然後取下針板。如果看得到掉入本機的车針，請用鑷子將其取出。取下車針後，將針板返回原位並插入新車針。開機前，朝自身方向慢慢轉動手輪，確定手輪順暢轉動，而且新車針進入針板開口處中央。如果手輪無法順暢轉動或是無法取出掉入本機的车針，請洽詢 Brother 授權經銷商或最近的 Brother 授權服務中心。 	89
手輪無法順暢轉動。	
梭殼中發生纏線。	85、87、89

■ 縫紉後

現象、原因 / 解決方法	參考
線張力不正確。	
穿上線不正確。	23、88
梭子未正確裝好。	22、88
使用不適合所選布料的車針或線。	27
壓布腳支架未正確裝好。	29
線張力未正確設定。	36、88
底線繞線不良。	22
車針扭轉、彎曲或過鈍。	28
未使用本機專用的梭子。	19

現象、原因 / 解決方法	參考
文字或裝飾性針趾花樣歪斜。	
使用了錯誤的壓布腳。	29
針趾花樣調整設定未正確設定。	59
針趾花樣不規則。	
使用了錯誤的壓布腳。	29
車縫薄布料或伸縮布料。 • 在布料上加裝襯料。	39
線張力未正確設定。	36、88
在縫紉時拉扯、推擠或傾斜送入布料。 • 縫紉時用手導引布料，以直線送入布料。	31
梭殼或其他部位發生纏線。	85
刺繡花樣無法正確刺繡。	
纏線。	89
線張力未正確設定。	74、88
布料未正確地箍在刺繡框上（布料鬆動等）。	66
布料沒有加裝襯料。 • 若是刺繡伸縮布料、薄布料、織法疏鬆的布料或造成花樣容易皺縮的布料等，應隨時加襯縫紉。關於適當的襯料，請洽詢 Brother 授權經銷商。	66
有物品放置在本機附近，當刺繡時刺繡臂或是刺繡框衝撞到物品。	64
來自刺繡框的材料導致問題。 • 在刺繡框上再次拉長布料，使來自刺繡框的材料不會導致問題，然後旋轉花樣並刺繡。	66
正在刺繡厚重布料，而且布料從工作桌上垂下。 • 假如刺繡時，布料是垂掛在桌邊，刺繡專用座將無法任意移動。刺繡時支撐布料。	72
布料被勾住或卡住。 • 停止本機，並正確的放上布料，避免布料被卡住或勾住。	-
在刺繡期間卸下或安裝刺繡框時動到刺繡臂。 • 如果在過程中移動刺繡臂，花樣可能變形。因此，取下或安裝刺繡框時，請小心。	68
襯料未正確裝好，例如小於刺繡框。	66
刺繡花樣未繡在特定位置。	
布料沒有放在刺繡框的正確位置。 • 使用刺繡板。	67
刺繡時，布料表面出現線圈。	
線張力未正確設定。	74
未使用可配合本機使用的刺繡專用底線。	65

錯誤訊息

執行錯誤操作時，LCD 將顯示訊息和操作建議。請按照顯示內容操作。顯示錯誤訊息時，如果按下  或正確執行操作，該訊息將消失。

	錯誤訊息	原因 / 解決方法													
1	發生故障。請關機，然後再次開啓。	如果發生故障，將顯示此訊息。 請關機，然後再次開啓。 如果仍顯示此訊息，請洽詢 Brother 授權經銷商或最近的 Brother 授權服務中心。													
2	無法變更文字設置。	有太多文字，且無法設置曲線文字時，將顯示此訊息。													
3	無法識別所選花樣的資料。資料可能已損壞。請關閉電源，然後再次開啓。	當您嘗試讀取無效的花樣資料時，將出現此訊息。由於以下項目都是可能的原因，因此請檢查花樣資料。 • 花樣資料損壞。 • 您嘗試讀取的資料是使用其他廠商的資料設計系統所建立的。 請關機後再開機，使本機返回正常狀態。													
4	該花樣的資料量太大。	編輯中的花樣佔用太大的空間，或在可用的記憶體編輯過多的花樣時，將顯示此訊息。													
5	確定要讀取並繼續上一記憶體？	如果正在刺繡時關機，然後再次打開本機，會出現此訊息。 按下  ，將本機返回關機前的狀態（如花樣位置及針趾數）。按第 73 頁上的「如果刺繡中斷線或底線跑完」所述步驟，對齊車針位置並刺繡剩餘的花樣。													
6	花樣超出刺繡框以外。	當 [繡花框辨別圖] 設定為 [ON] 時，如果所選刺繡花樣大於刺繡框，將顯示此訊息。請選擇較大的刺繡框。													
7	花樣超出刺繡框以外。不能添加更多文字。	文字花樣組合對所選的刺繡框而言過大時，將顯示此訊息。請變更文字花樣尺寸，或者配置符合刺繡框的花樣。如果 [繡花框辨別圖] 設定為 [ON]，請選擇較大的刺繡框。													
8	建議定期維護保養。	出現此訊息後，建議將本機送到 Brother 授權經銷商或最近的 Brother 授權服務中心進行定期的保養檢查。儘管按下  後，此訊息會消失，本機仍能繼續使用，但此資訊仍會再顯示幾次，直到執行適當的維修保養為止。													
9	本機不支援所選無線 LAN 存取點 / 路由器使用的驗證和加密方式。	本機不支援所選無線存取點 / 路由器使用的驗證 / 加密方式。 對於基礎結構模式，請變更無線存取點 / 路由器的驗證和加密方式。 本機支援以下驗證方式： <table border="1" data-bbox="767 1361 1441 1621"> <thead> <tr> <th>驗證方式</th> <th>加密方式</th> </tr> </thead> <tbody> <tr> <td rowspan="2">WPA-Personal</td> <td>TKIP</td> </tr> <tr> <td>AES</td> </tr> <tr> <td rowspan="2">WPA2-Personal</td> <td>TKIP</td> </tr> <tr> <td>AES</td> </tr> <tr> <td rowspan="2">Open</td> <td>WEP</td> </tr> <tr> <td>無（未加密）</td> </tr> <tr> <td>共用金鑰</td> <td>WEP</td> </tr> </tbody> </table> <p>如果問題未解決，表示您輸入的 SSID 或網路設定可能不正確。請重新確認無線網路設定。（第 17 頁） 請參考第 97 頁上的「如何尋找無線安全性資訊（SSID 和網路金鑰）」。</p>	驗證方式	加密方式	WPA-Personal	TKIP	AES	WPA2-Personal	TKIP	AES	Open	WEP	無（未加密）	共用金鑰	WEP
驗證方式	加密方式														
WPA-Personal	TKIP														
	AES														
WPA2-Personal	TKIP														
	AES														
Open	WEP														
	無（未加密）														
共用金鑰	WEP														

	錯誤訊息	原因 / 解決方法
10	底線快用完。	底線用完時，將顯示此訊息。雖然按「啓動/停止」按鈕後還可縫紉幾針，仍請立即換裝繞線的梭子。 刺繡時，按  (切線按鈕) 切線，抬起壓布腳，卸下刺繡框，然後換裝捲繞了適當刺繡專用底線量的梭子。
11	梭子繞線器安全裝置已啓動。繡線纏住？	正在為梭子繞線，而且馬達因線糾結等原因鎖定時，將顯示此訊息。
12	 安全裝置已啓動。繡線纏住？車針彎曲？	馬達因線糾結或與送線有關的原因鎖定時，將顯示此訊息。
13	使用已裝上的腳踏板時，「手控停動」按鈕不起作用。請取下腳踏板。	連接腳踏板時，如果按「啓動/停止」按鈕縫紉實用針趾或是文字/裝飾性針趾，將顯示此訊息。
14	SSID 和網路金鑰不正確。	安全性資訊 (SSID / 網路金鑰 (密碼)) 不正確。 請重新確認 SSID 和安全性資訊 (網路金鑰 (密碼))。(第 17 頁) 請參考第 97 頁上的「如何尋找無線安全性資訊 (SSID 和網路金鑰)」。
15	偵測不到無線 LAN 存取點 / 路由器。	無法偵測到無線存取點 / 路由器。 1. 檢查以下 4 項。 - 確定無線存取點 / 路由器電源已開啓。 - 將本機移向沒有阻礙無線網路訊號的障礙物 (例如金屬門或牆) 的區域，或是靠近無線存取點 / 路由器。 - 當您進行無線設定時，暫時將本機放置在距離無線存取點約 1 公尺內。 - 如果無線存取點 / 路由器使用 MAC 位址過濾，請確認過濾器允許本機的 MAC 位址。 2. 如果手動輸入 SSID 和安全性資訊 (SSID / 驗證方式 / 加密方式 / 網路金鑰 (密碼))，資訊可能不正確。重新確認 SSID 和安全性資訊，如有需要請重新輸入正確的資訊。(第 17 頁) 請參考第 97 頁上的「如何尋找無線安全性資訊 (SSID 和網路金鑰)」。
16	無線安全資訊 (驗證方式、加密方式、網路金鑰) 不正確。	無線安全性資訊 (驗證方式 / 加密方式 / 網路金鑰 (密碼)) 不正確。 請參考 [本機不支援所選無線 LAN 存取點 / 路由器使用的驗證和加密方式。] 錯誤訊息中的表格，重新確認無線安全性資訊 (驗證方式 / 加密方式 / 網路金鑰 (密碼))。(第 17 頁) 請參考第 97 頁上的「如何尋找無線安全性資訊 (SSID 和網路金鑰)」。
17	未啓動無線設定。	無線網路設定未啓動。 啓動無線網路。(第 17 頁)
18	由於該花樣超出可編輯區域，無法載入。	您嘗試使用 MY CUSTOM STITCH (我的自創針趾功能) 功能新增的範例針趾花樣超出針趾區域時，將顯示此訊息。請選擇不同的針趾花樣，或是刪除現有的針趾花樣 (點)。
19	該花樣無法使用。	您嘗試讀取無法在本機使用的花樣時，例如資料已毀損或嘗試組合拆分花樣時，將顯示此訊息。
20	該 USB 媒體無法使用。	想要使用不相容的媒體時，將顯示此訊息。如需關於可用 USB 媒體的詳細資訊，請造訪本公司網站 https://s.brother/cpjao/ 。

	錯誤訊息	原因 / 解決方法
21	使用速度控制器控制鋸齒縫針趾寬度時，「手控停動」按鈕不起作用。	設定速度控制鈕控制鋸齒縫針趾寬度，以及按「啓動 / 停止」按鈕時，將顯示此訊息。在設定畫面中將 [寬度控制] 設定為 [OFF] (第 15 頁)，或者用腳踏板操作本機。
22	F**	如果使用本機時錯誤訊息 [F**] 出現在 LCD 上，本機可能故障。請洽詢 Brother 授權經銷商或最近的 Brother 授權服務中心。

如何尋找無線安全性資訊 (SSID 和網路金鑰)

- 1) 查看您的無線存取點 / 路由器提供的文件。
- 2) 預設 SSID (無線網路名稱) 可能是製造商名稱或機型名稱。
- 3) 如果您不知道安全性資訊，請洽詢路由器製造商、系統管理員或網際網路供應商。
- 4) 某些無線 SSID 和網路金鑰 (密碼) 區分大小寫。請牢記您的資訊。

* 網路金鑰也可以稱為密碼、安全金鑰或加密金鑰。

* 如果無線存取點 / 路由器未廣播 SSID，則無法自動偵測到 SSID。您需手動輸入 SSID。

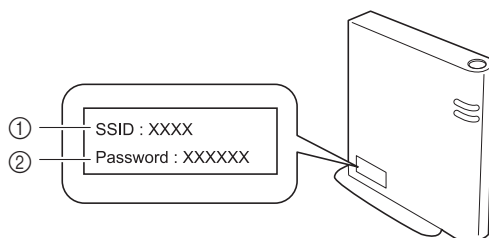

- ① SSID
- ② 網路金鑰 (密碼)

規格

項目	規格	
本機尺寸	約 419 mm (寬) × 194 mm (深) × 307 mm (高)	
本機重量	約 6.8 kg	
安裝了刺繡專用座的本機尺寸	約 522 mm (寬) × 219 mm (深) × 307 mm (高)	
安裝了刺繡專用座的本機重量	約 8.3 kg	
縫紉速度	每分鐘 70 ~ 850 針	
最大刺繡速度	每分鐘 400 針	
相容介面	無線 LAN *1	
記憶	針趾花樣	最多 128 KB 或 15 個針趾花樣
	刺繡花樣	最多 1024 KB 或 20 個刺繡花樣 (每個花樣最多 100,000 個針趾)
資料類型	針趾花樣 *2	.pmv .pmx .pmu
	刺繡花樣 *3	.pes .phc .dst .pen
裝飾性針趾花樣組合數	最多 70	
刺繡花樣尺寸	最大 10 cm × 10 cm	
能使用的 USB 裝置 / 媒體類型 *4	針趾花樣、刺繡花樣	針趾花樣與刺繡花樣可儲存至 USB 隨身碟或從 USB 隨身碟調出。

*1 無線網路連線需符合 IEEE 802.11b/g/n 標準並使用 2.4 GHz 頻率。不能使用 WPA/WPA2 Enterprise 設定無線網路。

使用 Design Database Transfer 或 PE-DESIGN 版本 11 或更高版本將資料從您的電腦傳輸至本機。關於與軟體相容的作業系統，請造訪本公司網站 <https://s.brother/cnjkb/>。

*2 可讀取 .pmx 與 .pmu 針趾資料檔案；但是，當本機用來儲存檔案時，會儲存為 .pmv 針趾資料檔案。使用非本機或非建立 .pmv、.pmx 或 .pmu 資料檔案的縫紉機所建立的資料，可能會造成本機故障。

*3 使用非本公司資料設計系統或非本機所儲存的資料，可能會造成本機故障。使用本機儲存的任何檔案，均以 .phc 為副檔名。
.dst 資料按檔案名稱顯示在花樣清單畫面中（無法顯示實際影像）。檔案名稱可能不會全部顯示，視其長度而定。由於 Tajima (.dst) 資料不包含個別的繡線顏色資訊，將改按預設的繡線顏色順序顯示。查看預覽影像並按需要變更繡線顏色。

*4 市面上有販售 USB 隨身碟，但本機不能使用某些 USB 隨身碟。

更多詳細資訊，請造訪本公司網站 <https://s.brother/cpjao/>。

* 規格如有變更，恕不另行通知。

提醒

- 請使用 26 個字母（大寫或小寫）、數字 0 到 9、「-」以及「_」指定檔案 / 資料夾的名稱。

重要事項

- 所用的刺繡資料與原始花樣不同，且刺繡太密的針趾或是刺繡三層或以上的重疊針趾時，可能會斷線或車針可能斷裂或彎曲。倘若發生此狀況，請用本機的原始資料設計系統，來編輯刺繡資料。

更新本機軟體

本機軟體可使用 USB 隨身碟進行更新。

當 Brother 支援網站 <https://s.brother/cpjao/> 有更新程式時，請依照網站上的指示和下列步驟來下載檔案。
使用無線功能時，無線 LAN 鍵上會顯示更新標記。

：本公司網站上有可用的更新軟體。更新軟體。

：無可用的更新軟體。

可以在設定畫面上查看版本資訊。(第 16 頁)

- 1 按住  (車針位置按鈕) 時開機。

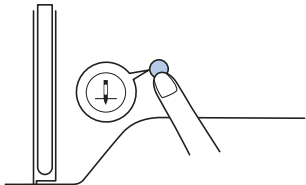

→ 顯示下列畫面。

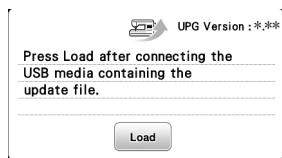

- 2 將 USB 隨身碟插入本機的 USB 連接埠。

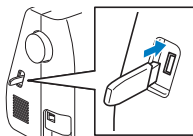

提醒

- 只有更新檔案儲存在 USB 隨身碟上。

- 3 按下 。

- 更新過程中，請勿關機。
- 更新完成後，會出現完成訊息。

- 4 移除 USB 隨身碟，並關閉本機，然後再次開啓電源。

索引

L

L/R Shift (左右偏移)	35
LCD	10, 13

M

MY CUSTOM STITCH (我的自創針趾功能)	61
-----------------------------	----

一畫

乙烯基布料	40
-------	----

三畫

上線	23, 27, 65
----	------------

四畫

丹寧布	27, 39
切線	32, 34
尺寸	14, 78
文字間距	14, 79

五畫

布料	27, 39, 66
平齊的縫份	38
皮革	40

六畫

字體	33, 70
衣褶裝飾縫	56

七畫

伸縮布料	39
更新	99
貝殼縫	57
車布邊針趾	45
車針	27, 28
車針位置	14, 15, 38

八畫

使用條款	4
刺繡	63
刺繡板	67
刺繡框	66, 68
刺繡壓布腳	63
底線	19, 65
拉鍊	51
抽紗縫	56
拆分刺繡花樣	77
直線針趾	38, 41, 53
直線接合縫	53
金屬線	20, 25

九畫

保養	85
厚布料	39
拼布	52
故障排除	87
穿線裝置	25
重趾縫	54

十畫

原地止針	34
記憶	60, 82
送布齒	9
送布齒升降裝置開關	9
迴針	34
針板	9, 89
針板蓋	9, 85
針趾長度	35
針趾寬度	35

十一畫

將底線往上拉	26
旋轉	78, 80
梭子	19
梭子安裝	22
梭子捲線導引	19
梭子繞線	19
梭床	86
梭殼	86
清潔	85
疏縫針趾	41
連結	57
速度	21, 32
透明尼龍線	20, 21, 25, 27, 42
釦眼	48

十二畫

無線 LAN	17
筒狀布料	37
貼布繡	52, 74, 75

十三畫

圓頭針	27
暗針縫	46
腳踏板	32
裝飾性針趾	13, 31
電源	12

十四畫

對齊位置	80
綴補縫	55
語言	15

十五畫

線	27, 65
線張力	36, 74, 88
線輪網	20
線輪蓋板	20
緞繡針趾	14, 31

十六畫

操作警示音	15
燈光	15
鋸齒縫針趾	35, 53
錯誤訊息	95
隨附的配件	11

十七畫

儲存	60, 82
壓布腳	14, 29, 32, 41
壓布腳支架	9
縫紉速度控制器	10
縫紉鈕釦	50
薄布料	39

十八畫

繡線密度	14, 78
繡線顏色顯示	73
雙針	57
鬆緊帶	54

十九畫

鏡像	14, 78
----------	--------

二十二畫

彎月縫	56
襯料	66
讀取	60, 62, 82

我們提供各種選購配件，可以另外購買。
請造訪我們的網站 <https://s.brother/cojkb/>。



請瀏覽本公司網站 <https://s.brother/cpjao/> 以獲取您的
Brother 產品的支援資訊（教學影片、FAQs 等）。



請務必安裝最新版本的軟體。
最新版本已針對各種功能進行改進。



Brother SupportCenter 是一款行動應用程式，可為您的 Brother 產品提供最新的支援資訊。
請瀏覽 Google Play™ 或 App Store 進行下載。



Google Play™



App Store

本機僅供在購買國家使用。當地 Brother 公司或其經銷商僅支援在該國購買的機器。



Design Database Transfer 是一款 Windows 專用的應用程式，用於將刺繡資料從電腦無線傳輸至本機。此應用程式還可用於檢視及管理刺繡資料。
請瀏覽 <https://s.brother/cajkb/> 下載該應用程式。

Chinese-trad
888-P00/P02/P03



D029HL-001