

Brugsanvisning

Symaskine

Product Code (Produktkode): 888-M64

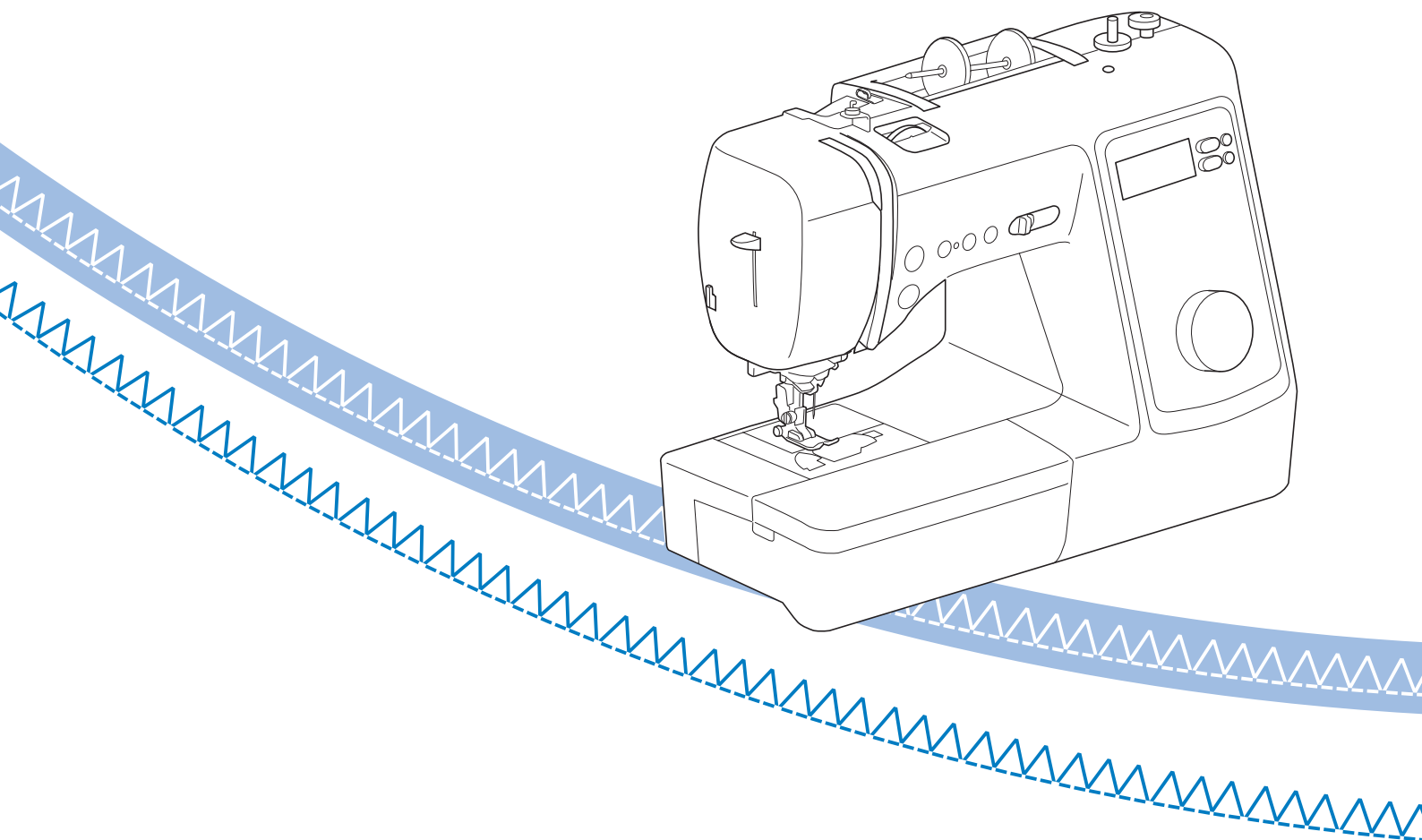

Sørg for at læse dette dokument, inden du bruger maskinen.
Vi anbefaler, at du gemmer dette dokument, så det er ved hånden til fremtidig brug.

INTRODUKTION

Tillykke med din nye maskine. Før du tager maskinen i brug, bør du læse afsnittet "VIGTIGE SIKKERHEDSOPLYSNINGER" og denne brugsanvisning omhyggeligt for at sikre korrekt brug af de forskellige funktioner.

Når du har læst denne brugsanvisning, skal du opbevare den på et let tilgængeligt sted, så du altid kan slå op i den.

VIGTIGE SIKKERHEDSOPLYSNINGER

Læs disse sikkerhedsoplysninger, før maskinen tages i brug.

⚠️ FARE

– Sådan undgår du at få stød:

- 1 Tag altid maskinens stik ud af stikkontakten med det samme, når du er færdig med at bruge maskinen, ved rengøring, når du foretager de servicejusteringer, der er nævnt i denne brugsanvisning, eller når du efterlader maskinen uden opsyn.

⚠️ ADVARSEL

– Sådan undgår du forbrænding, brand, stød eller personskade:

- 2 Træk altid symaskinens stik ud af stikkontakten, når du foretager justeringer, der er nævnt i brugsanvisningen.
 - Når du tager maskinens stik ud, skal du sætte kontakten på maskinen på symbolet "O" for at slukke maskinen og derefter tage fat i stikket og trække det ud af stikkontakten. Træk ikke i ledningen.
 - Sæt stikket fra symaskinen direkte ind i stikkontakten. Der må ikke bruges forlængerledning.
 - Træk altid maskinens stik ud, hvis der opstår strømsvigt.
- 3 Elektriske farer:
 - Denne maskine skal være tilsluttet en vekselstrømforsyning, som ligger inden for den klassifikation, der er angivet på maskinens mærkeplade. Må ikke tilsluttes til en jævnstrømkilde eller en omformer. Hvis du er usikker på, hvilken strømkilde du har, skal du kontakte en kvalificeret elektriker.
 - Maskinen er kun godkendt til brug i det land, hvor den blev købt.

- 4 Brug aldrig maskinen, hvis en ledning eller et stik er beskadiget, hvis den ikke fungerer korrekt, hvis den er blevet tabt eller beskadiget, eller hvis der er spildt vand på enheden. Indlevér symaskinen til nærmeste autoriserede Brother-forhandler, så de kan undersøge den, reparere den eller justere de elektriske eller mekaniske dele.

- Stop brugen af maskinen omgående, og tag strømledningen ud, hvis du bemærker noget usædvanligt, som f.eks. lugt, varme, misfarvning eller deformation under brug eller opbevaring af maskinen.
- Når symaskinen transporteres, skal du sørge for at bære den i håndtaget. Hvis maskinen løftes ved hjælp af en anden del, kan det beskadige maskinen eller medføre, at den tabes, hvilket kan medføre personskade.
- Når du løfter symaskinen, skal du passe på ikke at gøre pludselige eller uforsigtige bevægelser, da du kan gøre skade på din ryg eller knæ.

- 5 Hold altid arbejdsområdet ryddeligt:

- Brug aldrig symaskinen, hvis ventilationshullerne er blokerede. Hold maskinens ventilationshuller og fodpedalen fri for trævler, støv og stofrester.
- Anbring ikke ting på fodpedalen.
- Pas på ikke at tabe noget ned i symaskinen, og stop ikke fremmede genstande af nogen art ind i den.
- Brug ikke symaskinen på steder, hvor der anvendes aerosolprodukter (spray), eller hvor luften er iltfattig.
- Brug ikke maskinen i nærheden af en varmekilde som f.eks. en ovn eller et strygejern. Ellers kan maskinen, strømledningen eller den beklædningsdel, der sys i, antændes og forårsage brand eller elektrisk stød.
- Symaskinen må ikke anbringes på en ujævn overflade som f.eks. et vakkelvornet eller skråt bord, da symaskinen kan falde ned og medføre personskade.

- 6 Særlige forholdsregler ved syning:

- Vær altid meget opmærksom på nålen. Brug aldrig bøjedede eller knækkede nåle.
- Hold fingrene væk fra alle bevægelige dele. Vær specielt forsigtig omkring symaskinenålen.
- Sluk maskinen ved at dreje hovedkontakten til mærket "O", når der foretages justeringer i nåleområdet.
- Brug ikke en beskadiget eller forkert stingplade, da det kan få nålen til at knække.
- Skub og træk ikke i stoffet under syningen, og følg omhyggeligt brugsanvisningen ved frihåndssyning, så du ikke bøjer nålen, så den knækker.

7 Denne maskine er ikke legetøj:

- Hold godt øje med symaskinen, når den bruges af eller i nærheden af børn.
- Den plastikpose, som maskinen blev leveret i, bør opbevares uden for børns rækkevidde eller bortskaffes. Lad aldrig børn lege med posen, idet dette er forbundet med kvælningssfare.
- Brug ikke symaskinen udendørs.

8 Sådan forlænges symaskinens levetid:

- Symaskinen må ikke bruges eller opbevares på steder, hvor den står i direkte sollys, eller i omgivelser med høj luftfugtighed. Brug/anbring ikke symaskinen tæt op ad et varmeapparat, jern, halogenlamper eller andre varme genstande.
- Brug kun almindelige sæber og rengøringsmidler til rengøring af opbevaringskassen. Brug aldrig benzin, fortynder eller skurepulver til rengøring, da dette kan beskadige kassen og symaskinen.
- Læs altid i Brugsanvisningen, inden du udskifter eller monterer trykfødder, nålen eller andre dele, så disse monteres korrekt.

9 Reparation og justering:

- Hvis lampeenheden er beskadiget, skal den udskiftes af en autoriseret Brother-forhandler.
- Hvis symaskinen ikke fungerer korrekt, eller hvis det er nødvendigt at foretage justeringer, skal du først kigge i fejlfindingskemaet, som du finder bagest i Brugsanvisningen. Her kan du finde oplysninger om, hvordan du selv kan undersøge og justere symaskinen. Hvis problemet ikke kan løses, bedes du kontakte nærmeste autoriserede Brother-forhandler.

Brug kun symaskinen som beskrevet i denne brugsanvisning.

Brug kun det tilbehør, der anbefales af fabrikanten, og som er beskrevet i denne brugsanvisning.

Indholdet i denne vejledning samt specifikationerne for dette produkt kan ændres uden varsel.

Yderligere produktoplysninger og opdateringer kan fås på vores hjemmeside www.brother.com

GEM DENNE BRUGSANVISNING Symaskinen er kun beregnet til brug i hjemmet.

TIL BRUGERE I ALLE LANDE, UNDTAGEN DE EUROPÆISKE LANDE

Denne maskine er ikke beregnet til brug af personer (herunder børn) med nedsatte fysiske, sansemæssige eller mentale evner eller med mangel på erfaring og viden, medmindre en person, der er ansvarlig for deres sikkerhed, har ført tilsyn med eller instrueret dem i brugen af maskinen. Børn skal holdes under opsyn for at sikre, at de ikke leger med symaskinen.

TIL BRUGERE I DE EUROPÆISKE LANDE

Denne maskine kan anvendes af børn på 8 år og opefter samt af personer med nedsatte fysiske, sansemæssige eller mentale evner eller med mangel på erfaring og viden, hvis der bliver ført tilsyn med dem, eller de på sikker vis bliver instrueret i brugen af denne maskine og forstår de farer, der er forbundet hermed. Børn må ikke lege med maskinen. Rengøring og vedligeholdelse må ikke udføres af børn uden opsyn.

KUN FOR BRUGERE I STORBRITANNIEN, IRLAND, PÅ MALTA OG KYPROS

VIGTIGT

- Ved udskiftning af sikringen skal der bruges en stiksikring, der er godkendt af ASTA jf. BS 1362, hvilket vil sige, at den har -mærket. Mærkekapacitet som angivet på stikket.
- Montér altid sikringsafdækningen igen. Brug aldrig stik uden sikringsafdækning.
- Hvis den stikkontakt, der er til rådighed, ikke er egnet til stikket på dette udstyr, skal du kontakte en autoriseret Brother-forhandler for at få den korrekte ledning.

Varemærker

Handelsnavne og produktnavne på virksomheder, der vises på Brother-produkter, relaterede dokumenter og andre materialer, er alle varemærker eller registrerede varemærker tilhørende de respektive virksomheder.

INDHOLDSFORTEGNELSE

Kapitel 1 KLARGØRING	5	Kapitel 4 TILLÆG	55
Betegnelser på maskinens dele	5	Pleje og vedligeholdelse	55
Medfølgende tilbehør	7	Begrænsninger ved smøring	55
Ekstraudstyr	8	Forholdsregler ved opbevaring af maskinen	55
Montering af sømoversigtspladen (for modeller, der er udstyret med en sømoversigtsplade)	8	Rengøring af griberen	55
Sådan tændes/slukkes symaskinen	9	Fejlfinding	57
Betjening af LCD-displayet	10	Overtråden er for stram	57
Ændring af maskinens indstillinger	11	Filtret tråd på stoffets vrangside	57
Vinding/montering af spolen	12	Forkert trådspænding	58
Vinding af spolen	12	Stoffet sidder fast i maskinen og kan ikke fjernes	59
Montering af spolen	14	Når tråden bliver filtret under spoleapparatets sæde	61
Trådning af overtråd	15	Liste over symptomer	61
Trådning af overtråden	15	Fejlmeddelelser	65
Træk undertråden op	18	Betjeningsbip	65
Stof/tråd-/nålekombinationer	19	Stikordsregister	66
Udskiftning af nålen	20		
Kontrol af nålen	20		
Udskiftning af nålen	20		
Udskiftning af trykfoden	21		
Udskiftning af trykfoden	21		
Afmontage og montage af snap-on delen	22		
Kapitel 2 GRUNDLÆGGENDE SYNING	23		
Syning	23		
Grundlæggende syning	23		
Syning af baglæns sting/hæftesting	25		
Automatisk syning af baglæns sting/hæftesting	25		
Hæftestingsprioritet	27		
Automatisk klipning af tråden	27		
Indstilling af stingbredde/stinglængde	27		
Justering af trådspændingen	28		
Nyttige sytips	29		
Sytips	29		
Syning med et ensartet sømrum	29		
Syning i forskellige stoffer	30		
Syning af pyntesømsmønstre	32		
Kapitel 3 FORSKELLIGE STING	33		
Sømoversigt	33		
Nyttesømme	38		
Overlocksøm	38		
Blindstingssyning	39		
Syning af knaphul	40		
Isyning af knapper	43		
Isyning af lynlås	44		
Applikations-, patchwork- og quiltesyning	45		
Andre stinganvendelser	49		
Sådan foretager du justeringer	54		

Kapitel 1 KLARGØRING

Betegnelser på maskinens dele

■ Primære dele

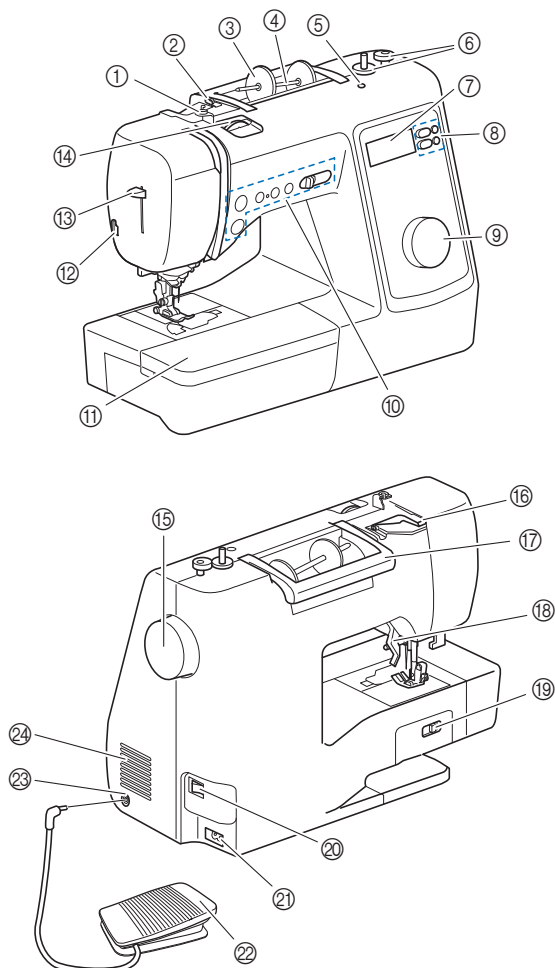

- ① Spoleapparatets trådstyr og forspændingsskive (side 13)
- ② Trådstyr (side 13)
- ③ Trådspoleholder (side 12)
- ④ Trådpind (side 12)
- ⑤ Hul til ekstra spolepind
Heri sættes en ekstra spolepind ved syning med dobbeltnål. (side 52) Dette er ikke et smørehul. Kom ikke olie i dette hul.
- ⑥ Spoleapparat (side 12)
- ⑦ LCD-display (liquid crystal display) (side 10)
- ⑧ Betjeningstaster (side 6)
- ⑨ Drejehjul til valg af sømme (side 23)
- ⑩ Betjeningsknapper og syhastighedsstyring (side 6)
- ⑪ Tilbehørsboks (side 7, 29)
- ⑫ Trådklipper (side 17)
- ⑬ Nåletråderarm (side 17)
- ⑭ Trådspændings justerhjul (side 28)
- ⑮ Håndhjul
Drej håndhjulet mod dig selv (mod uret) for at hæve og sænke nålen for at sy et sting.
- ⑯ Trådstyrdæksel (side 13)
- ⑰ Håndtag
Transportér maskinen ved at løfte den i håndtaget.

- ⑱ Trykfodsløfterarm
Løft og sænk trykfodsløfterarmen for at hæve og sænke trykfoden.
- ⑲ Kontakt til transportør
Brug kontakten til transportøren til at hæve og sænke transportøren. (side 48)
- ⑳ Tænd/sluk-knap (side 9)
- ㉑ Strømforsyningsstik (side 9)
- ㉒ Fodpedal (side 24)
- ㉓ Stik til fodpedal (side 24)
- ㉔ Ventilationshul
Ventilationshullet sørger for ventilation af motoren. Ventilationshullet må ikke være tildækket, når maskinen er i brug.

■ Nåle- og trykfodsafsnit

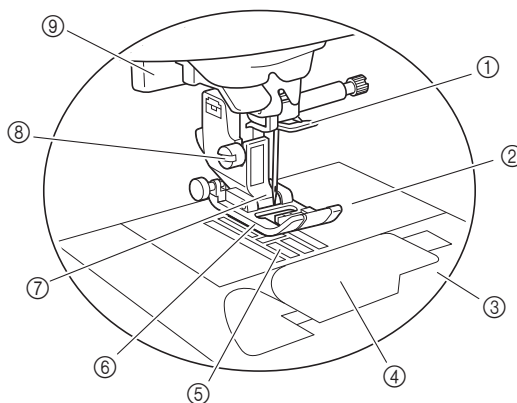

- ① Trådbøjle (side 16)
- ② Stingplade (side 30)
- ③ Stingpladedæksel (side 14)
- ④ Spoledæksel/spolehus (side 14, 56)
- ⑤ Transportør
Transportøren fører stoffet i syretningen.
- ⑥ Trykfod
Trykfoden trykker stoffet fladt under syningen. Montér den korrekte trykfod til den valgte søm.
- ⑦ Snap-on del (side 22)
- ⑧ Snap-on delens skrue (side 22)
- ⑨ Knaphulsarm (side 42)

■ Betjeningsknapper

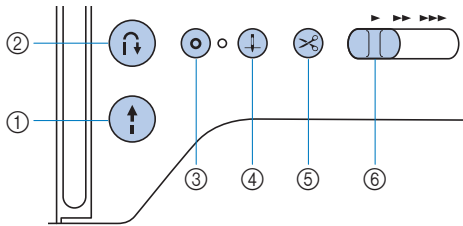

- ① **Start/stop-knap** 

Tryk på start/stop-knappen for at starte eller stoppe syningen.
- ② **Knap til baglæns sting** 

Tryk på knappen til baglæns sting for at sy baglæns eller sy hæftesting afhængig af den valgte søm.
- ③ **Knap til hæftesting** 

Tryk på knappen til hæftesting for at sy et enkelt sting flere gange, og hæft. (side 25)
Tryk på denne knap for at afslutte pyntesømme med et fuldt mønster i stedet for midt i mønsteret.
LED'en ved siden af knappen lyser automatisk, mens stinget sys, og slukkes, når stinget er færdigt.
- ④ **Nålepositions-knap** 

Tryk på nålepositions-knappen for at hæve eller sænke nålen. Der sys ét sting, når du trykker to gange på knappen.
- ⑤ **Knap til trådclip** 

Tryk på knappen til trådclip, når syningen er afsluttet, for at klippe både over- og undertråden.
- ⑥ **Syhastighedsstyring**
Skyd syhastighedsstyringen til siden for at justere syhastigheden.

■ Betjeningspanel og betjeningstaster

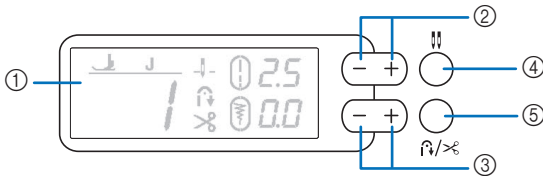

- ① **LCD-display (liquid crystal display)**
Viser valgte søms stingindstillinger og meddelelser. (side 10)
- ② **Stinglængdetaster** 

Tryk på stinglængdetasterne for at justere stinglængden. (side 28)
- ③ **Stingbreddetaster** 

Tryk på stingbreddetasterne for at justere stingbredden. (side 28)
- ④ **Tast til valg af nåleposition (enkelt-/dobbeltnål)** 

Tryk på tast til valg af nåleposition for at bruge dobbeltnålen. Hver gang der trykkes på denne tast, skiftes der mellem dobbeltnålsfunktion og enkeltnålsfunktion. (side 52)
- ⑤ **Kombineret tast til automatisk baglæns sting/hæftesting og tast til automatisk trådclip** 

Tryk på kombineret tasten til automatisk baglæns sting/hæftesting og tasten til automatisk trådclip for at bruge funktionen til automatisk syning af baglæns sting/hæftesting (side 25) eller funktionen til automatisk trådclip (side 27).







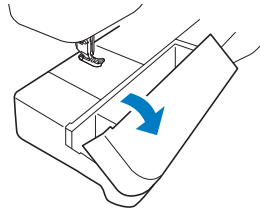



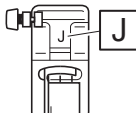
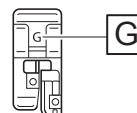
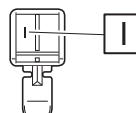
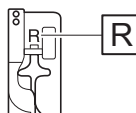
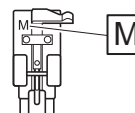

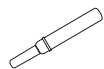

Medfølgende tilbehør

Medfølgende tilbehør kan variere fra tabellen nedenfor afhængigt af den maskinmodel, du har købt. Se det ekstra ark "Medfølgende tilbehør" for at få flere oplysninger om medfølgende tilbehør til maskinen og dets reservedelsnumre.

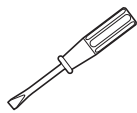

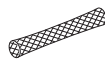

Træk låget af tilbehørsboksen for at åbne tilbehørsrummet.

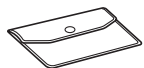
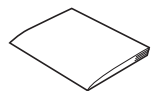
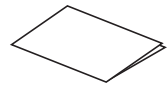

Medfølgende tilbehør

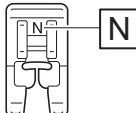
1.  Zigzagtryk fod "J" (på maskinen)	2.  Overlocktryk fod "G"	3.  Lynlås fod "I"	4.  Blindstings fod "R"	5.  Tryk fod "M" til isyning af knapper	6.  Knaphuls fod "A"
7.  *1  *2 Nålesæt (et nålesæt bestående af disse to følger med maskinen).	8.  Dobbelt nål 2/11-nål	9.  Spole (4) (én spole sidder i maskinen).	10.  Opsprætter	11.  Børste	
12.  Skiveformet skruetrækker	13.  Skruetrækker (stor)	14.  Ekstra spolepind	15.  Trådspoleholder (stor)	16.  Trådspoleholder (mellem) (på maskinen)	17.  Trådspoleholder (lille)
18.  Trådnæt	19.  Spolehus (på maskinen)	20.  Fodpedal	21.  Tilbehørspose	22.  Brugsanvisning	23.  Quickguide
*1 75/11 2 nåle, 90/14 2 nåle, 90/14 2 nåle: Kuglenål (gylden)					
*2 75/11 1 nål, 90/14 1 nål, 100/16 1 nål					

Det medfølgende tilbehør afhænger af model

1.  Monogramsyngs fod "N"	2.  Hulsyl	3.  Skruetrækker (lille)	4.  Sømoversigtsplade	5.  Holder til sømoversigtsplade
--------------------------------------------------------------------------------------------------------------------	-----------------------------------------------------------------------------------------------------	-------------------------------------------------------------------------------------------------------------------	----------------------------------------------------------------------------------------------------------------	-----------------------------------------------------------------------------------------------------------------------------

Ekstraudstyr

Følgende er tilgængeligt som ekstraudstyr, der kan købes separat.

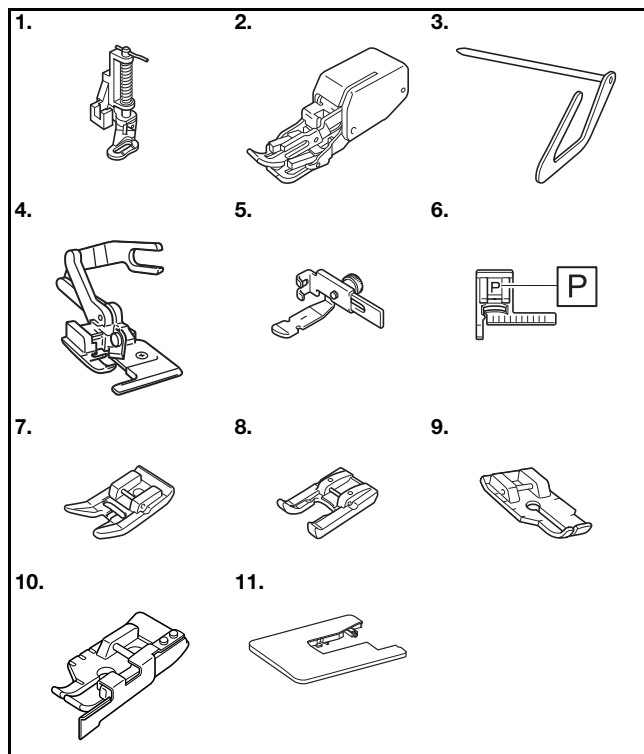

Nr.	Navn på del	Reservedelnummer		
		Amerika	Europa	Andre
1.	Quiltfod	SA129	F005N: XC1948-052	F005N
2.	Overtransportør	SA140	F033N: XG6623-001	F033N F033CN
3.	Quiltelineal	SA132	F016N: XC2215-052	F016N F016CN
4.	Kantskærer "S"	SA177	F054: XC3879-152	F054 F054CN
5.	Justerbar lynlås-/ tittekantsfod	SA161	F036N: XC1970-052	F036N
6.	Linealfod "P"	SA160	F035N: XG6609-001	F035N
7.	Glidesål	SA114	F007N: XC1949-052	F007N F007CN
8.	Fod med åben tå	SA186	F060: XG6687-001	F060
9.	1/4-tommers sammenføjningsfod	SA125	F001N: XC1944-052	F001N
10.	1/4 tomme patchworkfod med styr	SA185	F057: XC7416-252	F057
11.	Forlængerbord	SAWT5	WT15: XG8750-001	WT15AP WT15CN

Note

- Kontakt Brother-forhandleren, eller gå ind på vores hjemmeside <https://s.brother/cpjah/>, hvis du ønsker at købe ekstraudstyr eller reservedele.
- Alle specifikationer er korrekte på udgivelsestidspunktet. Vær opmærksom på, at nogle specifikationer kan ændres uden varsel.
- Der kan tilkøbes en lang række fødder, som giver forskellige sting og resultater. Besøg den nærmeste, autoriserede Brother-forhandler eller vores hjemmeside <https://s.brother/cpjah/> for at få en komplet liste over ekstraudstyr, der er tilgængelig til din maskine.
- Brug altid det anbefalede tilbehør til maskinen.

Montering af sømoversigtspladen (for modeller, der er udstyret med en sømoversigtsplade)

Sømoversigtspladen viser sting og stingnumre. Monter sømoversigtspladen på holderen til sømoversigtsplade, og monter derefter holderen til sømoversigtsplade på sømaskinens håndtag som vist i illustrationen herunder

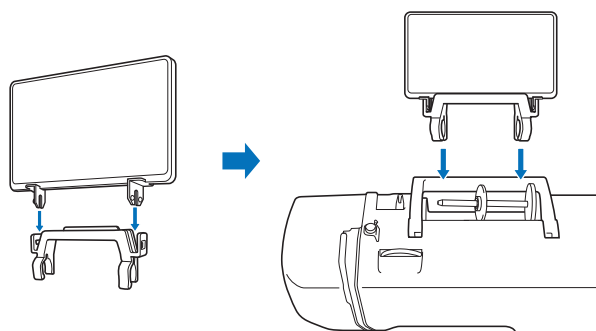

(for modeller med transportkasse).

Under opbevaring af maskinen kan sømoversigtspladen hænges på transportkassen.

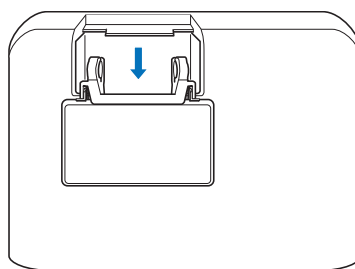

Sådan tændes/slukkes symaskinen

⚠ ADVARSEL

- Brug kun almindelig strøm som strømkilde. Brug af andre strømkilder kan forårsage brand, stød eller beskadigelse af symaskinen.
- Sørg for, at stikkene på ledningen er sat helt ind i stikkontakten og ledningskontakten på maskinen. Ellers kan det forårsage brand eller stød.
- Stikket på ledningen må ikke sættes i en stikkontakt, der er i dårlig stand.
- Sluk på hovedkontakten og tag stikket ud i følgende situationer:
 - Når du forlader symaskinen
 - Når du er færdig med at bruge symaskinen
 - Hvis der opstår strømsvigt
 - Hvis symaskinen ikke fungerer korrekt på grund af en dårlig eller afbrudt forbindelse
 - I tordenvejr

⚠ FORSIGTIG

- Brug kun den netledning, der følger med maskinen.
- Brug ikke forlængerledninger eller stikdåser med flere stik. Dette kan forårsage brand eller stød.
- Rør ikke ved stikket med våde hænder. Dette kan forårsage stød.
- Sluk altid på hovedkontakten, før du tager stikket til symaskinen ud. Tag altid fat i stikket, når du tager det ud af stikkontakten. Hvis du trækker i ledningen, kan den blive beskadiget, og der er risiko for brand eller stød.
- Der må ikke skæres i ledningen, og den må ikke beskadiges, ændres, bøjes, trækkes i, drejes rundt eller bundtes med andre ledninger. Anbring ikke tunge ting på ledningen. Udsæt ikke ledningen for varmepåvirkning. Ovennævnte ting kan beskadige ledningen eller forårsage brand eller stød. Hvis ledningen eller stikket bliver beskadiget, skal symaskinen sendes til reparation hos Brother-forhandleren, før den må bruges igen.
- Tag stikket ud, hvis symaskinen ikke skal bruges i et længere tidsrum. Ellers kan der opstå brand.

- 1 Kontrollér, at maskinen er slukket (tænd/sluk-knappen står på "○"), og sæt netledningen i strømforsyningsstikket på højre side af maskinen.

- 2 Set netledningens stik ind i en stikkontakt.

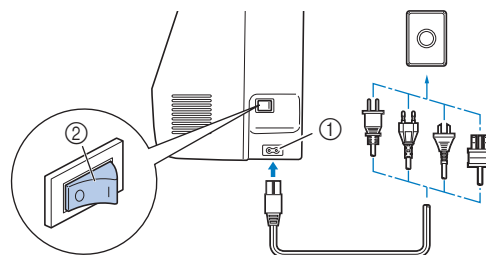

- ① Strømforsyningsstik
② Tænd/sluk-knap

- 3 Tryk på højre side af tænd/sluk-knappen på højre side af maskinen for at tænde for maskinen (indstil den til "I").

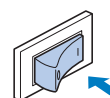

→ Lyset til arbejdsområdet og LCD-displayet lyser, når der tændes for maskinen. Nålen og transportøren kan høres, når de bevæger sig; det er ikke en fejl.

- 4 Sluk maskinen ved at trykke på venstre siden af tænd/sluk-knappen (sæt den til "○").

Ændring af maskinens indstillinger

Ændring af nålestoppositionen

Nålepositionen kan efter afsluttet syning ændres fra nede til oppeposition.

- Tryk på nålepositions-knappen i ca. 3 sekunder.

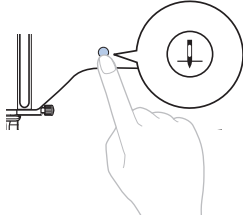

→ Maskinen bipper to gange, og nålestoppo-sition ændres til oppeposition.

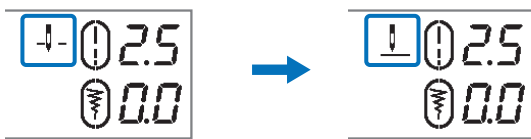

Note

- Når samme handling udføres, bipper maskinen en enkelt gang, og nålestoppo-sitionen ændres til nede-position.
- Når denne indstilling ændres, bipper maskinen, selvom summeren er slået fra.

Ændring af nålepositionen ved start

Den søm, der vælges automatisk, når maskinen tændes, kan ændres fra "1 Lige sting (venstre)" til "3 Lige sting (midt)".

- Tryk på stinglængde-tasten "-", mens maskinen tændes.

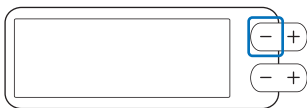

→ Maskinen bipper en enkelt gang, og nålepositionen ved start ændres til "3 Lige sting (midt)".

Note

- Når samme handling udføres, bipper maskinen en enkelt gang, og nålepositionen ved start ændres til "1 Lige sting (venstre)".
- Når denne indstilling ændres, bipper maskinen, selvom summeren er slået fra.

Aktivisering/deaktivering af summeren

Summeren kan slås fra.

- Tryk på stingbreddetasten "-", mens maskinen tændes.

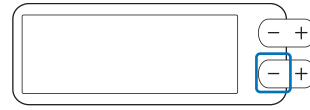

→ Maskinen starter uden at bippe, og summeren er slået fra.

Note

- Når samme handling udføres, bipper maskinen en enkelt gang, og summeren slås til.

⚠ FORSIGTIG

- Når nålestoppo-sitionen eller nålepositionen ved start ændres, bipper maskinen, selvom summeren er slået fra.

Vinding/montering af spolen

⚠ FORSIGTIG

- Brug kun plastikspolen, der følger med denne maskine, eller spoler af samme type (SA156/SFB: XA5539-151/SFB). Spolens højde er 11,5 mm (ca. 7/16 tomme). Brug af andre spoler kan beskadige maskinen. SA156 er en spoletype af klasse 15.
- Ældre spoler har muligvis ikke mærket "b" på spolen. De kan dog bruges sammen med denne maskine, hvis de er af samme type (SA156/SFB: XA5539-151/SFB).

Vinding af spolen

Dette afsnit beskriver, hvordan du vinder tråd op på en spole.

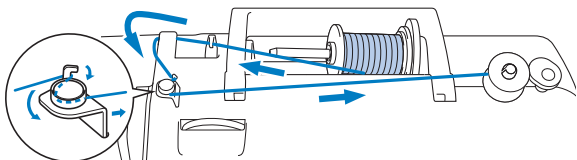

- 1 Sæt spolen på spoleapparatets holder, så tappen i spolen står ud for fjederen på holderen, og skub derefter spoleapparatets holder til højre, til det klikker på plads.

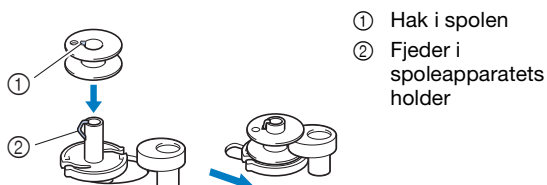

Note

- En kontrol af isætningsretningen for spolen kan være nyttig i forbindelse med senere procedurer. Når spolen sættes i spolehuset i samme retning, som den sad i på spoleapparatets holder, kan spolen sættes i med den korrekte vindingsretning for undertråden.

Mærket "b" på den ene side af den spole, der følger med maskinen, kan bruges som reference.

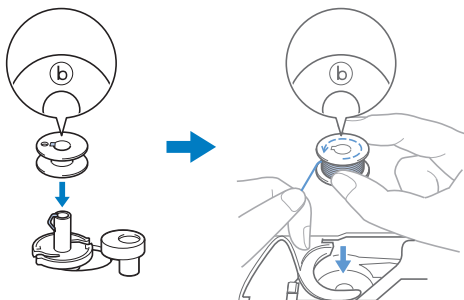

- 2 Fjern trådspoleholderen, og placer trådspolen til undertråd på trådpinden.

Skub spolen på trådpinden, så tråden trækkes af mod forsiden fra bunden. Ellers kan tråden blive filtret rundt om trådpinden.

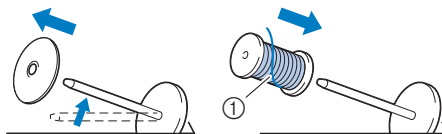

- 1 Tråden trækkes mod forsiden fra bunden.

- 3 Skub trådspoleholderen på trådpinden.

Skub trådspoleholderen så langt som muligt til højre som vist med den afrundede side til venstre.

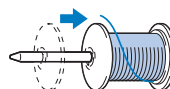

⚠ FORSIGTIG

- Hvis spolen eller trådspoleholderen ikke er sat korrekt på, kan tråden blive filtret rundt om trådpinden, og maskinen kan blive beskadiget.
- Der er tre tilgængelige størrelser trådspoleholder, så du kan vælge en trådspoleholder, der passer bedst til den størrelse spole, du anvender. Hvis trådspoleholderen er for lille til den spole, der anvendes, kan tråden sidde fast i slidsen på spolen, eller maskinen kan blive beskadiget. Se "Note" på side 12 for at få oplysninger om trådspoleindsats.



Note

- Når spolen bruges som vist nedenfor, skal du bruge den lille trådspoleholder og sørge for, at der er lidt afstand mellem stopperen og spolen.



- Når du anvender tråd, der trækkes hurtigt af, f.eks. transparent nylontråd eller metaltråd, skal du anbringe trådnettet over spolen, før du anbringer trådspolen på trådpinden.

Hvis trådnettet er for langt, skal du folde det, så det passer til spolestørrelsen.

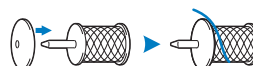

- 4 Før tråden under trådstyret, derefter under trådstyrdækslet og frem til forsiden.

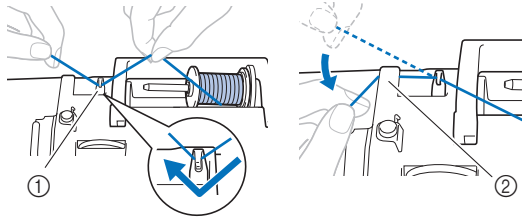

- ① Trådstyr
② Trådstyrdæksel

- 5 Før tråden under krogen på spoleapparatets trådstyr, og vind den derefter op mod urets retning under forspændingsskiven.

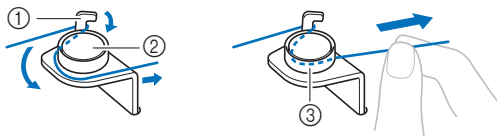

- ① Spoleapparatets trådstyr
② Forspændingsskive
③ Træk den så langt som muligt ind

Bemærk

- Kontrollér, at tråden føres korrekt under forspændingsskiven.

- 6 Vind tråden med uret omkring spolen 5-6 gange, før tråden gennem styreudskæringen i spoleapparatets sæde, og træk herefter i tråden for at klippe den over.

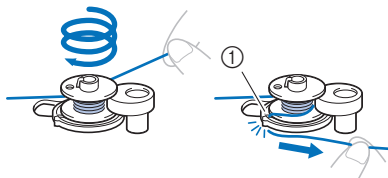

- ① Styreudskæring i spoleapparatets sæde (med indbygget trådclipper)

Bemærk

- Sørg for at vinde tråden rundt om spolen i urets retning, ellers bliver tråden viklet om spoleapparatets holder.

⚠ FORSIGTIG

- Sørg for at klippe tråden som beskrevet. Hvis tråden vindes, uden at tråden er klippet ved hjælp af den trådclipper, der er indbygget i styreudskæringen i spoleapparatets sæde, kan tråden blive viklet ind i spolen, eller nålen kan bøje eller knække, når undertråden er ved at være brugt op.

- 7 Skub syhastighedsstyringen til siden for at justere spolevindingshastigheden. Skub styringen til højre for at øge hastigheden, eller til venstre for at reducere hastigheden.

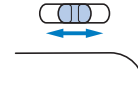

Note

- Vi anbefaler, at tråd, der strækker sig, f.eks. gennemsigtig nylontråd, vindes med lav hastighed, fordi tråden kan strække sig.

- 8 Tænd for maskinen.

- 9 Tryk én gang på start/stop-knappen for at begynde at vinde spolen. Træd på fodpedalen, når denne er tilsluttet.



Bemærk

- Når spolen vindes med gennemsigtig nylontråd, må den kun vindes, til den er 1/2 til 2/3-del fyldt. Hvis spolen er vundet fuld med gennemsigtig nylontråd, er det muligvis ikke vundet pænt, eller det kan gå ud over symaskinens funktionsdygtighed. Samtidig kan der udøves et kraftigt tryk på spolen, spolen kan muligvis ikke fjernes fra spoleapparatets holder, eller spolen kan knække.



- 10 Når spolevindingen bliver langsom, skal du trykke én gang på start/stop-knappen for at stoppe maskinen. Fjern foden fra fodpedalen, når den er tilsluttet.

⚠ FORSIGTIG

- Når spolevindingen bliver langsom, skal du stoppe maskinen, da maskinen ellers kan tage skade.

- 11 Klip tråden over, skub spoleapparatets holder til venstre, til det klikker på plads, og tag spolen af.

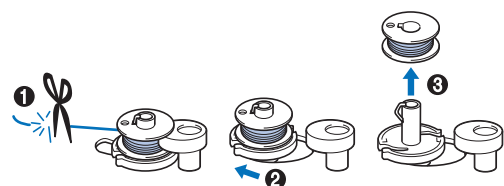

- 12 Skyd syhastighedsstyringen til den ønskede syhastighedsposition.
- 13 Fjern spolen for undertråden fra trådpinden.

Montering af spolen

Monter den spole, der er vundet med tråd. Du kan straks begynde at sy uden at trække undertråden op ved ganske enkelt at sætte spolen i spolehuset og føre tråden igennem udskæringen i stingpladedækslet.

Note

- Hvis der skal trækkes i trådene for at danne rynkning, eller tråden slipper op i starten af syningen, f.eks. ved frihåndsqviltning, skal du først trække undertråden op. Se "Træk undertråden op" på side 18 for yderligere oplysninger.

⚠ FORSIGTIG

- Brug en spole, der er korrekt vundet med tråd. Ellers kan nålen knække, eller trådspændingen bliver forkert.



- Inden du sætter spolen i eller udskifter den, skal du huske at slukke maskinen; ellers kan du komme til skade, hvis du trykker på start/stop-knappen eller en anden knap, og maskinen begynder at sy.

- 1 Tænd for maskinen.
- 2 Tryk på \updownarrow (nålepositions-knappen) en eller to gange for at hæve nålen.
- 3 Sluk maskinen.
- 4 Løft trykfodsløfterarmen.
- 5 Skub spoledæksellåsen til højre, og fjern spoledækslet.

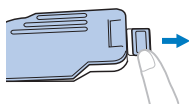

- 6 Sæt spolen i spolehuset, så tråden trækkes af mod venstre.

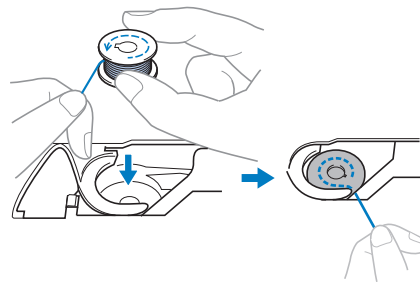

Note

- Sæt altid spolen i spolehuset i samme retning, som den sad i på spoleapparatets holder af hensyn til korrekt vindingsretning for undertråden.

Mærket "b" på den ene side af den spole, der følger med maskinen, kan bruges som reference.

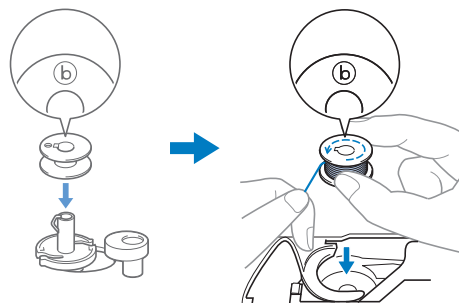

- 7 Hold spolen let nede med højre hånd (1), og før enden af tråden rundt om tappen på stingpladedækslet med venstre hånd (2).

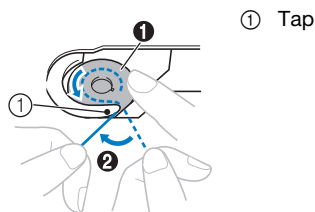

⚠ FORSIGTIG

- Sørg for at holde spolen nede med fingeren, og vikl undertråden korrekt af. Ellers kan tråden knække, eller trådspændingen bliver forkert.

- 8 Hold let spolen nede med højre hånd (1), før tråden igennem udkæringen i stingpladedækslet (2), og træk let i den med venstre hånd (3).

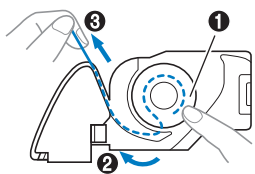

Note

- Tråden føres ind i spolehusets trækfjeder, så undertråden udsættes for et passende tryk under syning, ved at føre tråden omkring tapen i stingpladedækslet, føre den som vist i 2 i denne illustration og derefter trække let i den ved 3.

- 9 Hold spolen let nede med højre hånd (1), og fortsæt med at føre tråden igennem udkæringen med venstre hånd (2). Klip derefter tråden med trådclipperen (3).

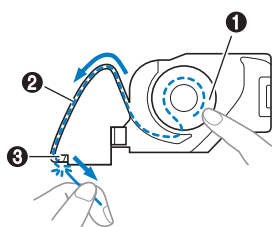

Note

- Tråd undertråden korrekt i henhold til disse anvisninger. Hvis tråden blot placeres i slidsen i stingpladedækslet, trådes undertråden ikke korrekt, hvilket går ud over symaskinens funktionsdygtighed og trådspændingen.

- 10 Sæt spoledækslet på igen.

Sæt spoledækslets tap i stingpladedækslets hak, og tryk derefter let ned på højre side.

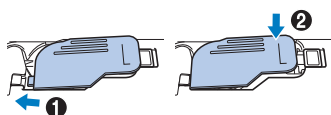

Note

- Du kan begynde at sy uden at trække undertråden op. Hvis du vil trække undertråden op, før du begynder at sy, kan du trække tråden op i overensstemmelse med proceduren i "Træk undertråden op" på side 18.

Trådning af overtråd

⚠ FORSIGTIG

- Følg omhyggeligt vejledningen, når du tråder overtråden. Hvis overtråden ikke er trådet korrekt, kan tråden blive filtret, eller nålen kan bøje eller knække.
- Brug aldrig en trådtykkelse på 20 eller derunder.
- Brug nålen og tråden i den rette kombination. (side 19)

Trådning af overtråden

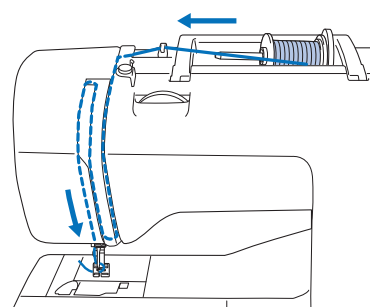

→ Følg omhyggeligt vejledningen, når du tråder overtråden.

- 1 Tænd for maskinen.

- 2 Hæv trykfodsløfterarmen for at hæve trykfoden.

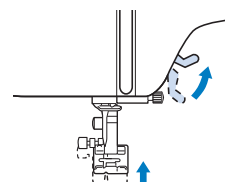

💡 Bemærk

- Hvis trykfoden ikke er hævet, kan maskinen ikke trådes.

- 3** Tryk på  (nålepositions-knappen) en eller to gange for at hæve nålen.

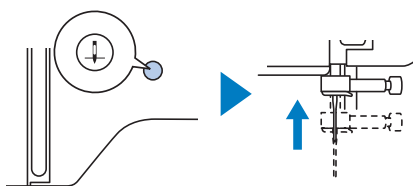

- 4** Sluk maskinen.

FORSIGTIG

- Inden nålen trådes, skal du huske at slukke maskinen; ellers kan du komme til skade, hvis du trykker på start/stop-knappen eller en anden knap, så maskinen begynder at sy.

- 5** Fjern trådspoleholderen, og sæt trådspolen på trådpinden.

Skub spolen på trådpinden, så tråden trækkes af mod forsiden fra bunden. Ellers kan tråden blive filtret rundt om trådpinden.

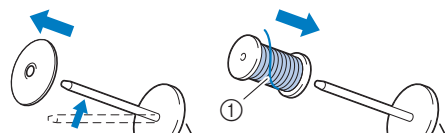

- ① Tråden trækkes mod forsiden fra bunden.

- 6** Skub trådspoleholderen på trådpinden.

Skub trådspoleholderen så langt som muligt til højre som vist med den afrundede side til venstre.

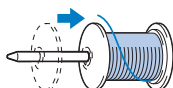

FORSIGTIG

- Vælg den trådspoleholder, der passer bedst til størrelsen af den anvendte spole. Se "Note" på side 12 for at få flere oplysninger om valg af trådspoleholdere til dit trådvalg.



- Hvis spolen eller trådspoleholderen ikke er placeret korrekt, kan tråden blive filtret rundt om trådpinden, eller nålen kan knække.

- 7** Før tråden under trådstyret, derefter under trådstyrdækslet og frem til forsiden.

Hold tråden med højre hånd, så den tråd, der er trukket ud, er stram, og før tråden under trådstyrdækslet med højre hånd.

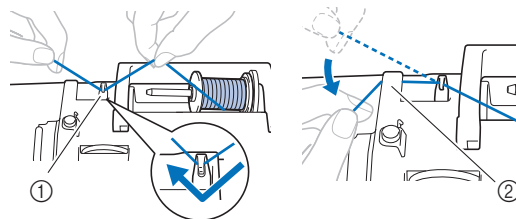

- ① Trådstyr
② Trådstyrdæksel

- 8** Før tråden gennem trådkanalen i den rækkefølge, der er vist nedenfor.

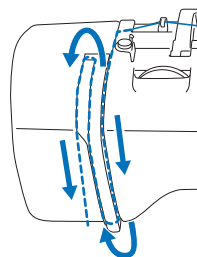

- 9** Kontrollér, at tråden er ført ind i trådgiveren som vist herunder.

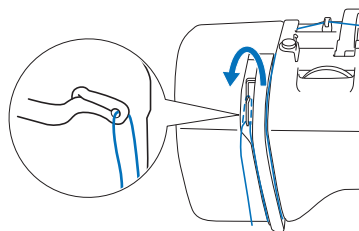

- 10** Skub tråden bag trådbøjlen.

Tråden kan let skydes bag trådbøjlen ved at holde tråden i venstre hånd og derefter føre tråden frem med højre hånd som vist.

Sørg for, at tråden er ført igennem til venstre for tappen på trådbøjlen.

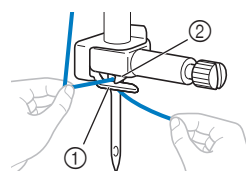

- ① Trådbøjle
② Tap

11 Kontrollér, at nålen og tråden er kompatible med nåletråderen. Hvis de er kompatible, fortsæt da med næste trin.

- Nåletråderen kan anvendes med symaskinenåle 75/11 til 100/16.
- Nåletråderen kan ikke anvendes med vingenål eller dobbeltnål.
- Det anbefales, at man undlader at bruge nåletråderen, når der anvendes tråde, som transparent nylonmonofilamenttråd eller specialtråd.
- Hvis nåletråderen ikke kan anvendes, føres tråden gennem nåleøjet med hånden fra forsiden til bagsiden. Kontrollér nu, at maskinen er slukket som beskrevet i trin 4.

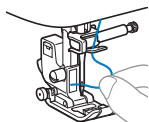

12 Træk enden af tråden, som er ført gennem trådbøjlen, til venstre, før tråden under hakket, og træk derefter i tråden med fast hånd for at sætte den helt ind i slidsen på trådstyrskiven (mærket "7") fra forsiden mod bagsiden.

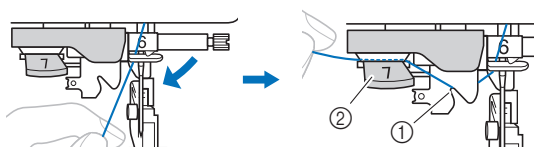

- ① Hullet i trådstyret
- ② Trådstyrskive

13 Klip tråden over med trådklipperen på venstre side af maskinen.

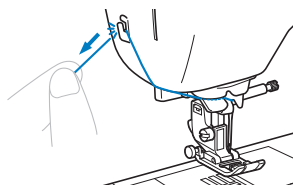

Bemærk

- Hvis tråden trækkes igennem og ikke kan klippes korrekt, skal du sænke trykfodsløfterarmen, så tråden holdes på plads, før du klipper tråden. Fortsæt til trin 15, hvis denne handling udføres.
- Når du bruger tråd, der hurtigt vindes af spolen, f.eks. metaltråd, kan det være svært at tråde nålen, hvis tråden klippes. I stedet for at bruge trådklipperen skal du derfor trække ca. 8 cm (ca. 3 tommer) tråd ud, når du har ført den igennem trådstyrskiven (mærket "7").

14 Sænk trykfodsløfterarmen for at sænke trykfoden.

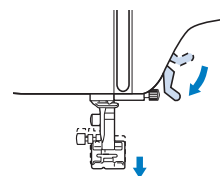

15 Sænk nåletråderarmen på venstre side af maskinen så meget som muligt for at få kroget til at dreje.

Når trådstyrskiven sænkes (1), drejer kroget (2).

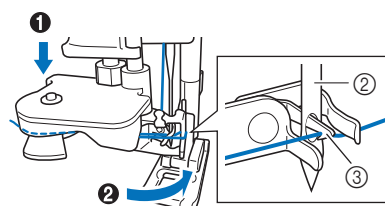
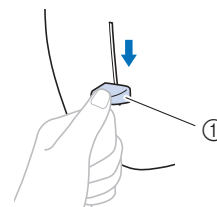

- ① Nåletråderarm
- ② Nål
- ③ Krog

Bemærk

- Hvis nålen ikke hæves til dens højeste position, kan nåletråderen ikke tråde nålen. Drej håndhjul mod uret, indtil nålen befinder sig i den øverste position. Nålen hæves korrekt, når mærket på håndhjulet er placeret øverst som vist nedenfor under trin 3 på side 15.

16 Hæv langsomt nåletråderarmen.

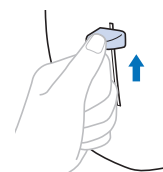

17 Træk forsigtigt i enden af den tråd, der blev ført igennem nåleøjet.

Hvis nålen ikke blev fuldstændigt trådet, men der blev dannet en trådløkke i nåleøjet, skal du forsigtigt trække løkken gennem nåleøjet for at trække enden af tråden ud.

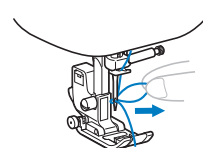

- 18** Løft trykfodsløfterarmen, før enden af tråden igennem og under trykfoden, og træk derefter ca. 5 cm (ca. 2 tommer) tråd mod maskinens bagende.

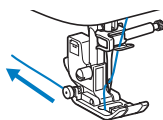

- 19** Tænd for maskinen.

Træk undertråden op

Hvis der skal trækkes i trådene for at danne rynkning, eller tråden slipper op i starten af syningen, f.eks. ved frihåndsqviltning, skal du først trække undertråden op.

- 1** Se "Trådning af overtråden" på side 15 for at tråde maskinen med overtråden og tråde nålen.
- 2** Følg trin **1** til **6** "Montering af spolen" på side 14 for at sætte spolen i spolehuset.
- 3** Før undertråden igennem åbningen.
Klip ikke tråden over med trådklipperen, så bliver det vanskeligt at trække undertråden op.

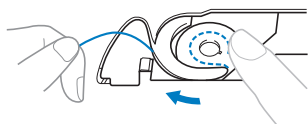

- 4** Tænd for maskinen.
- 5** Tryk to gange på \updownarrow (nålepositionsknappen) for at sænke eller hæve nålen, mens du holder overtråden let med venstre hånd.

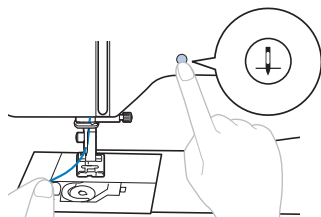

→ Undertråden fanger overtråden i en løkke og kan trækkes op.

- 6** Træk forsigtigt overtråden opad for at trække enden af undertråden ud.

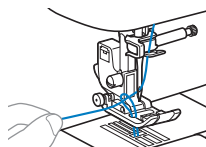

- 7** Træk undertråden op, før den under trykfoden, og træk den ca. 10 cm (4 tommer) mod maskinens bagende, så den er lige så lang som overtråden.

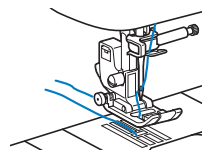

- 8** Sæt spoledækslet på igen.

Stof-/tråd-/nålekombinationer

- **Nåle, der kan bruges til denne maskine: Almindelige symaskinenåle (størrelse 65/9-100/16)**
* Jo højere tal, desto tykkere nål. Og jo lavere tal, desto tyndere nål.
- **Tråd, der kan bruges til denne maskine: trådtykkelse på 30-90**
* Brug aldrig en trådtykkelse på 20 eller mindre. Det kan medføre maskinefejl.
* Jo lavere tal, desto tykkere tråd. Og jo højere tal, desto tyndere tråd.
- **Den nål og tråd, som bør bruges på maskinen, afhænger af det anvendte stofs type og tykkelse. Brug nedenstående skema, når du skal vælge korrekt nål og tråd til den aktuelle stoftype.**
 - Kombinationerne vist i tabellen er blot vejledende. Sørg for at sy prøvesting på det faktiske antal lag og den type stof, der skal bruges i dit projekt.
 - Maskinens nåle kan udskiftes. Af hensyn til sikkerheden og resultaterne anbefaler vi, at nålen udskiftes regelmæssigt. Se "Kontrol af nålen" på side 20 for at få oplysninger om, hvordan nålen udskiftes.
- **Generelt skal du bruge en tynd nål og tråd til tyndt stof og en tykkere nål og tråd til tykt stof.**
- **Vælg et sting, som passer til stoffet, og juster derefter stinglængden. Når du syr i tyndt stof, skal du gøre stinglængden finere (kortere). Når du syr i tykt stof, skal du gøre stinglængden grovere (længere). (side 27)**
Se "Syning i strækstoffer" på side 31, når du syr i strækstoffer.

Stoftype/anvendelse		Tråd		Nålestørrelse	Stinglængde mm (tomme)
		Type	Tykkelse		
Tyndt stof	Kammerdug, georgette, chally, organdi, crepe, chiffon, voile, gaze, tyl, for osv.	Polyestertråd	60 - 90	65/9 - 75/11	Fine sting 1,8-2,5 (1/16-3/32)
		Bomuldstråd, silketråd	50 - 80		
Mellemtykk stof	Bomuldslærred, taft, gabardine, flonel, bølgecrepe, gaze i to lag, linned, frottéstof, vaffelstof, lagenlærred, poplin, bomuldswill, satin, quiltet bomuld osv.	Polyestertråd	60 - 90	75/11 - 90/14	Almindelige sømme 2,0-3,0 (1/16-1/8)
		Bomuldstråd, silketråd	50 - 60		
Tykt stof	Denim (340 gram eller derover), kanvas osv.	Polyestertråd, bomuldstråd	30	100/16	Grove sting 2,5-4,0 (3/32-3/16)
		Polyestertråd	60	90/14 - 100/16	
		Bomuldstråd, silketråd	30 - 50		
Strækstof (strikstof osv.)	Jersey, trikot, t-shirtstof, fleece, interlock osv.	Polyestertråd, bomuldstråd, silketråd	50	Kuglenål 75/11 - 90/14	Den indstilling, der passer til stoffets tykkelse
Til pyntestikninger		Polyestertråd, bomuldstråd	30	90/14 - 100/16	Den indstilling, der passer til stoffets tykkelse
			50 - 60	75/11 - 90/14	

■ Gennemsigtig nylontråd

Brug en symaskinenål med stort nåleøje uanset stof eller tråd.

■ Syning af pyntesømsmønstre (nåle og tråde)

Brug en kuglenål (gylden) 90/14 til syning i let, mellemtykk eller strækstof. Brug en almindelig symaskinenål 90/14 til syning i tykt stof.

Derudover skal du brug tråd #50 til #60.

⚠ FORSIGTIG

- **Passende stof-, tråd- og nålekombinationer vises i tabellen ovenfor. Hvis der ikke vælges en korrekt kombination, især ved syning i tykt stof (f.eks. denim) med en tynd nål (f.eks. 65/9 til 75/11), kan nålen blive bøjet eller knække. Der er desuden risiko for, at sømmen bliver ujævn, at der kommer buler i stoffet eller at symaskinen springer sting over.**

Udskiftning af nålen

⚠ FORSIGTIG

- Brug kun de anbefalede almindelige symaskinenåle. Hvis du bruger en anden nål, kan nålen knække, eller maskinen kan blive ødelagt.
- Brug aldrig bøjede nåle. Bøjede nåle knækker let, hvilket kan føre til personskader.

Kontrol af nålen

Inden nålen tages i brug, skal du anbringe den med den flade side nedad på en plan flade og kontrollere, at afstanden mellem nålen og fladen er lige stor hele vejen.

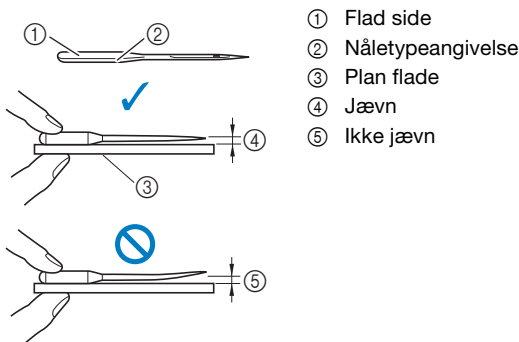

💡 Bemærk

- Maskinens nåle kan udskiftes. Udskift nålen i nedenstående tilfælde.
 - Hvis en usædvanlig lyd høres, når nålen går ned i stoffet (nålens spids kan være knækket eller uskarp).
 - Hvis sting springes over (nålen kan være bøjet).
 - Generelt efter færdiggørelse af et projekt, f.eks. en beklædningsdel.

Udskiftning af nålen

Brug skruetrækkeren og en ny nål i overensstemmelse med anvisningerne i afsnittet "Kontrol af nålen" på side 20.

- 1 Tryk på (nålepositionsknappen) en eller to gange for at hæve nålen.
- 2 Placer stof eller papir under trykfoden for at dække hullet i stingpladen og forhindre, at nålen falder ned i maskinen.

- 3 Sluk maskinen.

⚠ FORSIGTIG

- Inden nålen udskiftes, skal du huske at slukke maskinen; ellers kan du komme til skade, hvis du trykker på start/stop-knappen eller en anden knap, og maskinen begynder at sy.

- 4 Følg trinene 3 til 4 "Udskiftning af trykfoden" på side 21 for at afmontere trykfoden.

- 5 Hold nålen i venstre hånd, og skru nåleskruen mod dig selv (mod uret) med en skruetrækker for at fjerne nålen.

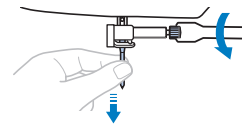

- Brug ikke overdreven kraft, når du løsner eller strammer nåleskruen, da der ellers er risiko for, at nogle af symaskinens dele bliver beskadiget.

- 6 Vend den flade side af den nye nål mod bagsiden af maskinen, og sæt nålen i, indtil den rører nålestopperen. Brug skruetrækkeren til at stramme nåleskruen ved at dreje den med uret.

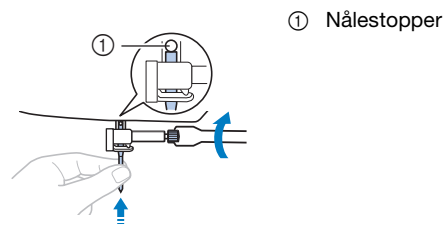

① Nålestopper

⚠ FORSIGTIG

- Sørg for at indsætte nålen, så den rører nålestopperen. Stram nåleskruen grundigt med skruetrækkeren. I modsat fald kan nålen knække eller blive beskadiget.

- 7 Følg trinene 5 til 7 "Udskiftning af trykfoden" på side 21 for at sætte trykfoden på igen.

- 8 Tænd for maskinen.

Udskiftning af trykfoden

⚠ FORSIGTIG

- Brug den korrekte trykfod til den stingtype, du vil sy, da der ellers er risiko for, at nålen rammer trykfoden, hvilket kan medføre, at nålen bøjes eller knækker. Se "Sømovevsigt" på side 33 for at få oplysninger om, hvilken trykfod der skal bruges med det valgte sting.
- Brug kun trykfødder, der er designet specielt til denne symaskine. Brug af enhver anden trykfod kan resultere i personskader eller beskadigelse af maskinen.

💡 Bemærk

- Når et sting er valgt, vises ikonet for den trykfod, der skal anvendes, på LCD-displayet. Monter den korrekte trykfod, hvis en forkert er monteret.

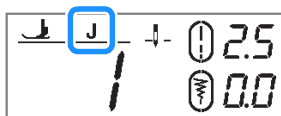

* Symbolerne for visse trykfødder, f.eks. lynlåsfod "I" og quiltefoden, vises muligvis ikke i displaybilledet.

Udskiftning af trykfoden

- 1 Tryk på \uparrow (nålepositions-knappen) en eller to gange for at hæve nålen.
- 2 Sluk maskinen.

⚠ FORSIGTIG

- Inden trykfoden udskiftes, skal du huske at slukke maskinen; ellers kan du komme til skade, hvis du trykker på start/stop-knappen eller en anden knap, og maskinen begynder at sy.

- 3 Løft trykfodsløfterarmen.
- 4 Tryk på den sorte knap bag på snap-on delen for at fjerne trykfoden.

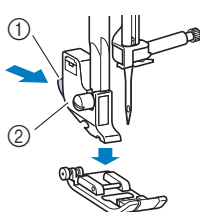

- 1 Sort knap
- 2 Snap-on del

- 5 Anbring den pågældende trykfod under snap-on delen, så pinden på trykfoden er på linje med hakket i snap-on delen.

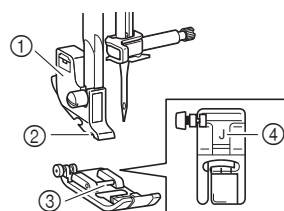

- 1 Snap-on del
- 2 Hak i snap-on del
- 3 Pind på trykfod
- 4 Trykfodstype

- 6 Sænk langsomt trykfodsløfterarmen, så pinden på trykfoden går ind i hullet i snap-on delen.

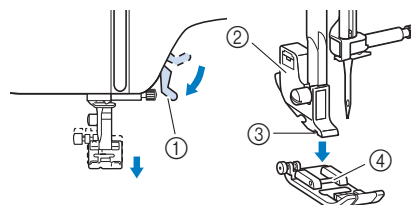

- 1 Trykfodsløfterarm
 - 2 Snap-on del
 - 3 Hak i snap-on del
 - 4 Pind på trykfod
- Trykfoden er påsat.

- 7 Hæv trykfodsløfterarmen for at kontrollere, at trykfoden er monteret korrekt.

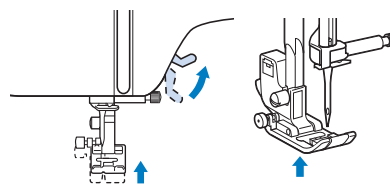

- 8 Tænd for maskinen.

Afmontering og montering af snap-on delen

Fjern snap-on delen, når du rengør symaskinen eller monterer en trykfod, som ikke anvender snap-on delen, såsom overtransportøren og quiltefoden.

■ Afmontering af snap-on delen

- 1 Sluk maskinen.
- 2 Afmonter trykfoden.
 - Se "Udskiftning af trykfoden" på side 21 for yderligere oplysninger.
- 3 Løsn snap-on delens skrue med skruetrækkeren.
 - Drej skruen mod bagsiden af maskinen (mod uret).
 - Snap-on delens skrue kan også løsnes eller strammes med den skiveformede skruetrækker.

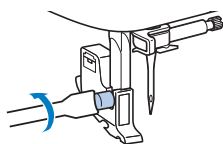

■ Montering af snap-on delen

- 1 Sluk maskinen.
- 2 Løft trykfodsløfterarmen.
- 3 Sæt hullet i snap-on delen ud for skruen.

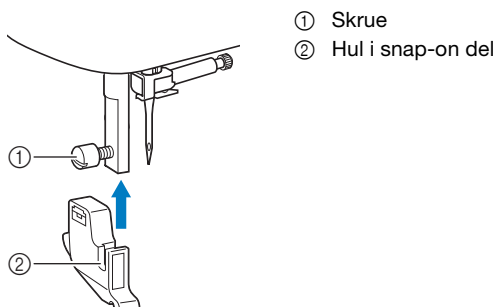

- 4 Hold snap-on delen på plads med højre hånd, og stram snap-on delens skrue med skruetrækkeren i venstre hånd.

Drej skruen mod dig (med uret).

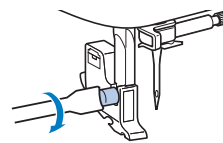

⚠ FORSIGTIG

- Sørg for at stramme snap-on delens skrue godt. Ellers kan snap-on delen falde af, og nålen kan ramme den og derved bøjes eller knække.

Kapitel 2 GRUNDLÆGGENDE SYNING

Syning

⚠ FORSIGTIG

- Vær meget opmærksom på nålen, når maskinen arbejder. Hold desuden hænderne væk fra alle bevægelige dele, såsom nålen og håndhjulet, da der ellers er risiko for personskade.
- Træk eller skub ikke for hårdt til stoffet under syningen, da der ellers er risiko for personskade, eller at nålen knækker.
- Brug aldrig bøjede nåle. Bøjede nåle knækker let, hvilket kan føre til personskader.
- Pas på, at nålen ikke rammer knappenåle, da nålen ellers kan knække eller bøje.

Grundlæggende syning

💡 Bemærk

- Udfør først en testsyning med samme stof og tråd som til dit projekt.

- 1 Forbered passende nål og tråd til stoftypen. (side 19)
Udskift om nødvendigt nålen. (side 20)
- 2 Vind tråd på en spole, og sæt den i maskinen. (side 12)
- 3 Tråd overtråden. (side 15)
- 4 Drej på drejehjulet til valg af sømme for at vælge en søm.

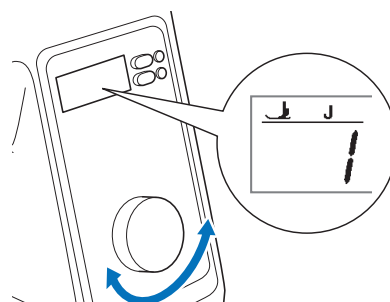

- Se "Sømoersigt" på side 33 for at få oplysninger om de indbyggede stingmønstre.
- Skift om nødvendigt stingbredde eller stinglængde. (side 27)
- Se "Betjening af LCD-displayet" på side 10 for at få oplysninger om LCD-displayet.

- 5** Kontrollér symbolet for trykfoden, der vises i LCD-displayet, og monter den korrekte trykfod. Monter zigzagtrykfod "J" i denne procedure. (Den sidder på maskinen, når du køber den).



- Se "Udskiftning af trykfoden" på side 21 for at få oplysninger om skift af trykfoden.

⚠ FORSIGTIG

- Brug altid den korrekte trykfod. Hvis du bruger en forkert trykfod, kan nålen ramme trykfoden og bøje eller knække, og du kan komme til skade. Se "Sømsøversigt" på side 33 for anbefalinger vedrørende trykfoden.

- 6** Læg stoffet under trykfoden. Hold stoffet og tråden i venstre hånd, og drej håndhjulet mod uret, eller tryk på (nålepositions-knappen) for at sætte nålen i position til start af syning.

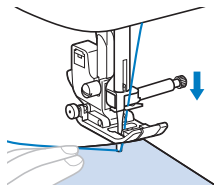

- 7** Sænk trykfodsløfterarmen.

- 8** Regulér syhastigheden med syhastighedsstyringen.

Du kan bruge denne knap til at regulere syhastigheden under syning.



- 9** Tryk på start/stop-knappen for at starte syningen. (Træd langsomt fodpedalen ned, når denne er tilsluttet).

Styr stoffet let med hånden.

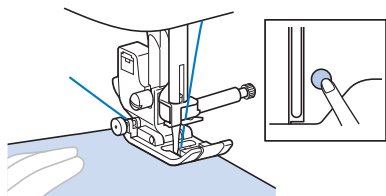

Note

- Når fodpedalen bruges, kan du ikke begynde at sy ved at trykke på start/stop-knappen.

- 10** Tryk på start/stop-knappen igen for at stoppe syningen. (Fjern foden fra fodpedalen, når denne er tilsluttet).

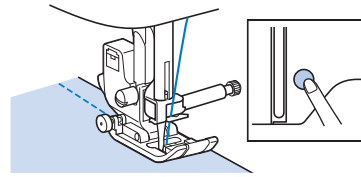

- 11** Tryk på (knap til trådclip) for at klippe over- og undertråden.

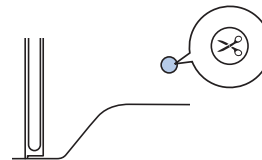

→ Nålen vender automatisk tilbage til position op.

⚠ FORSIGTIG

- Tryk ikke på (knap til trådclip), når trådene er klippet over. Det kan få tråden til at filtrere eller knække nålen og beskadige maskinen.
- Tryk ikke på (knap til trådclip), når der ikke er stof i maskinen. Tråden kan filtrere, hvilket kan forårsage beskadigelse.

Bemærk

- Brug trådclipperen på venstre side af maskinen, hvis du skal klippe nylonmonofilamenttråd eller en anden type dekorationstråd.

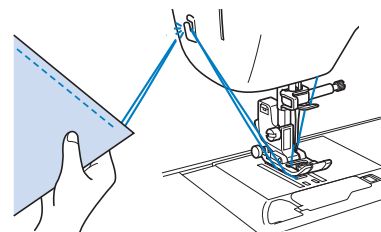

- 12** Hæv trykfodsløfterarmen, og tag derefter stoffet ud.

- 13** Kontrollér sykvaliteten. Justér om nødvendigt trådspændingen. (side 28)

■ Sådan bruges fodpedalen

Du kan også bruge fodpedalen til at starte og stoppe syningen.

Note

- Når fodpedalen er tilsluttet, kan du ikke bruge start/stop-knappen.
- Spolevinding kan startes og stoppes med fodpedalen.

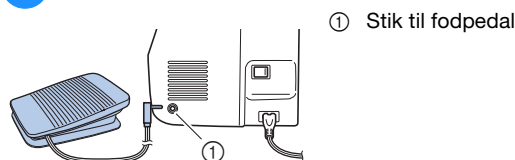
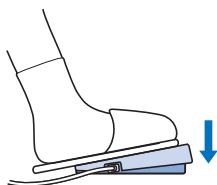
1 Sluk maskinen.**2 Sæt fodpedalens stik i stikket til fodpedal på maskinen.****3 Tænd for maskinen.****4 Træd langsomt fodpedalen ned for at starte syningen.****Note**

- Den hastighed, der fastsættes med syhastighedsstyringen, er fodpedalens maksimale syhastighed.

5 Slip fodpedalen for at stoppe maskinen.**Syning af baglæns sting/hæftesting**

Der sys generelt hæftesting, når du begynder at sy, og når du er færdig. Ved hæftesting sys 3 - 5 sting samme sted. Ved baglæns sting sys stingingene i modsat retning. Afhængigt af de valgte sting sys baglæns sting eller hæftesting, når \uparrow (knap til baglæns sting) holdes inde.

Note

- Når der er valgt baglæns syning eller hæftesting, sys baglæns sting, når knappen \uparrow (Knap til baglæns sting) holdes inde.
Når andre sting er valgt, sys hæftesting, når \uparrow (Knap til baglæns sting) holdes inde.
Se "Sømoersigt" på side 33 for at få flere oplysninger.
- Når \odot (knap til hæftesting) holdes inde, sys 3 til 5 sting på samme sted, når et stingmønster er valgt.

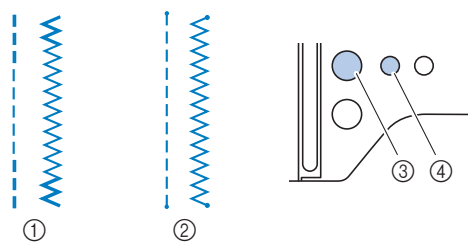

- ① Baglæns syning
② Hæftesting
③ \uparrow (knap til baglæns sting)
④ \odot (knap til hæftesting)

Note

- Den grønne LED ved siden af \odot (knap til hæftesting) lyser, når et sting sys. LED'en slukkes, når hæftestingene er syet.

Automatisk syning af baglæns sting/hæftesting

Når du har valgt et stingmønster, skal du slå automatisk syning af baglæns sting/hæftesting til, før du syr. Maskinen syr da automatisk hæftesting (eller baglæns sting afhængigt af stingmønsteret) i starten og slutningen af syningen.

Hvis maskinen slukkes, deaktiveres automatisk syning af baglæns sting/hæftesting.

1 Vælg en søm.

- Se "Grundlæggende syning" på side 23 for at få flere oplysninger om valg af stingmønster.

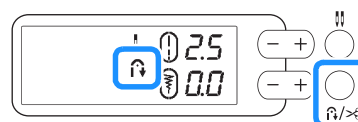

2 Tryk på \uparrow/\times (kombineret tast til automatisk baglæns sting/hæftesting og tast til automatisk trådclip) to gange for at indstille funktionen til automatisk syning af baglæns sting/hæftesting.

→ \uparrow vises på LCD-displayet.

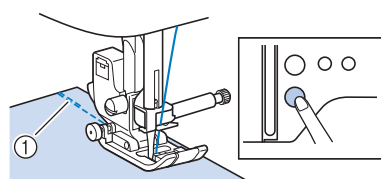
- Automatisk syning af baglæns sting/hæftesting slås fra ved at trykke på \uparrow/\times (kombineret tast til automatisk baglæns sting/hæftesting og tast til automatisk trådclip).
Hver gang der trykkes på denne tast, ændres indstillingen som vist nedenfor.
Automatisk trådclip → Automatisk syning af baglæns sting/hæftesting → Ingen indstilling → Automatisk trådclip...

3 Sæt stoffet i startposition, og tryk på start/stop-knappen for at begynde at sy.



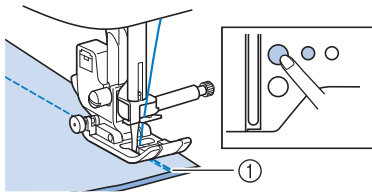

- ① Baglæns sting (eller hæftesting)
→ Maskinen syr automatisk baglæns sting (eller hæftesting) og fortsætter derefter med at sy.



4 Tryk på  (knap til baglæns sting) eller  (knap til hæftesting), når du har nået slutningen af sømmen.



① Baglæns sting (eller hæftesting)
 → Maskinen syr baglæns sting (eller hæftesting) og stopper.

Den funktion, der udføres, når der trykkes på en af disse knapper, varierer afhængig af det valgte stingmønster. Se nedenstående tabel for at få oplysninger om den funktion, der udføres, når der trykkes på knappen.

	Knap til baglæns sting 	Knap til hæftesting 
Når funktionen til automatisk syning af baglæns sting/hæftesting ikke er aktiv, og et baglænsstyning er valgt: 	Maskinen syr baglæns sting, mens knappen holdes inde.	Maskinen syr 3-5 hæftesting, mens knappen holdes inde.
Når funktionen til automatisk syning af baglæns sting/hæftesting ikke er aktiv, og et hæftestingsmønster er valgt: 	Maskinen syr baglæns sting, mens knappen holdes inde.*	Maskinen syr 3-5 hæftesting, mens knappen holdes inde.
Når funktionen til automatisk syning af baglæns sting/hæftesting ikke er aktiv, og et andet stingmønster end baglæns sting/hæftesting er valgt.	Maskinen syr 3-5 hæftesting, mens knappen holdes inde.	Maskinen syr 3-5 hæftesting, mens knappen holdes inde.
Når funktionen til automatisk syning af baglæns sting/hæftesting ikke er aktiv, og et pyntesømsmønster er valgt.	Maskinen syr 3-5 hæftesting, mens knappen holdes inde.	Maskinen syr 3-5 hæftesting efter syning af mønsteret, når der trykkes på knappen.
Når funktionen til automatisk syning af baglæns sting/hæftesting er aktiv, og baglænsstyning er valgt: 	Maskinen syr baglæns sting og stopper syningen, når der trykkes på knappen (i starten af syningen sys der automatisk baglæns sting, når der trykkes på start/stop-knappen).	Maskinen syr hæftesting og stopper syningen, når der trykkes på knappen (i starten af syningen sys der automatisk baglæns sting, når der trykkes på start/stop-knappen).

	Knap til baglæns sting 	Knap til hæftesting 
Når funktionen til automatisk syning af baglæns sting/hæftesting er aktiv, og hæftesting er valgt: 	Maskinen syr baglæns sting og stopper syningen, når der trykkes på knappen* (i starten af syningen sys der automatisk hæftesting, når der trykkes på start/stop-knappen).	Maskinen syr hæftesting og stopper syningen, når der trykkes på knappen (i starten af syningen sys der automatisk hæftesting, når der trykkes på start/stop-knappen).
Når funktionen til automatisk syning af baglæns sting/hæftesting er aktiv, og et andet stingmønster end baglæns sting/hæftesting er valgt.	Maskinen syr hæftesting og stopper syningen, når der trykkes på knappen (i starten af syningen sys der automatisk hæftesting, når der trykkes på start/stop-knappen).	Maskinen syr hæftesting og stopper syningen, når der trykkes på knappen (i starten af syningen sys der automatisk hæftesting, når der trykkes på start/stop-knappen).
Når funktionen til automatisk syning af baglæns sting/hæftesting er aktiv, og et pyntesømsmønster er valgt.	Maskinen syr 3-5 hæftesting og stopper syningen, når der trykkes på knappen (i starten af syningen sys der automatisk hæftesting, når der trykkes på start/stop-knappen).	Maskinen syr 3-5 hæftesting og stopper syningen efter syning af mønsteret, når der trykkes på knappen (i starten af syningen sys der automatisk hæftesting, når der trykkes på start/stop-knappen).

* Når hæftestingsprioritet er indstillet til , sys hæftesting i stedet for baglæns sting. Se "Hæftestingsprioritet" på side 27.

Note

- Nogle stingmønstre, f.eks. knaphul eller trense, kræver hæftesting i starten af syningen. Hvis du vælger et af disse stingmønstre, slår maskinen automatisk denne funktion til ( vises i LCD-displayet, når stingmønsteret er valgt).

Hæftestingsprioritet

Når hæftestingsprioritet er slået til, sys hæftesting i starten og/eller slutningen af syningen af et hæftestingsmønster, selvom der trykkes på  (knap til baglæns sting). Se "Automatisk syning af baglæns sting/hæftesting" på side 25 for at få flere oplysninger.

- 1 **Sluk maskinen.**
- 2 **Tænd symaskinen, mens  (knap til hæftesting) holdes inde.**
- 3 **Tryk på tasten "-" eller "+".**



→ Værdien i LCD-displayet skifter fra " - - " til " 0 0 ".

- 4 **Sluk maskinen, og tænd den igen.**
→ Hæftestingsprioritet er slået til.



Note

- Hæftestingsprioritet slås fra ved at følge samme fremgangsmåde.



Automatisk klipning af tråden

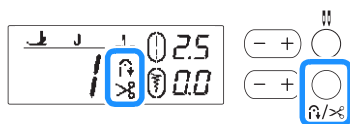

Maskinen kan indstilles til automatisk at klippe tråden i slutningen af sømmen. Dette kaldes "programmeret trådclip". Hvis programmeret trådclip er indstillet, er automatisk syning af baglæns sting/hæftesting også indstillet.

Hvis maskinen slukkes, deaktiveres programmeret trådclip.

- 1 **Tænd for maskinen.**
- 2 **Vælg en søm.**
 - Se "Grundlæggende syning" på side 23 for at få flere oplysninger om valg af søm.
- 3 **Tryk på  /  (kombineret tast til automatisk baglæns sting/hæftesting og tast til automatisk trådclip).**





→  og  vises på LCD-displayet, og maskinen er indstillet til programmeret trådclip og automatisk syning af baglæns sting/hæftesting.

- Tryk på  /  for at slå programmeret trådclip fra.

- 4 **Sæt stoffet i maskinen, og tryk én gang på start/stop-knappen.**



→ Syningen begynder efter automatisk syning af baglæns sting (eller forstærkningssting).

- 5 **Når du har nået slutningen af sømmen, skal du trykke én gang på  (knap til baglæns sting) eller  (knap til hæftesting).**

Hvis sting såsom knaphuller og trense, der omfatter hæftesting, er valgt, er denne handling ikke nødvendig.

→ Når baglæns sting (eller hæftesting) er udført, stopper maskinen, og trådene klippes.



- 1 Det punkt, hvor der blev trykket på start/stop-knappen.
- 2 Det punkt, hvor der blev trykket på  (knap til baglæns sting) eller  (knap til hæftesting).
- 3 Trådene klippes her.

Indstilling af stingbredde/stinglængde

Denne maskine er forindstillet med standardindstillingerne for stingbredden og stinglængden for hvert sting. Disse indstillinger kan ændres efter behov.

Note

- Sluk maskinen, eller vælg et andet stingmønster for at nulstille til standardindstillingerne.
- Hvis du har valgt lige sting eller tredobbelt stræksting, resulterer en ændring af stingbredden i en ændring af nålepositionen. Hvis bredden øges, flyttes nålen til højre; hvis bredden mindskes, flyttes nålen til venstre. (side 28)

⚠ FORSIGTIG

- Drej håndhjulet langsomt mod dig selv (mod uret), når du har justeret stingbredden, og kontrollér, at nålen ikke rører trykfoden. Hvis nålen rammer trykfoden, kan den bøje eller knække.
- Forøg stinglængden, hvis stingene er "klumpet sammen". Hvis du fortsætter med at sy med stingene klumpet sammen, kan nålen bøje eller knække.

■ Indstilling af stingbredden

Stingbredden (zig-zag-bredden) kan justeres for at gøre stingene bredere eller smallere.

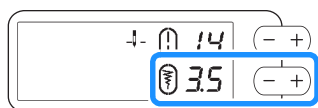

Når stingbredden ændres fra standardindstillingen, forsvinder omkring . Når stingbredden sættes tilbage til standardindstillingen, vises omkring .

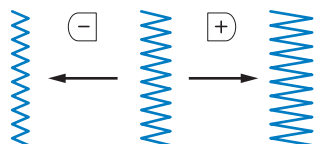

■ Indstilling af stinglængden

Stinglængden kan justeres for at gøre stingene grovere (længere) eller finere (kortere).

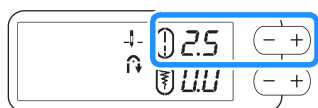

Når stinglængden ændres fra standardindstillingen, forsvinder omkring . Når stinglængden sættes tilbage til standardindstillingen, vises omkring .

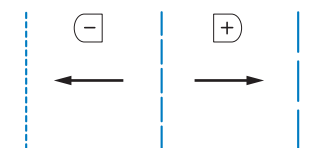

Justering af trådspændingen

Det kan være nødvendigt at ændre trådspændingen afhængig af det anvendte stof og tråden.

■ Korrekt trådspænding

Over- og undertråden skal krydse hinanden nær stoffets midte. Kun overtråden må være synlig på stoffets retside, og kun undertråden må være synlig på stoffets vrangside.

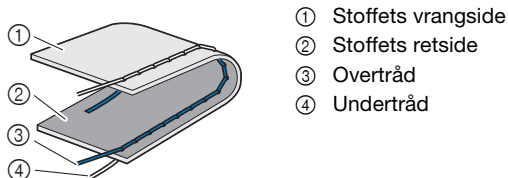

■ Overtråden er for stram

Hvis undertråden kan ses på stoffets retside, er overtråden for stram. Reducér trådspændingen.

⚡ Bemærk

- Hvis undertråden ikke blev trådet korrekt, kan overtråden være for stram. Se "Montering af spolen" på side 14, hvis dette er tilfældet, og tråd undertråden igen.

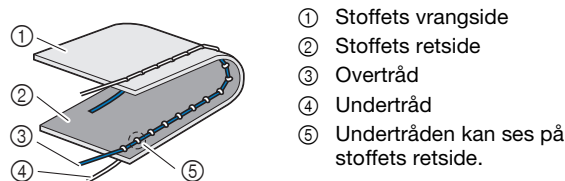

Drej trådspændings justerhjulet mod uret for at reducere overtrådens spænding.



■ Overtråden er for løs

Hvis overtråden kan ses på stoffets vrangside, er overtråden for løs. Forøg trådspændingen.

⚡ Bemærk

- Hvis overtråden ikke blev trådet korrekt, kan overtråden være for løs. Se "Trådning af overtråd" på side 15, hvis dette er tilfældet, og tråd overtråden igen.

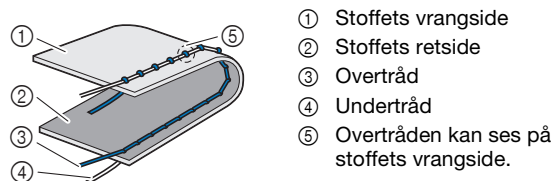

Drej trådspændings justerhjulet med uret for at forøge overtrådens spænding.



⚡ Bemærk

- Hvis overtråden ikke er trådet korrekt, eller hvis spolen ikke er sat korrekt i, kan den korrekte trådspænding muligvis ikke indstilles. Hvis den korrekte trådspænding ikke kan opnås, skal overtråden trådes igen, og spolen skal isættes korrekt.

Nyttige sytips

Sytips

■ Testsyning

Vi anbefaler, at du syr teststing med samme tråd og stof, som du vil bruge til et projekt, før du starter på det.

Når du kontrollerer syresultaterne, kan du justere trådspænding og stinglængde og -bredde afhængig af antallet af stoflag og de syede sting.

💡 Bemærk

- Andre faktorer som f.eks. stoffets tykkelse, vlieseline osv. påvirker også stingene, så du skal altid sy nogle få teststing, før du starter på dit projekt.
- Der kan forekomme krympning eller sammenklumpning af sting, når du syr satinpyntesting eller satinstingmønstre, så husk at bruge vlieseline.

■ Ændring af syretningen

1 Stop maskinen, når du kommer til et hjørne.

Nålen skal være sænket (ned i stoffet). Hvis nålen er oppe, når maskinen stopper syningen, skal du trykke på

⬇️ (nålepositions-knap) for at sænke nålen.

2 Hæv trykfodsløfterarmen, og drej derefter stoffet.

Drej stoffet med nålen som omdrejningsakse.

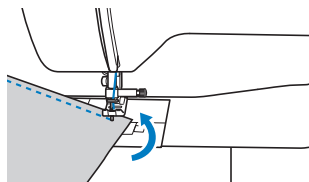

3 Sænk trykfodsløfterarmen, og fortsæt med at sy.

■ Syning af kurver

Sy langsomt, mens du ændrer syretningen for at sy rundt langs kurven. Se "Syning med et ensartet sømrum" på side 29 for at få flere oplysninger om syning med et ensartet sømrum.

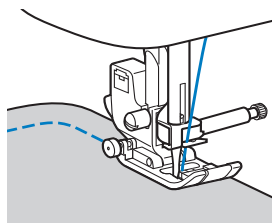

Når du syr langs en kurve med zigzagsting, skal du vælge en kortere stinglængde for at få en finere søm.

■ Syning af cylindriske stofstykker

Når tilbehørsboksen tages af, gør friarmssyning det lettere at sy cylindriske stykker som f.eks. manchetter og bukseben.

1 Træk tilbehørsboksen af mod venstre.

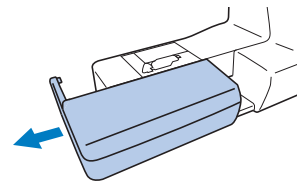

2 Skub den del, du vil sy, på friarmen, og sy derefter oppefra.

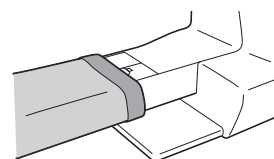

3 Sæt tilbehørsboksen på plads igen, når du er færdig med friarmssyning.

Syning med et ensartet sømrum

For at sy med et ensartet sømrum skal du begynde at sy, så sømrummet er til højre for trykfoden og kanten af stoffet er rettet ind efter enten højre side af trykfoden eller en markering på stingpladen.

■ Ændring af nålepositionen

Den nåleposition, der bruges som grundlinje, er forskellig for lige sting (venstre nåleposition) og lige sting (midterste nåleposition).

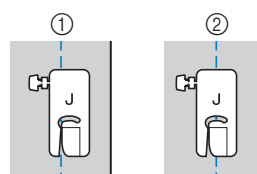

- ① Lige sting (venstre nåleposition)
- ② Lige sting (midterste nåleposition)

Når stingbredden for de lige sting (venstre nåleposition) er indstillet til standardindstillingen (0,0 mm), er afstanden fra nålepositionen til højre side af trykfoden 12 mm (1/2 tomme). Hvis stingbredden ændres (mellem 0 og 7,0 mm (1/4 tomme)), ændres nålepositionen også. Du kan sy med et sømrum med en fast bredde ved at ændre stingbredden og sy med højre side af trykfoden rettet ind efter stoffets kant.

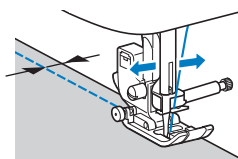
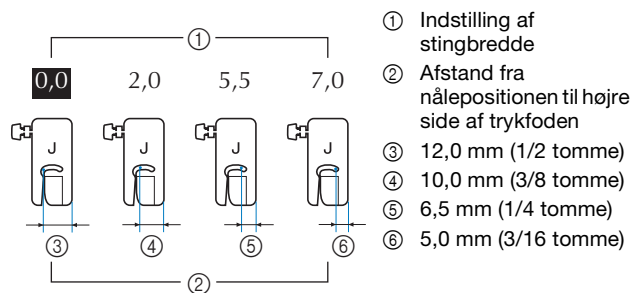

- Se "Indstilling af stingbredden" på side 28 for at få flere oplysninger.

Justering af stoffet efter en markering i stingpladen

Markeringerne på stingpladen viser afstanden fra nålepositionen for en søm syet med lige sting (venstre nåleposition). Sy, mens du holder kanten af stoffet rettet ind efter en markering på stingpladen. Afstanden mellem markeringerne i den øverste skala er 1/8 tomme (3 mm), og afstanden mellem markeringerne i gitteret er 5 mm (3/16 tomme).

For sting med en venstre nåleposition
(Stingbredde: 0,0 mm)

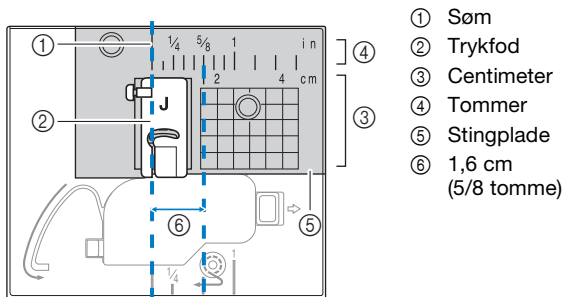

Justering af stoffet efter zigzagtrykfod "J"

Markeringen på zigzagtrykfod "J" kan bruges til at sy ca. 5 mm (3/16 tomme) fra stoffets kant. Når du bruger denne funktion, skal du vælge lige sting og indstille stingbredden til 2,0 mm.

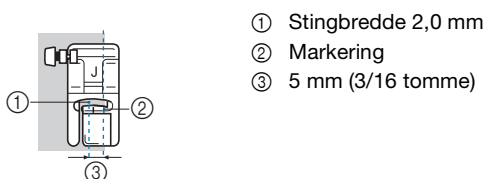

Syning i forskellige stoffer

■ Syning i tykke stoffer

□ Hvis stoffet ikke kan være under trykfoden

Trykfodsløfterarmen kan hæves i to forskellige positioner. Hvis stoffet ikke kan være under trykfoden, f.eks. ved sammensyning af tykke stoffer, skal du hæve trykfodsløfterarmen til den højeste position, så stoffet kan lægges under trykfoden.

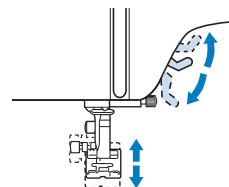

□ Hvis stoffet ikke føres frem

Ved syning i tykt stof som denim eller quilt føres stoffet muligvis ikke frem i starten af syningen, hvis trykfoden ikke er plan som vist herunder. I så fald skal du bruge trykfodens låsestift (sort knap på venstre side) på zigzagtrykfod "J" til at holde trykfoden plan under syning, så stoffet kan føres jævnt frem.

Hvis trykfoden står meget skævt, lægges tykt papir eller stof (med samme tykkelse som det stof, der sys i) under trykfodens hæl, så syningen kan startes jævnt.

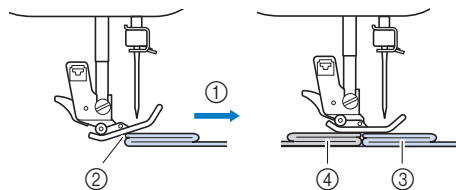

- 1 Syretning
- 2 Skævhed
- 3 Stof, der sys i
- 4 Stof eller tykt papir

1 Løft trykfodsløfterarmen.

2 Juster starten af stingene, og placér derefter stoffet.

3 Hold zigzagtrykfod "J" plan, tryk trykfodens låsestift ind (sort knap på venstre side), og hold den der, og sænk trykfodsløfterarmen.

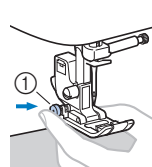

- 1 Trykfodens låsestift (sort knap)

4 Slip trykfodens låsestift (sort knap).

→ Trykfoden forbliver plan, så stoffet kan føres frem.

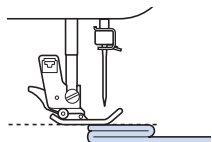

→ Når sømmen er syet, vender trykfoden tilbage til sin oprindelige vinkel.

⚠ FORSIGTIG

- Nålen kan bøje eller knække, hvis der sys i stof, der er mere end 6 mm (15/64 tomme) tykt, eller hvis der skubbes for hårdt til stoffet.

■ Syning i tynde stoffer

Når du syr i tynde stoffer som f.eks. chiffon, kan stingene blive skæve, eller stoffet føres muligvis ikke korrekt frem. Flyt nålen (brug en tynd nål) til yderste venstre eller højre position, så stoffet ikke trækkes ned i transportørrådet. Hvis dette sker, eller hvis stingene krymper, skal du lægge uvævet, vandopløseligt vlieseline under stoffet og sy dem sammen.

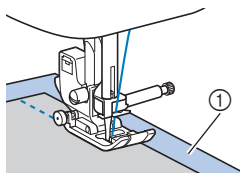

① Vandopløseligt vlieseline (uvævet)

■ Syning i strækstoffer

Ri først stofstykkerne sammen, og sy derefter uden at strække stoffet. Hvis stingene bliver skæve, skal du lægge uvævet, vandopløseligt vlieseline under stoffet og sy dem sammen.

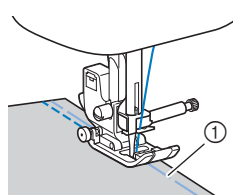

① Risting

Brug stræksting til syning i strikstoffer for at opnå de bedste resultater. Brug også en nål til strikstof (kuglenål (gylden)). De anbefalede sting og deres stingnummer er vist herunder.

Sting	Nr.		
	80 sømme	60 sømme	50 sømme
	05	05	05
	06	06	06
	10	09	09

💡 Bemærk

- Følg altid producentens anvisninger, når du bruger vandopløseligt vlieseline. Det er muligvis ikke kompatibelt med visse stoffer.

■ Syning i læder eller vinyl

Når du syr i stoffer, der kan klæbe til trykfoden, f.eks. læder eller vinyl, skal du udskifte trykfoden med overtransportøren* eller glidesålen*.

* Disse dele sælges separat, kontakt Brother-forhandleren.

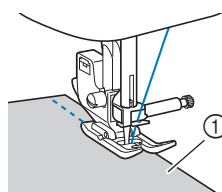

① Læder

Hvis læder eller vinyl klæber til tilbehørsboksen, skal du sy med kopipapir eller mønsterpapir oven på tilbehørsboksen, så stoffet bevæges glat.

Hvis papiret placeres, så det ikke dækker stingpladen, sys papiret ikke sammen med stoffet.

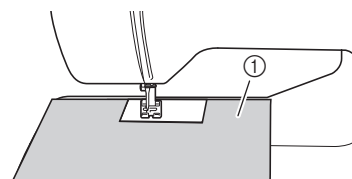

① Kopipapir eller mønsterpapir

Bemærk

- Overtransportøren kan kun bruges til mønstre med lige sting eller zig-zag-sting. Overtransportøren må ikke bruges til at sy baglæns sting.
- Sy med en hastighed mellem langsom og medium, når du syr med overtransportøren.
- Når du bruger overtransportøren, skal du lave en testsyning på en rest af det læder eller den vinyl, der skal bruges i projektet, så det sikres, at overtransportøren ikke efterlader mærker.

■ Syning i burrebånd

⚠ FORSIGTIG

- **Brug kun ikke-klæbende burrebånd, der er beregnet til syning. Hvis der kommer lim på nålen eller spolehuset, kan det forårsage fejlfunktion.**
- **Hvis burrebåndet sys med den tykke nål (65/9-75/11), kan nålen bøje eller knække.**

Bemærk

- Ri stoffet og burrebåndet sammen, før du syr.

Kontrollér, at nålen går gennem burrebåndet ved at dreje håndhjulet og sænke nålen ned i burrebåndet, før du syr. Sy derefter langs kanten af burrebåndet med lav hastighed.

Hvis nålen ikke går gennem burrebåndet, skal du udskifte nålen med en nål til tykkere stof. Se "Stof-/tråd-/nålekombinationer" på side 19 for yderligere oplysninger.

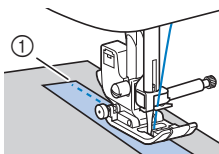

① Kanten af burrebånd

Syning af pyntesømsmønstre

Stof	<p>Monter vlieseline på bagsiden af stoffet, når du syr i strækstof, let stof eller groft vævet stof. Alternativt kan du lægge stoffet på tyndt papir som f.eks. mønsterpapir.</p> <p>① Stof ② Vlieseline ③ Tyndt papir</p>
Tråd	#50 - #60
Nål	<p>Brug kuglenålen (gylden) 90/14 til syning i let, almindeligt eller strækstof Brug en almindelig symaskinenål 90/14 til syning i tykt stof</p>











Kapitel 3 FORSKELLIGE STING

Sømoersigt

Nyttesømme

Note

- Når et af følgende sting (baglænsyning og hæftesting) vælges, sys baglæns sting, når der trykkes på  (knap til baglæns sting).

Sting											
80 sømme	01	02	03	04	07	08	09	10	15	16	18
60 sømme	01	02	03	04	07	08	-	09	14	-	16
50 sømme	01	02	03	04	07	08	-	09	14	-	16

Når andre sting er valgt, sys hæftesting, når der trykkes på  (knap til baglæns sting).



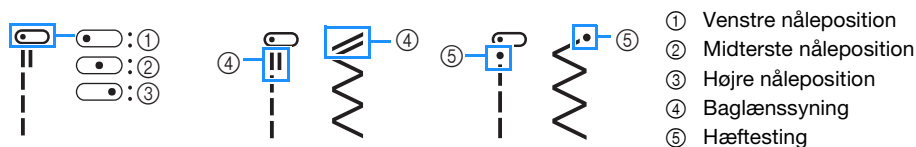



- Stingmønstersymbolerne angiver følgende.





















Bemærk

- Overtransportøren kan kun bruges til mønstre med lige sting eller zig-zag-sting. Overtransportøren må ikke bruges til at sy baglæns sting.

*1 Dobbelt nålen kan bruges ved at montere zigzagtrykfod "J". (side 33 til 36)

Sting	Nr.			Trykfod	Stingbetegnelse/anvendelsesområder	Stingbredde (mm) (tommer) Auto. Manuel	Stinglængde (mm) (tommer) Auto. Manuel
	Model med 80 sømme	Model med 60 sømme	Model med 50 sømme				
	01* ¹	01* ¹	01* ¹	J	Lige sting (venstre) Almindelig syning, rynkning, indsnit osv.	0,0 (0) 0,0 - 7,0 (0 - 1/4)	2,5 (3/32) 0,2 - 5,0 (1/64 - 3/16)
	02* ¹	02* ¹	02* ¹	J	Lige sting (venstre) Almindelig syning, rynkning, indsnit osv.	0,0 (0) 0,0 - 7,0 (0 - 1/4)	2,5 (3/32) 0,2 - 5,0 (1/64 - 3/16)
	03* ¹	03* ¹	03* ¹	J	Lige sting (midt) Almindelig syning, rynkning, indsnit osv.	3,5 (1/8) 0,0 - 7,0 (0 - 1/4)	2,5 (3/32) 0,2 - 5,0 (1/64 - 3/16)
	04* ¹	04* ¹	04* ¹	J	Lige sting (midt) Almindelig syning, rynkning, indsnit osv.	3,5 (1/8) 0,0 - 7,0 (0 - 1/4)	2,5 (3/32) 0,2 - 5,0 (1/64 - 3/16)
	05* ¹	05* ¹	05* ¹	J	Tredobbelt stræksting Almindelig syning til hæftesting og dekorative kantsting	0,0 (0) 0,0 - 7,0 (0 - 1/4)	2,5 (3/32) 0,4 - 4,0 (1/64 - 3/16)
	06* ¹	06* ¹	06* ¹	J	Kontursting Hæftesting, syning og dekorative anvendelser	1,0 (1/16) 0,0 - 7,0 (0 - 1/4)	2,5 (3/32) 0,4 - 4,0 (1/64 - 3/16)

Sting	Nr.			Trykfod	Stingbetegnelse/anvendelsesområder	Stingbredde (mm (tommer)) Auto. Manuel	Stinglængde (mm (tommer)) Auto. Manuel
	Model med 80 sømme	Model med 60 sømme	Model med 50 sømme				
	07*1	07*1	07*1	J	Zig-zag-sting Til overlocksømme, reparation.	3,5 (1/8) 0,0 - 7,0 (0 - 1/4)	1,4 (1/16) 0,0 - 4,0 (0 - 3/16)
	08*1	08*1	08*1	J	Zig-zag-sting Til overlocksømme, reparation.	3,5 (1/8) 0,0 - 7,0 (0 - 1/4)	1,4 (1/16) 0,0 - 4,0 (0 - 3/16)
	09*1	-	-	J	Zig-zag-sting (højre) Starter fra højre nåleposition og syr zig-zag-sting til venstre.	3,5 (1/8) 2,5 - 5,0 (3/32 - 3/16)	1,4 (1/16) 0,3 - 4,0 (1/64 - 3/16)
	10*1	09*1	09*1	J	3-punkts elastiske zig-zag-sting Overlocksømme (mellemtykket, tykt og strækstof), bånd og elastik	5,0 (3/16) 0,0 - 7,0 (0 - 1/4)	1,0 (1/16) 0,2 - 4,0 (1/64 - 3/16)
	11	10	10	G	Overlocksøm Forstærkning af lette og mellemtykkede stoffer	3,5 (1/8) 2,5 - 5,0 (3/32 - 3/16)	2,0 (1/16) 0,4 - 4,0 (1/64 - 3/16)
	12	11	11	G	Overlocksøm Forstærkning af tykke stoffer	5,0 (3/16) 2,5 - 5,0 (3/32 - 3/16)	2,5 (3/32) 0,4 - 4,0 (1/64 - 3/16)
	13	12	12	G	Overlocksøm Forstærkning af mellemtykkede og tykke stoffer, der let trevler, eller pyntesømme.	5,0 (3/16) 3,5 - 5,0 (1/8 - 3/16)	2,5 (3/32) 0,4 - 4,0 (1/64 - 3/16)
	14*1	13*1	13*1	J	Overlocksøm Forstærket søm i strækstof	5,0 (3/16) 0,0 - 7,0 (0 - 1/4)	2,5 (3/32) 0,4 - 4,0 (1/64 - 3/16)
	15	14	14	J	Sammenføjningssting (højre) Sammenføjning/patchwork 6,5 mm (ca. 1/4 tomme) højre sømrum	5,5 (7/32) 0,0 - 7,0 (0 - 1/4)	2,0 (1/16) 0,2 - 5,0 (1/64 - 3/16)
	16	-	-	J	Sammenføjningssting (midt) Sammenføjning/patchwork	-.-	2,0 (1/16) 0,2 - 5,0 (1/64 - 3/16)
	17	15	15	J	Quilttesting med håndsyt udseende Quilttesting, der ligner håndquiltede sting, når der bruges en gennemsigtig nylontråd til overtråd, og undertråden har samme farve som quilten. Sy med en stram trådspænding, så undertråden kan ses på stoffets retside. Brug en nål mellem 90/14 og 100/16.	0,0 (0) 0,0 - 7,0 (0 - 1/4)	2,5 (3/32) 0,4 - 4,0 (1/64 - 3/16)
	18	16	16	J	Zig-zag-sting til quiltede applikationer Zig-zag-sting til quiltning og påsyning af quiltede applikationer	3,5 (1/8) 0,0 - 7,0 (0 - 1/4)	1,4 (1/16) 0,0 - 4,0 (0 - 3/16)
	19	17	-	J	Sting til quiltede applikationer Quilttesting til usynlig applikation eller påsyningskantning	1,5 (1/16) 0,0 - 3,5 (0 - 1/8)	1,8 (1/16) 0,4 - 4,0 (1/64 - 3/16)
	20	18	17	J	Quiltstipling Baggrundsquiltning	7,0 (1/4) 0,0 - 7,0 (0 - 1/4)	1,6 (1/16) 0,4 - 4,0 (1/64 - 3/16)
	21	19	18	R	Blindsting Kantsømning af vævede stoffer * Stingbredden indstilles hverken i millimeter eller tommer.	00 -3← - →3	2,0 (1/16) 0,4 - 4,0 (1/64 - 3/16)
	22	20	19	R	Blindsting på strækstof Kantsømning af strækstof * Stingbredden indstilles hverken i millimeter eller tommer.	00 -3← - →3	2,0 (1/16) 0,4 - 4,0 (1/64 - 3/16)
	23*1	21*1	20*1	J	Tæppesting Applikationer, dekorative tungesting	3,5 (1/8) 0,0 - 7,0 (0 - 1/4)	2,5 (3/32) 0,4 - 4,0 (1/64 - 3/16)
	24*1	22*1	21*1	J	Tæppesting Applikationer, dekorative tungesting	2,5 (3/32) 0,0 - 7,0 (0 - 1/4)	2,5 (3/32) 0,4 - 4,0 (1/64 - 3/16)
	25*1	23*1	22*1	J	Muslingekantsting Muslingekant på stoffer	4,0 (3/16) 0,0 - 7,0 (0 - 1/4)	2,5 (3/32) 0,2 - 4,0 (1/64 - 3/16)

Sting	Nr.			Trykfod	Stingbetegnelse/anvendelsesområder	Stingbredde (mm (tommer)) Auto. Manuel	Stinglængde (mm (tommer)) Auto. Manuel
	Model med 80 sømme	Model med 60 sømme	Model med 50 sømme				
	26 ^{*1}	24 ^{*1}	23 ^{*1}	N	Satitungesting Dekoration af blusekraver, kanter på lommestørklæder	5,0 (3/16) 0,0 - 7,0 (0 - 1/4)	0,5 (1/32) 0,1 - 4,0 (1/64 - 3/16)
	27 ^{*1}	25 ^{*1}	24 ^{*1}	J	Patchworksammenføjningssting Patchworksting, pyntesøm	4,0 (3/16) 0,0 - 7,0 (0 - 1/4)	1,2 (1/16) 0,2 - 4,0 (1/64 - 3/16)
	28 ^{*1}	26 ^{*1}	25 ^{*1}	J	Dobbelte patchworkoverlocksting Patchworksting, pyntesøm	5,0 (3/16) 0,0 - 7,0 (0 - 1/4)	2,5 (3/32) 0,4 - 4,0 (1/64 - 3/16)
	29 ^{*1}	27 ^{*1}	26 ^{*1}	J	Nedlagt syning Pyntesøm, fastsyning af bånd og nedlagt syning	5,0 (3/16) 0,0 - 7,0 (0 - 1/4)	1,2 (1/16) 0,2 - 4,0 (1/64 - 3/16)
	30 ^{*1}	28 ^{*1}	27 ^{*1}	J	Smocksyningssting Smocksyning, pyntesøm	5,0 (3/16) 0,0 - 7,0 (0 - 1/4)	1,6 (1/16) 0,4 - 4,0 (1/64 - 3/16)
	31 ^{*1}	29 ^{*1}	28 ^{*1}	J	Dekorativ søm Fagotsøm, pyntesøm	5,0 (3/16) 0,0 - 7,0 (0 - 1/4)	2,5 (3/32) 0,4 - 4,0 (1/64 - 3/16)
	32 ^{*1}	30 ^{*1}	29 ^{*1}	J	Fagotkorssting Fagotsyning, sammenføjnings- og pyntesøm	5,0 (3/16) 0,0 - 7,0 (0 - 1/4)	2,5 (3/32) 0,4 - 4,0 (1/64 - 3/16)
	33	31	30	N	Stigesyning Pyntesøm	4,0 (3/16) 0,0 - 7,0 (0 - 1/4)	3,0 (1/8) 0,4 - 4,0 (1/64 - 3/16)
	34 ^{*1}	32 ^{*1}	31 ^{*1}	J	Zig-zag-sting Dekorativ kantsyning	4,0 (3/16) 0,0 - 7,0 (0 - 1/4)	2,5 (3/32) 0,4 - 4,0 (1/64 - 3/16)
	35 ^{*1}	33 ^{*1}	32 ^{*1}	J	Pyntesøm Pyntesøm	5,5 (7/32) 0,0 - 7,0 (0 - 1/4)	1,6 (1/16) 0,4 - 4,0 (1/64 - 3/16)
	36 ^{*1}	34 ^{*1}	33 ^{*1}	N	Serpentinesting Pyntesøm og fastsyning af elastik	5,0 (3/16) 0,0 - 7,0 (0 - 1/4)	1,0 (1/16) 0,2 - 4,0 (1/64 - 3/16)
	37	35	34	N	Kantsyning Dekorative kanter, nålesting til påsyning af knipling	3,5 (1/8) 0,0 - 7,0 (0 - 1/4)	2,5 (3/32) 0,4 - 4,0 (1/64 - 3/16)
	38	36	35	N	Kantsyning Dekorative kanter, millefleursting	6,0 (15/64) 0,0 - 7,0 (0 - 1/4)	3,0 (1/8) 0,4 - 4,0 (1/64 - 3/16)
	39	-	-	N	Kantsyning "Heirloom"-syning, dekorative kanter	5,0 (3/16) 0,0 - 7,0 (0 - 1/4)	3,5 (1/8) 0,4 - 4,0 (1/64 - 3/16)
	40 ^{*1}	37 ^{*1}	36 ^{*1}	N	Kantsyning "Heirloom"-syning, dekorative kanter	5,0 (3/16) 0,0 - 7,0 (0 - 1/4)	4,0 (3/16) 0,4 - 4,0 (1/64 - 3/16)
	41 ^{*1}	38 ^{*1}	-	N	Kantsyning "Heirloom"-syning, dekorative kanter	5,0 (3/16) 0,0 - 7,0 (0 - 1/4)	2,0 (1/16) 0,4 - 4,0 (1/64 - 3/16)
	42	39	37	A	Smalt afrundet knaphulssting Knaphul i lette eller mellemtykke stoffer	5,0 (3/16) 3,0 - 6,0 (1/8 - 15/64)	0,4 (1/64) 0,2 - 1,0 (1/64 - 1/16)
	43	-	-	A	Konisk knaphulssting med rund ende Forstærkede koniske knaphuller til linning	5,0 (3/16) 3,0 - 6,0 (1/8 - 15/64)	0,4 (1/64) 0,2 - 1,0 (1/64 - 1/16)
	44	40	38	A	Smalt firkantet knaphulssting Knaphuller til lette eller mellemtykke stoffer	5,0 (3/16) 3,0 - 6,0 (1/8 - 15/64)	0,4 (1/64) 0,2 - 1,0 (1/64 - 1/16)
	45	41	39	A	Strækknaphulssting Knaphuller til strækstoffer eller vævede stoffer	6,0 (15/64) 3,0 - 6,0 (1/8 - 15/64)	1,0 (1/16) 0,5 - 2,0 (1/32 - 1/16)
	46	42	40	A	"Heirloom"-knaphulssting Knaphuller til "heirloom" og strækstoffer	6,0 (15/64) 3,0 - 6,0 (1/8 - 15/64)	1,5 (1/16) 1,0 - 3,0 (1/16 - 1/8)

Sting	Nr.			Trykfod	Stingbetegnelse/anvendelsesområder	Stingbredde (mm (tommer)) Auto. Manuel	Stinglængde (mm (tommer)) Auto. Manuel
	Model med 80 sømme	Model med 60 sømme	Model med 50 sømme				
	47	43	41	A	Øjknaphulssting Knaphuller i tykt stof til store, flade knapper	7,0 (1/4) 3,0 - 7,0 (1/8 - 1/4)	0,5 (1/32) 0,3 - 1,0 (1/64 - 1/16)
	48	44	-	A	Konisk øjknaphulssting Knaphuller i mellemtykt til tykt stof til store, flade knapper	7,0 (1/4) 3,0 - 7,0 (1/8 - 1/4)	0,5 (1/32) 0,3 - 1,0 (1/64 - 1/16)
	49	-	-	A	Øjknaphulssting Knaphuller med lodret trense til forstærkning i tykt stof	7,0 (1/4) 3,0 - 7,0 (1/8 - 1/4)	0,5 (1/32) 0,3 - 1,0 (1/64 - 1/16)
	50	45	42	A	Trensesting Forstærkning af lommeåbninger etc.	2,0 (1/16) 1,0 - 3,0 (1/16 - 1/8)	0,4 (1/64) 0,3 - 1,0 (1/64 - 1/16)

■ Pyntesømme

Brug monogramsyningsfod "N".

Dobbeltnålen kan kun bruges sammen med satinsting. Endvidere skal zigzagtrykfod "J" monteres, når dobbeltnålen bruges.

Sting	Nr.		
	80 sømme	60 sømme	50 sømme
	51	46	-
	52	-	-
	53	-	-
	54	47	-
	55	48	43
	56	-	-
	57	49	-
	58	50	-
	59	-	-
	60	51	44
	61	-	-
	62	-	-
	63	-	-
	64	-	-
	65	-	-
	66	-	-
	67	-	-
	68	-	-
	69	-	-
	70	-	-
	71	-	-
	72	-	-
	73	-	-
	74	-	-
	75	-	-
	76	-	-
	77	-	-
	78	-	-
	79	-	-
	80	-	-
	81	-	-
	82	-	-
	83	-	-
	84	-	-
	85	-	-
	86	-	-
	87	-	-
	88	-	-
	89	-	-
	90	-	-
	91	-	-
	92	-	-
	93	-	-
	94	-	-
	95	-	-
	96	-	-
	97	-	-
	98	-	-
	99	-	-
	100	-	-
	101	-	-
	102	-	-
	103	-	-
	104	-	-
	105	-	-
	106	-	-
	107	-	-
	108	-	-
	109	-	-
	110	-	-
	111	-	-
	112	-	-
	113	-	-
	114	-	-
	115	-	-
	116	-	-
	117	-	-
	118	-	-
	119	-	-
	120	-	-
	121	-	-
	122	-	-
	123	-	-
	124	-	-
	125	-	-
	126	-	-
	127	-	-
	128	-	-
	129	-	-
	130	-	-
	131	-	-
	132	-	-
	133	-	-
	134	-	-
	135	-	-
	136	-	-
	137	-	-
	138	-	-
	139	-	-
	140	-	-
	141	-	-
	142	-	-
	143	-	-
	144	-	-
	145	-	-
	146	-	-
	147	-	-
	148	-	-
	149	-	-
	150	-	-
	151	-	-
	152	-	-
	153	-	-
	154	-	-
	155	-	-
	156	-	-
	157	-	-
	158	-	-
	159	-	-
	160	-	-
	161	-	-
	162	-	-
	163	-	-
	164	-	-
	165	-	-
	166	-	-
	167	-	-
	168	-	-
	169	-	-
	170	-	-
	171	-	-
	172	-	-
	173	-	-
	174	-	-
	175	-	-
	176	-	-
	177	-	-
	178	-	-
	179	-	-
	180	-	-
	181	-	-
	182	-	-
	183	-	-
	184	-	-
	185	-	-
	186	-	-
	187	-	-
	188	-	-
	189	-	-
	190	-	-
	191	-	-
	192	-	-
	193	-	-
	194	-	-
	195	-	-
	196	-	-
	197	-	-
	198	-	-
	199	-	-
	200	-	-

Sting	Nr.		
	80 sømme	60 sømme	50 sømme
	68	52	45
	69	-	-
	70	53	46
	71	54	47
	72	55	-
	73	56	-
	74	57	48
	75	-	-
	76	58	-
	77	59	49
	78	60	50
	79	-	-
	80	-	-

* Mønster til udførelse af justeringer. (side 54)

Nyttesømme

⚠ FORSIGTIG

- Inden trykfoden udskiftes, skal du huske at slukke maskinen; ellers kan du komme til skade, hvis du trykker på start/stop-knappen eller en anden knap, og maskinen begynder at sy. Se "Udskiftning af trykfoden" på side 21 for at få oplysninger om skift af trykfoden.

Overlocksøm

Sy overlocksøm rundt langs kanten af klippet stof for at forhindre, at det trevler.

■ Brug af overlocktrykfod "G"

- 1 Montér overlocktrykfod "G".

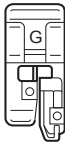

- 2 Vælg en søm.

Sting	Nr.		
	80 sømme	60 sømme	50 sømme
	11	10	10
	12	11	11
	13	12	12

- Se "Sømoersigt" på side 33 for at få flere oplysninger.

⚠ FORSIGTIG

- Når du bruger overlocktrykfod "G", skal du huske at vælge en søm, der kan bruges sammen med overlocktrykfod "G". Hvis du syr med den forkerte søm, kan nålen ramme trykfoden, nålen kan bøje eller trykfoden beskadiges muligvis.

- 3 Placer stoffet med kanten af stoffet op mod styret på trykfoden, og sænk trykfodsløfterarmen.

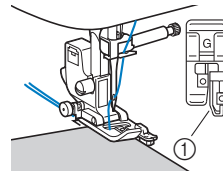

① Styr på trykfod

- 4 Drej håndhjulet mod dig selv (mod uret). Kontrollér, at nålen ikke rammer trykfoden.

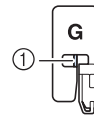

① Nålen må ikke røre trykfodens midterstang

- 5 Sy med kanten af stoffet op mod styret på trykfoden.

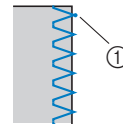

① Nålepassagepunkt

⚠ FORSIGTIG





- Træk altid stoffet bagud, når du er færdig med at sy. Hvis du trækker stoffet mod siden eller fremad, kan pinden på trykfoden blive beskadiget.
- Hvis der filtrer tråd omkring trykfoden, skal du fjerne den sammenfiltrede tråd og derefter løfte trykfodsløfterarmen for at fjerne trykfoden. Hvis trykfoden løftes, mens der er filtret tråd omkring den, kan den blive beskadiget.

- 6 Tryk på start/stop-knappen for at stoppe syningen, når du er færdig, og løft trykfoden og nålen for at trække stoffet under trykfoden mod bagsiden af maskinen.

■ Brug af zigzagtryk fod "J"

1 Montér zigzagtryk fod "J".

2 Vælg en søm.

Sting	Nr.		
	80 sømme	60 sømme	50 sømme
	07	07	07
	09	-	-
	10	09	09
	14	13	13

- Se "Sømoersigt" på side 33 for at få flere oplysninger.

3 Sy langs kanten af stoffet, så nålen passerer uden for kanten til højre.

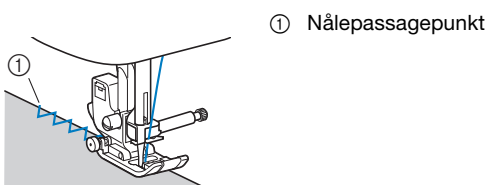

Blindstingssyning

Læg den nederste kant på nederdele og bukser op med en blindstingssøm.

Note

- Når cylindriske stykker er for små til, at de kan skubbes på armen, eller de er for korte, fremføres stoffet ikke, og det ønskede resultat opnås muligvis ikke.

1 Vend vrangside af nederdelen eller bukserne udad.

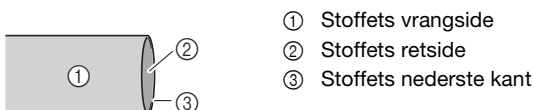

2 Fold stoffets nederste kant til den ønskede længde, der skal lægges op, og pres.

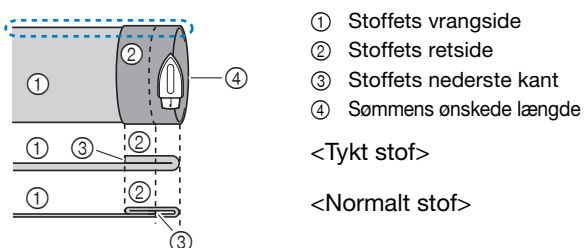

<Set fra siden>

3 Markér stoffet ca. 5 mm (3/16 tomme) fra kanten af stoffet med skrædderkridt, og ri.

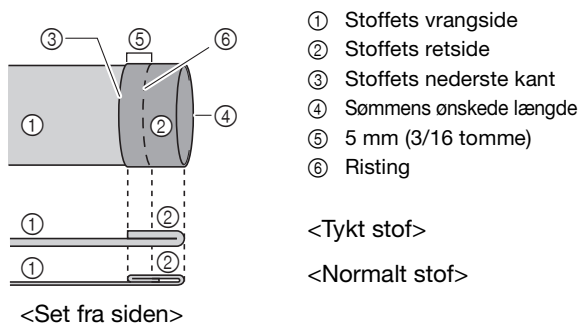

4 Fold stoffet tilbage indvendigt langs riningen.

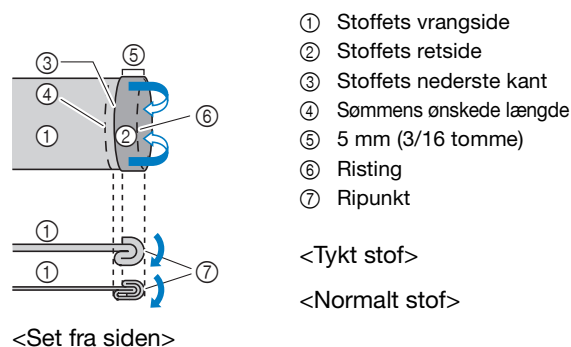

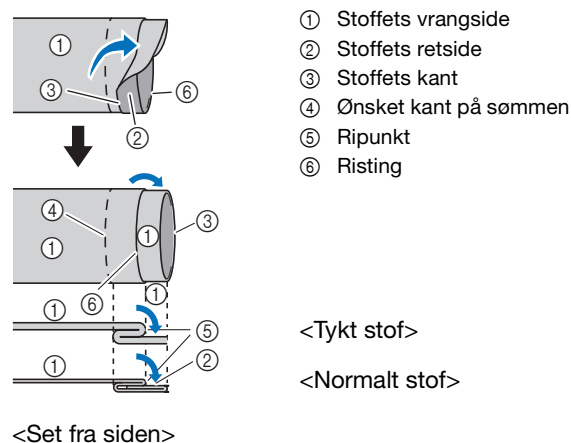

5 Fold kanten af stoffet ud, og placér stoffet med vrangside opad.



6 Montér blindstingsfod "R".



7 Vælg en søm.

Sting	Nr.		
	80 sømme	60 sømme	50 sømme
	21	19	18
	22	20	19

- Se "Sømoersigt" på side 33 for at få flere oplysninger.

8 Fjern tilbehørsboksen for at bruge friarmen.

9 Skub den del, du vil sy, på friarmen; kontrollér, at stoffet fremføres korrekt, og begynd at sy.

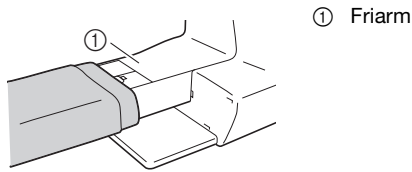

10 Placér stoffet med kanten af den foldede søm op mod styret på trykfoden, og sænk trykfodsløfterarmen.

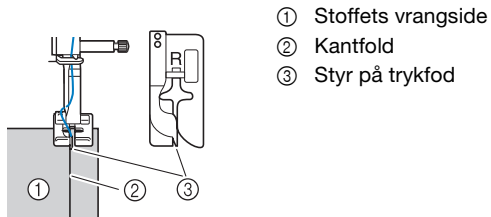

11 Juster stingbredden, så nålen lige netop får fat i kanten. (side 28)

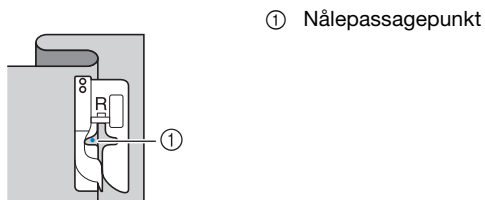

Når du ændrer nålepassagepunktet, skal du løfte nålen og derefter ændre stingbredden.

* Juster stingbreddeindstillingen for at foretage finjusteringer af nålepassagepunktet (stingbredden indstilles hverken i millimeter eller tommer).

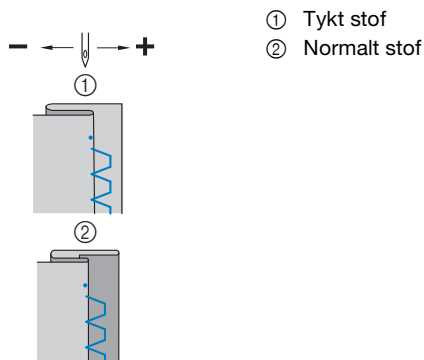

Note

• Du kan ikke sy blindsting, hvis venstre nålepassagepunkt ikke får fat i folden. Hvis nålen får fat i for meget af folden, kan stoffet ikke foldes ud, og stingene, der kan ses på stoffets retside, vil være store og give et uønsket udseende.

12 Sy med folden af kanten op mod styret på trykfoden.

13 Tryk på start/stop-knappen for at stoppe syningen, når du er færdig, og løft trykfoden og nålen for at trække stoffet under trykfoden mod bagsiden af maskinen.

Bemærk

• Træk altid stoffet mod bagsiden af maskinen efter syning. Hvis du trækker stoffet mod siden eller fremad, kan trykfoden blive beskadiget.

14 Fjern ristingene, og vend stoffet med retsiden udad.

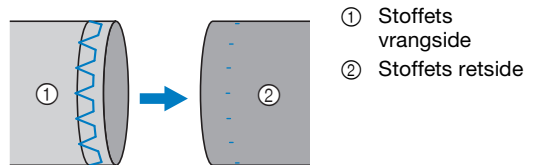

Syning af knaphul

Den maksimale knaphulslængde er ca. 28 mm (1-1/8 tommer) (knappens diameter + tykkelse).

Knaphuller sys fra trykfodens forreste til den bageste ende som vist herunder.

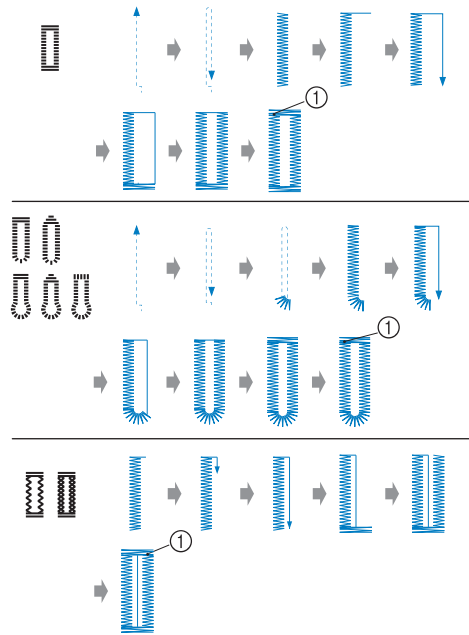

Navnene på delene af knaphulsod "A", der bruges til syning af knaphuller, er angivet herunder.

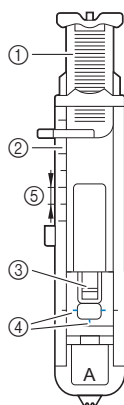

- ① Knapholder
- ② Trykfodsskala
- ③ Pind på trykfod
- ④ Markeringer på knaphulstrykfod
- ⑤ 5 mm (3/16 tomme)

Bemærk

- Før du syr knaphuller, skal du kontrollere stinglængden og -bredden ved at sy et testknaphul i en rest af samme stof, som du bruger til dit projekt.

1 Brug kridt til at markere knaphullets placering og længde.

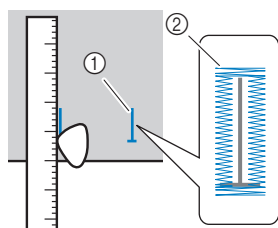

- ① Markeringer på stof
- ② Syning af knaphul

2 Træk knapholderen ud af knaphulsod "A", og læg den knap i, der skal gå gennem knaphullet.

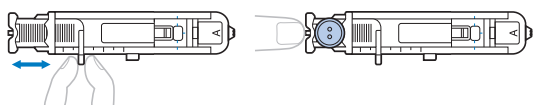

Hvis knappen ikke passer i knapholderen

Læg knappens diameter og tykkelse sammen, og indstil derefter knapholderen til den beregnede længde. (Afstanden mellem markeringerne på trykfodsskalaen er 5 mm (3/16 tomme)).

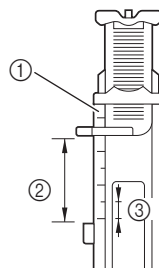

- ① Trykfodsskala
- ② Knaphullets længde (knappens diameter + tykkelse)
- ③ 5 mm (3/16 tomme)

Eksempel: Ved en knap med en diameter på 15 mm (9/16 tomme) og en tykkelse på 10 mm (3/8 tomme) skal knapholderen indstilles til 25 mm (1 tomme) på skalaen.

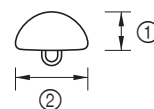

- ① 10 mm (3/8 tomme)
- ② 15 mm (9/16 tomme)

→ Knaphullets størrelse er indstillet.

3 Monter knaphulsod "A".

Placér overtråden under trykfoden ved at føre tråden gennem hullet i trykfoden før montering af knaphulsod "A".

4 Vælg en søm.

Sting	Nr.		
	80 sømme	60 sømme	50 sømme
	42	39	37
	43	-	-
	44	40	38
	45	41	39
	46	42	40
	47	43	41
	48	44	-
	49	-	-

- Se "Sømoersigt" på side 33 for at få flere oplysninger.

5 Placér stoffet med forreste ende af knaphulsmarkeringen ud for de røde markeringer på siderne af knaphulstrykfoden, og sænk derefter trykfodsløfterarmen.

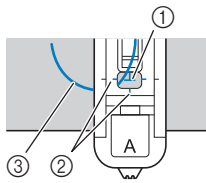

- ① Markering på stof (forrest)
- ② Røde markeringer på knaphulstrykfod
- ③ Overtråd

Bemærk

- Skub ikke forsiden af trykfoden ind, når du sænker den. Så sys tansen ikke i den rigtige størrelse.

6 Træk knaphulsarmen så langt ned som muligt.

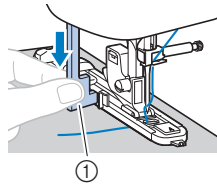

- ① Knaphulsarm

Knaphulsarmen sidder bag beslaget på knaphulstrykfoden.

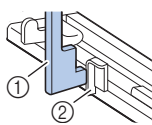

- ① Knaphulsarm
- ② Beslag

7 Hold forsigtigt enden af overtråden i venstre hånd, og begynd at sy.

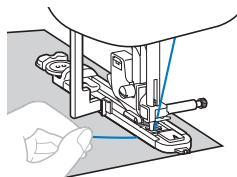

→ Når syningen er udført, syr maskinen automatisk hæftesting, hvorefter den stopper.

8 Tryk én gang på (knap til trådclip). Løft trykfodsløfterarmen, og tag derefter stoffet ud.

Note

- Når du bruger trådclipperen på venstre side af maskinen eller en saks til at klippe trådene, skal du trykke på (nålepositions-knap) for at løfte nålen, løfte trykfoden og derefter trække stoffet ud, før du klipper trådene.

9 Løft knaphulsarmen til den oprindelige position.

10 Sæt en nål langs indersiden af en trense i enden af knaphulsstingene, så de ikke klippes over.

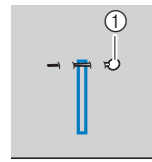

- ① Pind

11 Brug opsprætteren til at skære mod nålen og åbne knaphullet.

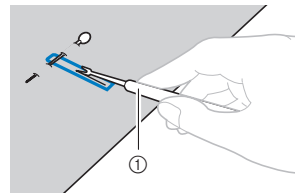

- ① Opsprætter

Ved øjknaphuller skal du bruge hulsylen til at lave et hul i den rundede ende af knaphullet og derefter bruge opsprætteren til at skære knaphullet op.

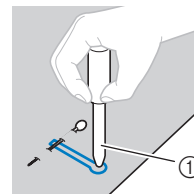

- ① Hulsyl

- Når du bruger hulsylen, skal du lægge tykt papir eller et beskyttelsesark under stoffet, før du laver huller i stoffet.

⚠ FORSIGTIG

- Når du åbner knaphullet med opsprætteren, må du ikke placere hænderne i skæreretningen, da du kan komme til skade, hvis opsprætteren glider.
- Brug ikke opsprætteren på anden måde end den tilsigtede.

■ Syning af knaphuller i strækstoffer

Brug en indlægstråd, når du syr knaphuller i strækstoffer.

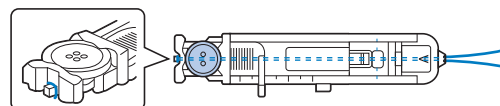

1 Hægt indlægstråden på den del af knaphulsfod "A", der er vist i illustrationen.

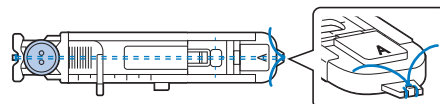

2 Den passer ind i rillerne, og bind den løst.



3 Monter knaphulsfod "A".**4** Vælg en søm.

Sting	Nr.		
	80 sømme	60 sømme	50 sømme
	45	41	39
	46	42	40

- Se "Sømoersigt" på side 33 for at få flere oplysninger.

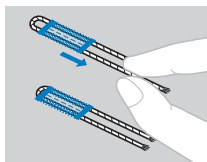
5 Juster stingbredden til indlægstrådens tykkelse.**6** Sænk trykfodsløfterarmen og knaphulsarmen, og begynd at sy.**7** Træk forsigtigt i indlægstråden, når du er færdig, for at stramme den til.**8** Brug en almindelig synål til at trække indlægstråden ud på vrangside af stoffet, og bind den.**Isyning af knapper**

Du kan sy knapper i med maskinen. Knapper med to eller fire huller kan monteres.

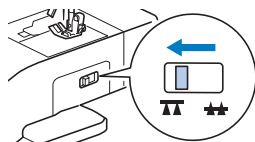
1 Mål afstanden mellem hullerne i den knap, der skal monteres.**2** Løft trykfodsløfterarmen, og skub kontakten til transportøren, der sidder bag på maskinens bund, til  (til venstre set fra bagsiden af maskinen).

→ Transportøren sænkes.

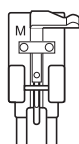
3 Monter trykfod "M" til isyning af knapper.**4** Vælg en søm.

Sting	Nr.		
	80 sømme	60 sømme	50 sømme
	07	07	07

- Se "Sømoersigt" på side 33 for at få flere oplysninger.
- Da enden af tråden bindes senere, skal maskinen ikke indstilles til programmeret trådclip.

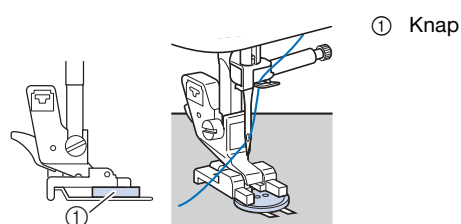
5 Justér stingbredden, så den er den samme som afstanden mellem hullerne i knappen.**6** Placer knappen på det sted, hvor den skal sys i, og sænk trykfodsløfterarmen.

- Når du monterer knapper med fire huller, skal du først sy de to huller, der er nærmest på dig. Drej derefter knappen, så nålen går ned i de to huller mod maskinens bagside, og sy dem på samme måde.

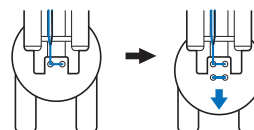
**7** Drej håndhjulet mod dig selv (mod uret) for at kontrollere, at nålen går korrekt ned i knappens to huller.

Hvis det mærkes, som om nålen vil ramme knappen, skal du måle afstanden mellem hullerne i knappen igen. Justér stingbredden til afstanden mellem knaphullerne.

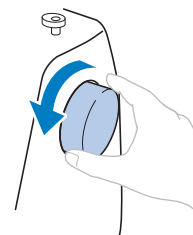
**⚠ FORSIGTIG**

- Når du syr, skal du passe på, at nålen ikke rører knappen, idet nålen kan bøje eller knække.

- 8 Sy ca. 10 sting med lav hastighed.**
 Flyt syhastighedsstyringen til venstre (så hastigheden bliver langsom).

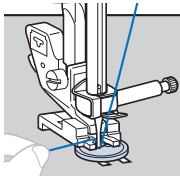

- Tryk ikke på (knap til trådclip).

- 9 Brug en saks til at klippe overtråden og undertråden over i begyndelsen af syningen.**
 Træk overtråden om på vrangside i slutningen af syningen, og bind den sammen med undertråden.

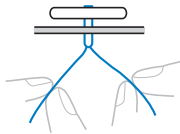

- 10 Når du er færdig med at montere knappen, skal du skubbe kontakten til transportøren til (til højre set fra bagsiden af maskinen) og dreje håndhjulet for at løfte transportøren.**

Note

- Transportøren kommer op, når du begynder at sy igen.

■ Sådan får knappen en stilk

Hvis du vil sy en knap i med stilk, skal du fastgøre knappen med afstand mellem den og stoffet og derefter vikle tråd om med hånden. Dermed er knappen sikkert fastgjort.

- 1 Læg knappen i trykfod "M" til isyning af knapper, og træk derefter stilkarmen mod dig selv.**

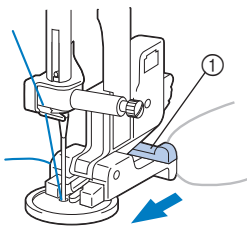

① Stilkarm

- 2 Når syningen er færdig, klippes tråden over, så den efterlader en lang ende, som vikles omkring tråden mellem knappen og stoffet. Bind den derefter til overtråden i starten af syningen.**

Bind enden af undertråden og enden af starten af syningen sammen på bagsiden af stoffet.

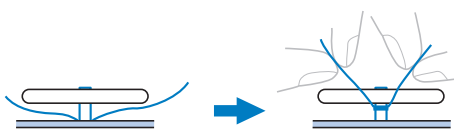

- 3 Klip overskydende tråd af.**

Isyning af lynlås

■ Isætning af en midterplaceret lynlås

Der sys sømme i to stykker stof, som er lagt ind mod hinanden.

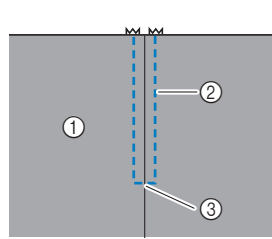

- ① Stoffets retside
- ② Sting
- ③ Enden af lynlåsåbningen

- 1 Monter zigzagtrykfod "J".**

- 2 Sy lige søm op til lynlåsens åbning.**

Sørg for, at begge stofstykkers retside vender ind mod hinanden, og sy baglæns, når du når til lynlåsåbningen.

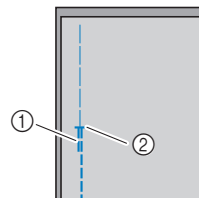

- ① Baglæns sting
- ② Enden af lynlåsåbningen

- 3 Sy videre med risting til stofkanten.**

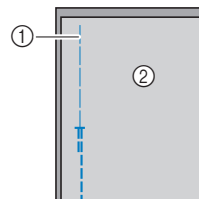

- ① Risting
- ② Stoffets vrangside

- 4 Tryk sømrummet åbent fra stoffets vrangside.**

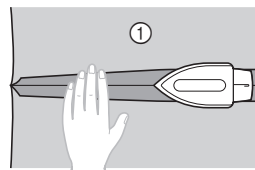

- ① Stoffets vrangside

- 5 Ret sømmen ind efter midten af lynlåsen, og ri lynlåsen fast på sømrummet.**

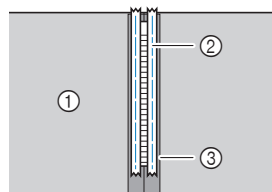

- ① Stoffets vrangside
- ② Risting
- ③ Lynlås

6 Fjern ca. 5 cm (2 tommer) af reringen på ydersiden.

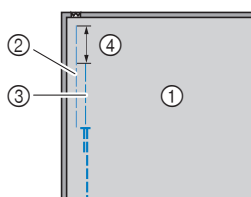

- ① Stoffets vrangside
- ② Rining af lynlås
- ③ Udvendig rining
- ④ 5 cm (2 tommer)

7 Fastgør snap-on delen til højre gribebind på lynlåsfod "1".

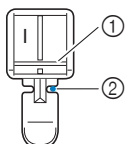

- ① Højre gribebind
- ② Nålepassagepunkt

8 Vælg en søm.

Sting	Nr.		
	80 sømme	60 sømme	50 sømme
	03	03	03

- Se "Sømoersigt" på side 33 for at få flere oplysninger.

⚠ FORSIGTIG

- Vælg lige sting (midterste nåleposition), når du bruger lynlåsfod "1", og drej langsomt håndhjulet mod dig selv (mod uret) for at kontrollere, at nålen ikke rammer trykfoden. Hvis du vælger en anden stingtype, eller hvis nålen rammer trykfoden, kan nålen blive bøjet eller knække.

9 Sy topsting omkring lynlåsen.

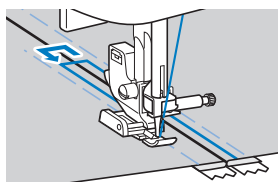
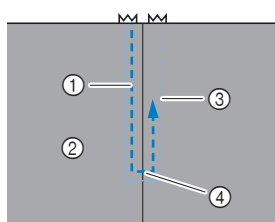

- ① Sting
- ② Stoffets retside
- ③ Risting
- ④ Enden af lynlåsåbningen

⚠ FORSIGTIG

- Pas på, at nålen ikke rammer lynlåsen under syningen, ellers kan nålen blive bøjet eller knække.

Note

- Hvis trykfoden rammer lynlåstungen, skal nålen forblive sænket (i stoffet), og trykfoden løftes. Flyt lynlåstungen, så den ikke rammer trykfoden, sænk trykfoden, og fortsæt syningen.

10 Fjern ristingene.

Applikations-, patchwork- og quiltesyning

■ Applikationssyning

- 1** Ri eller lim applikationen på bundstoffet for at holde den fast.

💡 Bemærk

- Hvis du bruger lim til at holde applikationen fast på stoffet, må du ikke komme lim på de områder, der skal sys med maskinen. Hvis der kommer lim på nålen eller spolehuset, kan maskinen blive beskadiget.

- 2** Montér zigzagtrykfod "1".

- 3** Vælg en søm.

Sting	Nr.		
	80 sømme	60 sømme	50 sømme
	18	16	16
	19	17	-
	23	21	20
	24	22	21

- Se "Sømoersigt" på side 33 for at få flere oplysninger.

- 4 Drej håndhjulet mod dig selv (mod uret), og sy rundt langs applikationens kant (sørg for, at nålen går ned lige uden for applikationens kant).

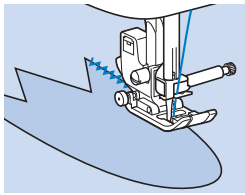

Når du skal sy rundt om et hjørne, skal du stoppe symaskinen med nålen nede lige uden for applikationen, løfte trykfodsløfterarmen og dreje stoffet for at ændre syretning.

■ Patchworksyning (crazy quilt)

- 1 Fold kanten af det øverste stykke stof, og læg det ind over det underste stykke.
- 2 Montér zigzagtrykfod "J".
- 3 Vælg en søm.

• Stingene vist herunder er eksempler. Vælg den ønskede stingtype.

Sting	Nr.		
	80 sømme	60 sømme	50 sømme
	18	16	16
	27	25	24
	28	26	25
	29	27	26

• Se "Sømoersigt" på side 33 for at få flere oplysninger.

- 4 Sy de to stykker stof sammen, så stingmønsteret forløber over begge stykker.

Brug om nødvendigt knappenåle.

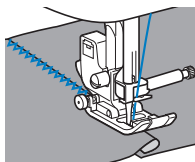

⚠ FORSIGTIG

- Sy ikke hen over knappenåle.

■ Sammenføjning

Når man syr to stykker stof sammen, kaldes det "sammenføjning". Stofstykkerne skal klippes således, at der er et sømrum på 6,5 mm (1/4 tomme).

Vælg et lige sting til sammenføjning, og sy sømmen 6,5 mm (1/4 tomme) fra enten højre eller venstre side af trykfoden.

- 1 Ri eller hæft langs stoffets sømrum.
- 2 Montér zigzagtrykfod "J".
- 3 Vælg en søm.

Sting	Nr.		
	80 sømme	60 sømme	50 sømme
	15	14	14

• Se "Sømoersigt" på side 33 for at få flere oplysninger.

- 4 Sy med siden af trykfoden rettet ind efter stofkanten.

☐ Sømrum på højre side

Ret kanten af stoffet ind efter højre side af trykfoden, indstil stingbredden til 5,5 mm (7/32 tomme), og sy med

stingmønster

① 6,5 mm (1/4 tomme)

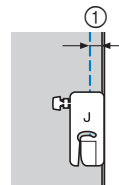

☐ Sømrum på venstre side

Ret venstre side af trykfoden ind efter stofkanten, indstil stingbredden til 1,5 mm (1/16 tomme), og sy med

stingmønster

① 6,5 mm (1/4 tomme)

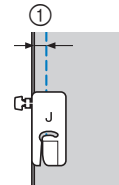

📖 Note

- Justér stingbredden for at ændre bredden af sømrummet (nålepositionen). Se "Indstilling af stingbredden" på side 28 og "Syning med et ensartet sømrum" på side 29 for at få flere oplysninger.

■ Quiltning

Når det øverste og det underste stoflag sys sammen med et mellemlag af vat, kaldes det "quiltning". Det er nemt at quilte med overtransportøren og quiltlineal*.

* Disse dele sælges separat, kontakt Brother-forhandleren.

💡 Bemærk

- Tråd nålen manuelt, når du bruger overtransportøren, eller monter først overtransportøren efter trådning af nålen med nåletråderen.
- Brug en almindelig symaskinenål i størrelsen 90/14 til quiltning.
- Overtransportøren kan kun bruges til mønstre med lige sting eller zig-zag-sting. Overtransportøren må ikke bruges til at sy baglæns sting.
- Sy med en hastighed mellem langsom og medium, når du syr med overtransportøren.
- Når du bruger overtransportøren, skal du sy en test på en rest af det stof, du bruger i dit projekt.

1 Ri det stof, der skal quiltes.

2 Afmonter trykfoden og snap-on delen.

- Se "Afmontering og montering af snap-on delen" på side 22 for at få flere oplysninger.

3 Sæt den gaffelformede del af overtransportøren omkring nåleskruen.

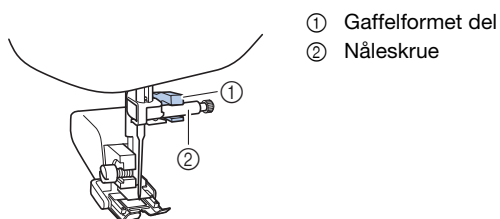

4 Sænk trykfodsløfterarmen, og stram snap-on delens skrue med skruetrækkeren.

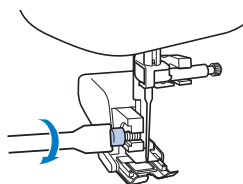

⚠️ FORSIGTIG

- Sørg for at stramme skrueerne godt med skruetrækkeren, da der ellers er risiko for, at nålen rammer trykfoden og bliver bøjet eller knækker.
- Drej langsomt håndhjulet mod dig selv (mod uret), og kontrollér, at nålen ikke rører trykfoden, før du begynder at sy. Hvis nålen rammer trykfoden, kan den bøje eller knække.

5 Vælg en søm.

Sting	Nr.		
	80 sømme	60 sømme	50 sømme
	04	04	04
	18	16	16

- Se "Sømoersigt" på side 33 for at få flere oplysninger.

6 Læg en hånd på hver side af trykfoden, og stræk stoffet jævnt under syningen.

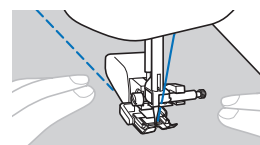

Brug af quiltlinealen (sælges separat)

Brug quiltlinealen til syning af parallelle sømme (med fast indbyrdes afstand).

1 Før quiltlinealens skaft ind i hullet bag på overtransportøren eller snap-on delen.

Overtransportør

Snap-on del

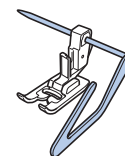
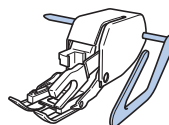

2 Justér quiltlinealens skaft, så quiltlinealen er på linje med den søm, der allerede er syet.

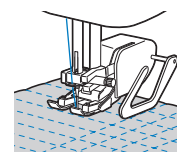

■ Frihåndsqviltning

Vi anbefaler, at du monterer fodpedalen og syr ved en konstant hastighed. Du kan regulere syhastigheden med skyderen til regulering af hastighed på maskinen.

⚠ FORSIGTIG

- Ved frihåndsqviltning skal du styre fremføringshastigheden for stoffet, så den stemmer overens med syhastigheden. Hvis stoffet bevæges hurtigere end syhastigheden, kan nålen knække, eller der kan opstå andre skader.

Quiltefoden* anvendes til frihåndsqviltning med zigzag- eller pyntesømme eller til frihåndsqviltning af lige linjer på stoffer med ujævn tykkelse.

* Disse dele sælges separat, kontakt Brother-forhandleren.

□ Quiltefod

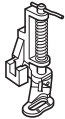

- 1 Skub kontakten til transportøren bag på maskinen fornedet til (til venstre set fra bagsiden af maskinen).

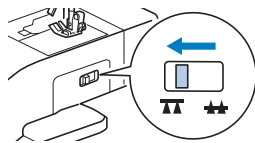

→ Transportøren sænkes.

- 2 Vælg en søm.

Sting	Nr.		
	80 sømme	60 sømme	50 sømme
	04	04	04
	18	16	16

- Se "Sømersigt" på side 33 for at få flere oplysninger.

- 3 Afmonter snap-on delen.

- Se "Afmontering og montering af snap-on delen" på side 22 for at få flere oplysninger.

- 4 Monter quiltefoden ved at placere stangen på quiltefoden over nåleskruen og rette den nederste, venstre del af quiltefoden ind efter trykfodsstangen.

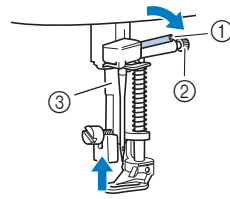

- ① Pind
- ② Nåleskru
- ③ Trykfodsstang

💡 Bemærk

- Kontrollér, at quiltefoden ikke står skråt.

- 5 Hold quiltefoden på plads med højre hånd, og stram snap-on delens skru med skruetrækkeren med venstre hånd.

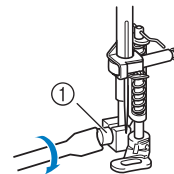

- ① Snap-on delens skru

⚠ FORSIGTIG

- Husk at stramme skruerne med den medfølgende skruetrækker. Ellers kan nålen røre quiltefoden, så den bøjer eller knækker.

- 6 Brug begge hænder til at holde stoffet spændt, og før derefter stoffet frem med en jævn hastighed for at sy ensartede sting med en længde på ca. 2,0 mm - 2,5 mm (ca. 1/16 tomme - 3/32 tomme).

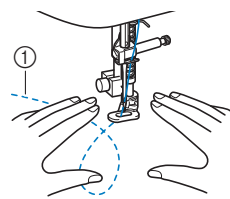

- ① Sting

- 7 Når du er færdig med at sy, skal du skubbe kontakten til transportøren til (til højre set fra bagsiden af maskinen) og dreje håndhjulet for at løfte transportøren.

Andre stinganvendelser

■ Isyning af elastik

Når der sys elastik i ærmekanter eller talje, svarer det endelige mål til den udstrakte elastiks mål. Elastikken skal derfor være af passende længde.

1 Hæft elastikken fast på vrangside af stoffet med knappenåle.

Hæft elastikken fast i stoffet et par steder, så den sidder korrekt.

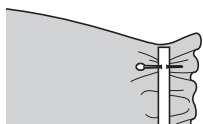

2 Montér zigzagtrykfod "J".

3 Vælg en søm.

Sting	Nr.		
	80 sømme	60 sømme	50 sømme
	10	09	09

- Se "Sømoersigt" på side 33 for at få flere oplysninger.

4 Sy elastikken fast i stoffet, mens du strækker den, så den har samme længde som stoffet.

Træk i stoffet bag ved trykfoden med venstre hånd, mens du trækker i stoffet ved den nål, der er tættest på trykfodens forende, med højre hånd.

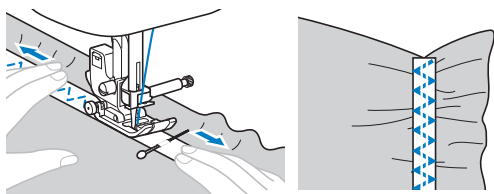

⚠ FORSIGTIG

- Sørg for, at nålen ikke rammer en knappenål under syningen, da der ellers er risiko for, at nålen bliver bøjet eller knækker.

■ Trensesting

Trenser bruges til hæftning af steder, der belastes meget, f.eks. lommehjørner og åbninger.

Fremgangsmåden til syning af trenser ved lommehjørner er beskrevet som eksempel nedenfor.

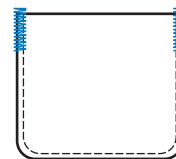

1 Vælg trensens længde.

Indstil knapholderen på knaphulsfod "A" til den ønskede længde. (Afstanden mellem markeringerne på trykfodsskalaen er 5 mm (3/16 tomme)).

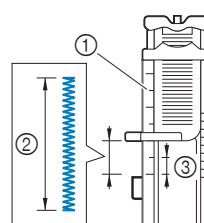

- ① Trykfodsskala
- ② Trensens længde
- ③ 5 mm (3/16 tomme)

- Den maksimale trenselængde, der kan sys, er ca. 28 mm (1-1/8 tommer).

2 Monter knaphulsfod "A".

Placér overtråden under trykfoden ved at føre tråden gennem hullet i trykfoden før monteringen af knaphulsfod "A".

3 Vælg en søm.

Sting	Nr.		
	80 sømme	60 sømme	50 sømme
	50	45	42

- Se "Sømoersigt" på side 33 for at få flere oplysninger.

4 Anbring stoffet med lommeåbningen ind mod dig selv, og sænk trykfodsløfterarmen, så nålen går ned 2 mm (1/16 tomme) fra lommeåbningen.

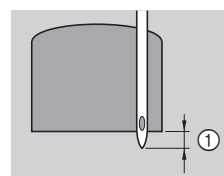

- ① 2 mm (1/16 tomme)

5 Træk knaphulsarmen så langt ned som muligt.

6 Hold forsigtigt enden af overtråden i venstre hånd, og begynd at sy.

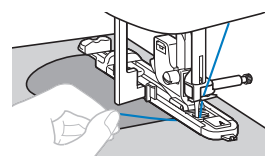

- 7 Løft trykfodsløfterarmen, fjern stoffet, og skær trådene over, når du er færdig med at sy.
- 8 Løft knaphulsarmen til den oprindelige position.

■ **Fagot**

En søm, der sys hen over en åben søm, kaldes en "fagotsøm". Den bruges til bluser og børnetøj. Sømmen bliver smukkere, hvis man bruger en tyk tråd.

- 1 Brug et strygejern til at folde de to stykker stof langs sømmen.
 - 2 Ri de to stykker stof fast på et stykke tyndt papir eller vandopløseligt vlieseline med en afstand på ca. 4 mm (3/16 tomme).
- Hvis du tegner en linje ned langs midten af det tynde papir eller den vandopløselige vlieseline, bliver syningen lettere.

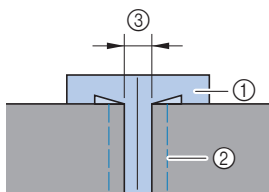

- ① Tyndt papir eller vandopløseligt vlieseline
- ② Risting
- ③ 4 mm (3/16 tomme)

- 3 Montér zigzagtrykfod "J".
- 4 Vælg en søm.

Sting	Nr.		
	80 sømme	60 sømme	50 sømme
	31	29	28
	32	30	29

- Se "Sømoersigt" på side 33 for at få flere oplysninger.

- 5 Indstil stingbredden til 7,0 mm (1/4 tomme).
- 6 Sy med midten af trykfoden midt imellem de to stykker stof.

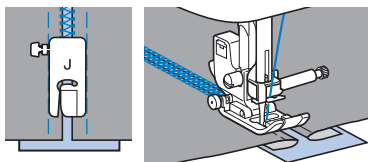

- 7 Fjern papiret, når du er færdig med at sy.

■ **Tungesting**

Det bølgeformede, gentagne stingmønster, der ligner muslingeskaller, kaldes en "tungsøm". Den bruges på blusekraver og som kantudsmykning.

- 1 Montér monogramsyningsfod "N".
- 2 Vælg en søm.

Sting	Nr.		
	80 sømme	60 sømme	50 sømme
	26	24	23

- Se "Sømoersigt" på side 33 for at få flere oplysninger.

- 3 Sy langs stoffets kant, men sørg for ikke at sy direkte på stoffets kant.

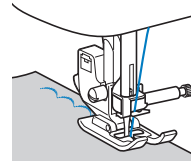

- 4 Klip langs med sømmen.

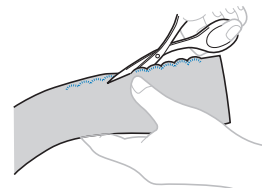

- Pas på ikke at klippe stingene over.

■ **Smocksyning**

Syning eller brodering af en pyntesøm hen over rynkninger kaldes "smocksyning". De bruges som pynt på forsiden af bluser eller ærmekanter.



Smocksyningssting pynter og gør stoffet elastisk.

- 1 Montér zigzagtrykfod "J".
- 2 Vælg det lige sting, justér stinglængden til 4,0 mm (3/16 tomme), og reducer trådspændingen.
- 3 Sy parallelle sting med et mellemrum på 1 cm (3/8 tomme), og træk i undertråden for at danne rynker.

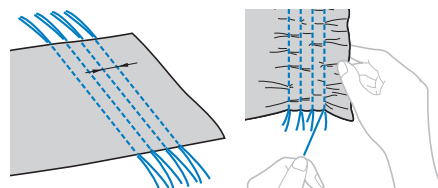
Glat rynkerne ud med et strygejern.



4 Vælg en søm.

Sting	Nr.		
	80 sømme	60 sømme	50 sømme
	30	28	27
	31	29	28
	32	30	29

- Se "Sømoersigt" på side 33 for at få flere oplysninger.

5 Sy mellem de lige sting, og træk de lige stings tråde ud.

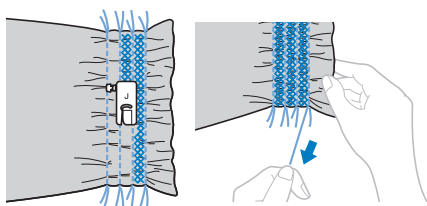

■ Muslingesting

Rynkninger, der ligner muslingeskaller, kaldes "muslingesting". De bruges til at pynte kanter, forsiden af bluser eller ærmekanter, der er lavet af tyndt stof.

1 Tegn linjer med lige stor indbyrdes afstand langs skråsnittet, og fold derefter stoffet langs linjerne.

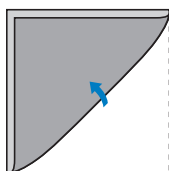

2 Montér zigzagtrykfod "J".

3 Vælg en søm, og forøg derefter trådspændingen.

Sting	Nr.		
	80 sømme	60 sømme	50 sømme
	25	23	22

- Se "Sømoersigt" på side 33 for at få flere oplysninger.

4 Sørg for, at nålepassagepunktet ligger lige uden for stofkanten under syning.

Fortsæt med at folde stoffet én fold ad gangen, og sy den derefter.

① Nålepassagepunkt

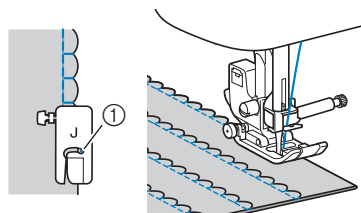

5 Fjern stoffet, når du er færdig med at sy. Ret stoffet ud, og stryk biserne ned til den ene side.



■ Sammenføjning

Du kan sy dekorative sting til sammenføjning hen over sammenføjede stoffers sømrum. Dette bruges i forbindelse med "crazy quilt"-syning.

1 Montér zigzagtrykfod "J".

2 Sy de to stofstykkers retside sammen, og åbn sømrummene.

3 Vælg en søm.

Sting	Nr.		
	80 sømme	60 sømme	50 sømme
	27	25	24
	28	26	25
	29	27	26

- Se "Sømoersigt" på side 33 for at få flere oplysninger.

4 Vend stoffet med retsiden opad, og sy hen over sømmen med midten af trykfoden rettet ind efter denne.

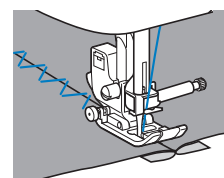

■ Brug af dobbeltnålen

Med dobbeltnålen kan du sy to parallelle rækker af samme sting med to forskellige tråde. De to overtråde skal have samme tykkelse og kvalitet.

⚠ FORSIGTIG

- Brug kun dobbeltnålen (2/11 nål, reservedelsnummer: X59296-121), og brug ikke nåletråderen sammen med dobbeltnålen. Ellers kan nålen knække, eller maskinen kan tage skade.

1 Sæt dobbeltnålen i.

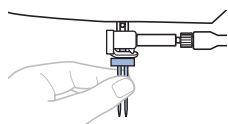

- Se "Udskiftning af nålen" på side 20 for at få flere oplysninger om isætning af en nål.

2 Før overtråden bag trådbøjlen.

- Se trinene 1 til 10 i "Trådning af overtråden" på side 15 for at få flere oplysninger.

3 Tråd venstre nål manuelt med den første overtråd.

Før tråden gennem nåleøjet fra forsiden til bagsiden.

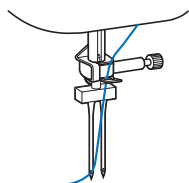

4 Sæt den ekstra spolepind i hullet oven på maskinen, og sæt trådspolen på den ekstra spolepind.

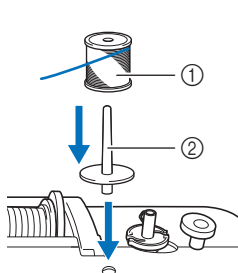

- ① Trådspole
- ② Ekstra spolepind

5 Tråd maskinen med den anden overtråd. Tråd den højre nål manuelt med den anden overtråd uden at føre tråden bag trådbøjlen.

Før tråden gennem nåleøjet fra forsiden til bagsiden.

- ① Trådbøjle

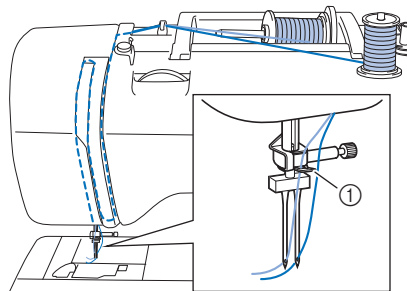

6 Montér zigzagtrykfod "J".

- Se "Udskiftning af trykfoden" på side 21 for at få oplysninger om skift af trykfoden.

⚠ FORSIGTIG

- Når du syr med dobbeltnål, skal du bruge Zigzagtrykfod "J".

7 Tænd for maskinen.

8 Vælg en søm.

- Se "Grundlæggende syning" på side 23 vedrørende valg af sting.
- Se "Sømoersigt" på side 33 vedrørende sting, der kan sys med en dobbeltnål. Du kan også sy med en dobbeltnål, når du vælger et satinstingmønster. I så fald skal du bruge zigzagtrykfod "J".

⚠ FORSIGTIG

- Vælg en passende stingtype, når du skal sy med dobbeltnål, da der ellers er risiko for, at nålen knækker, eller at symaskinen bliver beskadiget.

9 Indstil maskinen til brug af indstillingen til dobbeltnål.

Tryk på  (tast til valg af nåleposition).

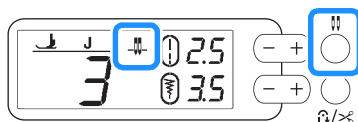

→ Dobbeltnålsfunktionen er valgt.

⚠ FORSIGTIG

- Vælg dobbeltnålindstillingen, når du skal sy med dobbeltnål, da der ellers er risiko for, at nålen knækker, eller at symaskinen bliver beskadiget.

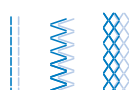
10 Begynd at sy.**⚠ FORSIGTIG**

- Forsøg ikke at dreje stoffet, mens dobbeltnålen er nede i stoffet, ellers kan nålen brække eller maskinen blive beskadiget.
- Hvis der forekommer sting oven i hinanden, skal du bruge monogramsyningsfod "N" eller montere vlieseline.





■ Heirloom-søm

Når du bruger vingenålen, udvides nålehullerne, så der dannes en blondelignende pyntesøm. Dette bruges til udsmykning af kanter og duge i tyndt stof, mellemtykt stof eller lærredstof.

1 Sæt vingenålen i.

- Brug en vingenål i størrelse 130/705H 100/16.
- Se "Udskiftning af nålen" på side 20 for at få flere oplysninger om isætning af en nål.
- Du kan ikke bruge nåletråderen sammen med vingenålen, da dette kan beskadige maskinen. Før manuelt tråden gennem nåleøjet fra forsiden til bagsiden.

2 Montér monogramsyningsfod "N".**3 Vælg en søm.**

Sting	Nr.		
	80 sømme	60 sømme	50 sømme
	37	35	34
	38	36	35
	40	37	36
	41	38	-

- Se "Sømoersigt" på side 33 for at få flere oplysninger.

⚠ FORSIGTIG

- Når du syr med vingenålen, skal du vælge en stingbredde på 6,0 mm (15/64 tomme) eller mindre, ellers kan nålen bøje eller knække.
- Drej håndhjulet langsomt mod dig selv (mod uret), når du har justeret stingbredden, og kontrollér, at nålen ikke rører trykfoden. Hvis nålen rammer trykfoden, kan den bøje eller knække.

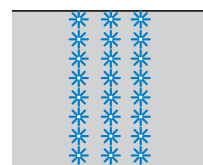
4 Begynd at sy.

Sådan foretager du justeringer

Resultatet af dit stingmønster kan somme tider bliver dårligt afhængig af stoffets type eller tykkelse, den anvendte vlieseline, syhastighed osv. Hvis resultatet ikke bliver godt, skal du sy nogle teststing under samme forhold som den endelige syning og justere stingmønsteret som forklaret herunder. Hvis stingmønsteret ikke bliver pænt, selv når du har foretaget justeringer på basis af det stingmønster, der er beskrevet herunder, skal du foretage justeringer for hvert enkelt stingmønster.

Note

- Denne justering kan foretages af  (quilttestipling), pyntesømme, satinpyntesting, satinsting og korssting. Se "Sømoersigt" på side 33 for at få oplysninger om de indbyggede stingmønstre.

1 Drej på drejeregabet til valg af sømme for at vælge  (--).

2 Montér monogramsyningsfod "N", og sy stingmønsteret.

Bemærk

- Sørg for at bruge monogramsyningsfod "N". Justeringerne foretages muligvis ikke korrekt med en anden trykfod.

3 Sammenlign det færdige stingmønster med illustrationen af det korrekte stingmønster herunder.

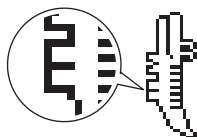

4 Juster stingmønsteret med stinglængdetasterne.

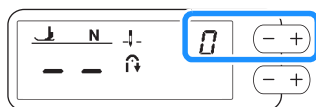

□ Hvis stingmønsteret klumper sammen: Tryk på stinglængdetasten "+".

→ Den viste værdi forøges, hver gang der trykkes på knappen, og stingmønsteret bliver længere.

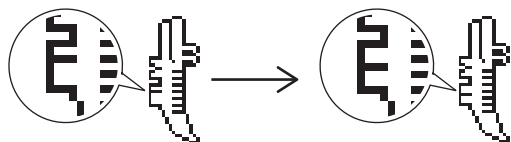

□ Hvis der er huller i stingmønsteret: Tryk på stinglængdetasten "-".

→ Den viste værdi reduceres, hver gang der trykkes på knappen, og stingmønsteret bliver kortere.

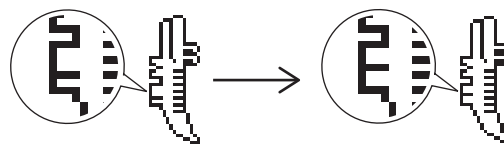

5 Sy stingmønsteret igen.

- Hvis stingmønsteret stadig ikke bliver pænt, skal du foretage justeringer igen. Justér, til stingmønsteret bliver korrekt.

Bemærk

- Syhastighedsstyringen kan ikke bruges sammen med dette stingmønster.

Kapitel 4 TILLÆG

Pleje og vedligeholdelse

⚠ FORSIGTIG

- Tag netledningen ud inden rengøring af maskinen, ellers er der risiko for personskader eller elektrisk stød.

Væd en klud i et neutralt rengøringsmiddel, vrid den godt, og tør maskinen over udvendigt, hvis den er blevet snavset. Tør den igen med en tør klud, når du har rengjort den én gang med en fugtig klud.

Tør forsigtigt displayet af med en blød, tør klud, hvis det er snavset. LCD-displayet må ikke tørres med en fugtig klud. Brug ikke organiske opløsningsmidler eller rengøringsmidler.

Begrænsninger ved smøring

For at undgå skader på maskinen må brugeren må ikke smøre den.

Denne maskine blev fremstillet med den nødvendige tilførte oliemængde for at sikre korrekt drift, hvilket gør det unødvendigt at påføre olie periodisk.

Hvis der opstår problemer – hvis det f.eks. bliver svært at dreje håndhjulet, eller du hører en usædvanlig lyd – skal du stoppe med at bruge maskinen med det samme og kontakte nærmeste autoriserede Brother-forhandler eller det nærmeste autoriserede Brother-servicecenter.

Forholdsregler ved opbevaring af maskinen

Maskinen må ikke opbevares under nogen af de nedenstående betingelser, da der kan ske skader på maskinen, f.eks. rustdannelse forårsaget af kondensering.

- Udsat for ekstremt høje temperaturer
- Udsat for ekstremt lave temperaturer
- Udsat for ekstreme temperaturændringer
- Udsat for høj luftfugtighed eller damp
- Nær en flamme, et varmeapparat eller et klimaanlæg
- Udendørs eller udsat for direkte sollys
- Udsat for ekstremt støvede eller olierede omgivelser

💡 Bemærk

- Tænd maskinen, og brug den regelmæssigt for at forlænge dens levetid. Hvis denne maskine stilles til opbevaring i længere tid uden at være i brug, kan det reducere dens effektivitet.

Rengøring af griberen

Hvis der samles trævler og støv i spolehuset, går det ud over symaskinens funktionsdygtighed. Derfor skal den rengøres regelmæssigt.

- 1 Tryk på  (nålepositions-knappen) for at hæve nålen.
- 2 Sluk maskinen.
- 3 Træk netledningen ud af strømforsyningsstikket på højre side af maskinen.
- 4 Hæv trykfoden for at afmontere nålen og trykfoden.
 - Se "Udskiftning af nålen" på side 20 og "Udskiftning af trykfoden" på side 21 for at få flere oplysninger.
- 5 Tag tilbehørsboksen af, hvis den er monteret.
- 6 Tag spoledækslet af.
- 7 Placer højre hånds pegefinger nær bunden af låsen på stingpladedækslet. Sæt spidsen af venstre pegefinger ind i hakket på bagsiden af stingpladedækslet. Placer venstre tommelfinger på forsiden af stingpladedækslet.

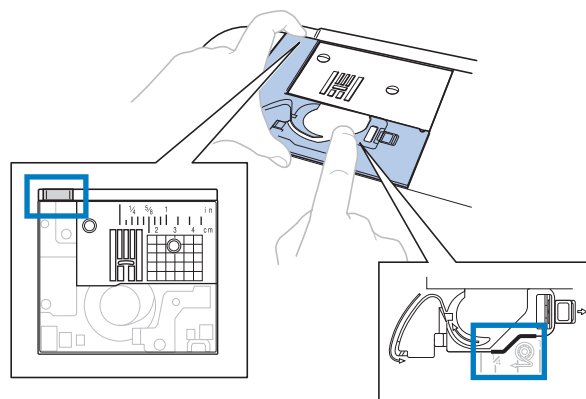

- 8 Skub stingpladedækslet mod dig selv for at tage det af.

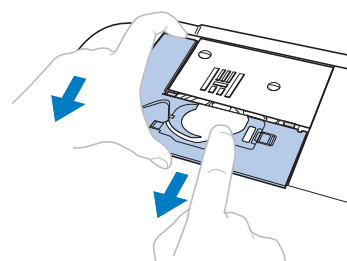

- 9 Tag fat i spolehuset, og træk det ud.

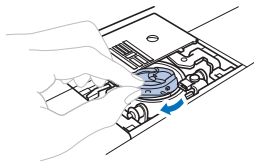

- 10 Fjern trævler og støv fra griberen og det omliggende område med børsten eller en støvsuger.

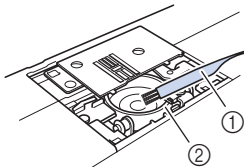

- ① Børste
② Løbering

- Du må ikke komme olie på spolehuset.

- 11 Sæt spolehuset i, så ▲-mærket på spolehuset er ud for maskinens ●-mærke.

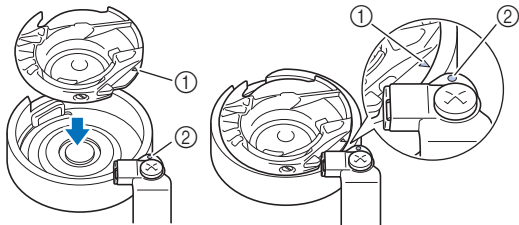

- Sæt ▲- og ●-mærket ud for hinanden.

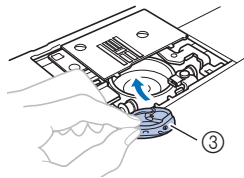

- ① ▲-mærke
② ●-mærke
③ Spolehus

- Kontrollér, at de angivne punkter flugter, før du monterer spolehuset.

- 12 Sæt tapperne på stingpladedækslet ind i stingpladen, og skub dækslet tilbage på plads.

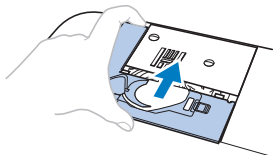

- 13 Sæt spoledækslet på igen.

⚠ FORSIGTIG

- Brug aldrig et ridset spolehus, da der ellers er risiko for, at overtråden bliver filtret, at nålen knækker, eller at det går ud over symaskinens funktionsdygtighed. Et nyt spolehus kan fås ved henvendelse til nærmeste autoriserede Brother-servicecenter.
- Sæt spolehuset korrekt i, ellers kan nålen knække.

Fejlfinding

Hvis maskinen ikke længere fungerer korrekt, skal du kontrollere følgende mulige problemer, før du afgiver en serviceanmodning.

Du kan selv løse de fleste problemer. Hvis du har brug for yderligere hjælp, giver Brother Solutions Center adgang til de seneste ofte stillede spørgsmål og tips til fejlfinding.

Besøg os på "<https://s.brother/cpjah/>".

Hvis problemet fortsætter, skal du kontakte en Brother-forhandler eller det nærmeste autoriserede Brother-servicecenter.

Hyppige fejlfindingsemner

Detaljerede oplysninger om årsager og løsninger knyttet til gængse fejlfindingsemner er beskrevet nedenfor. Sørg for at granske disse oplysninger, inden du kontakter os.

Overtråden er for stram	side 57
Filtret tråd på stoffets vrangside	side 57
Forkert trådspænding	side 58
Stoffet sidder fast i maskinen og kan ikke fjernes	side 59
Når tråden bliver filtret under spoleapparatets sæde	side 61

Overtråden er for stram

Symptom

- Overtråden vises som en enkelt kontinuerlig linje.
- Undertråden kan ses på stoffets retside. (Se illustrationen nedenfor).
- Overtråden er for stram og kommer ud, når der trækkes i den.
- Overtråden er for stram, og stoffet krøller.
- Overtrådens spænding er for stram, og resultatet ændres ikke, selv efter trådspændingen er justeret.

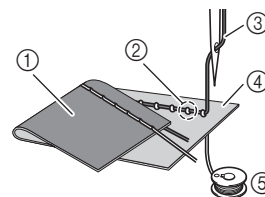

- ① Stoffets vrangside
- ② Undertråden kan ses på stoffets retside
- ③ Overtråd
- ④ Stoffets retside
- ⑤ Undertråd

Årsag

Forkert trådning af undertråden

Hvis undertråden er trådet forkert, i stedet for at der er den rette spænding på undertråden, trækkes den igennem stoffet, når overtråden trækkes op. Tråden kan derfor ses på stoffets retside.

Løsning/kontrollér detaljer

Sæt undertråden korrekt i. (side 14)

Filtret tråd på stoffets vrangside

Symptom

- Tråden bliver filtret på stoffets vrangside.

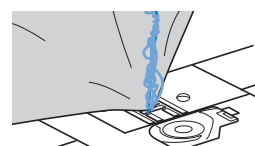

- Når syningen er påbegyndt, lyder der en raslelyd, og syningen kan ikke fortsætte.
- Under stoffet ses filtret tråd i spolehuset.

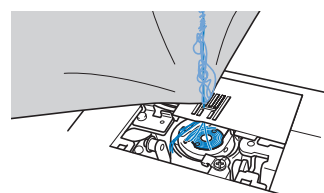

■ Årsag

Forkert trådning af overtråden

Hvis overtråden er trådet forkert, kan overtråden, der er ført igennem stoffet, ikke trækkes stramt op, og overtråden bliver filtret i spolehuset, hvilket giver en raslelyd.

■ Løsning/kontrollér detaljer

Fjern den filtrede tråd, og juster trådningen af overtråden korrekt.

1 Fjern den filtrede tråd. Hvis den ikke kan fjernes, skal du klippe tråden med en saks.

- Se "Rengøring af griberen" på side 55 for yderligere oplysninger.

2 Fjern overtråden fra maskinen.

3 Korrigér trådningen af overtråden ved at følge anvisningerne i "Trådning af overtråden" på side 15.

- Se afsnit "Montering af spolen" på side 14 for at installere spolen korrekt, hvis den er fjernet fra spolehuset.

Forkert trådspænding

■ Symptomer

- Symptom 1: Undertråden kan ses på stoffets retside. (Se illustrationen nedenfor)
- Symptom 2: Overtråden vises som en lige linje på stoffets retside.
- Symptom 3: Overtråden kan ses på stoffets vrangside. (Se illustrationen nedenfor)
- Symptom 4: Undertråden vises som en lige linje på stoffets vrangside.
- Symptom 5: Sømmen på stoffets vrangside er løs eller slap.

□ Symptom 1

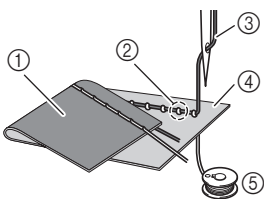

- ① Stoffets vrangside
- ② Undertråden kan ses på stoffets retside
- ③ Overtråd
- ④ Stoffets retside
- ⑤ Undertråd
- ⑥ Overtråden kan ses fra stoffets vrangside

□ Symptom 3

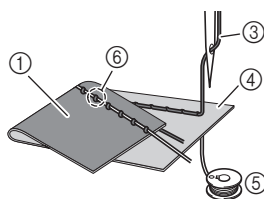

■ Årsag/løsning/kontrollér detaljer

□ Årsag 1

Maskinen er ikke trådet korrekt.

<Med symptomer 1 og 2 beskrevet ovenfor>

Trådning af undertråden er forkert.

Sæt trådspændings justerehjulet tilbage til "4", og se derefter "Overtråden er for stram" på side 57 for at korrigere trådningen.

<Med symptomer 3 og 5 beskrevet ovenfor>

Trådningen af overtråden er forkert.

Sæt trådspændings justerehjulet tilbage til "4", og se derefter "Filtret tråd på stoffets vrangside" på side 57 for at korrigere trådningen af overtråden.

□ Årsag 2

Der anvendes ikke en nål og tråd, som er korrekt til stoffet.

Den symaskinenål, der skal anvendes, afhænger af stoftypen, der skal sys i, og trådens tykkelse.

Hvis der ikke anvendes en nål og tråd, der er korrekt til stoffet, vil trådspændingen ikke blive justeret korrekt, hvilket får stoffet til at krølle, eller den vil springe sting over.

- Se "Stof-/tråd-/nålekombinationer" på side 19 for at kontrollere, at der anvendes en nål og tråd, der er egnet til det stof, der anvendes.

□ Årsag 3

Der er ikke valgt en korrekt overtrådspænding.

Vælg en passende trådspænding.

Se "Justering af trådspændingen" på side 28.

Den korrekte trådspænding varierer afhængigt af den type stof og tråd, der anvendes.

- * Juster trådspændingen, mens du syr et teststykke på et stykke stof, der er det samme som det, du anvender i dit projekt.

💡 Bemærk

- Hvis trådningen af overtråden og undertråden ikke er korrekt, kan trådspændingen ikke justeres korrekt. Kontrollér først trådningen af over- og undertråden, og juster derefter trådspændingen.

- Hvis undertråden kan ses på stoffets retside
Drej trådspændings justerehjulet mod uret for at reducere overtrådens spænding.

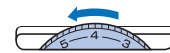

- Hvis overtråden kan ses på stoffets vrangside
Drej trådspændings justerehjulet med uret for at forøge overtrådens spænding.



Stoffet sidder fast i maskinen og kan ikke fjernes

Hvis stoffet sidder fast i maskinen og ikke kan fjernes, er tråden muligvis filtret sammen under stingpladen. Følg den procedure, der er beskrevet nedenfor, for at fjerne stoffet fra maskinen. Hvis handlingen ikke kan udføres i henhold til proceduren, skal du kontakte det nærmeste autoriserede Brother-servicecenter i stedet for at forsøge at fjerne stoffet ved magt.

■ Sådan fjerner du stoffet fra maskinen

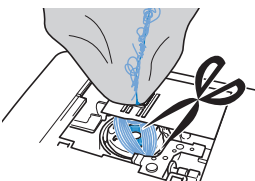
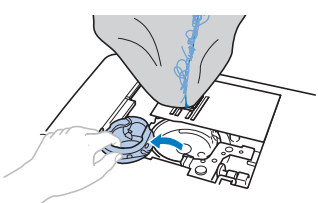
- 1 Stop maskinen med det samme.
- 2 Sluk maskinen.
- 3 Fjern nålen.
 - Hvis nålen er sænket ned i stoffet, skal du dreje håndhjulet væk fra dig (med uret) for at hæve nålen op af stoffet og derefter fjerne nålen.
 - Se "Udskiftning af nålen" på side 20.
- 4 Fjern trykfoden og snap-on delen.
 - Hvis tråden filtres omkring trykfoden, skal du fjerne den sammenfiltrede tråd og derefter løfte trykfodsløfterarmen for at fjerne trykfoden. Ellers kan trykfoden blive beskadiget.
 - Se "Udskiftning af trykfoden" på side 21.
- 5 Løft op i stoffet, og klip trådene under det.
 - Fjern stoffet, hvis du kan. Fortsæt med følgende trin for at rengøre griberen.
- 6 Tag stingpladedækslet af.
 - Se "Rengøring af griberen" på side 55.
- 7 Klip de filtrede tråde af, og fjern spolen.
 
- 8 Tag spolehuset af.
 - Hvis trådene forbliver inde i spolehuset, skal du fjerne dem.
 

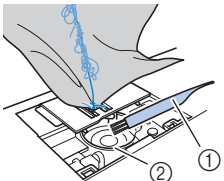
- 9 Brug børsten eller en støvsuger med et lille mundstykke til at fjerne trævler eller støv fra griberen og området omkring den.
 
 - ① Børste
 - ② Løbering

Hvis stoffet kan fjernes.	Fortsæt med trin 16.
Hvis stoffet ikke kan fjernes.	Fortsæt med trin 10.

💡 Bemærk

- Det anbefales ikke at bruge trykluft.

- 10 Løsn de to skruer i stingpladen med den medfølgende skiveformede skruetrækker.
 

💡 Bemærk

- Sørg nøje for, at du ikke taber de løse skruer i maskinen.

- 11 Løft stingpladen lidt op, klip eventuelt filtrede tråde, og fjern stingpladen.
 

Fjern stoffet og trådene fra stingpladen.

Hvis stoffet ikke kan fjernes, selv efter du har fulgt disse trin, skal du kontakte det nærmeste autoriserede Brother-servicecenter.

- 12 Fjern eventuelle tråde i griberen og rundt om transportøren.
- 13 Drej håndhjulet for at hæve transportøren.
- 14 Juster de to skruehuller i stingpladen i forhold til de to huller i stingpladens monteringsbase, og monter derefter stingpladen på maskinen.
- 15 Stram skruen let med fingrene på højre side af stingpladen. Stram derefter skruen på venstre side med den skiveformede skruetrækker. Endelig skal du stramme skruen på højre side godt.

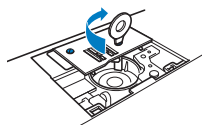

Drej håndhjulet for at kontrollere, at transportøren bevæger sig jævnt og ikke rører kanterne på åbningerne i stingpladen.



- ① Rigtig position for transportøren
- ② Forkert position for transportøren

- 16 Sæt spolehuset i ved at følge trin 11 i "Rengøring af griberen" på side 55.
- 17 Sæt stingpladedækslet på i overensstemmelse med trin 12 i "Rengøring af griberen" på side 55.
- 18 Kontrollér nålens tilstand, og sæt den i.
 - Hvis nålen er i en dårlig stand – hvis den f.eks. er bøjet – skal du sætte en ny nål i.
 - Se "Kontrol af nålen" på side 20 og "Udskiftning af nålen" på side 20.

Note

- Nålen kan være påført skade, da stoffet sad fast i maskinen, derfor anbefaler vi, at du udskifter den med en ny.

■ Kontrol af symaskinens drift

Hvis stingpladen er blevet fjernet, skal du kontrollere symaskinens drift for at sikre, at monteringen er udført korrekt.

- 1 Tænd for maskinen.

- 2 Vælg sting .

Bemærk

- Sæt ikke trykfoden og tråden i endnu.

- 3 Drej håndhjulet langsomt mod dig (mod uret), og se fra alle sider for at kontrollere, at nålen rammer midten af åbningen i stingpladen.

Hvis nålen rammer stingpladen, skal du fjerne stingpladen og sætte den på igen, startende fra trin 13 i "Sådan fjerner du stoffet fra maskinen" på side 59.

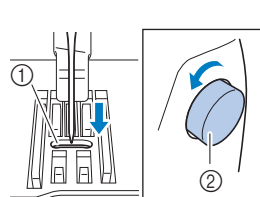

- ① Åbning i stingpladen
- ② Håndhjul

- 4 Vælg sting . Nu skal du øge stinglængden og -bredden til de maksimale indstillinger.

- Se "Indstilling af stingbredden" på side 28 og "Indstilling af stinglængden" på side 28 for at få flere oplysninger om, hvordan du ændrer indstillingerne.

- 5 Drej langsomt håndhjulet mod dig (mod uret), og kontrollér, at nålestangen og transportøren virker korrekt.

Hvis nålen eller transportøren rammer stingpladen, virker maskinen muligvis ikke korrekt. Derfor skal du kontakte det nærmeste autoriserede Brother-servicecenter.

- 6 Sluk for maskinen, og monter spolen og trykfoden.

Brug aldrig en ridset eller beskadiget trykfod. Nålen kan knække, eller det kan gå ud over symaskinens funktionsdygtighed.

- Se "Montering af spolen" på side 14 og "Udskiftning af trykfoden" på side 21.

- 7 Tråd maskinen korrekt.

- Se "Trådning af overtråd" på side 15 for at få oplysninger om trådning af maskinen.

- 8 Foretag en testsyning med bomuldsstof.

Bemærk

- Ukorrekt syning kan skyldes ukorrekt trådning af overtråden eller syning i tynde stoffer. Hvis resultatet af testsyningen er dårligt, skal du kontrollere trådningen af overtråden eller den brugte stoftype.

Når tråden bliver filtret under spoleapparatets sæde

Hvis spolevindingen starter, når tråden ikke er ført korrekt under forspændingsskiven for spoleapparatets trådstyr, kan tråden blive filtret under spoleapparatets sæde.

⚠ FORSIGTIG

- Fjern ikke spoleapparatets sæde, selv hvis tråden bliver filtret under spoleapparatets sæde. Klipperen i spoleapparatets sæde kan blive beskadiget.
- Fjern ikke skruen på spoleapparatets styrerulle, da maskinen kan tage skade. Du kan ikke vinde tråden af ved at fjerne skruen.

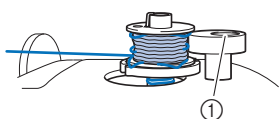

① Skru på spoleapparatets styrerulle

- 1 Stop spolevindingen.
- 2 Klip tråden med saksen ved siden af spoleapparatets trådstyr.
- 3 Skub spoleapparatets holder mod venstre, og tag spolen af holderen, og klip tråden, som er forbundet med spolen, så spolen kan fjernes helt fra holderen.
- 4 Hold trådenden med venstre hånd, og vind tråden af i urets retning fra under spoleapparatets sæde med højre hånd som vist nedenfor.

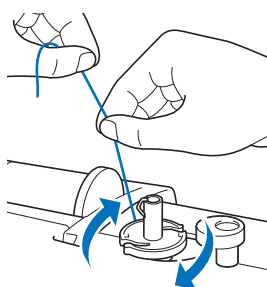

Liste over symptomer

Kontrollér følgende, mulige problemer, før du afgiver en serviceanmodning. Hvis referencesiden er “*”, skal du kontakte Brother-forhandleren eller nærmeste autoriserede Brother-servicecenter.

■ Klargøring

Symptom, årsag/afhjælpning	Reference
Nålen kan ikke trådes.	
Nålen står ikke i den korrekte position. <ul style="list-style-type: none"> • Tryk på knappen “Nåleposition” for at hæve nålen. 	6
Nålen er ikke sat rigtigt i.	20
Nålen er drejet eller bøjet, eller spidsen er uskarp.	20
Trådningen af overtråden er forkert. Nåletråderarmen sænkes ikke, til den klikker.	15
Nåletråderkrogen er bøjet og føres ikke gennem nåleøjet.	*
Nåletråderarmen kan ikke flyttes eller sættes tilbage til dens oprindelige placering.	*
Der anvendes en nål i størrelse 65/9. <ul style="list-style-type: none"> • Nålen er ikke kompatibel med nåletråderen. Før manuelt tråden gennem nåleøjet. 	17
Undertråden vinder ikke pænt på spolen.	
Tråden føres ikke korrekt igennem spoleapparatets trådstyr.	12
Tråden, der blev trukket ud fra spoleapparatets trådstyr, blev ikke vundet korrekt på spolen.	13
Den tomme spole blev ikke sat korrekt på pinden.	12
Undertråden blev vundet under spoleapparatets sæde, mens spolen blev vundet.	
Tråden blev ikke ført korrekt under forspændingsskiven på spoleapparatets trådstyr. <ul style="list-style-type: none"> • Fjern eventuel filtret tråd, og vind derefter spolen. 	12, 61
Undertråden kan ikke trækkes op.	
Nålen er drejet eller bøjet, eller spidsen er uskarp.	20
Spolen er ikke sat korrekt i.	14
Der vises intet på LCD-displayet.	
Der er ikke tændt for strømmen.	9
Netledningens stik er ikke sat ind i stikkontakten.	9

Symptom, årsag/afhjælpning	Reference
Sylyset tændes ikke.	
Sylyset er beskadiget. • Kontakt Brother-forhandleren eller det nærmeste autoriserede Brother-servicecenter.	–
Der er kondens på LCD-displayet.	
Der er dannet kondens på LCD-displayet. • Uklarheden forsvinder efter lidt tid.	–

■ Under syning

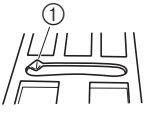
Symptom, årsag/afhjælpning	Reference
Maskinen virker ikke.	
Der blev ikke trykket på start/stop-knappen.	23
Spoleapparatets holder er skubbet til højre.	12
Der er ikke valgt et sting.	23
Trykfoden er ikke sænket.	24
Der blev trykket på start/stop-knappen, mens fodpedalen var monteret.	24
Nålen knækker.	
Nålen er ikke sat rigtigt i.	20
Nåleskruen er ikke strammet.	20
Nålen er bukket eller bøjet.	20
Der bruges en forkert nål eller forkert tråd til det valgte stof.	19
Der blev brugt en forkert trykfod.	21
Overtråden er for stram.	28
Der blev trukket i stoffet under syningen.	–
Trådspolen er monteret forkert.	12
Der er ridser omkring åbningen i stingpladen. * Der er et hul i venstre side af åbningen i stingpladen. Det er ikke en ridse.	*
 ① Hul	
Der er ridser omkring åbningen i trykfoden.	*
Der er ridser på spolehuset.	*
Der blev ikke anvendt en spole, der er udviklet specielt til denne maskine.	12
Trådningen af overtråden er forkert.	15

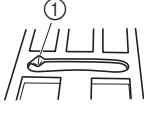
Symptom, årsag/afhjælpning	Reference
Spolen er ikke sat korrekt i.	14
Trykfoden er påsat forkert.	21
Skruen på snap-on delen er løs.	22
Stoffet er for tykt.	19, 30
Stoffet trækkes frem med magt, når du syr i tykt stof eller tykke sømme.	30
Stinglængden er for kort.	28
Undertråden er ikke vundet korrekt.	12
Overtråden knækker.	
Maskinen er ikke trådet korrekt (der er brugt en forkert trådspoleholder, trådspoleholderen er løs, tråden fik ikke fat i nåletråderen osv.).	15
Der anvendes knudret eller filtret tråd.	–
Den valgte nål passer ikke til den anvendte tråd.	19
Overtråden er for stram.	28
Tråden filtrer.	57
Nålen er drejet eller bøjet, eller spidsen er uskarp.	20
Nålen er ikke sat rigtigt i.	20
Der er ridser omkring stingpladens åbning. * Der er et hul i venstre side af åbningen i stingpladen. Det er ikke en ridse.	*
 ① Hul	
Der er ridser omkring åbningen i trykfoden.	*
Der er ridser på spolehuset.	*
Der bruges en forkert nål eller forkert tråd til det valgte stof.	19
Der blev ikke anvendt en spole, der er udviklet specielt til denne maskine.	12
Tråden er filtret på stoffets vrangside.	
Trådningen af overtråden er forkert.	15, 58
Der bruges en forkert nål eller forkert tråd til det valgte stof.	19
Overtråden er for stram.	
Undertråden er ikke sat korrekt i.	14, 57

Symptom, årsag/afhjælpning	Reference
Undertråden knækker.	
Spolen er ikke sat korrekt i.	14
Undertråden er ikke vundet korrekt.	12
En ridset spole anvendes.	14
Tråden filtrer.	59
Der blev ikke anvendt en spole, der er udviklet specielt til denne maskine.	12
Stoffet rynker.	
Der er fejl i trådningen af over- eller undertråden.	12, 15
Trådspolen er monteret forkert.	12
Der bruges en forkert nål eller forkert tråd til det valgte stof.	19
Nålen er drejet eller bøjet, eller spidsen er uskarp.	20
Stingene er for lange ved syning i tyndt stof.	28
Trådspændingen er indstillet forkert.	28, 58
Der blev brugt en forkert trykfod.	21
Stinget er ikke syet korrekt.	
Den anvendte trykfod passer ikke til stingtypen, du gerne vil sy.	21
Trådspændingen er ikke korrekt.	28, 58
Tråden er filtret, f.eks. i spolehuset.	59
Transportøren er sænket. • Skub kontakten til transportørposition til højre (▲▲).	5, 48
Oversprungne sting	
Maskinen er ikke trådet rigtigt.	12, 15
Der bruges en forkert nål eller forkert tråd til det valgte stof.	19
Nålen er drejet eller bøjet, eller spidsen er uskarp.	20
Nålen er ikke sat rigtigt i.	20
Der har samlet sig støv eller trævler under stingpladen.	55
Der sys i tynde stoffer eller strækstoffer. • Sy med uvævet, vandopløseligt vlieseline under stoffet.	31

Symptom, årsag/afhjælpning	Reference
Ingen syning	
Nålen er drejet eller bøjet, eller spidsen er uskarp.	20
Spolen er ikke sat korrekt i.	14
Trådningen af overtråden er forkert.	15
Hylende lyd under syning	
Der sidder støv eller trævler i transportøren.	55
Der sidder stumper af tråd fast i griberen.	55
Trådningen af overtråden er forkert.	15
Der blev ikke anvendt en spole, der er udviklet specielt til denne maskine.	12
Der er nålehuller eller ridser fra friktion i spolehuset.	*
Stoffet føres ikke gennem maskinen	
Transportøren er sænket. • Skub kontakten til transportørposition til højre (▲▲).	5
Stingene er for tætte på hinanden.	28
Der blev brugt en forkert trykfod.	21
Nålen er drejet eller bøjet, eller spidsen er uskarp.	20
Tråden filtrer.	59
Zigzagtrykfod "J" skråner på en tyk søm i starten af syningen.	30
Stoffet føres frem i den modsatte retning.	
Fremføringsmekanismen er beskadiget.	*
Nålen rammer stingpladen.	
Nåleskruen er løs.	20
Nålen er drejet eller bøjet, eller spidsen er uskarp.	20
Det stof, som maskinen syr i, kan ikke flyttes.	
Tråden er filtret under stingpladen.	59

Symptom, årsag/afhjælpning	Reference
En knækket nål er faldet ned i maskinen.	
<ul style="list-style-type: none"> Sluk for maskinen, og fjern stingpladen. Hvis du kan se den nål, der er faldet ned i maskinen, skal du fjerne den med en pincet. Sæt stingpladen tilbage til den oprindelige position, når du har fjernet nålen. <p>Før du tænder maskinen, skal du langsomt dreje håndhjulet mod dig selv for at kontrollere, at det drejer jævnt, og at den nye nål langsomt føres ind mod midten af stingpladens åbning. Hvis håndhjulet ikke drejer jævnt, eller hvis den nål, der faldt ned i maskinen, ikke kan fjernes, skal du kontakte Brother-forhandleren eller et Brother-autoriseret servicecenter.</p>	59
Håndhjulet drejer ikke jævnt.	
Tråden er filtret i spolehuset.	55, 57, 59

■ Efter syning

Symptom, årsag/afhjælpning	Reference
Trådspændingen er ikke korrekt.	
Trådningen af overtråden er forkert.	15, 58
Spolen er ikke sat korrekt i.	14, 58
Der bruges en forkert nål eller forkert tråd til det valgte stof.	19
Snap-on delen er ikke monteret korrekt.	21
Trådspændingen er indstillet forkert.	28, 58
Undertråden er ikke vundet korrekt.	14
Nålen er drejet eller bøjet, eller spidsen er uskarp.	20
Der blev ikke anvendt en spole, der er udviklet specielt til denne maskine.	12
Pyntesømsmønstre er justeret forkert.	
Der blev brugt en forkert trykfod.	33
Forkerte stingmønsterjusteringsindstillinger.	54
Stingmønsteret er ujævnt.	
Der blev brugt en forkert trykfod.	21
Der sys i tynde stoffer eller strækstoffer. <ul style="list-style-type: none"> Montér vlieseline på stoffet. 	31
Trådspændingen er indstillet forkert.	28, 58
Stoffet blev trukket, skubbet eller indført i den forkerte retning under syningen. <ul style="list-style-type: none"> Sy, mens du styrer stoffet med hænderne, så stoffet føres frem i en lige linje. 	23
Tråden er filtret, f.eks. i spolehuset.	55

Fejlmeddelelser

Ved fejlbetjening vises der meddelelser og råd om betjening på LCD-displayet. Følg disse råd. Fejlmeddelelsen forsvinder, hvis der trykkes på en betjeningsknap, eller den korrekte betjening udføres, mens fejlmeddelelsen vises.

Fejlmeddelelser	Årsag	Løsning
E1	Denne meddelelse vises, hvis du trykker på en knap, f.eks. start/stop-knappen (eller træder på fodpedalen, hvis den er tilsluttet), mens trykfoden er oppe.	Sænk trykfodsløfterarmen, før du fortsætter betjeningen.
E2	Denne meddelelse vises, hvis knaphulsarmen er nede, der er valgt et andet stingmønster end knaphul, trykfoden er sænket, og du trykker på en knap, f.eks. start/stop-knappen (eller træder på fodpedalen, hvis den er tilsluttet).	Hæv knaphulsarmen, før du fortsætter betjeningen.
E3	Denne meddelelse vises, hvis knaphulsarmen er oppe, der er valgt et knaphulsstingmønster, trykfoden er sænket, og du trykker på en knap, f.eks. start/stop-knappen (eller træder på fodpedalen, hvis den er tilsluttet).	Sænk knaphulsarmen, før du fortsætter betjeningen.
E4	Denne meddelelse vises, hvis du trykker på en knap, f.eks. knappen til baglæns sting, mens spoleapparatets holder er flyttet til højre.	Flyt spoleapparatets holder til venstre, før du fortsætter betjeningen.
E5	Denne meddelelse vises, hvis du trykker på start/stop-knappen, mens fodpedalen er tilsluttet.	Fjern fodpedalen, og tryk derefter på start/stop-knappen. Eller betjen maskinen med fodpedalen.
E6	Motoren blokerede, fordi tråden blev filtret.	Rengør griberen for at fjerne den filtrede tråd (side 55). Sæt spolehuset korrekt i efter rengøring af griberen. Udskift nålen, hvis den er bøjet eller knækket. Tråd derefter over- og undertråden korrekt, og fortsæt betjeningen.
E7	Denne meddelelse vises, hvis der trykkes på tast til valg af nåleposition, og der er valgt et stingmønster, der ikke kan sys med dobbeltnålen.	Vælg et stingmønster, der kan sys med dobbeltnålen.
E8	Denne meddelelse vises, hvis  (doppeltnål) slås til, og der er valgt et stingmønster, der ikke kan sys med dobbeltnålen.	Skift til enkeltmålsfunktion, og udskift dobbeltnålen med en enkelt nål, før du fortsætter betjeningen.
E9	Denne meddelelse vises, når stingpladedækslet fjernes, mens maskinen stadig er tændt.	Sluk for maskinen, og fastgør derefter stingpladedækslet, inden du fortsætter.
F*	Hvis fejlmeddelelsen "F*" vises i LCD-displayet, mens maskinen er i brug, virker maskinen muligvis ikke korrekt ("*" erstattes af et nummer).	Kontakt det nærmeste, autoriserede Brother-servicecenter.

Betjeningsbip

Maskinen bipper én gang, hvis en korrekt handling udføres.

Maskinen bipper to til fire gange, hvis en forkert handling udføres.

Hvis maskinen blokeres, f.eks. fordi tråden er filtret, bipper maskinen kontinuerligt i syv sekunder, hvorefter maskinen automatisk stopper. Kontrollér årsagen til fejlen, og ret den, før du fortsætter syngen.

Stikordsregister

A

Applikation 45

B

Baglæns syning 25, 33

Betjeningsbip 11, 65

Blindsting 39

C

Cylindriske stykker 29

D

Denim 19, 30

Dobbeltstående 52

E

Ekstraudstyr 8

Elastik 49

Ensartet sømrum 29

F

Fagot 50

Fejlfinding 57

Fejlmeddelelser 65

Fodpedal 24

Frihåndsqviltning 48

G

Gennemsigtig nylontråd 12, 13, 17, 19, 34

H

Hastighed 13, 24

Heirloom-søm 53

Hæftesting 25, 33

Hæftestingsprioritet 27

I

Isyning af knapper 43

K

Knaphul 40

Kontakt til transportør 5, 48

Kuglenål 19

L

LCD-display 6, 10

Lige sting 29, 33, 46

Lynlås 44

Læder 31

Løbering 56

M

Medfølgende tilbehør 7

Metaltråd 12, 17

Montering af spole 14

Muslingesting 51

N

Nål 19, 20

Nåleposition 10, 11, 29

Nåletråder 17

O

Overlocksøm 38

Overtransportør 47

Overtråd 15, 19

P

Patchwork 46

Q

Quiltelineal 47

Quiltning 47

R

Rengøring 55

S

Sammenføjning 46, 51

Smocksyning 50

Snap-on del 5

Spole 12

Spoleapparatets trådstyr 12

Spolehus 56

Spolevinding 12

Stingbredde 28

Stinglængde 28

Stingplade 5, 59

Stingpladedæksel 5, 55

Stof 19, 30

Strækstoffer 31

Strømforsyning 9

Syhastighedsstyring 6

T

Transportør 5

Trensesting 49

Trykfod 10, 21, 24, 33

Træk undertråd op 18

Tråd 19

Trådklipning 24, 27

Trådnet 12

Trådspoleholder 12

Trådspænding 28, 58

Tungesting 50

Tykke stoffer 30

Tynde stoffer 31

U

Undertråd 12

V

Vedligeholdelse 55

Vingenål 53

Vinyl 31

Z

Zig-zag-sting 28





Besøg os på <https://s.brother/cpjah/>, hvor du kan få supportoplysninger (instruktionsvideoer, ofte stillede spørgsmål) til dit Brother-produkt.



Gå ind på <https://s.brother/cvjac/> for at få oplysninger om vinding/montering af spolen.



Gå ind på <https://s.brother/cvjad/> for at få oplysninger om trådning af overtråden.



Gå ind på <https://s.brother/cfjah/> for at få oplysninger om fejlfinding.



Brother SupportCenter er en mobilapp, der indeholder supportoplysninger (instruktionsvideoer, ofte stillede spørgsmål) til dit Brother-produkt.
Gå ind på App Store eller Google Play™ for at downloade appen.

