

KIT de atualização I

Manual de Operações

Máquina de costura e bordar



Certifique-se de ler este documento antes de utilizar a máquina.
Recomendamos guardar este documento em um lugar de fácil acesso para futuras referências.
Os manuais mais recentes estão disponíveis no site de suporte da Brother (<https://s.brother/cmeka/>).

ÍNDICE

(SOMENTE PARA INNOV-ÍS XJ1) PONTOS UTILITÁRIOS E CARACTERES/DECORATIVOS ...	2
Os padrões de pontos utilitários.....	2
Como alterar os ângulos inicial e final do padrão de ponto (função de estreitamento do ponto).....	2
Quilting feito à mão	5
BORDADO	5
Novos padrões de bordado.....	5
Padrões de casa de botão	6
Padrões de ilhós	6
A função de posicionamento do bordado de 2 pontos	6
Desmarcar a configuração da região (sem configuração de costura)	10
Padrões repetidos usando a cópia de matriz	11
Aplicativo My Stitch Monitor	12
Criação de pontilhado, quilting com efeito eco ou padrões de preenchimento decorativo em torno de um desenho	13
Como bordar padrões de couching	14
MEU CENTRO DE DESENHOS.....	17
Padrões adicionais.....	17
Como usar a tecla de apagar	17
Como definir os tipos de pincel.....	17
Contornos salvos	17
OUTRAS FUNÇÕES	17

Este manual fornece informações detalhadas sobre as funções adicionadas/atualizadas. Antes de usar este manual, atualize sua máquina de acordo com o procedimento no Guia de instalação. Antes de utilizar as funções descritas neste manual, leia o Manual de operações que acompanha a máquina. As ilustrações da tela neste manual podem diferir das reais mostradas na máquina.

(SOMENTE PARA INNOV-ÍS XJ1) PONTOS UTILITÁRIOS E CARACTERES/DECORATIVOS

Os padrões de pontos utilitários

10 padrões de pontos utilitários foram adicionados. Esses pontos também são projetados para uso com o calcador de alimentação dupla.

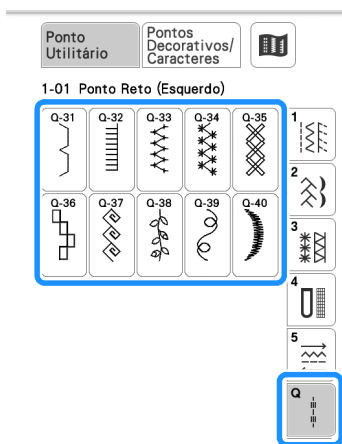

Além disso, os padrões de pontos (exceto ) da

categoria ) podem ser usados com o calcador de alimentação dupla.

Como alterar os ângulos inicial e final do padrão de ponto (função de estreitamento do ponto)

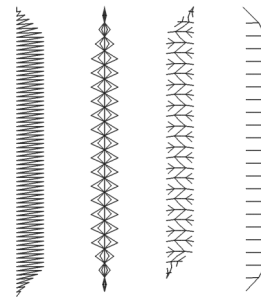

É possível alterar os ângulos de início e fim dos padrões de pontos. Isso é útil durante a costura de projetos com ângulos bem definidos ou pontos decorativos, ao anexar apliques, etc.





Use o método para acabamento de costura do padrão de ponto, de acordo com suas necessidades.

- Método 1: Comece a alterar o ângulo no final da costura pressionando o botão “Pontos de retrocesso” (página 2)
- Método 2: Como costurar um número especificado de padrões de pontos (página 4)

OBSERVAÇÃO

- Para verificar o resultado, costure pontos de teste usando o mesmo material e padrão de ponto do seu projeto. Se necessário, use uma entretela estabilizadora.
- Se forem necessários pontos de reforço no início e no final da costura, use o botão  (botão de ponto de reforço). O botão  (botão de ponto de retrocesso) não pode ser usado para fazer costuras de reforço quando a função de estreitamento do ponto estiver ativada.

■ Método 1: Comece a alterar o ângulo no final da costura pressionando o botão “Pontos de retrocesso”

- 1 Toque em , depois em , e selecione um padrão de ponto para estreitamento do ponto.

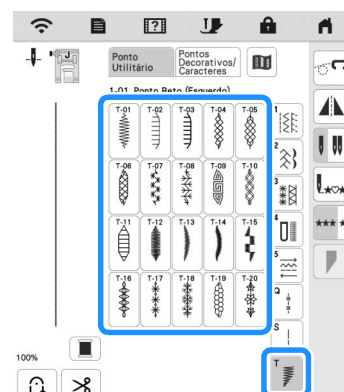

2 Se necessário, altere a largura e o comprimento do ponto.

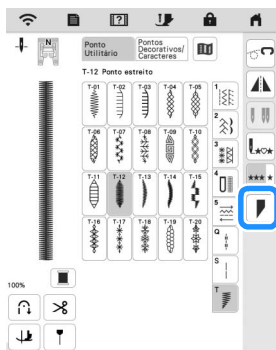

3 Toque em .



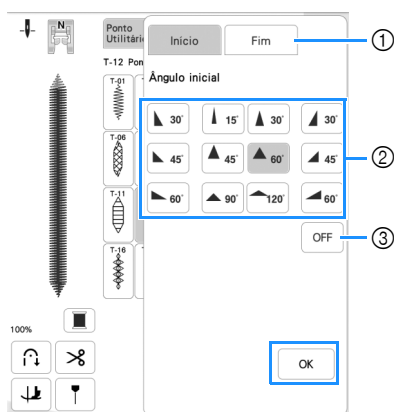
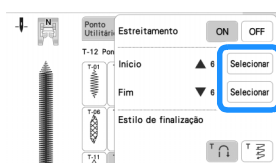

4 Toque em **Selecionar**, selecione as configurações de ângulo para o início e o fim da costura e toque em **OK**.

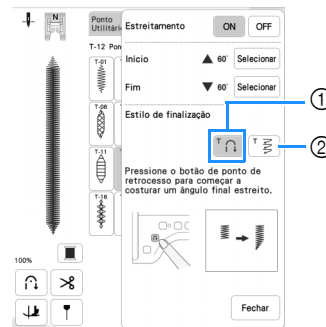

- 1 Selecione o início ou final da costura.
- 2 Selecione um ângulo.
- 3 Especifique que o ângulo não muda.

5 Selecione o método para terminar a costura. Neste exemplo, como o ângulo no final da costura começará a mudar quando o botão  (botão de ponto de retrocesso) for pressionado, selecione .





- 1 Pressione o botão  (botão de ponto de retrocesso) para que o ângulo no final da costura comece a mudar. A máquina deve parar quando a costura chegar ao fim.
- 2 A máquina para quando o número especificado de padrões de pontos tiver sido costurado. O número de padrões especificados inclui o número de padrões usados para alterar o ângulo. (página 4)

6 Se necessário, use um lápis giz para traçar uma linha no local a ser costurado.

7 Comece a costurar.

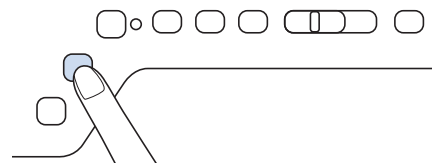
8 Depois de costurar o comprimento desejado, pressione o botão  (botão de ponto de retrocesso).



→ Quando o botão  (botão de ponto de retrocesso) é pressionado, o ângulo no final da costura começa a mudar e a máquina para quando a costura é concluída.

Lembrete

- Se parar de costurar no ponto onde o estreitamento final deve começar (pressionando o botão "Iniciar/Parar" ou levantando o pé do pedal), pressione o botão  (botão de ponto de retrocesso) e retome a costura pressionando o botão "Iniciar/Parar" ou pressionando o pedal. O estreitamento final começará assim que a costura for retomada.

9 Ao terminar de costurar, defina [Estreitamento] para [OFF] e toque em **Fechar**.

■ Método 2: Como costurar um número especificado de padrões de pontos

Com este método, o número de padrões de pontos (incluindo aqueles usados para alterar o ângulo) é especificado. Isso permite que padrões de pontos do mesmo comprimento sejam costurados repetidamente.

- 1 Consulte as etapas 1 a 4 de “Método 1: Comece a alterar o ângulo no final da costura pressionando o botão “Pontos de retrocesso”” na página 2 para selecionar as configurações de ângulo para o início e o fim da costura.
- 2 Toque em  e especifique o número de padrões de pontos (incluindo aqueles usados para alterar o ângulo).

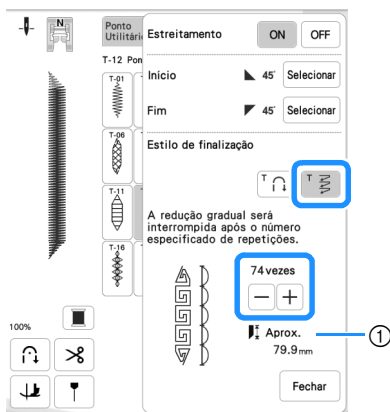

① Comprimento aproximado do padrão de ponto



Lembrete

- O número de padrões de pontos usados para alterar o ângulo depende do padrão e do ângulo. Realize uma costura de teste para verificar o resultado.

3 Comece a costurar.

→ A máquina para automaticamente quando a costura termina.

Lembrete

- Para costurar em um quadrado, selecione  45° para o início da costura e  45° para o final da costura e continue costurando o mesmo padrão de ponto, girando o tecido 90° após costurar cada linha de costura. A configuração do pivô é útil ao alterar a direção da costura. Para obter detalhes, consulte “Pivoting (Giro)” no Manual de operações da máquina.

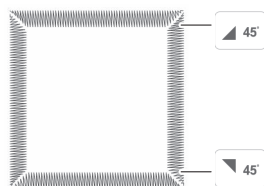

■ Como salvar configurações

Ângulos especificados para início e fim, método de acabamento com estreitamento e configurações de pontos podem ser salvos na memória da máquina.

1 Depois de definir a função de estreitamento, toque em

 .

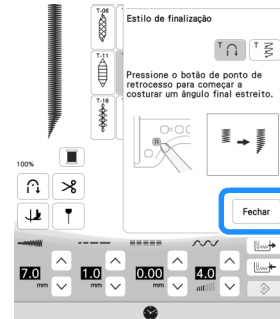

2 Toque em .

■ Como recuperar configurações salvas

1 Toque em para recuperar a configuração salva após selecionar o padrão.

2 Toque na tecla numérica das configurações a serem recuperadas e depois toque em .

- * Não será possível recuperar configurações se a função de estreitamento do ponto estiver definida como [ON].



Lembrete

- Para obter mais informações sobre como salvar e recuperar configurações, consulte “Saving Your Stitch Settings (Como salvar suas configurações de ponto)” no Manual de operações da máquina.

Quilting feito à mão

Foram adicionados três padrões de pontos para quilting com aparência de feito à mão.

Costure padrões de pontos de quilting feito à mão usando as linhas recomendadas abaixo:

Linha superior: use fio de náilon transparente ou outro fio leve que combine com a cor do tecido, para que esse fio fique invisível.

Linha da bobina: use uma cor que contraste com o tecido para que o padrão de ponto se destaque.

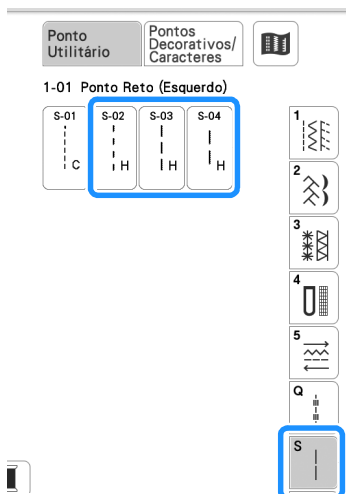

Lembrete

- Para a maioria dos tecidos e linhas, usar uma agulha 90/14 resultará em um acabamento limpo.
- Para puxar mais linha da bobina, aumente a tensão da linha.
- S-02, S-03, S-04 são compostos por vários pontos curtos.



BORDADO

Novos padrões de bordado

Padrões foram adicionados às seguintes categorias.

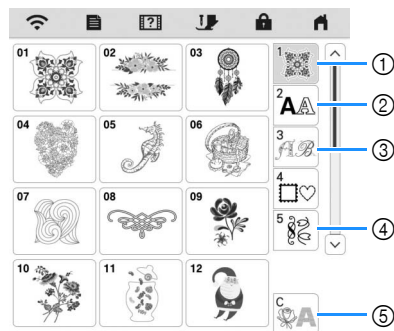

Para obter detalhes, consulte o Guia de desenhos de bordado para este KIT.





- ① Teclas de seleção de tipo de padrão foram adicionadas.
- ② ²¹ ABC ²² ABC foram adicionados.
- ③ ⁰⁶ AB foi adicionado.
- ④ Dois padrões de ilhós foram adicionados a ⁰²  .
Padrões foram adicionados a ⁰³  .
- ⑤ ⁰¹  ⁰² AB foram adicionados. Para obter detalhes sobre bordado de couching, consulte "Como bordar padrões de couching" na página 14.

Padrões de casa de botão



As configurações de tamanho para padrões de caseado foram alteradas. Além das configurações disponíveis anteriormente [L], [M] e [S], as configurações de tamanho [SS] e [XS] estão disponíveis.

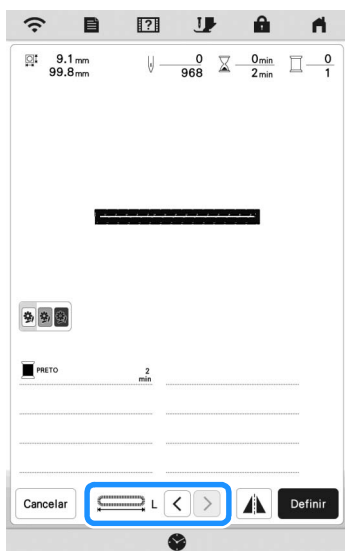

1 Toque em  e, em seguida, em .

2 Selecione um padrão e toque em   para alterar o tamanho.



Padrões de ilhós

1 Toque em  e, em seguida, em .

2 Selecione um padrão e toque em   para alterar o tamanho.

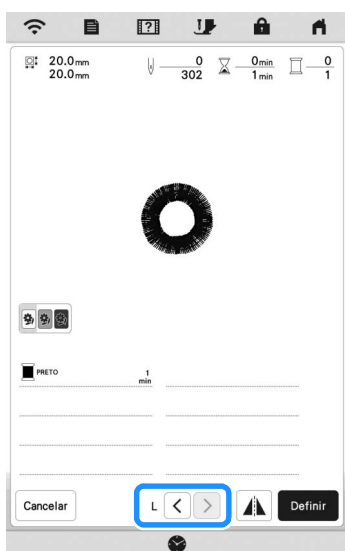

A função de posicionamento do bordado de 2 pontos

A posição do bordado pode ser facilmente alinhada usando a função de posicionamento do bordado de 2 pontos com um ponteiro de LED. Isso é útil ao bordar em uma área onde é necessário alinhar o padrão, conforme mostrado abaixo.

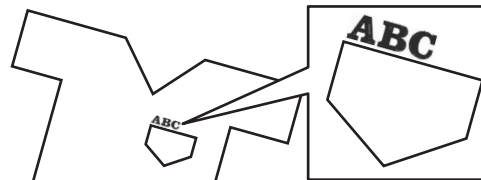

1 Use um lápis giz para marcar a posição desejada do bordado.

A linha desenhada para a direção de referência deve ser mais longa.

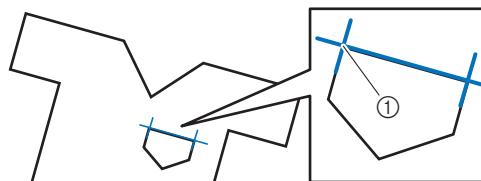

① Marca do lápis giz

Lembrete

- Se a posição desejada do padrão puder ser claramente estabelecida, como ao bordar ao longo de um bolso, não é necessário marcar a posição com um lápis giz.

2 Coloque o tecido no bastidor de bordar.

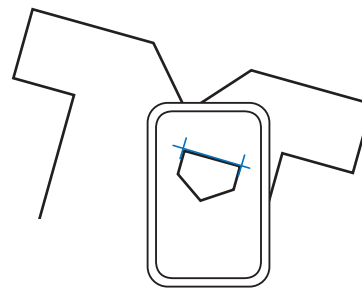

OBSERVAÇÃO

- Ao colocar o tecido no bastidor de bordar, certifique-se de que o padrão do bordado cabe na área de bordado do bastidor que está sendo usado.

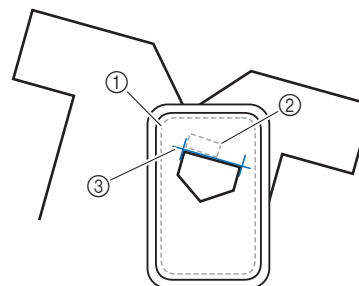

- ① Área do bordado
- ② Tamanho do padrão de bordado
- ③ Marca do lápis giz

3 Selecione o padrão.

4 Toque em **Bordados** para exibir a tela de bordado.

5 Toque em **Disposição** e, em seguida, toque em

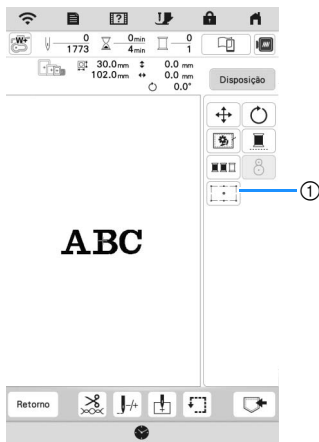

① Ligue/desligue a função de posicionamento de bordado de 2 pontos com um ponteiro de LED.

Lembrete

- O ponteiro de LED acende para indicar o ponto de entrada da agulha.
- Quando o ponteiro de LED é ligado, a altura do calcador de bordar é ajustada automaticamente de acordo com a espessura do tecido.
- Se a superfície do tecido for muito irregular ou áspera, verifique e ajuste o alinhamento da luz do ponteiro de LED e o ponto de entrada da agulha antes de começar a bordar.

6 Se uma mensagem for exibida indicando que as configurações de mover e girar retornarão às originais, toque em **OK**.

7 A partir dos pontos de referência mostrados na tela, selecione o ponto a ser usado para alinhar o padrão.
Para este exemplo, selecione o ponto no canto inferior esquerdo do padrão.

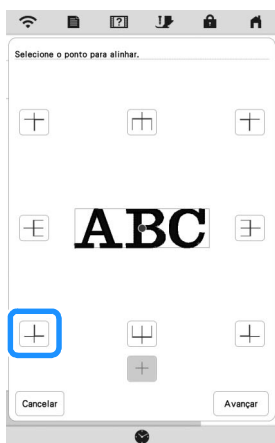

8 Toque em **Avançar**.

9 Selecione a direção (a partir do ponto de referência) a ser usada como referência para alinhar o padrão.

Para este exemplo, selecione a seta apontando para a direita como a direção de referência.

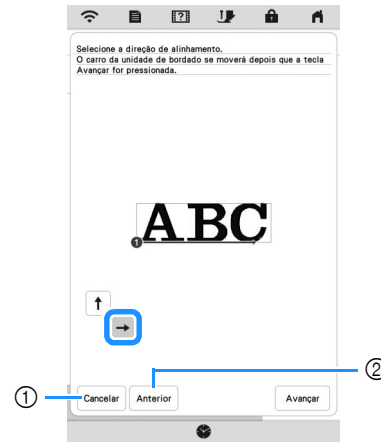

① Cancele as configurações de alinhamento do padrão.
② Retorne à tela anterior.

10 Toque em **Avançar**.

11 Toque nas teclas de posicionamento para mover o bastidor de bordar até que a posição do ponteiro de LED e o centro da primeira marca estejam alinhados.

Para alterar a velocidade com que o bastidor se move, use as teclas de velocidade de movimento do bastidor. Se for difícil fazer um alinhamento preciso, toque em uma tecla de velocidade de movimento do bastidor para diminuir a velocidade.

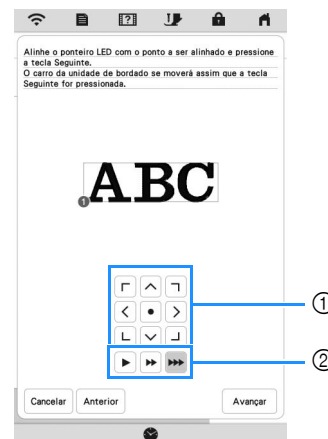

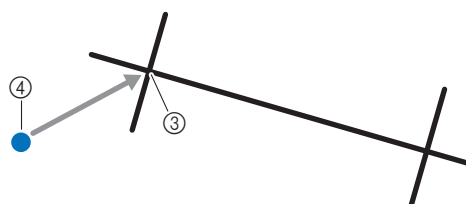

① Teclas de posicionamento
② Teclas de velocidade de movimento do bastidor



③ Centro da primeira marca
④ Luz do ponteiro de LED

OBSERVAÇÃO

- Se  for exibido à esquerda das teclas de posicionamento, o ponteiro de LED saiu da sua posição inicial. Toque em  para ajustar a posição.

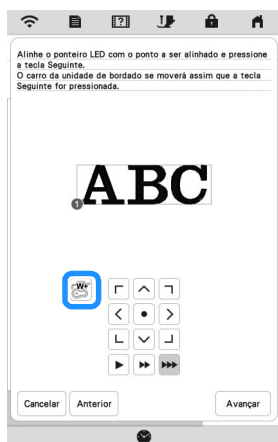

12 Toque em .

13 Toque nas teclas de posicionamento para mover o bastidor de bordar até que a posição do ponteiro de LED e o centro da segunda marca estejam alinhados.

Para alterar a velocidade com que o bastidor se move, use as teclas de velocidade de movimento do bastidor. Se for difícil fazer um alinhamento preciso, toque em uma tecla de velocidade de movimento do bastidor para diminuir a velocidade.

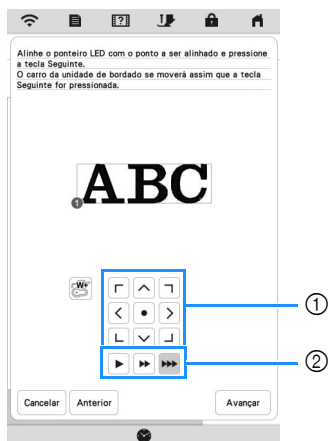

- 1 Teclas de posicionamento
- 2 Teclas de velocidade de movimento do bastidor

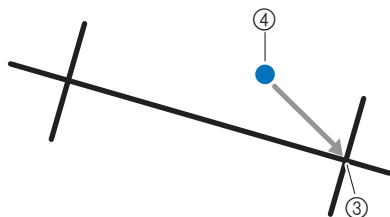

- 3 Centro da segunda marca
- 4 Luz do ponteiro de LED

OBSERVAÇÃO

- Defina o posicionamento do ponteiro de LED para uma posição não muito próxima do primeiro ponto de referência. Se estiver muito próximo, uma mensagem será exibida solicitando que você o reposicione.
- Para aumentar a precisão do alinhamento do padrão, alinhe a posição do ponteiro de LED acima da segunda marca (3) e o mais longe possível da marca central.

14 Toque em .

→ O padrão é reposicionado.

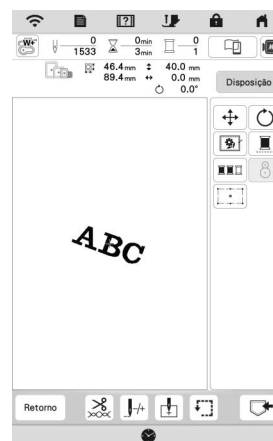

15 Pressione o botão "Iniciar/Parar" para iniciar o bordado.

Outro exemplo

Ao especificar um ponto e uma direção de alinhamento, os padrões de bordado podem ser posicionados e alinhados para várias finalidades.

Neste exemplo, um padrão é alinhado no centro esquerdo da toalha.

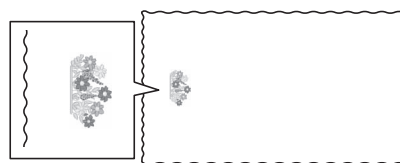

1 Use um lápis giz para marcar a posição desejada do bordado.

A linha desenhada para a direção de referência deve ser mais longa.

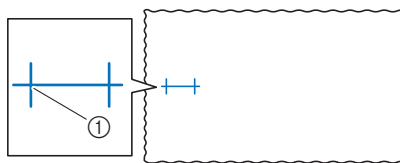

- 1 Marca do lápis giz

2 Coloque o tecido no bastidor de bordar.

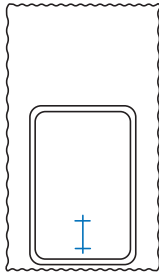

3 Selecione o padrão.

4 Toque em **Bordados** para exibir a tela de bordado.

5 Toque em **Disposição** e, em seguida, toque em .

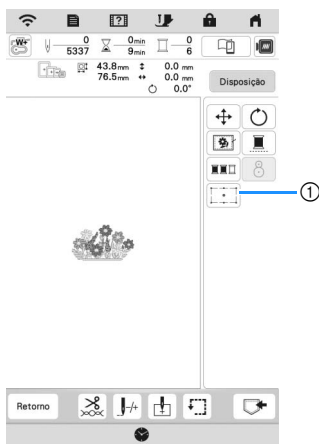

1 Ligue/desligue a função de posicionamento de bordado de 2 pontos com um ponteiro de LED.

6 Se uma mensagem for exibida indicando que as configurações de mover e girar retornarão às originais, toque em **OK**.

7 A partir dos pontos de referência mostrados na tela, selecione o ponto a ser usado para alinhar o padrão.

Para este exemplo, selecione o ponto no centro inferior do padrão.

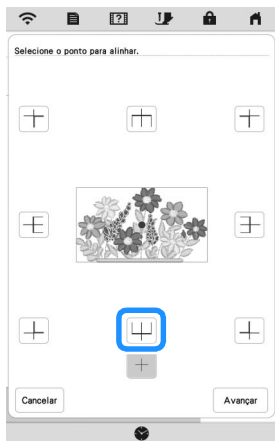

8 Toque em **Avançar**.

9 Selecione a direção (a partir do ponto de referência) a ser usada como referência para alinhar o padrão.

Para este exemplo, selecione a seta apontando para cima como a direção de referência.

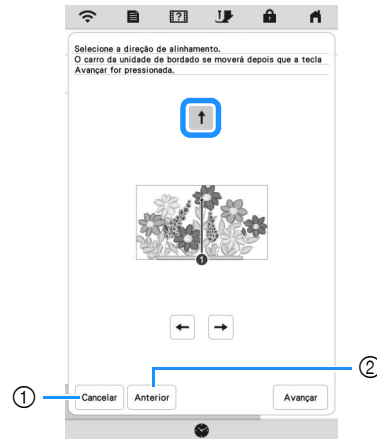

1 Cancele as configurações de alinhamento do padrão.
2 Retorne à tela anterior.

10 Toque em **Avançar**.

11 Toque nas teclas de posicionamento para mover o bastidor de bordar até que a posição do ponteiro de LED e o centro da primeira marca estejam alinhados.

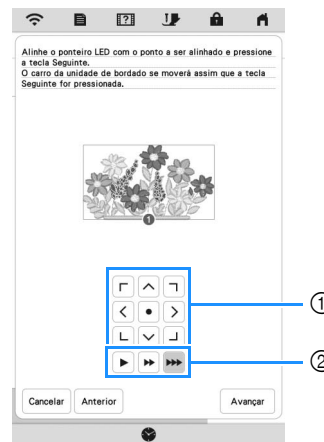

1 Teclas de posicionamento
2 Teclas de velocidade de movimento do bastidor

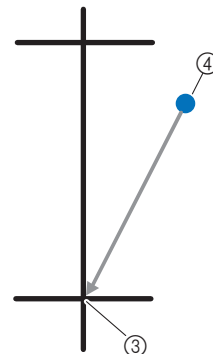

3 Centro da primeira marca
4 Luz do ponteiro de LED

12 Toque em **Avançar**.

13 Toque nas teclas de posicionamento para mover o bastidor de bordar até que a posição do ponteiro de LED e o centro da segunda marca estejam alinhados.

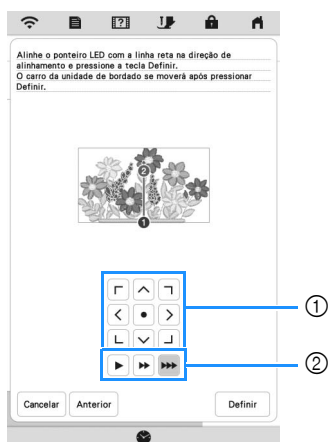

- ① Teclas de posicionamento
- ② Teclas de velocidade de movimento do bastidor

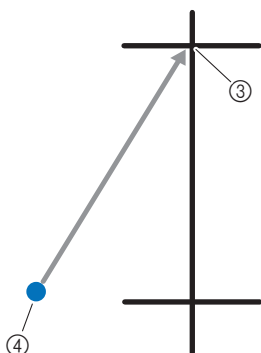

- ③ Centro da segunda marca
- ④ Luz do ponteiro de LED

14 Toque em **Definir**.

→ O padrão é reposicionado.

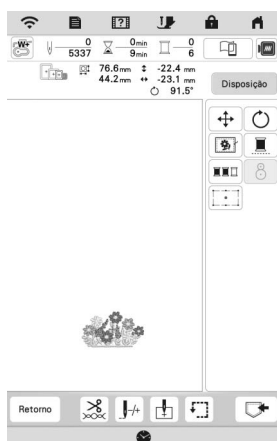

15 Pressione o botão "Iniciar/Parar" para iniciar o bordado.

Desmarcar a configuração da região (sem configuração de costura)

A configuração de desmarcar região (que especifica que uma cor de linha não será bordada) pode ser aplicada a uma parte do padrão com uma cor específica.

1 Toque em  na tela de edição do bordado.

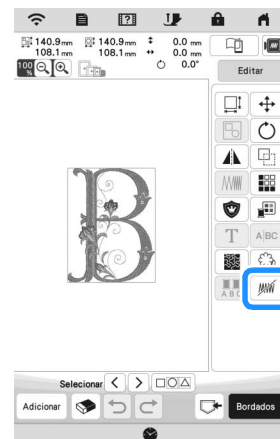

2 Na exibição da sequência de cores de linha, selecione a cor de linha que não será bordada.

→ A cor de linha escolhida é destacada em azul.

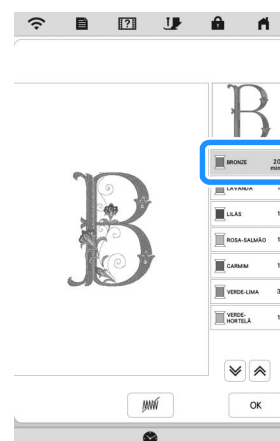

3 Toque em .

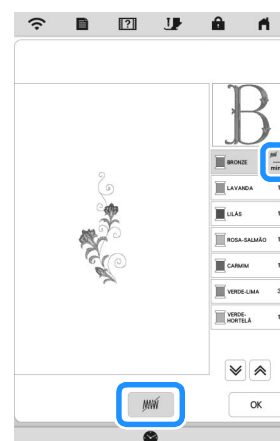

→ A marca  aparece para indicar que a cor de linha escolhida não será bordada.

As partes do padrão que não serão bordadas ficam ocultas na tela de pré-visualização do padrão.



Lembrete

- Para cancelar a configuração, selecione a cor da linha e toque em  .

- 4 Se necessário, repita os passos 2 e 3 para todas as cores de linha que não serão bordadas.
- 5 Depois de especificar as configurações desejadas, toque em  .
- 6 Toque em  e, em seguida, toque em  para avaliar uma imagem ampliada do bordado finalizado.

* Depois de desmarcar uma região, verifique a imagem para ter certeza de que nenhum ponto oculto anteriormente esteja visível.





Lembrete

- Quando um padrão com a configuração de desmarcar região aplicada é salvo, a configuração de desmarcar região também é salva. No entanto, o padrão não pode ser salvo se a configuração de desmarcar região for aplicada a todas as cores de linha.
- As partes com a configuração de desmarcar região aplicada não são exibidas, mas não são excluídas. A área de bordado necessária para bordar o padrão é a mesma do padrão original.



Padrões repetidos usando a cópia de matriz

Posicione o padrão repetidamente em toda a área do bordado.

- 1 Toque em  .
- 2 Toque em  .

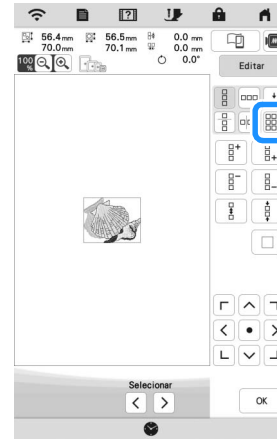



→ O padrão repetido é exibido posicionado em toda a área.

- 3 Ajuste o espaçamento dos padrões repetidos.

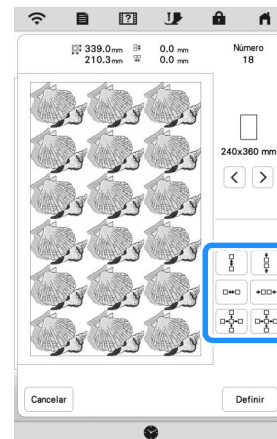
- *    : Ampliar espaçamento.
- *    : Apertar espaçamento.



→ Cada vez que a tecla é pressionada, o padrão é replicado automaticamente.

- 4 Toque em  .
- 5 Toque em  .

Aplicativo My Stitch Monitor

É possível verificar o status operacional da máquina com o aplicativo My Stitch Monitor instalado no seu dispositivo inteligente e a máquina e o dispositivo inteligente conectados à mesma rede sem fio. Além disso, é possível receber notificações quando a máquina parar.

■ Instalar o aplicativo

- 1 Use seu dispositivo inteligente para digitalizar o código QR apropriado abaixo e visitar o Google Play™ ou a App Store.



Android™: <https://s.brother/msmagi>



iOS: <https://s.brother/msmgi>

- 2 Instale o [My Stitch Monitor].



My Stitch Monitor

Lembrete

- Para baixar e instalar o aplicativo, também é possível procurar por [My Stitch Monitor] no Google Play™ ou na App Store.
- Para obter mais informações sobre como usar este aplicativo, visite o seguinte site. <https://s.brother/cpeka/>
- Nomes comerciais e de produtos de empresas que aparecem nos produtos da Brother, em documentos relacionados ou em outros materiais são todos marcas comerciais ou registradas dessas respectivas empresas.

■ Monitoramento

Lembrete

- O aplicativo será atualizado periodicamente. As descrições a seguir podem ser diferentes das telas e operações reais.

- 1 **Conecte a máquina à sua rede sem fio.**
 - * Consulte “FUNÇÕES DE CONEXÃO DE REDE SEM FIO” no Manual de operações da máquina.
 - 2 **Confirme se seu dispositivo inteligente e sua máquina estão conectados à mesma rede.**
 - 3 **Toque no ícone [My Stitch Monitor] no dispositivo inteligente para iniciar o aplicativo.**
 - 4 **Siga as instruções que aparecem no aplicativo para conectá-lo à sua máquina.**
 - * Selecione o nome que aparece ao lado de [Nome da máquina] na tela de configurações da sua máquina.
- A máquina agora pode ser monitorada.

Criação de pontilhado, quilting com efeito eco ou padrões de preenchimento decorativo em torno de um desenho

Além de pontilhado, quilting com efeito eco e padrões de preenchimento decorativo podem ser criados em torno dos padrões integrados da máquina ou dados do bordado originais sem usar o Meu centro de desenhos.

1 **Selecione o padrão que será adicionado ao redor e toque em **Definir**.**

2 **Toque em **Editar** e, em seguida, em** .



3 **Selecione o padrão decorativo para cercar o desenho. Para este exemplo, selecione (quilting com efeito eco).**

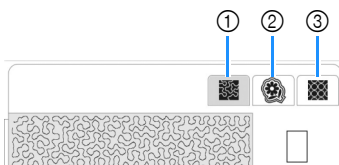

- ① Pontilhar
- ② Quilting com efeito eco
- ③ Padrões decorativos de preenchimento

4 **Especifique as configurações e toque em **Visualizar**.**

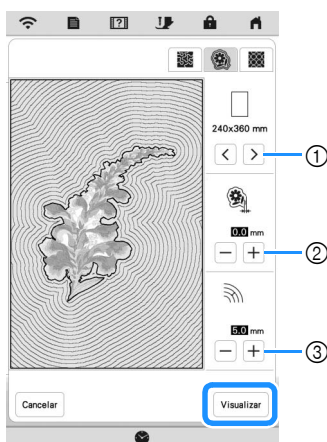

- ① O quilting com efeito eco é adicionado dentro da área do tamanho de bastidor selecionado. Se o padrão for maior que o tamanho do bastidor de bordar selecionado, a área que indica o tamanho do bastidor aparecerá em cinza e o quilting com efeito eco não será adicionado.
- ② Especifique a distância do contorno do padrão até o quilting com efeito eco.
- ③ Especifique o espaçamento para o quilting com efeito eco.

5 **Verifique a imagem do padrão. Especifique as configurações novamente, conforme necessário. Ao concluir as configurações, toque em **OK**.**

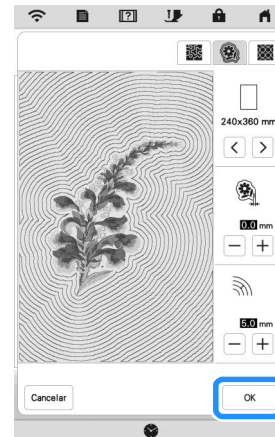

Lembrete

- Se (padrões de preenchimento decorativo) estiver selecionado, as configurações disponíveis serão diferentes das do quilting com efeito eco.

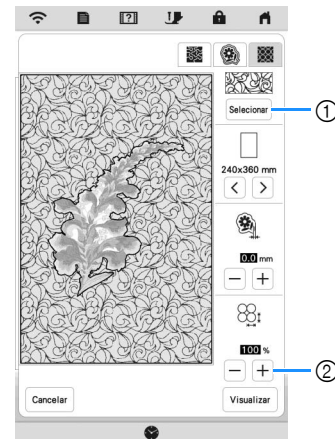

- ① Selecione um padrão decorativo de preenchimento.
- ② Aumenta/reduz o tamanho do padrão.

Como bordar padrões de couching

Padrões de couching podem ser bordados usando fios.



! CUIDADO

- Ao usar fios, recomendamos selecionar fios de peso 4 (MÉDIO ). O fio médio é frequentemente referido como “penteado”, 20 pontos tricotados por 10 cm ou 9-11 voltas por polegada. O diâmetro do fio é de aproximadamente 2-3 mm (aprox. 1/12-1/8 polegadas). Se o fio for extremamente fino ou grosso, tiver um formato incomum (liso ou felpudo) ou mais de 2 fios, os resultados de acabamento esperados podem não ser alcançados, ou podem ocorrer ferimentos ou danos.

💡 OBSERVAÇÃO

- Se o suporte para carretéis do procedimento não estiver incluído com sua máquina, adquira o suporte para carretéis opcional com seu revendedor autorizado Brother ou no nosso site. <https://s.brother/cpeka/>
- Antes de bordar seu projeto, faça um bordado de teste em um retalho de tecido igual ao que pretende usar no seu projeto.

■ Preparo para o bordado de couching

- 1 Desligue a máquina.
Instale a unidade de bordado.
- 2 Instale uma bobina enrolada com linha da bobina de bordado.
- 3 Ligue a máquina.
- 4 Toque em  e, em seguida, em .



- 5 Selecione o padrão desejado na categoria desejada.

E, em seguida, toque em .

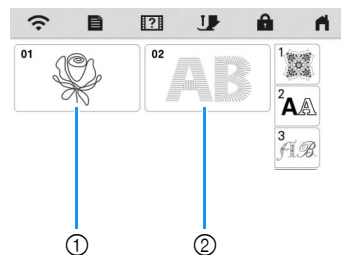

- 1 Padrões de couching
- 2 Preencha a fonte para bordado de couching

- 6 Toque em  para travar todas as teclas e botões e, em seguida, levante a alavanca do calcador.

- 7 Prenda o calcador para bordado couching “Y”.

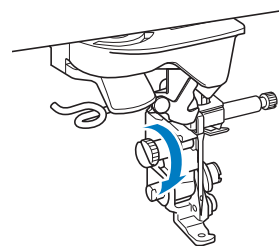

! CUIDADO

- Ao usar o calcador para bordado couching “Y”, certifique-se de que a máquina esteja no modo de bordar. Caso contrário, a agulha atingirá o calcador para bordado couching, resultando na quebra da agulha e possíveis ferimentos.

- 8** Gire o volante e verifique se a agulha está posicionada na metade esquerda do orifício no calcador para bordado couching “Y”.

Se a agulha não estiver na metade esquerda, use a chave de fenda em forma de disco para girar o parafuso do calcador para bordado couching “Y” para ajustar a posição do calcador de bordar. Gire o parafuso na sua direção para mover o calcador de bordar para a direita. Gire o parafuso para trás para mover o calcador de bordar para a esquerda. Depois de fazer os ajustes, gire o volante e verifique se a agulha não toca no calcador.

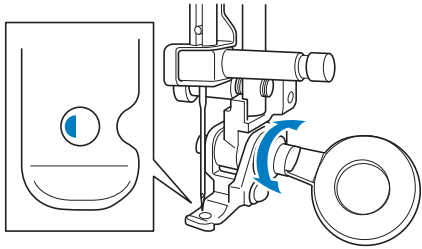

- 9** Prenda o suporte para carretéis (vendido separadamente com alguns modelos) à máquina.

Neste momento, não levante o eixo da guia telescópica da linha.

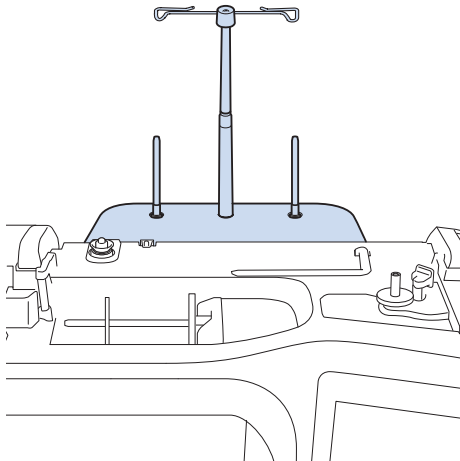

- 10** Insira a guia de fio para bordado de couching na ranhura no canto superior esquerdo da máquina.



- 11** Passe o fio pela guia telescópica da linha e pela guia de fio (1) a (2).

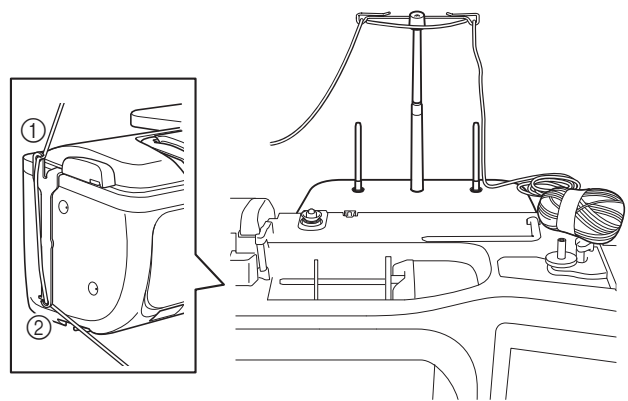

OBSERVAÇÃO

- Puxe uma quantidade apropriada de fio do novelo para que o fio não fique esticado.
- Certifique-se de que o fio não fique emaranhado enquanto você trabalha.

- 12** Passe o fio pela guia do calcador para bordado couching “Y”.

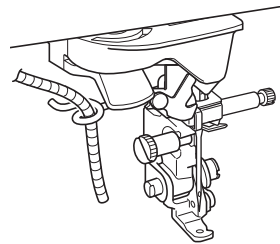

- 13** Passe o fio pelo calcador para bordado couching “Y”. Passe o fio pelo laço no passador de linha e, em seguida, passe o passador de cima para baixo pelo orifício do calcador para bordado couching “Y”. Puxe o fio para a frente da máquina.

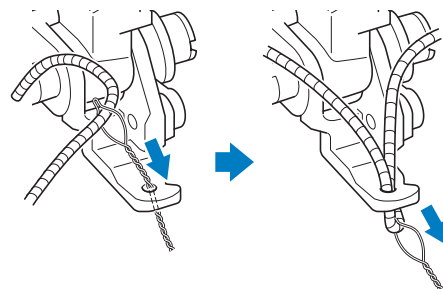

Lembrete

- Coloque uma folha de papel sob o calcador para passar o passador de linha com facilidade pelo orifício do calcador para bordado couching “Y”.

- 14** Toque em  para desbloquear todas as teclas e botões.

- 15 Passe a linha na máquina com a linha superior.

🔦 OBSERVAÇÃO

- Não use o suporte para carretéis para a linha superior. Caso contrário, a linha pode se emaranhar com o fio.

📖 Lembrete

- Para melhores resultados, use uma linha superior da mesma cor do fio.

- 16 Pressione  (Botão da alavanca do calcador) duas vezes para levantar o calcador e, em seguida, prenda o bastidor de bordar na unidade de bordado.

■ Bordar um padrão de couching

- 1 Toque em .
- 2 Certifique-se de que cerca de 20 cm (aprox. 8 polegadas) de fio sejam puxados para a frente da máquina.
- 3 Enquanto segura o fio na sua mão à sua frente, pressione o botão "Iniciar/Parar".

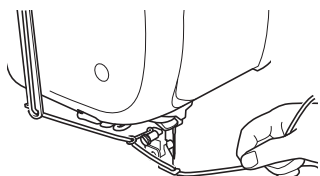

⚠️ CUIDADO

- Puxar a linha para cima pode fazer com que ela se prenda na agulha, quebrando-a. Tenha cuidado para que o fio não fique preso na agulha.

🔦 OBSERVAÇÃO

- Antes de bordar, verifique se há linha, linha superior e linha da bobina suficientes.
- Certifique-se de que o fio passe pelas guias sem dificuldades. Desenrole tanto fio do novelo quanto for necessário para que o fio não fique esticado.
- Use fios sem nós.

- 4 Borde vários pontos antes de soltar o fio.

→ Quando o bordado chegar ao fim, a máquina cortará as linhas e parará automaticamente.

📖 Lembrete

- Ao usar um fio de alta densidade, a tensão da linha superior pode ser prejudicada. Se isso acontecer, é possível melhorar elevando o [Altura do calcador para bordar] em cerca de 1 mm na tela de configurações.

- 5 Corte o fio, deixando cerca de 20 cm (aprox. 8 polegadas).

- 6 Faça um furo no tecido com um furador ou agulha de tapeçaria e, em seguida, use o passador de linha para puxar o excesso de fio para o lado avesso do tecido.

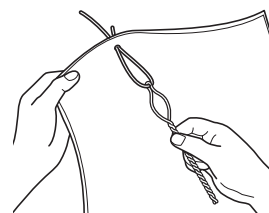
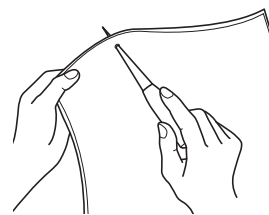

- 7 Amarre a ponta do fio para que não possa ser puxado e, em seguida, use uma tesoura para cortar o excesso de fio.

MEU CENTRO DE DESENHOS

Padrões adicionais

15 padrões de pontos de preenchimento foram adicionados.

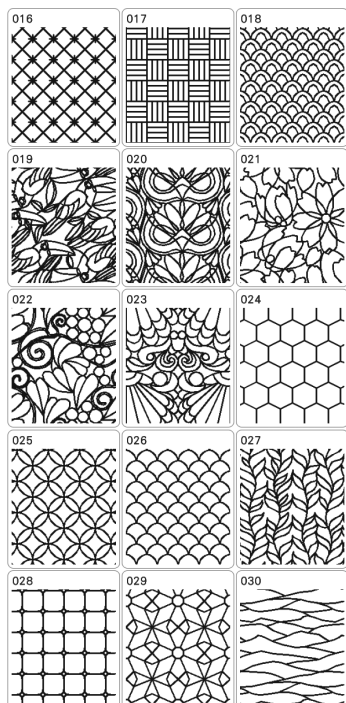

Os seguintes tipos de ponto de linha foram adicionados.

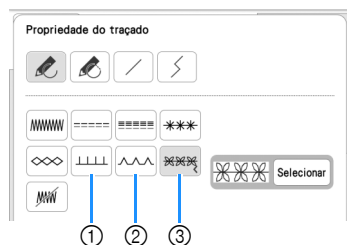

- ① Ponto E
- ② Ponto V
- ③ Pontos motif

Toque em **Selecionar** para selecionar um ponto motif.

Como usar a tecla de apagar

Mais formatos de borracha foram adicionados.

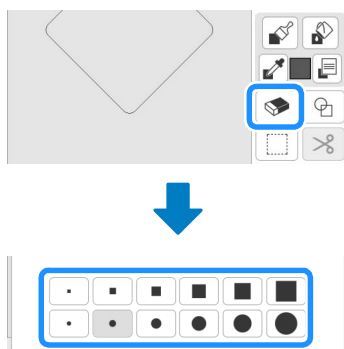

Como definir os tipos de pincel

Mais tipos de pincel foram adicionados.

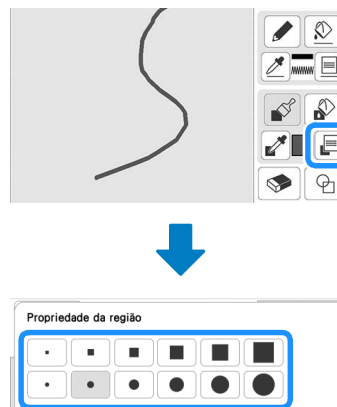

Contornos salvos

20 contornos de padrão de bordado podem ser registrados como formatos de carimbo. Se mais de 20 formatos tiverem sido registrados, o mais antigo será apagado automaticamente.

Para obter detalhes sobre como registrar um formato de carimbo, consulte "Pontos decorativos em torno de um padrão no bordado (uma função de quilting)" no Manual de operações da máquina.

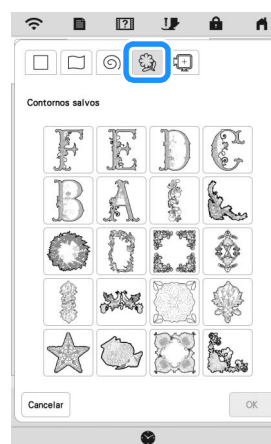

OUTRAS FUNÇÕES

Vídeos de tutorial sobre os novos recursos foram adicionados. Consulte "Reproduzir um vídeo de tutorial" no Manual de operações da máquina.

Visite o nosso site da web <https://s.brother/cpeka/> para obter informações sobre o suporte ao produto e respostas a perguntas mais frequentes (FAQs).