

DE Mitgeliefertes Zubehör

Es wird empfohlen, dieses Dokument griffbereit aufzubewahren, damit Sie jederzeit darin nachschlagen können.

FR Accessoires inclus

Nous vous conseillons de conserver ce document à portée de main pour vous y référer ultérieurement.

Vielen Dank für den Erwerb dieser Maschine.

Das folgende Zubehör ist im Lieferumfang dieses Produktes enthalten.

Merci d'avoir choisi ce produit.

Les accessoires suivants sont fournis avec ce produit.

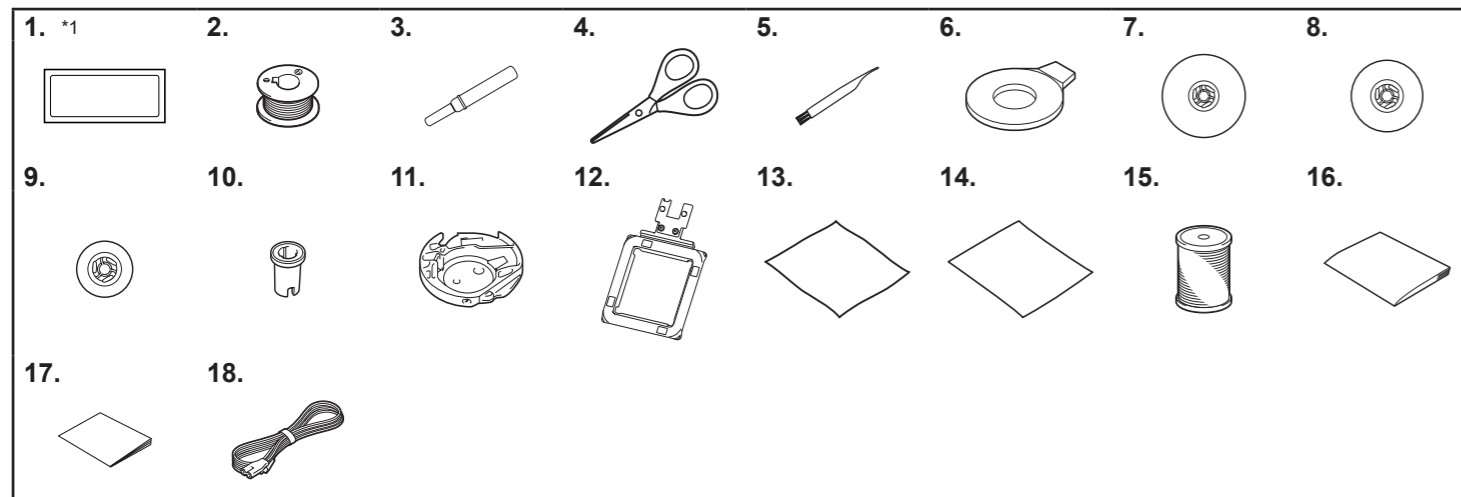

*1 3 Nadeln 75/11,
1 Nadel 90/14

*1 3 agulhas 75/11,
1 agulha 90/14

Nr.	Teilebezeichnung	Bestellnummer
1	Nadelsatz	X59535-051
2	Aufgewickelte Spule (2) (Weißer Stick-Unterfaden der Gewichtsklasse 90)	—
3	Pfeiltrenner	XZ5082-101
4	Schere	XC1807-221
5	Reinigungspinsel	X59476-051
6	Scheibenförmiger Schraubendreher	XC1074-051
7	Garnrollenkappe (groß)	130012-028
8	Garnrollenkappe (mittel)	XE1372-004
9	Garnrollenkappe (klein)	130013-128
10	Garnrolleneinsatz (Mini-King-Garnrolle)	XA5752-122
11	Spulenkapsel (in der Maschine)	D02SWK-001
12	Stickrahmen (Magneträhmen mit Einzelmagneten) 100 mm (H) × 100 mm (B) (ca. 4 Zoll (H) × 4 Zoll (B))	D02PG2-001
13	Filzstoff (für Probestickerei)	—
14	Unterlegmaterial für Stickereien (für Probestickerei)	—
15	Stickgarn (schwarz)	—
16	Bedienungsanleitung	Wenden Sie sich an Ihr Brother-Fachgeschäft.
17	Kurzanleitung	
18	Netzkabel	

N°	Nom de la pièce	Code de la pièce
1	Jeu d'aiguilles	X59535-051
2	Canette préremplie (2) (Fil de canette à broder blanc n° 90)	—
3	Découpeur	XZ5082-101
4	Ciseaux	XC1807-221
5	Brosse de nettoyage	X59476-051
6	Tournevis en forme de disque	XC1074-051
7	Couvercle de bobine (grand)	130012-028
8	Couvercle de bobine (moyen)	XE1372-004
9	Couvercle de bobine (petit)	130013-128
10	Centre amovible pour bobine de fil (bobine de fil mini/très grande)	XA5752-122
11	Boîtier de la canette (sur la machine)	D02SWK-001
12	Cadre à broder (Cadre à broder magnétique) H 100 mm × L 100 mm (environ H 4"/pouces × L 4"/pouces)	D02PG2-001
13	Feutrine (pour essai de broderie)	—
14	Renfort de broderie (pour essai de broderie)	—
15	Fil à broder (noir)	—
16	Manuel d'instructions	Contactez votre revendeur Brother agréé.
17	Guide de référence rapide	
18	Cordon d'alimentation	

DE Optionales Zubehör

Verschiedenes optionales Zubehör kann separat erworben werden. Weitere Informationen dazu finden Sie auf unserer Website.

Optionales Zubehör und Ersatzteile erhalten Sie bei einem Brother-Vertragshändler in Ihrer Nähe.

FR Accessoires en option

Divers accessoires en option peuvent être achetés séparément. Visitez notre site Web pour plus de détails.

Pour obtenir des pièces ou des accessoires en option, contactez votre revendeur Brother agréé le plus proche.



<https://s.brother/ccuaa/>

Beispiel/Exemple

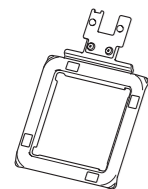

Stickrahmen (Magneträhmen mit Einzelmagneten)
70 mm (H) × 70 mm (B)
(ca. 3 Zoll (H) × 3 Zoll (B))
Cadre à broder (Cadre à broder magnétique)
H 70 mm × L 70 mm
(environ H 3"/pouces × L 3"/pouces)



Unterlegmaterial für Stickereien
Renfort de broderie

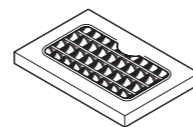

Stickgarnset
Boîte de fils à broder



D02XYL-001

NL Bijgeleverde accessoires

Houd dit document bij de hand, zodat u het kunt raadplegen.

IT Accessori in dotazione

Si consiglia di conservare questo documento a portata di mano per un eventuale riferimento futuro.

Gefeliciteerd met de aanschaf van deze machine.
Onderstaande accessoires zijn inbegrepen bij dit product.

Grazie per aver acquistato questa macchina.
Gli accessori seguenti sono inclusi nel prodotto.

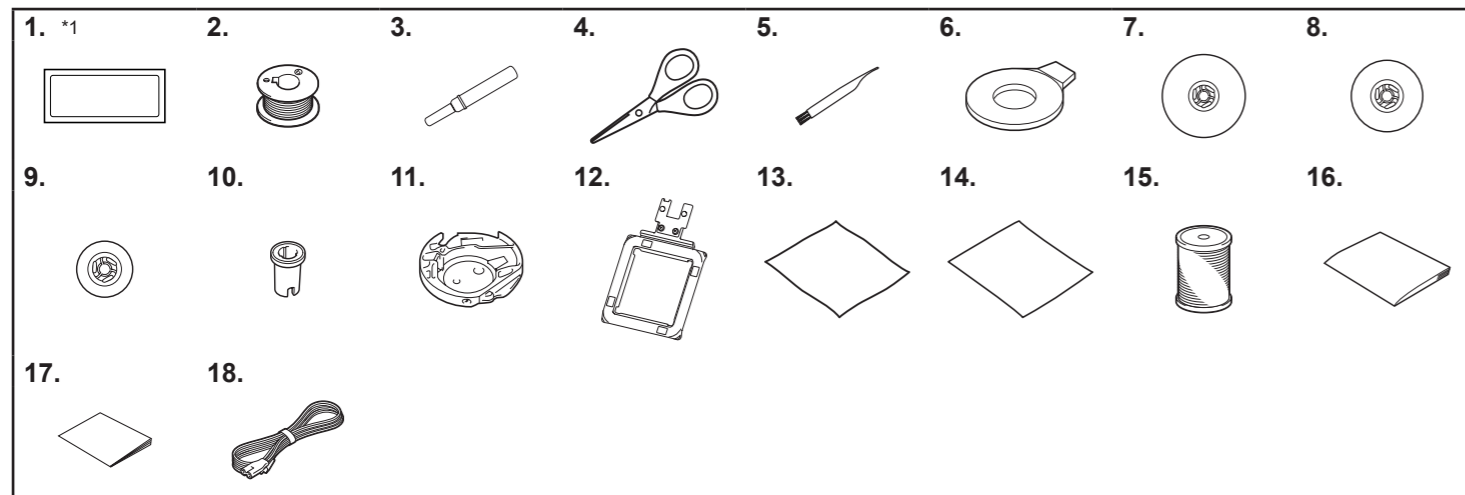

*1 75/11 3 naalden,
90/14 1 naald

*1 3 aghi 75/11,
1 ago 90/14

Nr.	Onderdeel	Onderdeelcode
1	Naaldsetje	X59535-051
2	Voorgespoelde spoel (2) (borduuronderdraad, dikte 90, wit)	—
3	Tornmesje	XZ5082-101
4	Schaar	XC1807-221
5	Schoonmaakborsteltje	X59476-051
6	Schijfvormige schroevendraaier	XC1074-051
7	Kloshouder (groot)	130012-028
8	Kloshouder (medium)	XE1372-004
9	Kloshouder (klein)	130013-128
10	Garenklos hulpinzet (bij mini- of kingsize garenklos)	XA5752-122
11	Spoelhuis (op de machine geplaatst)	D02SWK-001
12	Borduurraam (Magnetisch borduurraam) 100 mm (H) × 100 mm (B) (ca. 4 inch (H) × 4 inch (B))	D02PG2-001
13	Viltstof (voor proefborduurwerk)	—
14	Steunstof/versteviging voor borduurwerk (voor proefborduurwerk)	—
15	Borduurgaren (zwart)	—
16	Bedieningshandleiding	Neem contact op met uw erkende Brother-dealer.
17	Beknopte bedieningshandleiding	
18	Netsnoer	

N°	Nome parte	Codice parte
1	Set di aghi	X59535-051
2	Spolina preavvolta (2) (filo spolina per ricamo bianco di spessore 90)	—
3	Taglia asole	XZ5082-101
4	Forbici	XC1807-221
5	Spazzolino di pulizia	X59476-051
6	Cacciavite a disco	XC1074-051
7	Fermo per rocchetto (grande)	130012-028
8	Fermo per rocchetto (medio)	XE1372-004
9	Fermo per rocchetto (piccolo)	130013-128
10	Inserito per rocchetto filo (rocchetto filo "mini-king")	XA5752-122
11	Cestello della spolina (sulla macchina)	D02SWK-001
12	Telaio per ricamo (Telaio magnetico) 100 mm (A) × 100 mm (L) (circa 4 inches (A) × 4 inches (L))	D02PG2-001
13	Feltro (per il ricamo di prova)	—
14	Stabilizzatore per ricamo (per il ricamo di prova)	—
15	Filo per ricamo (nero)	—
16	Manuale di istruzioni	Contattare il proprio rivenditore Brother autorizzato.
17	Guida di riferimento rapido	
18	Cavo di alimentazione	

NL Optionele accessoires

Er zijn verschillende optionele accessoires afzonderlijk verkrijgbaar. Meer bijzonderheden vindt u op onze website. Als u optionele accessoires of onderdelen wilt aanschaffen, neemt u contact op met uw dichtstbijzijnde erkende Brother-dealer.

IT Accessori opzionali

Sono disponibili vari accessori opzionali da acquistare separatamente. Visitare il nostro sito Web per ulteriori dettagli. Per ottenere accessori o parti opzionali, contattare il più vicino rivenditore Brother autorizzato.



<https://s.brother/ccuaa/>

Voorbeeld/Esempio

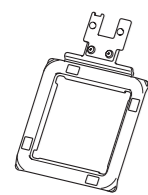

Borduurraam (Magnetisch borduurraam)
70 mm (H) × 70 mm (B)
(ca. 3 inch (H) × 3 inch (B))

Telaio per ricamo (Telaio magnetico)
70 mm (A) × 70 mm (L)
(circa 3 inches (A) × 3 inches (L))



Steunstof/versteviging voor borduurwerk
Stabilizzatore per ricamo

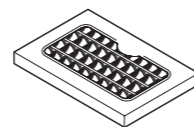

Borduurgarensset
Set filati per ricamo