

SKiTCH

brother

Hurtigreferanseguide

Snabbguide

Hurtig referencevejledning

Pikaopas

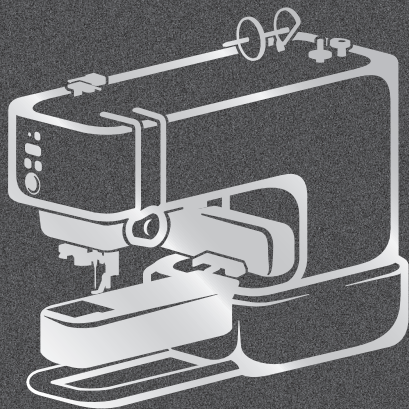

Sørg for å lese dette dokumentet før du bruker maskinen.

Vi anbefaler at du oppbevarer dette dokumentet i nærheten for fremtidig referanse.

Se till att läsa detta dokument innan du använder maskinen.

Vi rekommenderar att du förvarar detta dokument i närheten för framtida referens.

Sørg for at læse dette dokument, inden du tager maskinen i brug.

Vi anbefaler, at du gemmer dette dokument, så det er ved hånden til fremtidig brug.

Lue tämä asiakirja ennen koneen käyttöä.

Asiakirja kannattaa pitää lähistöllä myöhempää käyttöä varten.

Takk for kjøpet!

Denne guiden vil vise deg alle de grunnleggende tingene du trenger å vite for å få Skitch i bevegelse. La oss starte fra neste side og sette opp Skitch!

Tack för ditt köp!

Den här guiden visar dig alla grundläggande saker du behöver veta för att komma igång med din Skitch. På nästa sida börjar vi med att ställa in din Skitch!

Tak for dit køb!

Denne vejledning viser dig alle de grundlæggende ting, som du skal vide for at komme i gang med at bruge din Skitch. Lad os starte fra næste side og konfigurere din Skitch!

Kiitos ostoksestasi!

Tässä oppaassa esitetään kaikki perusasiat, jotka tarvitet saadaksesi Skitch-koneesi käyttöön. Aloitetaan seuraavalta sivulta Skitchisi asennus!

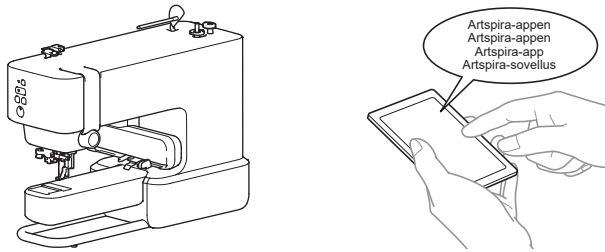

Du kan også se instruksjonsvideoer.

Vi hänvisar även till instruktionsfilmerna.

Du kan også se instruktionsvideoerne.

Voit myös katsoa ohjevideoita.



Innhold

| | |
|--------------------------------------------------------------|----|
| Sett opp maskinen din med fire enkle trinn:..... | 2 |
| Oversikt: fra å velge et mønster til å fullføre broderi..... | 4 |
| Hooping av stoffet i magnetrammen | 6 |
| Justere broderiposisjonen ([Kameraskanning]-funksjon) | 7 |
| Montering av spolen..... | 8 |
| Feste den magnetiske rammen..... | 9 |
| Overgjenging | 10 |
| Brodere et mønster | 12 |
| Vikle undertråden | 14 |

Innehåll

| | |
|------------------------------------------------------------------|----|
| Ställ in maskinen i fyra enkla steg:..... | 2 |
| Översikt: från att välja mönster till att avsluta broderiet..... | 4 |
| Fästa tyget i magnetrammen..... | 6 |
| Justera broderipositionen (funktionen [Kameraskanning])..... | 7 |
| Installation av spolen..... | 8 |
| Fastsättning av magnetrammen | 9 |
| Trå övertråden | 10 |
| Brodera ett mönster | 12 |
| Spola upp undertråden | 14 |

Indhold

| | |
|-----------------------------------------------------------------|----|
| Konfigurer din maskine i 4 enkle trin: | 2 |
| Oversigt: fra valg af mønster til færdiggørelse af broderi..... | 4 |
| Hæftning af stoffet i den magnetiske ramme | 6 |
| Justering af broderipositionen ([Kamera scan]-funktion)..... | 7 |
| Montering af spolen | 8 |
| Fastgørelse af den magnetiske ramme | 9 |
| Trådning af overtråden | 10 |
| Brodering af et mønster..... | 12 |
| Spoling af undertråden | 14 |

Sisältö

| | |
|--------------------------------------------------------------------|----|
| Asenna koneesi neljässä yksinkertaisessa vaiheessa:..... | 2 |
| Yleiskatsaus: kuvion valinnasta kirjonnän viimeistelyyn | 4 |
| Kankaan kiinnittäminen magneettikehykseen..... | 6 |
| Kirjonta-asennon säätäminen ([Skannaus kameralla] -toiminto) | 7 |
| Puolan asennus | 8 |
| Magneettikehyksen kiinnittäminen | 9 |
| Ylälangan pujotus..... | 10 |
| Kuvion kirjonta | 12 |
| Alalangan puolaaminen | 14 |

Sett opp maskinen din med fire enkle trinn:
 Ställ in maskinen i fyra enkla steg:
 Konfigurer din maskine i 4 enkle trin:
 Asenna koneesi neljässä yksinkertaisessa vaiheessa:



Video

1

Slå PÅ maskinen.
 Slå PÅ maskinen.
 Tænd for maskinen.
 Kytke koneeseen virta.

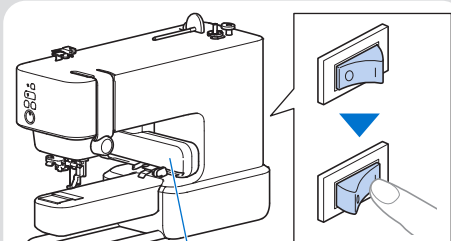

Broderivogn
 Brodyrvagn
 Broderienhed
 Kirjontakelkka

Maskinoppsettet ditt er nå fullført! Se appen for ytterligere instruksjoner.

Maskininstallasjonen är nu klar! Se appen för ytterligare instruksjoner.

Din maskinopsætning er nu færdig! Se appen for yderligere instruksjoner.

Kone on nyt asennettu! Katso lisäohjeita sovelluksesta.

4

Trykk ✓-knappen for å flytte broderivognen til utgangsposisjon.
 Tryck på ✓-knappen för att flytta brodyrvagnen till utgångsläget.
 Tryk på ✓-knappen for at flytte broderienheden til udgangspositionen.
 Siirrä kirjontakelkka alkuasentoon painamalla painiketta ✓.

! Vognen vil bevege seg. Hold hendene etc. unna vognen.
 Vagnen kommer att röra sig. Håll händer etc. borta från vagnen.
 Enheden vil bevæge sig. Hold hænder osv. væk fra enheden.
 Kelkka liikkuu. Pidä kätesi jne. loitolla kelkasta.

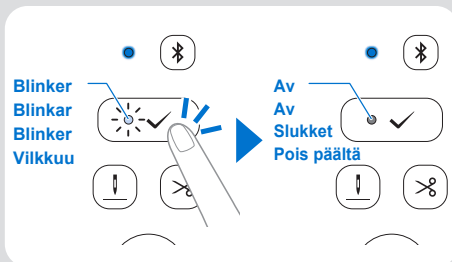

Blinker
 Blinkar
 Blinker
 Viikkuu

Av
 Av
 Slukket
 Pois päältä

2

Installer appen på mobilenheten din og logg på.
 Installera appen på din mobila enhet och logga in.
 Installer appen på din mobilenhed og log ind.
 Asenna sovellus mobiililaitteellesi ja kirjaudu sisään.



3

Koble maskinen til appen via Bluetooth.
 Anslut din maskin till appen via Bluetooth.
 Tilslut din maskine til appen via Bluetooth.
 Yhdistä koneesi sovellukseen Bluetooth-yhteydellä.

i Hold nede i mer enn to sek.
 Håll intryckt i mer än 2 sekunder.
 Hold nede i mere end 2 sek.
 Pidä painettuna yli 2 sekuntia.



Det avgis et pip og blinkmønsteret til LED-en vil endres.
 Ett pip hörs och lysdiodens blinkande mönster ändras.
 Der lyder et bip, og LED'ens blinkemønster ændrer sig.
 Äänimerkki soi ja merkkivalon vilkkuva kuvio muuttuu.

ii Registrer maskinen din i appen.
 Registrera din maskin i appen.
 Registrer din maskine i appen.
 Rekisteröi kone sovelluksessa.

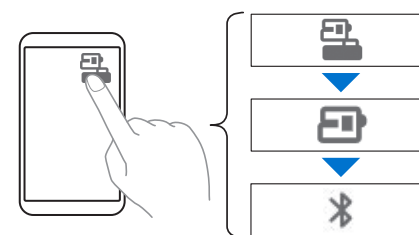

iii Tilkoblet.
 Ansluten.
 Tilsluttet.
 Yhdistetty.

LED-en vil være kontinuerlig.
 Lysdioden lyser med fast lys.
 LED'en vil lyse konstant.
 Merkkivalo palaa tasaisesti.

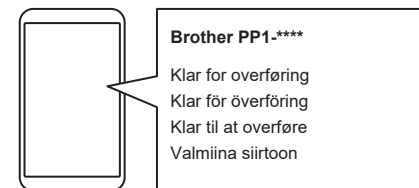

Brother PP1-****
 Klar for overføring
 Klar för överføring
 Klar til at overføre
 Valmiina siirtoon

Oversikt: fra å velge et mønster til å fullføre broderi
Översikt: från att välja mönster till att avsluta broderiet
Oversigt: fra valg af mønster til færdiggørelse af broderi
Yleiskatsaus: kuvion valinnasta kirjonnän viimeistelyyn

Se brukerhåndboken for detaljerte instruksjoner.
Se bruksanvisningen för detaljerade instruktioner.
Se betjeningsvejledningen for at få detaljerede instruktioner.
Katso yksityiskohtaiset ohjeet käyttöoppaasta.

1

Velg et broderimønster.
Välj ett broderimönster.
Vælg et broderimønster.
Valitse kirjontakuvio.

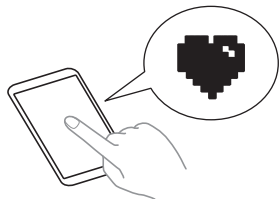

2

Fest stoffet i broderirammen. (side 6)
Fäst tyget i broderiramen. (sidan 6)
Fastgør stoffet i broderirammen. (side 6)
Kiinnitä kangas kirjontakehykseen. (s. 6)

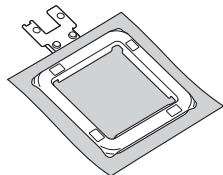

Bruk funksjonen [Kameraskanning] for enklere justering av broderiposisjonen. (side 7)

Använd funktionen [Kameraskanning] för enklare justering av broderipositionen. (sidan 7)

Brug [Kamera scan]- funktionen til nemmere at justere broderipositionen. (side 7)

[Skannaus kameralla] -toiminnon käyttäminen helpottaa kirjonta-asennon säätämistä. (s. 7)

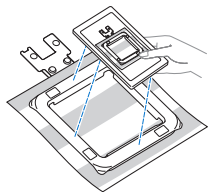

3

Overfør mønsterdataene til maskinen.
Överför mönsterdata till maskinen.
Overfør mønsterdataene til maskinen.
Siirrä kuviotiedot koneeseen.

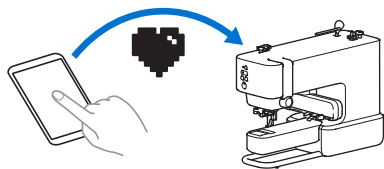

4

Installer spolen viklet med tråd. (side 8)
Sätt i spolen lindad med tråd. (sidan 8)
Monter den spole, der er spolet med tråd. (side 8)
Asenna puolattu alalanka. (s. 8)

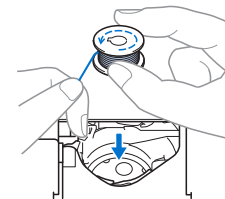

5

Fest broderirammen til maskinen. (side 9)
Fäst broderiramen på maskinen. (sidan 9)
Fastgør broderirammen til maskinen. (side 9)
Kiinnitä kirjontakehys koneeseen. (s. 9)

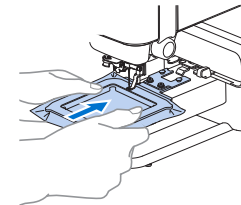

6

Tre overtråden. (side 10)
Trä övertråden. (sidan 10)
Tråd övertråden. (side 10)
Pujota ylälanka. (s. 10)

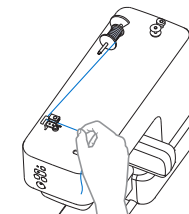

7

Begynn å brodere. (side 12)
Börja brodera. (sidan 12)
Begynd at brodere. (side 12)
Aloita kirjonta. (s. 12)

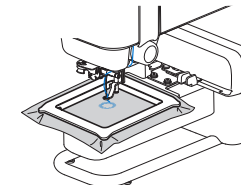

Hooping av stoffet i magnetrammen

Fästa tyget i magnetrammen

Fastgørelse af stoffet i den magnetiske ramme

Kankaan kiinnittäminen magneettikehykseen



Video

Forberedelse / Förberedelse / Forberedelse / Valmistelu

Fest stabiliseringsmaterialet på feil side av stoffet.

Fäst mellanläggsmaterialet på avigsidan av tyget.

Fastgør stabiliseringsmaterialet på vrangsidan af stoffet.

Kiinnitä tukimateriaali kankaan takapuolelle.

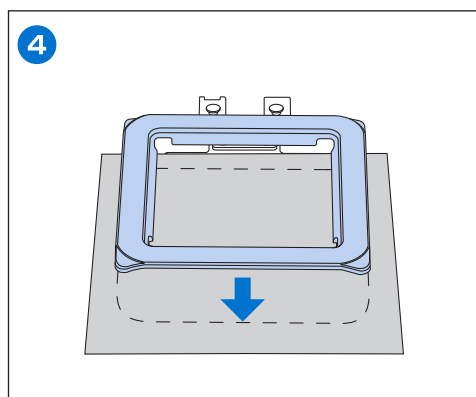
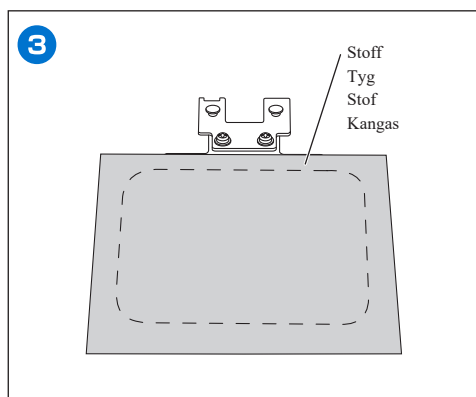
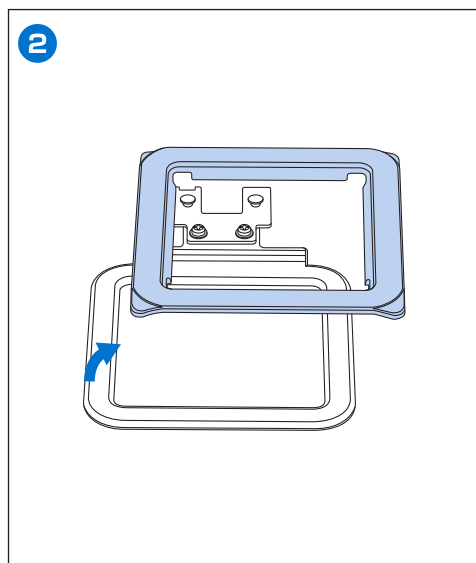
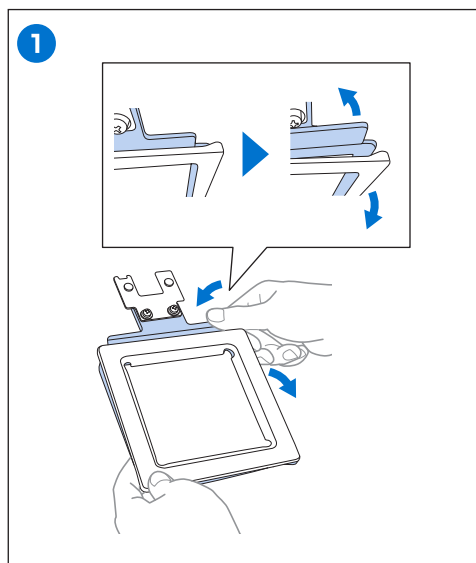
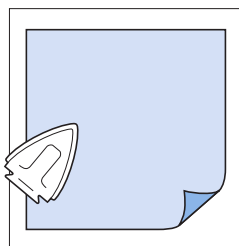

Justere broderiposisjonen ([Kameraskanning]-funksjon)

Justera broderipositionen (funktionen [Kameraskanning])

Justering af broderipositionen ([Kamera scan]-funktion)

Kirjonta-asennon säätäminen ([Skannaus kameralla] -toiminto)

For enklere justering av broderiposisjonen, bruk denne funksjonen til å importere et bilde av stoffet som skal broderes til appen.

För enklare justering av broderipositionen, använd den här funktionen för att importera en bild av tyget som ska broderas till appen.

For nemmere at kunne justere broderipositionen skal du bruge denne funktion til at importere et billede af det stof, der skal broderes, til appen.

Kirjonta-asennon säätäminen helpottuu tällä toiminnolla, jolla tuodaan sovellukseen kuva kirjottavasta kankaasta.



Video

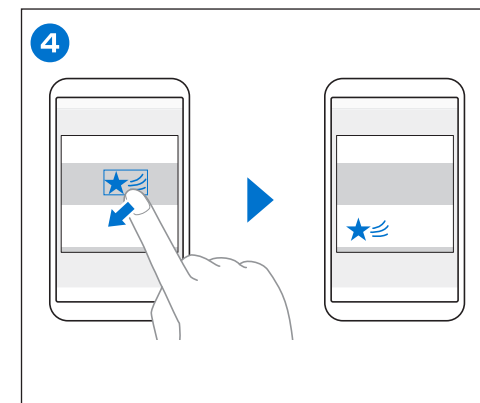
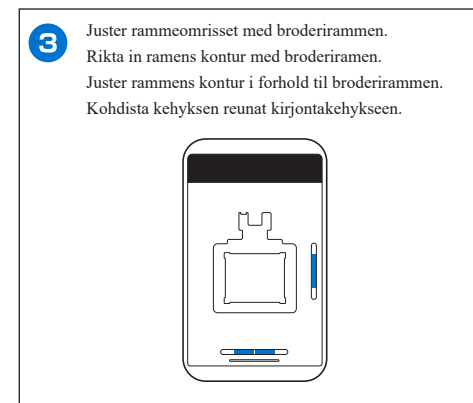
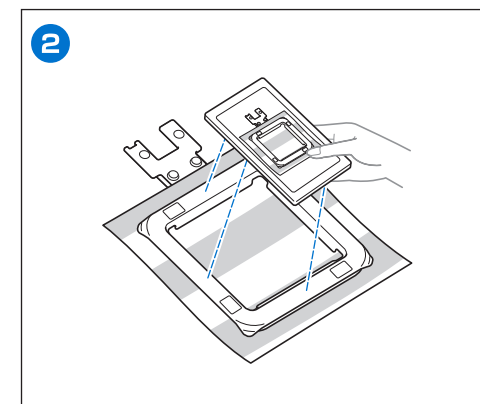
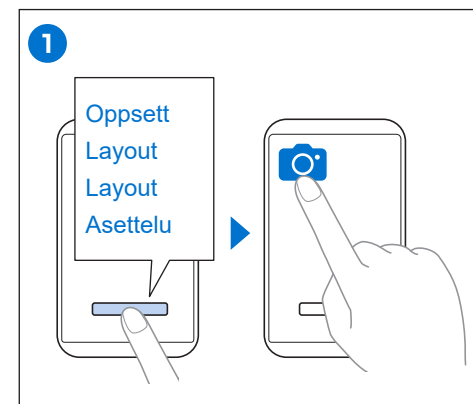

Etter å ha plassert mønsteret, trykk på [Overfør] for å overføre mønsterdataene til maskinen.

När du har placerat mönstret trycker du på [Överför] för att överföra mönsterdata till maskinen.

När du har placeret mønsteret, skal du trykke på [Overfør] for at overføre mønsterdataene til maskinen.

Kun olet asettanut kuvion, siirrä kuvion tiedot koneeseen napauttamalla [Siirto].

Montering av spolen

Installation av spolen

Montering af spolen

Puolan asennus



Video

Brug plastspolen som følger med denne maskinen eller spoler av samme type.
Använd plastspolen som medföljer maskinen eller spolar av samma typ.
Brug den plastspole, der følger med denne maskine, eller spoler af samme type.
Käytä tämän koneen mukana tulevaa muovista puolaa tai samantyyppisiä puolia.

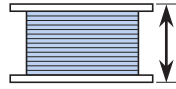

11,5 mm (ca. 7/16 tommer)
11,5 mm (ca 7/16 tum)
11,5 mm

1

2

Hold nede i mer enn 2 sek.
Håll intryckt i mer än 2 sekunder.
Hold nede i mere end 2 sek.
Pidä painettuna yli 2 sekuntia.

Låst
Låst
Låst
Lukittu

3

4

5

6

7

8

Hold nede i mer enn 2 sek.
Håll intryckt i mer än 2 sekunder.
Hold nede i mere end 2 sek.
Pidä painettuna yli 2 sekuntia.

Ulåst
Olåst
Ulåst
Avattu

Feste den magnetiske rammen

Fastsättning av magnetramen

Fastgørelse af den magnetiske ramme

Magneettikehyksen kiinnittäminen



Video

1

Hold nede i mer enn 2 sek.
Håll intryckt i mer än 2 sekunder.
Hold nede i mere end 2 sek.
Pidä painettuna yli 2 sekuntia.

Låst
Låst
Låst
Lukittu

2

3

4

Hold nede i mer enn 2 sek.
Håll intryckt i mer än 2 sekunder.
Hold nede i mere end 2 sek.
Pidä painettuna yli 2 sekuntia.

Ulåst
Olåst
Ulåst
Avattu

- ◆ Ved fjerning av magnetrammen
- ◆ När du tar bort magnetramen
- ◆ Ved afmontering af den magnetiske ramme
- ◆ Kun irrotat magneettikehystä

1

2

Overgjønging Trå övertråden Trådning af overtråden Ylälangan pujotus



Video

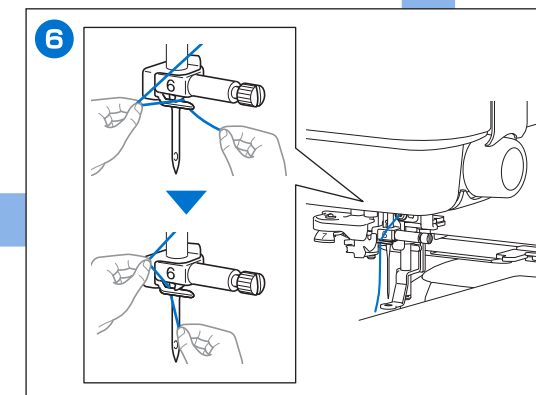
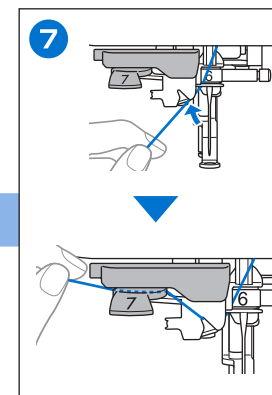
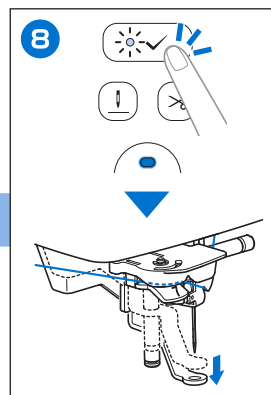
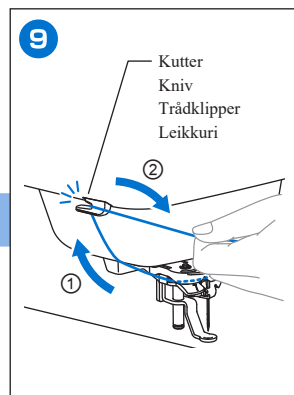
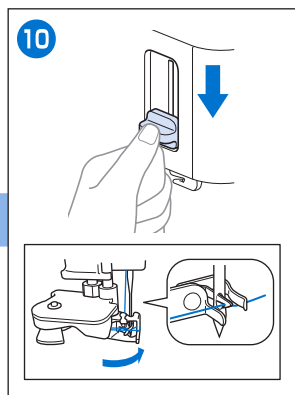
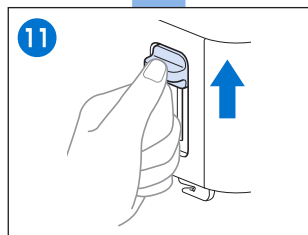
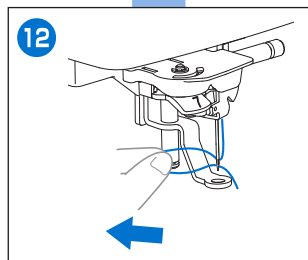
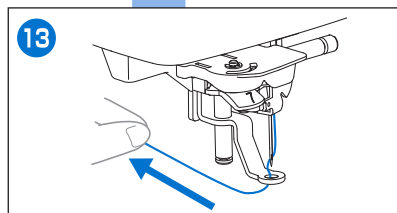
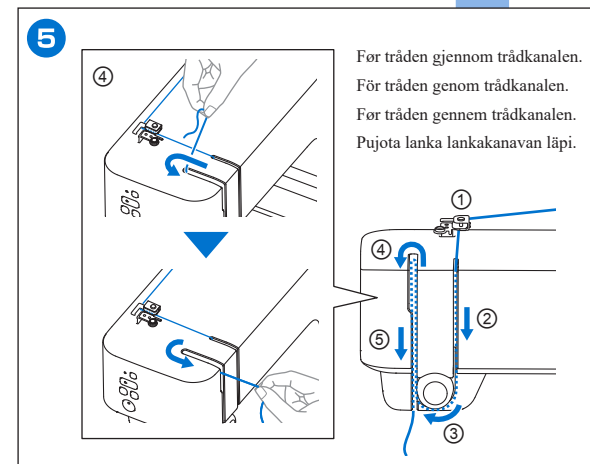
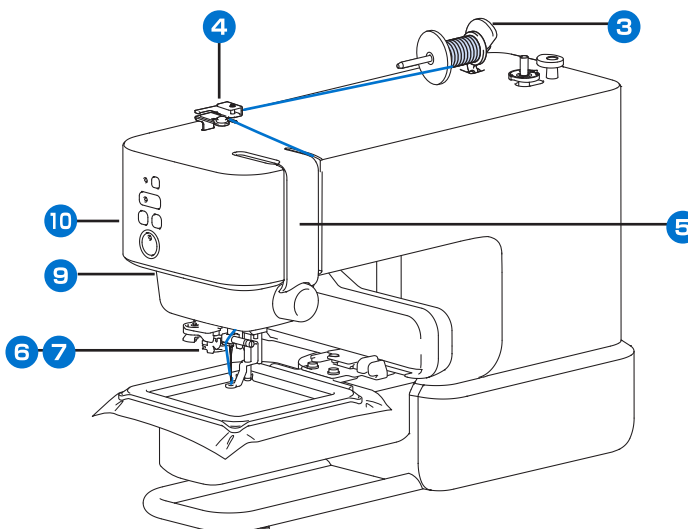
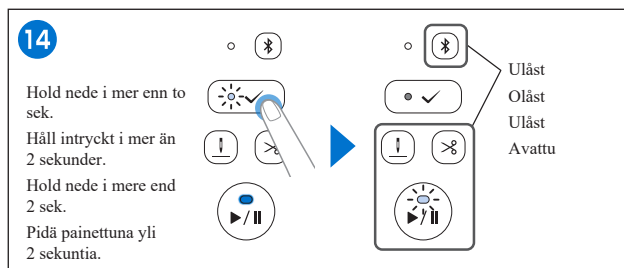
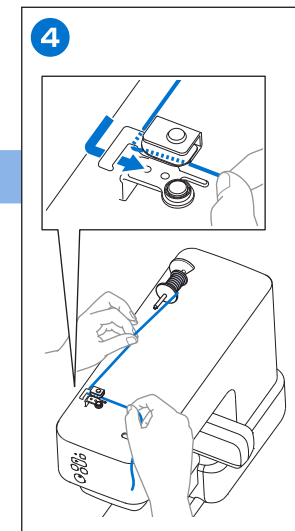
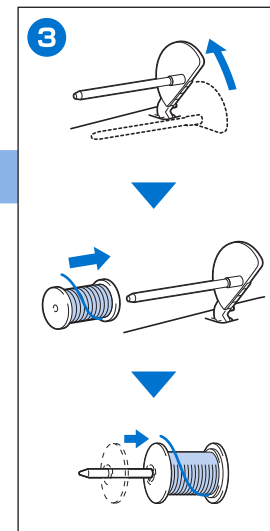
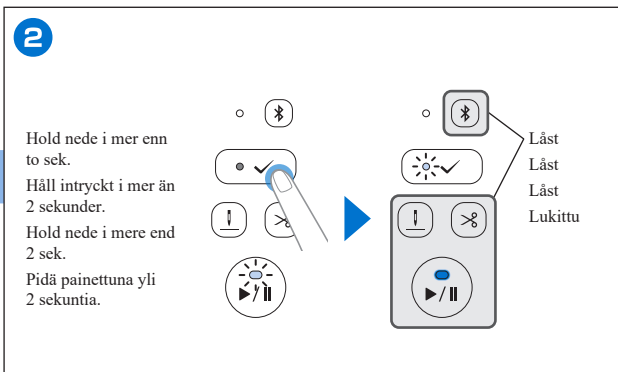
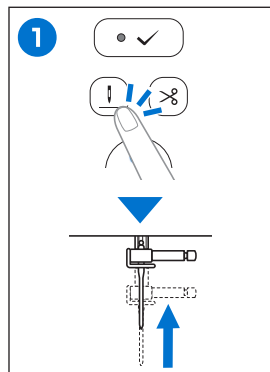

Brodere et mønster

Brodera ett mönster

Brodering af et mønster

Kuvion kirjonta



Video

1

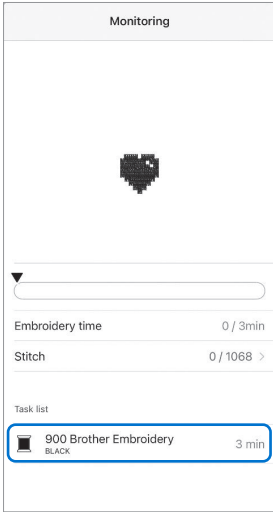

Monitoring

Forbered broderigrådfarger som vist på appen.
Tre deretter den første fargen til maskinen. (side 10)

Förbered broderitrådfärger som visas i appen.
Och trä den första färgen till maskinen. (sidan 10)

Forbered broderitråd med farver som vist i appen.
Og tråd den første farve på maskinen. (side 10)

Valmistele kirjontalangan värit sovelluksessa esitetyllä tavalla.
Ja pujota ensimmäinen väri laitteeseen. (s. 10)

Embroidery time 0 / 3min

Stitch 0 / 1088 >

Task list

900 Brother Embroidery 3 min
BLACK

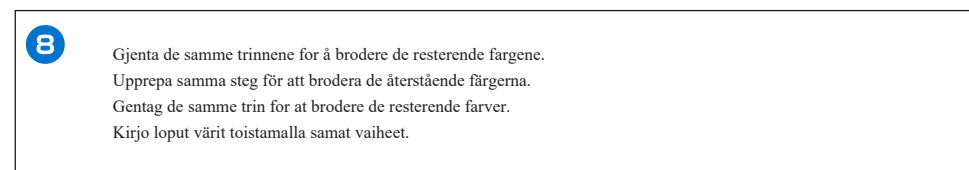
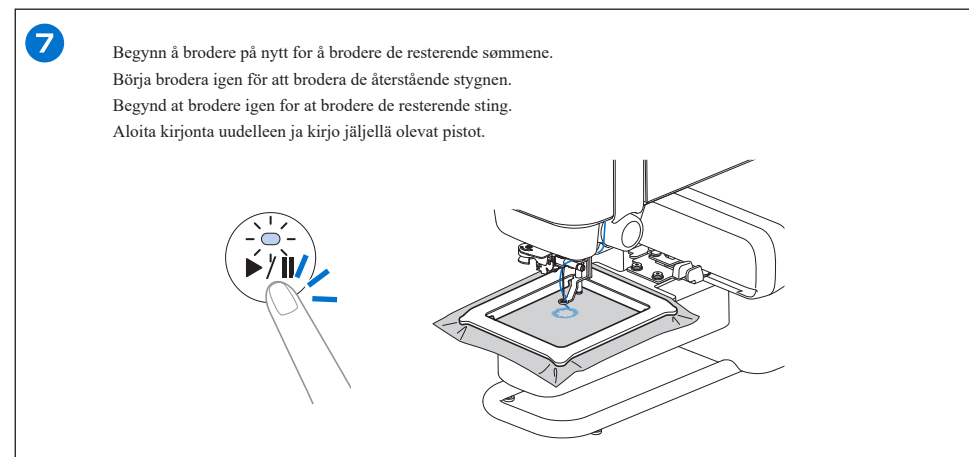
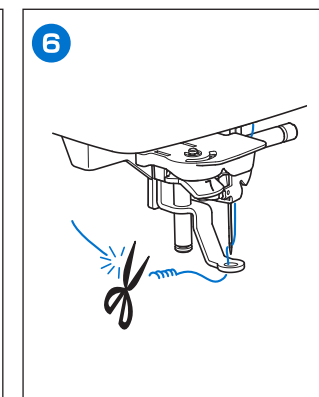
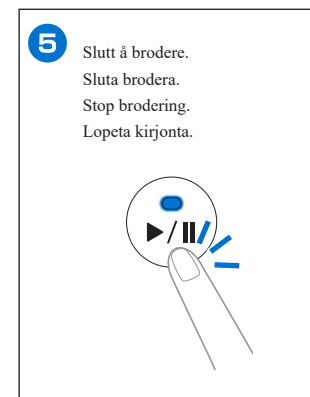
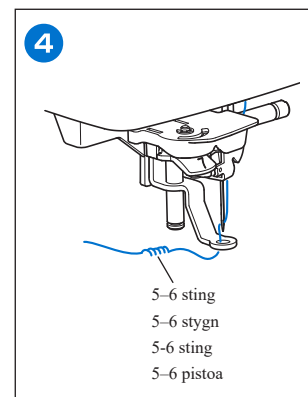
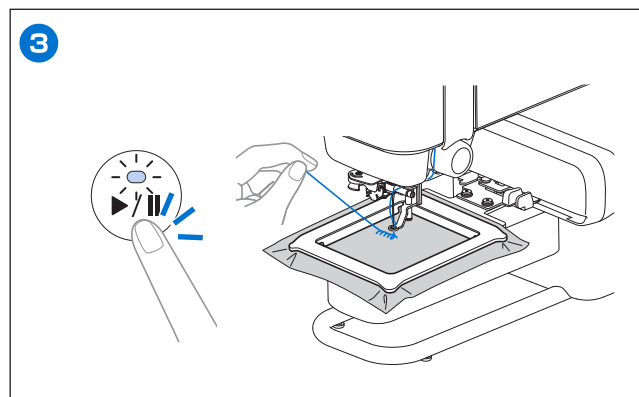
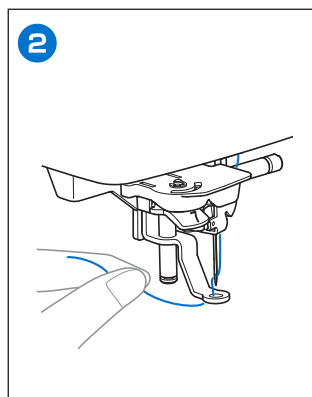

Broderiet er fullført. Se baksiden av denne guiden for gratis treningsmønstre på Artspira!
Broderiet är klart. På baksidan av den här guiden hittar du gratis övningsmönster på Artspira!
Broderi er afsluttet. Se bagsiden af denne vejledning for gratis øvelsesmønstre på Artspira!
Kirjonta on valmis. Katso tämän oppaan takaosasta, miten saat ilmaisia harjoituskuvioita Artspirasta.

Vikle undertråden

Spola upp undertråden

Spoling af undertråden

Alalangan puolaaminen



Video

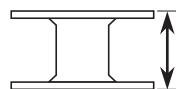

11,5 mm (ca. 7/16 tommer)

11,5 mm (ca 7/16 tum)

11,5 mm

Les denne instruksjonen når du spoler en undertråd med undertråd. Bruk plastspolen som følger med denne maskinen eller spoler av samme type.

Följ de här anvisningarna när du lindar en spole med undertråd. Använd plastspolen som medföljer maskinen eller spolar av samma typ.

Læs denne vejledning, når du skal sætte undertråd i spolen. Brug den plastspole, der følger med denne maskine, eller spoler af samme type.

Lue tämä ohje, kun puolaat alalankaa. Käytä tämän koneen mukana tulevaa muovista puolaia tai samantyyppisiä puolia.

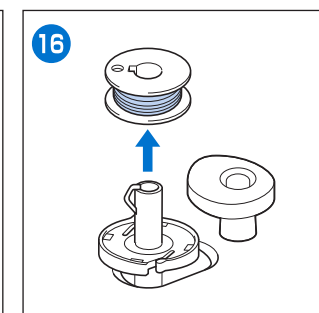
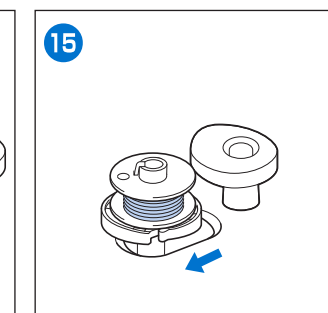
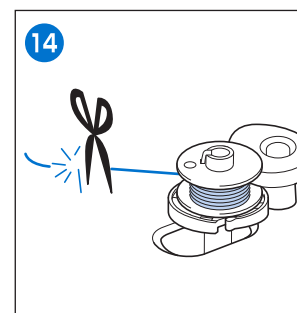
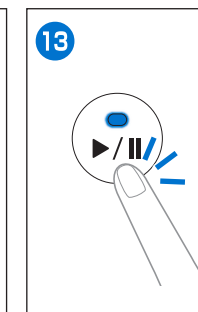
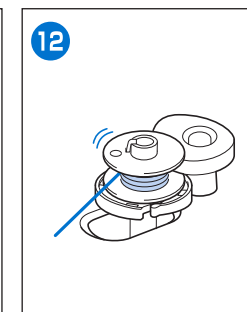
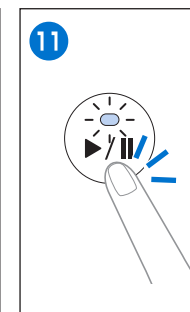
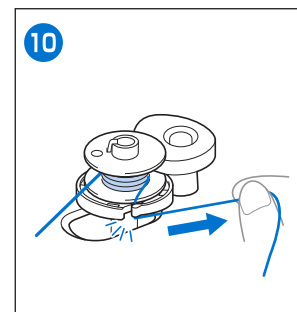
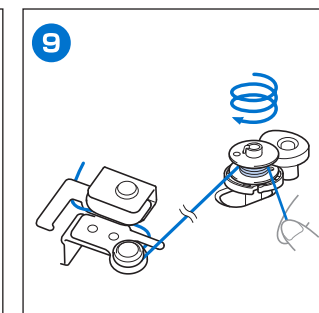
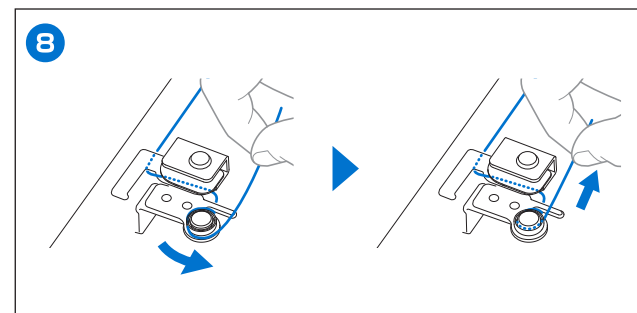
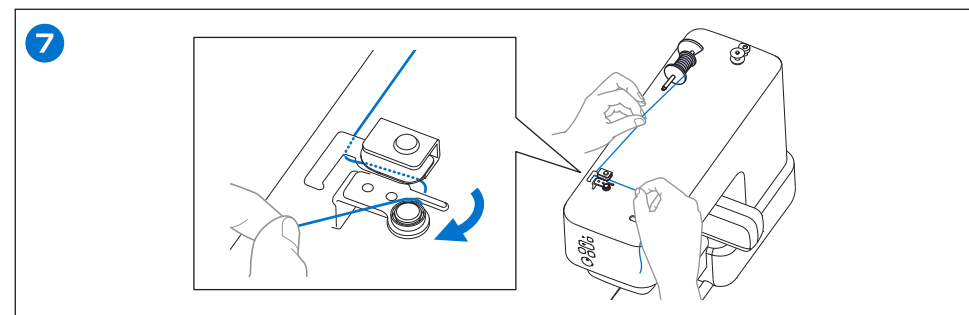
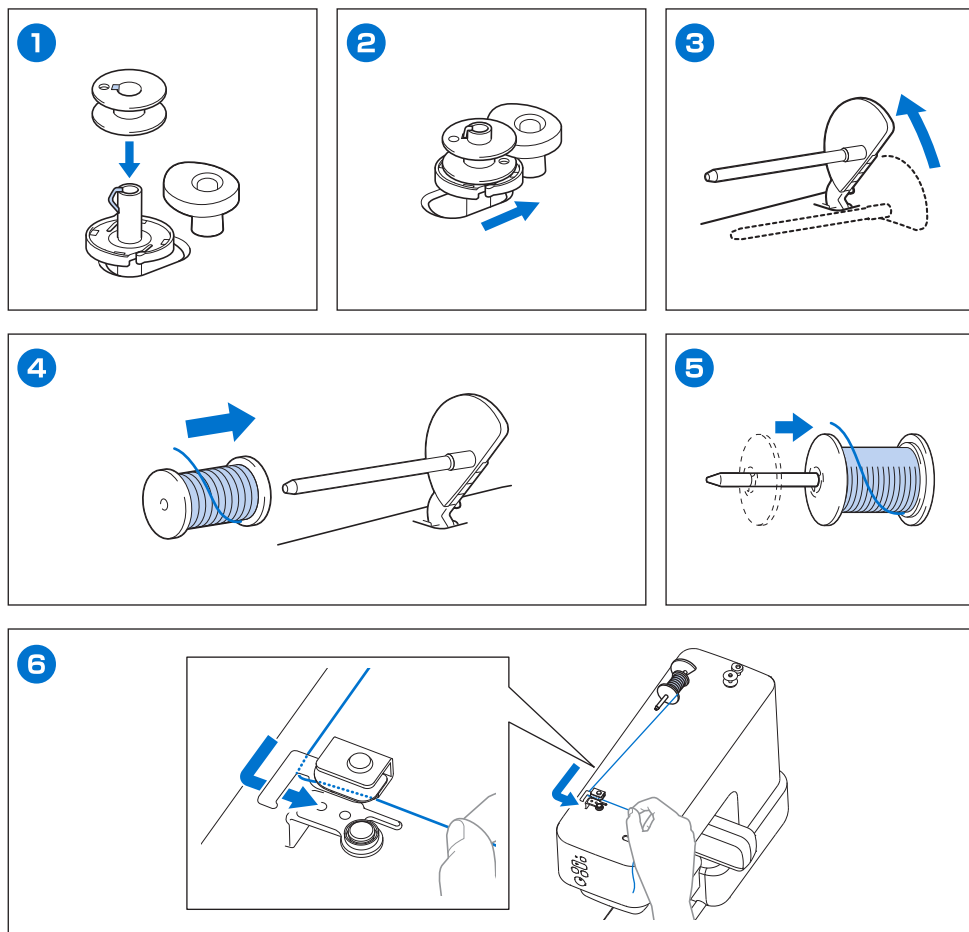



Skann QR-koden for å få tilgang til disse gratis treningsmønstrene på Artspira!

Skanna QR-koden för att komma åt de kostnadsfria övningsmönstren på Artspira!

Scan QR-koden for at få adgang til disse gratis træningsmønstre på Artspira!

Saat nämä Artspiran ilmaiset harjoituskuviot skannaamalla QR-koodin.



Norsk
Svenska
Dansk
Suomen
888-R00



D02M3D-001