



Product Safety Guide

SP-1

Brother Industries, Ltd.

15-1, Naeshiro-cho, Mizuho-ku, Nagoya 467-8561, Japan

Read this guide before attempting to operate the product, or before attempting any maintenance. Failure to follow these instructions may result in an increased risk of personal injury or damage to property, including through fire, electrical shock, burns or suffocation. Brother shall not be liable for damage caused where the product owner has failed to follow instructions set out in this guide.

How to use this guide:

1. Read the whole guide before using your product and keep it for later reference.
2. Carefully follow the instructions set out in this guide and always ensure that you follow all warnings and instructions marked on the product.
3. If you have concerns about how to use your product after reading this guide, contact Brother customer service or your local Brother dealer.
4. To ensure you understand all of the instructions, study the Symbols and Conventions used in the documentation.

For more advanced instructions, information, and product specifications, see the *Online User's Guide* at <https://s.brother/cm2ab/>.

Symbols and Conventions Used in the Documentation

The following symbols and conventions are used throughout the documentation.

Follow all warnings and instructions marked on the product.

WARNING

WARNING indicates a potentially hazardous situation which, if not avoided, could result in death or serious injuries.

CAUTION

CAUTION indicates a potentially hazardous situation which, if not avoided, may result in minor or moderate injuries.

IMPORTANT

IMPORTANT indicates a potentially hazardous situation which, if not avoided, may result in damage to property or loss of product functionality.

NOTE

NOTE specifies the operating environment, conditions for installation, or special conditions of use.



Electrical Hazard icons alert you to possible electrical shock.



Fire Hazard icons alert you to the possibility of a fire.



Explosion Hazard icons alert you to the possibility of an explosion.



Prohibition icons indicate actions that must not be performed.



This icon indicates that flammable sprays must not be used.



This icon indicates that organic solvents such as alcohol, or other liquids must not be used.



This icon alerts you to the possibility of being injured by moving parts.



This icon alerts you to the areas that contain moving parts.



This icon alerts you to possible allergic skin reaction.

Bold

Bold typeface identifies specific keys on the product's control panel or on the computer screen.

Italics

Italicised style emphasises an important point or refers you to a related topic.

Courier New

Text in Courier New font identifies messages on the LCD of the product.

Compilation and Publication Notice

This product's manuals have been compiled and published to provide the latest product safety information at the time of publication. The information contained in these manuals may be subject to change.

For the latest manuals, visit us at <https://s.brother/cm2ab/>.

©2024 Brother Industries, Ltd. All rights reserved.

Choose a Safe Location for Your Product



WARNING

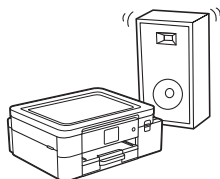
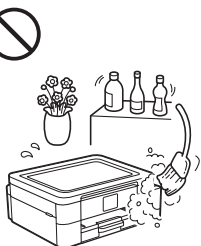
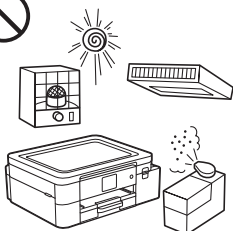

Choose a location where the temperature remains between 10°C and 35°C, the humidity is between 20% and 80%, and where there is no condensation.



DO NOT install or use in areas where explosive or electrically conductive dusts are generated.



DO NOT expose the product to direct sunlight, excessive heat, open flames, corrosive gasses, moisture, or dust. Doing so may create a risk of an electrical shock, short circuit, or fire, causing damage to the product and/or rendering it inoperable.



DO NOT place the product near chemicals or in a place where chemicals could be spilled on it. Should chemicals come into contact with the product, there may be a risk of fire or electrical shock. In particular, organic solvents or liquids such as benzene, paint thinner, polish remover, or deodoriser may melt or dissolve the plastic cover and/or cables, resulting in a risk of fire or electrical shock. These or other chemicals may cause the product to malfunction or become discoloured.



CAUTION

Put your product on a flat, level, stable surface (such as a desk), that is free from vibration and shocks. Put the product near a telephone socket (Models with the fax function only) and a standard grounded electrical socket.

DO NOT place this product on an unstable cart, stand, or table, particularly if children are expected to be near the product. The product is heavy and may fall, causing injury to you or others and serious damage to the product. There is additional risk of injury if the built-in glass breaks.

Avoid placing your product in a busy area. If you must place it in a busy area, ensure that the product is in a safe location where it cannot be accidentally knocked over, which could cause injury to you or others and serious damage to the product.

Ensure that cables and cords leading to the product are secured so as not to pose a tripping hazard.

DO NOT place heavy objects on the product.

DO NOT place any objects around the product. Such objects block the access to the electrical socket in case of emergency. It is important that the product can be unplugged whenever needed.

IMPORTANT

- DO NOT place your product next to devices that contain magnets or generate magnetic fields. Doing so may interfere with the operation of the product, causing print quality problems.
 - DO NOT place the product on any tilted/slanted surface. DO NOT tip the product after ink cartridges are installed. Doing so may cause ink spillage and internal damage to the product.
 - DO NOT place your product next to sources of interference, such as speakers or the base units of non-Brother cordless telephones. Doing so may interfere with the operation of the product's electronic components.
-

Connect the Product Safely



WARNING



ELECTRICAL HAZARDS

Failure to follow the warnings in this section may create the risk of an electrical shock. In addition, you could create an electrical short, which may create the risk of a fire.



There are high-voltage electrodes inside the product. Before you access the inside of the product, including for routine maintenance such as cleaning, make sure you have unplugged the telephone line cord first (Models with the fax function only) and then the power cord from the electrical socket, as well as any telephone/RJ-11 (Models with the fax function only) or Ethernet/RJ-45 cables (Network models only) from the product.

DO NOT push objects of any kind into this product through slots or openings in the product, as they may touch dangerous voltage points or short-out parts.

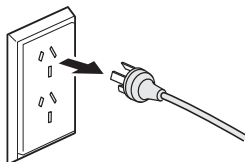

(Example for Australia)



DO NOT handle the plug with wet hands. Doing this might cause an electrical shock.



(Example for Australia)



Always make sure the plug is fully inserted. DO NOT use the product or handle the cord if the cord has become worn or frayed.



Unplug the power plug regularly to clean it. Use a dry cloth to clean the root of the plug blades and between the blades. If the power plug is plugged into the socket over a long period, dust accumulates around the plug blades, which may cause a short circuit, resulting in a fire.



DO NOT dismantle this product. Dismantling this product could cause a fire or electrical shock.

DO NOT attempt to service this product yourself. Opening or removing covers may expose you to dangerous voltage points and other risks and may void your warranty. Refer all servicing to Brother customer service or your local Brother dealer.



DO NOT drop any metal objects or any type of liquid on the power plug of the product. It may cause an electrical shock or a fire.



If water, other liquids, or metal objects get inside the product, immediately unplug the product from the electrical socket and contact Brother customer service or your local Brother dealer.



This product should be connected to an AC power source within the range indicated on the rating label (You can find the rating label on your machine). DO NOT connect it to a DC power source or inverter. If you are not sure what kind of power source you have, contact a qualified electrician.

Use the Product Safely



WARNING



ELECTRICAL HAZARDS

Failure to follow the warnings in this section may create the risk of an electrical shock. In addition, you could cause an electrical short, which may lead to a fire.



If the product has been dropped or the casing has been damaged, there may be the possibility of an electrical shock. Unplug the product from the electrical socket and contact Brother customer service or your local Brother dealer.



DO NOT use this product during a thunderstorm. There may be a remote risk of an electrical shock from lightning.

FIRE HAZARDS

Failure to follow the warnings in this section may create the risk of a fire.



DO NOT use flammable substances, any type of spray, or an organic solvent/liquid containing alcohol or ammonia to clean the inside or outside of the product. Doing so could cause a fire. Instead, use only a dry, lint-free cloth. For instructions on how to clean the product, see the *Online User's Guide*.

(Models with Wireless LAN function only)

DO NOT use the product near any medical electrical equipment. The radio waves emitted from the product may affect medical electrical equipment and cause a malfunction, which may result in accident or injury.

For users with pacemakers:

This product generates a weak magnetic field. If you feel anything wrong with the operation of your pacemaker when near the product, move away from the product and consult a doctor immediately.



DO NOT place metal objects, such as clips, staples, or jewellery on the product. If these objects contact the electrical parts inside the product, it may cause a fire or electrical shock.



DO NOT place a container holding water or liquid on the product. The water or liquid in the container may spill into the product making contact with the electrical parts inside the product, which may cause a fire or electrical shock.



If the product becomes unusually hot, releases smoke, generates any strong smells, or if you accidentally spill any liquid on it, immediately unplug the product from the electrical socket. Contact Brother customer service or your local Brother dealer.

Plastic bags are used in the packing of this product. Plastic bags are not toys. To avoid the danger of suffocation, keep these bags away from babies and children, and dispose of them correctly.



Power Cord Safety:

- This product is equipped with a earthed plug. This plug will only fit into an earthed electrical socket. This is a safety feature. If you are unable to insert the plug into the socket, ask your electrician to replace your obsolete socket. DO NOT attempt to defeat the purpose of the earthed plug.
- DO NOT allow anything to rest on the power cord.
- DO NOT place this product where people might step on the cord.
- DO NOT place this product in a position where the cord is stretched or strained, as it may become worn or frayed.
- DO NOT use the product or handle the cord if the cord has become worn or frayed. If unplugging your product, DO NOT touch the damaged/frayed part.
- DO NOT pull on the middle of the AC power cord; pulling on the middle may cause the cord to separate from the plug. Doing this might cause an electrical shock.
- DO NOT use any undesignated cables (or optional devices). Doing so may cause a fire or injuries. Installation must be performed correctly according to the *Quick Setup Guide*.
- Brother strongly recommends that you DO NOT use any type of extension cord.
- This product should be positioned so that nothing pinches or constricts the power cord.
- DO NOT use cables that do not meet the cable specifications described in the *Quick Setup Guide*. Doing so may cause a fire or injuries.
- If the power cord is provided with this product, use ONLY the provided cord. Installation must be performed correctly as described in the *Quick Setup Guide*.



CAUTION

Wait until pages have exited the product before picking them up. Failure to do this may cause injury to your fingers by trapping them inside the machine.

DO NOT put your hand or any foreign objects into the ink insertion slot. Doing this may cause injury.

To prevent injuries, be careful not to put your fingers in the areas shown in the illustrations.

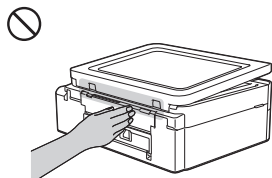
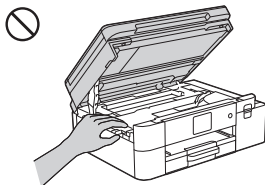
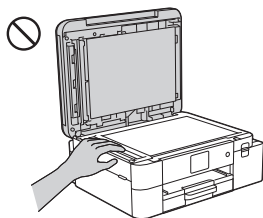

When changing the tray size from the Legal size to the original size, be careful not to pinch your fingers in the gaps or slots in the bottom of the tray. It may cause injury to you.

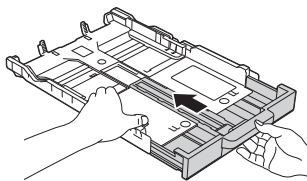
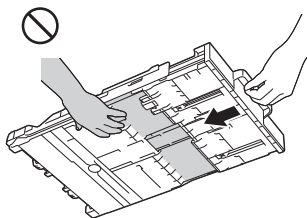

Be careful not to put your fingers in the areas shown in the illustrations. It may cause injury to you.

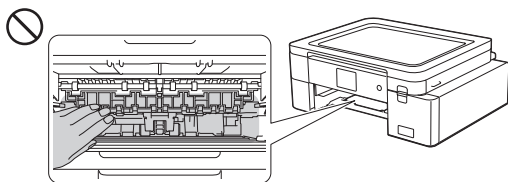

DO NOT carry the product by holding the areas shown in the illustrations. Doing this may cause the product to slip out of your hands and may result in injury.

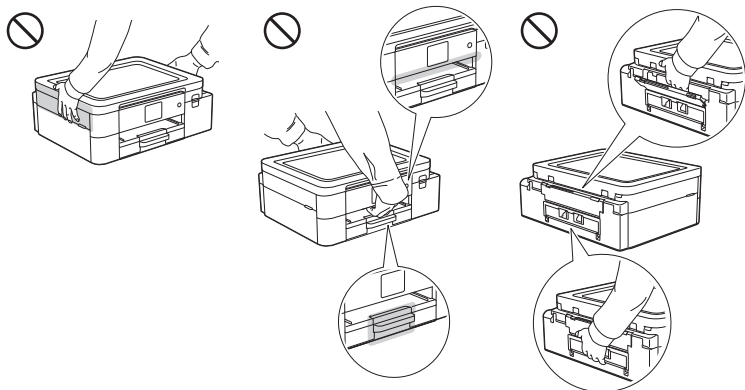

Only carry the machine by placing your hands under the entire machine.

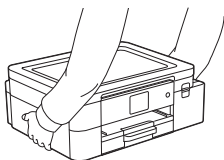

When multiple devices, including this product, are connected to a computer using USB cables, you may feel an electric charge when you touch metal parts of the product.

DO NOT run your hand over the edge of the paper. The thin and sharp edges of the paper may cause an injury.

Moving parts are located in the grey shaded areas shown in the illustration. Keep your hands away from those areas when the parts are moving, or else injury may result.

DO NOT remove or damage the caution or warning label inside the product.

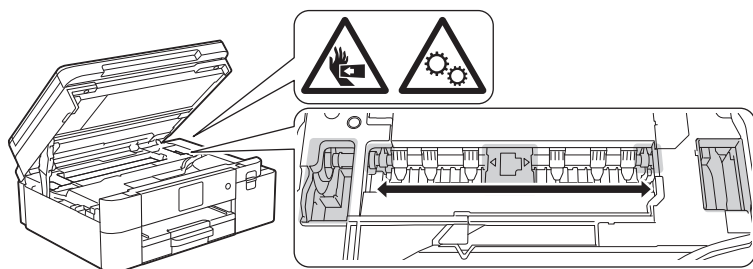

Safety Instruction for Inks

CAUTION



Black ink may cause an allergic reaction.

- Avoid breathing dust, fumes, gas, mist, vapor, or spray.
- If black ink gets on clothing, remove contaminated clothing before leaving the work area and wash it as soon as possible.
- Wear protective gloves when working with black ink cartridges.
- If black ink accidentally gets on your skin, wash immediately with soap and cold water.
- If skin irritation or rash occurs, seek medical attention immediately.
- Dispose of black ink cartridges according to local laws.

DO NOT remove or damage the warning fold-out label on the black ink cartridge.

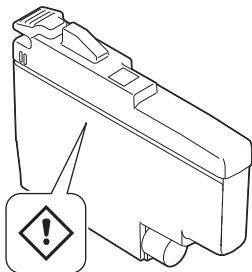

If the ink contacts your skin or gets into your eye or mouth, follow these steps immediately:

- If your skin comes into contact with the ink, wash your skin with water and soap immediately.
- If the ink gets into your eye, rinse it with water, and consult your doctor immediately. If left as is, it may cause redness or mild inflammation of the eye.
- If the ink gets into your mouth or you swallow it, spit it out, rinse your mouth, and consult your doctor immediately. Failure to seek medical attention could lead to sickness.



- Be careful not to get the ink in your eye when replacing ink cartridges.
 - Keep ink cartridges out of the reach of children.
 - Avoid swallowing ink.
 - DO NOT shake ink cartridges unless specifically instructed to do so. Ink may leak if the cartridge is shaken or twirled.
 - DO NOT dismantle ink cartridges. The ink may get in your eyes, or on your skin.
-

IMPORTANT

- A distinct change in the product's performance may indicate a need for service.
 - DO NOT connect your product to an electrical socket controlled by wall switches or automatic timers, or to the same circuit as a large appliance or other equipment that requires a significant amount of electricity. It could disrupt the power supply. Disruption of the power supply may also delete information from the product's memory, and repeated cycling of the power supply can damage the product.
 - We recommend that you use our genuine ink cartridges to replace cartridges that come with the device. Non-genuine ink cartridges may cause damage to the print head. They may also result in differences in the colours or storage stability. (Not all non-genuine ink cartridges cause these issues.)
 - DO NOT put objects on top of the product. Doing so may cause the product to malfunction.
 - If the product does not operate normally when the operating instructions are followed, adjust only those controls that are covered by the operating instructions. Incorrect adjustment of other controls may result in damage and will often require extensive work by a qualified technician to restore the product to normal operation.
-

Important Information for Australia

Important Safety Instructions

1. Read all of these instructions.
2. Save them for later reference.
3. Follow all warnings and instructions marked on the product.
4. Unplug this product from the wall socket before cleaning the outside of the product and the scanner glass (for the products with scanning functionality). Do not use liquid or aerosol cleaners. Use a damp cloth for cleaning.
5. Do not use this product near water.
6. Do not place this product on an unstable cart, stand, or table. The product may fall, causing serious damage to the product.
7. Slots and openings in the cabinet and the back or bottom are provided for ventilation; to ensure reliable operation of the product and to protect it from overheating, these openings must not be blocked or covered. The openings should never be blocked by placing the product on a bed, sofa, rug, or other similar surface. This product should never be placed near or over a radiator or heater. This product should never be placed in a built-in installation unless adequate ventilation is provided.
8. This product should be connected to an AC power source within the range indicated on the rating label. Do not connect it to a DC power source. If you are not sure, contact a qualified electrician.
9. This product is equipped with a grounded plug, a plug having a third (grounded) pin. This plug will only fit into a grounded power outlet. This is a safety feature. If you are unable to insert the plug into the outlet, call your electrician to replace your obsolete outlet. DO NOT defeat the purpose of the grounded plug.

10. DO NOT place anything on top of the power cord including this product. DO NOT allow the power cord to be stepped on.
11. Do not place anything in front of the product that will block printouts.
12. DO NOT touch a document during printing.
13. Never push objects of any kind into this product through cabinet slots, since they may touch dangerous voltage points or short out parts resulting in a risk of fire or electric shock. Never spill liquid of any kind on the product.
14. Do not attempt to service this product yourself. Opening or removing covers may expose you to dangerous voltage points and/or other risks. Refer all servicing to service personnel.
15. Do not try and pick up pages that have not yet finished printing and exited the product.
16. Unplug this product from the wall outlet and refer servicing to Authorised Service Personnel under the following conditions:
 - When the power cord is damaged or frayed.
 - If liquid has been spilled into the product.
 - If the product has been exposed to rain or water.
 - If the product does not operate normally when the operating instructions are followed. Adjust only those controls that are covered by the operating instructions. Incorrect adjustment of other controls may result in damage and will often require extensive work by a qualified technician to restore the product to normal operation.
 - If the product has been dropped or the casing has been damaged.
 - If the product exhibits a distinct change in performance, indicating a need for service.
17. Small metallic objects such as pins and staples may be attracted to the phone's earpiece.

Information for Some Countries

Important Safety Instructions

1. Read all of these instructions.
2. Save them for later reference.
3. Follow all warnings and instructions marked on the product.
4. Unplug this product from the wall outlet before cleaning the outside of the product and the scanner glass (for the products with scanning functionality). Do not use liquid or aerosol cleaners. Use a damp cloth for cleaning.
5. Do not place this product near water.
6. Do not place this product on an unstable cart, stand, or table. The product may drop, causing serious damage to the product.
7. Slots and openings in the cabinet and the back or bottom are provided for ventilation; to ensure reliable operation of the product and to protect it from overheating, these openings must not be blocked or covered. The openings should never be blocked by placing the product on a bed, sofa, rug, or other similar surface. This product should never be placed near or on a radiator or heater. This product should never be placed in a built-in installation unless proper ventilation is provided.

8. This product should be connected to an AC power source within the range indicated on the rating label. Do not connect it to a DC power source. If you are not sure, contact a qualified electrician.
9. This product is equipped with a grounded plug, a plug having a third (grounded) pin. This plug will only fit into a grounded power outlet. This is a safety feature. If you are unable to insert the plug into the outlet, call your electrician to replace your obsolete outlet. DO NOT defeat the purpose of the grounded plug.
10. DO NOT place anything on top of the power cord including this product. DO NOT allow the power cord to be stepped on.
11. If an extension cord is used with this product, make sure that the total ampere ratings on the products plugged into the extension cord do not exceed the extension cord ampere rating.
12. Do not place anything in front of the product that will block printouts.
13. DO NOT touch a document during printing.
14. Never push objects of any kind into this product through cabinet slots, since they may touch dangerous voltage points or short out parts resulting in the risk of fire or electric shock. Never spill liquid of any kind on the product.
15. Do not attempt to service this product yourself. Opening or removing covers may expose you to dangerous voltage points and/or other risks, and may void your warranty. Please refer all servicing to our Authorized Service Personnel, or you may contact the Brother Dealer for Service.
16. Unplug this product from the wall outlet and refer servicing to Authorized Service Personnel under the following conditions:
 - If the power cord is damaged or frayed.
 - If the product has been spilled by liquid.
 - If the product has been exposed to rain or water.
 - If the product does not operate normally when the operating instructions are followed. Adjust only those controls that are covered by the operating instructions. Incorrect adjustment of other controls may result in damage and will often require extensive work by a qualified technician to restore the product to normal operation.
 - If the product has been dropped or the casing has been damaged.
 - If the product exhibits a distinct change in performance, indicating a need for service.

Product Warranty & Liability

Nothing in this guide shall affect any existing product warranty or be construed as granting any additional product warranty. Failure to follow the safety instructions in this guide may invalidate your product's warranty.



WARNING



Only use the power cord supplied with this product (if included in the box).

Disconnect device



This product must be installed near an electrical socket that is easily accessible. In case of an emergency, you must unplug the power cord from the electrical socket to shut off the power completely.

Declaration of Conformity (Europe Only)

We, Brother Industries, Ltd.

15-1, Naeshiro-cho, Mizuho-ku, Nagoya 467-8561 Japan

declare that this product is in conformity with the relevant EU harmonization legislation (Europe only) and UK legislation (Great Britain only). The Declaration of Conformity (DoC) can be downloaded from our website. Visit support.brother.com

- UK Declaration of Conformity for Radio Equipment Regulation 2017 (Great Britain Only)(Applicable to Models with Radio Interfaces)
- UK Statements of Compliance for the Product Security and Telecommunications Infrastructure (Security Requirements for Relevant Connectable Products) Regulations 2023 (Great Britain Only)

EU Declaration of Conformity for RE Directive 2014/53/EU (Europe Only) (Applicable to Models with Radio Interfaces)

We, Brother Industries, Ltd.

15-1, Naeshiro-cho, Mizuho-ku, Nagoya 467-8561 Japan

declare that these products are in conformity with the provisions of the RE Directive 2014/53/EU. A copy of the Declaration of Conformity can be downloaded by following the instructions in the Declaration of Conformity (Europe Only) section.

Wireless LAN (Models with Wireless LAN Function Only)

This Printer supports Wireless LAN.

Frequency band(s): 2400 - 2483.5 MHz

LAN Connection (Models with Wired LAN Function Only)



CAUTION

DO NOT connect this product to a LAN connection that is subject to over-voltages.

Compliance Statement of Wireless equipment (Thailand only)

เครื่องโทรคมนาคมและอุปกรณ์นี้ มีความสอดคล้องตามมาตรฐานหรือข้อกำหนดทางเทคนิคของ กสทช.

This telecommunication equipment conforms to the standard or technical requirements of NBTC.

เครื่องวิทยุคมนาคมนี้มีระดับการแผ่คลื่นแม่เหล็กไฟฟ้าสอดคล้องตาม มาตรฐานความปลอดภัยต่อสุขภาพของมนุษย์จากการใช้เครื่องวิทยุคมนาคมที่คณะกรรมการกิจการ โทรคมนาคมแห่งชาติประกาศกำหนด

This radiocommunication equipment has the electromagnetic field strength in compliance with the Safety Standard for the Use of Radiocommunication Equipment on Human Health announced by the National Telecommunications Commission.

Recycling Information in Accordance with the WEEE and Battery Directives



Product Mark



Battery Mark

Europe Only

The product/battery is marked with one of the above recycling symbols. It indicates that at the end of the life of the product/battery, you should dispose of it separately at an appropriate collection point and not place it in the normal domestic waste stream.

Trademarks

Wi-Fi is a registered trademark of Wi-Fi Alliance®.

Each company whose software title is mentioned in this manual has a Software License Agreement specific to its proprietary programs.

Any trade names and product names of companies appearing on Brother products, related documents and any other materials are all trademarks or registered trademarks of those respective companies.

Brother Customer Service

Customer Service

Visit global.brother/en/gateway for contact information for your local Brother office.

Service Centre Locations

For service centres in your country, contact your local Brother Office. Address and telephone contact information for local offices can be found at global.brother/en/gateway by selecting your region and country.

Information for compliance with Commission Regulation (EU) 801/2013 (Great Britain only), (EU)2023/826 (Europe only)

To download the information for compliance with Commission Regulation, visit the Brother support website at support.brother.com

Power Consumption Network Standby¹: Approx. 1.6 W

¹ All network ports activated and connected

How to enable/disable Wireless LAN

To turn on or off the wireless network connection, press  [Settings] > [Network] > [Network I/F] > [Wired LAN] or [WLAN (Wi-Fi)].

How to enable/disable Wi-Fi Direct

To turn on or off the Wi-Fi Direct connection, press  [Settings] > [Wi-Fi Direct] > [I/F Enable] > [On] or [Off].

Power consumption

Your machine has a power-saving function. If you deactivate this function or choose to delay its activation, power consumption will increase.

Disclaimer

Brother disclaims any warranties with respect to avoidance, mitigation or non-occurrence of any breakdowns, malfunctions, system crashes, hang-ups, virus infections, damage and disappearances of data, and any other kind of errors by using this product. AS LONG AS PERMITTED BY APPLICABLE LAWS, BROTHER WILL NOT BE LIABLE FOR ANY LOST REVENUES OR INDIRECT, SPECIAL, INCIDENTAL, CONSEQUENTIAL, EXEMPLARY, OR PUNITIVE DAMAGES OF THE CUSTOMERS OR ANY OTHER THIRD PARTY.

العلامات التجارية

Wi-Fi هي علامة تجارية مسجلة لصالح Wi-Fi Alliance®.

تمتلك كل شركة تم ذكر ملكية برنامجها في هذا الدليل اتفاقية ترخيص البرنامج المحددة لبرامجها المملوكة لها.

تعد أي أسماء تجارية وأسماء المنتجات الخاصة بالشركات التي تظهر على منتجات **Brother**، والمستندات ذات الصلة، وأي مواد أخرى كلها علامات تجارية أو علامات تجارية مسجلة لتلك الشركات المعنية.

خدمة عملاء Brother

خدمة العملاء

تفضل بزيارة global.brother/en/gateway للحصول على معلومات اتصال مكتب Brother المحلي.

مواقع مراكز الخدمة

لمعرفة مراكز الخدمة في بلدك، اتصل بمكتب Brother المحلي. يمكن العثور على المعلومات المتعلقة بالعنوان والاتصال الهاتفي للمكاتب المحلية على global.brother/en/gateway عن طريق تحديد منطقتك وبلدك.

إخلاء المسؤولية

تخلى Brother مسؤوليتها عن أي ضمانات فيما يتعلق بتجنب حدوث أي أعطال أو خلل أو تعطل في النظام أو التقليل منها أو عدم حدوثها أو حالات التوقف عن العمل أو عدوى فيروسية أو تلف أو اختفاء البيانات وأي نوع آخر من الأخطاء باستخدام هذا المنتج. لن تكون Brother مسؤولة عن أي خسائر في الإيرادات أو أضرار غير مباشرة أو خاصة أو عرضية أو تبعية أو تحذيرية أو تأديبية تلحق بالعملاء أو أي جهات أخرى، طالما كانت القوانين المعمول بها تسمح بذلك.

ضمان المنتج والمسؤولية القانونية

لا يؤثر أي شيء في هذا الدليل على أي ضمان حالي للمنتج أو يُفسر على أنه يمنح أي ضمان إضافي للمنتج. قد يؤدي عدم اتباع تعليمات السلامة المنصوص عليها في هذا الدليل إلى إبطال ضمان المنتج.

تحذير !



لا تستخدم سوى كبل الطاقة المرفق بهذا المنتج (إذا كان مضمناً في هذه العلبة).

فصل الجهاز



يجب تركيب هذا المنتج بالقرب من مقبس كهربائي يسهل الوصول إليه. في حالة الطوارئ، يجب عليك فصل كبل الطاقة من المقبس الكهربائي لإيقاف توصيل الطاقة تماماً.

شبكة LAN اللاسلكية (الطُرز المزودة بوظيفة شبكة LAN اللاسلكية فقط)

تدعم هذه الطابعة شبكة LAN اللاسلكية.

نطاق (نطاقات) التردد: 2400 – 2483.5 ميجاهرتز

توصيل شبكة LAN المحلية (الطُرز المزودة بوظيفة شبكة LAN المحلية السلكية فقط)

تنبيه !

لا تصل هذا المنتج باتصال شبكة LAN محلية تكون عرضة للجهد الزائد.

- إذا كان كبل الطاقة تالفًا أو متهالكًا.
- إذا انسكب سائل على المنتج.
- إذا تعرّض المنتج للمطر أو الماء.
- إذا لم يعمل المنتج بشكل طبيعي بعد اتباع تعليمات التشغيل. لا تعزّل إلا عناصر التحكم التي تشتمل عليها تعليمات التشغيل. قد يؤدي التعديل غير الصحيح لعناصر التحكم الأخرى إلى تلف وغالبًا ما يتطلب عملاً مكثفًا من فني مؤهل لإعادة المنتج إلى التشغيل العادي.
- إذا سقط المنتج أو تلف هيكله.
- إذا تغيّر أداء المنتج بشكل واضح، مما يشير إلى الحاجة لإجراء الصيانة.

- قد يشير التغيير الواضح في أداء المنتج إلى الحاجة إلى إجراء الصيانة.
- لا توصل المنتج بمقيس كهربائي يتم التحكم فيه بواسطة مفاتيح الحائط أو المؤقتات الأوتوماتيكية، أو بنفس الدائرة كجهاز كبير أو معدات أخرى تتطلب كمية كبيرة من الكهرباء. قد يُعطل ذلك الإمداد بالطاقة. قد يؤدي انقطاع مصدر الطاقة أيضًا إلى حذف المعلومات من ذاكرة المنتج، وقد يؤدي التدوير المتكرر لمصدر الطاقة إلى تلف المنتج.
- نصيبي باستخدام غلب الحبر الأصلية لاستبدال الغلب التي تأتي مع الجهاز. قد تتسبب غلب الحبر غير الأصلية في تلف رأس الطباعة. وقد تؤدي أيضًا إلى اختلافات في الألوان أو مدة الصلاحية. (لا تتسبب جميع غلب الحبر غير الأصلية في هذه المشكلات.)
- لا تضع أي أجسام على الجزء العلوي من المنتج. قد يؤدي القيام بذلك إلى تعطل المنتج.
- إذا لم يعمل المنتج بشكل طبيعي عند اتباع تعليمات التشغيل، فاضبط فقط عناصر التحكم التي تغطيها تعليمات التشغيل. قد يؤدي التعديل غير الصحيح لعناصر التحكم الأخرى إلى تلف وغالبًا ما يتطلب عملاً مكثفًا من فني مؤهل لإعادة المنتج إلى التشغيل العادي.

المعلومات الخاصة ببعض الدول

تعليمات مهمة للسلامة

1. اقرأ جميع هذه التعليمات.
2. احتفظها للرجوع إليها في وقت لاحق.
3. لاحظ جميع التحذيرات واتبع كل التعليمات الموضحة على المنتج.
4. افصل هذا المنتج من قابس الحائط قبل تنظيف الجزء الخارجي للمنتج وزجاج الماسح الضوئي (للمنتجات التي تشتمل على وظائف المسح الضوئي). لا تستخدم المنظفات السائلة أو بخاخات التنظيف. استخدم قطعة قماش مبللة للتنظيف.
5. لا تضع هذا المنتج بالقرب من الماء.
6. لا تضع هذا المنتج على عربة أو حامل أو طاولة غير مستقرة. قد يسقط المنتج، مما يتسبب في إلحاق أضرار بالغة به.
7. تم تزويد المنتج بمنافذ وفحات في الخزانة والجزء الخلفي أو السفلي للتهوية؛ لضمان التشغيل الموثوق للمنتج وحمايته من ارتفاع درجة الحرارة، لذا يجب عدم سد هذه الفحات أو تغطيتها. يحظر سد الفحات أبدًا عن طريق وضع المنتج على سرير أو أريكة أو سجادة أو أي سطح آخر مشابه. يحظر وضع هذا المنتج بالقرب من مبرد أو سخان أو على أي منهما. يجب ألا يتم وضع هذا المنتج في تركيب مدمج إلا إذا توفرت التهوية المناسبة.
8. يجب توصيل هذا المنتج بمصدر طاقة ذي تيار متردد ضمن النطاق الموضح على ملصق التصنيف. لا توصل المنتج بمصدر طاقة ذي تيار مستمر. إذا لم تكن متأكدًا، فاتصل بكهربائي مختص.
9. تم تجهيز هذا المنتج بقابس مؤرض، وهو قابس به طرف ثالث (مؤرض). لا يتناسب هذا القابس إلا مع مخرج الطاقة الكهربائية المؤرض. هذه ميزة للسلامة. إذا لم تتمكن من إدخال القابس في المنفذ، فيرجى الاتصال بالكهربائي لديك لاستبدال المنفذ القديم. لا تقم بإبطال الغرض من القابس المؤرض.
10. لا تضع أي شيء فوق كبل الطاقة بما في ذلك هذا المنتج. لا تسمح لأحد بالوقوف على كبل الطاقة.
11. إذا تم استخدام كبل تمديد مع هذا المنتج، فتأكد من أن إجمالي حد الأمبير على المنتجات المتصلة بسلك التمديد لا يتجاوز حد الأمبير لكبل التمديد.
12. لا تضع أي شيء أمام المنتج يمنع خروج المطبوعات.
13. لا تلمس المستند أثناء الطباعة.
14. لا تدفع أبدًا بأي أجسام من أي نوع لدخل هذا المنتج عبر الفحات لأنها قد تلمس نقاط الجهد الخطيرة أو أجزاء تتعرض لقصر كهربائي، الأمر الذي يمكن أن يؤدي إلى نشوب حريق أو حدوث صدمة كهربائية. لا تسكب أبدًا أي نوع من السوائل على المنتج.
15. لا تحاول إجراء صيانة للمنتج بنفسك. قد يؤدي فتح الأغشية أو إزالتها إلى تعريضك لنقاط جهد خطيرة و/أو مخاطر أخرى وقد يلغى الضمان. يُرجى إحالة جميع الخدمات إلى فريق الخدمة المعتمدين لدينا، أو يمكنك الاتصال بموزع Brother للصيانة.
16. افصل هذا المنتج عن قابس الطاقة بالحائط واتصل بفريق الخدمة المعتمد من أجل صيانتها عند حدوث ما يلي:

لا تقم بإزالة ملصق التحذير القابل للطي الموجود على غلبة الحبر الأسود.

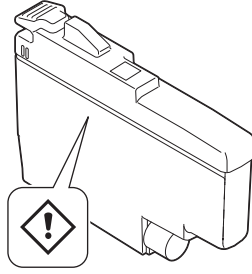

إذا لامس الحبر بشرتك أو دخل في عينك أو فمك، فاتبع الخطوات التالية على الفور:

- إذا لامست بشرتك الحبر، فاغسلها على الفور بالماء والصابون.
- إذا دخل الحبر في عينك، فاشطفها بالماء واستشر الطبيب فوراً. إذا لم يتم غسل العين، فقد يتسبب ذلك في حدوث احمرار أو التهاب خفيف بها.
- إذا دخل الحبر إلى فمك أو ابتلعت، فابصقه واشطف فمك واستشر طبيبك على الفور. قد يؤدي عدم التوجه لتلقي الرعاية الطبية إلى الإصابة بالمرض.



- احرص على عدم إدخال الحبر في عينيك عند استبدال غلب الحبر.
- احتفظ بغلب الحبر بعيداً عن متناول الأطفال.
- تجنب ابتلاع الحبر.
- لا تقم بهز غلب الحبر إلا إذا طُلب منك على وجه التحديد. قد يتسرب الحبر في حالة اهتزاز غلبة الحبر أو دورانها.
- لا تقم بتفكيك غلب الحبر. قد يدخل الحبر إلى عينيك أو قد يلامس جلدك.

عند توصيل أجهزة متعددة، تشتمل على هذا المنتج، بأحد أجهزة الكمبيوتر باستخدام كبلات USB، فقد تشعر بشحنة كهربائية عند لمس الأجزاء المعدنية من المنتج.

لا تمر يديك على حافة الورق. قد تتسبب الحواف الحادة والرفيعة للورق في إصابتك بجرح.

تقع الأجزاء المتحركة في المناطق المظللة بالرمادي الموضحة في الرسم التوضيحي. أبعد يديك عن تلك المناطق عند تحريك الأجزاء، وإلا فقد تحدث إصابة.

لا تقم بإزالة ملصق التحذير أو التنبية داخل المنتج أو إتلافهما.

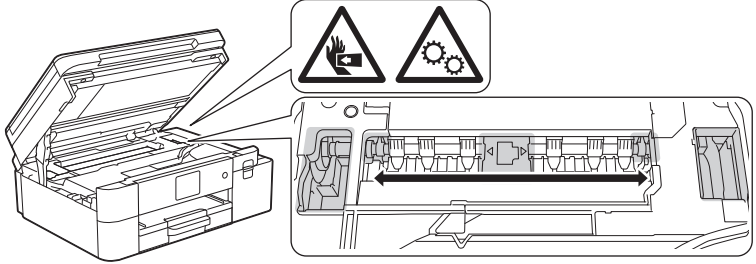

تعليمات السلامة الخاصة بالحرير

تنبيه



قد يتسبب الحرير باللون الأسود في حدوث رد فعل تحسسي للجلد.

- تجنب استنشاق الغبار أو الأبخرة أو الغاز أو الضباب أو البخار أو الرزاز.
- إذا وقع الحرير الأسود على الملابس، فقم بإزالة الملابس الملوثة بالحرير قبل مغادرة منطقة العمل واطفئها في أقرب وقت ممكن.
- ارتد قفازات واقية عند العمل مع غلب الحرير الأسود.
- إذا وقع الحرير الأسود عن طريق الخطأ على بشرتك، فاغسلها على الفور بالصابون والماء البارد.
- في حالة حدوث تهيج أو طفح جلدي، فاطلب العناية الطبية فوراً.
- يُرجى التخلص من غلب الحرير الأسود حسب القوانين المحلية.

احتس من وضع أصابعك في المناطق الموضحة في الرسوم التوضيحية. قد يؤدي ذلك إلى إصابتك.

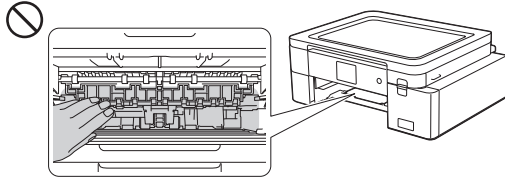

لا تحمل المنتج من المناطق الموضحة في الرسومات التوضيحية. قد يؤدي القيام بذلك إلى انزلاق المنتج من يديك مما ينجم عنه إصابتك.

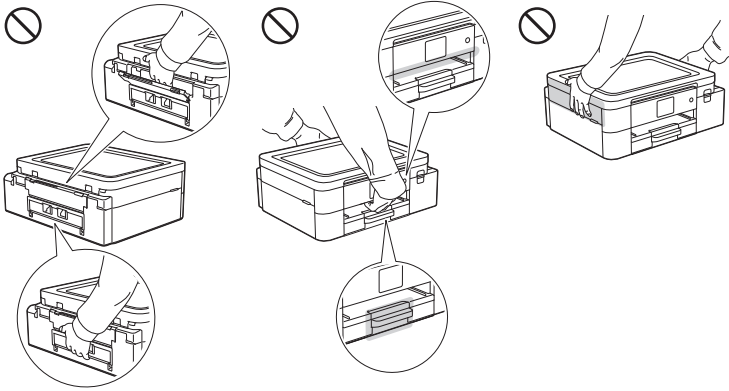

لا تحمل الجهاز إلا من خلال وضع يديك تحت الجهاز بالكامل.

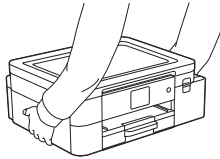



انتظر حتى يتم خروج الصفحات من المنتج قبل التقاطها. قد يؤدي عدم القيام بذلك إلى إصابة أصابعك من خلال احتباسها داخل الجهاز.

لا تضع يديك أو أي جسم غريب في فتحة إدخال الحبر. قد يؤدي القيام بذلك إلى حدوث إصابة.

لمنع وقوع الإصابات، احرص على عدم وضع أصابعك في المناطق الموضحة في الرسوم التوضيحية.

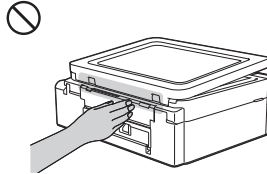
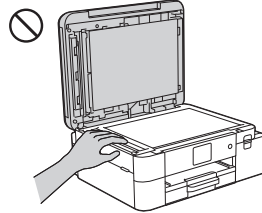
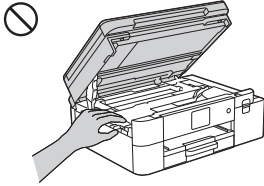

عند تغيير حجم الدرج من الحجم Legal إلى الحجم الأصلي، احرص على عدم غرس أصابعك في الفجوات أو الفتحات الموجودة في الجزء السفلي من الدرج. قد يؤدي ذلك إلى إصابتك.

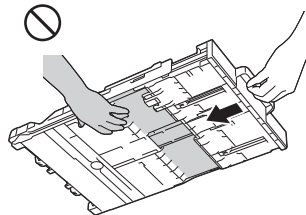
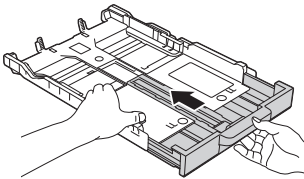



لا تضع وعاء يحتوي على ماء أو سائل فوق المنتج. فقد يتسرب الماء أو السائل الموجود في الوعاء إلى المنتج ويلامس الأجزاء الكهربائية الموجودة بداخله، مما قد يتسبب في نشوب حريق أو حدوث صدمة كهربائية.



إذا أصبح المنتج ساخناً بشكل غير عادي، أو أطلق دخاناً، أو ولد أي روائح قوية، أو إذا سكب أي سائل عليه عن طريق الخطأ، فافصل المنتج على الفور من المقبس الكهربائي. اتصل بـ خدمة عملاء Brother أو موزع Brother المحلي.

تُستخدم الأكياس البلاستيكية في تغليف هذا المنتج. الأكياس البلاستيكية ليست ألعاباً. لتجنب خطر الاختناق، يُرجى إبقاء هذه الأكياس بعيداً عن متناول الأطفال والرضع، والتخلص منها بصورة صحيحة.





سلامة كبل الطاقة:

- هذا المنتج مزود بقابس مؤرض. لا يتناسب هذا القابس إلا مع المقبس الكهربائي المؤرض. هذه ميزة للسلامة. إذا لم تتمكن من إدخال القابس في المقبس، فاطلب من الكهربائي استبدال المقبس القديم لديك. لا تحاول إبطال الغرض من القابس المؤرض.
- لا تضع أي شيء على كبل الطاقة.
- لا تضع هذا المنتج في مكان قد يدوس فيه الناس على الكبل.
- لا تضع هذا المنتج في مكان قد يكون فيه الكبل مشدوداً أو متمددًا، حيث إنه قد يتلف أو يصبح متهالكًا.
- لا تستخدم المنتج أو تمسك الكبل إذا أصبح الكبل تالفاً أو متهالكًا. عند فصل المنتج من القابس، لا تلمس الجزء التالف/المتهالك.
- لا تسحب منتصف كبل الطاقة ذي التيار المتردد؛ فقد يؤدي السحب من المنتصف إلى فصل الكبل عن القابس. قد يؤدي القيام بذلك إلى إصابتك بصدمة كهربائية.
- لا تستخدم أي كبلات غير مخصصة أو (أجهزة اختيارية). قد يؤدي القيام بذلك إلى نشوب حريق أو حدوث الإصابات. يجب إجراء التثبيت بصورة صحيحة حسب دليل الإعداد السريع.
- توصي Brother بشدة "بعدم" استخدام أي نوع من كبلات التمديد.
- يجب وضع هذا المنتج بحيث لا يضغط أي شيء على كبل الطاقة أو يقيده.
- لا تستخدم الكبلات التي لا تلبى مواصفات الكبل الموضحة في دليل الإعداد السريع. قد يؤدي القيام بذلك إلى نشوب حريق أو حدوث الإصابات.
- إذا كان كبل الطاقة مرفقاً بهذا المنتج، فاستخدم الكبل المرفق "فقط". يجب إجراء التثبيت بصورة صحيحة كما هو موضح في دليل الإعداد السريع.

استخدام المنتج بأمان

تحذير



المخاطر الكهربائية  

قد يؤدي عدم اتباع التحذيرات الواردة في هذا القسم إلى خطر حدوث صدمة كهربائية. بالإضافة إلى ذلك، قد تتسبب في حدوث ماس كهربائي، مما قد يؤدي إلى خطر نشوب حريق.



إذا سقط المنتج أو تلف هيكله، فقد يكون هناك احتمال لحدوث صدمة كهربائية. أفضل المنتج من المقيس الكهربائي واتصل بخدمة عملاء Brother أو موزع Brother المحلي.



لا تستخدم هذا المنتج أثناء العواصف الرعدية. فقد يكون هناك خطر مستبعد لوقوع صدمة كهربائية من البرق.

مخاطر الحرائق

قد يؤدي عدم اتباع التحذيرات الواردة في هذا القسم إلى إنشاء خطر بحدوث حريق.



لا تستخدم أية مواد قابلة للاشتعال أو أي نوع من الرش أو أية مواد تنظيف تحتوي على الأمونيا أو الكحول لتنظيف الأجزاء الداخلية أو الخارجية للمنتج. فقد يؤدي القيام بذلك إلى حدوث حريق. وبدلاً من ذلك، استخدم فقط قطعة قماش جافة وخالية من الوبر. للحصول على إرشادات حول كيفية تنظيف المنتج، راجع دليل المستخدم على الإنترنت.

(الطُرز المزودة بوظيفة الشبكة المحلية اللاسلكية LAN فقط)

لا تستخدم المنتج بالقرب من أي جهاز طبي كهربائي. قد تؤثر موجات الراديو المنبعثة من المنتج على المعدات الكهربائية الطبية وتسبب عطلاً، مما قد يؤدي إلى وقوع حادث أو إصابة.

بالنسبة للمستخدمين الذين لديهم جهاز تنظيم ضربات القلب:

يولد هذا المنتج مجالاً مغناطيسياً ضعيفاً. إذا شعرت بأي مشكلة في تشغيل جهاز تنظيم ضربات القلب عند الاقتراب من المنتج، فابتعد عن المنتج واستشر الطبيب على الفور.



لا تضع أشياء معدنية، مثل المشابك أو الدبابيس أو المجوهرات على المنتج. إذا تلامست هذه الأشياء مع الأجزاء الكهربائية داخل المنتج، فقد يتسبب ذلك في نشوب حريق أو حدوث صدمة كهربائية.



لا تقم بتفكيك هذا المنتج. فقد يؤدي تفكيك هذا المنتج إلى نشوب حريق أو حدوث صدمة كهربائية.
لا تحاول إجراء صيانة هذا المنتج بنفسك. قد يؤدي فتح الأغطية أو إزالتها إلى تعريضك لنقاط جهد خطيرة ومخاطر أخرى وقد يلغي الضمان. يُرجى إحالة جميع إجراءات الصيانة إلى خدمة عملاء Brother أو موزع Brother المحلي.



لا تسقط أي أجسام معدنية أو أي نوع من السوائل على قابس الطاقة للجهاز. فقد يتسبب ذلك في وقوع صدمة كهربائية أو نشوب حريق.



في حالة دخول الماء أو السوائل الأخرى أو الأجسام المعدنية إلى المنتج، افصل المنتج على الفور من المقبس الكهربائي واتصل بخدمة عملاء Brother أو موزع Brother المحلي.



يجب توصيل هذا المنتج بمصدر طاقة تيار متردد ضمن النطاق المشار إليه في ملصق التصنيف (يمكنك العثور على ملصق التصنيف على جهازك). لا توصل المنتج بمصدر طاقة تيار مستمر أو محول. إذا لم تكن متأكدًا من نوع مصدر الطاقة لديك، فاتصل بفني كهربائي مختص.

قد يؤدي عدم اتباع التحذيرات الواردة في هذا القسم إلى خطر حدوث صدمة كهربائية. بالإضافة إلى ذلك، يمكنك إحداث ماس كهربائي، مما قد يؤدي إلى خطر نشوب حريق.



هناك أقطاب كهربائية عالية الجهد بالمنتج. قبل الوصول إلى الجزء الداخلي من المنتج، بما في ذلك الصيانة الدورية مثل التنظيف، تأكد من فصل كبل خط الهاتف أولاً (الطُرُز المزودة بوظيفة الفاكس فقط) ثم كبل الطاقة من المقبس الكهربائي، بالإضافة إلى أي هاتف/RJ-11 (الطُرُز المزودة بوظيفة الفاكس فقط) أو كبلات Ethernet/RJ-45 (طُرُز الشبكة فقط) من المنتج. لا تدفع أي أجسام من أي نوع في هذا المنتج من خلال شقوق أو فتحات فيه، لأنها قد تلمس نقاط الجهد الخطرة أو أجزاء تتعرض لقصر كهربائي.

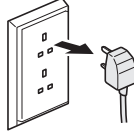

لا تلمس القابض بأيدي مبتلة. قد يؤدي القيام بذلك إلى إصابتك بصدمة كهربائية.

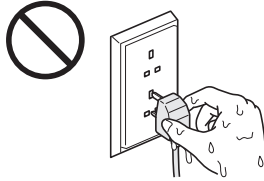

تأكد دائماً من إدخال القابض بالكامل. لا تستخدم المنتج أو تمسك الكبل إذا أصبح الكبل تالفاً أو متهاكاً.



افصل قابس الطاقة بانتظام لتنظيفه. استخدم قطعة قماش جافة لتنظيف شفرات القابض وما بينها. إذا تم توصيل قابس الطاقة بالمقبس على مدى فترة طويلة، فإن الغبار يتراكم حول شفرات القابض، مما قد يتسبب في حدوث ماس كهربائي، ويؤدي إلى نشوب حريق.

تنبيه



ضع المنتج لديك على سطح مستو ومستقر (مثل المكتب)، وخالي من الاهتزازات والصدمات. ضع المنتج بالقرب من مقبس الهاتف (المُترز المزودة بوظيفة الفاكس فقط) وقابس كهربائي مؤرض قياسي.

لا تضع هذا المنتج على عربة أو حامل أو طاولة غير مستقرة، خاصةً إذا كان من المتوقع أن يكون الأطفال بالقرب من المنتج. هذا المنتج ثقيل وقد يسقط مما يتسبب في إصابتك أو إصابة الآخرين والحاق أضرار جسيمة بالمنتج. يكون هناك خطر إصابة إضافي إذا انكسر الزجاج المدمج.

تجنب وضع منتجك في منطقة مزدحمة. إذا كان يجب عليك وضعه في منطقة مزدحمة، فتأكد من أن المنتج في مكان آمن حيث لا يمكن إسقاطه عن طريق الخطأ، مما قد يتسبب في إصابة لك أو للآخرين وتلف خطير يلحق بالمنتج.

تأكد من أن الكبلات والأسلاك الواصلة للمنتج مؤمنة بحيث لا تشكل خطراً للتعثر.

لا تضع أشياء ثقيلة على المنتج.

لا تضع أي أشياء حول المنتج. تمنع هذه الأشياء الوصول إلى المقبس الكهربائي في حالة الطوارئ. من المهم أن يتم فصل قابس المنتج عند الحاجة.

هام

- لا تضع منتجك بجوار الأجهزة التي تحتوي على مغناطيس أو تولد مجالات مغناطيسية. قد يتداخل القيام بذلك مع تشغيل المنتج، مما يسبب مشاكل في جودة الطباعة.
- لا تضع المنتج على أي سطح مائل/منحدر. لا تقم بإمالة المنتج بعد تثبيت غلب الحبر. قد يؤدي القيام بذلك إلى تسرب الحبر وحوادث تلف داخلي للمنتج.
- لا تضع منتجك بجوار مصادر التداخل، مثل مكبرات الصوت أو الوحدات الأساسية للهواتف اللاسلكية التي ليست من إنتاج Brother. قد يتداخل القيام بذلك مع المكونات الإلكترونية بالمنتج.

توصيل الجهاز بأمان

تحذير



المخاطر الكهربائية

اختيار موقع آمن لمنتجك

تحذير

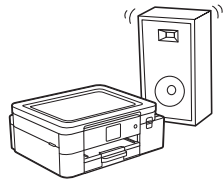
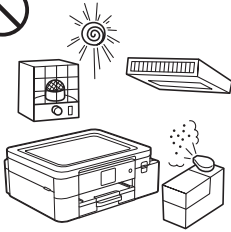

اختر موقعًا تظل فيه درجة الحرارة بين 10 درجات مئوية و35 درجة مئوية، والرطوبة بين 20% و80%، وحيث لا يوجد تكاثف.



لا تقم بتكديسها أو استخدامها في المناطق التي ينشأ فيها الغبار القابل للانفجار أو الموصل للكهرباء.



لا تعرض المنتج لأشعة الشمس المباشرة أو الحرارة الزائدة أو اللهب المكشوف أو الغازات المسببة للتآكل أو الرطوبة أو الغبار. قد يؤدي القيام بذلك إلى خطر حدوث صدمة كهربائية أو ماس كهربائي أو حريق، مما يتسبب في تلف المنتج و/أو جعله غير قابل للتشغيل.



لا تضع المنتج بالقرب من المواد الكيميائية أو في مكان يمكن أن تسقط فيه المواد الكيميائية عليه. في حالة ملامسة المواد الكيميائية للمنتج، قد يكون هناك خطر نشوب حريق أو حدوث صدمة كهربائية. على وجه الخصوص، قد تؤدي المذيبات أو السوائل العضوية مثل البنزين أو مخفف الطلاء أو مزيل الطلاء أو مزيل الروائح الكريهة إلى انصهار أو إذابة الغطاء البلاستيكي و/أو الكبلات، مما يؤدي إلى خطر نشوب حريق أو حدوث صدمة كهربائية. قد تتسبب هذه المواد الكيميائية أو غيرها في تعطل المنتج أو تغيير لونه.

الرموز والاصطلاحات المستخدمة في الوثائق

يتم استخدام الرموز والاصطلاحات التالية خلال الوثيقة.

لاحظ جميع التحذيرات واتباع كل التعليمات الموضحة على المنتج.

تشير أيقونات "الحظر" إلى التصرفات التي يحظر القيام بها.



تشير هذه الأيقونة إلى أنه يحظر استخدام أنواع البخاخات القابلة للاشتعال.



تشير هذه الأيقونة إلى أنه يحظر استخدام المذيبات العضوية مثل الكحول أو غيره من السوائل العضوية.



تنبيه هذه الأيقونة إلى إمكانية إصابتك بجروح من خلال الأجزاء المتحركة.



تنبيه هذه الأيقونة إلى المناطق التي تشمل على أجزاء متحركة.



تنبيه هذه الأيقونة إلى إمكانية حدوث رد فعل تحسسي للجلد.



الخط العريض يميز نمط "الخط العريض" مفاتيح محددة موجودة على لوحة التحكم للمنتج أو على شاشة الكمبيوتر.

الخط المائل يؤكد نمط "الخط المائل" على نقطة هامة أو يوجهك للرجوع إلى موضوع ذي صلة.

Courier New يميز نمط الخط "Courier New" الرسائل التي تظهر على شاشة LCD للمنتج.

تحذير !

تشير كلمة "تحذير" إلى التعرض لموقف خطر نسبيًا قد يؤدي إلى الوفاة أو حدوث إصابات خطيرة إذا لم يتم تفاديه.

تنبيه !

تشير كلمة "تنبيه" إلى التعرض لموقف خطر نسبيًا قد يؤدي إلى حدوث إصابات طفيفة أو متوسطة إذا لم يتم تفاديه.

هام

تشير كلمة هام إلى موقف خطر نسبيًا قد يؤدي إلى إلحاق الضرر بالملكات أو فقدان وظائف المنتج إذا لم يتم تفاديه.

ملاحظة

تحدد "الملاحظة" بيئة التشغيل أو شروط التركيب أو شروط الاستخدام الخاصة.

تنبيه رموز "الخطر الكهربائي" إلى إمكانية حدوث صدمة كهربائية.



تنبيه رموز "خطر الحريق" إلى احتمال نشوب حريق.



تنبيه أيقونات "خطر الانفجار" إلى احتمال حدوث انفجار.



إشعار التجميع والنشر

تم تجميع أدلة الاستخدام الخاصة بالمنتج ونشرها لتوفير أحدث معلومات عن سلامة المنتج في وقت النشر. والمعلومات التي تحتوي عليها هذه الأدلة قد تكون عرضة للتغيير.

للحصول على أحدث الأدلة، تفضل بزيارتنا على <https://s.brother/cm2ab>

© جميع الحقوق محفوظة لشركة Brother Industries, Ltd. لعام 2024.

دليل سلامة المنتج

SP-1

Brother Industries, Ltd.

الكانتة في 1-15, Nagoya 467-8561، Naeshiro-cho، Mizuho-ku، اليابان

يُرجى قراءة هذا الدليل قبل محاولة تشغيل المنتج، أو قبل محاولة إجراء أي صيانة. قد يؤدي عدم اتباع هذه التعليمات إلى زيادة خطر الإصابة الشخصية أو تلف الممتلكات، ويتضمن ذلك اشتعال الحريق أو الصدمة الكهربائية أو الحروق أو الاختناق. تعتبر Brother غير مسؤولة عن الضرر الناجم عند عدم التزام مالك المنتج باتباع التعليمات المنصوص عليها في هذا الدليل.

كيفية استخدام هذا الدليل:

1. يُرجى قراءة الدليل بالكامل قبل استخدام المنتج لديك والاحتفاظ به للرجوع إليه لاحقاً.
2. يُرجى اتباع التعليمات الواردة في هذا الدليل بعناية والتأكد دائماً من اتباع جميع التحذيرات والتعليمات الموضحة على المنتج.
3. إذا كانت لديك مخاوف بشأن كيفية استخدام منتجك بعد قراءة هذا الدليل، فاتصل بخدمة عملاء Brother أو موزع Brother المحلي لديك.
4. للتأكد من فهمك لجميع التعليمات، ادرس الرموز والاصطلاحات المستخدمة في الوثيقة.

لمزيد من التعليمات المتقدمة والمعلومات ومواصفات المنتج، يُرجى الاطلاع على دليل المستخدم على الإنترنت على <https://s.brother/cm2ab/>

