

brother®

TZ
TAPE

P-touch

9600

AVANSERTE FUNKSJONER



- Les denne brukerveiledningen før du begynner å bruke P-touch.
- Oppbevar denne brukerveiledningen lett tilgjengelig for fremtidige referanser.

version B NOR

HURTIGREFERANSE





























Skrive ut i grensesnittmodus

Gå inn/ut av grensesnittmodus (RS-232C-kobling)	Code +
Endre parameterinnstillinger for grensesnitt	Code + → eller for å velge innstillingen → drei (ELLER eller for å velge parameteren → Trykk på (ELLER) (Parametere kan bare innstilles hvis er trykket for å sette P-touch offline.)
Endre innstillingene for formatfunksjonene i grensesnittet (kun ESC/P-grensesnittmodus)	Code + → eller for å velge parameteren → drei (ELLER eller for å velge innstillingen → Trykk på (ELLER) (Parametere kan bare innstilles hvis er trykket for å sette P-touch offline.)























Skrive ut i overføringsmodus

Gå inn i overføringsmodus	Code + → Trykk på (ELLER)
Bruke en mal overført fra en datamaskin	Hvis en database er lenket: PF-tast → Drei (ELLER eller) for å velge en post → Fortsett med 7 eller 8 → Skriv på hver tekstlinje og trykk deretter på (ELLER) → Fortsett med 1 , 2 , 3 , 4 , 5 eller 6 Hvis en database ikke er lenket: PF-tast → Skriv på hver tekstlinje og trykk deretter på (ELLER) → Fortsett med 1 , 2 , 3 eller 4
1 Skrive ut en etikett med en mal overført fra en datamaskin	Drei (ELLER eller) for å velge PRINT → Trykk på (ELLER)
2 Skrive ut flere etiketter med en mal overført fra en datamaskin	Drei (ELLER eller) for å velge REPEAT → Trykk på (ELLER) → Drei (ELLER eller) for å velge (eller skrive inn) antallet → Trykk på (ELLER)
3 Redigere teksten i en mal som er overført fra en datamaskin	Drei (ELLER eller) for å velge EDIT → Trykk på (ELLER) → Skriv på hver tekstlinje og trykk deretter på (ELLER)
4 Avslutte bruk av en mal overført fra en datamaskin	Drei (ELLER eller) for å velge FINISH → Trykk på (ELLER) → Trykk på (ELLER)

















5 Skrive ut neste post	Drei  (ELLER  eller ) for å velge NEXT RECORD → Trykk på  (ELLER )
6 Skrive ut en serie med poster	Drei  (ELLER  eller ) for å velge CONT. PRINT → Trykk på  (ELLER ) →  eller  for å velge (eller skrive) det første postnummeret i serien → Drei  (ELLER  eller ) for å velge nummeret på den siste posten →  eller  for å velge (eller skrive) det siste postnummeret i serien → Trykk på  (ELLER )
7 Søke på tegn i databasen	 + mellomromstast → Skriv inn tegnene → Trykk på  (ELLER )
8 Søke i databasen etter postnummer	 + mellomromstasten to ganger → Drei  (ELLER  eller ) for å velg eller skrive inn nummeret → Trykk på  (ELLER )

Bruke baklys og klokke

Belyse skjermen og vise klokken	Clock 
Sette klokken	Drei  for å velge CLOCK , trykk deretter på  (ELLER bare trykk på  + Clock ) → Drei  (ELLER  eller ) for å velge parameter →  eller  for å velge innstilling → Trykk på  (ELLER )
Legge til et tidsstempel	Drei  for å velge DATE/TIME , trykk deretter på  (ELLER bare trykk på  + ) → Drei  (ELLER  eller ) for å velge parameter →  eller  for å velge innstilling → Trykk på  (ELLER )

Bruke makrofunksjonene

Tildele en funksjon til en PF-tast:	 → PF-tast → Tastene til funksjonen som skal tildeles →  → Drei  (ELLER  eller ) for å velge SAVE RECORDING → Trykk på  (ELLER )
Utføre en funksjon tildelt en PF-tast:	 ,  ,  ,  ,  ,  ,  eller 



INNHOOLD

Kapittel 1

Komme igang	1
<i>Sette inn ladbart batteri.</i>	<i>2</i>
<i>Lade batteriet</i>	<i>2</i>

Kapittel 2

Avanserte funksjoner	3
<i>Utføre avanserte funksjoner</i>	<i>4</i>
<i>Bruke overført data til/fra en datamaskin</i>	<i>6</i>
<i>Skrive ut fra en datamaskin (RS-232C-kobling)</i>	<i>15</i>
FEILMELDINGER FOR AVANSERTE FUNKSJONER	22

Vedlegg	23
INDEX	25

Komme igang

Sette inn ladbart batteri.

Hvis det ladbare Ni-MH-batteriet (9,6 V, 1500 mAh) er installert og fulladet, kan PT-9600 brukes der det ikke er strømuttak. Den har kapasitet til å skrive ut etiketter fra to 36 mm brede tapekassetter. Det tar 2 1/2 time å fullade batteriet.

- 1 Ta av dekslet på batterikammeret på bunnen av maskinen ved å trykke på utløserklaffen og trekke av dekslet.
- 2 Sett batteriet forsvarlig på plass i batterikammeret med ledningene fra det ladbare batteriet på riktig side.
- 3 Sett inn pluggen på ledningene i kontakten i batterikammeret.
- 4 Sett på plass dekslet på batterikammeret ved å sette de tre klaffene på dekslet inn i de tilsvarende åpningene på kanten av kammeret og så trykke bestemt ned på dekslet inntil det smetter på plass.

MERK

- ☞ Bruk bare det ladbare batteriet som er beregnet kun på denne maskinen.
- ☞ Hvis du ikke kommer til å bruke maskinen i en lengre periode, bør det ladbare batteriet tas ut.

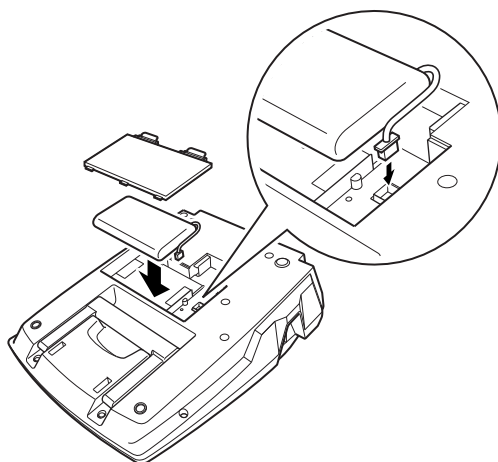

Lade batteriet

Ni-MH-batteriet begynner å lade så snart PT-9600 er plagget inn i en strømkontakt med vekselstrømadapteren. P-touch kan brukes på normal måte mens batteriet lades. I tillegg begynner ladeindikatoren å lyse mens batteriet lades, og indikatoren slukkes når det er ferdigladet.

Avanserte funksjoner

Utføre avanserte funksjoner

Baklystast for

skjermen/klokketast

PT-9600 er utstyrt med baklys for skjermen som gjør at du kan se skjermen selv i mørket. I tillegg gjør klokken det mulig for deg å se tiden.

Belyse skjermen:

- Trykk på . Skjermen er opplyst.

MERK

Hvis PT-9600 er plugget inn med vekselstrømsadapteren, vil baklyset for skjermen forbli. Hvis PT-9600 går på det ladbare batteriet, vil baklyset for skjermen automatisk bli slått av hvis det ikke trykkes på en tast på 30 sekunder.

Vise klokken:

- Hold nede . Klokken vises.

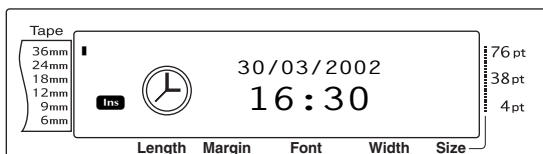





Stille klokken-funksjon



( + )

Stille klokken-funksjonen setter deg i stand til å stille klokken slik at korrekt dato og tid kan legges til etiketten ved bruk av dato/tid-funksjonen.

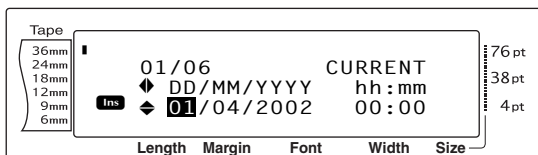

For å stille klokken:

- 1 Drei  inntil **CLOCK** vises og trykk deretter på  (ELLER hold nede  og trykk på ). De gjeldende innstillingene for klokken vises og dagsinnstillingen blinker.



- 2 Trykk på  eller  inntil den ønskede innstillingen vises eller bruk talltastene til å skrive den inn.



MERK

For å gå tilbake til teksten uten å endre innstillingene for klokken, trykk på  (ELLER hold nede  og trykk på .

- 3 Trykk på  eller  for å velge neste parameter.
- 4 Gjenta trinn 2 og 3 inntil dato, tid og format er satt slik du ønsker.

MERK









De følgende innstillingene for dato- og tidsformat er tilgjengelige:
y4/m2/d2 (2002/04/01), **y2/m2/d2** (02/04/01),
m1/d1/y2 (4/1/02), **m2/d2/y2** (04/01/02), **m3 d1**,
y4 (Apr. 1, 2002), **m4 d2**, **y4** (April 01, 2002), **d2**
m4 'y2 (01 April '02), **d2 m3 'y2** (01 Apr. '02),
h2:m2 n1 (08:53 PM), **H2:m2** (20:53)

- 5 Trykk på  (ELLER trykk på  for å bruke innstillingene.

Dato/tid-funksjon (+)

Dato/tid-funksjonen gjør det mulig å legge et tidsstempel til etiketten. I tillegg kan du spesifisere om tidsstempelen skal legges til teksten eller legges til etiketten når den skrives ut, og om en spesifikk dato og tid eller den gjeldende datoen og tiden skal brukes.

Skrive ut et tidsstempel på etiketten:

- 1 Trykk på , ,  eller  for å plassere markøren på det punktet i teksten der du ønsker å legge til tidsstempelen.
- 2 Drei  inntil **DATE/TIME** vises og trykk deretter på  (ELLER hold nede  og trykk på .

MERK

For å gå tilbake til teksten uten å legge til et tidsstempel, trykk på (ELLER hold nede og trykk på).

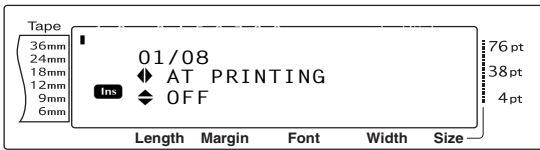

- Trykk på eller for å velge enten **OFF** (tidsstempelen legges til teksten med en gang) eller **ON** (tidsstempelen legges til etiketten når den skrives ut).

MERK

Hvis **ON** velges, vil tidsstempelen () legges til teksten der markøren befinner seg.

- Trykk på for å velge neste parameter (**FORWARD**).
- Trykk på eller for å velge enten **OFF** (den gjeldende datoen og tiden legges til) eller **ON** (en spesifisert dato og tid legges til).
- Trykk på eller for å velge neste parameter.
- Trykk på eller inntil den ønskede innstillingen vises.
- Gjenta trinn **6** og **7** inntil dato og tid for **FORWARD**-parameteren er som du ønsker.
- Trykk på (ELLER trykk på) for å legge tidsstempelen til teksten eller etiketten i henhold til de spesifiserte innstillingene.

Makrofunksjon

Med PT-9600 kan funksjoner som utføres ofte tildeles en av de åtte PF-tastene. Dette gjør at du kan utføre en funksjon ved kun å trykke på én tast. Funksjonen kan inneholde inntil 64 trinn, for eksempel skrive inn tekst (i sette inn-modus) eller bruke formatering.

MERK

Det blir ikke tatt opp funksjoner hvis eller noen annen tast som utfører funksjonen blir trykket.

Tildele en funksjon til en PF-tast:

- Trykk på .

MERK

For å gå tilbake til teksten uten å tildele en funksjon til en PF-tast, trykk på (ELLER trykk på).

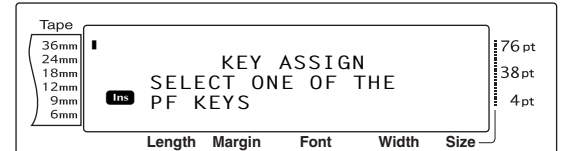

- Trykk på PF-tasten som du ønsker å tildele funksjonen.

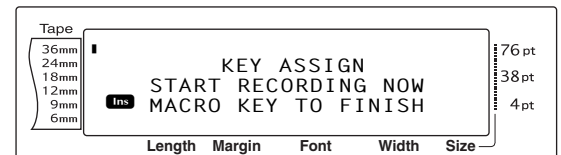

- Trykk på tastene som er nødvendige for å utføre funksjonen som du ønsker å tildele tasten. Indikatorstolpen for innstilling av tegnstorrelse blinker.

MERK

Hvis eller trykkes, hvis holdes nede og trykkes eller hvis trykkes, vises umiddelbart skjermbildet END OF RECORDING.

- Trykk på (ELLER trykk på PF-tasten).

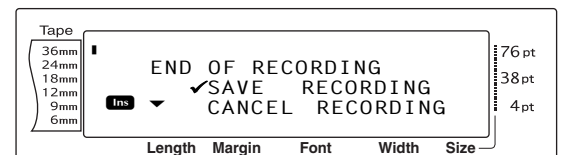

- Drei (ELLER trykk på eller) inntil flytter seg til ved siden av **SAVE RECORDING**.

MERK

Hvis ✓ flyttes til ved siden av **CANCEL RECORDING**, er ikke funksjonen blitt tildelt tasten.

- 6 Trykk på **Set** (ELLER trykk på ).

Utføre en funksjon tildelt en PF-tast:

- Trykk på PF-tasten som er blitt tildelt funksjonen som du ønsker å utføre.

MERK

- ☞ For å hindre at funksjonen utføres, trykk på .
- ☞ For å slette funksjonen som er tildelt en PF-tast, start P-touch Transfer Manager, som ble installert med P-touch Editor og slett deretter makroen. Se side 14.
- ☞ Mens en funksjon som er tildelt en PF-tast utføres kan funksjonen overskrives ved å trykke på tastene for den nye funksjonen.

Bruke overført data til/fra en datamaskin



Overføringsmodus

Med overføringsmodus kan en mal eller et brukerdefinert tegnbilde (tegn som ikke er tilgjengelige på PT-9600) overføres fra datamaskinen og tildeles en PF-tast på PT-9600 eller etikettdata på PT-9600 kan lagres på datamaskinen. En mal som er laget med programvaren P-touch Editor på datamaskinen kan lastes ned til PT-9600, der den kan redigeres og skrives ut. I tillegg, hvis tekstdata som lagres på PT-9600 lagres på en datamaskin, kan disse dataene bli gjenopprettet på PT-9600 i tilfelle dataene slettes fra minnet i P-touch.

MERK

- ☞ Dataoverføring mellom datamaskinen og PT-9600 går gjennom USB-koblingen.
- ☞ Én CSV-database kan lagres hvis en ikke allerede er overført til en PF-tast.
- ☞ Siden data lagret med og overført fra P-touch Editor kan se litt annerledes ut (skrift, detaljlayout, osv.) enn hvis den ble skrevet ut fra P-touch Editor, bør du skrive ut en testetikett først.

Gå inn i overføringsmodus:

- 1 Hold nede  og trykk på .

MERK

For å gå tilbake til teksten uten å gå inn i overføringsmodus, trykk på .

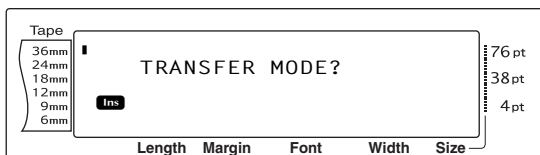

- 2 Trykk på **Set** (ELLER trykk på ) for å gå inn i overføringsmodus.

MERK

For å avslutte overføringsmodus etter inngang, trykk på .

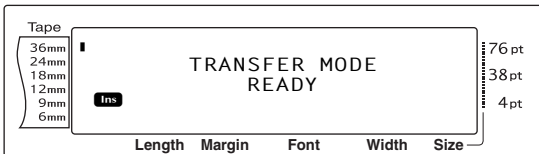

Mens data blir sendt fra datamaskinen til PT-9600 vises følgende skjermbilde.

MERK

Husk å ikke slå av PT-9600 mens det sendes data til den. Hvis ikke vil data bli tapt.

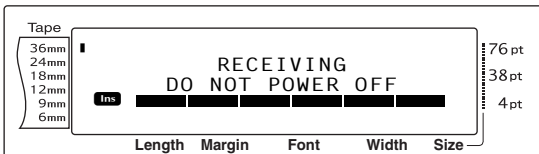

Mens data sendes fra PT-9600 til datamaskinen vises følgende skjermbilde.

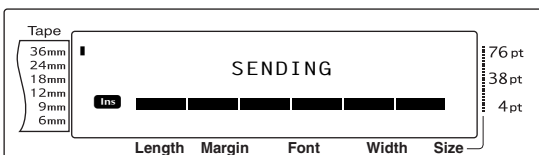

Starte P-touch Transfer Manager

Du finner også informasjon om bruk av P-touch Transfer Manager i "Programvarehåndboken".

- 1 Klikk på Start-knappen, velg "Alle programmer (Programmer)" - "Brother P-touch" - "P-touch Tools" - "P-touch Transfer Manager 2.1".
P-touch Transfer Manager starter.

Oppsettvindu

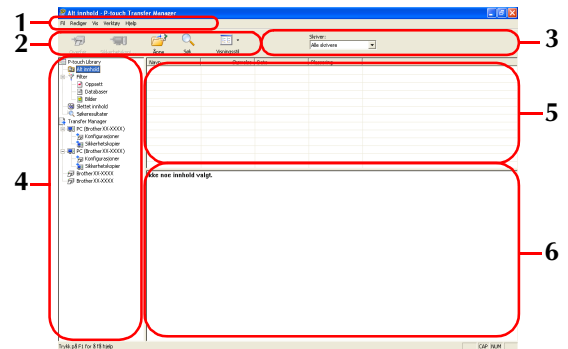

1 Menylinje

Kommandoer er kategorisert under hver meny (Fil, Rediger, Vis, Verktøy og Hjelp) etter funksjon.

2 Verktøylinje

Inneholder ikoner for ofte brukte kommandoer. Klikk på et ikon for å utføre kommandoen.

3 Skriver (bare for P-touch Transfer Manager)

Velg skrivermodellen som data skal sendes til. Når du velger en skriver, vises bare dataene som kan sendes til den valgte skriveren, i listevisningen.

4 Mappevisning

Viser en liste over mapper. Når du velger en mappe, vises dataene i den valgte mappen i listevisningen til høyre.







5 Listevisning

Viser dataene i den valgte mappen.

6 Forhåndsvisning

Etikettmalene som er valgt i listevisningen, vises som en forhåndsvisning.

Forklaring av ikoner

Ikona	Knappenavn	Funksjon
	Overfør (bare for P-touch Transfer Manager)	Overfører etikettmaler og andre data på PC-en til skriveren (når USB-grensesnittkabel tilkobles).
	Sikkerhetskopier (bare for P-touch Transfer Manager)	Sikkerhetskopierer data du har overført til Brother-skriveren ved hjelp av P-touch Transfer Manager.
	Åpne	Redigerer valgte data.
	Skriv ut (bare for P-touch Library)	Skriver ut valgt etikettmal med skriveren.
	Søk	Søker i data som administreres med P-touch Library.
	Visningsstil	Endrer filvisningsformat.

Advanced Functions

Overfør etikettmaler fra PC-en

- 1 Velg skriveren du vil overføre data til.

MERK

Før du overfører data må du sørge for at P-touch står i overføringsmodus. Se *Overføringsmodus* på side 6.

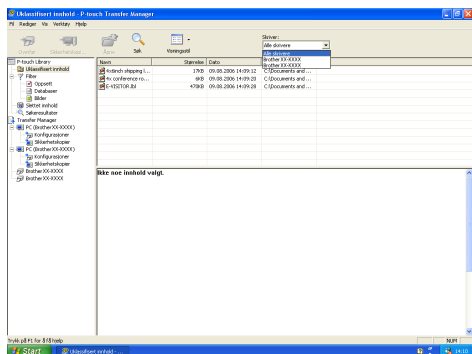

- 2 Høyreklikk på "Konfigurasjoner"-mappen, velg "Ny", og opprett en ny mappe. Her har vi som et eksempel opprettet mappen "Transfer".

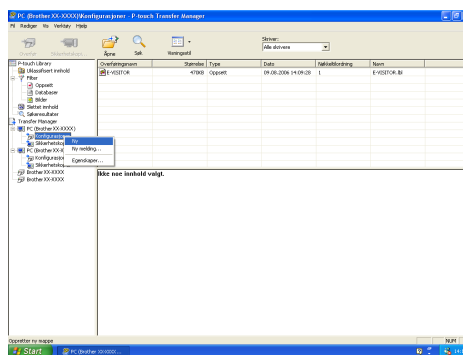

- 3 Dra overføringsdataene til mappa du nettopp opprettet.
Dra overføringsdataene fra Uklassifisert innhold eller fra Oppsett eller en annen mappe under Filter.
Ved overføring av flere sett med data kan du flytte alle overføringsdataene til mappa du opprettet.

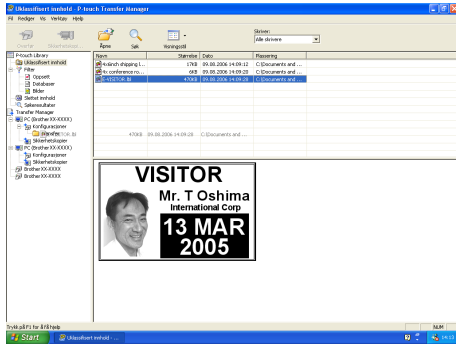

- 4 Nøkkeltilordningsnumre tilordnes automatisk til overføringsdata i mappa du opprettet i forrige trinn.
Hvis du vil endre et nummer, høyreklikker du på datanavnet i listevisningen og velger nøkkeltilordningsnummeret.

MERK

- ☞ Nøkkeltilordning er nødvendig for overføring av andre data enn meldingstekster.
- ☞ Hvis du endrer nøkkeltilordningsnummeret som er brukt for data som allerede er overført til skriverens hovedenhet, overskrives nummeret. Du kan kontrollere nøkkeltilordningsnummeret som er brukt for data som allerede er overført til skriveren, ved å sikkerhetskopiere dataene, som beskrevet under *Sikkerhetskopiere etikettmaler* på side 14.
- ☞ Du kan klikke på datanavnet for overføringsdata og endre til et nytt navn. Avhengig av hvilken skrivermodell du har, kan det være begrensninger for hvor mange tegn som kan brukes i et datanavn.

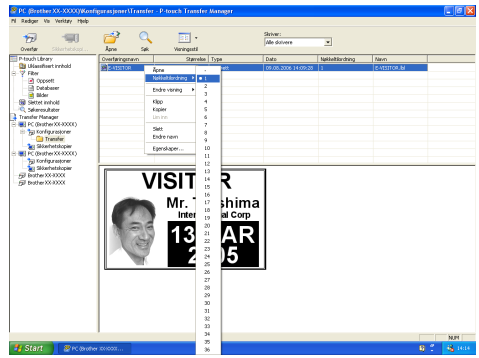

- 5 Velg dataene eller mappa du vil overføre, og klikk deretter på .
Du blir bedt om å bekrefte overføringen.

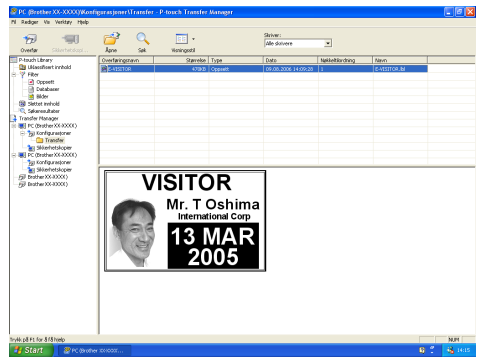

- 6 Klikk på OK-knappen.
Dataene eller mappa som er valgt i mappevisningen, overføres til skriveren.



MERK

Hvis du har valgt spesifikke data i listevisningen, overføres bare disse valgte dataene til skriveren.

Avanserte funksjoner

Brukerdefinert tegnbilde

Hvis et brukerdefinert tegnbilde (et punktgrafikktegn som vanligvis ikke er tilgjengelig på PT-9600) tildeles en PF-tast, kan dette tegnet bli lagt til enhver etikett som du lager på

PT-9600. Det brukerdefinerte tegnbildet kan redigeres som alle andre tegn og formateres ved bruk av nesten alle formatfunksjonene.

Det brukerdefinerte tegnbildet vil ha størrelsen til punktgrafikken som ble laget på datamaskinen. Hvis størrelsen til det brukerdefinerte tegnbildet er mindre enn den spesifiserte tekststørrelsen, vil det bli lagt til rom over og under tegnet. Hvis størrelsen av det brukerdefinerte tegnbildet er større enn den spesifiserte tekststørrelsen, vil feilmeldingen "IMAGE CHARACTER SIZE ERROR!" vises. Maksimal størrelse på et brukerdefinert tegnbilde som kan overføres er 380 × 2048 punkter. Alle deler av bildet som går utover denne størrelsen må klippes av. I tillegg bør tegnbildet være ensfarget punktgrafikk. Hvis ikke vil det ikke bli riktig tildelt.

MERK

Kun ett tegnbilde eller én mal kan tildeles hver PF-tast. Hvis et tegnbilde eller en mal allerede er blitt tildelt en PF-tast, vil tidligere data bli slettet når et annet tegnbilde eller mal overføres.

Legge til et brukerdefinert tegnbilde i teksten:

- Trykk på PF-tasten som er tildelt det brukerdefinerte tegnbildet som du ønsker å bruke. Tegnet legges til teksten der markøren befinner seg.

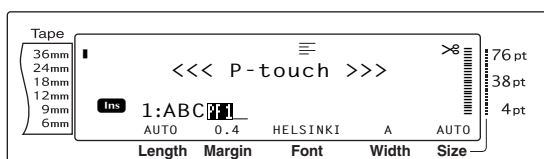

Maldata

Hvis en database (*.mdb-fil opprettet med P-touch Editor) er blitt lenket til malen, kan databasen også overføres til P-touch. Data fra utvalgte poster i databasen kan deretter legges til og skrives ut i malen. I tillegg kan man foreta

søk i databasen for å finne spesifikke poster.

MERK

PT-9600 kan bare inneholde én database. Alle maler er lenket til den ene overførte databasen. Databasen kan erstattes eller oppdateres.

Merknader om å lage maler

Siden noen av funksjonene i P-touch Editor ikke er tilgjengelig med P-touch, bør du huske følgende når du bruker P-touch Editor til å lage maler. I tillegg kan du, etter at du har laget malen, prøve å bruke P-touch til å skrive ut en prøve på etiketten for å kontrollere at den skrives ut riktig.

- Velg bare utskriftsretningen "Landscape" (på langs).
- Siden noen av skriftene som er tilgjengelig med P-touch Editor ikke er tilgjengelig på P-touch, kan skriften som brukes til å skrive ut teksten være en annen enn skriften du valgte for malen. I tillegg, siden størrelsen på all tekst på P-touch er satt til "AUTO", kan tekststørrelsen bli redusert automatisk.
- Selv om det kan brukes tegnstiler på individuelle tegn med P-touch Editor, er en tekstlinje den minste tegnstrengen som en stil kan brukes på med P-touch. I tillegg er ikke alle tegnstilene tilgjengelig med P-touch.
- P-touch kan kun understreke med én strek og gjennomstreke med to streker.
- Bare de første 9999 linjene i en database lenket til en mal leses av P-touch.
- Bare den første tekstlinjen skrevet inn i et databasefelt leses av P-touch. Derfor, hvis du ønsker å skrive ut etiketter som ser ut til å ha mer enn én tekstlinje, må du lage malen og databasen med adskilte felter for hver tekstlinje.
- Noen tegn som er tilgjengelig med P-touch Editor er ikke tilgjengelig med P-touch.
- Strekkoder angitt med innstillinger som ikke er kompatible med strekkodeinnstillingene i P-touch vil ikke bli skrevet ut.
- En mal laget med P-touch Editor bør ha en fast lengde på minimum 1 m.
- Malen og databasen bør lages slik at ikke mer enn 1000 tegn per etikett vil bli skrevet

ut.

- Felter som strekker seg ut av utskriftsområdet vil ikke bli skrevet ut hverken helt eller delvis.
- Et nummerere-felt angitt med P-touch Editor er ikke kompatibelt med nummerererefunksjonen i P-touch.
- Bakgrunner angitt med P-touch Editor er ikke kompatible med P-touch.
- Hvis en tekst eller strekkode er plassert slik at den overlapper andre objekter, vil teksten eller strekkoden normalt bli skrevet ut oppå det andre objektet.
- Den utskrevne etiketten kan se annerledes ut enn bildet som vises i forhåndsvisningsområdet til Transfer Manager.
- Hvis antallet og rekkefølgen til feltene i en database endres og bare databasen (*.csv-filen) overføres for å oppdatere en, kan det hende at databasen ikke lenker riktig med malen. I tillegg, den første datalinjen i filen må gjenkjennes av P-touch som feltnavn. Hvis ikke kan ikke databasen brukes til å skrive ut.
- En layout som bruker splittutskriftfunksjonen (forstørre etiketten og skrive den ut på 2 eller flere etiketter) kan ikke overføres.

Bruke en mal overført fra en datamaskin:





- 1 Trykk på PF-tasten som er blitt tildelt malen som du ønsker å bruke. Hvis en database er lenket til malen, vises data fra databasen (fortsett med trinn 2). Hvis en database ikke er lenket til malen, vises data fra malen (fortsett med trinn 4). Hvis databasen ikke inneholder noe tekst, skal du fortsette med trinn 5.

MERK

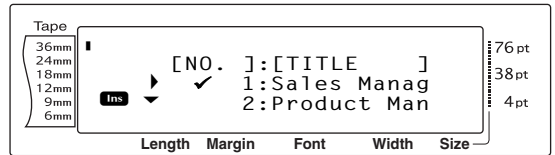
For å gå tilbake til teksten uten å bruke den overførte malen, trykk på .



Velge en post i databasen til å skrives ut i malen:



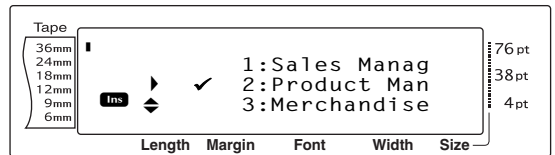

- 2 Drei  (ELLER trykk på  eller ) inntil  vises til venstre for posten som du ønsker å skrive ut med malen. Kun poster merket med  vil skrives ut.







MERK

- For å se andre felter i den valgte posten, drei  (ELLER trykk på  eller .
- For å søke etter en spesifikk post, se Søke i databasen på side 13.

- 3 Trykk på  (ELLER trykk på ) for å spesifisere posten som nå er valgt.

Redigere tekst i malen:

- 4 Rediger teksten som du ønsker i hvert felt og trykk deretter på  (ELLER trykk på ). Når  (ELLER ) trykkes etter at du har skrevet inn teksten i det siste feltet, vises MENU-skjermbildet på displayet.

MERK

- ☞ For å avslutte redigering av tekst i en mal, trykk på **Cancel**, drei **Set** (ELLER trykk på **Home** eller **End**) inntil ✓ flytter seg til ved siden av **CANCEL EDITING?**, og trykk deretter på **New Block**.
- ☞ Aksentuerte tegn (se brukerveiledningen), symboler (se brukerveiledningen), strekkoder (se brukerveiledningen), tidsstempler (side 4) og brukerdefinerte tegnbilder (side 10) kan legges inn i feltene.
- ☞ For å velge et annet felt, drei **Set** (ELLER trykk på **Home** eller **End**) inntil det ønskede feltet vises.
- ☞ Hvis du trykker på en PF-tast med en tildelt funksjon, vil meldingen "OK TO FINISH TEMPLATE?" vises.

Skrive ut en etikett ved bruk av den valgte malen:

- 5 Drei **Set** (ELLER trykk på **Home** eller **End**) inntil ✓ flytter seg ved siden av **PRINT** (eller bare trykk på **Mirror Print**).

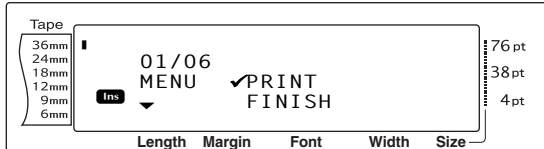

- 6 Trykk på **Set** (ELLER trykk på **New Block**) for å skrive ut etiketten. Meldingen "COPIES 1/ 1" vises på displayet mens etiketten skrives ut. MENU-skjermbildet vises i displayet på nytt.

Skrive ut flere etiketter ved bruk av den valgte malen:

- 7 Drei **Set** (ELLER trykk på **Home** eller **End**) inntil ✓ flytter seg til ved siden av **REPEAT**.

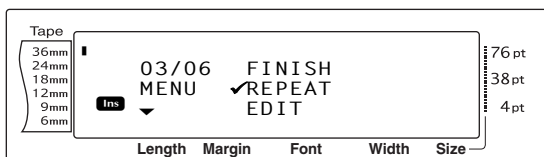

- 8 Drei **Set** (ELLER trykk på **Home** eller **End**) inntil den ønskede innstillingen vises, eller bruk talltastene til å skrive inn det ønskede antall kopier.

- 9 Trykk på **Set** (ELLER trykk på **New Block**) for å begynne å skrive ut det innstilte antallet kopier. Nummeret på hver kopi vises når den skrives ut. MENU-skjermbildet vises i displayet på nytt.

Endre teksten i malen:

- 10 Drei **Set** (ELLER trykk på **Home** eller **End**) inntil ✓ flytter seg til ved siden av **EDIT**.

MERK

Med maler som ikke inneholder tekst vises bare **PRINT** og **FINISH** på MENU-skjermbildet.

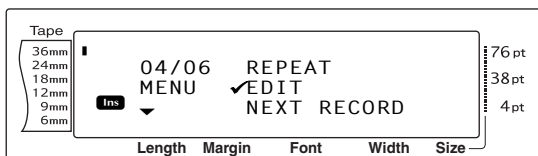

- 11 Trykk på **Set** (ELLER trykk på **New Block**). Det første feltet i den overførte malen vises i displayet.
- 12 Gjenta trinn 4 inntil teksten er redigert slik du vil ha den. MENU-skjermbildet vises igjen når **Set** (ELLER **New Block**) trykkes etter redigering av det siste feltet i malen.

Skrive ut posten etter den som nettopp er blitt skrevet ut:

- 13 Drei **Set** (ELLER trykk på **Home** eller **End**) inntil ✓ flytter seg til ved siden av **NEXT RECORD**.

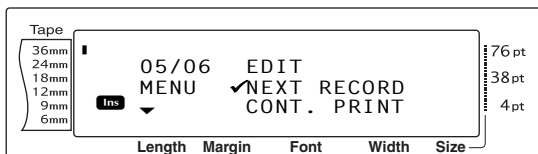

MERK

NEXT RECORD vises ikke hvis en database ikke er lenket til malen.



- 14 Trykk på **Set** (ELLER trykk på ) for å skrive ut neste post. Etter at etiketten er skrevet ut vises MENU-skjermbildet på displayet igjen.

Skrive ut en serie med poster:

- 15 Drei **Set** (ELLER trykk på  eller ) inntil ✓ flytter seg til ved siden av **CONT. PRINT**.

MERK

CONT. PRINT vises ikke hvis en database ikke er lenket til malen.

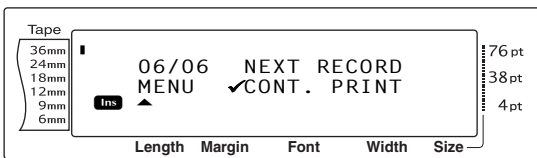

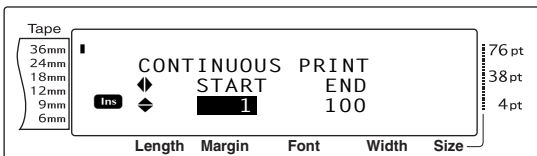

- 16 Trykk på **Set** (ELLER trykk på ).







MERK

Standardinnstillingen er at nummeret på første og siste post i databasen vises.



- 17 Drei **Set** (ELLER trykk på  eller ) inntil nummeret på den første posten i serien vises, eller bruk talltastene til å skrive inn det ønskede nummeret.

MERK

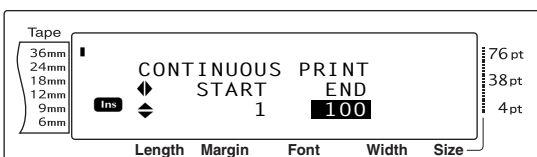

For å endre innstillingen i trinn på 5, hold nede enten  eller  og slipp tasten når den ønskede innstillingen vises.

- 18 Trykk på **Set** (ELLER trykk på  eller ) inntil nummeret på den siste posten er valgt.





- 19 Drei **Set** (ELLER trykk på  eller ) inntil nummeret på den siste posten i serien vises, eller bruk talltastene til å skrive inn det ønskede nummeret.

MERK



For å endre innstillingen i trinn på 5, hold nede enten  eller  og slipp tasten når den ønskede innstillingen vises.

- 20 Trykk på **Set** (ELLER trykk på ) for å skrive ut postene i den spesifiserte serien. Etter at etikettene er skrevet ut vises MENU-skjermbildet på displayet igjen.

Avslutte bruken av den overførte malen:

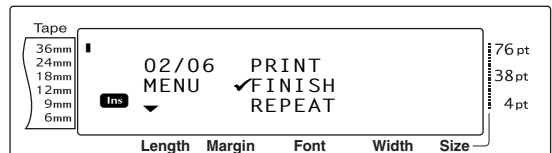
- 21 Drei **Set** (ELLER trykk på  eller ) inntil flytter seg til ved siden av **FINISH**.



- 22 Trykk på **Set** (ELLER trykk på ). Meldingen "OK TO FINISH TEMPLATE?" vises i displayet.
- 23 Trykk på **Set** (ELLER trykk på ). Tekst som ble vist før den overførte malen ble brukt kommer tilbake på displayet.

MERK

For å gå tilbake til den overførte malen, trykk på .

Søke i databasen

Søke i databasen etter en post som inneholder spesifikke tegn:

- 1 Hold nede  og trykk på mellomromstasten.

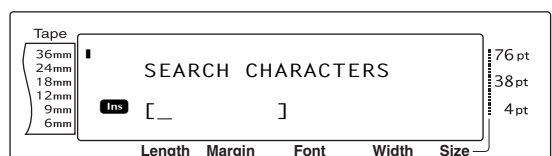





Kap. 2 Avanserte funksjoner

- 2 Skriv inn tegnene som du ønsker å søke etter.
- 3 Trykk på **Set** (ELLER trykk på ). Den første posten etter den nåværende (indikert av ✓) som inneholder tegnene som ble skrevet inn vises.

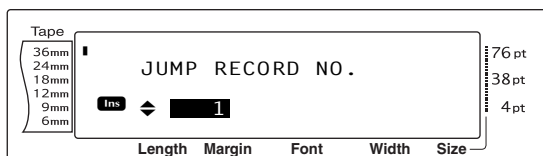
Søke i databasen etter et spesifikt postnummer:

- 1 Hold nede **Code** og trykk to ganger på mellomromstasten.



- 2 Drei **Set** (ELLER trykk på  eller ) inntil det ønskede postnummeret vises, eller bruk talltastene til å skrive inn det ønskede nummeret.
- 3 Trykk på **Set** (ELLER trykk på ). Posten med det spesifiserte postnummeret vises.

Sikkerhetskopiere etikettmaler

Denne funksjonen overfører etikettmaler og andre data i skriveren til PC-en.

Du finner også informasjon om bruk av P-touch Transfer Manager i "Programvarehåndboken".

MERK

- ☞ Bare gyldig når USB-kabel tilkobles.
- ☞ Sikkerhetskopierte data kan ikke redigeres på PC-en.
- ☞ For enkelte skrivermodeller kan det hende at det ikke er mulig å overføre sikkerhetskopierte data til en skriver av en annen modell enn den som dataene opprinnelig ble sikkerhetskopiert fra.
- ☞ Før du overfører data må du sørge for at P-touch står i overføringsmodus. Se *Overføringsmodus* på side 6.

- 1 Koble PC-en til skriveren med USB-kabel, og slå på skriveren. Navnet på skrivermodellen vises i mappevisningen. Hvis du velger navnet på en skrivermodell i mappevisningen, vises dataene som overføres til skriveren for øyeblikket.
- 2 Velg skriveren du vil sikkerhetskopiere fra, og klikk på . Du blir bedt om å bekrefte sikkerhetskopieringen.

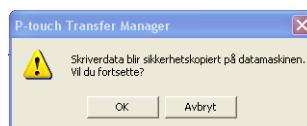

- Klikk på OK-knappen.
En ny mappe med et navn som inneholder datoen, blir opprettet i skrivermappen, og alle skriverdataene overføres til den nye mappen.

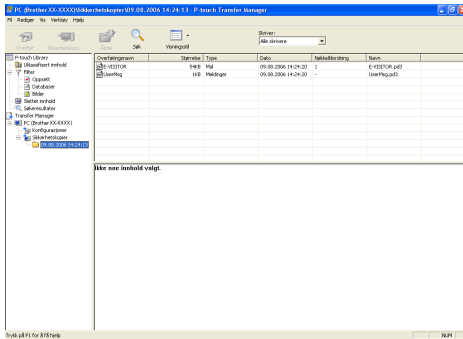

Slette alle skriverdata

- Koble PC-en til skriveren med USB-kabel, og slå på skriveren.
Navnet på skrivermodellen vises i mappevisningen.
- Høyreklikk på skriveren, og velg "Slett alle".
En bekreftelsesmelding vises.

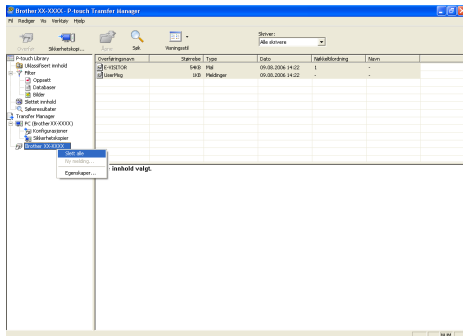

- Klikk på OK-knappen.
Alle data i skriveren slettes.



Skrive ut fra en datamaskin (RS-232C-kobling)

PT-9600 er også utstyrt med en serieport som gjør det mulig å bruke en RS-232C-kabel til å koble P-touch til en datamaskin som kjører Windows®.

Koble en datamaskin til PT-9600 gjennom RS-232C-porten:

- Slå av både P-touch og datamaskinen.
- Fest den vedlagte kjernen til en serie (RS-232C) grensesnittkabel og sett deretter 9-pinner- eller 25-pinnerkontakten på kabelen i serie (COM)-porten på datamaskinen og stram til skruene for å låse den på plass.

MERK
Kjernen reduserer den elektromagnetiske støyen til annet utstyr.

- Sett 9-pinnerkontakten på grensesnittkabelen inn i RS-232C-porten på PT-9600-maskinen og stram til skruene for å låse den på plass.
- Slå på P-touch og start deretter datamaskinen.

MERK
Snakk med fagfolk i butikken når du kjøper serie (RS-232C) grensesnittkabelen.
Vi anbefaler at grensesnittkabelen har en lengde på 3 m eller kortere. I tillegg bør kabelen være en skjermet krysskabel.

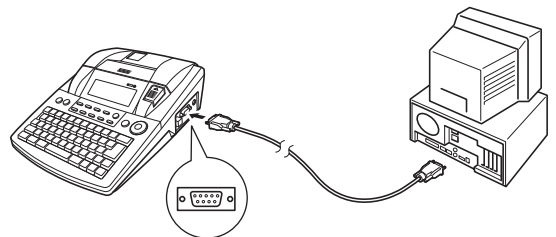

Avanserte funksjoner

Pin nr.	Signalna vn	INPUT/ OUTPUT	Forklaring
1			Ikke tilkoblet
2	\overline{RD}	INPUT	Motta data Mottar data sendt fra datamaskinen
3	\overline{TD}	OUTPUT	Sender signal Xon/Xoff når Busy er satt til Xon/Xoff Bare i ESC/P grensesnittmodus: Sender X-off når skriveren er opptatt, X-on når ikke opptatt
4	DTR	OUTPUT	Dataterminal klar
5	SG		Signaljording
6			Ikke tilkoblet
7	RTS	OUTPUT	Sendeanmodning
8			Ikke tilkoblet
9			Ikke tilkoblet

Installere serieskriverdriver:

- 1 Koble PT-9600 til datamaskinens serieport med den medfølgende seriegrensesnittkabelen som beskrevet på side 15 og slå deretter på P-touch.
- 2 Dialogboksen som vises gjør det mulig å velge om P-touch skal kobles til med en USB-kabel eller en RS-232C-kabel. Velg "Seriekabel" og klikk så på OK-knappen. En dialogboks vises som gjør at du kan velge om du vil installere eller deinstallere skriverdriveren.



- 3 Velg "Installere" og klikk på Neste-knappen.
- 4 For brukere av Windows® 98 og 98 SE: Hopp til trinn 5.

For brukere av Windows® Me, 2000 og XP:
En dialogboks vises som gjør at du kan legge til en P-touch (PTCOM)-port.



Hvis det allerede er installert en P-touch (PTCOM)-port, klikker du på Neste-knappen og fortsetter med trinn 5 nedenfor.

Hvis en P-touch (PTCOM)-port ikke allerede er installert, klikker du på Legg til-knappen. Kananavn-dialogboksen vises.

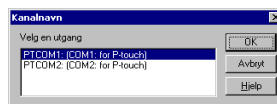

Fra listen av PTCOM-porter velger du porten der PT-9600 er koblet til ("PTCOM1:" hvis PT-9600 er koblet til COM1-porten, eller "PTCOM2:" hvis PT-9600 er koblet til COM2-porten) og deretter klikker du på OK-knappen. I Driveroppsett-dialogboksen klikker du på Neste-knappen.

- 5 En dialogboks vises som gjør at du kan velge PTCOM-porten der PT-9600 er tilkoblet.



Velg "PTCOM1:" hvis PT-9600 er koblet til COM1-porten, eller "PTCOM2:" PT-9600 er koblet til COM2-porten) og deretter klikker du på Neste-knappen. (På Windows® Me, 2000 og XP, velger du porten som ble lagt til i trinn 4.) En dialogboks vises som gjør det mulig å kontrollere hvordan installasjonen vil bli foretatt.

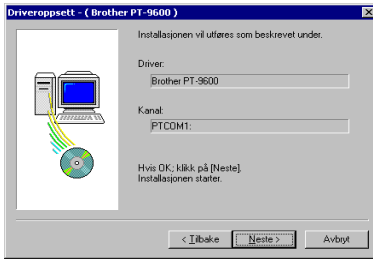

- 6 Kontroller at installeringen vil utføres slik du ønsker det og klikk deretter på Neste-knappen. En dialogboks vises som indikerer at skriverdriveren er blitt installert.

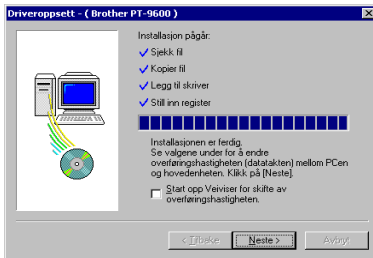

- 7 Hvis porten som PT-9600 er tilkoblet støtter en modulasjonshastighet på 9600 bps, klikker du på Neste-knappen. Hvis porten der PT-9600 er tilkoblet ikke støtter en modulasjonshastighet på 9600 bps, eller hvis du ønsker å kontrollere koblingen mellom P-touch og datamaskinen, velger du "Start opp Veiviser for skifte av overføringshastigheten." og klikker deretter på Neste-knappen. Veiviser for skifte av overføringshastighet starter.



For å endre modulasjonshastigheten:

- 8 Velg serieporten der PT-9600 er tilkoblet og klikk på Neste-knappen. En dialogboks vises som gjør det mulig å velge den ønskede modulasjonshastigheten.



- 9 Velg den ønskede modulasjonshastigheten og klikk så på Neste-knappen.

MERK
Normalt velges "9600 bps", men datamaskinen støtter kanskje ikke en så høy modulasjonshastighet. Hvis det er tilfelle, må du lese datamaskinens brukerhåndbok og velge høyest mulig modulasjonshastighet.

En dialogboks som bekrefter innstillingene vises.



- 10 Kontroller at modulasjonshastigheten vil bli endret til det du ønsker det og klikk deretter på Neste-knappen.

MERK
For å endre innstillingene klikker du på Tilbake-knappen og går tilbake til trinn 9.

En dialogboks bekrefter at modulasjonshastigheten er blitt endret som angitt.



Kap. 2 Avanserte funksjoner

- 11 Klikk på Fullfør-knappen. Det vises en dialogboks som viser at installeringen er fullført.



- 12 Klikk på Fullfør-knappen.

MERK





Hvis en dialogboks vises som forklarer at datamaskinen bør startes på nytt, velger du alternativet for å starte maskinen på nytt, klikk på Avslutt-knappen for å starte datamaskinen på nytt og ta deretter ut CD-ROMen fra datamaskinen.

Serie (RS-232C) modus



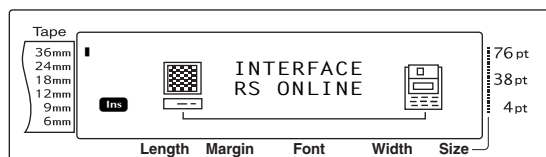

Etter at PT-9600 er blitt koblet til en datamaskin med en RS-232C-kabel, må P-touch settes i grensesnittmodus for at den skal kunne kommunisere med datamaskinen.

Gå inn/ut av grensesnittmodus (RS-232C-kobling):

- Hold nede  og trykk på .











MERK

- ☞ For å gå ut av grensesnittmodus og tilbake til teksten, hold nede  og trykk på .
- ☞ For å gå offline, trykk på .
- ☞ For å gå tilbake online, trykk på mellomromstasten.
- ☞ Før du bruker USB-koblingen må du gå ut av grensesnittmodus (hold nede  og trykk på .
- ☞ Modulasjonshastigheten til PT-9600 skifter ikke automatisk. Hvis det kan brukes en modulasjonshastighet på 9600 bps, kan P-touch stå i standardinnstillingen for modulasjonshastighet. Hvis det er nødvendig å skifte modulasjonshastighet for P-touch, les *Endre innstillingene for standard serie (RS-232C)-grensesnittparametrene*: på side 19 og skift deretter modulasjonshastigheten for P-touch.

Med en RS-232C-kobling er det to forskjellige datautskriftsformater for grensesnittmodus: standard og ESC/P.

MERK

Før du bruker grensesnittmodus må du velge datautskriftsformat (standard eller ESC/P).

- 1 Trykk på  for å gå offline.
- 2 Hold nede  og trykk på .
- 3 Trykk på  eller  inntil **INTERFACE MODE** vises.
- 4 Trykk på  eller  inntil den ønskede innstillingen vises.
- 5 Trykk på .

Standard grensesnittmodus (modus som gjør det mulig å skrive ut fra P-touch Editor med den opprinnelige P-touch-driveren)

Med standard grensesnittmodus begynner PT-9600 å skrive ut automatisk når den mottar en utskriftskommando fra datamaskinen. Hvis den ikke mottar noen data etter 5 sekunder forlater PT-9600 grensesnittmodus.

I standard grensesnittmodus kan de forskjellige grensesnittparametrene velges for å spesifisere hvordan data sendes fra datamaskinen.

Endre innstillingene for standard serie (RS-232C)-grensesnittparametrene:

- Hold nede og trykk på .
- Trykk på eller inntil den ønskede parameteren vises. Den gjeldende innstillingen vises.

Parameter	Innstillinger
BAUDRATE	19200, 9600 (standard), 2400, 1200, 600, 300
BIT LENGTH	8 (standard), 7
PARITY	NONE (standard), ODD, EVEN
BUSY	DTR (standard), XonXoff

- Trykk på eller inntil den ønskede innstillingen vises.

MERK

For å ta parameteren tilbake til standardinnstillingen, trykker du på mellomromstasten.

For å avslutte uten å endre noen innstillinger, trykk på (ELLER hold nede og trykk på .

- Gjenta trinn ② og ③ inntil alle parametere er satt slik du ønsker.
- Trykk på for å bruke innstillingene.

ESC/P grensesnittmodus (modus som gjør det mulig å skrive ut fra et program laget av brukeren)

I ESC/P-grensesnittmodus kan forskjellige grensesnittparametere og tekstformater velges for å spesifisere hvordan data som sendes fra datamaskinen skal skrives ut.

MERK

Før du endrer noen grensesnittinnstillinger, må du trykke på for å gå offline.

Endre innstillingene for ESC/P grensesnittparametrene:

- Hold nede og trykk på .
- Trykk på eller inntil den ønskede parameteren vises. Den gjeldende innstillingen vises.

Parameter	Innstillinger
LINES OF TEXT	1 (standard), 2, 3, 4, 5, 6, 7

Parameter	Innstillinger
A. CUT (Autoklippfunksjon)	1 (standard), 2, 7, 8 (Se brukerveiledningen for tilgjengelige innstillinger.)
T. MARGIN (Tapemargfunksjon)	(Se brukerveiledningen for tilgjengelige innstillinger.)
CODE TABLE	IBM EXTENDED (standard), AMERICAN, FRENCH, GERMAN, ENGLISH, DANISH 1, SWEDISH, ITALIAN, SPANISH 1, JAPANESE, NORWEGIAN, DANISH 2, SPANISH 2, LATIN AMERICAN (Se kodetabellene nedenfor.)
BARCODE WIDTH	SMALL (standard), EXTRA SMALL, LARGE, MEDIUM
BARCODE RATIO	3:1 (standard), 2.5:1, 2:1
INTERFACE MODE	STANDARD (standard), ESC/P

- Trykk på eller inntil den ønskede innstillingen vises.

MERK

For å ta parameteren tilbake til standardinnstillingen, trykker du på mellomromstasten.

For å avslutte uten å endre noen innstillinger, trykk på (ELLER hold nede og trykk på .

- Gjenta trinn ② og ③ inntil alle parametere er satt slik du ønsker.
- Trykk på for å bruke innstillingene.

Koder for IBM utvidet



	0	1	2	3	4	5	6	7	8	9	A	B	C	D	E	F
0		SP	0	@	P	'	p	Ç	É	á						α
1		!	1	A	Q	a	q	ü	æ	í						β ±
2		"	2	B	R	b	r	é	Æ	ó						
3		#	3	C	S	c	s	â	ô	ú						
4		\$	4	D	T	d	t	ä	ö	ñ						
5		§	%	5	E	U	e	u	à	ò	Ñ					
6		.	&	6	F	V	f	v	â	û						μ ÷
7		'	7	G	W	g	w	ç	ù	º						
8		(8	H	X	h	x	ê	ÿ	¿						º
9)	9	I	Y	i	y	ë	Ö							•
A		*	:	J	Z	j	z	è	Ü							Ω
B		+	;	K	[k	{	ï	ç	½						δ
C		,	<	L	\	l		î	£	¼						
D		-	=	M	}	m	}	ì	¥	ì						ø ²
E		.	>	N		n		Ä	Pts	«						
F		/	?	O		o		Å	f	»						

Avanserte funksjoner

ASCII hex-koder



	23	24	40	5B	5C	5D	5E	60	7B	7C	7D	7E
USA	#	\$	@	[\]	'	{	}			
Frankrike	#	\$	à	°	ç	§	'	é	ù	è		
Tyskland	#	\$	§	Ä	Ö	Ü	'	ä	ö	ü	ß	
Storbritannia	£	\$	@	[\]	'	{	}			
Danmark I	#	\$	@	Æ	Ø	Å	'	æ	ø	å		
Sverige	#		É	Ä	Ö	Å	Ü	é	ä	ö	å	ü
Italia	#	\$	@	°	\	é		ù	à	ò	è	ì
Spania I	Pts	\$	@	ı	Ñ	ı	'		ñ			
Japan	#	\$	@	[¥]	'	{	}			
Norge	#		É	Æ	Ø	Å	Ü	é	æ	ø	å	ü
Danmark II	#	\$	É	Æ	Ø	Å	Ü	é	æ	ø	å	ü
Spania II	#	\$	á	ı	Ñ	ı	é	í	ñ	ó	ú	
Latin-Amerika	#	\$	á	ı	Ñ	ı	é	ü	í	ñ	ó	ú

Endre innstillingene for tekstformatfunksjonene:

- Hold nede og trykk på  .
- Trykk på  eller  inntil den ønskede funksjonen vises. Den gjeldende innstillingen vises.



Funksjon	Innstillinger
FONT	HELSINKI (standard), BRUSSELS , BERMUDA (Se brukerveiledningen for eksempler på tilgjengelige innstillinger.)
SIZE	AUTO (standard), 72 , 44 , 38 , 26 , 19 , 13 , 10 (Se brukerveiledningen for eksempler på tilgjengelige innstillinger.)
WIDTH	NORMAL (standard), NARROW , NARROWEST , WIDE (Se brukerveiledningen for eksempler på tilgjengelige innstillinger.)
STYLE1	NORMAL (standard), BOLD , OUTLINE , SHADOW , STRIPE (Se brukerveiledningen for eksempler på tilgjengelige innstillinger.)
STYLE2	NORMAL (standard), ITALIC , VERTICAL (Se brukerveiledningen for eksempler på tilgjengelige innstillinger.)
UNDERLINE	OFF (standard), ON
FRAME	OFF (standard), 1 , 2 (Se brukerveiledningen for eksempler på tilgjengelige innstillinger.)
T. LENGTH (Tapelengdefunksjon)	AUTO (standard), 5,0 cm til 23,0 cm

Funksjon	Innstillinger
H. ALIGN (Tekstjusteringsfunksjon)	LEFT (standard), CENTRE , RIGHT , JUSTIFY (Se brukerveiledningen for eksempler på tilgjengelige innstillinger.)
ROTATE (Tekstrotasjonsfunksjon)	OFF (standard), ON (Se brukerveiledningen for tilgjengelige innstillinger.)
MIRROR (Speilvendt utskrift-funksjon)	OFF (standard), ON (Se brukerveiledningen for tilgjengelige innstillinger.)

3 Trykk på  eller  inntil den ønskede innstillingen vises.

MERK

 For å ta funksjonen tilbake til standardinnstillingen, trykker du på mellomromstasten.

 For å avslutte uten å endre noen innstillinger, trykk på (ELLER hold nede og trykk på  .

4 Gjenta trinn 2 og 3 inntil alle funksjonene er satt slik du ønsker.

5 Trykk på  for å bruke innstillingene.

Med ESC/P grensesnittmodus kan forskjellige tastaturkommandoer brukes til å kontrollere bruken av PT-9600. Alle kommandoer andre enn de som er oppført nedenfor ignoreres.

Kontrollkode	Kommando
CR LF (CR + LF) (LF + CR)	Tolket som "Linjeskift" eller "Skrive ut når data når antall linjer innstilt i LINES OF TEX"
FF	Start utskrift.
ESC 0 ESC 2 ESC 3 ESC A	Linjeavstandskommandoer. *
ESC \$	Absolutt plasseringskontroll*
ESC \	Relativ plasseringskontroll*
ESC @	Initialisering av skriver.
ESC K ESC L ESC Y ESC Z ESC *	Datakommandoer punktgrafikkbilde. Se "overensstemmelser for punktgrafikkbilder" nedenfor.
SEC J	Utfør n/180 tomme linjemating
ESC !	Hovedvalg Kun halvfet, kursiv, understreke.

Kontrollkode	Kommando
SEC E	Halvfet på
SEC F	Halvfet av
SEC G	Halvfet på
SEC H	Halvfet av
SEC –	Understreke på/av
SEC 4	Kursiv på
SEC 5	Kursiv av
ESC i	Strekkode
CAN	Slett all tekst
DEL	Tilbake

MERK

☞ Andre ESCAPE-sekvenser ignoreres.
* Gjelder bare når det eksisterer punktgrafikkbildedata.

PUNKTGRAFIKK-overenstemmelser

PUNKTGRAFIKK	HORISONTAL	VERTIKAL
	DPI	DPI
8DOTS STD	60	60
8DOTS Wdpi	120	60
8DOTS Wdpi Wspeed	120	60
8DOTS 4 ganger DPI	240	60
8DOTS CRT GRAPHICS	80	60
8DOTS CRT GRAPHICS II	90	60
24DOTS STD	60	180
24DOTS Wdpi	120	180
24DOTS CRT GRAPHICS II	90	180
24DOTS 3 ganger DPI	180	180
24DOTS 6 ganger DPI	360	180

For utskrift av strekkoder har P-touch 9600 et delsett av BROTHER 4318 STREKKODE KONTROLLPROTOKOLL FOR MATRISESKRIVERE.

Ta kontakt med NÆRMESTE BROTHER-KONTOR FOR MER DETALJERTE OPPLYSNINGER.

Effektive kommandoer

ESC i [PARAMETERS] B [BAR CODE DATA] [TERMIANTOR]

- i LITEN i
- [PARAMTERS]
 - t TYPE
 - t0 KODE 39 (STANDARD)
 - t1 INNFELT 2 AV 5
 - t5 EAN 8/13, UPC-A
 - t6 UPC-E
 - t9 CODABAR (NW-7)
 - s STIL
 - VIL BLI IGNORERT
 - p ANTALL OVERGANGER
 - VIL BLI IGNORERT
 - r TEGN
 - r0 AV
 - r1 PÅ
 - u MÅLEENHETER
 - VIL BLI IGNORERT
 - x HORISONTAL POSISJON
 - VIL BLI IGNORERT
 - Y VERTIKAL UTJEVNING
 - VIL BLI IGNORERT
 - h HØYDE PÅ STREKKODE
 - VIL BLI IGNORERT
- B ELLER b HOVEDKODE I STREKKODEDATA
- [BAR-CODE DATA] DATASERIE SOM TILSVARER HVER TYPE (STANDARD)
- ? Et kontrolltall vil bli generert hvis det legges til en "?" på slutten av datastrengen.
- [TERMINATOR] \ (FAST)

MERK

Grensesnittinnstilling
Koble til en IBM PC (eller kompatibel) med RS-232C-kabelen og velg EPSON LQ850 fra PC-programvarens liste med skrivere.

FEILMELDINGER FOR AVANSERTE FUNKSJONER

FEILMELDING	ÅRSAK	LØSNING
IMAGE CHARACTER SIZE ERROR!	<ul style="list-style-type: none"> Denne meldingen vises hvis det brukerdefinerte tegnbildet som overføres fra en datamaskin og legges til teksten er større enn den spesifiserte tekststørrelsen. 	<ul style="list-style-type: none"> Velg en større tekststørrelse eller bruk et mindre brukerdefinert tegnbilde.
MACRO ERROR!	<ul style="list-style-type: none"> Denne meldingen vises hvis du prøver å tildele en funksjon som er lenger enn 64 trinn til en PF-tast. 	<ul style="list-style-type: none"> Tildel en funksjon med 64 trinn eller mindre.
NUMBERING ERROR! NO TEXT AVAILABLE FOR THIS FUNCTION.	<ul style="list-style-type: none"> Denne meldingen vises hvis du prøver å bruke nummererefunksjonen når teksten bare inneholder et tidsstempel eller et brukerdefinert tegnbilde. 	<ul style="list-style-type: none"> Skriv inn annen tekst før du prøver å bruke nummererefunksjonen.
NO DATABASE OR INCORRECT FORMAT!	<ul style="list-style-type: none"> Denne meldingen vises hvis en database er lenket til malen, men det ikke er noen database i P-touch eller hvis postfeltene i databasen på P-touch er forskjellige fra de som ble brukt i den lenkede databasen. 	<ul style="list-style-type: none"> Overfør den rette databasen.
PF KEY ASSIGNED TO PC! CANNOT OVERWRITE	<ul style="list-style-type: none"> Denne meldingen vises hvis du prøver å tildele en makro til en PF-tast som allerede er blitt tildelt en mal eller brukerdefinert tegnbilde fra en datamaskin. 	<ul style="list-style-type: none"> Overskriv makroen fra datamaskinen, ikke tastaturet på P-touch.
RECORD NOT FOUND!	<ul style="list-style-type: none"> Denne meldingen vises hvis det ikke er noen post med teksten eller postnummeret som det ble søkt etter. 	<ul style="list-style-type: none"> Prøv å søke med annen tekst eller et annet postnummer.

Vedlegg

Forhåndsinnstilte maler ⇨ Se brukerveiledningen.

Eksempler på tilgjengelige maler er vist nedenfor.

☞ For eksempler på mal 1 til og med 31, se vedlegget i brukerveiledningen.

Nr.	Mal navn	Tape-bredde	Etikett-lengde	Eksempel
32	CAUTION1-1	36 mm	102 mm	
33	CAUTION1-2	36 mm	102 mm	
34	CAUTION2	24 mm	102 mm	
35	PIPE-1	18 mm	AUTO	
36	PIPE-2	24 mm	AUTO	
37	BIN BOX	18 mm	70 mm	
38	NETWORK-1	12 mm	70 mm	
39	NETWORK-2	18 mm	38 mm	

INDEX

A

A. CUT-parameter 19
Avanserte funksjoner 3

B

Baklys 4
Baklystast for skjerm 4
BARCODE RATIO-parameter 19
BARCODE WIDTH-parameter 19
Batteri 2
BAUDRATE-parameter 19
Belyse skjermen 4
BIT LENGTH-parameter 19
Bruke datamaskindata 6
Brukerdefinert tegnbilde 10
BUSY-parameter 19

C

CODE TABLE-parameter 19

D

Databasedata 10
Databasesøk 13
Dataoverføring 6
Dato- og tidsformater 4
Dato/tid-funksjon 4

E

Endre
ESC/P grensesnittparametere 19
Formatfunksjoninnstillinger 20
Tekst i overført mal 12

F

Feilmeldinger 22
Funksjoner
Dato/tid 4
Makro 5
Stille klokken 4
Funksjoner som utføres ofte 5

G

Grensesnittmodus 18
Grensesnittparametere 19

I

INTERFACE MODE-parameter 19

L

Ladbart batteri 2
Lade 2
Laste ned data til PT-9600 6
LINES OF TEXT-parameter 19

M

Makrofunksjon 5
Maltekst
Redigere 11, 12
Utskrift 12
Moduser
Grensesnitt 18
Overføring 6

O

Overføring
Data til/fra datamaskin 6
Maler fra datamaskin 10
Tegnbilder fra datamaskin 10
Overføring av tegnbilde 10
Overføringsmodus 6

P

PARITY-parameter 19
PF-taster 5
Postserie utskrift 13

R

Redigere
Tekst i mal 11
RS-232C-port 15

S

Sikkerhetskopi 6
Sikkerhetskopi av data fra PT-9600 6
Skrive
Overføringsmodus 6
Søke etter post 13
Søke i database 13
Stille klokken 4
Stille klokken-funksjon 4

T

T. MARGIN-parameter 19
Tids- og datoformater 4
Tidsstempel 4
Tildele funksjoner til PF-taster 5

U

Utføre tildelte funksjoner 6
Utskrift
 Databasedata 11
 Etikett ved bruk av mal 12
 Fra datamaskin 15
 Serie med poster 13
 Tidsstempel 4

V

Vedlegg 23

brother[®]