

brother®

TZ
TAPE

P-touch

1800

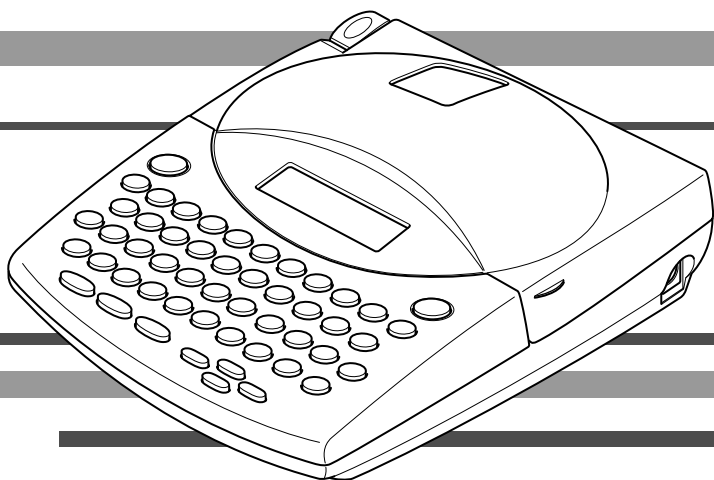

MODE D'EMPLOI

- Lisez attentivement ce guide avant d'utiliser le P-touch pour la première fois.
- Conservez ce guide dans un lieu sûr en vue de référence ultérieure.

INTRODUCTION

Nous vous remercions d'avoir choisi le P-touch 1800!

Votre nouveau P-touch vous permettra de créer des étiquettes et des timbres pour tous vos besoins. La vaste gamme de rubans en cassette disponible vous offre de nombreuses possibilités de création d'étiquettes personnalisées en choisissant parmi une variété d'encadrements et de tailles et styles de caractères. Vous disposez de cinq largeurs de ruban (6 mm (1/4 po), 9 mm (3/8 po), 12 mm (1/2 po) et 18 mm (3/4 po)) ainsi que de nombreuses couleurs, particulièrement utiles pour établir un système à codes de couleur. La fonction de création de timbres permet de créer rapidement et aisément des timbres pour des tampons encreurs.

Le P-touch 1810 – c'est la garantie d'un travail d'aspect professionnel en un tour de main. Que ce soit au bureau, à l'usine, au laboratoire ou à la maison, la qualité, les possibilités et les performances du P-touch n'arrêteront pas de vous étonner.

Puisque ce guide est susceptible de servir de référence ultérieure, gardez-le à portée de la main.



(Seul le PT-1810 est disponible avec un étui de transport.)



Avis de conformité aux normes des ministères des communications du Canada

Cet appareil numérique respecte les limites de bruits radioélectriques applicables aux appareils numériques de classe B prescrites dans la norme sur le matériel brouilleur: "Appareils Numériques", NMB-003 édictée par le Ministère des Communications.

Sélection de la langue d'affichage des messages (français ou anglais):

1. Effacez l'intégralité du texte affiché à l'aide de la touche d'  ou en appuyant

sur  et sur la touche d' .

2. Maintenez la touche  enfoncée et appuyez sur la touche  pour faire apparaître la langue sélectionnée ("ENGLISH" ou "FRANÇAIS").

3. Maintenez la touche  enfoncée et appuyez une nouvelle fois sur la touche

 pour modifier, si nécessaire, la langue d'affichage des messages.

Relâchez ensuite les touches.

La langue sélectionnée par défaut est l'anglais.

La mise hors tension de l'appareil ne modifie pas le réglage de la langue.

Il n'est pas possible de modifier la langue lorsque du texte est affiché à l'écran.

SOMMAIRE

PRÉLIMINAIRES

PRÉSENTATION DE L'APPAREIL	2
PRÉCAUTIONS IMPORTANTES.....	4
PILES.....	5
ADAPTATEUR SECTEUR OPTIONNEL	6
RUBANS EN CASSETTE	7
APPLICATION DES ÉTIQUETTES.....	8
TÊTE D'IMPRESSION ET ROULEAUX	12

INITIATION

EXEMPLE : INSCRIPTION DE PORTE.....	14
EXEMPLE : ADRESSE.....	18

RÉFÉRENCE

TOUCHE D'ALIMENTATION	26
TOUCHES DE DÉPLACEMENT DU CURSEUR	27
TOUCHES CODE, ALT ET SHIFT	29
BARRE D'ESPACE	32
RETOUR À LA LIGNE	33
TABULATION.....	34
TOUCHE DE CORRECTION.....	36
EFFACEMENT DE LIGNE	37
EFFACEMENT INTÉGRAL	38
CARACTÈRES ACCENTUÉS	41
SYMBOLES	43
AUTOMATIQUEMENT	45
TIMBRES.....	47
TAILLE/LARGEUR	51
STYLE	55
SOULIGNEMENT	58
POLICES	59
ENCADREMENT	61

MARGES.....	63
ALIGNEMENT HORIZONTAL	65
IMPRESSION MIROIR.....	66
LONGUEUR D'ÉTIQUETTE.....	67
IMPRESSION ET AVANCE	69
NUMÉROTATION AUTOMATIQUE.....	70
IMPRESSION MULTIPLE.....	72
MÉMOIRE.....	74
DÉTECTION DE PANNES	78
LISTE DES MESSAGES D'ERREUR.....	79
FICHE TECHNIQUE.....	83
ACCESSOIRES.....	84

PRÉLIMINAIRES

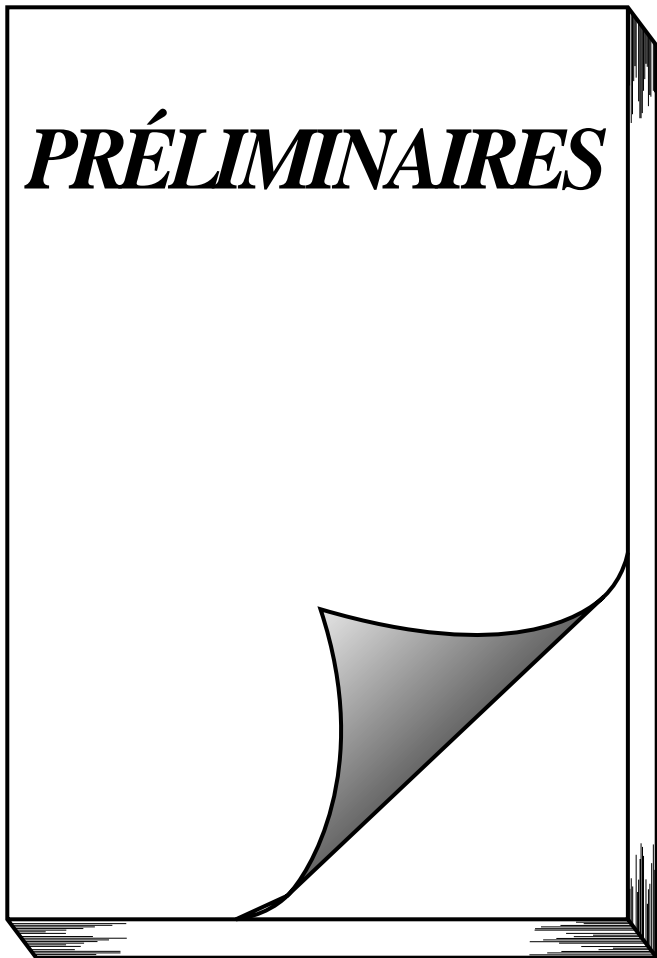

PRÉSENTATION DE L'APPAREIL

FACE AVANT

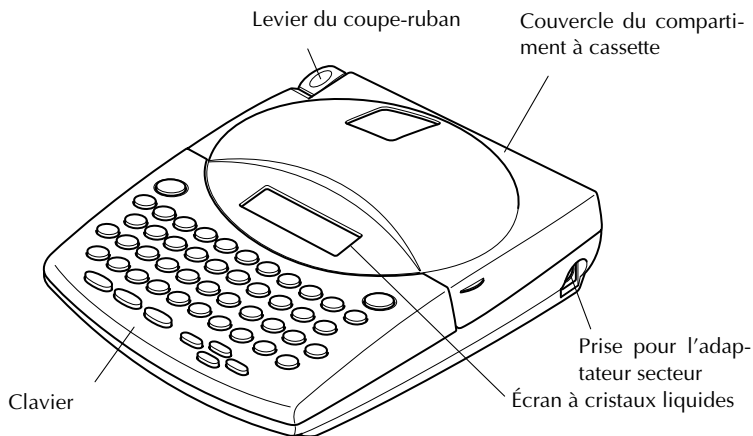

FACE ARRIÈRE

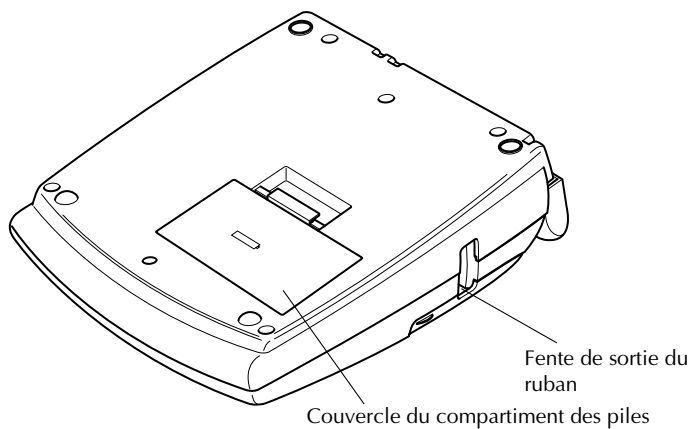

CLAVIER ET ÉCRAN À CRISTAUX LIQUIDES

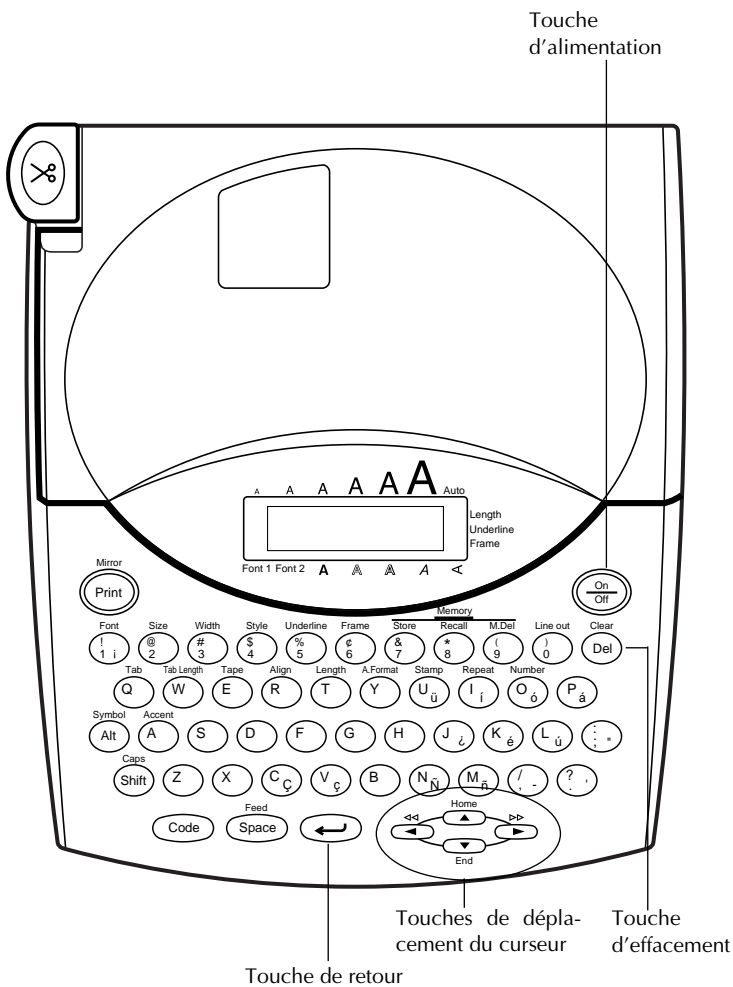

PRÉCAUTIONS IMPORTANTES

- Utilisez uniquement des rubans en cassette de type TZ de Brother. N'utilisez pas de cassettes non porteuses de la marque .
- Ne tirez pas sur le ruban, vous risqueriez de l'endommager.
- N'utilisez pas votre appareil dans un endroit poussiéreux, et protégez-le de la lumière directe du soleil et de la pluie.
- N'installez pas votre appareil à des endroits surchauffés ou humides. Si vous le déposez dans une voiture, veillez à ne jamais le laisser sur le tableau de bord ni sur la plage arrière.
- Ne laissez pas de caoutchouc ni de vinyle sur la machine pendant trop longtemps. Ces matières pourraient déteindre.
- N'utilisez ni alcool, ni solvant organique pour nettoyer l'appareil. Servez-vous d'un chiffon sec et doux.
- Ne déposez rien sur ou dans l'appareil.
- Ne touchez pas la lame du coupe-ruban, sous peine de vous blesser.
- Sous peine d'annuler la garantie, utilisez uniquement l'adaptateur secteur spécialement conçu pour l'appareil (modèle AD60).
- Ne jamais démonter un adaptateur secteur.
- Si vous savez que vous n'utiliserez pas votre appareil pendant une période prolongée et qu'il n'est pas indispensable de conserver les textes mémorisés, débranchez l'adaptateur secteur et/ou retirez les piles afin d'éviter qu'elles ne fuient.
- Si l'adaptateur est raccordé au secteur et que vous le débranchez du secteur avant de le débrancher de l'appareil, vous risquez de perdre vos messages en mémoire, même si des piles sont installées dans l'appareil.
- **Utilisez des piles AA alcalines.**

PILES

Il s'agit d'un appareil léger et portable alimenté par **6 piles AA alcalines** ou par un adaptateur secteur. Remplacez toujours toutes les piles à la fois.

Changer les piles :

- 1 Retirez le couvercle du compartiment des piles, situé à l'arrière de l'appareil.
- 2 Retirez les piles se trouvant dans l'appareil.
- 3 Insérez six piles AA alcalines, en veillant à respecter les polarités (voyez l'illustration).
- 4 Remettez le couvercle du compartiment des piles en place.

☞ *Veillez à effectuer le remplacement des piles en moins de cinq minutes. En effet, si vous dépassez ce laps de temps sans brancher l'adaptateur, tous vos messages seront perdus, même vos messages mémorisés.*

Retirez les piles et déconnectez l'adaptateur secteur si vous savez que vous n'utiliserez pas votre appareil pendant une période prolongée. Veuillez noter que tous vos messages, y compris ceux mémorisés, seront perdus.

Vous ne pouvez imprimer les caractères de grande taille que si vous utilisez des piles alcalines.

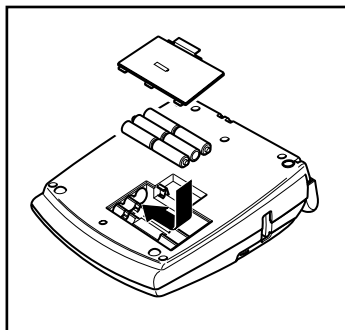
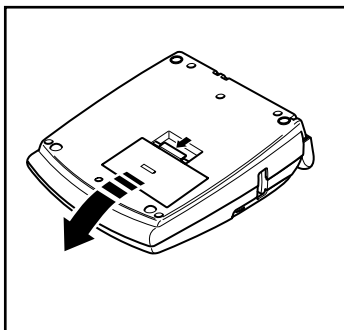

ADAPTATEUR SECTEUR OPTIONNEL

L'adaptateur secteur (modèle AD60) vous permet d'utiliser votre appareil à tout endroit pourvu d'une prise de courant.

brancher l'adaptateur secteur :

- 1 Insérez le petit connecteur dans la prise DC IN 9,5V, située sur le côté droit de l'appareil.
- 2 Branchez la fiche secteur dans la prise de courant la plus proche.

☞ *Ne branchez que l'adaptateur secteur spécialement conçu pour cet appareil. Retirez les piles et déconnectez l'adaptateur secteur si vous savez que vous n'utiliserez pas votre appareil pendant une période prolongée. Veuillez noter que le texte affiché ainsi que tous vos textes en mémoire seront perdus. Si l'adaptateur est raccordé au secteur et que vous le débranchez du secteur avant de le débrancher de l'appareil, vous risquez de perdre vos messages en mémoire, même si des piles sont installées dans l'appareil.*

Nous vous recommandons d'utiliser l'adaptateur secteur pour l'impression de caractères de grande taille sur du ruban de 18 mm (3/4 po). En effet, ce type d'opération risque d'épuiser rapidement vos piles.

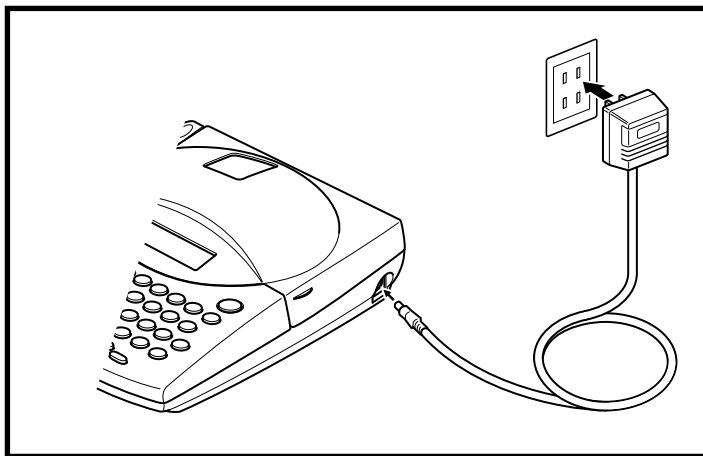

RUBANS EN CASSETTE

L'appareil est livré avec un ruban en cassette Brother de type TZ. Sachez qu'il existe un vaste choix de rubans de couleurs et largeurs diverses. Mettez cette diversité au profit de votre créativité en produisant des étiquettes de couleurs et de styles adaptés à vos besoins.

L'appareil est conçu de sorte à faciliter et accélérer le changement de cassettes.

Installer un ruban en cassette :

- 1 Soulever le couvercle du compartiment à cassette afin de l'ouvrir. Ceci libère également toute cassette installée.
- 2 Si une cassette se trouve dans le compartiment, retirez-la en la soulevant vers le haut.
- 3 Si le ruban de la nouvelle cassette est lâche, tournez la roue dentée dans le sens de la flèche indiquée sur la cassette à l'aide du doigt, jusqu'à ce qu'il soit bien tendu. Veillez aussi à faire passer l'extrémité du ruban sous les guides.
☞ Si vous utilisez une cassette neuve munie d'un dispositif de blocage, n'oubliez pas d'enlever celui-ci.
- 4 Installez correctement le ruban en cassette dans son compartiment en veillant à ce que toute la surface de la cassette touche le fond du compartiment.
☞ Lorsque vous introduisez une cassette, veillez à ce que le ruban ne se coince pas sur le coin du support métallique de sécurité.
- 5 Refermez le couvercle du compartiment et, si nécessaire, mettez l'appareil sous tension.
- 6 Maintenez **Code** enfoncée et appuyez une fois sur **Feed Space** pour faire avancer le ruban et pour le tendre.
- 7 Appuyez sur le levier du coupe-ruban pour couper le ruban qui dépasse.

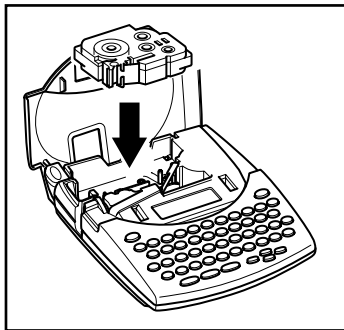
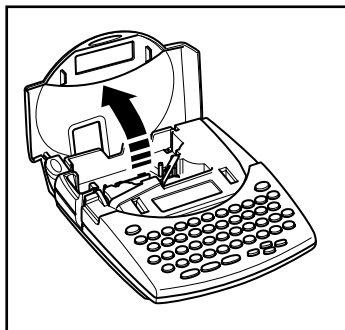

APPLICATION DES ÉTIQUETTES

RUBAN LAMINÉ

En procédant de la façon suivante, le bâtonnet fourni vous permet de retirer aisément le support du ruban laminé.

- 1 Tenez le ruban d'une main, la surface imprimée vers le haut, et le bâtonnet de l'autre main.
- 2 Faites passer la moitié du ruban dans la fente du bâtonnet.
- 3 Retournez le bâtonnet de trois quarts de tour vers vous, puis tirez-le en sens inverse, comme illustré.
- 4 Décollez le support du ruban.

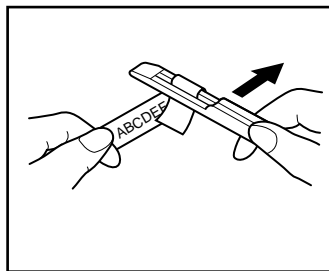
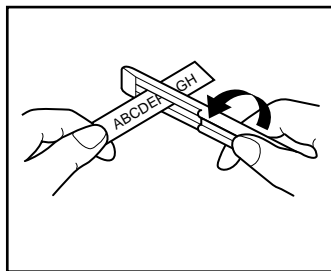

RUBAN NON-LAMINÉ

Le support des rubans non-laminés est scindé au milieu et celui-ci peut être aisément retiré, car ses coins intérieurs se décollent.

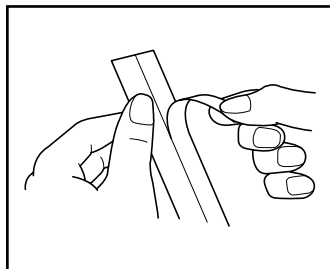

RUBAN DE LETTRAGE INSTANTANÉ (CARACTÈRES À DECOLLEMENT PAR FROTTEMENT)

Les rubans de lettrage instantané permettent le transfert des caractères par frottement. Après l'impression du texte, il suffit, pour transférer les caractères sur une feuille de papier, de poser le côté imprimé du ruban sur le papier et de frotter le dos du ruban avec le bâtonnet fourni.

☞ *Maintenez bien le ruban en place pendant le transfert.*

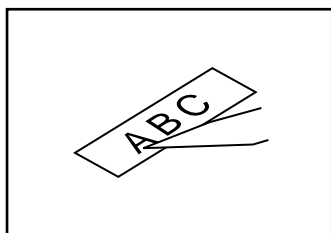

RUBAN TRANSFERT

Vous pouvez transférer des étiquettes sur des vêtements en les appliquant à l'aide d'un fer à repasser.

- 1 Installez une cassette de ruban transfert, puis appuyez sur  pour lancer l'impression de votre texte. Enfoncez ensuite le levier de coupe-ruban afin de couper le ruban.
- 2 Repassez le vêtement de sorte que sa surface soit bien lisse.
- 3 Placez la face imprimée de l'étiquette à l'endroit du vêtement où vous désirez voir figurer votre décoration.
- 4 Réglez votre fer à repasser sur "coton" (150–180°C ou 300–350°F) et maintenez fermement le fer sur l'étiquette durant 15 secondes environ.
- 5 Laissez refroidir (pendant 60 secondes environ), puis retirez le support du ruban.

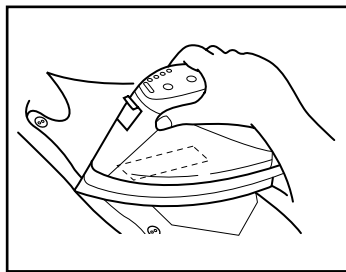
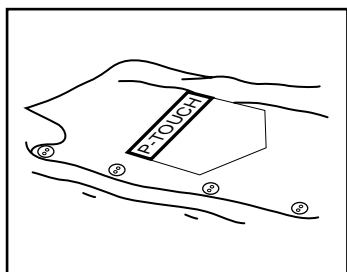



Les meilleurs résultats seront obtenus sur des vêtements blancs en 100 % coton et dont la surface est lisse et uniforme.

Vous pouvez aussi décorer des vêtements 100 % lin ou fabriqués avec un tissu en polyester/coton, dans la mesure où ils présentent une surface uniforme et lisse.

Les tissus rugueux, comme du jean, les tissus pelucheux et les tissus imperméabilisés ne conviennent pas, car l'étiquette n'adhérera pas à ce genre de surface. Les tissus sensibles à la chaleur, tels le nylon, l'acétate ou tout tissu semblable, ne conviennent pas non plus, car ils risquent d'être abîmés lors du repassage à une température élevée.

Ne faites pas glisser le fer pendant l'application, car l'étiquette risquerait de bouger. Maintenez fermement le fer à repasser.

Après avoir retiré le support du ruban, il se peut que l'étiquette apparaisse lustrée. De plus, des points blancs peuvent être apparents si vous avez touché l'étiquette des doigts en retirant le support. Pour y remédier, repassez l'étiquette, en ayant soin de placer un linge sec entre l'étiquette et le fer à repasser.

Sur des tissus de couleur, l'étiquette apparaîtra sur fond blanc.

Effectuez le transfert avec soin, car une fois transférée, l'étiquette ne pourra plus être enlevée.

Lavage de vêtements décorés :

Vous pouvez laver plus de 20 fois un vêtement portant une étiquette transférée, pour autant que celle-ci ait été appliquée correctement. Utilisez votre produit de lessive habituel.

Si vous laissez tremper trop longtemps un vêtement décoré dans de l'eau de javel, l'étiquette risque de se décolorer.

Évitez de laver ce vêtement avec d'autres vêtements pourvus d'objets durs, tels des boutons ou des boucles.

Ne donnez pas un vêtement décoré d'une étiquette au nettoyage à sec.

Séchage de vêtements décorés :

Vous pouvez faire sécher les vêtements décorés d'une étiquette de transfert à l'endroit ou à l'envers.

Ne faites pas sécher ces vêtements dans un séchoir électrique. Les étiquettes risquent de se détacher et de se coller sur d'autres vêtements.

Repassage de vêtements décorés :

Repassez ces vêtements à la température habituelle.

Placez une pattendouille sur les vêtements portant des étiquettes de transfert, pour éviter que l'étiquette adhère au fer.

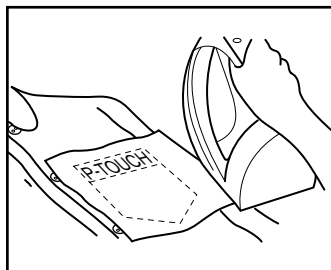

Les étiquettes ne sont pas toxiques. Nous vous conseillons toutefois de respecter les précautions d'usage, comme par exemple, de ne pas les mettre en bouche.

Ne laissez pas la cassette dans un endroit soumis aux rayons de soleil directs, un endroit humide ou poussiéreux.

RUBAN D'ÉCUSSENS

Vous pouvez également imprimer vos textes sur un ruban d'écussons. Ceux-ci s'appliquent sur les vêtements au fer à repasser. Après avoir imprimé l'écusson et l'avoir découpé à l'aide d'une paire de ciseaux, placez-le sur le vêtement, face imprimée sur le tissu. Placez une pattendouille sur l'écusson et repassez pendant 10 à 15 secondes à une température moyennement élevée (160 à 180°C ou 320 à 350°F) en appuyant fermement sur le fer. Pour plus de détails, veuillez consulter la notice d'instructions fournie avec la cassette de ruban d'écussons.

RUBAN DE TIMBRES

Veuillez vous reporter aux pages 47 à 50 pour une explication détaillée sur la façon de procéder à la création de timbres.

TÊTE D'IMPRESSION ET ROULEAUX

À la longue, poussière et autres impuretés risquent d'encrasser la tête d'impression et les rouleaux, surtout si l'appareil est utilisé à l'extérieur ou dans des endroits fort poussiéreux. Quand la poussière s'est accumulée au point d'obstruer partiellement la tête d'impression, des lignes non-imprimées pourraient traverser les caractères. Il est donc nécessaire de nettoyer de temps à autre la tête d'impression et les rouleaux.

Nettoyer la tête d'impression et les rouleaux :

- 1 Éteignez l'appareil.
- 2 Ouvrez le couvercle du compartiment de cassette et s'il y a une cassette, retirez-la. La tête d'impression et les rouleaux se trouvent dans le compartiment de la cassette.
- 3 Tête d'impression : essuyez-la doucement, de haut en bas, à l'aide d'un coton-tige sec.
Rouleaux : nettoyez-les à l'aide d'un coton-tige en les essuyant de haut en bas, tout en les tournant du doigt.
- 4 Installez une cassette, refermez le couvercle du compartiment de cassette, puis essayez d'imprimer de nouveau.
- 5 Si il reste de la poussière, imprégnez un coton-tige d'un peu d'alcool à 90° et répétez les étapes 3 et 4.

Si aucune amélioration n'a lieu, consultez votre revendeur.

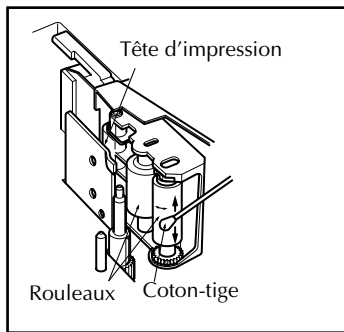
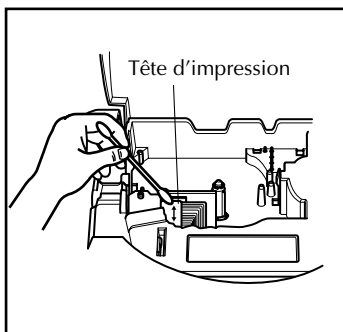

INITIATION

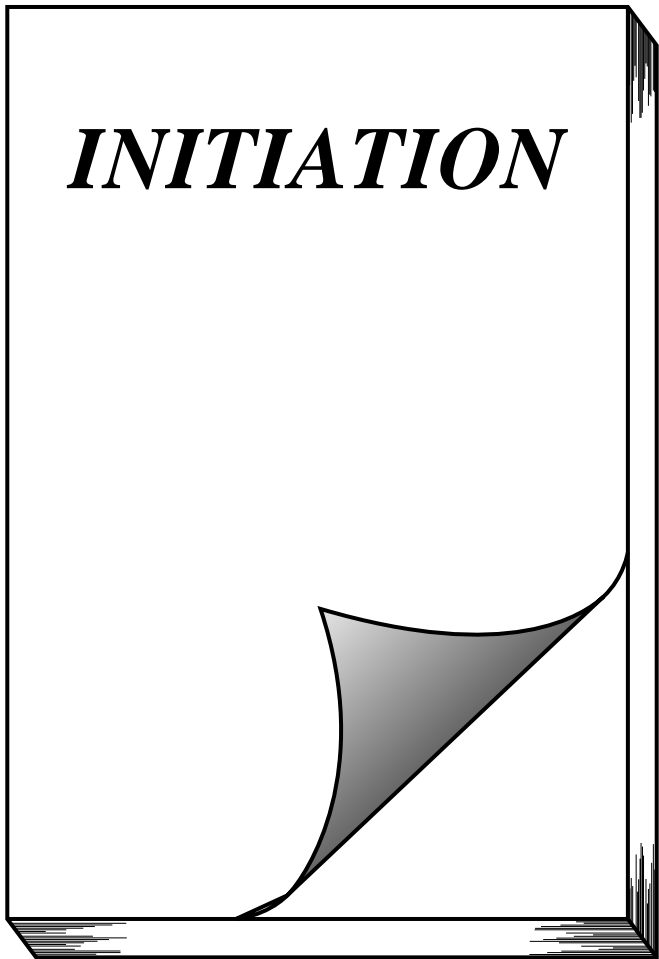

EXEMPLE : INSCRIPTION DE PORTE



Après avoir installé les piles et la cassette de ruban fournie avec votre appareil conformément aux instructions du chapitre précédent, vous pouvez à présent vous familiariser avec certaines des fonctions de base du P-touch. Commencez d'abord par mettre l'appareil sous tension.

Mettre l'appareil sous tension :

- 1 Appuyez sur  situé au coin supérieur droit du clavier.



Le signe qui ressemble à un trait de soulignement s'appelle "curseur". Le curseur est votre point de repère dans le texte ; il vous permet de vous y positionner et de sélectionner des caractères du texte.

Le texte que vous créez dépassera parfois les 11 caractères que l'écran peut afficher en même temps. Dans ce cas, vous pouvez déplacer le curseur afin de visionner les diverses parties de ce texte. Appuyez sur la touche de déplacement du curseur gauche () pour visionner le texte se trouvant à la gauche de l'écran et appuyez sur la touche de déplacement droite () pour afficher le texte se trouvant à la droite de l'écran.

Certains réglages de format sont identifiés par des triangles et des carrés figurant autour de l'écran. Les réglages par défauts, c.-à-d. les réglages présélectionnés en usine et qui sont actuels au moment de la première mise sous tension de l'appareil vous permettent de créer un texte de format très simple. Vous pouvez bien sûr lui attribuer toute une gamme de formats afin de le personnaliser. Vous trouverez les explications détaillées au sujet des formats aux pages 66 à 68.

Entrez à présent le texte du premier exemple, la simple inscription de porte affichée ci-dessous.



MEETING ROOM

 Ce texte a été imprimé sur du ruban d'une largeur de 12 mm (1/2 po), tel que celui livré avec l'appareil.

ENTRER LE TEXTE

Puisque tout le texte de l'exemple est en majuscules, il est utile d'activer le mode **Majuscules (Caps)**, qui vous permet d'entrer les lettres sans devoir appuyer sur la touche .







Activer le mode Caps:

- Maintenez la touche  enfoncée et appuyez une fois sur . L'indicateur **Caps**, figurant à la gauche de l'écran s'allume.



Tapez ensuite votre texte en procédant de la même manière qu'avec un clavier d'ordinateur ou de machine à écrire.

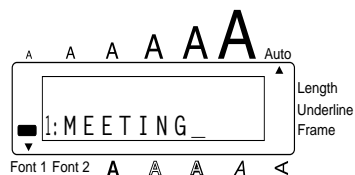

Entrer "MEETING" :

- Appuyez une fois sur , puis deux fois sur , appuyez ensuite une fois sur les touches , ,  puis terminez le mot en appuyant une fois sur .



Toutes les lettres s'affichent en majuscules.

Comme pour un clavier de machine à écrire ou d'ordinateur, la barre d'espacement () vous permet d'ajouter un espace dans le texte.

Les touches () et () ont des fonctions différentes. La touche () fait également avancer le curseur dans le texte, mais sans ajouter d'espace.



Entrer un espace :

- 4 Appuyez sur .



Tapez ensuite "ROOM" pour finir le texte.

Entrer "ROOM" :



- 5 Appuyez une fois sur , puis deux fois sur , ensuite sur  pour terminer le texte.

Puisque le texte est composé de plus de 11 caractères, "ME" disparaît du côté gauche de l'écran.



Après avoir entré les lettres majuscules, quittez à présent le mode **Caps**.

Quitter le mode Caps :

- 6 Maintenez la touche  enfoncée et appuyez une fois sur . L'indicateur s'éteint.



Une fois ce texte terminé, il vous est possible de l'éditer, soit pour corriger d'éventuelles erreurs, soit pour le modifier ou pour en modifier le style. Pour plus de détails sur les principes d'édition d'un texte, reportez-vous aux pages 36 à 40.

IMPRIMER LE TEXTE

Plusieurs réglages d'impression sont à votre disposition. Nous allons toutefois nous contenter du réglage le plus simple et imprimer le texte en utilisant le réglage par défaut de l'appareil

Imprimer le texte :

- 7 Appuyez une fois sur . Le message "COPIES 1/1" s'affiche pendant l'impression du texte.



Couper le ruban :

- 8 Appuyez sur le levier du coupe-ruban.

EXEMPLE : ADRESSE

Dans cet exemple d'étiquette, vous allez apprendre à créer un texte de plusieurs lignes et à lui appliquer divers réglages de format afin de le rendre plus attrayant.

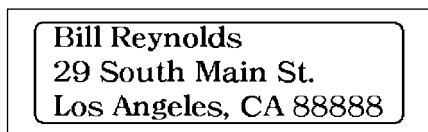

➡ Seuls les rubans de 12 mm (1/2 po) et 18 mm (3/4 po) conviennent pour l'impression de textes de trois lignes comme sur l'étiquette d'adresse ci-dessus.

Avant d'entrer le nouveau texte, nous devons d'abord effacer le texte affiché à l'écran depuis la dernière utilisation de l'appareil. Pour initialiser l'écran, nous devons choisir si nous souhaitons effacer tout le texte et faire revenir toutes les fonctions de formatage (**Police, Taille, Largeur, Style, Soulignement, Cadre, Marge, Alignement et Longueur**) à leur valeur par défaut ou effacer seulement le texte.

Pour effacer tout le texte et réinitialiser les fonctions de formatage :

- 1 Maintenez la touche **Code** et appuyez une fois sur **Clear** **Del**.



- 2 Appuyez sur **Home** ou **End** jusqu'à ce que le réglage **TXT & FORMAT** soit affiché **←**.





ENTRER LE TEXTE

Tapez la première ligne de l'adresse, c.-à-d. le nom "Bill Reynolds".

Entrer "Bill Reynolds" :

- ③ Maintenez la touche  enfoncée et appuyez une fois sur

, relâchez ensuite .

Appuyez une fois sur , puis

deux fois sur .





- ④ Appuyez sur .

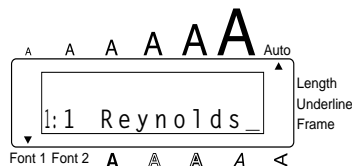

- ⑤ Entrez "Reynolds".

Le nombre de caractères étant supérieur à 11, "Bill" disparaît au côté gauche de l'écran.



La touche de retour de chariot () vous permet de créer une nouvelle ligne de texte. Le repère () signale une fin de ligne.

Aller à la ligne :

- ⑥ Appuyez sur .



Entrez à présent le reste de l'adresse : 29 South Main St.; Los Angeles, CA 88888.

Entrer l'adresse :

- 7 Entrez "29 South Main St.", puis appuyez sur .



- 8 Entrez "Los Angeles, CA 88888".

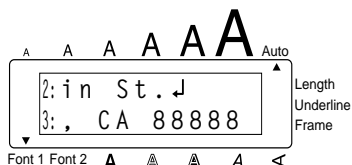



FORMATER LE TEXTE

Voilà le texte de l'exercice entré. Si vous l'imprimiez à ce stade, l'impression se ferait avec les réglages par défauts, c.-à-d. alignement à gauche, marges de 25 mm (1 1/4 po), sans encadrement ni soulignement, taille des caractères automatique (**Auto**), police de caractères **HELSINKI** (Font1) et style de caractères **NORMAL**. Pour plus de détails au sujets des réglages de format, veuillez vous reporter aux pages 51 et 65.

Donnez le format suivant au texte de l'exercice : police **BRUSSELS** (Font2), encadrement, marges de **ÉTROIT** (4 mm (1/6 po)). Procédez comme suit :

Sélectionner la police BRUSSELS :

- 9 Maintenez  enfoncée, appuyez une fois sur  et maintenez  enfoncée pour afficher la police actuelle.



- 10 Avec la touche **Code** , toujours enfoncée, appuyez

de façon répétée sur **Font** jusqu'à ce que **BRUSSELS** s'affiche, puis relâchez

Code .



Sélectionner le cadre **ARRONDIS** :

- 11 Maintenez **Code** enfoncée, appuyez une fois sur **Frame** et maintenez **Code** enfoncée pour afficher la cadre actuelle.



- 12 Avec la touche **Code** toujours enfoncée, appuyez de façon répétée sur **Frame** jusqu'à ce que **ARRONDIS** s'affiche, puis relâchez. **Code** .



Sélectionner le réglage de marge **ÉTROIT** :

- 13 Maintenez **Code** enfoncée, appuyez une fois sur **Tape** et maintenez **Code** enfoncée pour afficher la marge actuelle.



- 14 Avec la touche **Code** toujours enfoncée, appuyez de façon répétée sur **Tape** jusqu'à ce que **ÉTROIT** s'affiche, puis relâchez. **Code** .

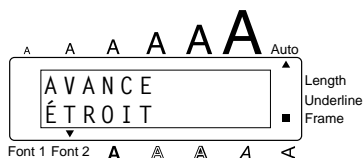

Vous avez le choix de sélectionner les formats de texte avant ou après l'entrée du texte. Tous les réglages de format s'effectuent de la manière décrite ci-dessus.

IMPRIMER LE TEXTE

Si vous désirez un seul exemplaire d'une étiquette, il vous suffit d'appuyer sur  pour lancer son impression. Pour imprimer plusieurs exemplaires de l'étiquette, procédez comme décrit ci-après. Dans l'exemple suivant, nous allons procéder à l'impression de trois exemplaires de l'étiquette.

Imprimer l'étiquette en trois exemplaires :

- 15 Maintenez la touche  enfoncée et appuyez une fois sur



- 16 Appuyez sur .



- 17 Appuyez sur . Le numéro d'exemplaire s'affiche pendant l'impression de chacune des étiquettes.

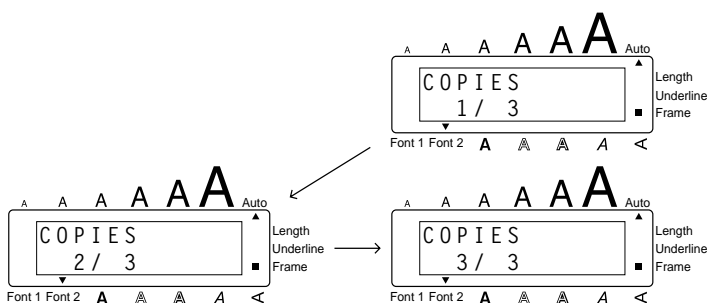

- 18 Appuyez sur le levier du coupe-ruban afin de couper le ruban, puis coupez avec des ciseaux en suivant la ligne pour séparer les étiquettes.

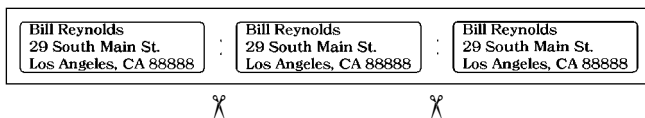

Ces trois exemples vous ont permis de parcourir la plupart des fonctions élémentaires du P-touch et vous voilà déjà à même de créer vos propres étiquettes. Si vous désirez en savoir plus au sujet de ces fonctions ou de ces touches, veuillez consulter la ou les sections du chapitre suivant s'y rapportant.

RÉFÉRENCE

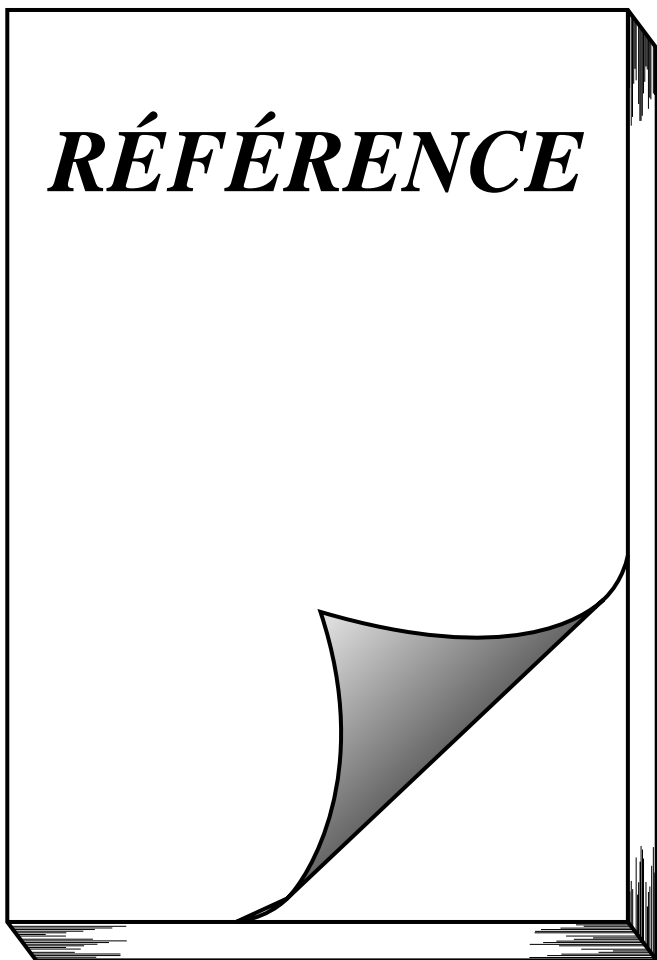

TOUCHE D'ALIMENTATION

La touche d'alimentation () est située au coin supérieur droit du clavier. Quand vous mettez l'appareil sous tension, celui-ci affiche les données de la séance de travail précédente. En effet, la mémoire interne conserve le dernier texte créé avant la mise hors tension, du moins si des piles sont installées ou si l'appareil est raccordé au secteur. Cette fonction de sauvegarde automatique vous permet d'interrompre à tout moment une séance de travail, d'éteindre l'appareil et de reprendre le travail ultérieurement, sans devoir retaper ce texte.

L'appareil s'éteint automatiquement 5 minutes après la dernière manipulation.

Mettre l'appareil sous tension :

- Appuyez sur  . Le texte affiché au moment de la dernière mise hors tension de l'appareil s'affiche.

Mettre l'appareil hors tension :

- Appuyez sur  . Le texte affiché est conservé dans la mémoire interne de l'appareil.

TOUCHES DE DÉPLACEMENT DU CURSEUR

L'écran de l'appareil permet d'afficher deux lignes de texte de 11 caractères chacune. Vous pouvez néanmoins créer des textes beaucoup plus longs. En effet, le nombre maximum de caractères par texte s'élève à 99 caractères. Les touches de déplacement du curseur vous permettent d'afficher rapidement toute partie de votre texte en vue de sa révision.

TOUCHE DE DÉPLACEMENT VERS LA GAUCHE



Déplacer le curseur d'un caractère vers la gauche :

- Appuyez une fois sur .

Déplacer le curseur de plusieurs caractères vers la gauche :

- Appuyez sur  jusqu'à ce que le curseur soit à la position voulue.

Déplacer le curseur jusqu'au début de la ligne :

- Maintenez  enfoncée et appuyez sur .

TOUCHE DE DÉPLACEMENT VERS LA DROITE

Déplacer le curseur d'un caractère vers la droite :

- Appuyez une fois sur .

Déplacer le curseur de plusieurs caractères vers la droite :

- Appuyez sur  jusqu'à ce que le curseur soit à la position voulue.

Déplacer le curseur jusqu'à la fin de la ligne :

- Maintenez  enfoncée, puis appuyez sur .

TOUCHE DE DÉPLACEMENT VERS LE HAUT

Déplacer le curseur d'une ligne vers le haut :

- Appuyez une fois sur  .

 Si le curseur se trouve sur la première ligne, il va se placer au début de celle-ci.

Déplacer le curseur de plusieurs lignes vers le haut :

- Appuyez sur  jusqu'à ce que le curseur soit à la position voulue.

Déplacer le curseur jusqu'au début du texte :

- Maintenez  enfoncée, puis appuyez sur  .

TOUCHE DE DÉPLACEMENT VERS LE BAS

Déplacer le curseur d'une ligne vers le bas :

- Appuyez une fois sur  .

 Si le curseur se trouve sur la dernière ligne, il va se placer à la fin de celle-ci.

Déplacer le curseur de plusieurs lignes vers le bas :

- Appuyez sur  jusqu'à ce que le curseur soit à la position voulue.

Déplacer le curseur jusqu'à la fin du texte :

- Maintenez  enfoncée, puis appuyez sur  .

TOUCHES CODE, ALT ET SHIFT

La plupart des caractères peuvent être entrés en appuyant sur la touche correspondante du clavier. Pour sélectionner certaines fonctions, pour taper des majuscules, certains caractères accentués et certains symboles courants, vous aurez toutefois besoin des touches spéciales.

TOUCHE CODE

Accéder aux fonctions figurant au-dessus de certaines touches :

- Maintenez **Code** enfoncée, puis appuyez sur la touche se trouvant immédiatement sous le nom de la fonction désirée.

EXEMPLE

Accéder au mode Symbole :

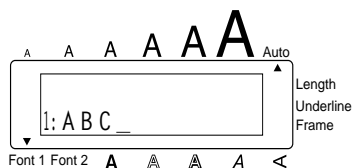



- Maintenez **Code** enfoncée, puis appuyez une fois sur **Symbol Alt**.





TOUCHE ALT

Entrer les caractères de couleur figurant sur le côté droit de certaines touches :

- Maintenez  enfoncée et appuyez sur la touche du caractère coloré de votre choix. L'indicateur **Alt** figurant à la gauche de l'écran s'allume et reste allumé tant que la touche  est enfoncée.

EXEMPLE

Entrer “-” :

- Maintenez  enfoncée, puis appuyez sur . L'indicateur **Alt** est allumé tant que  est enfoncée.

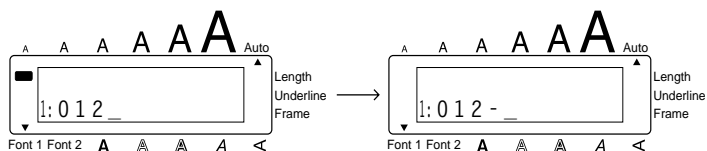

TOUCHES DES MAJUSCULES



Entrer les majuscules et les symboles figurant sur le côté supérieur gauche de certaines touches :

- Maintenez  enfoncée, puis appuyez sur la touche où figure le caractère ou le symbole de votre choix.

EXEMPLE

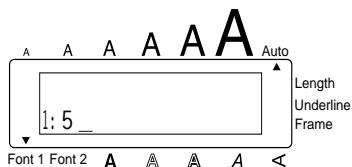
Entrer “%” :





- Maintenez  enfoncée, puis appuyez sur .





Le mode **Caps (majuscules)** vous permet d’entrer une série de majuscules sans devoir maintenir la touche  enfoncée.



Entrer une série de lettres majuscules :

- 1 Maintenez  enfoncée, puis appuyez sur . L’indicateur **Caps** à la gauche de l’écran s’allume.



- 2 Appuyez sur les touches des caractères ou symboles de votre choix.
- 3 Pour quitter le mode **Caps**, maintenez  enfoncée, puis appuyez sur . L’indicateur **Caps** s’éteint.

BARRE D'ESPACE

Comme sur une machine à écrire, la **barre d'espace** () vous permet d'ajouter un espace dans votre texte. Elle se différencie de la touche de déplacement du curseur (), qui elle, déplace le curseur vers la droite sans ajouter d'espace.

Pour ajouter un espace :

- Appuyez sur .

EXEMPLE



Entrer un espace :

- Appuyez sur .



RETOUR À LA LIGNE



Comme la touche de retour de chariot d'une machine à écrire ou d'un système de traitement de texte, la touche () de cet appareil permet de terminer une ligne et d'en commencer une nouvelle. En tapant votre texte, quand vous avez terminé une ligne et souhaitez en créer une autre, appuyez sur la touche de retour à la ligne. Le curseur passe à la ligne suivante.

 Vous pouvez entrer un maximum de 3 lignes par bloc. Si le curseur se trouve sur la Troisième ligne d'un bloc et que vous appuyez sur la touche (), le message d'erreur "TROP DE LIGNES!" s'affiche à l'écran.

Largeur de ruban	Nombre maximum de lignes imprimées
6 mm (1/4 po)	1
9 mm (3/8 po)	2
12 mm (1/2 po)	3
18 mm (3/4 po)	3



La touche de retour sert également à sélectionner un article d'une liste (par ex., à ajouter un symbole ou un caractère accentué au texte) ou à appliquer un réglage sélectionné.

Des "messages de contrôle" sous forme de question s'affichent parfois, notamment lorsque vous commandez à l'appareil d'effacer ou de modifier des fichiers. Dans pareils cas, une pression sur la touche () équivaut à une réponse affirmative.

 Pour annuler, par contre, appuyez sur la touche ().

Veillez vous référer à la section **TOUCHE DE CORRECTION** à la page 36.

Aller à la ligne :

- Appuyez sur (). Le repère de retour de chariot () s'affiche et signale une fin de ligne.

Sélectionner au texte :

- Appuyez sur ().

Confirmer :

- Appuyez sur ().





TABULATION

Cette fonction vous permet de séparer les parties d'une ligne de texte en ajoutant des **tabulations**. Vous pouvez ainsi créer des colonnes parfaitement alignées sans avoir à retaper plusieurs espaces. Toutes les tabulations ont la même longueur et sont mesurées à partir du début de la ligne ou des tabulations précédentes s'il y en a plus d'une. La longueur de tabulation peut être réglée entre 0,0 po et 11,8 po (0,0 et 30,0 cm).

☞ *Le texte ne peut pas contenir plus de 50 tabulations. Si plus de 50 tabulations ont déjà été ajoutées au texte quand vous appuyez sur , le message d'erreur "TABULATIONS MAXI!" apparaîtra.*

Part No.	Product	Price
Printer	8667	\$300
Fax	122960	\$75



Pour régler la longueur de tabulation :

- 1 Maintenez  enfoncée, puis appuyez une fois sur . La longueur de tabulation actuelle s'affiche.
- 2 Appuyez sur  ou  jusqu'à ce que la longueur souhaitée soit affichée ou utilisez les touches numériques pour entrer la longueur.

☞ *Pour changer les unités de mesure (pouces ou centimètres) utilisées pour afficher les longueurs de tabulation, appuyez sur  jusqu'à ce que les unités souhaitées soient affichées.*

- 3 Appuyez sur .

Pour ajouter une tabulation :

- Maintenez  enfoncée, puis appuyez une fois sur . Le repère de tabulation () apparaît dans le texte pour indiquer la position de la tabulation.

☞ *Si le texte avant une tabulation dépasse le point où la partie suivante de texte devrait commencer, le texte commencera à la position de tabulation suivante. Par exemple, si la longueur de tabulation est réglée sur 2 po et le texte suivant est entré :*

1: A B C  D E F  G H I ↓
2: J K L M N O P Q R S T  U

L'étiquette ci-dessous sera imprimée.

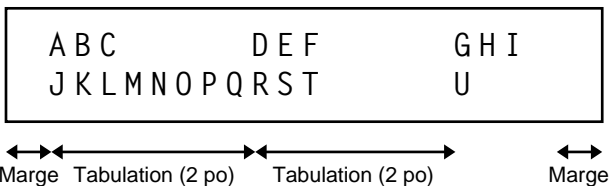

EXEMPLE

Pour régler la longueur de tabulation sur 1 po :

- 1 Maintenez **Code** enfoncée, puis appuyez une fois sur **Tab Length** (W).



- 2 Appuyez sur **End** jusqu'à ce que **1.0** soit affiché.





- 3 Appuyez sur **Left Arrow**.

Pour ajouter une tabulation :

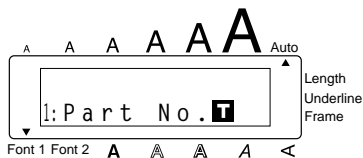
- Maintenez **Code** enfoncée, puis appuyez une fois sur **Tab** (Q).







TOUCHE DE CORRECTION

La touche de correction () vous permet d'effacer les caractères indésirés d'un texte. Elle se différencie de la touche () par le fait qu'elle efface le caractère précédent, alors que la touche de déplacement ne fait que reculer le curseur, sans modifier le texte. La touche de correction sert également de touche d'annulation et vous permet de quitter la plupart des fonctions ou modes et de retourner à l'affichage du texte précédent sans effectuer de changement.





Des "messages de contrôle" sous forme de question s'affichent parfois, notamment lorsque vous tentez d'effacer ou de modifier des fichiers. Dans pareils cas, le fait d'appuyer sur la touche () équivaut à une réponse négative.

☞ *Pour confirmer, par contre, il faut appuyer sur (). Reportez-vous à "RETOUR À LA LIGNE" à la page 33.*

Effacer un caractère :

- 1 Appuyez sur (), (), () ou () de sorte à positionner le curseur sous le caractère immédiatement à la droite du caractère à effacer.
- 2 Appuyez une fois sur ().

Effacer une série de caractères :

- 1 Appuyez sur (), (), () ou () de sorte à positionner le curseur sous le caractère immédiatement à la droite du dernier caractère à effacer.
- 2 Maintenez () enfoncée jusqu'à ce que tous les caractères de votre choix soient effacés.

Quitter un mode sans modifier le texte :

- Appuyez sur () pour afficher votre texte.





Annuler une commande :



- Appuyez sur ().



EFFACEMENT DE LIGNE

La fonction **d'effacement de ligne** permet d'effacer une ligne complète d'un texte.

Effacer une ligne de texte :

① Appuyez sur , ,  ou  de sorte à positionner le curseur sur la ligne de texte à effacer.



② Maintenez  enfoncée, puis appuyez une fois sur .

 Vous effacez une ligne de texte à chaque fois que vous appuyez sur  tout en maintenant  enfoncée.

EXEMPLE

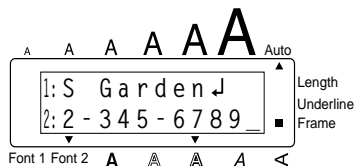
Effacer "012-345-6789" :



● Maintenez  enfoncée, puis appuyez une fois sur .



EFFACEMENT INTÉGRAL

Quand vous initialisez l'écran avant d'entrer un nouveau texte, cette fonction peut être utilisée pour choisir d'effacer la totalité d'un texte et remettre tous les réglages de format (**Police, Taille, Largeur, Style, Soulignement, Encadrement, Marge, Alignement, Tabulation, Impression miroir et Longueur**) à leur valeur par défaut, ou d'effacer seulement le texte.

Effacer intégralement un texte et retourner à la valeur par défaut de tous les réglages :

- 1 Maintenez **Code** enfoncée, puis appuyez sur **Clear Del**.
- 2 Appuyez sur **Home** ou **End** jusqu'à ce que **TXT & FORMAT** soit sélectionné (clignotement).
- ➡ Pour revenir au texte sans rien effacer, appuyez sur **Clear Del**.
- 3 Appuyez sur **←**.

EXEMPLE

Pour supprimer l'affichage du texte et des formats:

- 1 Maintenez **Code** enfoncée, puis appuyez sur **Clear Del**.

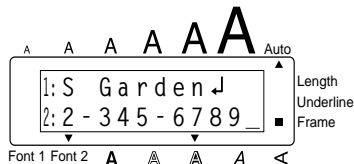





- 2 Appuyez sur **Home** jusqu'à ce que **TXT&FORMAT** clignote.

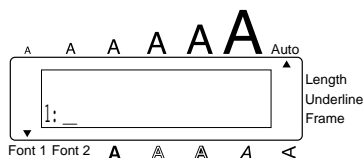



- 3 Appuyez sur .



Pour effacer seulement le texte :

- 1 Maintenez  enfoncée, puis appuyez sur .
- 2 Appuyez sur  ou  jusqu'à ce que **TXT & UNIQUE.** soit sélectionné (clignotement).



 Pour revenir au texte sans rien effacer, appuyez sur .

- 3 Appuyez sur .

EXEMPLE

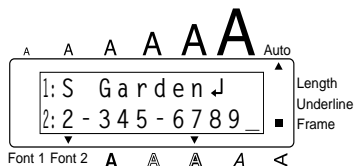
Pour supprimer seulement l'affichage du texte :



- 1 Maintenez  enfoncée,
puis appuyez sur .



- ② Appuyez sur  jusqu'à ce que **TXT&UNIQUE.** clignote.



- ③ Appuyez sur .

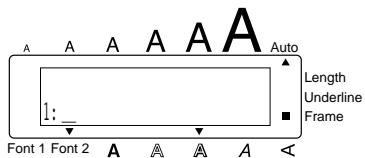



CARACTÈRES ACCENTUÉS

Cette fonction peut être utilisée pour ajouter des **caractères accentués** à votre texte. Vous pouvez aussi entrer une grande partie de ces caractères au clavier en utilisant la touche .



Les caractères accentués minuscules et majuscules disponibles sont les suivants :



Lettres	Caractères accentués	Lettres	Caractères accentués
a	à á â ã ä å æ	l	í î ï
A	À Á Â Ã Ä Å Æ	n	ñ
c	ç	N	Ñ
C	Ç	o	ó ö ô õ
e	è é ê ë ì	O	Ó Ö Ô Õ
E	È É Ê Ë Ì	u	ù ú û ü
i	í î ï	U	Û Ü Û Ü

Entrer un caractère accentué :





❶ Maintenez  enfoncée, puis appuyez sur . Le message “a – u/ A – U?” s’affiche.

❷ Appuyez sur la touche alphabétique correspondant au caractère que vous désirez obtenir.

☞ Si vous désirez obtenir une majuscule, maintenez  enfoncée (ou maintenez  enfoncée et appuyez sur  pour activer le mode **Caps**) avant d’appuyer sur la touche alphabétique.



❸ Appuyez sur  ou  jusqu’à ce que le caractère accentué de votre choix clignote.

❹ Appuyez sur . La lettre et le signe diacritique clignent en alternance.



☞ Si vous désirez entrer plusieurs caractères accentués à la suite, maintenez  enfoncée avant d’appuyer sur . Puis, continuez à ajouter des caractères accentués en les sélectionnant de la façon indiquée aux étapes ❷ et ❸, et en maintenant  enfoncée tout en appuyant sur . Appuyez sur  après avoir sélectionné la dernier caractère de la série.

EXEMPLE

Entrer le caractère accentué “É” :

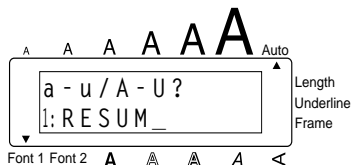
- 1 Maintenez  enfoncée,
puis appuyez sur .



- 2 Maintenez  enfoncée, puis
appuyez sur .



- 3 Appuyez sur  jusqu'à ce
que É clignote.



- 4 Appuyez sur .









SYMBOLES





En plus des symboles représentés sur les touches du clavier, de nombreux autres, 53 au total, sont disponibles en mode **Symboles**.

Les symboles disponibles sont les suivants :

Groupes	Symboles
1	Ü Æ æ Ã ã Ę ě Ő ő • ° ™
2	+ × ÷ = § ² ³ ² ³ 4 []
3	↑ ↓ → ← ↵ ↶ ☉ ☺ ☎ 📁 📧 ☠
4	🌐 🍷 🔥 ♿ ⚡ 🎬 🌐 🌐 🔑 🌐 🍷 🧑
5	🧑 🍷 🎵 ♥ ★

Entrer un symbole :

- 1 Maintenez  enfoncée, puis appuyez sur . Une rangée de symboles s'affichent.
- 2 Appuyez sur  ou  pour afficher les diverses rangées de symboles, puis appuyez sur  ou  jusqu'à ce que le symbole de votre choix clignote.
- 3 Appuyez sur . Le symbole s'affiche dans le texte.

☞ *Si vous désirez entrer plusieurs symboles à la suite, maintenez  enfoncée avant d'appuyer sur . Puis, continuez à ajouter des symboles en les sélectionnant de la façon indiquée aux étapes 2 et 3, et en maintenant  enfoncée tout en appuyant sur . Appuyez sur  après avoir sélectionné le dernier caractère de la série.*

EXEMPLE

Entrer le symbole “☠”:

- 1 Maintenez **Code** enfoncée, puis appuyez sur **Symbol** **Alt**.

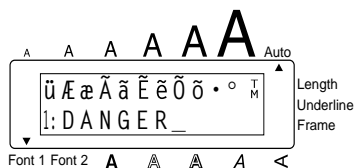

- 2 Appuyez sur **Home** ou **End** jusqu'à ce que la rangée contenant “☠” s'affiche, puis appuyez sur **<<** ou **>>** jusqu'à ce que “☠” clignote.



- 3 Appuyez sur **↵**.









AUTOMATIQUEMENT



Avec cette fonction, vous pouvez sélectionner une variété de formats pré-réglés parfaitement adaptés à vos besoins spécifiques. Cette fonction ajuste **automatiquement** la longueur de l'étiquette et les marges du ruban sans changer le texte ou tout autre format, vous permettant ainsi de créer des étiquettes rapidement et facilement.

Les formats pré-réglés suivants sont disponibles :

Automatiquement	Longueur de l'étiquette	Marge	Alignement horizontal
DÉFAUT	NON	GRAND	GAUCHE
DISQ. 3,5 po	7,0 cm (2,8 po)	ÉTROIT	CENTRE
DISQ. 5 po	12,2 cm (4,8 po)	ÉTROIT	CENTRE
VHS-TRANCHE	14,0 cm (5,5 po)	ÉTROIT	CENTRE
VHS	7,7 cm (3,0 po)	ÉTROIT	CENTRE
VCR8mm-BOÎTE	9,2 cm (3,6 po)	ÉTROIT	CENTRE
VCR8mm	7,3 cm (2,9 po)	ÉTROIT	CENTRE
VHSC-TRANCHE	4,5 cm (1,8 po)	ÉTROIT	CENTRE
VHSC	5,8 cm (2,3 po)	ÉTROIT	CENTRE
AUDIO	8,9 cm (3,5 po)	ÉTROIT	CENTRE
CASSETTE-DAT	5,6 cm (2,2 po)	ÉTROIT	CENTRE
MINI-DISQUE	5,2 cm (2,0 po)	ÉTROIT	CENTRE
ORGANISER L	8,2 cm (3,2 po)	ÉTROIT	CENTRE
ORGANISER S	6,5 cm (2,6 po)	ÉTROIT	CENTRE
FICH. LONG	18,3 cm (7,2 po)	ÉTROIT	CENTRE
FICH. COURT	9,4 cm (3,7 po)	ÉTROIT	CENTRE



Pour sélectionner un format pré-réglé :

- ① Maintenez  enfoncée et appuyez une fois sur . Le réglage actuellement sélectionné est affiché.
 - ② Appuyez sur  ou  pour sélectionner le réglage souhaité.
-  Le réglage par défaut (**DÉFAUT**) peut être sélectionné en appuyant sur .



- ③ Appuyez sur  pour appliquer le réglage sélectionné.
-  L'indicateur **Length** s'allume quand un réglage autre que **DÉFAUT** est sélectionné.

EXEMPLE

Pour sélectionner le réglage AUDIO :

- ① Maintenez  enfoncée et appuyez sur .



- ② Appuyez sur  ou  jusqu'à ce que le réglage **AUDIO** soit affiché.







- ③ Appuyez sur .

TIMBRES



La fonction **Timbres** vous permet de créer rapidement et aisément des “stencils” de timbres personnalisés. Votre texte est centré automatiquement et la longueur d’étiquette et des marges se règle automatiquement à la longueur des porte-timbre de Brother. Puisque ces porte-timbre vous permettent de changer de timbre, il vous suffit de créer un timbre neuf et de remplacer celui du porte-timbre.

Créer un timbre :

- 1 Tapez le texte, puis insérez une cassette de ruban pour timbres de taille moyenne (3/4 po (18 mm) de large).
- 2 Maintenez  enfoncée, puis appuyez une fois sur . Le message “TIMBRE” s’affiche.
- 3 Appuyez sur . Le texte du timbre se formate automatiquement : centré dans l’espace prévu pour le texte et réglage de la longueur d’étiquette et des marges.
- 4 Appuyez sur  pour lancer la production du texte sur le ruban de timbre.
- 5 Enfoncez le levier du coupe-ruban, puis retirez le support du ruban et collez celui-ci à l’endroit prévu du porte-timbre.

EXEMPLE

Produire un timbre :

- 1 Entrez le texte et introduisez une cassette de ruban pour timbre dans le compartiment de la cassette.
- 2 Maintenez  enfoncée, puis appuyez sur .



- 3 Appuyez sur .

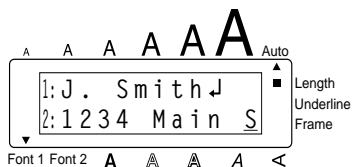

- 4 Appuyez sur .



- 5 Enfoncez le levier du coupe-ruban pour couper le ruban.

Mettre un timbre en place sur le porte-timbre :

- 6 Retirez un côté du cadre de retenue du tampon encreur, puis retirez l'autre. Retirez ensuite la protection du porte-timbre ainsi que le support du ruban de timbre.
- 7 Placez le côté glacé du ruban vers le haut et alignez une de ses extrémités et la fente du porte-timbre.

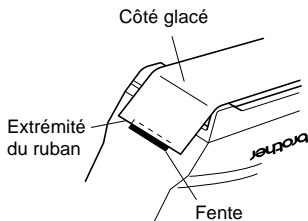

- 8 Maintenez l'extrémité du ruban avec le pouce, puis passez le ruban par les guides, tout en le tirant pour qu'il soit bien tendu.

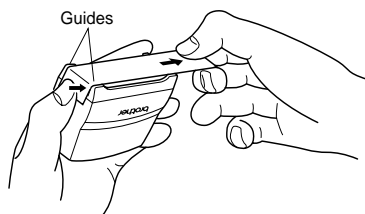

- 9 Repliez l'autre extrémité du ruban sur l'autre côté du porte-timbre et maintenez-le avec le doigt.

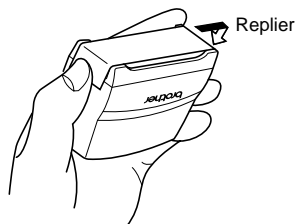

- 10 Placez le cadre sur le ruban et appuyez dessus pour qu'il se mette en place.

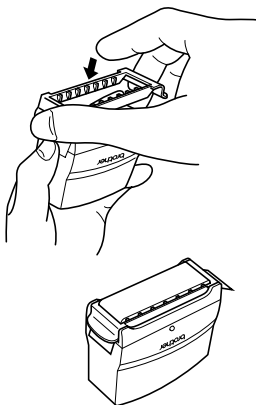

- 11 Remettez le porte-timbre en place dans le cache, en veillant à le placer bien droit.

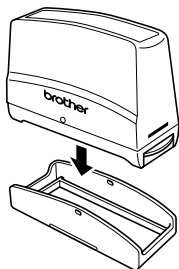

☞ Assurez-vous d'avoir mis le timbre correctement en place afin d'éviter les tâches d'encre.

TAILLE/LARGEUR

L'appareil offre deux paramètres de réglage de la taille des caractères : la **taille** et la **largeur**. Le tableau suivant reprend les tailles de caractères que vous pouvez sélectionner pour les diverses largeurs de ruban.

Largeur de ruban	Tailles (en points)
6 mm (1/4 po)	6, 9, 12
9 mm (3/8 po)	6, 9, 12, 18
12 mm (1/2 po)	6, 9, 12, 18, 24
18 mm (3/4 po)	6, 9, 12, 18, 24, 36









Le réglage par défaut de la taille est sur **AUTO** et celui de la largeur est sur **NON**. Les réglages de taille et de largeur actuels sont toujours indiqués au-dessus de l'écran.

En mode **AUTO**, l'appareil choisit automatiquement la plus grande taille de caractère possible pour la largeur du ruban installé. Vous pouvez également sélectionner six tailles pré-réglées et celles-ci peuvent être imprimées en caractères de grande largeur.

Réglages de la taille (en points)	LARGEUR NON	LARGEUR OUI
6	ABC	ABC
9	ABC	ABC
12	ABC	ABC
18	ABC	ABC

Réglages de la taille (en points)	LARGEUR NON	LARGEUR OUI
24	ABC	ABC
36	ABC	ABC

Modifier la taille :

- 1 Maintenez  enfoncée, appuyez une fois sur  et maintenez  enfoncée pour afficher la taille actuelle.
- 2 Avec la touche  toujours enfoncée, appuyez de façon répétée sur  jusqu'à ce que le réglage de taille souhaité s'affiche et l'indicateur de taille s'affiche sous la taille.
 *Le réglage de la taille des caractères actuel est aussi indiqué par l'indicateur de taille au-dessus de l'écran.*
- 3 Relâchez  pour appliquer le réglage de taille sélectionné au texte tout entier.
 *Quand le mode **AUTO** est sélectionné et un ruban de 18 mm (3/4 po) installé, un texte composé en majuscules seulement sur une seule ligne sera imprimé avec une taille de caractères de 48 points.*

EXEMPLE

Sélectionner la taille de 24 points :

- 1 Maintenez **Code** enfoncée, appuyez une fois et ne relâchez pas la pression sur **@ 2**.



- 2 Avec la touche **Code** toujours enfoncée, appuyez de façon répétée sur **@ 2** jusqu'à ce que 24 s'affiche.



- 3 Relâchez **Code**.

Pour mettre en ou hors service la fonction Largeur :

- 1 Maintenez **Code** enfoncée, appuyez une fois sur **# 3** et maintenez **Code** enfoncée pour afficher la largeur actuelle.
- 2 Avec la touche **Code** toujours enfoncée, appuyez de façon répétée sur **# 3** jusqu'à ce que le réglage de largeur souhaité s'affiche et l'indicateur de largeur s'affiche sous la largeur.
- 3 Relâchez **Code** pour appliquer le réglage de largeur sélectionné au texte tout entier.

EXEMPLE

Sélectionner la fonction **Largeur** :

- 1 Maintenez **Code** enfoncée, appuyez une fois et ne relâchez pas la pression sur **#3**.



- 2 Avec la touche **Code** toujours enfoncée, appuyez de façon répétée sur **#3** jusqu'à ce que **OUI** s'affiche.



- 3 Relâchez **Code**.

STYLE

Vous avez le choix entre neuf styles typographiques qui peuvent tous être mis en italique.

☞ Combiner une petite taille de caractères et certains styles de caractères (ex. I+OMBRE2) risque de réduire la lisibilité.

Les styles disponibles sont les suivants :

NORMAL	I+GRAS (italique et gras)
GRAS	I+CONTOUR (italique et contour)
CONTOUR	I+OMBRE (italique et ombre)
OMBRE	VERTICALE
ITALIQUE	

Le réglage par défaut du style est **NORMAL**. L'indicateur de style en bas et à droite de l'écran indique le réglage de style actuel quand tout autre réglage autre que **NORMAL** est sélectionné.

Reportez-vous à **RÉFÉRENCE** à la fin de ce chapitre pour des échantillons des réglages disponibles.

Modifier le Style :

- 1 Maintenez **Code** enfoncée, appuyez une fois sur **Style** $\$4$ et maintenez **Code** enfoncée pour afficher la style actuelle.
- 2 Avec la touche **Code** toujours enfoncée, appuyez de façon répétée sur **Style** $\$4$ jusqu'à ce que le réglage de style souhaité s'affiche et l'indicateur de style s'affiche sous la style.

☞ *Le réglage actuel du style est indiqué par l'indicateur de style en bas et à droite de l'écran.*

- 3 Relâchez **Code** pour appliquer le réglage de style sélectionné au texte tout entier.

EXEMPLE

Sélectionner le style I+OMBRE :

- 1 Maintenez **Code** enfoncée, appuyez une fois et ne relâchez pas la pression sur **Style** $\$4$.



2 Avec la touche **Code** toujours enfoncée, appuyez de façon répétée sur **Style** jusqu'à ce que **I+OMBRE** s'affiche.

3 Relâchez **Code**.

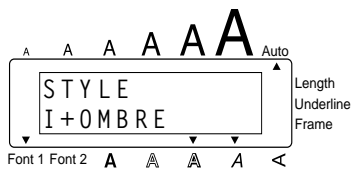

RÉFÉRENCE

Polices	Styles		
	NORMAL	GRAS	CONTOUR
HELSINKI	abc	abc	abc
BRUSSELS	abc	abc	abc

Polices	Styles		
	OMBRE	ITALIQUE	I+GRAS
HELSINKI	abc	<i>abc</i>	<i>abc</i>
BRUSSELS	abc	<i>abc</i>	<i>abc</i>

Polices	Styles		
	I+CONTOUR	I+OMBRE	VERTICALE
HELSINKI	<i>abc</i>	<i>abc</i>	Ⱬ ⱬ Ɑ
BRUSSELS	<i>abc</i>	<i>abc</i>	Ⱬ ⱬ Ɑ

SOULIGNEMENT

Vous pouvez mettre en valeur une partie de votre texte en le soulignant.

Le réglage par défaut de cette fonction est **NON**. Quand la fonction **Soulignement** est réglée sur **OUI**, l'indicateur Soulignement à droite de l'écran s'allume.

OUI ABC

Modifier le réglage de Underline (soulignement) :

- 1 Maintenez **Code** enfoncée, appuyez une fois sur **Underline % 5** et maintenez **Code** enfoncée pour afficher le soulignement actuel.
- 2 Avec la touche **Code** toujours enfoncée, appuyez de façon répétée sur **Underline % 5** jusqu'à ce que le réglage de soulignement souhaité s'affiche et l'indicateur de soulignement s'affiche sous le soulignement.
 *L'indicateur **Soulignement** s'allume quand le réglage **OUI** est sélectionné.*
- 3 Relâchez **Code** pour appliquer le réglage de soulignement sélectionné au texte tout entier.

EXEMPLE

Souligner un texte :

- 1 Maintenez **Code** enfoncée, appuyez une fois et ne relâchez pas la pression sur **Underline % 5**.
- 2 Avec la touche **Code** toujours enfoncée, appuyez de façon répétée sur **Underline % 5** jusqu'à ce que **OUI** s'affiche.
- 3 Relâchez **Code**.



POLICES

L'appareil vous offre le choix de huit **polices** ou fontes d'impression.

Les polices disponibles sont les suivantes :

HELSINKI et BRUSSELS

La police par défaut est la police **HELSINKI**. Un indicateur s'affiche au-dessus de la police sélectionnée.

Une liste d'échantillon de toutes les polices est reprise dans la section *RÉFÉRENCE* ci-après.

Modifier un réglage de police :

- 1 Maintenez **Code** enfoncée, appuyez une fois sur **Font** et maintenez **Code** enfoncée pour afficher la police actuelle.
- 2 Avec la touche **Code** toujours enfoncée, appuyez de façon répétée sur **Font** jusqu'à ce que le réglage de police souhaité s'affiche et l'indicateur de police s'affiche sous la police.
 *Le réglage actuel de la police est aussi indiqué par l'indicateur de police en bas et à gauche de l'écran.*
- 3 Relâchez **Code** pour appliquer le réglage de police sélectionné au texte tout entier.

EXEMPLE

Sélectionner la police BRUSSELS :

- 1 Maintenez **Code** enfoncée, appuyez une fois et ne relâchez pas la pression sur **Font**.
- 2 Avec la touche **Code** toujours enfoncée, appuyez de façon répétée sur **Font** jusqu'à ce que **BRUSSELS** s'affiche.
- 3 Relâchez **Code**.



RÉFÉRENCE

Polices	Échantillons	Inscription à l'écran
HELSINKI	abc	Font 1
BRUSSELS	abc	Font 2

ENCADREMENT

La fonction d'**encadrement** offre un vaste choix de cadres vous permettant de mettre votre texte en valeur.

Les divers réglages disponibles sont les suivants PT-1800 :

NON, ARRONDIS, BONBON, POINTER, PLAQUE, GRISÉ

Le réglage par défaut est **NON**. L'indicateur d'**encadrement** s'affiche à la droite de l'écran dès que vous sélectionnez un réglage autre que **NON**.

Une liste d'échantillon de toutes les polices est reprise dans la section **RÉFÉRENCE** ci-après.

Sélectionner un cadre :

- 1 Maintenez **Code** enfoncée, appuyez une fois sur et maintenez **Code** enfoncée pour afficher le cadre actuelle.
- 2 Avec la touche **Code** toujours enfoncée, appuyez de façon répétée sur jusqu'à ce que le réglage d'encadrement souhaité s'affiche et l'indicateur d'encadrement s'affiche sous le cadre.
 *L'indicateur d'encadrement s'allume quand le réglage **NON** est sélectionné.*
- 3 Relâchez **Code** pour appliquer le réglage d'encadrement sélectionné au texte tout entier.





EXEMPLE

Sélectionner le réglage **BONBON** :

- 1 Maintenez **Code** enfoncée, appuyez une fois et ne relâchez pas la pression sur .
- 2 Avec la touche **Code** toujours enfoncée, appuyez de façon répétée sur jusqu'à ce que **BONBON** s'affiche.
- 3 Relâchez **Code** .



RÉFÉRENCE

Cadres	Échantillons	Cadres	Échantillons
NON	ABC	POINTER	
ARRONDIS		PLAQUE	
BONBON		GRISÉ	

MARGES

Cette fonction vous permet de régler les **marges** gauche et droite des textes.
Le réglage par défaut des marges est GRAND. Les réglages disponibles sont les suivants.

GRAND
(marges de 25 mm
(1 1/4 po))



AUCUNE
(pas de marges)

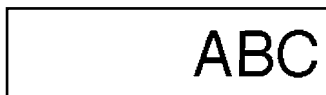

ÉTROIT
(marges de 4 mm
(1/6 po))



MEDIUM
(marges de 12 mm
(1/2 po))



➔ Après l'impression d'une étiquette avec le réglage de marge **AUCUNE** (pas de marge), maintenez **Code** enfoncée, puis appuyez une fois sur **Feed Space** pour faire avancer le ruban avant de le couper en appuyant sur le levier de la coupeuse de ruban. Si vous n'effectuez pas une avance de ruban avant de couper celui-ci, il se peut que le texte de votre message soit coupé.

Après avoir imprimé une étiquette pour laquelle vous aviez sélectionné les réglages de marge **ÉTROIT** et **MEDIUM**, appuyez sur le levier de la coupeuse et coupez le ruban avec des ciseaux le long des repères (:) afin de centrer le texte.

Modifier le réglage des marges :

- ➊ Maintenez **Code** enfoncée, appuyez une fois sur **Tape E** et maintenez **Code** enfoncée pour afficher la marge actuelle.
- ➋ Avec la touche **Code** toujours enfoncée, appuyez de façon répétée sur **Tape E** jusqu'à ce que le réglage de marge souhaité s'affiche et l'indicateur de marge s'affiche sous la marge.

- 3 Relâchez **Code** pour appliquer le réglage de marge sélectionné au police tout entier.

EXEMPLE

Sélectionner le réglage des marges MEDIUM :

- 1 Maintenez **Code** enfoncée, appuyez une fois et ne relâchez pas la pression sur **E**.

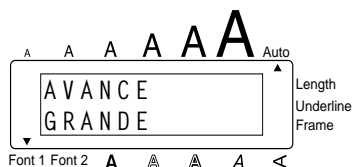

- 2 Avec la touche **Code** toujours enfoncée, appuyez de façon répétée sur **E** jusqu'à ce que **MEDIUM** s'affiche.



- 3 Relâchez **Code**.

ALIGNEMENT HORIZONTAL

Vous pouvez choisir l'un des trois modes d'alignement horizontal disponibles texte. De plus, si vous sélectionnez une longueur d'étiquette à l'aide de la fonction Longueur, le texte s'alignera conformément au réglage d'alignement horizontal sélectionné.

Le réglage par défaut de la fonction d'alignement horizontal est sur **GAUCHE**. Néanmoins, trois autres réglages sont disponibles.

	AB		AB		AB
GAUCHE	CDE	CENTRE	CDE	DROITE	CDE
	FG		FG		FG

Modifier le réglage d'alignement horizontal :

- 1 Maintenez **Code** enfoncée, appuyez une fois sur **Align R** et maintenez **Code** enfoncée pour afficher la alignement horizontal actuelle.
- 2 Avec la touche **Code** toujours enfoncée, appuyez de façon répétée sur **Align R** jusqu'à ce que le réglage d'alignement horizontal souhaité s'affiche et l'indicateur d'alignement horizontal s'affiche sous la alignement horizontal.
- 3 Relâchez **Code** pour appliquer le réglage d'alignement horizontal sélectionné au texte tout entier.

EXEMPLE

Sélectionner le réglage d'alignement horizontal DROITE :

- 1 Maintenez **Code** enfoncée, appuyez une fois et ne relâchez pas la pression sur **Align R**.



- 2 Avec la touche **Code** toujours enfoncée, appuyez de façon répétée sur **Align R** jusqu'à ce que **DROITE** s'affiche.



- 3 Relâchez **Code**.

IMPRESSION MIROIR

La fonction d'**impression miroir** vous permet d'imprimer un texte de manière à ce qu'il soit lisible du côté adhésif de la bande. Si l'étiquette doit être apposée sur une vitre ou tout autre matériau transparent, elle ne pourra être correctement lue que de l'autre côté de ce matériau.

☞ *Ce genre d'impression doit nécessairement être effectuée sur une bande adhésive transparente.*

Le réglage par défaut de cette fonction est sur **NON**.

OUI

ABC

Modifier le réglage d'impression miroir :

- 1 Maintenez **Code** enfoncée, appuyez une fois sur **Print** et maintenez **Code** enfoncée pour afficher l'impression miroir actuelle.
- 2 Avec la touche **Code** toujours enfoncée, appuyez de façon répétée sur **Print** jusqu'à ce que le réglage d'impression miroir souhaité s'affiche et l'indicateur d'impression miroir s'affiche sous l'impression miroir.
- 3 Relâchez **Code** pour appliquer le réglage l'impression miroir sélectionné au police tout entier.

EXEMPLE

Sélectionner le réglage d'impression miroir OUI :

- 1 Maintenez **Code** enfoncée, appuyez une fois et ne relâchez

pas la pression sur **Print**.



- 2 Avec la touche **Code** toujours enfoncée, appuyez de façon répétée

sur **Print** jusqu'à ce que **OUI** s'affiche.



- 3 Relâchez **Code**.











LONGUEUR D'ÉTIQUETTE

Bien que la **longueur** de l'étiquette imprimée s'adapte automatiquement à la longueur du texte entré, il est possible que vous souhaitiez parfois créer une étiquette d'une longueur spécifique. Cette fonction vous permet de fixer la longueur de l'étiquette entre 1,6 po et 11,8 po (4,0 cm et 30,0 cm).

Le réglage par défaut de la longueur est **NON**. Quand la fonction est réglée sur **OUI**, l'indicateur de **longueur** à droite de l'écran s'allume.

☞ *La mise hors tension suivie de la mise sous tension de l'appareil fait revenir le réglage de longueur à **NON**.*

Pour mettre en ou hors service la fonction Length :

- 1 Maintenez  enfoncée, appuyez une fois et ne relâchez pas la pression sur  pour afficher la longueur actuelle de l'étiquette (le texte et les deux marges) brièvement, puis afficher le réglage de longueur d'étiquette actuel (**OUI** ou **NON**).
- 2 Avec la touche  toujours enfoncée, appuyez de façon répétée sur  jusqu'à ce que le réglage de longueur d'étiquette souhaité s'affiche.
☞ *L'indicateur **Length** s'allume quand **OUI** est sélectionné.*
- 3 Relâchez . Si **OUI** est sélectionné, la longueur d'étiquette actuelle s'affichera.
- 4 Appuyez sur  ou  pour sélectionner la longueur souhaitée ou utilisez les touches numériques pour entrer la longueur.
☞ *Pour changer les unités (pouces ou centimètres) utilisées pour afficher les tabulations, appuyez sur  jusqu'à ce que l'unité souhaitée soit affichée.*
Pour changer la longueur par par incréments de 1 po (1,0 cm), maintenez la touche  ou  enfoncée, puis relâchez la touche quand le réglage souhaité est affiché.
- 5 Appuyez sur .

EXEMPLE

Pour sélectionner une longueur d'étiquette de 5 po :

- 1 Maintenez **Code** enfoncée, appuyez une fois et ne relâchez pas la pression sur **T**.

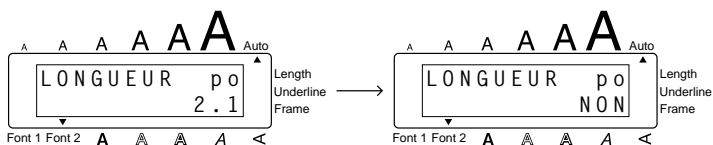

- 2 Avec la touche **Code** toujours enfoncée, appuyez de façon répétée sur **T** jusqu'à ce que **OUI** s'affiche.



- 3 Relâchez **Code**.



- 4 Appuyez sur **Home** until **5.0** is displayed.





- 5 Appuyez sur **↩**.

IMPRESSION ET AVANCE



Après avoir entré un texte et après lui avoir appliqué les formats de votre choix, vous voilà prêt à l'imprimer.

Imprimer une étiquette :

- Appuyez une fois sur . Le message "COPIES" suivi du numéro de l'étiquette en cours d'impression est affiché.

➡ Après l'impression en utilisant le réglage de marge **AUCUNE**, maintenez la touche  enfoncée et appuyez une fois sur  pour faire avancer le ruban avant de le couper, sinon, une partie des caractères imprimés risquent d'être coupés.

Avancer le ruban :

- Maintenez  enfoncée, puis appuyez une fois sur . Le ruban avance de 25 mm (1 1/4 po).

Couper le ruban :

- Enfoncer le levier de coupe-ruban.



➡ Ne tentez pas de couper le ruban pendant l'impression ou l'avance, sous peine de l'endommager. Ne forcez pas le levier du coupe-ruban, celui-ci risque de se briser.

EXEMPLE

Imprimer une étiquette avec le réglage de marge AUCUNE:

- 1 Appuyez sur .









- 2 Maintenez  enfoncée, puis appuyez une fois sur .
- 3 Enfonchez le levier du coupe-ruban.



NUMÉROTATION AUTOMATIQUE

Cette fonction peut être utilisée pour imprimer plusieurs copies d'un même texte tout en augmentant un certain nombre contenu dans le texte d'une unité après l'impression de chaque étiquette.



Pour utiliser la fonction Numbering :



1 Appuyez sur , ,  ou  pour positionner le curseur sous le nombre que vous souhaitez augmenter.



2 Maintenez  enfoncée et appuyez sur . Le message "NOMBRE DE 1-9?" s'affiche.

3 Appuyez sur la touche numérique ( à ) du dernier numéro à imprimer.

 Pour quitter la fonction **Numbering** sans imprimer, maintenez la pression sur

 et appuyez sur  (ou appuyez sur ).

4 Appuyez sur  (ou ) pour commencer l'impression des étiquettes. Le numéro de chaque copie s'affiche pendant l'impression.

 Après l'impression en utilisant le réglage de marge **AUCUNE**, maintenez la touche  enfoncée et appuyez une fois sur  pour faire avancer le ruban avant de le couper, sinon, une partie des caractères imprimés risquent d'être coupés.

5 Appuyez sur le levier de la coupeuse de ruban pour couper le ruban, puis utilisez des ciseaux pour couper en suivant les pointillés afin de séparer les étiquettes.

EXEMPLE

Imprimer trois étiquettes avec les chiffres 1, 2 et 3:

1 Placez le curseur sous "1".



- 2 Maintenez **Code** enfoncée sur



- 3 Appuyez sur **Width**.



- 4 Appuyez sur **Mirror** (ou sur **Print**).

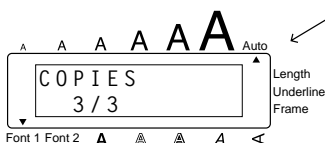













- 5 Appuyez sur le levier du coupe-ruban afin de couper le ruban, puis coupez avec des ciseaux en suivant la ligne pour séparer les étiquettes.



IMPRESSION MULTIPLE



Cette fonction vous permet d'imprimer 9 exemplaires d'un même texte.

Imprimer plusieurs exemplaires de la même étiquette :

- 1 Maintenez  enfoncée, puis appuyez une fois sur . "COPIES DE 1-9?" s'affiche.
- 2 Appuyez sur la touche numérique ( à ) correspondant au nombre d'étiquettes souhaité.
 Pour quitter la fonction **Repeat printing** sans imprimer, maintenez la pression sur  et appuyez sur  (ou appuyez sur ).
- 3 Appuyez sur  (ou ) pour lancer l'impression des étiquettes. Puis le numéro d'exemplaire s'affiche pendant l'impression des étiquettes.
 Après l'impression en utilisant le réglage de marge **AUCUNE**, maintenez la touche  enfoncée et appuyez une fois sur  pour faire avancer le ruban avant de le couper, sinon, une partie des caractères imprimés risquent d'être coupés.
- 4 Coupez le ruban en appuyant sur le levier du coupe-ruban, puis découpez les étiquettes en suivant les repères.

EXEMPLE



Imprimer trois exemplaires d'une étiquette :

- 1 Maintenez  enfoncée et appuyez sur .



- 2 Appuyez sur .



- 3 Appuyez sur  (ou sur ).

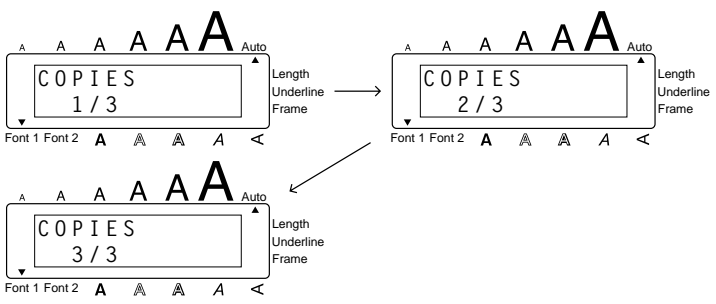

- 4 Appuyez sur le levier du coupe-ruban afin de couper le ruban, puis coupez avec des ciseaux en suivant la ligne pour séparer les étiquettes.

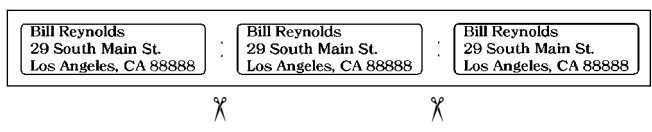

MÉMOIRE

Vous pouvez utiliser la mémoire pour stocker vos fichiers de texte les plus fréquemment utilisés. Le texte reste en mémoire, même après que tous les caractères ont été supprimés de

l'écran avec la fonction **Clear** (en maintenant  enfoncée et en appuyant sur ).



Quand chaque fichier est stocké, un numéro lui est attribué pour faciliter son rappel. Jusqu'à 9 fichiers de texte ou environ 300 caractères peuvent être stockés dans la mémoire. Chaque fichier de texte peut comprendre un maximum de 99 caractères.

Une copie du fichier de texte étant rappelée quand la fonction **Recall** est utilisée, le texte peut être édité ou imprimé sans changer le fichier de texte original. Quand un fichier n'est plus nécessaire ou quand plus d'espace est requis, la fonction **Memory delete** peut être utilisée pour l'effacer.



 *Quand vous installez des piles neuves, veillez à les insérer dans les cinq minutes qui suivent le retrait des piles usées, autrement, tous les fichiers de texte stockés dans la mémoire seront perdus (à moins que l'appareil n'ait été branché sur une prise secteur avec l'adaptateur d'alimentation secteur).*

STOCKAGE DU TEXTE

Pour stocker un fichier de texte :



① Maintenez  enfoncée et appuyez sur . Le message "ENTRÉE SELECT 1-9?" s'affiche.

 *Si 300 caractères ont déjà été stockés, le message d'erreur "MÉMOIRE PLEINE" s'affichera. Dans ce cas, un fichier de texte existant devra être supprimé avant que vous puissiez stocker le nouveau.*

② Appuyez sur la touche ( à ) correspondant au numéro de fichier sous lequel vous souhaitez stocker le texte. Le texte est stocké sous le numéro de fichier sélectionné et le texte précédemment affiché à l'écran réapparaît.



 *Si un fichier est déjà stocké sous le numéro de fichier sélectionné, le message "ÉCRASER?" s'affichera et vous devrez décider si vous souhaitez ou non l'écraser (le supprimer de la mémoire pour le remplacer par le nouveau).*

*Pour quitter la fonction **Store** sans stocker le texte, maintenez  enfon-*

cée et appuyez sur  (ou appuyez sur ).



Pour écraser le fichier stocké avec un nouveau :



- Appuyez sur  pour supprimer le fichier précédemment stocké et stocker le nouveau sous le numéro sélectionné.



 Pour revenir en arrière et choisir un autre numéro de fichier sans écraser le fichier de texte, appuyez sur , puis appuyez sur la touche numérique correspondant à un numéro de fichier différent.



RAPPEL DU TEXTE



Pour rappeler un fichier de texte :

- 1 Maintenez  enfoncée et appuyez sur . Le message "RAPPEL SELECT 1-9?" s'affiche.

- 2 Appuyez sur la touche ( à ) correspondant au numéro du fichier contenant le texte que vous souhaitez rappeler. Le texte stocké sous le numéro de fichier sélectionné s'affiche.

 Pour voir d'autres parties du fichier de texte sélectionné, appuyez sur  ou .



Pour afficher le texte stocké sous d'autres numéros de fichiers, appuyez sur  ou , ou sur la touche correspondant à un numéro de fichier différent.



Pour quitter la fonction **Recall** sans rappeler le texte, maintenez  enfoncée et appuyez sur  (ou appuyez sur ).



- 3 Appuyez sur . Tout texte précédemment affiché à l'écran est effacé et le texte stocké sous le numéro de fichier sélectionné est rappelé à l'écran.



SUPPRESSION D'UN FICHIER



Pour supprimer un fichier de texte :

- 1 Maintenez  enfoncée et appuyez sur . Le message "EFFACER SELECT 1-9?" s'affiche.

- 2 Appuyez sur la touche ( à ) correspondant au numéro du fichier contenant le texte que vous souhaitez effacer. Le texte stocké sous le numéro de fichier sélectionné s'affiche.

 Pour voir d'autres parties du fichier de texte sélectionné, appuyez sur  ou .



Pour afficher le texte stocké sous d'autres numéros de fichiers, appuyez sur  ou , ou sur la touche correspondant à un numéro de fichier différent.

Pour quitter la fonction **Memory delete** sans supprimer le fichier de texte, maintenez  enfoncée et appuyez sur  (ou appuyez sur .

- 3 Appuyez sur  pour effacer le fichier de texte sélectionné.

EXEMPLE

Enregistrer un texte sous le numéro de fichier 4 :

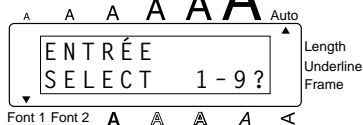

- 1 Maintenez  enfoncée, puis appuyez sur .



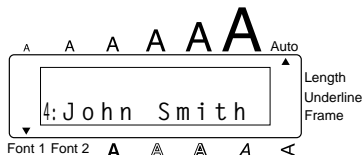

- 2 Appuyez sur .



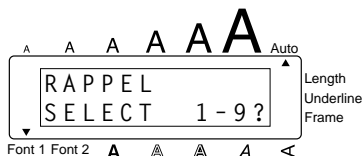

Rappeler un texte enregistré sous le fichier numéro 4 :

- 1 Maintenez  enfoncée, puis appuyez sur .

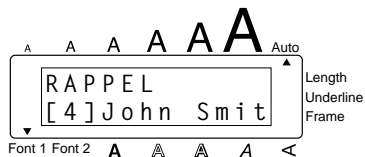

2 Appuyez sur .



3 Appuyez sur .

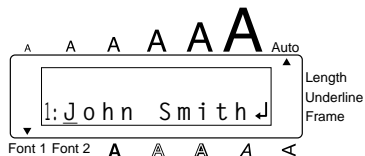

Pour effacer le texte stocké sous le numéro de fichier 4 :

1 Maintenez  enfoncée,

puis appuyez sur .

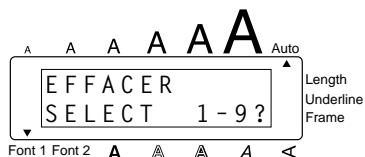

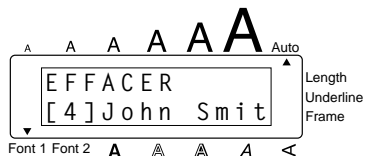

2 Appuyez sur .





3 Appuyez sur .











DÉTECTION DE PANNES

Problème	Mesures à prendre
1. L'écran reste vierge après la mise sous tension de l'appareil.	<ul style="list-style-type: none"> • Vérifiez si l'adaptateur secteur est bien raccordé. • Si vous utilisez des piles alcalines, vérifiez si elles sont installées correctement. • Si les piles sont faibles, remplacez les piles par des neuves.
2. La machine n'imprime pas ou les caractères imprimés ne sont pas nets.	<ul style="list-style-type: none"> • Vérifiez si la cassette de ruban est bien installée. • Si la cassette de ruban est vide, remplacez-la. • Vérifiez si le couvercle du compartiment de cassette est bien fermé.
3. Les fichiers de texte que vous avez stockés dans la mémoire ne se trouvent plus ici.	<ul style="list-style-type: none"> • Si les piles sont faibles, remplacez les piles par des neuves.
4. Les caractères imprimés sont mal formés.	<ul style="list-style-type: none"> • Si vous utilisez des piles alcalines, celles-ci sont peut-être presque épuisées. Branchez l'adaptateur secteur ou remplacez les piles par des neuves.
5. Une partie des caractères ne s'imprime pas sur toute la ligne.	<ul style="list-style-type: none"> • Nettoyez la tête d'impression comme expliqué à la page 12.
6. Un morceau de ruban argenté apparaît.	<ul style="list-style-type: none"> • Vous avez atteint la fin du ruban. Remplacez la cassette.
7. L'appareil se bloque, c.-à-d. qu'il ne réagit pas lorsque l'on appuie sur une touche.	<ul style="list-style-type: none"> • Eteignez l'appareil, puis tout en maintenant  et  enfoncées, allumez l'appareil. Tous les textes, affichés et mémorisés, ainsi que leurs formats sont effacés.

LISTE DES MESSAGES D'ERREUR

Messages d'erreur	Cause	Mesure
TROP DE LIGNES!	<ul style="list-style-type: none"> Ce message s'affiche si trois lignes existent déjà quand vous appuyez sur  	<ul style="list-style-type: none"> Limitez le nombre de lignes à trois.
PILES USÉES	<ul style="list-style-type: none"> Ce message apparaît quand la charge des piles alcalines atteint un niveau critique. 	<ul style="list-style-type: none"> Remplacez les piles ou utilisez l'adaptateur secteur.
MÉMOIRE VIDE!	<ul style="list-style-type: none"> Ce message s'affiche si vous maintenez  enfoncée et appuyez sur  ^{Length}, alors qu'il n'y a pas de texte affiché à l'écran. Ce message s'affiche quand vous lancez l'impression alors qu'il n'y a pas de texte affiché entré. Ce message s'affiche quand vous tentez une de stocker un fichier texte alors qu'il n'y a pas de texte affiché à l'écran. 	<ul style="list-style-type: none"> Entrez un texte avant d'activer certaines fonctions. Entrez un texte avant de lancer l'impression. Entrez un texte avant de mettre en mémoire.

Messages d'erreur	Cause	Mesure
MÉMOIRE PLEINE	<ul style="list-style-type: none"> • Ce message s'affiche quand vous tentez d'entrer un caractère, un symbole, un espace, un retour à la ligne et que votre texte a atteint la longueur maximale de 99 caractères. • Ce message apparaît quand vous essayez de stocker un fichier de texte après que 300 caractères ont été stockés dans la mémoire. 	<ul style="list-style-type: none"> • Réduisez le texte si vous désirez entrer du texte supplémentaire. • Supprimez un fichier que vous ne souhaitez pas garder afin de libérer de l'espace pour le nouveau fichier.
PAS ICI	<ul style="list-style-type: none"> • Ce message apparaît si le curseur se trouve en fin de texte quand vous maintenez  enfoncée et appuyez sur . 	<ul style="list-style-type: none"> • Déplacez le curseur sous un numéro avant de maintenir  enfoncée et d'appuyer sur .
CHANGER ADAPTATEUR	<ul style="list-style-type: none"> • Ce message s'affiche si vous avez branché un autre adaptateur secteur que celui destiné à l'appareil. 	<ul style="list-style-type: none"> • Débranchez l'adaptateur et branchez l'adaptateur conçu spécialement pour votre appareil.
ERREUR COUPE!	<ul style="list-style-type: none"> • Ce message apparaît si vous appuyez sur le levier de la coupeuse de ruban pendant l'impression d'une étiquette. 	<ul style="list-style-type: none"> • Relâchez le levier de la coupeuse de ruban.
CARACTÈRE INVALIDE	<ul style="list-style-type: none"> • Ce message apparaît si le curseur ne se trouve pas sous un numéro quand vous maintenez  enfoncée et appuyez sur . 	<ul style="list-style-type: none"> • Déplacez le curseur sous un numéro avant de maintenir  enfoncée et d'appuyer sur .

Messages d'erreur	Cause	Mesure
LONGUEUR LIMITÉE	<ul style="list-style-type: none"> • Ce message s'affiche si le texte dépasse 1 mètre quand vous essayez d'imprimer. • Ce message apparaît si la fonction Length est utilisée pour régler une longueur d'étiquette inférieure à 1,6 po (4,0 cm) ou supérieure à 11,8 po (30,0 cm). • Ce message apparaît si la fonction Tab Length est utilisée pour régler une longueur de tabulation supérieure à 11,8 po (30,0 cm). 	<ul style="list-style-type: none"> • Raccourcissez le texte à moins d'un mètre avant de l'imprimer. • Réglez la longueur d'étiquette entre 1,6 po (4,0 cm) et 11,8 po (30,0 cm). • Réglez la longueur de tabulation de telle façon qu'elle soit inférieure à 11,8 po (30,0 cm).
PAS DE FICHER!	<ul style="list-style-type: none"> • Ce message apparaît quand vous essayez de rappeler ou d'effacer un fichier de la mémoire alors qu'elle est vide. 	<ul style="list-style-type: none"> • Enregistrez un texte.
NOMBRE TROP PETIT!	<ul style="list-style-type: none"> • Ce message apparaît si le numéro réglé pour être imprimé à l'aide de la fonction Numbering est inférieur au numéro se trouvant au-dessus du curseur. 	<ul style="list-style-type: none"> • Appuyez sur la touche correspondant à un nombre supérieur à celui du texte.
PROBLEME ROM!	<ul style="list-style-type: none"> • Ce message s'affiche si la mémoire morte (ROM) présente une défectuosité. 	<ul style="list-style-type: none"> • Contactez votre service après-vente.
REPLACER PILES!	<ul style="list-style-type: none"> • Ce message apparaît quand les piles alcalines sont épuisées. 	<ul style="list-style-type: none"> • Remplacez les piles ou utilisez l'adaptateur secteur.

Messages d'erreur	Cause	Mesure
ERREUR SYSTÈME	<ul style="list-style-type: none"> Ce message s'affiche lorsqu'il y a un problème au niveau du programme de l'appareil. 	<ul style="list-style-type: none"> Contactez votre service après-vente.
PAS DE RUBAN!	<ul style="list-style-type: none"> Ce message apparaît quand vous essayez d'imprimer une étiquette ou de faire avancer le ruban alors qu'aucune cassette de ruban n'est installée. 	<ul style="list-style-type: none"> Installez une cassette de ruban et essayez de nouveau.
TABULATIONS MAX!	<ul style="list-style-type: none"> Ce message apparaît si 50 tabulations ont déjà été ajoutées au texte quand vous appuyez sur  . 	<ul style="list-style-type: none"> Limitez le nombre de tabulations dans le texte à 50.
TROP HAUT!	<ul style="list-style-type: none"> Ce message s'affiche quand la largeur du ruban installé est insuffisante pour la taille des caractères. 	<ul style="list-style-type: none"> Réduisez la taille des caractères ou installez un ruban d'une plus grande largeur.
TROP LONG!	<ul style="list-style-type: none"> Ce message s'affiche quand le texte est trop long pour la longueur d'étiquette réglée avec la fonction Length. 	<ul style="list-style-type: none"> Réduisez le nombre de caractères ou la largeur à l'impression ou réglez la longueur du ruban à une longueur plus grande avant de lancer l'impression.

FICHE TECHNIQUE

MATÉRIEL

Système d'entrée :	Clavier - 51 touches
Écran à cristaux liquides:	7 × 5 points 12 caractères × 2 lignes 17 indicateurs
Ruban d'étiquettes :	Sensible à la pression, une face adhésive Longueur de 8 m (26'3 po) Quatre largeurs : 6 mm (1/4 po) 9 mm (3/8 po) 12 mm (1/2 po) 18 mm (3/4 po)
Alimentation :	6 piles alcalines de type AA (LR6) ou adaptateur secteur (vendu séparément) Mise hors tension automatique 5 minutes après la dernière manipulation
Tête d'impression :	128 points / 180 PPP
Dimensions :	178 (l) × 205 (p) × 60 (h) mm (7 po (l) × 8 1/16 po (p) × 2 23/63 po (h))
Poids :	700 g (1,5 lbs) (sans piles ni cassette)

LOGICIEL

Capacité de la zone de travail :	Maximum 99 caractères Maximum trois lignes
Capacité de mémoire :	300 caractères
Taille de caractère :	Six tailles (6, 9, 12, 18, 24 et 36 points) + 48 points (majuscules seulement) Tous disponibles en NORMAL et WIDE (large)
Styles d'impression :	Normal, contour (OUTLINE), gras (BOLD), ombre (SHADOW) (ils peuvent tous être combinés au style Italique), and Vertical

ACCESSOIRES

● Fournitures

Un vaste choix de rubans en cassette, sont à votre disposition chez tout revendeur Brother. N'utilisez que des rubans TZ de Brother. Brother ne peut pas être tenu responsable pour tout dommage causé par des fournitures non-agrèées. N'utilisez pas des cassettes non-porteuses de la marque .

N° de stock	Description	Qté/ Paquet	Prix
18 mm (3/4po)			
TZ141	Caractères noirs sur ruban clair	1	22,99\$
TZM41	Caractères noirs sur ruban clair (mat)	1	24,99\$
TZ241	Caractères noirs sur ruban blanc	1	24,99\$
TZ641	Caractères noirs sur ruban jaune	1	24,99\$
TZB41	Caractères noirs sur ruban orange fluorescent	1	29,99\$
TZ242	Caractères rouges sur ruban blanc	1	24,99\$
TZ243	Caractères bleus sur ruban blanc	1	24,99\$
TZ344	Caractères dorés sur ruban noir	1	28,99\$
TZ345	Caractères blancs sur ruban noir	1	28,99\$
TZ545	Caractères blancs sur ruban bleu	1	28,99\$
12 mm (1/2po)			
TZ131	Caractères noirs sur ruban clair	1	19,99\$
TZ231	Caractères noirs sur ruban blanc	1	20,99\$
TZM31	Caractères noirs sur ruban clair (mat)	1	20,99\$
TZ431	Caractères noirs sur ruban rouge	1	20,99\$
TZ531	Caractères noirs sur ruban bleu	1	20,99\$
TZ631	Caractères noirs sur ruban jaune	1	20,99\$
TZ731	Caractères noirs sur ruban vert	1	20,99\$
TZ132	Caractères rouges sur ruban clair	1	19,99\$
TZ232	Caractères rouges sur ruban blanc	1	20,99\$
TZ133	Caractères bleus sur ruban clair	1	19,99\$
TZ233	Caractères bleus sur ruban blanc	1	20,99\$
TZ334	Caractères dorés sur ruban noir	1	24,99\$
TZ335	Caractères blancs sur ruban noir	1	24,99\$
TZ435	Caractères blancs sur ruban rouge	1	24,99\$

N° de stock	Description	Qté/ Paquet	Prix
9 mm (3/8po)			
TZ121	Caractères noirs sur ruban clair	1	16,99\$
TZ221	Caractères noirs sur ruban blanc	1	19,99\$
TZ222	Caractères rouges sur ruban blanc	1	19,99\$
TZ223	Caractères bleus sur ruban blanc	1	19,99\$
TZ325	Caractères blancs sur ruban noir	1	22,99\$
6 mm (1/4po)			
TZ111	Caractères noirs sur ruban clair	1	14,99\$
TZ211	Caractères noirs sur ruban blanc	1	16,99\$
TZ315	Caractères blancs sur ruban noir	1	20,99\$

Ruban non laminé

N° de stock	Description	Qté/ Paquet	Prix
18 mm (3/4po)			
TZN641	Caractères noirs sur ruban jaune	1	21,99\$
TZN541	Caractères noirs sur ruban bleu	1	21,99\$
TZNF41	Caractères noirs sur ruban violet	1	21,99\$
12 mm (1/2po)			
TZN631	Caractères noirs sur ruban jaune	1	17,99\$
TZN531	Caractères noirs sur ruban bleu	1	17,99\$
TZNF31	Caractères noirs sur ruban violet	1	17,99\$

Ruban de lettres instantanées

N° de stock	Description	Qté/ Paquet	Prix
18 mm (3/4po)			
TZL041	Caractères noirs	1	24,99\$

Ruban transfert avec repassage

N° de stock	Description	Qté/ Paquet	Prix
18 mm (3/4po)			
TZIY41	Caractères noirs	1	31,99\$

Ruban de sécurité

N° de stock	Description	Qté/ Paquet	Prix
18 mm (3/4")			
TZSE4	Caractères noirs sur ruban blanc	1	49,95\$

Ruban en tissu

N° de stock	Description	Qté/ Paquet	Prix
12 mm (1/2po)			
TZFA3	Caractères bleus sur ruban blanc	1	34,95\$

Ensemble de tampon

N° de stock	Description	Qté/ Paquet	Prix
18 mm (3/4po) Espace Utilisable -9 x 55 mm			
SKMB	Ensemble de tampons FORMAT MOYEN (Le porte-tampon+cassette de ruban)	1	49,95\$
SHMB	Le porte-tampon FORMAT MOYEN	1	24,95\$

Options

N° de stock	Description	Qté/ Paquet	Prix
TR9	Bâtonnet de lettrage	1	2,99\$
AD60	Adaptateur secteur	1	34,95\$

brother®