

brother®

TZ
TAPE



AV
LABELS

P-touch®

2600

MODE D'EMPLOI



- Lisez attentivement ce guide avant d'utiliser le P-touch pour la première fois.
- Conservez ce guide dans un lieu sûr en vue de référence ultérieure.

INTRODUCTION

Nous vous remercions d'avoir choisi le P-touch 2600 !

Votre nouveau P-touch vous permettra de créer des étiquettes et des tampons pour tous vos besoins. La vaste gamme de rubans en cassette disponible vous offre de nombreuses possibilités de création d'étiquettes personnalisées en choisissant parmi une variété d'encadrements et de tailles et styles de caractères. Les rubans TZ sont disponibles en cinq largeurs (6 mm (1/4 po), 9 mm (3/8 po), 12 mm (1/2 po), 18 mm (3/4 po) et 24 mm (1 po)) et dans de nombreuses couleurs, particulièrement utiles pour établir un système à codes de couleur. De plus, trois types de cassettes d'étiquettes AV peuvent être utilisés pour créer des étiquettes prédimensionnées et faciles à décoller pour adresses ou dossiers de classement (AV2067 : 3/4 po × 2 5/8 po (20 mm × 67 mm), étiquettes pour adresses, AV1957 : 3/4 po × 2 1/4 po (19 mm × 57 mm), étiquettes pour adresse de l'expéditeur, AV1957 : 5/8 po × 3 1/2 po (17 mm × 89 mm), étiquettes pour dossiers de classement).







Vous pouvez désormais réaliser vous-même tous travaux urgents nécessitant une impression professionnelle. La qualité et les performances du P-touch 2600 en font une machine extrêmement pratique, que ce soit au bureau, à l'usine, au laboratoire ou à la maison.

Gardez ce guide à portée de la main car vous souhaitez sûrement le consulter de temps à autre.

Avis de conformité aux normes du ministère des communications du Canada

Cet appareil numérique respecte les limites d'émission de parasites radioélectriques applicables aux appareils numériques de classe B prescrites dans la norme sur le matériel brouilleur intitulée " Appareils Numériques ", NMB-003 édictée par le Ministère des Communications.

Sélection de la langue d'affichage des messages (français ou anglais) :

1. Effacez l'intégralité du texte affiché à l'aide de la touche  ou en appuyant simultanément sur  et sur la touche .
2. Maintenez la touche  enfoncée et appuyez sur la touche  pour faire apparaître la langue sélectionnée (" ENGLISH " ou " FRANÇAIS ").
3. Maintenez la touche  enfoncée et appuyez une nouvelle fois sur la touche  jusqu'à ce que la langue d'affichage souhaitée s'affiche, puis relâchez les touches.

La langue sélectionnée par défaut est l'anglais.

La mise hors tension de l'appareil ne modifie pas le réglage de la langue.

Il n'est pas possible de modifier la langue lorsque du texte est affiché à l'écran.

Utilisez exclusivement l'adaptateur conçu pour cet appareil. See "PRÉCAUTIONS GÉNÉRALES" on page 3.

TABLE DES MATIÈRES

Prise en main

DESCRIPTION GÉNÉRALE	1
PRÉCAUTIONS GÉNÉRALES	3
PILES	4
ADAPTATEUR SECTEUR EN OPTION.....	4
CASSETTE DE RUBAN.....	5
RACCORDEMENT DU P-TOUCH À UN ORDINATEUR.....	6
INSTALLATION DU LOGICIEL ET DU PILOTE D'IMPRIMANTE	7
LECTURE DU GUIDE D'UTILISATION.....	29
UTILISATION DE P-TOUCH EDITOR 3.2	30
UTILISATION DE P-TOUCH QUICK EDITOR	33
DÉSINSTALLATION DU LOGICIEL ET DU PILOTE D'IMPRIMANTE.....	38
COLLAGE DES ÉTIQUETTES	41
TÊTE D'IMPRESSION ET ROULEAUX.....	45

Référence

TOUCHE D'ALIMENTATION.....	46
TOUCHES DE DÉPLACEMENT DU CURSEUR.....	46
TOUCHES CODE, ALT ET SHIFT (Maj.).....	47
TOUCHE SPACE (barre d'espace).....	50
TOUCHE DE RETOUR	50
TOUCHE NEW BLOCK (nouveau bloc de texte).....	52
FONCTION TAB (tabulation).....	53
TOUCHE D'EFFACEMENT	55
FONCTION LINE OUT (effacement de ligne)	55
FONCTION CLEAR (effacement intégral).....	56
FONCTION ACCENT (caractères accentués)	59
FONCTION SYMBOL (symboles)	61
FONCTION AUTO FORMAT (mise en forme automatique).....	62
FONCTION STAMP (tampon).....	75
FONCTION LOCAL FORMAT (mise en forme locale)	78
FONCTION FONT (police).....	80
FONCTIONS SIZE (taille) ET WIDTH (largeur).....	81

FONCTION STYLE	84
FONCTION UNDERLINE (soulignement)	86
FONCTION FRAME (encadrement)	87
FONCTION TAPE MARGIN (marges du ruban)	89
FONCTION D'ALIGNEMENT HORIZONTAL	90
FONCTION MIRROR PRINTING (impression miroir)	91
FONCTION LENGTH (longueur)	92
FONCTION BARCODE (code barres)	94
FONCTION TZ CUT (découpe ruban TZ)	98
TOUCHE PRINT (impression)	99
FONCTION FEED & CUT (avance et découpe).....	100
FONCTION NUMBERING (numérotation)	100
FONCTION REPEAT PRINTING (impression multiple)	104
FONCTIONS DE MÉMOIRE	106
DÉPANNAGE	115
LISTE DES MESSAGES D'ERREUR.....	116
FICHE TECHNIQUE	122
ACCESSOIRES	124
INDEX	128
INFORMATION SUR LES CONTACTS POUR LE PT-2600 (CANADA SEULEMENT).....	130

Prise en main

DESCRIPTION GÉNÉRALE

VUE DE DESSUS

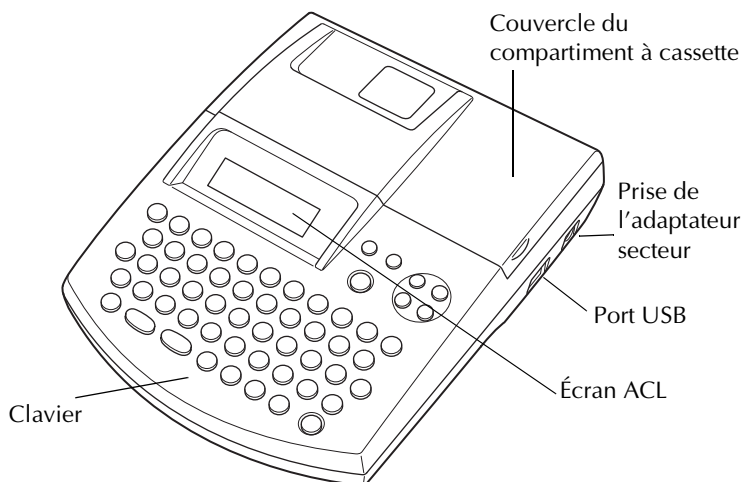

VUE DE DESSOUS

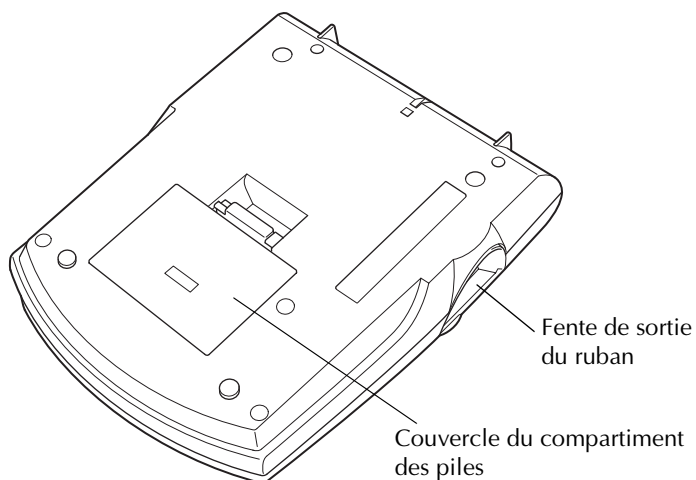

CLAVIER ET ÉCRAN ACL

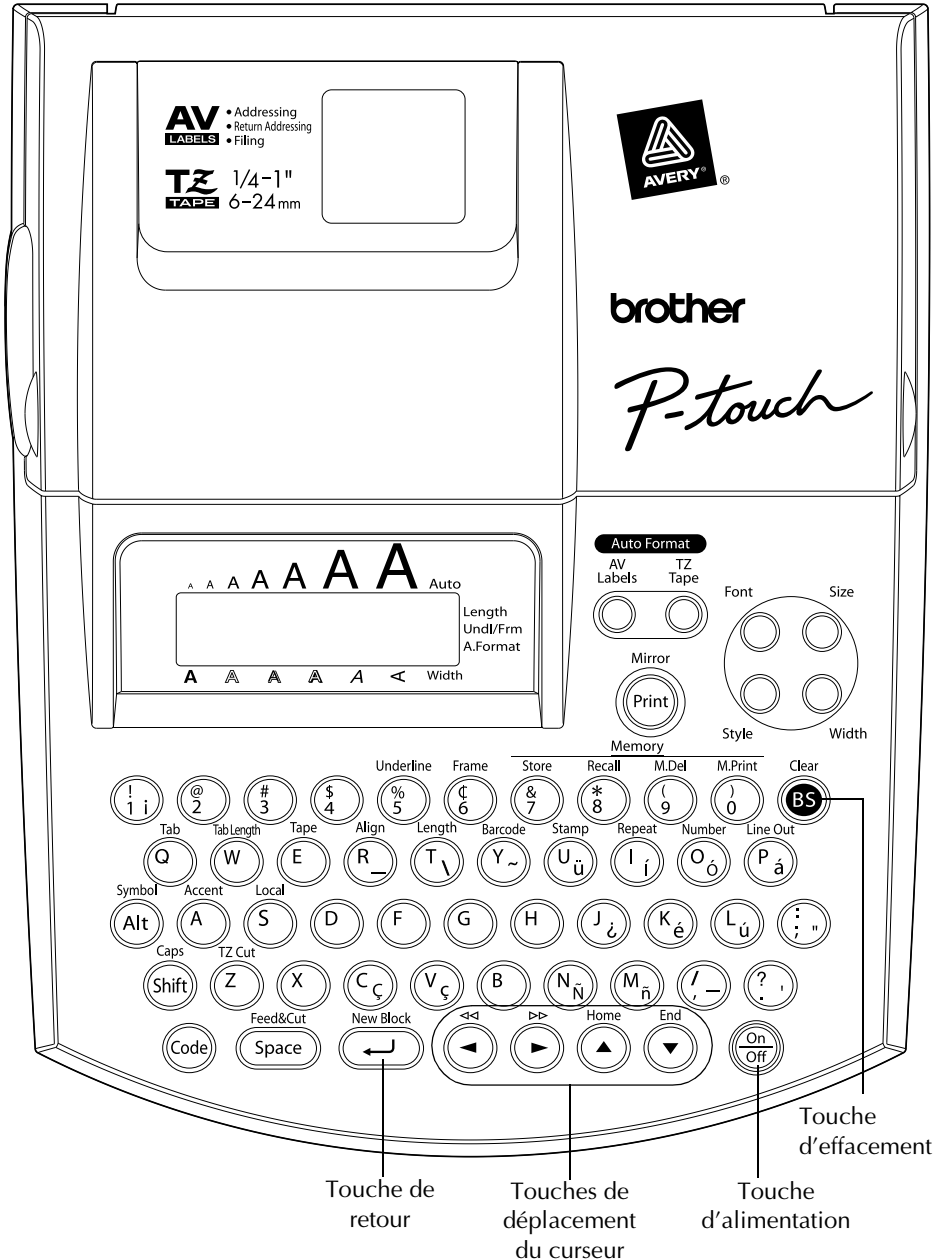

PRÉCAUTIONS GÉNÉRALES

- **Ne touchez pas la lame du coupe-ruban sous peine de vous blesser.**
- Utilisez uniquement des rubans en cassette Brother de type TZ ou des étiquettes AV brother ou Avery pour éviter toute détérioration de la machine. N'utilisez que des rubans portant la marque **TZ** ou **AV**. Brother/Avery ne peuvent être rendus responsables pour tout problème ou dommage causé par l'utilisation de fournitures non-agrèées.
- Ne tirez pas sur le ruban qui sort de l'appareil, cela pourrait endommager la cassette.
- N'utilisez pas votre appareil dans un endroit poussiéreux et protégez-le de la lumière directe du soleil et de la pluie.
- N'exposez pas l'appareil à des températures élevées ou à une forte humidité. Ne laissez jamais l'appareil sur le tableau de bord ou sur la plage arrière d'un véhicule.
- Ne laissez pas de caoutchouc ni de vinyle sur la machine pendant trop longtemps. Ces matières pourraient déteindre.
- N'utilisez ni alcool, ni solvant organique pour nettoyer l'appareil. Servez-vous d'un chiffon sec et doux.
- Ne déposez rien sur ou dans l'appareil.
- Ne branchez que l'adaptateur secteur spécialement conçu pour cet appareil (modèle AD-60). L'utilisation de tout autre adaptateur invaliderait la garantie.
- N'essayez pas de démonter l'adaptateur secteur.
- Si vous pensez ne pas utiliser l'appareil pendant une période prolongée et qu'il n'est pas indispensable de conserver les textes mémorisés, débranchez l'adaptateur secteur et/ou retirez les piles afin d'éviter qu'elles ne fuient et endommagent la machine.
- Lorsque l'adaptateur secteur est connecté à l'appareil, le fait de le débrancher de la prise électrique avant de le déconnecter de la machine peut provoquer l'effacement de tous les fichiers de texte présents en mémoire, et ce, même si les piles sont en place.
- **Utilisez huit piles AA (LR6) alcalines.**
- Si les piles ne sont pas installées avec leurs polarités positive et négative orientées dans le bon sens, les piles risquent de fuir, de surchauffer ou d'exploser, ou la tête d'impression risque de surchauffer.
- Utilisez uniquement le câble d'interface USB fourni. L'utilisation de tout autre câble invaliderait la garantie.
- Avery® est une marque déposée d'EVERETT DENNISON CORPORATION.
- IBM® et PC-DOS® sont des marques d'International Business Machines, Inc.
- Microsoft® et Microsoft Windows® sont des marques déposées de Microsoft Corporation aux États-Unis et dans d'autres pays.
- Macintosh est une marque déposée d'Apple Computer, Inc.
- Tous les autres noms de logiciels et de produits mentionnés sont des marques ou des marques déposées de détenteurs respectifs.
- Des parties du logiciel de filtrage de graphiques s'appuient sur le travail du groupe Independent JPEG.

PILES

Cet appareil portable peut être utilisé n'importe où en l'alimentant par huit (8) **piles AA (LR6) alcalines**. Remplacez toujours toutes les piles à la fois.

Pour changer les piles :

- 1 Retirez le couvercle du compartiment des piles, situé à l'arrière de l'appareil.
- 2 Si l'appareil contient des piles, retirez-les.
- 3 Insérez huit piles AA alcalines neuves, en veillant à orienter les polarités correctement.
- 4 Remettez le couvercle du compartiment des piles en place.

Si vous n'utilisez pas l'adaptateur secteur, veillez à effectuer le remplacement des piles en moins de cinq minutes, sinon tous les textes, affichés sur l'écran ou stockés en mémoire, seront perdus.

Retirez les piles et déconnectez l'adaptateur secteur si vous n'avez pas l'intention d'utiliser l'appareil pendant une période prolongée. Veuillez noter que le texte affiché ainsi que tous vos textes en mémoire seront perdus.

Si les piles ne sont pas installées avec leurs polarités positive et négative orientées dans le bon sens, les piles risquent de fuir, de surchauffer ou d'exploser, ou la tête d'impression risque de surchauffer.

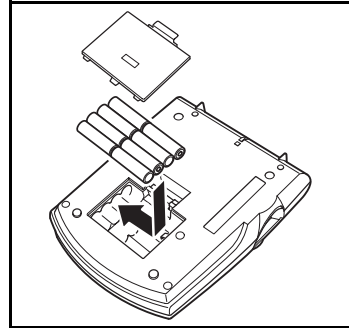
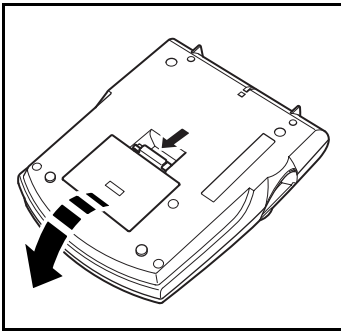

ADAPTATEUR SECTEUR EN OPTION

L'adaptateur secteur en option (modèle AD-60) vous permet d'utiliser votre appareil à tout endroit pourvu d'une prise de courant.

Pour connecter l'adaptateur secteur en option :

- 1 Insérez la fiche d'extrémité du cordon de l'adaptateur dans la prise repérée DC IN 9.5V sur le côté droit de l'appareil.
- 2 Branchez la fiche intégrée à l'adaptateur secteur dans la prise de courant la plus proche.

Utilisez uniquement l'adaptateur secteur spécialement conçu pour cet appareil.

Si vous n'avez pas l'intention d'utiliser l'appareil pendant une période prolongée, retirez les piles et déconnectez l'adaptateur secteur. Veuillez noter que le texte affiché ainsi que tous vos textes en mémoire seront perdus.

Lorsque l'adaptateur secteur est connecté à l'appareil, le fait de le débrancher de la prise électrique avant de le déconnecter de la machine peut provoquer l'effacement de tous les fichiers de texte présents en mémoire, même si les piles sont en place.

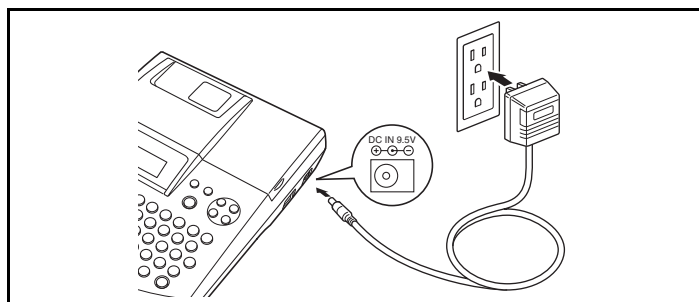

CASSETTE DE RUBAN



Des cassettes de ruban TZ sont disponibles pour cet appareil dans un large éventail de types, de couleurs et de tailles qui vous permettront de réaliser des étiquettes en couleur et des tampons originaux. Des cassettes d'étiquettes AV sont également disponibles et offrent des possibilités étendues pour vos étiquettes d'adresses ou de classement. L'appareil est conçu de façon à faciliter et accélérer le changement des cassettes.

Pour changer la cassette de ruban :

- 1 Soulevez le couvercle du compartiment à cassette afin de l'ouvrir. Ceci libère également toute cassette installée.
- 2 Si une cassette se trouve dans le compartiment, retirez-la en la soulevant vers le haut.
- 3 Si le ruban encreur de la cassette à installer est détendu, retendez-le en tournant avec un doigt la roue dentée dans le sens de la flèche de la cassette. Veillez aussi à faire passer l'extrémité du ruban sous les guides (**cassette TZ seulement**).

☞ *La mise en tension du ruban encreur ne s'applique pas aux cassettes de tampons et d'étiquettes AV car elles n'en possèdent pas.*

Si vous utilisez une cassette neuve munie d'un dispositif de blocage, n'oubliez pas d'enlever celui-ci.

- 4 Insérez la cassette de ruban à fond dans son logement en veillant à ce que tout le dos de la cassette touche le fond du compartiment.
- ☞ *Lorsque vous introduisez une cassette, veillez à ce que le ruban ne se coince pas sur le coin du guide métallique (**cassette TZ seulement**).*
- 5 Réfermez le couvercle du compartiment et, si nécessaire, mettez l'appareil sous tension.
- 6 Maintenez la touche  enfoncée et appuyez une fois sur la touche  pour faire avancer le ruban et le tendre (**cassette TZ seulement**).

☞ *Sautez cette étape si une cassette d'étiquettes AV est déjà installée.*

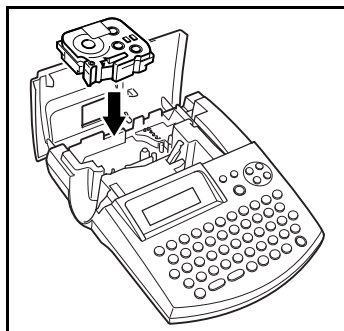
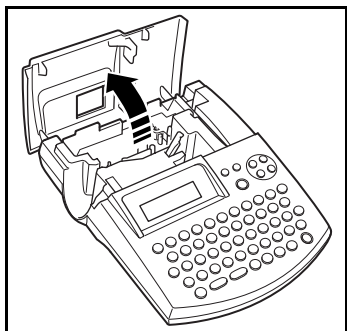

RACCORDEMENT DU P-TOUCH À UN ORDINATEUR

L'appareil est équipé d'un port USB, qui vous permet de raccorder le P-touch à un ordinateur compatible IBM PC ou à un Macintosh, et d'imprimer des étiquettes et des tampons avec le logiciel P-touch Editor.

☞ Vous devez installer le logiciel P-touch Editor et le pilote d'imprimante avant de raccorder le P-touch Editor à l'ordinateur ou de le mettre sous tension. Suivez la procédure d'installation des pages 7 à 40 pour installer le logiciel P-touch Editor et le pilote d'imprimante, et raccordez le P-touch à l'ordinateur lorsque vous y êtes invité.

Utilisez uniquement le câble d'interface USB fourni pour raccorder le PT-2600 à l'ordinateur.

Raccordement du P-touch à l'ordinateur :

- ① Insérez le connecteur plat (A) du câble USB dans le port USB de l'ordinateur.
- ② Insérez le connecteur carré (B) du câble USB dans le port USB sur le côté droit du P-touch.
- ③ Mettez le P-touch sous tension.

☞ Une connexion USB effectuée par l'intermédiaire d'un concentrateur USB peut ne pas être satisfaisante selon le concentrateur utilisé. Si l'impression est impossible par le biais du concentrateur, essayez de raccorder directement le PT-2600 à l'ordinateur à l'aide du câble USB.

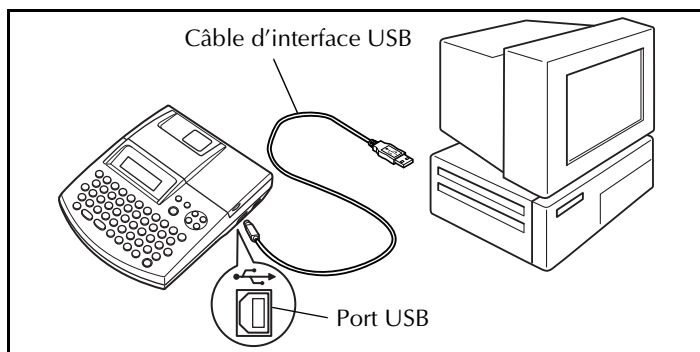

INSTALLATION DU LOGICIEL ET DU PILOTE D'IMPRIMANTE

Afin d'ajouter des fonctions d'illustration et de mise en page supplémentaires aux possibilités d'impression d'étiquettes du P-touch 2600/2610, deux applications sont fournies sur le CD-ROM joint : P-touch Editor 3.2 et P-touch Quick Editor. L'impression d'étiquettes sur le P-touch 2600/2610 à l'aide de ces applications requiert l'installation du pilote d'imprimante.

Sur un ordinateur compatible IBM PC

AVANT L'INSTALLATION

Vérifiez que votre configuration système est conforme aux exigences ci-dessous.

Ordinateur : IBM PC ou compatible

Système d'exploitation : Microsoft® Windows® 98, 98 SE, Me, 2000 Professional ou XP préinstallé

☞ *Pour une installation sous Windows® 2000, des privilèges d'administrateur sont requis. En outre, pour pouvoir imprimer, il est nécessaire d'être un " utilisateur avec pouvoir " ou de disposer de privilèges d'administrateur. Ce logiciel ne peut pas être exploité par les " Groupes des utilisateurs ". Par ailleurs, ce logiciel n'est pas compatible avec le système d'exploitation Windows® 2000 Server.*

Sous Windows® XP, l'installation et l'impression n'est possible que par un compte disposant de privilèges d'administrateur. Ces opérations ne peuvent pas être effectuées à partir d'un compte disposant de privilèges limités.

Espace disponible sur le disque dur : au moins 20 Mo (100 Mo pour installer toutes les options)

☞ *Un espace disponible sur le disque dur pouvant aller jusqu'à 100 Mo peut s'avérer nécessaire pour pouvoir imprimer de longues étiquettes ou de grandes quantités de données.*

Mémoire : au moins 64 Mo

Écran : Carte graphique VGA ou supérieure

Port USB

Lecteur de CD-ROM

INSTALLATION DU LOGICIEL P-TOUCH EDITOR 3.2

Le logiciel P-touch Editor 3.2 procure tout un éventail de fonctions plus sophistiquées pour l'impression de codes barres et d'images et vous permet de réaliser quasiment tout modèle d'étiquette, les seules limites étant celles de votre imagination. Installez le logiciel P-touch Editor 3.2 sur l'ordinateur en procédant comme suit.

☞ *Ne raccordez pas le PT-2600/2610 à l'ordinateur avant d'avoir installé le logiciel P-touch Editor, sinon son installation ultérieure pourrait ne pas s'effectuer correctement. Ne raccordez pas le PT-2600/2610 avant d'y avoir été invité.*

- 1 Insérez le CD-ROM fourni dans le lecteur de CD-ROM de l'ordinateur. Une boîte de dialogue s'affiche automatiquement pour vous permettre de sélectionner la langue.

☞ Si la boîte de dialogue ne s'affiche pas automatiquement, double-cliquez sur " Poste de travail " sur le bureau, puis double-cliquez sur l'icône du lecteur contenant le CD-ROM (sous Windows® XP, cliquez sur " Poste de travail " dans le menu démarrer, puis double-cliquez sur l'icône du lecteur contenant le CD-ROM).
Ensuite, double-cliquez sur " Setup.exe " pour ouvrir la boîte de dialogue.



- 2 Sélectionnez la langue de votre système d'exploitation Windows®, puis cliquez sur le bouton OK. Une boîte de dialogue s'affiche pour vous permettre de sélectionner quoi installer.

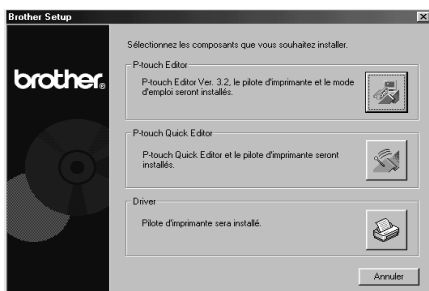

- 3 Cliquez sur le bouton du haut (P-touch Editor). L'Assistant InstallShield® d'installation du logiciel P-touch Editor démarre, puis la boîte de dialogue (Bienvenue...) s'affiche.



☞ Pour installer uniquement le pilote d'imprimante, cliquez sur le bouton du bas (Driver). La première boîte de dialogue Configuration du pilote s'affiche pour vous informer que le pilote d'imprimante du PT-2600/2610 va être installé. Continuez avec la procédure de la section INSTALLATION DU PILOTE D'IMPRIMANTE page 13.

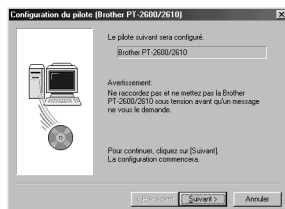

Pour installer le logiciel P-touch Quick Editor, cliquez sur le bouton du milieu (P-touch Quick Editor). Continuez avec la procédure de la section **INSTALLATION DU LOGICIEL P-TOUCH QUICK EDITOR** page 11.

- 4 Lisez attentivement le contenu de la boîte de dialogue Bienvenue..., puis cliquez sur le bouton Suivant pour continuer. La boîte de dialogue Informations utilisateur s'affiche.



- 5 Entrez les informations nécessaires dans les cases appropriées (si les informations ont déjà été enregistrées dans Windows®, elles s'affichent automatiquement), puis cliquez sur le bouton Suivant. Une boîte de dialogue s'affiche vous demandant de confirmer les informations saisies.



- 6 Cliquez sur le bouton Oui pour enregistrer les informations saisies.



Pour modifier les informations d'enregistrement, cliquez sur le bouton Non, puis revenez à l'étape 5.

La boîte de dialogue Type d'installation s'affiche.



- 7 Sélectionnez la méthode d'installation, puis cliquez sur le bouton Suivant.

• Pour une installation typique ou compacte

Lorsque vous sélectionnez " Typical " ou " Compact ", et que vous cliquez sur le bouton Suivant, l'installation commence immédiatement.

Typical :Toutes les options de base (P-touch Editor 3.2, les clips arts, les modèles auto formatés, l'Aide et les polices) sont installés.

Compact :Seul P-touch Editor 3.2 est installé.

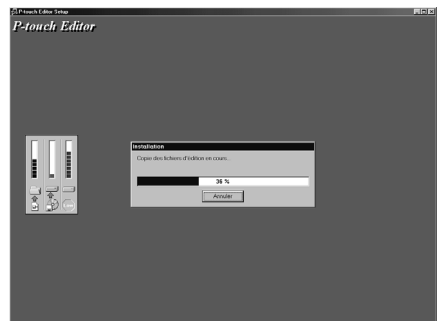

• **Pour une installation Custom (personnalisée)**

Quand vous cliquez sur le bouton “ Custom ”, puis sur le bouton Suivant, une boîte de dialogue s’affiche pour vous permettre de sélectionner les options à installer. Seules les options cochées seront installées. Outre les options de base énumérées pour une installation typique, vous pouvez installer le Guide d’utilisation.

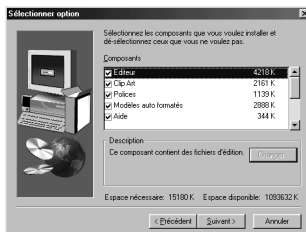

1) Sélectionnez les options à installer.

Editeur : Logiciel P-touch Editor 3.2

Clip Art : Illustrations pour la fonction Clip Art de P-touch Editor 3.2

Polices

Modèles auto formatés : Modèles pour la fonction de mise en forme automatique

Aide : Fichiers d’aide de P-touch Editor 3.2

Guide d’utilisation : Guide d’utilisation HTML de P-touch Editor 3.2 (le Guide d’utilisation peut également être consulté à partir du CD-ROM).

Si le bouton Modifier est accessible pendant qu’une option est sélectionnée, vous pouvez sélectionner des sous-composants. Cliquez sur le bouton Changer pour afficher la boîte de dialogue sélectionné des sous-composants, puis cochez les sous-composants que vous souhaitez installer. Si certaines options ou certains sous-composants ne sont pas installés, certaines fonctions de P-touch Editor ne seront peut-être pas disponibles. Après avoir sélectionné les sous-composants souhaités, cliquez sur le bouton Continuer.

2) Cliquez sur le bouton Suivant pour commencer l’installation.

8 Une fois P-touch Editor installé, une boîte de dialogue s’affiche pour vous donner la possibilité de sélectionner l’installation du pilote d’imprimante.

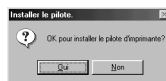

Pour installer le pilote d’imprimante, cliquez sur le bouton Oui. La première boîte de dialogue Configuration du pilote s’affiche pour vous informer que le pilote d’imprimante du PT-2600/2610 va être installé.



Continuez avec la procédure de la section **INSTALLATION DU PILOTE D’IMPRIMANTE** à la page 13.

- ☞ Si le pilote d'imprimante est déjà installé, cliquez sur le bouton Non. Une boîte de dialogue s'affiche pour vous indiquer que l'installation est terminée. Sélectionnez " Oui, je veux redémarrer mon ordinateur maintenant ", cliquez sur le bouton Terminer pour redémarrer l'ordinateur, et retirez le CD-ROM du lecteur.



INSTALLATION DU LOGICIEL P-TOUCH QUICK EDITOR

Le logiciel P-touch Quick Editor donne un accès rapide aux fonctions de base de création d'étiquettes, procurant ainsi une saisie rapide du texte et une impression immédiate des étiquettes. Installez le logiciel P-touch Quick Editor sur l'ordinateur comme indiqué ci-après.

- ☞ Ne raccordez pas le PT-2600/2610 à l'ordinateur avant d'avoir installé le logiciel P-touch Editor, sinon son installation ultérieure pourrait ne pas s'effectuer correctement. Ne raccordez pas le PT-2600/2610 avant d'y avoir été invité.

- 1 Insérez le CD-ROM joint dans le lecteur de l'ordinateur. Une boîte de dialogue s'affiche automatiquement pour vous permettre de sélectionner les composants que vous souhaitez installer.

- ☞ Si la boîte de dialogue ne s'affiche pas automatiquement, double-cliquez sur " Poste de travail " sur le bureau, puis double-cliquez sur l'icône du lecteur contenant le CD-ROM.
(sous Windows® XP, cliquez sur " Poste de travail " dans le menu démarrer, puis double-cliquez sur l'icône du lecteur contenant le CD-ROM).

Ensuite, double-cliquez sur " Setup.exe " pour ouvrir la boîte de dialogue.

- 2 Cliquez sur le bouton du milieu (P-touch Quick Editor). L'assistant InstallShield® pour l'installation du logiciel P-touch Quick Editor démarre, et la boîte de dialogue Bienvenue... s'affiche.

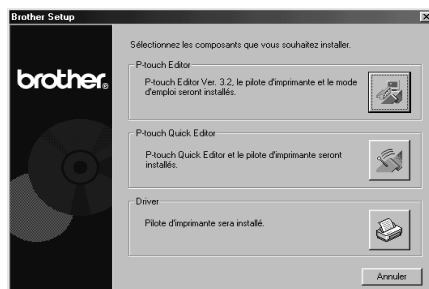

 Pour installer uniquement le pilote d'imprimante, cliquez sur le bouton du bas (Driver). La première boîte de dialogue Configuration du pilote s'affiche pour vous informer que le pilote d'imprimante du PT-2600/2610 va être installé. Continuez avec la procédure de la section INSTALLATION DU PILOTE D'IMPRIMANTE page 13.

Pour installer le logiciel P-touch Editor 3.2, cliquez sur le bouton du haut (P-touch Editor). Continuez avec la procédure de la section INSTALLATION DU LOGICIEL P-TOUCH EDITOR 3.2 page 7.

- 3 Lisez attentivement le contenu de la boîte de dialogue de bienvenue, puis cliquez sur le bouton Suivant pour continuer. La boîte de dialogue Informations utilisateur s'affiche.



- 4 Entrez les informations nécessaires dans les cases appropriées (si les informations ont déjà été enregistrées dans Windows®, elles s'affichent automatiquement), puis cliquez sur le bouton Suivant. Une boîte de dialogue s'affiche vous demandant de confirmer les informations saisies.



- 5 Cliquez sur le bouton Oui pour enregistrer les informations saisies.

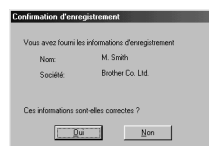

 Pour modifier les informations d'enregistrement, cliquez sur le bouton Non, puis revenez à l'étape 4.

La boîte de dialogue Sélection du dossier d'installation s'affiche.



- 6 Cliquez sur le bouton Suivant pour commencer l'installation.

☞ *Pour changer l'emplacement dans lequel P-touch Quick Editor sera installé, cliquez sur le bouton Parcourir, puis sélectionnez le dossier d'installation dans la boîte de dialogue Choisir un dossier qui s'affiche. Cliquez ensuite sur le bouton OK.*



Une fois P-touch Editor installé, une boîte de dialogue s'affiche pour vous permettre d'indiquer l'emplacement dans lequel les raccourcis de P-touch Quick Editor seront ajoutés.

- 7 Sélectionnez les emplacements souhaités pour les raccourcis, puis cliquez sur le bouton Suivant. Une boîte de dialogue s'affiche et vous invite à indiquer si vous souhaitez installer le pilote d'imprimante.

Pour installer le pilote d'imprimante, cliquez sur le bouton Oui. La première boîte de dialogue Configuration du pilote s'affiche pour vous informer que le pilote d'imprimante du PT-2600/2610 va être installé.

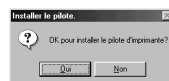

Continuez avec la procédure de la section **INSTALLATION DU PILOTE D'IMPRIMANTE** à la page 13.

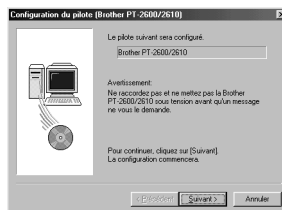

☞ *Si le pilote d'imprimante est déjà installé, cliquez sur le bouton Non. Une boîte de dialogue s'affiche pour vous indiquer que l'installation est terminée. Sélectionnez "Oui, je veux redémarrer mon ordinateur maintenant", cliquez sur le bouton Terminer pour redémarrer l'ordinateur, et retirez le CD-ROM du lecteur.*



INSTALLATION DU PILOTE D'IMPRIMANTE

Avec la fonction Plug and Play, les nouveaux périphériques raccordés au système sont détectés, et leur pilote est automatiquement installé. Si vous souhaitez raccorder le PT-2600/2610 via le port USB, son pilote sera installé avec la fonction Plug and Play. Lisez attentivement les instructions d'installation décrites ci-dessous avant d'installer le pilote d'imprimante fourni sur le CD-ROM.

☞ *Ne raccordez pas le PT-2600/2610 à l'ordinateur avant d'y être invité, sinon l'installation du pilote d'imprimante du PT2600/2610 pourrait ne pas s'effectuer correctement.*

Sous Windows® 98, 98 SE, Me ou 2000 :

- 1 Dans la boîte de dialogue qui s'affiche pour vous informer que le pilote d'imprimante du PT-2600/2610 va être installé, cliquez sur le bouton Suivant. Une boîte de dialogue s'affiche pour vous inviter à raccorder le P-touch 2600/2610 à l'ordinateur.
- 2 Raccordez le PT-2600/2610 à l'ordinateur à l'aide du câble d'interface USB fourni conformément aux indications de la page 6, puis mettez le PT-2600/2610 sous tension. Une boîte de dialogue s'affiche pour vous indiquer que le pilote d'imprimante a été installé.
- 3 Cliquez sur le bouton Terminer. Une boîte de dialogue s'affiche pour vous indiquer que l'installation est terminée.
- 4 Sélectionnez " Oui, je veux redémarrer mon ordinateur maintenant ", cliquez sur le bouton Terminer pour redémarrer l'ordinateur, et retirez le CD-ROM de l'ordinateur.

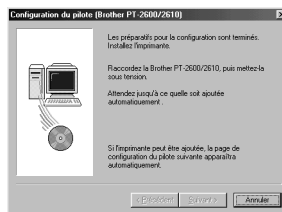

Sous Windows® XP:

- 1 Dans la boîte de dialogue qui s'affiche pour vous informer que le pilote d'imprimante du PT-2600/2610 va être installé, cliquez sur le bouton Suivant. Une boîte de dialogue s'affiche pour vous inviter à raccorder le P-touch 2600/2610 à l'ordinateur.



2 Raccordez le PT-2600/2610 à l'ordinateur à l'aide du câble d'interface USB fourni conformément aux indications de la page 6, puis mettez le PT-2600/2610 sous tension. La première boîte de dialogue Assistant Matériel détecté s'affiche.

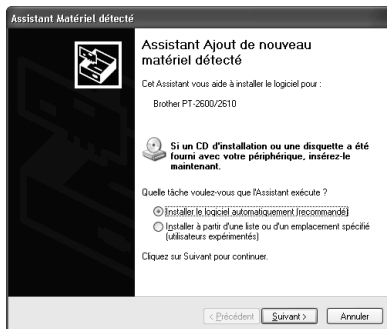

3 Sélectionnez " Installer le logiciel automatiquement (recommandé) ", puis cliquez sur le bouton Suivant. Une boîte de dialogue s'affiche pour vous indiquer que le test du logo " Conçu pour Windows " n'est pas concluant pour le logiciel.

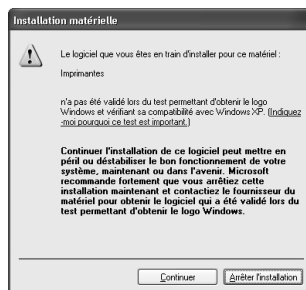

4 Cliquez sur le bouton Continuer pour poursuivre l'installation. Une boîte de dialogue Assistant Matériel détecté s'affiche, indiquant que l'installation du logiciel du PT-2600/2610 est terminée.



5 Cliquez sur le bouton Terminer. Une boîte de dialogue Configuration du pilote s'affiche pour vous indiquer que le pilote d'imprimante a été installé.



- 6 Cliquez sur le bouton Terminer. Une boîte de dialogue s'affiche pour vous indiquer que l'installation est terminée.
- 7 Sélectionnez " Oui, je veux redémarrer mon ordinateur maintenant ". (ou " Oui, redémarrer immédiatement ", si le pilote d'imprimante a été installé séparément), cliquez sur le bouton Terminer pour redémarrer l'ordinateur, et retirez le CD-ROM de l'ordinateur.



REPLACEMENT OU AJOUT DU PILOTE D'IMPRIMANTE

- 1 Mettez le PT-2600/2610 hors tension, puis déconnectez-le de l'ordinateur.
- 2 Insérez le CD-ROM joint dans le lecteur de l'ordinateur. Une boîte de dialogue s'affiche automatiquement pour vous permettre de sélectionner les composants que vous souhaitez installer.

Si la boîte de dialogue ne s'affiche pas automatiquement, double-cliquez sur " Poste de travail " sur le bureau, puis double-cliquez sur l'icône du lecteur contenant le CD-ROM.

(sous Windows® XP, cliquez sur " Poste de travail " dans le menu démarrer, puis double-cliquez sur l'icône du lecteur contenant le CD-ROM).

Ensuite, double-cliquez sur " Setup.exe " pour afficher la boîte de dialogue.

- 3 Cliquez sur le bouton du bas (Driver). Une boîte de dialogue Configuration du pilote s'affiche pour vous permettre de choisir de remplacer, d'ajouter ou de supprimer le pilote d'imprimante du PT-2600/2610.
- 4 Sélectionnez " Remplacer par une nouvelle Brother PT-2600/2610. " ou " Ajouter une Brother PT-2600/2610. " puis cliquez sur le bouton Suivant.

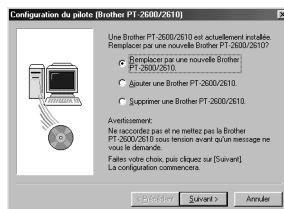
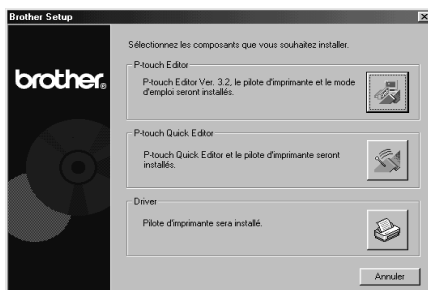

- ☞ Si vous avez sélectionné “ Remplacer par une nouvelle Brother PT-2600/2610. ”, le pilote d'imprimante préalablement installé est supprimé, et il est remplacé par un nouveau. Sélectionnez cette option pour effectuer une mise à niveau du pilote d'imprimante, ou, sous Windows 2000 ou XP, lors de l'utilisation d'un PT-2600/2610 ayant un numéro de série différent.

Si vous avez sélectionné “ Ajouter une Brother PT-2600/2610. ”, un nouveau pilote d'imprimante est ajouté. Avec une liaison USB sous Windows® 98/Me, seul un port s'ajoute, sans ajout d'une nouvelle imprimante. Sélectionnez cette option pour raccorder et utiliser plusieurs P-touch 2600/2610 avec le même ordinateur.

Pour supprimer le pilote d'imprimante, poursuivez par la procédure de la section DÉINSTALLATION DU PILOTE D'IMPRIMANTE page 38.

Sous Windows® 98, 98 SE, Me ou 2000 :

- 5 Une boîte de dialogue s'affiche pour vous inviter à raccorder le P-touch 2600/2610 à l'ordinateur.

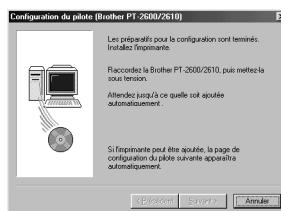

- 6 Raccordez le P-touch 2600/2610 à l'ordinateur à l'aide d'un câble d'interface USB conformément aux indications de la page 6, puis mettez le P-touch 2600/2610 sous tension. Une boîte de dialogue s'affiche pour vous indiquer que le pilote d'imprimante a été installé.



- 7 Cliquez sur le bouton Terminer.

- ☞ Si une boîte de dialogue s'affiche pour vous expliquer que vous devez redémarrer l'ordinateur, sélectionnez l'option de redémarrage de l'ordinateur, puis cliquez sur le bouton Terminer.

Sous Windows® XP:

- 5 Une boîte de dialogue s'affiche pour vous inviter à raccorder le P-touch 2600/2610 à l'ordinateur.

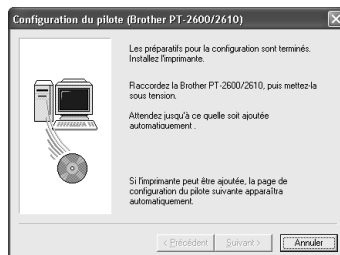

- 6 Raccordez le PT-2600/2610 à l'ordinateur à l'aide du câble d'interface USB fourni conformément aux indications de la page 6, puis mettez le PT-2600/2610 sous tension. La première boîte de dialogue Assistant Matériel détecté s'affiche.

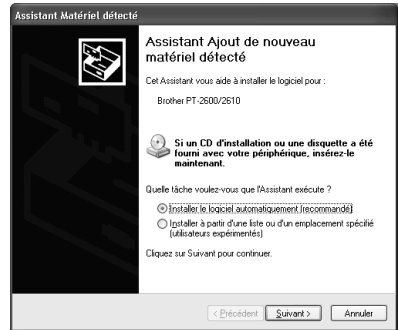

- 7 Sélectionnez " Installer le logiciel automatiquement (recommandé) ", puis cliquez sur le bouton Suivant. Une boîte de dialogue s'affiche pour vous prévenir que le test du logo " Conçu pour Windows " n'est pas concluant pour le logiciel.

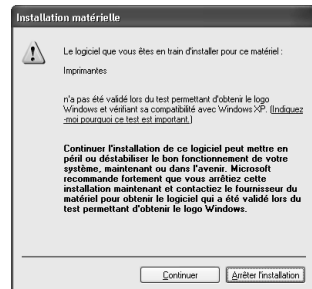

- 8 Cliquez sur le bouton Continuer pour poursuivre l'installation. Une boîte de dialogue Assistant Matériel détecté s'affiche, indiquant que l'installation du logiciel du PT-2600/2610 est terminée.

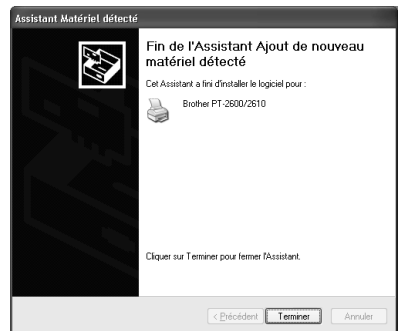

- 9 Cliquez sur le bouton Terminer. Une boîte de dialogue Configuration du pilote s'affiche pour vous indiquer que le pilote d'imprimante a été installé.
- 10 Sélectionnez " Oui, redémarrer immédiatement. ", cliquez sur le bouton Terminer pour redémarrer l'ordinateur, et retirez le CD-ROM de l'ordinateur.

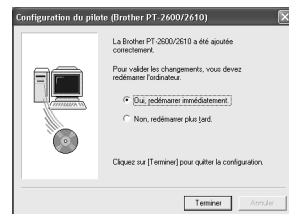

Sur un ordinateur Macintosh

La version Mac du logiciel est conçue pour un Macintosh avec système d'exploitation anglais. Si vous installez le logiciel sur un Macintosh dont le système d'exploitation est dans une autre langue, le logiciel risque de ne pas fonctionner correctement.

AVANT L'INSTALLATION

Vérifiez que votre configuration système respecte les exigences ci-dessous.

Ordinateur : Macintosh avec processeur Power PC

Système d'exploitation : Mac OS 8.6 ou plus récent ou OS X 10.1 ou plus récent

Espace disponible sur le disque dur : au moins 20 Mo (100 Mo pour installer toutes les options)

☞ *Un espace disponible sur le disque dur pouvant aller jusqu'à 100 Mo peut s'avérer nécessaire pour pouvoir imprimer de longues étiquettes ou de grandes quantités de données.*

Mémoire : au moins 32 Mo de mémoire disponible

Port USB (installé en tant qu'équipement standard)

Lecteur de CD-ROM

* L'application étant fournie sur CD-ROM, l'ordinateur devra être équipé d'un lecteur de CD-ROM.

INSTALLATION DU LOGICIEL P-TOUCH EDITOR 3.2

Le logiciel P-touch Editor 3.2 procure tout un éventail de fonctions plus sophistiquées pour l'impression de codes barres et d'images et vous permet de réaliser quasiment tout modèle d'étiquette, les seules limites étant celles de votre imagination. Installez le logiciel P-touch Editor 3.2 sur un Macintosh comme indiqué ci-après.

Avec un système Mac OS antérieur à OS X :

- 1 Le P-touch 2600/2610 et le Macintosh étant hors tension, connectez le P-touch à l'ordinateur à l'aide du câble d'interface USB fourni conformément aux indications de la page 6. Veillez bien à ce que le P-touch soit hors tension.
- 2 Mettez le Macintosh sous tension.
- 3 Insérez le CD-ROM fourni dans le lecteur de l'ordinateur.
- 4 Double-cliquez sur le dossier Mac OS 9 pour l'ouvrir.

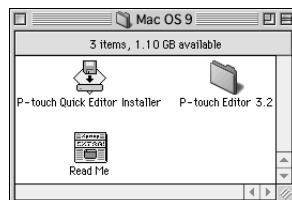
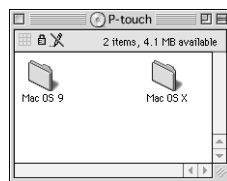

5 Double-cliquez sur le dossier P-touch Editor 3.2 pour l'ouvrir.

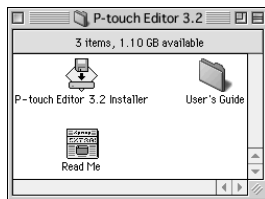

6 Double-cliquez sur l'icône " P-touch Editor 3.2 Installer " dans le dossier qui s'affiche. Le programme d'installation démarre.

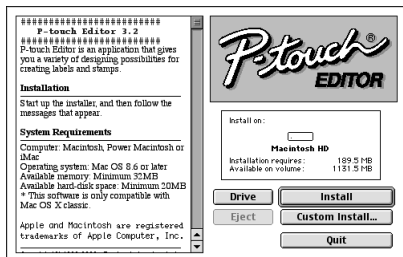

7 Sélectionnez la méthode d'installation.

•Pour une installation de base

Pour commencer immédiatement l'installation des options de base, cliquez sur le bouton Install.

☞ Environ 20 Mo d'espace libre sont nécessaires sur le disque dur pour commencer l'installation. Environ 100 Mo d'espace libre sont nécessaires sur le disque dur pour installer toutes les options. Si l'espace libre sur le disque dur est suffisant, cliquez sur le bouton " Install ".

•Pour une installation Custom (personnalisée)

Quand vous cliquez sur le bouton Custom Install, une boîte de dialogue s'affiche pour vous permettre de sélectionner les options à installer.

Seules les options cochées seront installées. Sélectionnez les options que vous souhaitez installer, puis cliquez sur le bouton Install.

☞ Afin de pouvoir imprimer depuis le P-touch 2600/2610, il faut choisir d'installer " PT-2600/2610 Driver " (le gestionnaire d'impression).

Si certaines options ou certains sous-composants ne sont pas installés, certaines fonctions de P-touch Editor ne seront peut-être pas disponibles.

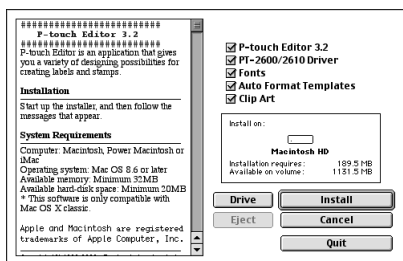

8 Lorsque la zone de dialogue s'affiche en indiquant que l'installation est terminée, cliquez sur le bouton Quit.

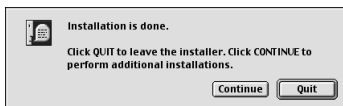

- 9 Dans la boîte de dialogue affichée vous demandant si vous souhaitez redémarrer l'ordinateur, cliquez sur le bouton Restart pour redémarrer l'ordinateur.



Avec Mac OS X 10.1 ou plus récent :

- 1 Le P-touch 2600/2610 et le Macintosh étant hors tension, connectez le P-touch à l'ordinateur à l'aide du câble d'interface USB fourni conformément aux indications de la page 6. Veillez bien à ce que le P-touch soit hors tension.
- 2 Mettez le Macintosh sous tension.
- 3 Insérez le CD-ROM fourni dans le lecteur de l'ordinateur.

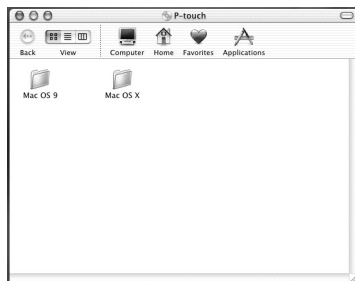

- 4 Double-cliquez sur le dossier Mac OS X pour l'ouvrir.



- 5 Double-cliquez sur le dossier P-touch Editor 3.2 pour l'ouvrir.



- 6 Double-cliquez sur l'icône " P-touch Editor 3.2 Installer " dans le dossier qui s'affiche. Le programme d'installation démarre puis la zone de dialogue Introduction s'affiche.

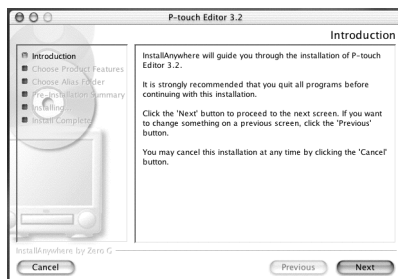

7 Cliquez sur le bouton Next. La zone de dialogue Choose Product Components s'affiche.

8 Sélectionnez la méthode d'installation.

• Pour une installation Typical

Pour commencer immédiatement l'installation de toutes les options, cliquez sur le bouton Next.

☞ Environ 20 Mo d'espace libre sont nécessaires sur le disque dur pour commencer l'installation. Environ 100 Mo d'espace libre sont nécessaires sur le disque dur pour installer toutes les options.

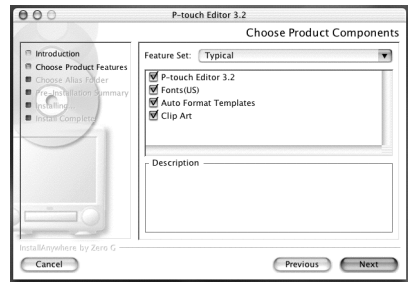

• Pour une installation Minimal

Select " Minimal " dans la liste Feature Set, et cliquez sur le bouton Next pour lancer uniquement l'installation de l'application P-touch Editor 3.2.

☞ Si certaines options (telles que Auto Format Templates ou Clip Art) ne sont pas installées, certaines fonctions de P-touch Editor ne seront peut-être pas disponibles.

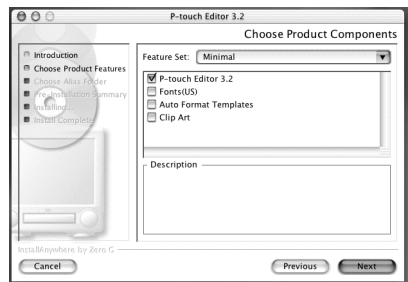

• Pour une installation Custom

Sélectionnez " Custom " dans la liste Feature Set pour afficher la liste des options qui peuvent être sélectionnées pour installation.

Seules les options cochées seront installées. Sélectionnez les options que vous souhaitez installer, puis cliquez sur le bouton Next.

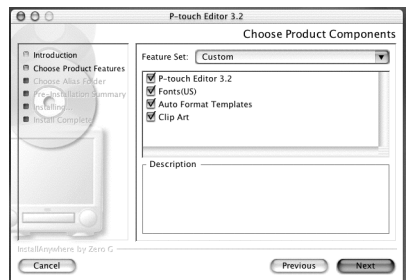

La zone de dialogue Choose Alias Folder s'affiche pour vous permettre de sélectionner l'emplacement dans lequel sera créé un alias pour P-touch Editor 3.2.

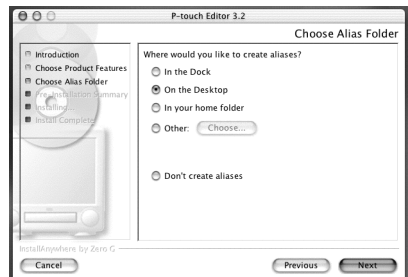

- 9 Sélectionnez l'emplacement souhaité pour l'alias, puis cliquez sur le bouton Next. Une zone de dialogue s'affiche pour vous permettre de vérifier l'installation.

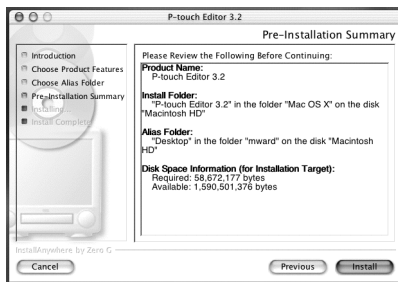

- 10 Vérifiez que les options sélectionnées correspondent bien à ce que vous souhaitez installer, puis cliquez sur le bouton Install. Une fois P-touch Editor installé, une zone de dialogue s'affiche pour indiquer que l'installation est terminée.
- 11 Cliquez sur le bouton Done et redémarrez l'ordinateur.

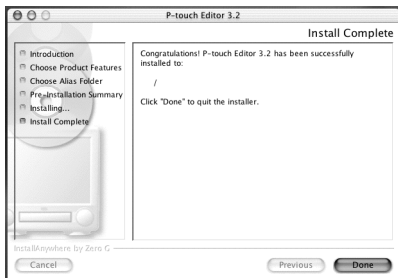

INSTALLATION DU LOGICIEL P-TOUCH QUICK EDITOR

Le logiciel P-touch Quick Editor donne un accès rapide aux fonctions de base de création d'étiquettes, procurant ainsi une saisie rapide du texte et une impression immédiate des étiquettes. Installez le logiciel P-touch Quick Editor sur un Macintosh comme indiqué ci-après.

Avec un système Mac OS antérieur à OS X :

- 1 Le P-touch 2600/2610 et le Macintosh étant hors tension, connectez le P-touch à l'ordinateur à l'aide du câble d'interface USB fourni conformément aux indications de la page 6. Veillez bien à ce que le P-touch soit hors tension.
- 2 Mettez le Macintosh sous tension.
- 3 Insérez le CD-ROM fourni dans le lecteur de l'ordinateur.

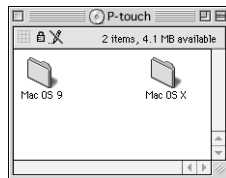

- 4 Double-cliquez sur le dossier Mac OS 9 pour l'ouvrir.

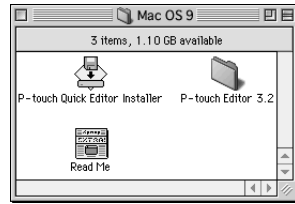

- 5 Double-cliquez sur l'icône " P-touch Quick Editor Installer " dans le dossier qui s'affiche. Le programme d'installation démarre.

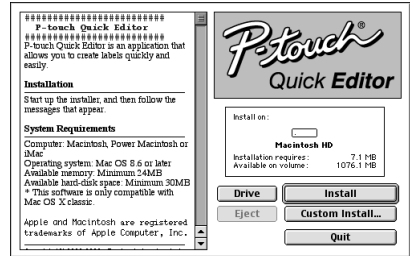

- 6 Sélectionnez la méthode d'installation.

•**Pour une installation de base**

Cliquez sur le bouton " Install " pour commencer immédiatement l'installation des options de base.

☞ *Environ 20 Mo d'espace libre sont nécessaires sur le disque dur pour commencer l'installation. Si l'espace libre disponible est suffisant, cliquez sur le bouton " Install ".*

•**Pour une installation Custom**

Quand vous cliquez sur le bouton Custom Install, une boîte de dialogue s'affiche pour vous permettre de sélectionner les options à installer.

Seules les options cochées seront installées. Sélectionnez les options que vous souhaitez installer, puis cliquez sur le bouton Install.

☞ *Afin de pouvoir imprimer depuis le P-touch 2600/2610, il faut choisir d'installer " PT-2600/2610 Driver " (le gestionnaire d'impression).*

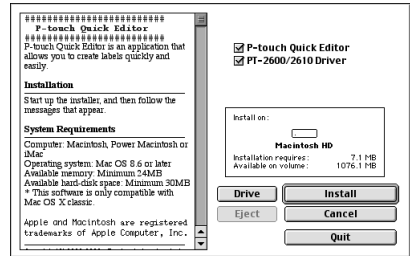

- 7 Lorsque la zone de dialogue s'affiche en indiquant que l'installation est terminée, cliquez sur le bouton Quit.

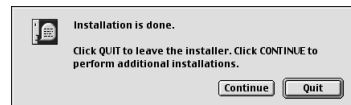

- 8 Dans la boîte de dialogue affichée vous demandant si vous souhaitez redémarrer l'ordinateur, cliquez sur le bouton Restart pour redémarrer l'ordinateur.



Avec Mac OS X 10.1 ou plus récent :

- 1 Le P-touch 2600/2610 et le Macintosh étant hors tension, connectez le P-touch à l'ordinateur à l'aide du câble d'interface USB fourni conformément aux indications de la page 6. Veillez bien à ce que le P-touch soit hors tension.
- 2 Mettez le Macintosh sous tension.
- 3 Insérez le CD-ROM fourni dans le lecteur de l'ordinateur.

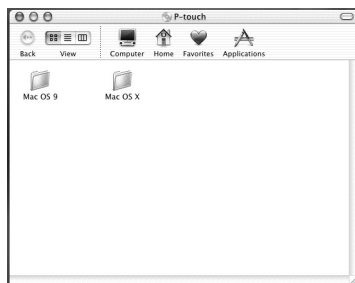

- 4 Double-cliquez sur le dossier Mac OS X pour l'ouvrir.



- 5 Double-cliquez sur le dossier P-touch Quick Editor pour l'ouvrir.



- 6 Double-cliquez sur l'icône " Quick Editor Installer " dans le dossier qui s'affiche. Le programme d'installation démarre puis la zone de dialogue Introduction s'affiche.

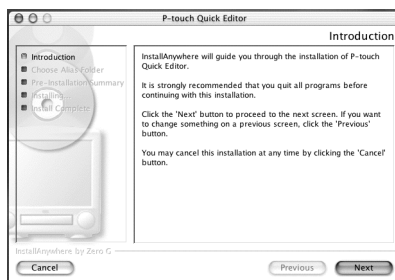

- 7 Cliquez sur le bouton Next. La zone de dialogue Choose Alias Folder s'affiche pour vous permettre de sélectionner l'emplacement dans lequel sera créé un alias pour P-touch Quick Editor.

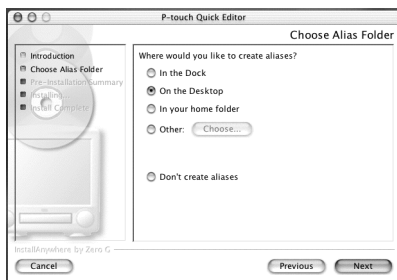

- 8 Sélectionnez l'emplacement souhaité pour l'alias, puis cliquez sur le bouton Next. Une zone de dialogue s'affiche pour vous permettre de vérifier l'installation.

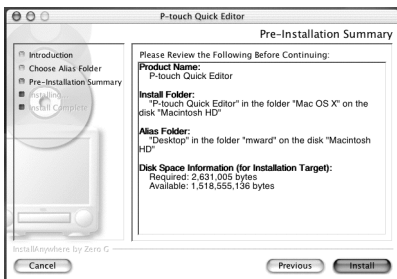

- 9 Vérifiez que les options sélectionnées correspondent bien à ce que vous souhaitez installer, puis cliquez sur le bouton Install. Une fois P-touch Quick Editor installé, une zone de dialogue s'affiche pour indiquer que l'installation est terminée.

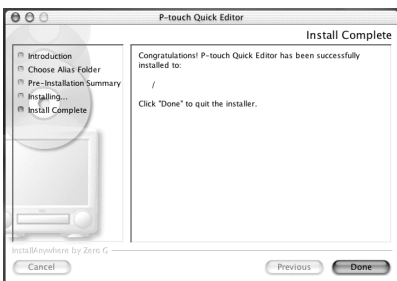

- 10 Cliquez sur le bouton Done et redémarrez l'ordinateur.

INSTALLATION DU GESTIONNAIRE D'IMPRESSION PT-2600/2610 (MAC OS X 10.1 OU PLUS RÉCENT)

- 1 Le P-touch 2600/2610 et le Macintosh étant hors tension, connectez le P-touch à l'ordinateur à l'aide du câble d'interface USB fourni conformément aux indications de la page 6. Veillez bien à ce que le P-touch soit hors tension.
- 2 Mettez le Macintosh sous tension.

- 3 Insérez le CD-ROM fourni dans le lecteur de l'ordinateur.



- 4 Double-cliquez sur le dossier Mac OS X pour l'ouvrir.



- 5 Double-cliquez sur l'icône " Quick Editor Installer " dans le dossier qui s'affiche. Le programme d'installation démarre puis la zone de dialogue Introduction s'affiche.

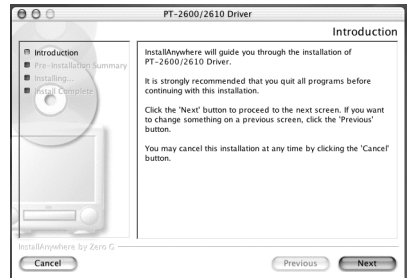

- 6 Cliquez sur le bouton Next. Une zone de dialogue s'affiche pour vous permettre de vérifier l'installation.

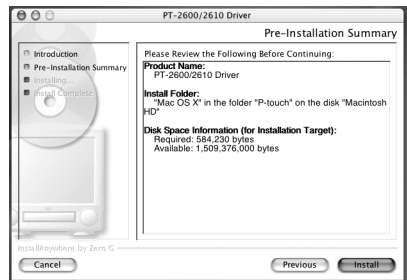

- 7 Vérifiez que les options sélectionnées correspondent bien à ce que vous souhaitez installer, puis cliquez sur le bouton Install. Une fois P-touch Quick Editor installé, une zone de dialogue s'affiche pour indiquer que l'installation est terminée.
- 8 Cliquez sur le bouton Done et redémarrez l'ordinateur.

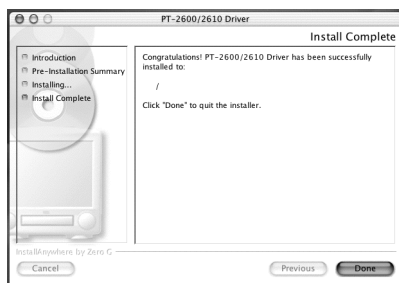

SÉLECTION DU PT-2600/2610 COMME IMPRIMANTE

Avec un système Mac OS antérieur à OS X :

- 1 Mettez le P-touch 2600/2610 sous tension.
- 2 Déroulez le menu Apple et sélectionnez " Choisir " pour afficher la fenêtre du même nom.
- 3 Dans la liste de gauche, cliquez sur l'icône " PT-2600/2610 ". Sélectionnez ensuite l'imprimante appropriée dans la liste de droite.
- 4 Refermez la fenêtre du Chooser pour valider vos réglages.

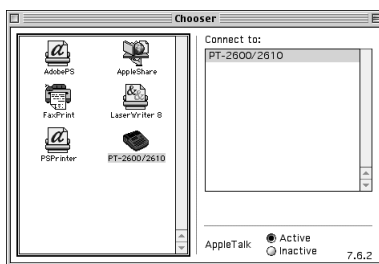

Avec Mac OS X 10.1 ou plus récent :

- 1 Mettez le P-touch 2600/2610 sous tension.
 - 2 Double-cliquez sur le dossier Applications dans Macintosh HD pour l'ouvrir.
 - 3 Double-cliquez sur le dossier Utilities pour l'ouvrir.
 - 4 Double-cliquez sur " Print Center " pour lancer cet utilitaire.
- ☛ Si aucune imprimante n'a été ajoutée, un message s'affiche pour vous permettre de l'ajouter à votre liste d'imprimantes. Cliquez sur le bouton Add.

- 5 Cliquez sur le bouton Add Printer. Une liste d'imprimantes USB détectées s'affiche.
- 6 Sélectionnez " PT-2600/2610 " dans la liste USB, puis cliquez sur le bouton Add. Le PT-2600 apparaît dans la liste des imprimantes.
- 7 Quittez le centre d'impression.

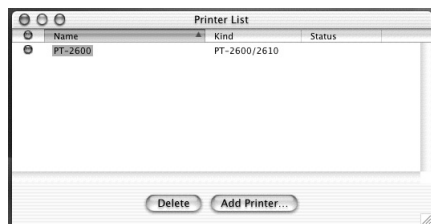

LECTURE DU GUIDE D'UTILISATION

Le guide d'utilisation de P-touch Editor peut être consulté en insérant le CD-ROM dans le lecteur chaque fois que vous en avez besoin ou en l'installant une fois pour toutes sur l'ordinateur afin de disposer d'un accès plus rapide. Le Guide d'utilisation étant un document HTML, un navigateur est nécessaire pour le consulter.

Sur un ordinateur compatible IBM PC

- À partir du CD-ROM :
 - 1 Lancez Windows Explorer (Explorateur Windows).
 - 2 Sélectionnez le lecteur de CD-ROM :
 - 3 Double-cliquez sur le dossier Ptouch
 - 4 Double-cliquez sur le dossier Manual
 - 5 Double-cliquez sur " Main.htm ".
- Avec le bouton Démarrer:
 - 1 Cliquez sur le bouton Démarrer de la barre des tâches pour afficher le menu Démarrer.
 - 2 Pointez " Programmes ".
 - 3 Pointez " P-touch Editor 3.2 ".
 - 4 Cliquez sur " Le manuel d'utilisation de P-touch Editor 3.2 ".

Sur un ordinateur Macintosh

- À partir du CD-ROM :
 - Double-cliquez sur " Main.htm " dans le dossier " User's Guide " inclus dans le dossier " P-touch Editor 3.2 " du CD-ROM.
- À partir du disque dur :
 - Double-cliquez sur " Main.htm " dans le dossier User's Guide inclus dans le dossier " P-touch Editor 3.2 " installé sur l'ordinateur.

UTILISATION DE P-TOUCH EDITOR 3.2

P-touch Editor 3.2 permet à tout le monde de créer et d'imprimer facilement des étiquettes plus complexes pour la quasi totalité des besoins imaginables.

LANCEMENT DE P-TOUCH EDITOR 3.2

Sur un ordinateur compatible IBM PC :

- Avec le bouton Démarrer:
 - ❶ Cliquez sur le bouton Démarrer dans la barre des tâches pour afficher le menu Démarrer.
 - ❷ Pointez " Programmes ".
 - ❸ Pointez " P-touch Editor 3.2 ".
 - ❹ Cliquez sur " P-touch Editor 3.2 ".
- Avec Explorateur Windows:
 - ❶ Lancez Explorateur Windows.
 - ❷ Sélectionnez le lecteur de CD-ROM et le répertoire où est installé P-touch Editor.
 - ❸ Double-cliquez sur " Ptedit3.exe ".

Une fois P-touch Editor lancé, la fenêtre suivante s'affiche.

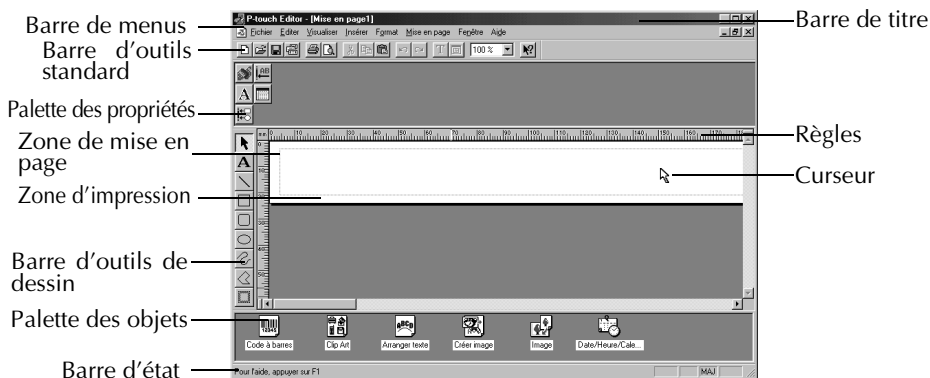

Sur un ordinateur Macintosh :

- Double-cliquez sur l'icône " P-touch Editor 3.2 " dans le dossier " P-touch Editor 3.2 ". Une fois P-touch Editor lancé, la fenêtre suivante s'affiche.

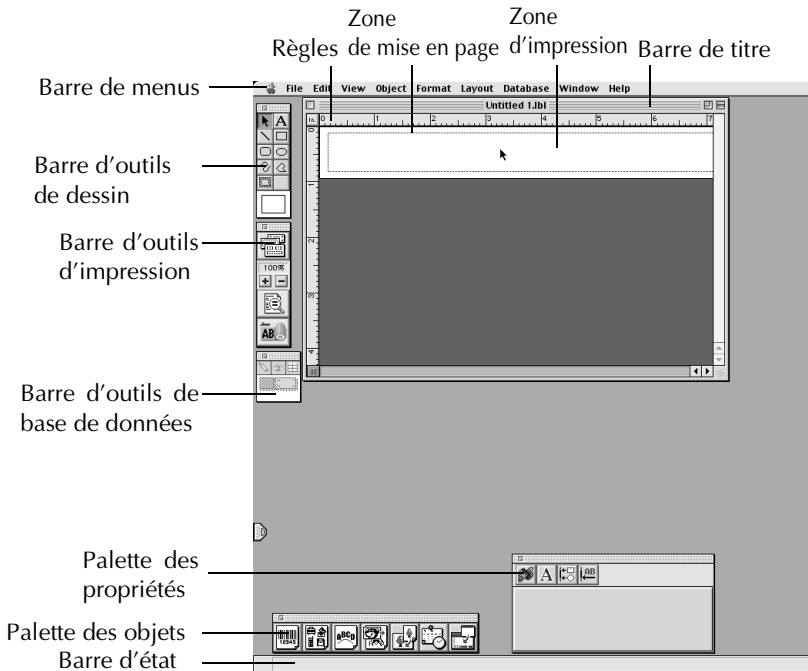

- ☞ Pour afficher l'aide de P-touch Editor 3.2, double-cliquez sur " Main.htm " dans le dossier Help inclus dans le dossier P-touch Editor 3.2.

AFFICHAGE DES PROPRIÉTÉS

- ☞ Bien que les écrans reproduits ci-après soient issus de Windows® 98, 98 SE et Me, les opérations sous Windows® 2000, XP et sur Macintosh sont les mêmes, sauf mention contraire.

Les propriétés souhaitées peuvent être affichées en cliquant sur l'icône appropriée dans la palette des propriétés.

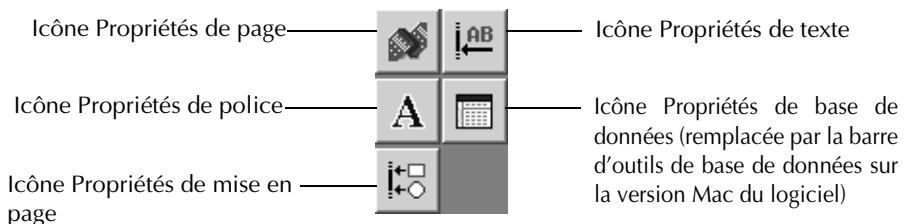

Cliquez sur une icône pour afficher ses propriétés.

- Propriétés de page 



Cliquez sur ce bouton pour cacher les propriétés.



Lorsque le P-touch 2600/2610 est sélectionné en tant qu'imprimante

SAISIE DE TEXTE

☞ *Bien que les écrans reproduits ci-après soient issus de Windows® 98, 98 SE et Me, les opérations sous Windows® 2000, XP et sur Macintosh sont les mêmes, sauf mention contraire.*

- 1 Cliquez sur  (bouton Texte) dans la barre d'outils de dessin.
Du texte peut être saisi et l'aspect du pointeur passe de  (pointeur de sélection "flèche") à  (pointeur de texte "I").
- 2 Placez le pointeur de texte sur la position de la zone de mise en page à laquelle vous voulez saisir le texte, puis cliquez sur le bouton gauche de la souris.
- 3 Le curseur clignote dans la zone de mise en page pour indiquer que vous pouvez maintenant taper du texte.

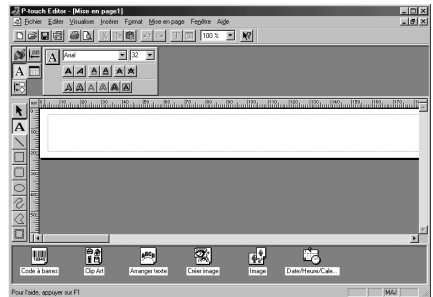

- 4 Tapez le texte sur le clavier.



- 5 Pour créer une nouvelle ligne de texte, appuyez sur la touche Entrée du clavier.
- ☞ Avec P-touch Editor 3.2, le texte est toujours tapé en mode insertion. Le mode remplacement ne peut être utilisé pour taper du texte.
 - ☞ Pour changer la police et la taille du texte, cliquez sur l'icône appropriée dans la palette des propriétés puis sélectionnez les paramètres souhaités dans la fenêtre propriétés qui s'affiche.
 - ☞ Pour plus de détails, reportez-vous à la section LECTURE DU GUIDE D'UTILISATION page 29.

REMARQUES SUR L'UTILISATION

Code barres

Gardez les points suivants à l'esprit quand vous utilisez P-touch Editor 3.2 pour imprimer des codes barres.

- Les codes barres doivent être imprimés sur un ruban blanc. Si des rubans d'une autre couleur sont utilisés, le lecteur de code barres risque de ne pas lire le code correctement.
- Ne manquez pas d'essayer le lecteur de code barres pour vous assurer qu'il peut lire les codes barres imprimés dans l'environnement dans lequel vous avez l'intention de les utiliser.
- Le protocole du Code QR peut être utilisé seulement avec l'anglais. Si des données dans une autre langue sont entrées, il est possible que le code barres ne soit pas lu correctement.

Bases de données

Gardez les points suivants à l'esprit lorsque vous utilisez les fonctions base de données de P-touch Editor 3.2.

- ☞ *Pour les détails généraux, reportez-vous au Guide d'utilisation fourni avec le CD-ROM P-touch Editor 3.2.*
- La fonction base de données de P-touch Editor 3.2 (version Windows) utilise des fichiers de base de données qui sont compatibles avec Microsoft Access 97. Si vous effectuez une mise à niveau de P-touch Editor 3.2 avec un programme enregistré sur le CD-ROM, P-touch Editor deviendra compatible avec Access 2000. Reportez-vous au fichier Readme qui se trouve sous Ptouch\Eeditor\Ac2k sur le CD-ROM et lancez le programme.
- P-touch Editor 3.2 est capable d'importer des fichiers autres que les fichiers mdb, par exemple les fichiers csv. Les fichiers enregistrés au format csv avec une application comme Microsoft Excel pourront être utilisés avec P-touch Editor. Pour les détails, reportez-vous au Guide d'utilisation fourni avec le CD-ROM P-touch Editor 3.2.
- En utilisant une fonction disponible dans Windows Access 97, vous pourrez lier les fichiers Excel aux fichiers mdb. Cette fonction vous permettra de mettre à jour automatiquement avec P-touch Editor les données modifiées avec Excel.

UTILISATION DE P-TOUCH QUICK EDITOR

P-touch Quick Editor vous permet de créer rapidement et facilement une présentation simple d'étiquette. En plus des diverses fonctions disponibles par le biais des boutons de la barre d'outils, le fait de cliquer avec le bouton droit (Windows), ou de maintenir la touche Control enfoncée avant de cliquer (Macintosh), dans la vue de l'étiquette déclenche l'affichage d'un menu contextuel contenant des commandes supplémentaires.

LANCEMENT DE P-TOUCH QUICK EDITOR

Sur un ordinateur compatible IBM PC :

- Si un raccourci a été ajouté au menu de démarrage :
 - P-touch Quick Editor se lance automatiquement au démarrage de l'ordinateur.
- Si un raccourci a été ajouté sur le bureau :
 - Double-cliquez sur l'icône P-touch Quick Editor sur le bureau.
- Si un raccourci a été ajouté à la barre d'outils de démarrage rapide :
 - Double-cliquez sur l'icône P-touch Quick Editor dans la barre d'outils de démarrage rapide.
- Si aucun raccourci n'a été ajouté :
 - ❶ Cliquez sur le bouton Démarrer de la barre des tâches pour afficher le menu Démarrer.
 - ❷ Pointez " Programmes ".
 - ❸ Cliquez sur " P-touch Quick Editor ".

Une fois P-touch Quick Editor lancé, la fenêtre suivante s'affiche.

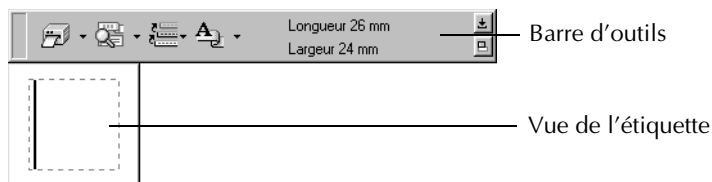

☞ *P-touch Quick Editor peut être masqué ou affiché en cliquant sur son icône dans la barre d'état système, sur la droite de la barre des tâches.*

Sur un ordinateur Macintosh :

- Double-cliquez sur l'icône " P-touch Quick Editor " dans le dossier P-touch Quick Editor.

Une fois P-touch Quick Editor lancé, la fenêtre suivante s'affiche.

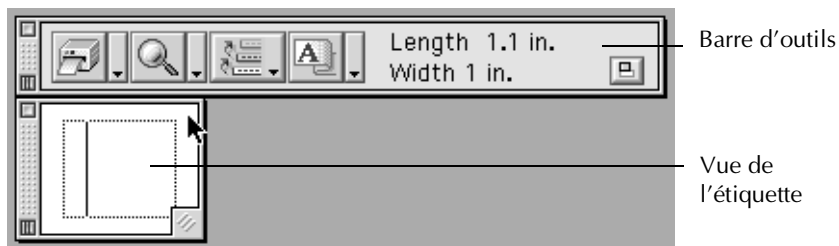

☞ *Pour afficher l'aide de P-touch Quick Editor, double-cliquez sur " Help.html " dans le dossier P-touch Quick Editor installé sur l'ordinateur.*

SPÉCIFICATION D'UNE TAILLE D'ÉTIQUETTE

Pour pouvoir saisir du texte, il faut d'abord définir la taille de l'étiquette. Un choix de tailles de présentations prédéterminées est disponible pour un large éventail de besoins.

☞ *Bien que les écrans reproduits ci-après soient issus de Windows® 98, 98 SE et Me, les opérations sous Windows® 2000, XP et sur Macintosh sont les mêmes, sauf mention contraire.*

- 1 Cliquez sur la flèche située à côté du bouton Propriétés  pour afficher un menu déroulant.
- 2 Cliquez sur [Réglages du ruban] pour afficher divers paramètres de format d'étiquette.

☞ *Le menu Réglages du ruban peut aussi être affiché en sélectionnant [Afficher propriétés], puis en cliquant sur [Réglages du ruban] dans le menu déroulant qui s'affiche en cliquant avec le bouton droit (Windows), ou en maintenant la touche Control enfoncée puis en cliquant (Macintosh), dans la vue de l'étiquette.*

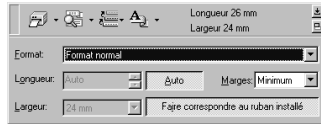

- 3 Dans la liste Format, cliquez sur le format d'étiquette souhaité.

Ruban TZ

☞ *Le format de la présentation de l'étiquette peut également être défini en spécifiant sa longueur (Length) et sa largeur (Width) ou en étirant les côtés de la vue de l'étiquette par cliquer-glisser jusqu'à ce que la présentation souhaitée soit obtenue.*

Étiquette AV

☞ *Trois formats d'étiquette prédéterminés sont disponibles pour les étiquettes AV ; ils vous permettent de créer facilement des étiquettes d'adresse ou de classement en sélectionnant simplement le format puis en saisissant le texte.*

SAISIE DE TEXTE

Le texte tout entier peut être rapidement mis en forme en indiquant la police, la taille, le style et l'alignement. De plus, un cadre peut être dessiné autour du texte.

- 1 Cliquez sur la flèche située à côté du bouton Propriétés  pour afficher un menu déroulant.
- 2 Cliquez sur [Réglage du texte] pour afficher divers paramètres de mise en forme de texte.

☞ *Le menu Réglage du texte peut aussi être affiché en sélectionnant [Afficher propriétés], puis en cliquant sur [Réglage du texte] dans le menu déroulant qui s'affiche en cliquant avec le bouton droit (Windows), ou en maintenant la touche Control enfoncée puis en cliquant (Macintosh), dans la vue de l'étiquette.*



- 3 Dans la fenêtre Réglage du texte Properties (propriétés de paramètres de texte), sélectionnez les formats de texte souhaités.
- 4 Cliquez dans la vue de l'étiquette, puis tapez ou importez le texte.

☞ *Lorsque l'on saisit du texte dans la vue de l'étiquette, celui-ci apparaît tel qu'il sera une fois imprimé. Toutefois, en cliquant sur le bouton Changer vue , le texte s'affiche dans la zone de texte pour faciliter la saisie.*

IMPORTATION DE TEXTE

Du texte qui a déjà été saisi dans une autre application peut facilement être importé dans l'étiquette.

- 1 Sélectionnez le texte désiré dans l'autre application.
- 2 Importez le texte dans l'étiquette en utilisant le raccourci clavier approprié (Windows seulement) ou en le copiant par cliquer-glisser depuis l'autre application.

☞ *(Windows seulement) Pour indiquer les raccourcis clavier utilisés pour importer du texte, cliquez dans la vue de l'étiquette (ou dans la zone de texte), puis cliquez sur [Options] dans le menu qui s'affiche. Dans la boîte de dialogue qui s'affiche, sélectionnez les raccourcis clavier désirés pour l'importation de texte.*

UTILISATION DE LA LISTE HISTORIQUE DU TEXTE

Les dix derniers textes imprimés sont automatiquement mémorisés pour utilisation ultérieure.

- 1 Cliquez sur le bouton Historique du texte  pour afficher la liste d'historique du texte.
- 2 Cliquez sur le texte souhaité.

☞ *Le texte sélectionné dans la liste Historique du texte remplace tout texte déjà saisi dans la présentation.*

AJOUT D'UN SYMBOLE

Un symbole issu de l'une des diverses polices installées peut être ajouté sur le côté gauche du texte de l'étiquette.

- 1 Windows : Cliquez avec le bouton droit dans la vue de l'étiquette (ou dans la zone de texte), sélectionnez [Symboles] dans le menu qui s'affiche, puis cliquez sur [Insérer/Changer]. La boîte de dialogue Entrer symbole s'affiche.
Macintosh : Maintenez la touche Control enfoncée et cliquez dans la vue de l'étiquette (ou dans la zone de texte), sélectionnez [Police du symboles] dans le menu qui s'affiche, puis cliquez sur [Importer/Changer]. Une zone de dialogue affichant des symboles apparaît.



- 2 Dans la liste Police du symboles, sélectionnez la police souhaitée.
- 3 Dans la vue Liste des symboles, sélectionnez le symbole souhaité.
- 4 Cliquez sur le bouton OK. Le symbole sélectionné est ajouté à gauche du texte.

☞ *Si un symbole a déjà été ajouté au texte, il sera remplacé par le nouveau.*

CHANGEMENT DE LA COULEUR DE FOND

La couleur de fond de la présentation peut être changée à votre convenance.

- Windows : Cliquez avec le bouton droit dans la vue de l'étiquette (ou dans la zone de texte), sélectionnez [Couleur arrière-plan] dans le menu qui s'affiche, puis cliquez sur la couleur souhaitée dans la liste.

Macintosh : Maintenez la touche Control enfoncée et cliquez dans la vue de l'étiquette (ou dans la zone de texte), sélectionnez [Couleur arrière-plan] dans le menu qui s'affiche, puis cliquez sur la couleur souhaitée dans la liste.

- ☞ Pour sélectionner une couleur différente de celles énumérées, sélectionnez [Réglages personnalisés] (Windows) ou [Réglages personnalisés] (Macintosh) dans le sous-menu Couleur arrière-plan, créez la couleur souhaitée dans la boîte de dialogue qui s'affiche, puis cliquez sur le bouton OK.

AFFICHAGE DU TEXTE

Il est possible de faire défiler les présentations qui sont trop longues pour tenir dans l'écran en cliquant sur le bouton Arranger  pour afficher la partie gauche, la partie centrale puis la partie droite de la présentation à chaque appui sur le bouton.

- ☞ Si la vue de l'étiquette (ou la zone de texte) a été déplacée de la barre d'outils, elle y sera replacée avant le défilement.

IMPRESSION

Avant d'imprimer des étiquettes, il est possible de sélectionner certaines options d'impression.

- 1 Cliquez sur la flèche située à côté du bouton Imprimer  pour afficher un menu déroulant.
- 2 Cliquez sur [Options d'impression]. La boîte de dialogue Imprimer s'affiche.
- 3 Sélectionnez les paramètres d'impression souhaités.

Coupe auto : cette option vous permet de définir si l'appareil doit couper automatiquement chaque étiquette après l'impression ou non.

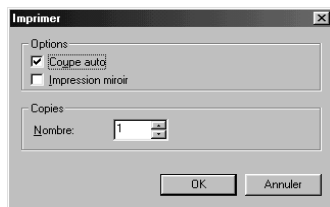

Étiquette AV

- ☞ Lorsque la case **Coupe auto** est cochée pour l'impression de plusieurs étiquettes AV, chaque étiquette est coupée sitôt imprimée. Si la case **Coupe auto** est décochée, la découpe n'est effectuée que lorsque toutes les étiquettes ont été imprimées.

Impression miroir : cette option vous permet d'imprimer le texte à l'envers, ce qui est pratique si l'on veut coller sur la face intérieure des fenêtre des étiquettes lisibles de l'extérieur (**ruban TZ uniquement**).

Copies : cette option vous permet d'indiquer le nombre d'exemplaires à imprimer.

- 4 **Windows :** cliquez sur le bouton OK pour lancer l'impression.
Macintosh : cliquez sur le bouton Imprimer. La présentation s'imprime.

- ☞ Si vous voulez lancer l'impression sans changer les options d'impression, cliquez simplement sur le bouton Imprimer  ou sur la flèche située à côté du bouton Print et cliquez sur [Imprimer].

MASQUER/AFFICHER P-TOUCH QUICK EDITOR (WINDOWS SEULEMENT)

P-touch Quick Editor peut être masqué en cliquant sur le bouton Dissimuler . Pour réafficher P-touch Quick Editor, cliquez sur son icône dans la barre d'état système, sur la droite de la barre des tâches.

QUITTER P-TOUCH QUICK EDITOR

Sur un ordinateur compatible IBM PC :

Utilisez l'une ou l'autre des méthodes suivantes :

- Cliquez avec le bouton droit sur l'icône " P-touch Quick Editor " dans la barre d'état système, puis cliquez sur [Quitter] dans le menu qui s'affiche.
- Cliquez avec le bouton droit dans la vue de l'étiquette (ou dans la zone de texte), puis cliquez sur [Quitter] dans le menu qui s'affiche.

Sur un ordinateur Macintosh :

Utilisez l'une ou l'autre des méthodes suivantes :

- Cliquez sur [Quitter] dans le menu [Fichier].
- Maintenez la touche Control enfoncée et cliquez dans la vue de l'étiquette (ou dans la zone de texte), puis cliquez sur [Quitter] dans le menu qui s'affiche.

DÉSINSTALLATION DU LOGICIEL ET DU PILOTE D'IMPRIMANTE

Sur un ordinateur compatible IBM PC

DÉSINSTALLATION DU LOGICIEL

Pour désinstaller les logiciels P-touch Editor 3.2 ou P-touch Quick Editor d'un ordinateur procédez comme suit.

- ➊ Lancez Windows® 98, 98 SE, Me, 2000 ou XP.
- ➋ Cliquez sur le bouton Démarrer dans la barre des tâches, sélectionnez " Paramètres ", puis cliquez sur " Panneau de configuration ". Sous Windows® XP, cliquez sur le bouton démarrer dans la barre des tâches, puis cliquez sur " Panneau de configuration ".
- ➌ Dans la fenêtre du Panneau de configuration, double-cliquez sur " Ajout/Suppression de programmes " (" Ajouter ou supprimer des programmes " sous Windows® XP).
☞ La boîte de dialogue qui s'affiche peut être différente en fonction du système d'exploitation utilisé.
- ➍ Dans la boîte de dialogue Propriétés de Ajout/Suppression de programmes, sélectionnez " P-touch Editor 3.2 " (pour supprimer le logiciel P-touch Editor 3.2) ou " P-touch Quick Editor " (pour supprimer le logiciel P-touch Quick Editor), puis cliquez sur le bouton Ajouter/Supprimer (Modifier/Supprimer sous Windows® XP).
- ➎ Un message s'affiche pour vous demander si vous voulez supprimer l'application sélectionnée. Cliquez sur le bouton Oui pour supprimer l'application.
☞ Si vous ne voulez pas supprimer l'application, cliquez sur le bouton Non.
- ➏ Dans la boîte de dialogue qui s'affiche indiquant que l'installation est supprimée, cliquez sur le bouton OK.

DÉSINSTALLATION DU PILOTE D'IMPRIMANTE

Pour désinstaller le pilote d'imprimante PT-2600/2610 d'un ordinateur, procédez comme suit.

- ➐ Mettez le PT-2600/2610 hors tension, puis déconnectez-le de l'ordinateur.

- 2 Insérez le CD-ROM joint dans le lecteur de l'ordinateur. Une boîte de dialogue s'affiche automatiquement pour vous permettre de sélectionner les composants que vous souhaitez désinstaller.

☞ Si la boîte de dialogue ne s'affiche pas automatiquement, double-cliquez sur " Poste de travail " sur le bureau, puis double-cliquez sur l'icône du lecteur contenant le CD-ROM

(sous Windows® XP, cliquez sur " Poste de travail " dans le menu démarrer, puis double-cliquez sur l'icône du lecteur contenant le CD-ROM).

Ensuite, double-cliquez sur " Setup.exe " pour ouvrir la boîte de dialogue.

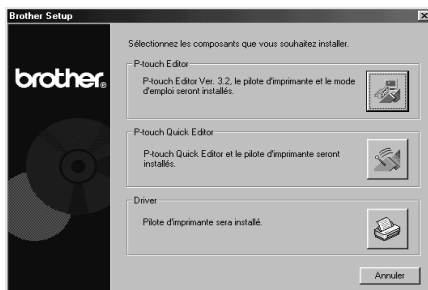

- 3 Cliquez sur le bouton du bas (Driver). Une boîte de dialogue Configuration du pilote s'affiche pour vous permettre de choisir de remplacer, d'ajouter ou de supprimer le pilote d'imprimante du PT-2600/2610.

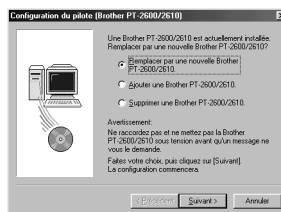

- 4 Sélectionnez " Supprimer le Brother PT-2600/2610. ", puis cliquez sur le bouton Suivant. Une boîte de dialogue s'affiche pour vous demander de confirmer la suppression de tous les pilotes d'imprimante PT-2600/2610.

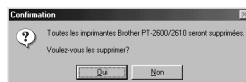

- 5 Cliquez sur le bouton Oui. Une boîte de dialogue s'affiche pour indiquer que les pilotes d'imprimante ont été supprimés.

- 6 Cliquez sur le bouton Terminer.

☞ Si une boîte de dialogue s'affiche pour vous expliquer que vous devez redémarrer l'ordinateur, sélectionnez l'option de redémarrage de l'ordinateur, puis cliquez sur le bouton Terminer.



Sur un ordinateur Macintosh

Pour désinstaller le logiciel P-touch Editor 3.2, P-touch Quick Editor ou le gestionnaire d'impression PT-2600/2610 d'un Macintosh, procédez comme suit.

☞ *Avant de supprimer le gestionnaire d'impression, assurez-vous que le P-touch est déconnecté de l'ordinateur.*

Avec un système Mac OS antérieur à OS X :

- ❶ Faites glisser les éléments suivants sur l'icône de la corbeille :
 - Dossier P-touch Editor 3.2 (pour supprimer le logiciel P-touch Editor 3.2)
 - Dossier P-touch Quick Editor (pour supprimer le logiciel P-touch Quick Editor)
- ❷ Dans le Dossier System, ouvrez le dossier Extensions.
- ❸ Faites glisser les éléments suivant sur l'icône de la corbeille :
 - L'icône " PT-2600/2610 " (pour supprimer le gestionnaire d'impression)
 - L'icône " USB PT-2600/2610 Extension " (pour supprimer le gestionnaire d'impression)
- ❹ Dans le dossier System, ouvrez le dossier Préférences.
- ❺ Faites glisser les éléments suivant sur l'icône de la corbeille.
 - L'icône " P-touch Editor 3.2 Prefs " (pour le logiciel P-touch Editor 3.2)
 - L'icône " P-touch Quick Editor " (pour le logiciel P-touch Quick Editor)
 - L'icône " PT-2600/2610 Prefs " (pour le gestionnaire d'impression)

Avec Mac OS X 10.1 ou plus récent :

Pour désinstaller le logiciel P-touch Editor 3.2 :

- ❶ Double-cliquez sur le dossier Applications dans Macintosh HD pour l'ouvrir.
- ❷ Double-cliquez sur le dossier P-touch Editor 3.2 pour l'ouvrir.
- ❸ Double-cliquez sur le dossier Uninstall P-touch (désinstallation de P-touch).
- ❹ Double-cliquez sur l'icône " Uninstall P-touch " dans le dossier qui s'affiche. Le programme de désinstallation démarre.
- ❺ Cliquez sur le bouton Uninstall. Une fois P-touch Editor 3.2 désinstallé, une zone de dialogue s'affiche pour indiquer que la désinstallation est terminée.
- ❻ Cliquez sur le bouton Quit.

Pour désinstaller le logiciel P-touch Quick Editor :

- ❶ Double-cliquez sur le dossier Applications dans Macintosh HD pour l'ouvrir.
- ❷ Double-cliquez sur le dossier P-touch Quick Editor pour l'ouvrir.
- ❸ Double-cliquez sur le dossier Uninstall P-touch.
- ❹ Double-cliquez sur l'icône " Uninstall P-touch " dans le dossier qui s'affiche. Le programme de désinstallation démarre.
- ❺ Cliquez sur le bouton Uninstall. Une fois P-touch Quick Editor désinstallé, une zone de dialogue s'affiche pour indiquer que la désinstallation est terminée.
- ❻ Cliquez sur le bouton Quit.

COLLAGE DES ÉTIQUETTES

RUBAN LAMINÉ

Le bâtonnet fourni vous permet de retirer aisément le support des étiquettes imprimées sur du ruban laminé.

- 1 Tenez le ruban d'une main, la surface imprimée vers le haut, et le bâtonnet de l'autre main.
- 2 Faites passer la moitié du ruban dans la fente du bâtonnet.
- 3 Retournez le bâtonnet de trois quarts de tour vers vous, puis tirez-le en sens inverse, comme illustré.
- 4 Décollez le support de l'étiquette.

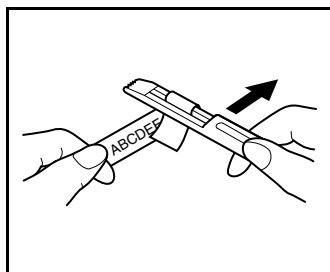
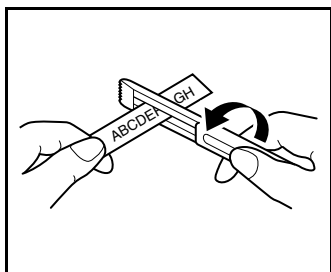
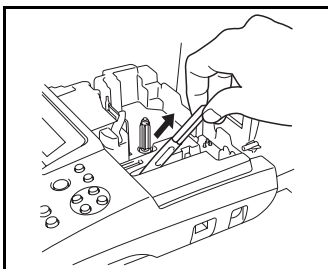

RUBAN NON LAMINÉ

Les étiquettes imprimées sur du ruban non laminé peuvent être repliées en deux pour pouvoir écarter de l'étiquette les bords internes des deux morceaux de support et ainsi les décoller facilement.

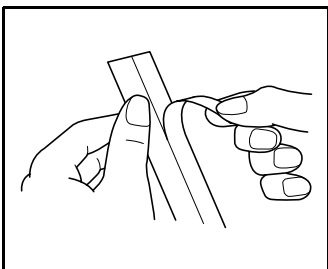

RUBAN DE LETTRAGE INSTANTANÉ (CARACTÈRES À DÉCOLLEMENT PAR FROTTEMENT)

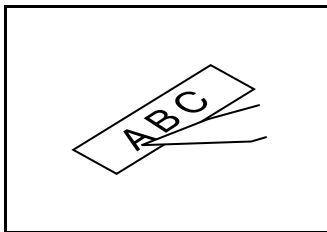

Les rubans de lettrage instantané permettent le transfert des caractères par frottement sur le papier. Après avoir imprimé le ruban et coupé l'étiquette, positionnez celle-ci avec sa face non imprimée vers le haut sur une feuille de papier. Il suffit, pour transférer les caractères sur une feuille de papier, de poser le côté imprimé du ruban sur le papier et de frotter le dos du ruban avec le bâtonnet fourni.

☞ *Maintenez fermement le ruban et ne le déplacez pas lorsque vous frottez le dos du ruban.*



RUBAN TRANSFERT

Vous pouvez transférer des étiquettes sur des vêtements en les appliquant à l'aide d'un fer à repasser.

- 1 Insérez une cassette de ruban transfert, puis appuyez sur la touche  pour imprimer le texte. Si la fonction **TZ Cut** (découpe ruban TZ) est réglée sur **OUI**, l'étiquette sera coupée automatiquement après son impression. Si la fonction **TZ Cut** est réglée sur **NON**, maintenez enfoncée la touche  et appuyez sur la touche  pour faire avancer l'étiquette et la découper.
- 2 Repassez le vêtement pour bien l'aplatir avant de transférer le texte.
- 3 Placez la face imprimée de l'étiquette à l'endroit du vêtement où vous désirez transférer le texte.
- 4 Réglez le fer à repasser sur " coton " (150–180 °C) et maintenez fermement le fer sur l'étiquette durant 15 secondes environ.
- 5 Laissez refroidir (pendant 60 secondes environ), puis retirez délicatement le support du ruban.

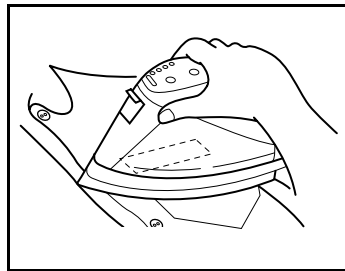
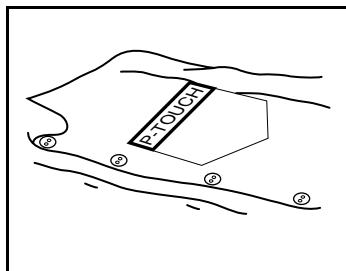

☞ *Les meilleurs résultats seront obtenus sur des vêtements blancs 100% coton dont la surface est lisse et uniforme.
Vous pouvez aussi effectuer des transferts sur des vêtements 100 % lin ou fabriqués avec un tissu en polyester/coton, dans la mesure où ils présentent une surface uniforme et lisse.*

Les tissus rugueux, comme du jean, les tissus pelucheux et les tissus imperméabilisés ne conviennent pas, car l'étiquette n'adhérera pas à ce genre de surface. Les tissus sensibles à la chaleur, tels le nylon, l'acétate ou tout tissu semblable, ne conviennent pas non plus, car ils risquent d'être abîmés lors du repassage à une température élevée. Ne faites pas glisser le fer pendant l'application, car l'étiquette risquerait de bouger. Appuyez le fer bien droit sur le tissu.

Après avoir retiré le support du ruban, il se peut que l'étiquette apparaisse lustrée. De plus, des points blancs peuvent être apparents si vous avez touché l'étiquette des doigts en retirant le support. Pour y remédier, repassez l'étiquette, en ayant soin d'interposer un morceau de tissu entre l'étiquette et le fer à repasser.

Effectuez le transfert avec soin, car une fois transférée, l'étiquette ne pourra plus être enlevée.

Lavage :

Vous pouvez laver plus de 20 fois un vêtement portant une étiquette transférée, pour autant que celle-ci ait été appliquée correctement. Vous pouvez utiliser des produits de lessive ménagers biologiques ou non biologiques normaux.

Si vous laissez tremper trop longtemps un vêtement décoré dans de l'eau de javel, l'étiquette risque de se décolorer.

Assurez-vous que des objets durs tels que boucles et boutons ne toucheront pas l'étiquette pendant le lavage.

N'effectuez pas de nettoyage à sec sur des vêtements munis d'une étiquette transférée.

Séchage :

Vous pouvez faire sécher les vêtements munis d'une étiquette de transfert à l'endroit ou à l'envers.

Ne faites pas sécher ces vêtements dans un séchoir rotatif. Les étiquettes risquent de se détacher et de se coller sur d'autres vêtements.

Repassage :

Repassez les vêtements munis d'étiquettes transférées à la température habituelle.

Interposez un morceau de tissu entre l'étiquette et le fer pour éviter que l'étiquette adhère au fer.

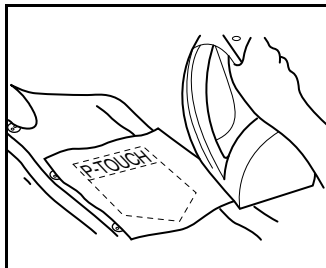

Les étiquettes ne sont pas toxiques. Nous vous conseillons toutefois de respecter les précautions d'usage, comme par exemple, de ne pas les mettre à la bouche.

Ne laissez pas la cassette dans un endroit exposé au rayonnement solaire direct, à une humidité excessive ou à la poussière.

RUBAN D'ÉCUSSENS

On utilise du ruban en tissu pour fixer un morceau de tissu comportant votre texte sur des vêtements à l'aide d'un fer à repasser. Après avoir imprimé le texte sur un ruban de tissu et avoir découpé l'étiquette à l'aide d'une paire de ciseaux, placez l'étiquette sur un vêtement repassé à l'emplacement souhaité et de telle sorte que le texte imprimé soit bien lisible. Placez un morceau de tissu sur l'étiquette, réglez le fer à repasser sur une température moyennement élevée (160 à 180 °C) et appuyez fermement sur le fer pendant 15 à 30 secondes. Pour plus de détails, veuillez consulter la notice d'instructions fournie avec la cassette de ruban de tissu.

RUBAN DE TAMPONS

Veuillez vous reporter aux pages 75 à 77 pour des explications détaillées sur la façon d'utiliser le ruban de tampons pour créer des tampons.

ÉTIQUETTES DE PAPIER AVERY®

Le P-touch peut imprimer des étiquettes de papier Avery une à une. Insérez simplement une cassette contenant des étiquettes AV dans l'une des trois tailles disponibles : Address, Return Address et File Folder (adresses, expéditeur et dossier de classement) Une fois l'étiquette imprimée, décollez simplement l'étiquette Avery de son support.

* Nous conseillons d'utiliser le bâtonnet de lettrage uniquement avec les rubans laminés.

TÊTE D'IMPRESSION ET ROULEAUX

Il peut arriver que de la poussière ou des saletés adhèrent à la tête d'impression et aux rouleaux, particulièrement lorsque vous utilisez l'appareil à l'extérieur ou dans des atmosphères poussiéreuses. Si une partie de la tête d'impression est recouverte de poussière, une traînée noire peut apparaître sur le texte de l'étiquette. Il est donc nécessaire de nettoyer de temps à autre la tête d'impression et les rouleaux.

Pour nettoyer la tête d'impression et les rouleaux :

- 1 Mettez l'appareil hors tension, puis débranchez l'adaptateur secteur et retirez les piles.
- 2 Ouvrez le couvercle du compartiment de cassette et s'il y a une cassette, retirez-la. La tête d'impression et les rouleaux se trouvent dans le compartiment de la cassette.
- 3 Tête d'impression : essuyez-la doucement, de haut en bas, à l'aide d'un coton-tige sec. Rouleaux : nettoyez-les à l'aide d'un coton-tige en les essuyant de haut en bas, tout en les tournant du doigt.
- 4 Installez une cassette, refermez le couvercle du compartiment de cassette, puis essayez d'imprimer de nouveau.
- 5 S'il y a encore une traînée blanche sur l'étiquette, répétez les étapes 3 et 4 en utilisant un coton-tige imbibé d'alcool isopropylique (alcool à 90°).

Si aucune amélioration n'a lieu, consultez votre revendeur.

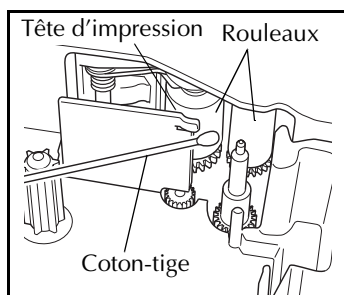
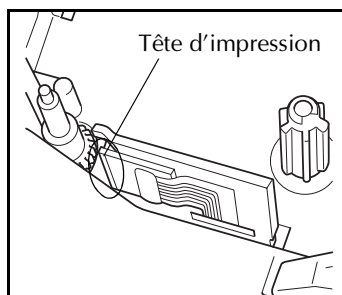
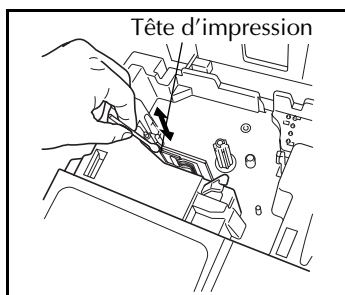

☞ La tête d'impression se nettoiera plus facilement si vous utilisez une cassette de nettoyage pour tête d'impression (TZ-CL4) en option

Référence

Ruban TZ
Étiquette AV

TOUCHE D'ALIMENTATION

La touche d'alimentation **Power** () est située dans l'angle inférieur droit du clavier. Si des piles sont installées ou si l'appareil est alimenté par l'intermédiaire de l'adaptateur secteur en option, les données de la séance de travail précédente s'affichent à la mise sous tension de l'appareil. Cette fonction vous permet d'interrompre à tout moment une séance de travail, d'éteindre l'appareil et de reprendre le travail ultérieurement, sans devoir retaper le texte.

L'appareil se met automatiquement hors tension au bout de cinq minutes si aucune touche n'est enfoncée. La mémoire interne de l'appareil enregistre les informations de la session courante et elle les affiche lorsque vous la remettez sous tension.

 Si le P-touch est connecté à un ordinateur par le câble d'interface USB et imprime des données en provenance de l'ordinateur, il ne se mettra pas automatiquement hors tension pendant 30 minutes.

Pour mettre l'appareil sous tension ::

- Appuyez sur . Les données de la session précédentes s'affichent sur l'écran ACL.

Pour mettre l'appareil hors tension :

- Appuyez sur . Les données de la session en cours sont stockées dans la mémoire interne de l'appareil.

Ruban TZ
Étiquette AV

TOUCHES DE DÉPLACEMENT DU CURSEUR

L'écran ACL de l'appareil affiche deux lignes de 9 caractères ; toutefois, le texte que vous saisissez peut comporter jusqu'à 272 caractères et contenir jusqu'à 5 blocs de texte de 7 lignes. Vous pouvez réviser et modifier différentes parties du texte en déplaçant le curseur vers l'avant ou vers l'arrière.

TOUCHE DE DÉPLACEMENT VERS LA GAUCHE

Pour déplacer le curseur d'un caractère vers la gauche :



- Appuyez une fois sur .

 Si cette touche est enfoncée lorsque le curseur se trouve au début d'une ligne précédée d'une autre ligne, le curseur se déplace à la fin de la ligne précédente.



Pour déplacer le curseur de plusieurs caractères vers la gauche :

- Appuyez sur  jusqu'à ce que le curseur soit à la position voulue.

Pour déplacer le curseur au début de la ligne en cours :

- Maintenez  enfoncée et appuyez sur .

Pour déplacer le curseur au début du bloc de texte en cours :

- Maintenez  enfoncée et appuyez sur .
- ☞ *Si le curseur est déjà au début d'un bloc de texte lors de l'enfoncement de ces touches, il se déplace au début du bloc de texte précédent.*

TOUCHE DE DÉPLACEMENT VERS LA DROITE

Pour déplacer le curseur d'un caractère vers la droite :

- Appuyez une fois sur .
- ☞ *Si cette touche est enfoncée lorsque le curseur se trouve à la fin d'une ligne suivie d'une autre ligne, le curseur se déplace au début de la ligne suivante.*

Pour déplacer le curseur de plusieurs caractères vers la droite :

- Appuyez sur  jusqu'à ce que le curseur soit à la position voulue.

Pour déplacer le curseur à la fin de la ligne en cours :

- Maintenez  enfoncée et appuyez sur .

Pour déplacer le curseur au début du bloc de texte suivant :

- Maintenez  enfoncée et appuyez sur .
- ☞ *Si le curseur est déjà au début du dernier bloc de texte lors de l'enfoncement de ces touches, il se déplace à la fin du texte.*

TOUCHE DE DÉPLACEMENT VERS LE HAUT

Pour déplacer le curseur d'une ligne vers le haut :

- Appuyez une fois sur .
- ☞ *Si le curseur se trouve sur la première ligne, il se déplace au début de celle-ci.*

Pour déplacer le curseur de plusieurs lignes vers le haut :

- Appuyez sur  jusqu'à ce que le curseur soit à la position voulue.

Pour déplacer le curseur au début de l'ensemble du texte :

- Maintenez  enfoncée et appuyez sur .

TOUCHE DE DÉPLACEMENT VERS LE BAS

Pour déplacer le curseur d'une ligne vers le bas :

- Appuyez une fois sur .
- ☞ *Si le curseur se trouve sur la dernière ligne, il se déplace à la fin de celle-ci.*

Pour déplacer le curseur de plusieurs lignes vers le bas :

- Appuyez sur  jusqu'à ce que le curseur soit sur la ligne voulue.

Pour déplacer le curseur à la fin de l'ensemble du texte :

- Maintenez  enfoncée et appuyez sur .

TOUCHES CODE, ALT ET SHIFT (Maj.)

La plupart des caractères peuvent être entrés en appuyant sur la touche correspondante du clavier. Toutefois, pour utiliser certaines fonctions ou taper des majuscules, des caractères accentués et certains symboles, les touches spéciales suivantes sont nécessaires.



TOUCHE CODE

Pour utiliser une fonction dont le nom figure au-dessus de certaines touches :

- Maintenez  enfoncée, puis appuyez sur la touche située juste sous le nom de la fonction désirée.

EXEMPLE

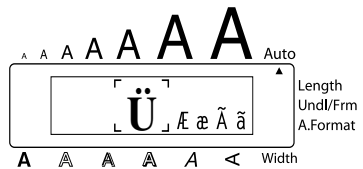
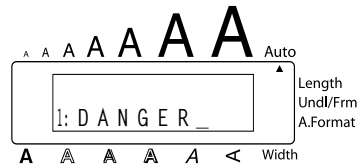

Pour utiliser la fonction **Symbol** :

- Maintenez  enfoncée et appuyez une fois sur .





TOUCHE ALT

Pour entrer des caractères imprimés en couleur sur le côté droit de certaines touches :

- Maintenez  enfoncée et appuyez sur la touche du caractère coloré de votre choix. L'indicateur **Alt** à gauche de l'afficheur reste allumé pendant que  est enfoncée.

EXEMPLE

Pour taper “ - ” :

- Maintenez  enfoncée et appuyez une fois sur . L'indicateur **Alt** est allumé tant que  est enfoncée.

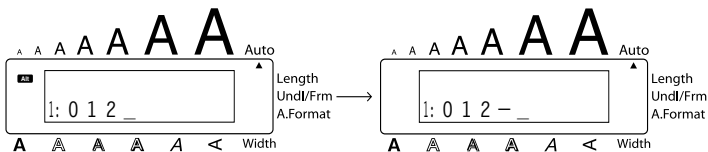

TOUCHE SHIFT (Maj.)

Pour taper une lettre majuscule ou un symbole figurant sur le côté supérieur gauche de certaines touches :

- Maintenez  enfoncée et appuyez sur la touche où figure le caractère ou le symbole de votre choix.

EXEMPLE

Pour taper " % " :

- Maintenez  enfoncée et appuyez sur .

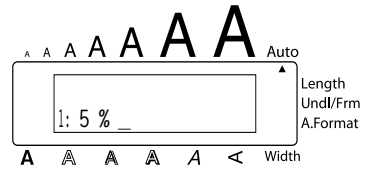
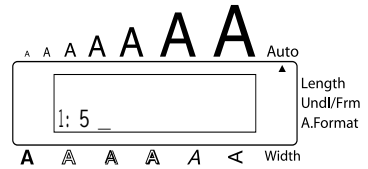



Le mode **Caps** (verrouillage majuscule) produit le même effet qu'une pression maintenue de . Il permet de taper des majuscules en continu.

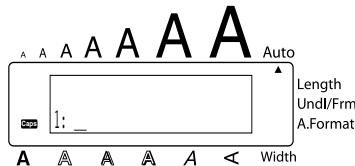

Pour taper une série de lettres majuscules :

- 1 Maintenez  enfoncée, puis appuyez sur . L'indicateur **Caps** à la gauche de l'écran s'allume.



- 2 Appuyez sur les touches des caractères ou symboles de votre choix.
- 3 Pour quitter le mode **Caps**, maintenez  enfoncée et appuyez sur . L'indicateur **Caps** s'éteint.

TOUCHE SPACE (barre d'espace)

Comme sur une machine à écrire, la **barre d'espace** () vous permet d'ajouter des espaces entre les caractères de votre texte. Elle se différencie de la touche de déplacement du curseur (), qui elle, déplace le curseur vers la droite sans ajouter d'espace.

Pour ajouter un espace :

- Appuyez sur .

EXEMPLE

Pour ajouter un espace :

- Appuyez sur .

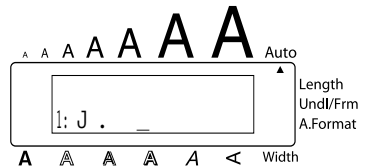
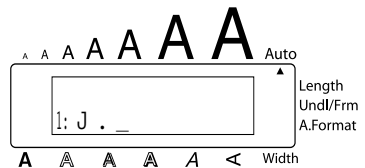

TOUCHE DE RETOUR

Comme sur une machine à écrire ou un traitement de texte, la touche **Return** () de cet appareil permet de terminer une ligne de texte et d'en commencer une nouvelle. Lorsque vous avez terminé une ligne, appuyez sur la touche **Return** pour en créer une nouvelle et faire passer le curseur sur celle-ci.

- ☞ *Le texte ne peut contenir que sept lignes. Si vous appuyez sur  quand il y a déjà sept lignes de texte, le message d'erreur " TROP DE LIGNES! " s'affiche.*

Ruban TZ

Largeur de ruban	Nombre maximum de lignes imprimées
6 mm (1/4 po)	2
9 mm (3/8 po)	2
12 mm (1/2 po)	3
18 mm (3/4 po)	5
24 mm (1 po)	7
Tampon de 18 mm (3/4 po)	3
Tampon de 24 mm (1 po)	5

Étiquette AV

Taille des étiquettes	Nombre maximum de lignes imprimées
Étiquettes d'adresses AV2067 : 20 mm × 67 mm (3/4 po × 2 5/8 po)	7
Étiquettes d'expéditeur AV1957 : 19 mm × 57 mm (3/4 po × 2 1/4 po)	7
Étiquettes de dossiers de classement AV1789 : 17 mm × 89 mm (5/8 po × 3 1/2 po)	6

La touche de retour sert également à sélectionner un article dans une liste (par ex., à ajouter un symbole ou un caractère accentué au texte) ou à appliquer un réglage sélectionné. Certaines questions vous demandant de confirmer une commande peuvent s'afficher sur l'écran ACL, notamment lorsque la fonction que vous avez choisie a pour effet de supprimer ou de modifier des fichiers. Dans pareils cas, une pression sur la touche  équivaut à une réponse affirmative.

☞ Pour répondre négativement, appuyez sur la touche . Veuillez vous référer à la section TOUCHE D'EFFACEMENT page 55.

Pour ajouter une ligne :

- Appuyez sur . Le repère de retour de chariot (↵) s'affiche pour signaler une fin de ligne.

Pour sélectionner un élément dans une liste :

- Appuyez sur .

Pour répondre " oui " :

- Appuyez sur .

TOUCHE NEW BLOCK (nouveau bloc de texte)

Pour attribuer à une partie du texte un nombre de lignes ou un format différent du reste du texte (voir *FONCTION LOCAL FORMAT* (mise en forme locale) page 78), il est nécessaire de créer un nouveau bloc de texte à l'aide de la fonction **New Block**.



Une même étiquette ne peut contenir que cinq blocs de texte. Si le curseur est situé dans le cinquième bloc de texte lorsque la touche **(Code)** est maintenue enfoncée et la touche **(New Block)** est enfoncée, le message d'erreur " 5 BLOCS MAXI! " s'affiche.

Si le curseur est positionné au milieu d'un bloc de texte lorsque la touche **(Code)** est maintenue enfoncée et la touche **(New Block)** est enfoncée, le bloc de texte est coupé en deux et le caractère situé à gauche de la position actuelle du curseur devient la fin du bloc de texte.

Pour ajouter un bloc de texte :

- Maintenez **(Code)** enfoncée et appuyez une fois sur **(New Block)**. Le repère de nouveau bloc de texte (**▣**) apparaît dans le texte pour signaler la fin du bloc.

EXEMPLE



Pour ajouter un bloc de texte :

- Maintenez **(Code)** enfoncée et appuyez une fois sur







FONCTION TAB (tabulation)



Cette fonction vous permet de séparer les parties d'une ligne de texte en ajoutant des tabulations. Vous pouvez ainsi créer des colonnes parfaitement alignées sans avoir à retaper plusieurs espaces. Toutes les tabulations ont la même longueur et sont mesurées à partir du début de la ligne ou des tabulations précédentes s'il y en a plus d'une. La longueur de tabulation peut être réglée entre 0,0 et 30,0 cm (0,0 et 11,8 po).

☞ *Le texte ne peut pas contenir plus de 50 tabulations. Si plus de 50 tabulations ont déjà été ajoutées au texte quand la touche  est maintenue enfoncée et que la touche  est enfoncée, le message d'erreur " TABULATION MAXI! " s'affiche.*



Part No.	Product	Price
8667	Printer	\$300
122960	Fax	\$100

Pour régler la longueur de tabulation :

- 1 Maintenez  enfoncée et appuyez une fois sur . La longueur de tabulation actuelle s'affiche.
- 2 Appuyez sur  ou  jusqu'à ce que la longueur souhaitée s'affiche ou utilisez les touches numériques pour entrer la longueur.

☞ *Pour changer les unités de mesure (pouces ou centimètres) utilisées pour afficher les longueurs de tabulation, appuyez sur  jusqu'à ce que les unités souhaitées soient affichées.*
- 3 Appuyez sur .

Pour ajouter une tabulation :

- Maintenez  enfoncée, puis appuyez une fois sur . Le repère de tabulation () apparaît dans le texte pour signaler la position de la tabulation.

☞ *Si le texte qui précède une tabulation dépasse le point où la partie suivante de texte devrait commencer, celle-ci commencera à la position de tabulation suivante. Par exemple, si la longueur de tabulation est réglée sur 3,0 cm (1,2 po) et le texte suivant est tapé :*

1: A B C  D E F  G H I ↓
 2: J K L M N O P Q R S T  U

L'étiquette ci-dessous sera imprimée.

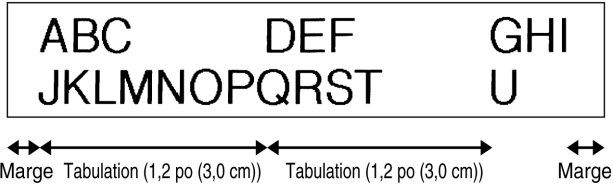

EXEMPLE

Pour régler la longueur de tabulation sur 1" :

- 1 Maintenez  enfoncée et appuyez une fois sur

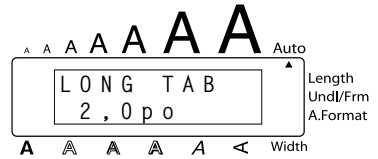

- 2 Appuyez sur  jusqu'à ce que 1,0 s'affiche.

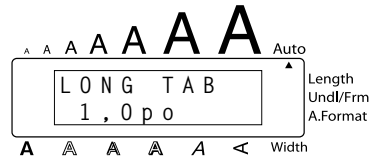



- 3 Appuyez sur .

Pour ajouter une tabulation :

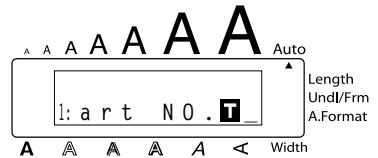
- Maintenez  enfoncée et appuyez une fois sur





TOUCHE D'EFFACEMENT





La touche d'**effacement** (backspace) () vous permet d'effacer les caractères situés à gauche de la position actuelle du curseur. Elle se différencie de la touche de déplacement du curseur vers la gauche () car cette dernière ne fait que déplacer le curseur vers la gauche, sans effacer de caractères.

La touche d'effacement sert également de touche d'annulation et vous permet de quitter la plupart des fonctions et de revenir à l'affichage précédent sans modifier le texte.





Certaines questions vous demandant de confirmer une commande peuvent s'afficher sur l'écran ACL, notamment lorsque la fonction que vous avez choisie a pour effet de supprimer ou de modifier des fichiers. Dans pareils cas, une pression sur la touche  équivaut à une réponse négative.

 Pour répondre affirmativement, appuyez sur la touche . Reportez-vous à TOUCHE DE RETOUR page 50.

Pour effacer un caractère :

- 1 Appuyez sur , ,  ou  pour positionner le curseur sous le caractère immédiatement à la droite du caractère à effacer.
- 2 Appuyez une fois sur .

Pour effacer une série de caractères :

- 1 Appuyez sur , ,  ou  pour positionner le curseur sous le caractère immédiatement à la droite du dernier caractère à effacer.
- 2 Maintenez  enfoncée jusqu'à ce que tous les caractères voulus soient effacés.

Pour quitter une fonction sans modifier le texte :

- Appuyez sur  pour revenir à votre texte.





Pour répondre " non " :



- Appuyez sur .



FONCTION LINE OUT (effacement de ligne)

La fonction **Line Out** permet d'effacer une ligne complète de texte.

Pour effacer une ligne de texte :

- 1 Appuyez sur , ,  ou  pour positionner le curseur sur la ligne de texte à effacer.



2 Maintenez  enfoncée et appuyez une fois sur .

 La ligne de texte contenant le curseur est effacée chaque fois que vous appuyez sur  tout en maintenant  enfoncée.

EXEMPLE

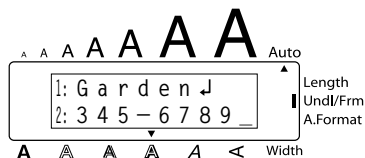
Pour effacer " 012-345-6789 ":



● Maintenez  enfoncée et appuyez une fois sur .

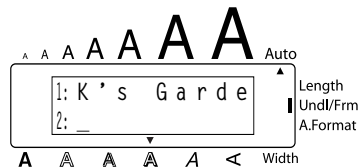



FONCTION CLEAR (effacement intégral)

Quand vous effacez l'écran avant de saisir un nouveau texte, la fonction **Clear** peut être utilisée pour choisir d'effacer seulement le texte ou d'effacer la totalité du texte et de rétablir la valeur par défaut de tous les réglages de format (**Police, Taille, Largeur, Style, Soulignement, Encadrement, Marge du ruban** (pour ruban TZ seulement), **Alignement, Longueur de tabulation, Impression miroir** (pour ruban TZ seulement) et **Longueur** (pour ruban TZ seulement)).

Pour effacer intégralement un texte et rétablir la valeur par défaut de toutes les mises en forme :

1 Maintenez  enfoncée et appuyez sur .

2 Appuyez sur  ou  jusqu'à ce que **TXT+FORMAT** soit sélectionné (clignotement).

 Pour revenir au texte sans rien effacer, appuyez sur .

3 Appuyez sur .

EXEMPLE

Pour supprimer le texte et la mise en forme :

1 Maintenez  enfoncée et appuyez sur .

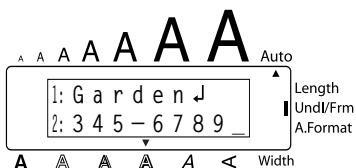

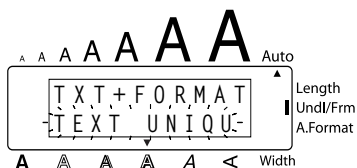

2 Appuyez sur  jusqu'à ce que **TXT+FORMAT** clignote.



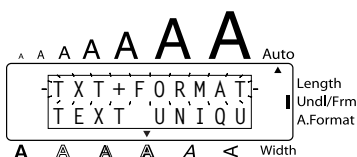

3 Appuyez sur .



Pour effacer seulement le texte :

1 Maintenez  enfoncée et appuyez sur .

2 Appuyez sur  ou  jusqu'à ce que **TEXT UNIQU** soit sélectionné (clignotement).

 Pour revenir au texte sans rien effacer, appuyez sur .

3 Appuyez sur .

EXEMPLE

Pour effacer seulement le texte :

- 1 Maintenez  enfoncée et appuyez sur .

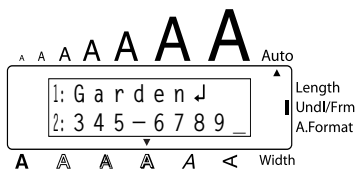

- 2 Appuyez sur  jusqu'à ce que **TEXT UNIQU** clignote.

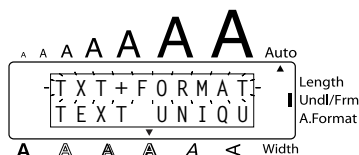

- 3 Appuyez sur .

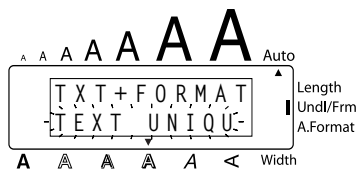















FONCTION ACCENT (caractères accentués)

La fonction **Accent** peut également être utilisée pour ajouter des caractères accentués à votre texte. Vous pouvez aussi entrer une grande partie de ces caractères au clavier en utilisant la fonction **Symbol**.

Les caractères accentués sont regroupés en fonction de la lettre majuscule ou minuscule à laquelle ils sont associés. Les caractères accentués suivants sont disponibles :



Lettres	Caractères accentués	Lettres	Caractères accentués
A	À Á Â Ã Ä Å Æ	i	í î ï
a	à á â ã ä å æ	N	Ñ
C	Ç	n	ñ
c	ç	O	Ó Ô Õ Ö
E	È É Ê Ë Ì	o	ó ô õ ö
e	è é ê ë ì	U	Ù Ú Û Ü
I	Í Î Ï	u	ù ú û ü

Pour taper un caractère accentué :

- Maintenez  enfoncée et appuyez sur . Le message " ACCENT a – u / A – U? " s'affiche sur l'écran.
- Appuyez sur la touche alphabétique correspondant au caractère que vous désirez obtenir.
 -  Pour taper une lettre majuscule, maintenez  enfoncée (ou maintenez  enfoncée et appuyez sur  pour activer le mode **Caps**) avant d'appuyer sur la touche alphabétique.
- Appuyez sur  ou  jusqu'à ce que le caractère accentué souhaité apparaisse agrandi dans le cadre au milieu de l'écran.
- Appuyez sur . Le caractère accentué est ajouté au texte.
 -  Pour taper plusieurs caractères accentués à la suite, maintenez  enfoncée avant d'appuyer sur . Puis, continuez à ajouter des caractères accentués en les sélectionnant de la façon indiquée aux étapes 2 et 3, et en maintenant  enfoncée tout en appuyant sur . Appuyez simplement sur  après avoir sélectionné le dernier caractère de la série.

EXEMPLE

Pour taper le caractère accentué “ É ” :

1 Maintenez  enfoncée et appuyez sur .

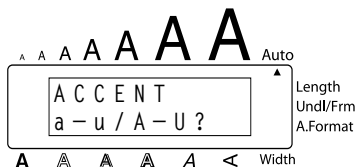

2 Maintenez  enfoncée et appuyez sur .

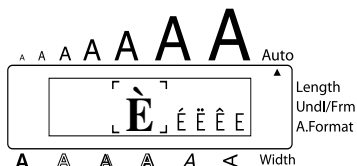

3 Appuyez sur  jusqu'à ce que É s'affiche dans le cadre.

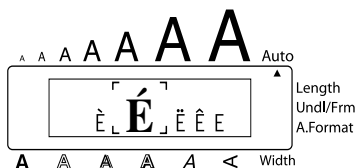

4 Appuyez sur .

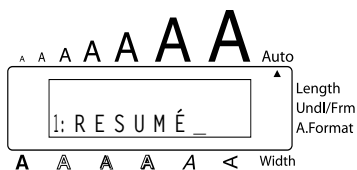







FONCTION SYMBOL (symboles)







Outre les lettres, symboles et chiffres figurant sur les touches du clavier, 67 autres signes sont disponibles en utilisant la fonction **Symbol**.

Les symboles disponibles sont les suivants :

Groupe	Symbole
1	Ü Æ æ Ã ã Ę ě Ő ő • ° ™
2	+ × ÷ = § ² ³ ₂ ₃ ₄ []
3	↑ ↓ → ← ↗ ↘ © ® ☎ 📄 📧 📧
4	🌐 🍷 🔥 ♿ 🗣️ 🎬 🌐 🌐 🔑 🌐 🔄 🗑️
5	👤 🍷 🎵 ♥ ★ 📄 ~ == + ↓ † ☎
6	⚠️ ⚠️ ○ Ⓞ Ⓟ Ⓠ



Pour taper un symbole :

- Maintenez  enfoncée, puis appuyez sur . Une rangée de symboles s'affichent.
- Appuyez sur  ou  pour afficher les diverses rangées de symboles et appuyez sur  ou  jusqu'à ce que le symbole voulu apparaisse agrandi dans le cadre au milieu de l'écran.
- Appuyez sur . Le symbole est ajouté au texte.





 Pour taper plusieurs symboles à la suite, maintenez  enfoncée avant d'appuyer sur . Ensuite, continuez à ajouter des symboles en les sélectionnant de la façon indiquée à l'étape 2, et en maintenant  enfoncée tout en appuyant sur . Appuyez simplement sur  après avoir sélectionné le dernier symbole de la série.

EXEMPLE

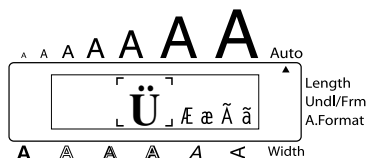
Pour taper le symbole " ☠ " :

1 Maintenez  enfoncée, puis appuyez sur .



2 Appuyez sur  ou  jusqu'à ce que la rangée contenant le symbole " ☠ " s'affiche, puis appuyez sur  ou  jusqu'à ce que " ☠ " s'affiche dans le cadre.





3 Appuyez sur .



Ruban TZ
Étiquette AV

AV **FONCTION AUTO FORMAT (mise en forme automatique)**

Les touches de fonction **Auto Format**   permettent de créer rapidement et facilement des étiquettes.

Après avoir simplement sélectionné l'une des nombreuses mises en forme prédéfinies et avoir tapé du texte dans chacun de ses champs, le style d'ensemble de l'étiquette peut facilement être modifié en sélectionnant l'un des sept formats de style. L'étiquette est alors prête à être imprimée.

Les deux jeux de mise en forme disponibles vous permettent de créer des étiquettes pour toute une gamme de besoins, qu'il s'agisse d'adresses pour









enveloppes ou de l'identification de disquettes ou de cassettes audio et vidéo. Les mises en formes

disponibles en appuyant sur  sont spécifiquement conçues pour les étiquettes AV de taille prédéterminée qui vous permettent de créer rapidement et facilement plusieurs exemplaires





d'étiquettes pour adressage et classement. En appuyant sur , un large éventail de mises en forme est disponible pour une utilisation avec un ruban TZ.

Reportez-vous à **RÉFÉRENCE** à la fin de ce chapitre pour avoir une liste et des exemples des mises en forme disponibles.









Pour sélectionner une mise en forme prédéfinie :

- 1 Appuyez une fois sur  ou . L'indicateur **A/F** s'allume.
- 2 Appuyez sur  ou  jusqu'à ce que le nom de la mise en forme souhaitée s'affiche.
 Le réglage par défaut (**VIDÉO VHS-1** si  a été enfoncée ou **ADRESSE1** si  a été enfoncée) peut être sélectionné en appuyant sur .
Le numéro de la mise en forme automatique utilisée en dernier est souligné. Si vous sélectionnez cette mise en forme, le texte saisi à cette occasion s'affiche de nouveau.
Les tailles d'étiquettes sont affichées dans l'unité actuellement sélectionnée (pouces ou millimètres). L'unité de mesure peut être changée avec les fonctions **Tab length** (longueur de tabulation) ou **Length** (longueur).
Une mise en forme automatique qui a été stockée en mémoire peut être rappelée et réutilisée. Pour plus de détails sur la façon de rappeler des mises en forme automatiques mémorisées, reportez-vous à la section "RAPPEL DU TEXTE" on page 109.
- 3 Appuyez sur . Le premier champ de la mise en forme sélectionnée s'affiche.



Pour saisir du texte dans la mise en forme :

- 4 Pour chaque champ, tapez le texte puis appuyez sur . Lorsque  est enfoncée après avoir tapé le texte pour le dernier champ, la mention **MENU** s'affiche.
 Il est également possible de saisir des symboles (page 61) et des codes barres (page 94) dans les champs.
Pour plus de détails sur la façon de mémoriser des mises en forme, reportez-vous à la section "STOCKAGE DU TEXTE" on page 107.
Pour effacer la totalité du texte déjà saisi dans la mise en forme, maintenez  enfoncée et appuyez sur .



Pour changer le style de caractères du texte et lui attribuer l'un des sept styles disponibles :

- 5 Appuyez sur  ou  jusqu'à ce que la commande **CHG STYLE** s'affiche.
- 6 Appuyez sur .
- 7 Appuyez sur  ou  pour sélectionner le style de caractère souhaité.
 Le réglage par défaut (**ORIGINAL**) peut être sélectionné en appuyant sur .
- 8 Appuyez sur . La mention " MENU " s'affiche.
 Six styles de caractère supplémentaires sont disponibles.
Le texte et le style de texte sélectionnés d'une mise en forme automatique peuvent être stockés en mémoire afin de pouvoir être rappelés et réutilisés ultérieurement.





Pour imprimer une étiquette en utilisant la mise en forme sélectionnée:

- 9 Appuyez sur  ou  jusqu'à ce que la commande **IMPRIMER** soit sélectionnée.





- 10 Appuyez sur  pour faire imprimer l'étiquette et la faire couper automatiquement par l'appareil. Le message " COPIES 1/ 1 " s'affiche pendant l'impression de l'étiquette.

 Avant d'imprimer une étiquette sélectionnée en enfonçant , il est nécessaire d'installer une cassette d'étiquettes AV du type approprié. Avant d'imprimer une mise en forme sélectionnée en appuyant sur , il est nécessaire d'installer une cassette de ruban TZ correspondant à la largeur de ruban spécifiée.

Pour modifier le texte saisi dans la mise en forme :

- 11 Appuyez sur  ou  jusqu'à ce que la commande **CONTINUER** (modifier) s'affiche.
- 12 Appuyez sur . Le premier champ de la mise en forme sélectionnée s'affiche.
- 13 Répétez l'étape 4 jusqu'à ce que le texte modifié soit conforme à votre attente. La mention **MENU** s'affiche de nouveau lorsque  est enfouée après la modification du dernier champ de la mise en forme.

Pour terminer l'utilisation de la fonction Auto Format (mise en forme auto) :



- 14 Appuyez sur  ou  jusqu'à ce que la commande EXIT (quitter) s'affiche.
- 15 Appuyez sur . Le message " TERMINER FOR. AUTO? " s'affiche.
- 16 Appuyez sur . La fonction **Auto Format** est abandonnée et le texte qui était affiché avant d'utiliser la fonction **Auto Format** s'affiche de nouveau.
-  Le texte saisi dans la mise en forme sélectionnée est stocké dans la mémoire de l'appareil et sera disponible en cas de réutilisation de la même mise en forme lors d'une prochaine utilisation de la fonction **Auto Format**.

EXEMPLE

Pour créer une étiquette courte pour un dossier de classement en utilisant une mise en forme pour rubans TZ :

- 1 Appuyez sur .



- 2 Appuyez sur  ou  jusqu'à ce que la mise en forme **35 (FICH. C.)** (dossier, courte) s'affiche.

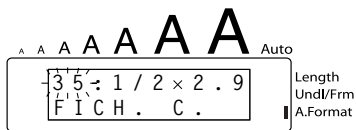

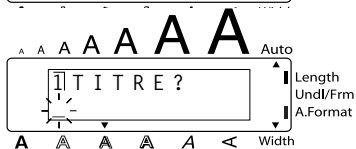

- 3 Appuyez sur .



- 4 Tapez " August Sales Report " puis appuyez sur



Pour modifier le style de caractère de l'étiquette :

- 5 Appuyez sur  ou  jusqu'à ce que la mention **CHG STYLE** (changer le style) s'affiche.



- 6 Appuyez sur .



- 7 Appuyez sur  ou  jusqu'à ce que la mention **ÉLÉGANT** s'affiche.



- 8 Appuyez sur .



Pour imprimer l'étiquette :

- 9 Vérifiez que la mention **IMPRIMER** est affichée,



puis appuyez sur .



Pour créer une étiquette d'adresse en utilisant une mise en forme pour étiquettes AV :

- 1 Appuyez sur .



- 2 Appuyez sur  ou  jusqu'à ce que la mise en forme **4 (ADDRESS4)** s'affiche.



- 3 Appuyez sur .



- 4 Tapez " Mr. R. Becker ", puis appuyez sur .



- 5 Tapez " 29 South Main St. ", puis appuyez sur



- 6 Tapez " Los Angeles, CA 88888 ", puis appuyez





Pour modifier le style de caractère de l'étiquette :

- 7 Appuyez sur  ou  jusqu'à ce que la mention **CHG STYLE** (changer le style) s'affiche.



- 8 Appuyez sur .



- 9 Appuyez sur  ou  jusqu'à ce que la mention **SOIGNÉ** s'affiche.



- 10 Appuyez sur .



Pour imprimer l'étiquette :

- 11 Vérifiez que la mention **IMPRIMER** est affichée, puis appuyez sur .

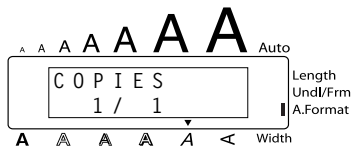

Mr. R. Becker
29 South Main St.
Los Angeles, CA 88888

Mises en forme automatiques pour ruban TZ

N°	Nom de la mise en forme	Largeur de ruban × longueur d'étiquette	Champs de la mise en forme	
1	VIDÉO VHS1	3/4 po × 5,5 po (18 mm × 140 mm)	① SYMBOLE? ② TITRE? ③ SOUSTITRE	④ DURÉE? ⑤ MODE ENR ⑥ DATE?
2	VIDÉO VHS2	1 po × 3,0 po (24 mm × 77 mm)	① TITRE? ② SOUSTITRE	③ DATE?
3	VIDÉO 8mm1	3/8 po × 2,9 po (9 mm × 73 mm)	① SYMBOLE? ② TITRE? ③ SOUSTITRE	④ DATE? ⑤ MODE ENR
4	VIDÉO 8mm2	1/2 po × 3,6 po (12 mm × 92 mm)	① SYMBOLE? ② TITRE? ③ SOUSTITRE	④ DURÉE? ⑤ MODE ENR ⑥ DATE?
5	VID VHSC-1	1/2 po × 1,7 po (12 mm × 42 mm)	① TITRE?	② SOUSTITRE
6	VID VHSC-2	3/4 po × 3,2 po (18 mm × 81 mm)	① SYMBOLE? ② TITRE? ③ SOUSTITRE	④ DURÉE? ⑤ MODE ENR ⑥ DATE?
7	AUDIO-1	1/4 po × 3,1 po (6 mm × 80 mm)	① SYMBOLE? ② TITRE?	③ SOUSTITRE
8	AUDIO-2	1/2 po × 3,5 po (12 mm × 89 mm)	① SYMBOLE? ② TITRE?	③ SOUSTITRE
9		3/8 po × 3,5 po (9 mm × 89 mm)		
10	AUDIO-3	1/2 po × 3,5 po (12 mm × 89 mm)	① SYMBOLE?	② TITRE?
11		3/8 po × 3,5 po (9 mm × 89 mm)		
12	DAT-1	1/4 po × 2,2 po (6 mm × 56 mm)	① TITRE?	② SOUSTITRE
13	DAT-2	3/8 po × 3,3 po (9 mm × 85 mm)	① SYMBOLE? ② TITRE?	③ SOUSTITRE
14	MINI DISQ1	1/4 po × 2,3 po (6 mm × 59 mm)	① TITRE?	② SOUSTITRE
15	MINI DISQ2	1 po × 2,0 po (24 mm × 52 mm)	① TITRE? ② SOUSTITRE	③ DURÉE? ④ DATE?
16	PLAQUE NOM	1 po × 4,0 po (24 mm × 102 mm)	① NOM?	② SOCIÉTÉ?
17		3/4 po × 4,0 po (18 mm × 102 mm)		

N°	Nom de la mise en forme	Largeur de ruban × longueur d'étiquette	Champs de la mise en forme
18	ADRESSE	1 po × 2,0 po (24 mm × 52 mm)	① NOM? ③ ADRESSE2?
19		3/4 po × 2,0 po (18 mm × 52 mm)	② ADRESSE1? ④ ADRESSE3?
20	ÉQUIPEMENT	1 po × 3,1 po (24 mm × 79 mm)	① TITRE? ③ NUMÉRO?
21		3/4 po × 3,1 po (18 mm × 79 mm)	② NOM?
22	DIAPOS.	1/2 po × 1,7 po (12 mm × 42 mm)	① TITRE? ③ SOUSTITRE ② DATE?
23	PRIX	1 po × 2,2 po (24 mm × 57 mm)	① NOM? ② PRIX?
24		3/4 po × 2,2 po (18 mm × 57 mm)	
25	PRIX DE V.	1 po × 3,6 po (24 mm × 92 mm)	① NOM? ③ NOUV. PRIX ② ANC. PRIX
26		3/4 po × 3,6 po (18 mm × 92 mm)	
27	ORGANIS. L	1 po × 3,2 po (24 mm × 82 mm)	① NOM? ③ ADRESSE2? ② SOCIÉTÉ? ⑤ ADRESSE3?
28	ORGANIS. S	1 po × 2,6 po (24 mm × 65 mm)	③ ADRESSE1?
29	FICH. LONG	1 po × 7,2 po (24 mm × 183 mm)	① TITRE?
30		3/4 po × 7,2 po (18 mm × 183 mm)	
31	FICH. L. V	1 po × 7,2 po (24 mm × 183 mm)	
32		3/4 po × 7,2 po (18 mm × 183 mm)	
33	FICH. C.	1 po × 3,7 po (24 mm × 94 mm)	
34		3/4 po × 3,7 po (18 mm × 94 mm)	
35		1/2 po × 2,9 po (12 mm × 74 mm)	
36		3/8 po × 2,9 po (9 mm × 74 mm)	

N°	Nom de la mise en forme	Largeur de ruban × longueur d'étiquette	Champs de la mise en forme
37	DISQ. 3,5 po	1 po × 2,7 po (24 mm × 69 mm)	① TITRE? ③ NOM? ② SOUSTITRE
38		3/4 po × 2,7 po (18 mm × 69 mm)	
39	miniDV1	3/8 po × 1,7 po (9 mm × 43 mm)	① TITRE? ③ DATE? ② SOUSTITRE ④ MODE ENR
40	miniDV2	1/2 po × 2,1 po (12 mm × 55 mm)	① TITRE? ④ MODE ENR ② SOUSTITRE ⑤ DATE? ③ DURÉE?
41	LIBRE 1	1 po (24 mm)	① 1 LIGNE? ② 2 LIGNE?
42	LIBRE 1	18 mm (3/4 po)	
43	LIBRE 1	12 mm (1/2 po)	
44	LIBRE 1	9 mm (3/8 po)	
45	LIBRE 2	1 po (24 mm)	
46	LIBRE 2	18 mm (3/4 po)	
47	LIBRE 2	12 mm (1/2 po)	
48	LIBRE 2	9 mm (3/8 po)	

Mises en forme automatiques pour étiquettes AV

N°	Nom de la mise en forme	Largeur de ruban × longueur d'étiquette	Champs de la mise en forme
1	ADRESS1	Étiquettes d'adresses AV2067	① NOM? ③ ADRESSE2? ② ADRESSE1?
2	ADRESS2		
3	ADRESS3		
4	ADRESS4		① NOM? ③ ADRESSE2? ② ADRESSE1? ④ ADRESSE3?
5	ADRESS5		
6	ADRESS6		
7	ADRESS7		① NOM? ③ ADRESSE2? ② ADRESSE1? ④ ADRESSE3? ⑤ ADRESSE3?
8	RETOUR1	Étiquettes d'expéditeur AV1957	① NOM? ③ ADRESSE2? ② ADRESSE1?
9	RETOUR2		
10	RETOUR3		① NOM? ③ ADRESSE2? ② ADRESSE1? ④ ADRESSE3?
11	RETOUR4		
12	CLASSER1	Étiquettes pour dossiers de classement AV1789	① LIGNE1?
13	CLASSER2		
14	CLASSER3		① LIGNE1? ② LIGNE2?
15	CLASSER4		

Exemples de mises en forme pour ruban TZ

1 VIDÉO VHS1

	Concert de Julien Centre culturel	60 min Standard 6 août 2000
--	---	-----------------------------------

2 VIDÉO VHS2

PARC CLASSIQUE Mode standard 2 juin 2001

3 VIDÉO 8mm1

	Sports d'hiver Chamonix	2-6-00 Standard
---	-----------------------------------	--------------------

4 VIDÉO 8mm2

	Mon anniversaire Resto italien	60 min Normal 9-10-02
--	--	-----------------------------

5 VID VHSC-1

Mon anniv. 31 août 2001

6 VID VHSC-2

	Notre mariage Église Saint-Jean	60 min Normal 5-4-02
--	---	----------------------------

7 AUDIO-1

	TUBES DE L'ÉTÉ 98	Marie
---	-------------------	-------

8 AUDIO-2

	CHANSONS POPULAIRES (années 60 et 70)
--	--

9 AUDIO-2

	TUBES DE L'ÉTÉ Marie
---	-------------------------

10 AUDIO-3

	HITS 1991
--	------------------

11 AUDIO-3

	HITS 1993
---	------------------

12 DAT-1

Chansons pop	années 60
--------------	-----------

13 DAT-2

	Chansons populaires	Années 90
---	---------------------	-----------

14 MINI DISQ1

Chansons populaires	Claire
---------------------	--------

15 MINI DISQ2

HITS 1997	60 min
Claire	2-6-01

16 PLAQUE NOM

Paul Richard BARDANE S.A.R.L.

17 PLAQUE NOM

Paul Richard BARDANE S.A.R.L.

18 ADRESSE

Paul Richard 29, rue St. Jacques 38095 GRENOBLE 04 76 00 34 21
--

19 ADRESSE

BARDANE S.A.R.L. 29, rue St. Jacques 38095 GRENOBLE 04 76 00 34 21

20 ÉQUIPEMENT

Propriété du
DEPT. VENTE
0123

21 ÉQUIPEMENT

Propriété du
DEPT. VENTE
0123

22 DIAPOS.

HAWAII
2-12-02
Molokai

23 PRIX

ETIQUETEUSE
99 FF

24 PRIX

ETIQUETEUSE
99 FF

25 PRIX DE V.

IMPRIMANTE
~~99 FF~~ ➔ **89 FF**

26 PRIX DE V.

IMPRIMANTE
~~99 FF~~ ➔ **89 FF**

27 ORGANIS. L

Paul Richard
Bardane S.A.R.L.
29, rue St. Jacques
38035 GRENOBLE
04 76 00 34 21

28 ORGANIS. S

Paul Richard
Bardane S.A.R.L.
29, rue St. Jacques
38035 GRENOBLE
04 76 00 34 21

29 FICH. LONG

Études de marché 99

30 FICH. LONG

Études de marché 99

31 FICH. L. V

> W Z T W S O O

32 FICH. L. V

> W Z T W S O O

33 FICH. C.

VENTES 2001

34 FICH. C.

VENTES 2001

35 FICH. C.

VENTES 2001

36 FICH. C.

VENTES 2001

37 DISQ. 3,5 po

OBJECTIFS DE VENTE

Décembre 2002
Paul Richard

39 miniDV1

Concert Julien 12-12-02
Centre culturel Mode LP

41 LIBRE1

R. Becker

ABC Import/Export

43 LIBRE1

R.Becker

ABC Import/Export

45 LIBRE2

ABC Import/Export

R. Becker

47 LIBRE2

ABC Import/Export

R. Becker

38 DISQ. 3,5 po

OBJECTIFS DE VENTE

Décembre 2002
Paul Ricard

40 miniDV2

Réunion 2001 30 min
Présentation Mode SP
11-12-01

42 LIBRE1

R. Becker

ABC Import/Export

44 LIBRE1

R. Becker

ABC Import/Export

46 LIBRE2

ABC Import/Export

R. Becker

48 LIBRE2

ABC Import/Export

R. Becker

Exemples de mises en forme pour étiquettes AV

1 ADDRESS1

Mr. R. Becker

29 Rue Principale
Montréal A1B2C3

2 ADDRESS2

Mr. R. Becker

29 Rue Principale
Montréal A1B2C3

3 ADDRESS3

Mr. R. Becker
29 Rue Principale
Montréal A1B2C3

4 ADDRESS4

Mr. R. Becker
29 Rue Principale
Montréal A1B2C3

5 ADDRESS5

Mr. R. Becker
29 Rue Principale
Montréal A1B2C3
Tél.:012.345.6789

6 ADDRESS6

Mr. R. Becker
29 Rue Principale
Montréal A1B2C3
Tél.:012.345.6789

7 ADDRESS7

Mr. R. Becker
29 Rue Principale
Montréal A1B2C3
Tél.:012.345.6789

1 RETOUR1

R. Becker
29 Rue Principale
Montréal A1B2C3

2 RETOUR2

R. Becker
29 Rue Principale
Montréal A1B2C3

3 RETOUR3

R. Becker
29 Rue Principale
Montréal A1B2C3
Tél.:012.345.6789

4 RETOUR4

R. Becker
29 Rue Principale
Montréal A1B2C3
Tél.:012.345.6789

1 CLASSER1

VENTES 02

2 CLASSER2

VENTES 2002

3 CLASSER3

DEPT. VENTE
Décembre 2002

4 CLASSER4

DEPT. VENTE
Décembre 2002

Styles de caractères pour ruban TZ et étiquettes AV

Style de caractère	Exemple	Police	Style
ORIGINAL	B. Richard BARDANE S.A.R.L.	Mise en page par défaut	
ITALIC	<i>B. Richard</i> <i>Bardane s.a.r.l.</i>	Mise en page par défaut	ITA
DYNAMIC	B. Richard Bardane s.a.r.l.	POLICE 8	OMBRE 1





Style de caractère	Exemple	Police	Style
CUTE	B. Richard Bardane s.a.r.l.	POLICE 4	CONTOUR
FORMAL	<i>B. Richard</i> <i>Bardane s.a.r.l.</i>	POLICE 2	ITA
ELEGANT	B. Richard Bardane s.a.r.l.	POLICE 3	NORMAL
NATURAL	B. Richard Bardane s.a.r.l.	POLICE 6	NORMAL



FONCTION STAMP (tampon)





La fonction **Stamp** (tampon) vous permet de créer rapidement et aisément vos propres films pochoirs pour réaliser des tampons personnalisés. Après avoir inséré une cassette de film pour tampon, sélectionnez cette fonction pour centrer automatiquement le texte et ajuster la longueur et les marges du ruban afin d'obtenir un format parfait pour les porte-films pour tampons encres. Le porte-tampon étant réutilisable, il vous suffit de créer un nouveau film pochoir pour tampon et de remplacer l'ancien tampon par le nouveau.

Pour créer un tampon :

- 1 Tapez le texte, puis insérez une cassette de film pour tampons de taille moyenne (largeur 18 mm (3/4 po)) ou de grande taille (largeur 24 mm (1 po)).
- 2 Maintenez  enfoncée et appuyez une fois sur . Le message " TIMBRE? " (format du tampon) s'affiche.
- 3 Appuyez sur . Le texte du tampon en place est automatiquement mis en forme : centrage dans l'espace prévu pour le texte et réglage automatique de la longueur d'étiquette et des marges.
- 4 Appuyez sur  pour découper le texte du film pochoir pour tampon.
- 5 Après le découpage du film pochoir pour tampon, retirez le papier support du film pochoir et fixez ce dernier sur le patin encreur d'un porte-film pour tampon.

EXEMPLE

Pour découper un tampon :

- 1 Entrez le texte et introduisez une cassette de film pour tampon dans le compartiment à cassette.
- 2 Maintenez  enfoncée et appuyez sur .
- 3 Appuyez sur .
- 4 Appuyez sur  pour graver le film pochoir pour tampon et le découper automatiquement.

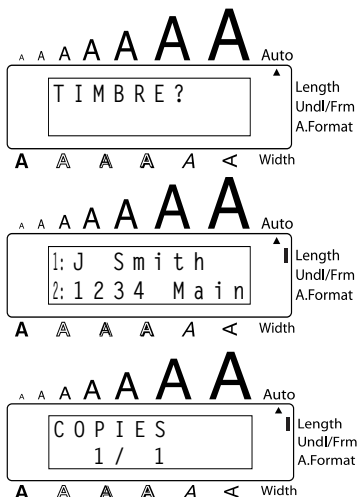

Pour fixer un tampon :

- 5 Retirez le cadre de retenue du tampon encreur, un côté après l'autre, puis retirez la protection qui recouvre le tampon encreur ainsi que le papier support du film pochoir pour tampon.
- 6 Placez le côté glacé du film pochoir pour tampon vers le haut et alignez une de ses extrémités avec la fente sur le côté du porte-film pour tampon.

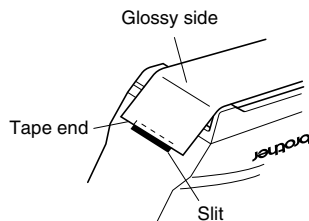

- 7 Maintenez en place l'extrémité du film pochoir pour tampon avec le pouce, puis passez le ruban à travers les guides tout en le tirant pour qu'il soit bien tendu.

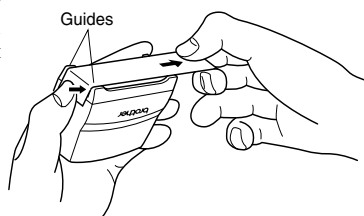

- 8 Repliez l'autre extrémité du ruban sur l'autre côté du porte-film pour tampon et maintenez-le en place avec le doigt.

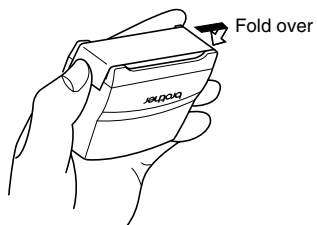

- 9 Placez le cadre sur le film pochoir pour tampon et appuyez dessus pour qu'il se mette en place.

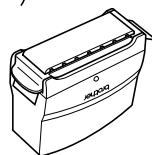
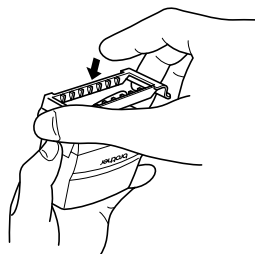

- 10 Insérez le porte-film pour tampon bien droit dans son cache.



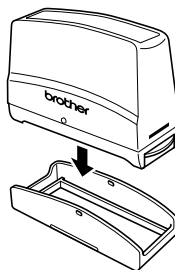



ES Vérifiez que le tampon est correctement couvert pour éviter les coulures d'encre.



FUNCTION LOCAL FORMAT (mise en forme locale)

La fonction **Local format** (mise en forme locale) vous permet de mettre un bloc de texte en évidence en utilisant des réglages de police, taille, largeur, soulignement ou encadrement différents du reste du texte. Pour pouvoir lui appliquer une mise en forme locale, le texte doit être séparé en blocs (pour plus de détails, reportez-vous à la section **TOUCHE NEW BLOCK** (touche Nouveau bloc) page 52).

Pour utiliser la fonction Local format (mise en forme locale) :

- ❶ Appuyez sur , ,  ou  pour positionner le curseur dans le bloc auquel doit être appliquée une mise en forme différente.
- ❷ Maintenez  enfoncée et appuyez une fois sur . La mention " ZONE " (mise en forme de bloc) s'affiche sur la ligne supérieure de l'écran pour indiquer que le bloc de texte courant recevra une mise en forme locale.
- ❸ Sélectionnez les valeurs souhaitées de police, taille, largeur, style, soulignement et encadrement, comme indiqué dans les pages 80 à 88. Le réglage sélectionné ne sera appliqué qu'au bloc de texte contenant le curseur.

 *Lors de la sélection d'un paramètre de mise en forme, le réglage en cours s'affiche en premier.*





Lors de la sélection d'un réglage d'encadrement pour mise en forme locale, seuls les cadres rectangulaires à angles vifs et à angles arrondis sont disponibles.

Étant donné qu'un seul réglage de mise en forme locale peut être appliqué à la fois au bloc de texte, répétez la procédure précédente pour chaque mise en forme supplémentaire que vous voulez appliquer.



Une seule valeur d'un paramètre de mise en forme peut être appliquée au même bloc de texte. Par exemple, deux polices différentes ne peuvent pas être appliquées au même bloc de texte.

EXEMPLE

Pour sélectionner le style I+SHAD (italique + ombre) pour une partie du texte :

- 1 Appuyez sur , ,  ou  pour positionner le curseur dans le bloc de texte souhaité.



- 2 Maintenez  enfoncée et appuyez une fois sur .

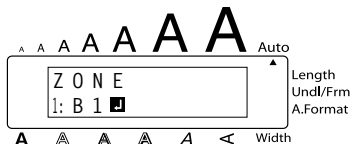

- 3 Appuyez une fois sur .



- 4 Maintenez  enfoncée jusqu'à ce que le style **IT+02** s'affiche.



- 5 Appuyez sur .

FONCTION FONT (police)



Avec la fonction **Font** (police), vous pouvez choisir une police parmi les huit disponibles pour votre texte.

Les polices disponibles sont les suivantes :

POLICE 1 (HELSINKI)	POLICE 2 (BRUSSELS)	POLICE 3 (US)	POLICE 4 (FLORIDA)
POLICE 5 (BELGIUM)	POLICE 6 (SAN DIEGO)	POLICE 7 (LOS ANGELES)	POLICE 8 (ISTANBUL)

La police par défaut est la police **POLICE 1**.

Pour changer de police :

- Appuyez une fois sur  pour afficher la police actuellement sélectionnée.
- Maintenez  enfoncée jusqu'à ce que la police souhaitée s'affiche.
- Appuyez sur  pour appliquer la police sélectionnée au texte.

EXEMPLE

Pour sélectionner la police POLICE 2 :

- Appuyez une fois sur .



- Maintenez  enfoncée jusqu'à ce que **POLICE 2** s'affiche.



- Appuyez sur .

FONCTIONS *SIZE* (taille) ET *WIDTH* (largeur)

La taille des caractères peut être ajustée à l'aide des deux fonctions **Size** (taille) et **Width** (largeur). La taille des caractères qui peut être utilisée dépend de la largeur du ruban. Le tableau suivant indique les tailles de caractères utilisables pour chaque largeur de ruban.

Ruban TZ

Largeur de ruban	Taille (en points)
6 mm (1/4 po)	6, 9, 12
9 mm (3/8 po)	6, 9, 12, 18
12 mm (1/2 po)	6, 9, 12, 18, 24
18 mm (3/4 po)	6, 9, 12, 18, 24, 36
1 po (24 mm)	6, 9, 12, 18, 24, 36, 48

Étiquette AV

Taille des étiquettes	Taille (en points)
Étiquettes d'adresses AV2067 : 20 mm × 67 mm (3/4 po × 2 5/8 po)	6, 9, 12, 18, 24, 36, 48
Étiquettes d'expéditeur AV1957 : 19 mm × 57 mm (3/4 po × 2 1/4 po)	6, 9, 12, 18, 24, 36
Étiquettes de dossiers de classement AV1789 : 17 mm × 89 mm (5/8 po × 3 1/2 po)	6, 9, 12, 18, 24, 36

Le réglage par défaut de la taille est **AUTO** et celui de la largeur est **MOYENNE**. Le réglage actuellement sélectionné est toujours signalé par un indicateur en haut de l'écran. De plus, lorsqu'un réglage de largeur différente de **MOYENNE** est sélectionné, l'indicateur **Width** (largeur) s'allume..

Si la taille est réglée sur **AUTO**, l'appareil compare la largeur du texte avec celle du ruban installé et règle automatiquement les caractères sur la taille la plus grande possible. Toutefois, vous pouvez également sélectionner sept autres tailles de caractère, qui pourront chacune être imprimées avec les trois réglages de largeur.

Ruban TZ



 Lorsque le réglage **AUTO** est sélectionné et qu'une cassette TZ de 24 mm (1 po), 18 mm (3/4 po) ou 12 mm (1/2 po) de largeur est installée, du texte ne comprenant qu'une ligne de caractères majuscules (non accentués) sera imprimé avec une taille de caractères légèrement plus grande que la taille maximum prévue pour la largeur de ruban considérée (c'est-à-dire 62 points pour un ruban de 24 mm (1 po) de largeur, 48 points pour un ruban de 18 mm (3/4 po) de largeur et 29 points pour un ruban de 12 mm (1/2 po) de largeur).

Étiquette AV

☞ Lorsque le réglage **AUTO** est sélectionné et qu'une cassette d'étiquettes AV est installée, du texte ne comprenant qu'une ligne de caractères majuscules (non accentués) sera imprimé avec une taille de caractères légèrement plus grande que la taille maximum prévue pour l'étiquette considérée (c'est-à-dire 62 points pour les étiquettes d'adresse AV2067 et 48 points pour les étiquettes d'expéditeur AV1957 et les étiquettes pour dossier de classement AV1789).

Taille (en points)	Réglage de largeur ÉTROITE	Réglage de largeur MOYENNE	Réglage de largeur LARGE
6	ABC	ABC	ABC
9	ABC	ABC	ABC
12	ABC	ABC	ABC
18	ABC	ABC	ABC
24	ABC	ABC	ABC
36	ABC	ABC	ABC
48	ABC	ABC	ABC

Pour modifier la taille :

- 1 Appuyez une fois sur  pour afficher la taille actuellement sélectionnée.
- 2 Maintenez  enfoncée jusqu'à ce que la taille souhaitée s'affiche.

☞ Le réglage actuel de la taille est signalé par l'indicateur de taille en haut de l'écran.

- 3 Appuyez sur  pour appliquer la taille sélectionnée au texte.

EXEMPLE

Pour sélectionner la taille de 24 points :

- 1 Appuyez une fois sur .



- 2 Maintenez  enfoncée jusqu'à ce que **24** s'affiche.

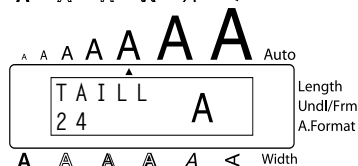

- 3 Appuyez sur .

Pour modifier le réglage de largeur :

- 1 Appuyez une fois sur  pour afficher la largeur actuellement sélectionnée.

- 2 Maintenez  enfoncée jusqu'à ce que la largeur souhaitée s'affiche.

 L'indicateur **Width** (largeur) s'allume si vous sélectionnez un réglage autre que **MOYENNE**.

- 3 Appuyez sur  pour appliquer la largeur sélectionnée au texte.

EXEMPLE

Pour sélectionner le réglage de largeur WIDE (large) :

- 1 Appuyez une fois sur .



- 2 Maintenez  enfoncée jusqu'à ce que **LARGE** s'affiche.



- 3 Appuyez sur .

FONCTION STYLE

Vous pouvez appliquer à votre texte un style à choisir parmi onze styles différents (y compris l'impression dans le sens vertical).

☞ *La lisibilité des caractères imprimés dans les petites tailles risque d'être réduite avec certains styles (ex. **IT+02** (italique + ombre)).*

Les styles disponibles sont les suivants :

NORMAL, **GRAS**, **CONTOUR**, **OMBRE1**, **OMBRE2**, **ITA** (italique), **IT+G** (italique et gras), **IT+C** (italique et contour), **IT+01** (italique et plein), **IT+02** (italique et ombre), **VERT**

Le réglage par défaut du style est **NORMAL**. L'indicateur de style en bas de l'écran indique le style actuel lorsqu'il est différent de **NORMAL**.

Pour voir des exemples des réglages disponibles, reportez-vous à la section **RÉFÉRENCE** à la fin de ce chapitre.

Pour modifier le style :

❶ Appuyez une fois sur  pour afficher le style actuellement sélectionné.

❷ Maintenez  enfoncée jusqu'à ce que le style souhaité s'affiche.

☞ *Le réglage actuel du style est indiqué par l'indicateur de style en bas de l'écran.*

❸ Appuyez sur  pour appliquer le style sélectionné au texte.

EXEMPLE

Pour sélectionner le style IT+02 (italique + ombre) :

❶ Appuyez une fois sur .

❷ Maintenez  enfoncée jusqu'à ce que **IT+02** s'affiche.

❸ Appuyez sur .

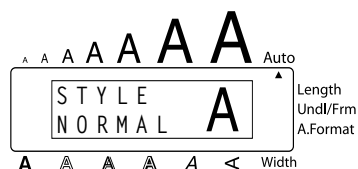

REFERENCE

Police	Style					
	NORMAL	GRAS	CONTOUR	OMBRE1	OMBRE2	ITA
POLICE 1	ABC	<i>ABC</i>	ABC	ABC	ABC	<i>ABC</i>
POLICE 2	ABC	ABC	ABC	ABC	ABC	<i>ABC</i>
POLICE 3	ABC	ABC	ABC	ABC	ABC	<i>ABC</i>
POLICE 4	ABC	ABC	ABC	ABC	ABC	ABC
POLICE 5	ABC	ABC	ABC	ABC	ABC	<i>ABC</i>
POLICE 6	ABC	ABC	ABC	ABC	ABC	<i>ABC</i>
POLICE 7	ABC	ABC	ABC	ABC	ABC	<i>ABC</i>
POLICE 8	ABC	ABC	ABC	ABC	ABC	ABC

Police	Style				
	IT+G (italique + gras)	IT+C (italique + contour)	IT+01 (italique + plein)	IT+02 (italique + ombre)	VERT
POLICE 1	<i>ABC</i>	<i>ABC</i>	ABC	ABC	A B C
POLICE 2	<i>ABC</i>	ABC	ABC	ABC	A B C
POLICE 3	<i>ABC</i>	<i>ABC</i>	ABC	ABC	A B C
POLICE 4	ABC	ABC	ABC	ABC	A B C
POLICE 5	<i>ABC</i>	<i>ABC</i>	ABC	ABC	A B C
POLICE 6	ABC	<i>ABC</i>	ABC	ABC	A B C

Police	Style				
	IT+G (italique + gras)	IT+C (italique + contour)	IT+01 (italique + plein)	IT+02 (italique + ombre)	VERT
POLICE 7	<i>ABC</i>	<i>ABC</i>	<i>ABC</i>	<i>ABC</i>	A B C
POLICE 8	ABC	<i>ABC</i>	ABC	<i>ABC</i>	A B C

Ruban TZ
Étiquette AV

FONCTION UNDERLINE (soulignement)

Vous pouvez mettre en valeur votre texte en le soulignant ou en le barrant.

Le réglage par défaut de cette fonction est **NON**. Lorsque la fonction **Soulignement** est réglée sur une valeur différente de **NON**, l'indicateur **Undl/Frm** sur le côté droit de l'écran s'allume.







SOULIGN
OUI1



SOULIGN
OUI2





Pour modifier le réglage de soulignement :



- Maintenez  enfoncée, appuyez une fois sur  et maintenez  enfoncée pour afficher le réglage de soulignement actuel.
 - Avec la touche  toujours enfoncée, appuyez de façon répétée sur  jusqu'à ce que le réglage de soulignement souhaité s'affiche.
-  L'indicateur **Undl/Frm** s'allume quand un réglage différent de **NON** est sélectionné.
- Relâchez  pour appliquer le réglage de soulignement sélectionné au texte.

EXEMPLE

Pour sélectionner le paramètre de soulignement OUI1 :

- Maintenez  enfoncée, appuyez une fois sur  et maintenez  enfoncée.



- 2 Avec la touche  toujours enfoncée, appuyez de façon répétée sur  jusqu'à ce que **OUI1** s'affiche.



- 3 Relâchez .

Ruban TZ
Étiquette AV







FONCTION FRAME (encadrement)

La fonction **Frame** (encadrement) offre un vaste choix de cadres vous permettant de mettre votre texte en valeur.

Le réglage par défaut est **NON** mais 18 autres réglages sont disponibles. Pour voir des exemples des réglages disponibles, reportez-vous à la section *Référence* à la fin de ce chapitre.



Lorsqu'un réglage différent de **NON** est sélectionné, l'indicateur **Undl/Frm** sur le côté droit de l'écran s'allume.

Pour changer le réglage d'encadrement :



- 1 Maintenez  enfoncée, appuyez une fois sur  et maintenez  enfoncée pour afficher le cadre actuel.
- 2 Avec la touche  toujours enfoncée, appuyez de façon répétée sur  jusqu'à ce que le réglage d'encadrement souhaité s'affiche.
 🗨 *L'indicateur **Undl/Frm** s'allume lorsqu'un réglage différent de **NON** est sélectionné.*
- 3 Relâchez  pour appliquer le réglage d'encadrement sélectionné au texte.

EXEMPLE

Pour sélectionner le cadre Bonbon :

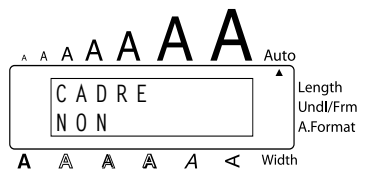
- 1 Maintenez  enfoncée, appuyez une fois sur  et maintenez  enfoncée.





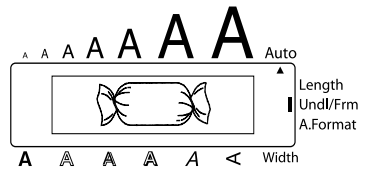















- 2 Tout en maintenant  enfoncée, continuez à appuyer sur  jusqu'à ce que l'encadrement Bonbon s'affiche.



- 3 Relâchez .

REFERENCE

Ruban TZ / Étiquette AV

FONCTION TAPE MARGIN (marges du ruban)

La fonction **Tape margin** (marges du ruban) vous permet d'ajuster la taille des marges gauche et droite de votre texte.

Le réglage par défaut des marges est **GRANDE** mais trois autres réglages sont disponibles.

GRANDE

(marges de 24 mm (1 po))

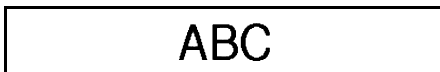

AUCUNE

(marges de 4 mm (1/6 po))

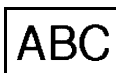

ÉTROIT

(marges de 8 mm (5/16 po))

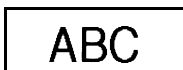

MEDIUM

(marges de 12 mm (1/2 po))

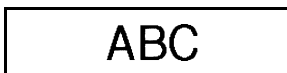

Si un réglage différent de **GRANDE** est sélectionné, une longueur de ruban supplémentaire est éjectée avant le début de l'impression. La partie de ruban supplémentaire est coupée sur les étiquettes TZ si la fonction **TZ Cut** (découpe ruban TZ) est réglée sur **OUI**. Cette opération égalise les marges gauche et droite. Le réglage de marge du ruban ne s'applique qu'aux étiquettes imprimées sur du ruban TZ. Il n'est pas possible d'ajuster les marges du ruban d'étiquettes AV.

Pour modifier le réglage des marges :

- Maintenez enfoncée, appuyez une fois sur et maintenez enfoncée pour afficher la marge actuelle.
- Avec la touche toujours enfoncée, appuyez de façon répétée sur jusqu'à ce que le réglage de marge souhaité s'affiche.
- Relâchez pour appliquer le réglage de marge sélectionné au texte tout entier.

EXEMPLE

Pour sélectionner le réglage des marges MEDIUM :

- Maintenez enfoncée, appuyez une fois sur et maintenez enfoncée.



- 2 Avec la touche  toujours enfoncée, appuyez de façon répétée sur  jusqu'à ce que **MEDIUM** s'affiche.



- 3 Relâchez .

Ruban TZ
Étiquette AV

FUNCTION D'ALIGNEMENT HORIZONTAL

Vous pouvez choisir l'un des trois modes d'alignement de texte disponibles. De plus, si vous sélectionnez une longueur d'étiquette à l'aide de la fonction **Length** (longueur), le texte s'alignera conformément au réglage d'alignement horizontal sélectionné.

Le réglage par défaut est **GAUCHE** mais deux autres réglages sont disponibles.

GAUCHE

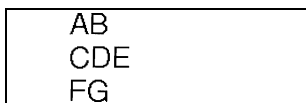

DROITE

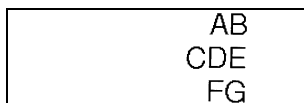







CENTRE





 *Le réglage d'alignement horizontal peut être appliqué à du texte imprimé sur du ruban TZ et sur les étiquettes AV.*

Pour modifier le réglage d'alignement horizontal :



- 1 Maintenez  enfoncée, appuyez une fois sur  et maintenez  enfoncée pour afficher l'alignement horizontal actuel.
- 2 Avec la touche  toujours enfoncée, appuyez de façon répétée sur  jusqu'à ce que le réglage d'alignement horizontal souhaité s'affiche.
- 3 Relâchez  pour appliquer le réglage d'alignement horizontal sélectionné au texte tout entier.

EXEMPLE

Pour sélectionner le réglage d'alignement horizontal DROITE :

- 1 Maintenez  enfoncée, appuyez une fois sur  et maintenez  enfoncée.



- 2 Avec la touche  toujours enfoncée, appuyez de façon répétée sur  jusqu'à ce que **DROITE** s'affiche.



- 3 Relâchez .

Ruban TZ
Etiquette NV

FONCTION MIRROR PRINTING (impression miroir)







Cette fonction vous permet d'imprimer une étiquette de façon à ce que le texte soit lisible du côté adhésif du ruban. Si des étiquettes imprimées à l'aide de cette fonction sont apposées sur une vitre ou tout autre matériau transparent, elles pourront être lues par le côté opposé de la vitre.

☞ Lorsque la fonction **Mirror Printing** (impression miroir) est réalisée à cette fin, elle doit être effectuée sur un **RUBAN TRANSPARENT**.

Le réglage par défaut pour l'impression miroir est **NON**.



Lorsque la fonction **Mirror Printing** (impression miroir) est réglée sur **OUI** :

Pour changer le réglage de l'impression miroir :



- 1 Maintenez  enfoncée, appuyez une fois sur  et maintenez  enfoncée pour afficher le réglage actuel de l'impression miroir.
- 2 Avec la touche  toujours enfoncée, appuyez de façon répétée sur  jusqu'à ce que le réglage d'impression miroir souhaité s'affiche.
- 3 Relâchez  pour appliquer le réglage d'impression miroir sélectionné à l'ensemble du texte.

EXEMPLE

Pour sélectionner le réglage OUI pour l'impression miroir :

- 1 Maintenez  enfoncée, appuyez une fois sur  et maintenez  enfoncée.



- 2 Avec la touche  toujours enfoncée, appuyez de façon répétée sur  jusqu'à ce que **OUI** s'affiche.



- 3 Relâchez .









FONCTION LENGTH (longueur)



Bien que la longueur de l'étiquette imprimée s'adapte automatiquement à la longueur du texte entré, il est possible que vous souhaitiez parfois créer une étiquette d'une longueur spécifique. La fonction **Length** (longueur) vous permet de fixer la longueur de l'étiquette entre 4,0 cm et 30,0 cm (1,6 po et 11,8 po).



Le réglage par défaut de la longueur est **NON**. Quand la fonction **Length** (longueur) est réglée sur **OUI**, l'indicateur **Length** sur le côté droit de l'écran s'allume.

 *Le réglage de la longueur du ruban ne s'applique qu'aux étiquettes imprimées sur du ruban TZ. Il n'est pas possible d'ajuster la longueur des étiquettes AV.*



Pour activer ou désactiver la fonction Length (longueur) :

- 1 Maintenez  enfoncée, appuyez une fois sur  et maintenez  enfoncée pour afficher la longueur actuelle de l'étiquette (le texte et les deux marges). L'écran affiche alors le réglage actuel de longueur d'étiquette **OUI** ou **NON**.
- 2 Avec la touche  toujours enfoncée, appuyez de façon répétée sur  jusqu'à ce que le réglage de longueur d'étiquette souhaité s'affiche.
 *L'indicateur **Length** s'allume quand **OUI** est sélectionné.*
- 3 Relâchez . Si **OUI** est sélectionné, la longueur d'étiquette actuelle s'affiche.

- 4 Appuyez sur  ou  pour sélectionner la longueur souhaitée ou utilisez les touches numériques pour entrer une longueur.

 Pour changer les unités (pouces ou centimètres) utilisées pour afficher la longueur de l'étiquette, appuyez sur  jusqu'à ce que les unités souhaitées s'affichent.



Pour changer la longueur par incréments de 1,0 cm (1po), maintenez la touche

 ou  enfoncée, puis relâchez-la quand le réglage souhaité s'affiche.



- 5 Appuyez sur .

EXEMPLE

Pour sélectionner une longueur d'étiquette de 5,0 po :

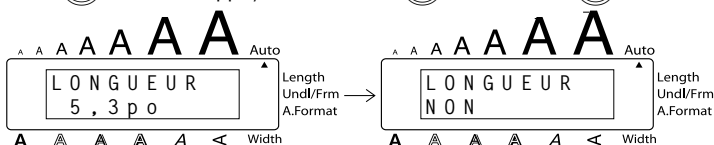
- 1 Maintenez  enfoncée, appuyez une fois sur  et maintenez  enfoncée.



- 2 Avec la touche  toujours enfoncée, appuyez de façon répétée sur  jusqu'à ce que OUI s'affiche.



- 3 Relâchez .



- 4 Appuyez sur  jusqu'à ce que 5,0 pouces s'affiche.



- 5 Appuyez sur .

FONCTION BARCODE (code barres)

La fonction **Barcode** (code barres), qui permet d'imprimer des codes barres sur une partie de l'étiquette, représente l'une des caractéristiques les plus évoluées de l'appareil.

☞ *Ce chapitre explique comment saisir un code barres dans votre texte. Son but n'est pas de fournir une introduction exhaustive au concept de codage par codes barres. Pour plus de renseignements, veuillez consulter l'abondante documentation disponible sur le sujet.*

Cet appareil n'étant pas spécifiquement conçu pour la création d'étiquettes spéciales de codes barres, il se peut que certains lecteurs n'arrivent pas à les lire.

Imprimez les codes barres en noir sur fond blanc.

Quatre paramètres différents vous permettent de créer des codes barres personnalisés.

PARAMÈTRE

TYPE

LARGEUR

SOUS#

CAR.NO

RÉGLAGE

CODE 39, I-2/5, EAN13, EAN8, UPC-A, UPC-E, CODE128

LARGE, PETITE



OUI, NON



NON, OUI



Les réglages par défaut sont **TYPE réglé sur CODE 39**, **LARGEUR réglé sur LARGE (grande)**, **SOUS# réglé sur OUI** et **CAR.NO réglé sur NON**.



☞ *Afin que les codes barres présentent une bonne lisibilité, il est recommandé de les imprimer avec la fonction **Tape margin** (marge du ruban) réglée sur **GRANDE** et le paramètre de code barres **LARGEUR** réglé sur **LARGE (grande)**.*

Pour utiliser la fonction Barcode :

❶ Maintenez  enfoncée et appuyez une fois sur .







☞ *Pour modifier les données ou les paramètres d'un code barres déjà créé, positionnez le curseur sous la moitié droite du symbole du code barres (||||) avant de maintenir  enfoncée et d'appuyer sur .*

Un bloc ne peut contenir qu'un seul code barres. Si un code barres a déjà été saisi dans le bloc lorsque  est maintenue enfoncée et  est enfoncée, le message d'erreur " 1 CODE B. PAR ZONE! " s'affiche.







*Pour quitter la fonction **Barcode** sans apporter de modifications, maintenez  enfoncée et appuyez sur .*

❷ Tapez de nouvelles données de code barres ou modifiez des données existantes.

Pour modifier les réglages des paramètres de codes barres:

- 3 Appuyez sur .
 - ☛ Pour revenir aux données du code barres sans modifier les réglages des paramètres, appuyez sur .
- 4 Appuyez sur  ou sur  jusqu'à ce que le paramètre que vous souhaitez modifier s'affiche.
- 5 Appuyez sur  ou  jusqu'à ce que le réglage souhaité s'affiche.
- 6 Répétez les étapes 4 et 5 jusqu'à ce que tous les paramètres soient réglés conformément à votre attente.
- 7 Appuyez sur .

Pour ajouter un caractère spécial aux données de code barres :

- 8 Appuyez sur  ou sur  pour positionner le curseur sous le caractère immédiatement à la droite du caractère spécial.
- 9 Maintenez  enfoncée, puis appuyez sur .
- 10 Appuyez sur  ou  jusqu'à ce que le caractère spécial souhaité s'affiche.
 - ☛ Les caractères spéciaux suivants ne peuvent être saisis que si le protocole **CODE 39** est utilisé.

SYMBOLE	CARACTÈRE SPÉCIAL
1	+
2	\$

Les caractères spéciaux suivants ne peuvent être saisis que si le protocole **CODE 128** est utilisé.

VALEUR	CARACTÈRE SPÉCIAL	VALEUR	CARACTÈRE SPÉCIAL	VALEUR	CARACTÈRE SPÉCIAL
3	#	69	ENQ	87	ETB
4	\$	70	ACK	88	CAN
11	+	71	BEL	89	EM
28	<	72	BS	90	SUB
29	=	73	HT	91	ESC
30	>	74	LF	91	{
32	@	75	VT	92	FS
59	[76	FF	92	
60	\	77	CR	93	GS
61]	78	SO	93	}
62	^	79	SI	94	RS
63	_	80	DLE	94	~
64	NUL	81	DC1	95	US
64	`	82	DC2	95	DEL
65	SOH	83	DC3	96	FNC 3
66	STX	84	DC4	97	FNC 2
67	ETX	85	NAK	100	FNC 4
68	EOT	86	SYN	102	FNC1

⑪ Pour ajouter le caractère spécial sélectionné aux données de code barres, appuyez sur





:

Pour ajouter le code barres à votre texte.

12 Appuyez sur .

EXEMPLE

Pour ajouter un code barres à l'étiquette.

1 Maintenez  enfoncée et appuyez une fois sur .



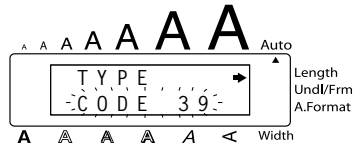

2 Appuyez sur .

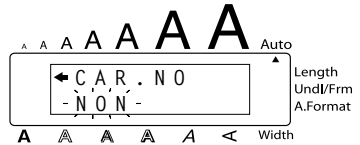

3 Appuyez sur  ou  jusqu'à ce que le paramètre **CAR. NO** s'affiche.



4 Appuyez sur  ou  jusqu'à ce que **OUI** s'affiche.

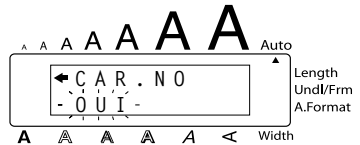

5 Appuyez sur .

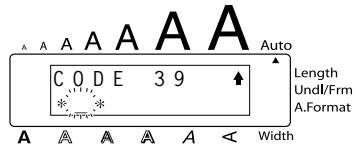

6 Appuyez sur , , , puis .

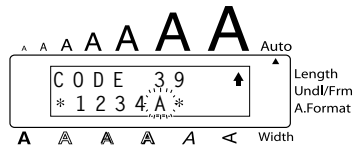

7 Appuyez sur .

Ruban TZ / Étiquette AV **FONCTION TZ CUT (découpe ruban TZ)**

La fonction **TZ Cut** (découpe ruban TZ) vous permet de définir si l'appareil doit couper automatiquement chaque étiquette TZ imprimée. Activez la fonction **TZ Cut** (découpe ruban TZ) avant de commencer l'impression de manière à couper les étiquettes automatiquement après leur impression.

Ruban TZ

Après avoir imprimé une étiquette avec la fonction **TZ Cut** (découpe ruban TZ) réglée sur **NON**, maintenez **[Code]** enfoncée et appuyez une fois sur **[Space]** pour faire avancer le ruban, puis coupez-le.

Étiquette AV

Les étiquettes AV sont toujours découpées une à une après impression quel que soit le réglage actuel du paramètre TZ cut. Toutefois, lorsque vous imprimez plusieurs exemplaires d'étiquettes AV avec la fonction **Numbering** (numérotation), **Repeat printing** (impression multiple) ou **Memory print** (impression mémoire), vous pouvez choisir de couper chaque étiquette sitôt imprimée ou de couper la chaîne d'étiquettes quand elles ont toutes été imprimées.

Pour activer ou désactiver la fonction TZ Cut (découpe ruban TZ) :

- 1 Tout en maintenant **[Code]** enfoncée, appuyez une fois sur **[TZ Cut]** et maintenez **[Code]** enfoncée pour afficher le réglage actuel du paramètre TZ Cut.
- 2 Avec la touche **[Code]** toujours enfoncée, appuyez de façon répétée sur **[TZ Cut]** jusqu'à ce que le réglage souhaité du paramètre TZ Cut s'affiche.
- 3 Relâchez **[Code]** pour appliquer le réglage sélectionné du paramètre TZ Cut.

EXEMPLE

Pour activer la fonction TZ Cut (découpe ruban TZ) :

- 1 En maintenant **[Code]** enfoncée, appuyez une fois sur **[TZ Cut]** et maintenez **[Code]** enfoncée.



- 2 En maintenant **[Code]** enfoncée, continuez à appuyer sur **[TZ Cut]** jusqu'à ce que **OUI** s'affiche.



- 3 Relâchez **[Code]**.

Ruban TZ
Étiquette AV

TOUCHE PRINT (impression)

Après avoir entré un texte et après lui avoir appliqué les mises en forme de votre choix, vous êtes prêt à l'imprimer.

Ruban TZ

☞ Si la fonction **TZ Cut** (découpe ruban TZ) est réglée sur **OUI**, les étiquettes TZ seront coupées automatiquement après impression.

Étiquette AV

☞ Les étiquettes AV sont toujours coupées après impression. Toutefois, lorsque vous imprimez plusieurs exemplaires d'étiquettes AV avec la fonction **Numbering** (numérotation), **Repeat printing** (impression multiple) ou **Memory print** (impression mémoire), vous pouvez choisir de couper chaque étiquette sitôt imprimée ou de couper la chaîne d'étiquettes quand elles ont toutes été imprimées.

Pour imprimer une étiquette :

● Appuyez une fois sur . Le message " COPIES " suivi du numéro de l'étiquette en cours d'impression s'affiche.

☞ Si la taille du caractère sélectionné est trop grande pour la largeur de cassette installée, le message " TAILLE AUTO? " s'affiche. Pour permettre un ajustement automatique du texte, appuyez sur  ou . Pour arrêter la modification de la taille du texte, appuyez sur .

EXEMPLE



Pour imprimer et couper une étiquette :

● Appuyez une fois sur .





Ruban TZ / Étiquette AV **FONCTION FEED & CUT (avance et découpe)**

La fonction **Feed & Cut** (avance et découpe) est utilisée pour faire sortir 24 mm (1 po) de ruban et couper cette longueur automatiquement, par exemple après une impression avec la fonction **TZ Cut** (découpe ruban TZ) réglée sur **NON** ou lorsque l'impression a été interrompue.

☞ *Seul le ruban TZ peut bénéficier de cette fonction. Si une cassette d'étiquettes AV est installée lorsque  est maintenue enfoncée et  est enfoncée, le message d'erreur "PAS ALIMEN" s'affiche.*

Pour faire avancer et couper 24 mm (1 po) de ruban TZ :

- Maintenez  enfoncée et appuyez une fois sur . Une longueur de 24 mm (1 po) de ruban est éjectée et coupée.

Ruban TZ / Étiquette AV **FONCTION NUMBERING (numérotation)**

Cette fonction peut être utilisée pour imprimer un même texte en plusieurs exemplaires dans chacun desquels certains caractères (lettres, nombres ou données de codes barres) sont incrémentés d'une unité après l'impression de chaque étiquette. Ce type d'incrémement automatique est très utile pour imprimer des étiquettes de numéros de série, des étiquettes de contrôle de production ou d'autres étiquettes nécessitant un codage croissant.

Les lettres et les nombres augmentent comme indiqué ci-dessous :





0 → 1 → ...9 → 0 → ...
 A → B → ...Z → A → ...
 a → b → ...z → a → ...
 A0 → A1 → ...A9 → B0 → ...





Les espaces (représentés à l'aide du caractère de soulignement " _ " dans les exemples ci-dessous) peuvent être utilisés pour ajuster l'espacement entre les caractères ou pour contrôler le nombre de chiffres qui sont imprimés :



_9 → 10 → ...99 → _0 → ...
 _Z → AA → ...ZZ → _A → ...
 1_9 → 2_0 → ...9_9 → __0 → ...

☞ *Un seul champ de numérotation peut être sélectionné dans un texte. Si vous incluez un caractère non alphanumérique tel qu'un symbole dans le champ de numérotation, seuls les nombres et les lettres du champ de numérotation seront incrémentés à l'impression des étiquettes, ou une seule étiquette sera imprimée si le champ ne contient qu'un caractère non alphanumérique.*

Pour utiliser la fonction Numbering (numérotation) :





- 1 Maintenez  enfoncée et appuyez sur . Le message " DÉPART? " s'affiche.
 - ☞ Pour quitter la fonction **Numbering** (numérotation) à tout moment, maintenez  enfoncée et appuyez sur  (ou appuyez seulement sur ).

- 2 Appuyez sur , ,  ou  jusqu'à ce que le premier caractère choisi pour le champ de numérotation clignote.

 *Le dernier nombre à imprimer peut également être sélectionné en appuyant sur  ou .*
Un nombre inférieur à celui qui a été sélectionné ne peut être saisi.



- 3 Appuyez sur . Le message " FIN? " s'affiche.

 *Si un code barres a été sélectionné, c'est la mention " NOMBRE " qui s'affiche à la place. Passez à l'étape 6 pour poursuivre l'impression avec la fonction **Numbering** (numérotation).*

- 4 Appuyez sur , ,  ou  jusqu'à ce que tous les caractères choisis pour le champ de numérotation clignent.

 *Il n'est pas possible de sélectionner un code barres en plus des autres caractères.*

- 5 Appuyez sur . Le message " NOMBRE " s'affiche.

- 6 Appuyez sur  ou  jusqu'à ce que le nombre d'exemplaires souhaité s'affiche ou utilisez les touches numériques pour saisir ce nombre.

- 7 Appuyez sur  (ou sur ).

Ruban TZ



Le nombre défini d'étiquettes s'imprime. Le numéro de l'exemplaire en cours d'impression s'affiche.

 *Si la fonction **TZ Cut** (découpe ruban TZ) est réglée sur **OUI**, chaque étiquette TZ sera automatiquement coupée après son impression.*

- Ceci termine la procédure relative aux rubans TZ ; ne tenez pas compte des étapes 8 et 9.

Étiquette AV

CUT MENU s'affiche. Poursuivez à l'étape 8 pour terminer l'impression.

- 8 Appuyez sur  ou  jusqu'à ce que le réglage souhaité **CH ÉTIQUET** ou **APRÈS DERN** s'affiche.



Si **CH ÉTIQUET** est sélectionné, chaque étiquette est coupée après son impression.

Si **APRÈS DERN** est sélectionné, la chaîne d'étiquettes est coupée seulement lorsqu'elles ont toutes été imprimées.

- 9 Appuyez sur  ou  pour commencer l'impression des étiquettes. Le numéro de l'exemplaire en cours d'impression s'affiche.

EXEMPLE

Pour imprimer trois étiquettes avec les chiffres 1, 2 et 3 :

1 Maintenez  enfoncée et appuyez sur .

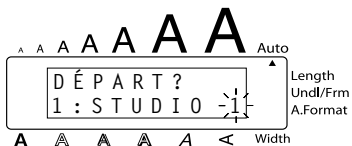

2 Appuyez sur .



3 Vérifiez que seul le chiffre " 1 " clignote, puis appuyez sur .



4 Appuyez sur .



- 5 Appuyez sur  (ou ).

En cas d'impression sur du ruban TZ :

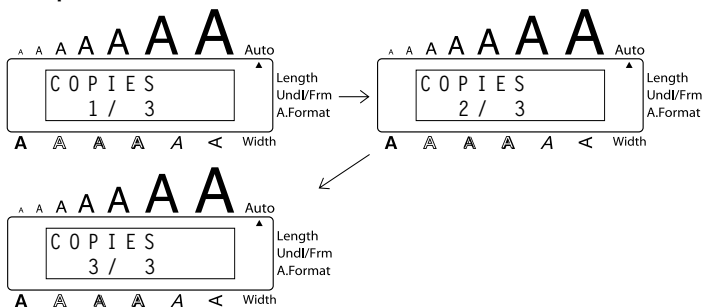

STUDIO 1 **STUDIO 2** **STUDIO 3**

En cas d'impression sur des étiquettes AV :

Dans l'exemple suivant, **COUPE MENU** est réglé sur **CH ÉTIQUET**.



- 6 Appuyez sur  (ou ).

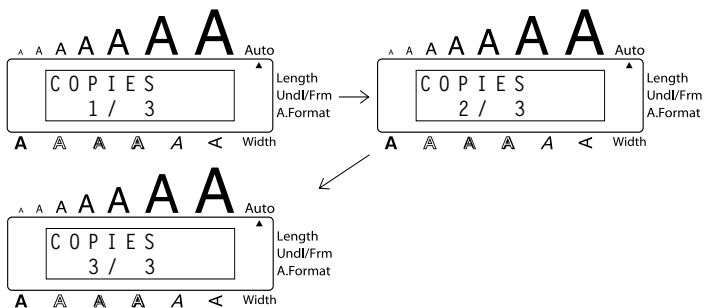









STUDIO 1 **STUDIO 2** **STUDIO 3**

 Si **COUPE MENU** était réglé sur **APRÈS DERN**, la chaîne des trois étiquettes ne sera coupée qu'à l'issue de l'impression de la dernière.

FONCTION REPEAT PRINTING (impression multiple)

Cette fonction vous permet d'imprimer jusqu'à 99 exemplaires d'un même texte.

Pour utiliser la fonction Repeat printing (impression multiple) :

- ❶ Maintenez  enfoncée et appuyez sur . Le message " COPIES " s'affiche à l'écran avec le réglage par défaut **1**, qui peut être modifié si nécessaire.
 - ☞ Pour annuler la fonction **Repeat printing** (impression multiple) à tout moment, maintenez  enfoncée et appuyez sur  (ou appuyez seulement sur ).
- ❷ Appuyez sur  ou  jusqu'à ce que le nombre d'exemplaires souhaité s'affiche ou utilisez les touches numériques pour saisir ce nombre.
- ❸ Appuyez sur  (ou ).

Ruban TZ





Le nombre défini d'étiquettes s'imprime. Le numéro de l'exemplaire en cours d'impression s'affiche.

☞ Si la fonction **TZ Cut** (découpe ruban TZ) est réglée sur **OUI**, chaque étiquette TZ sera automatiquement coupée après son impression.

Ceci termine la procédure relative aux rubans TZ ; ne tenez pas compte des étapes ❷ et ❸.

Étiquette AV

COUPE MENU s'affiche. Poursuivez à l'étape ❷ pour terminer l'impression.

- ❷ Appuyez sur  ou  jusqu'à ce que le réglage souhaité (**CH ÉTIQUET** ou **APRÈS DERN**) s'affiche.
 - Si **CH ÉTIQUET** est sélectionné, chaque étiquette est coupée après son impression.
 - Si **APRÈS DERN** est sélectionné, la chaîne d'étiquettes est coupée seulement lorsqu'elles ont toutes été imprimées.
- ❸ Appuyez sur  (ou ) pour commencer l'impression des étiquettes. Le numéro de l'exemplaire en cours d'impression s'affiche.
 - ☞ La fonction **Repeat printing** (impression multiple) ne peut pas être utilisée pour imprimer du texte saisi par le biais de la fonction **Auto Format** (mise en forme auto).

EXEMPLE

Pour imprimer trois exemplaires d'une étiquette :

- 1 Maintenez **Code** enfoncée et appuyez sur **Repeat**.

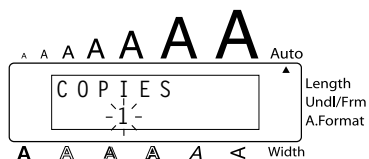

- 2 Appuyez sur **#3**.



- 3 Appuyez sur **Print** (ou **New Block**).

En cas d'impression sur du ruban TZ :

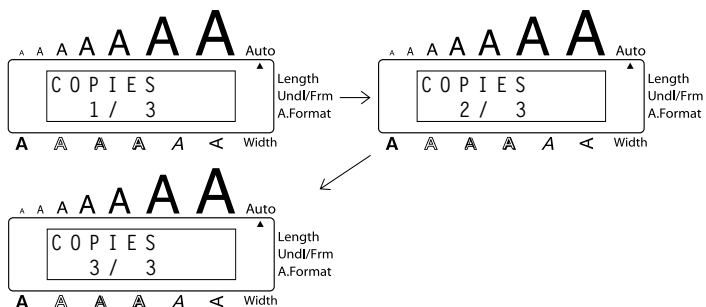

Bill Reynolds
ABC Transport
29 South Main St.
Los Angeles, CA 88888

Bill Reynolds
ABC Transport
29 South Main St.
Los Angeles, CA 88888

Bill Reynolds
ABC Transport
29 South Main St.
Los Angeles, CA 88888

En cas d'impression sur des étiquettes AV :

Dans l'exemple suivant, **COUPE MENU** est réglé sur **CH ÉTIQUET**.



4 Appuyez sur  (ou ).

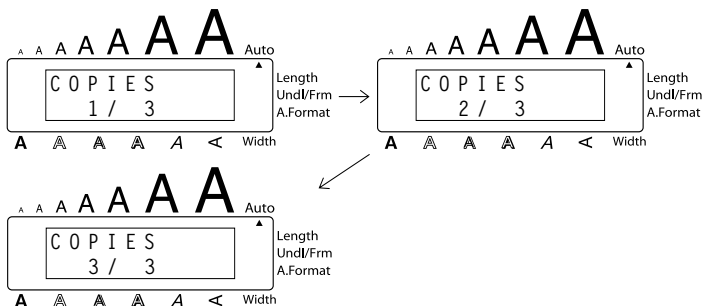

Bill Reynolds
ABC Transport
29 South Main St.
Los Angeles, CA 88888



Bill Reynolds
ABC Transport
29 South Main St.
Los Angeles, CA 88888

Bill Reynolds
ABC Transport
29 South Main St.
Los Angeles, CA 88888

 Si **COUPE MENU** était réglé sur **APRÈS DERN**, la chaîne des trois étiquettes ne sera coupée qu'à l'issue de l'impression de la dernière.

Ruban TZ
Étiquette AV

FONCTIONS DE MÉMOIRE

Vous pouvez utiliser la mémoire pour stocker vos fichiers de texte les plus fréquemment utilisés, vos présentations pour rubans TZ ou pour étiquettes AV. Le texte reste en mémoire, ainsi que sa mise en forme, même lorsque tous les caractères ont été supprimés de l'écran en utilisant la fonction **Clear** (effacement intégral) (en maintenant  enfoncée et en appuyant sur ).

Quand chaque fichier est stocké, un numéro lui est attribué pour faciliter son rappel. La mémoire accepte jusqu'à 100 fichiers de texte, présentations pour ruban TZ ou étiquettes AV, ou 4000 caractères environ (un seul fichier de texte ne peut pas contenir plus de 272 caractères).





Une copie du fichier de texte étant rappelée quand la fonction **Recall** (rappel) est utilisée, le texte peut être édité ou imprimé sans changer le fichier de texte original. Quand un fichier n'est plus nécessaire ou quand plus d'espace est requis, la fonction **M.Del** (effacement mémoire) peut être utilisée pour l'effacer. Avec la fonction **Memory print** (impression mémoire), il est possible de sélectionner rapidement un ou plusieurs fichiers mémorisés pour les imprimer.

 Si vous n'utilisez pas l'adaptateur secteur et que vous installez des piles neuves, veillez à les insérer dans les cinq minutes qui suivent le retrait des piles usées, sinon tous les fichiers de texte stockés dans la mémoire seront perdus.



STOCKAGE DU TEXTE

Pour stocker un fichier de texte :

- 1 Maintenez  enfoncée et appuyez sur . Le message " ENTRÉE " s'affiche à l'écran avec le premier numéro de fichier disponible.

 Pour quitter la fonction **Store** (stocker) sans mémoriser le texte, maintenez  enfoncée et appuyez sur  (ou appuyez seulement sur ).

Les présentations pour ruban TZ et pour étiquettes AV créées par la fonction **Auto Format** (mise en forme auto) peuvent être stockées une fois que le texte de chaque champ a été saisi. Pour stocker la présentation avec un style de caractère spécifique, sélectionnez le style du texte avant de stocker la présentation.



- 2 Appuyez sur  ou  pour sélectionner le numéro du fichier dans lequel vous voulez stocker le texte.

- 3 Appuyez sur . Le texte est stocké dans le numéro de fichier sélectionné et le texte préalablement affiché à l'écran réapparaît.

 Si un fichier est déjà stocké sous le numéro de fichier sélectionné, le message " ECRASER? " s'affiche et vous devez décider si vous souhaitez ou non l'écraser (c'est-à-dire le supprimer de la mémoire et le remplacer par le nouveau). Si le nombre maximum de caractères autorisé a déjà été stocké, le message d'erreur " MÉMOIRE PLEINE! " s'affiche. Dans ce cas, un fichier de texte existant devra être supprimé avant que vous puissiez stocker le nouveau.

Pour écraser le fichier stocké par le nouveau :

- Appuyez sur  pour supprimer le fichier précédemment stocké et stocker le nouveau sous le numéro sélectionné.



 Pour revenir en arrière et choisir un autre numéro de fichier sans écraser le fichier de texte, appuyez sur  et sélectionnez un autre numéro de fichier.

EXEMPLE

Pour enregistrer un texte sous le numéro de fichier 4 :

1 Maintenez  enfoncée et appuyez sur .



2 Appuyez sur  ou  jusqu'à ce que le numéro 4 s'affiche.





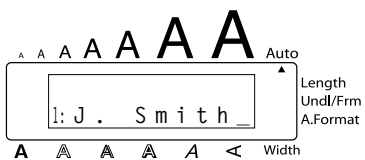











3 Appuyez sur .



RAPPEL DU TEXTE

Pour rappeler un fichier de texte stocké :

- 1 Maintenez  enfoncée et appuyez sur . Le message " RAPPEL " s'affiche à l'écran avec le numéro de fichier et le début du dernier texte stocké ou rappelé.
 Pour quitter la fonction **Recall** sans rappeler de texte, maintenez  enfoncée et appuyez sur  (ou appuyez seulement sur ).
Une mise en forme automatique qui a été stockée en mémoire peut être rappelée lorsque vous êtes invité à sélectionner une présentation dans la fonction **Auto Format** (mise en forme auto).
- 2 Appuyez sur  ou  pour sélectionner le numéro du fichier contenant le texte que vous voulez rappeler. Le texte stocké sous le numéro de fichier sélectionné s'affiche.
 Pour voir d'autres parties du fichier de texte sélectionné, appuyez sur  ou .
Pour afficher le texte stocké sous d'autres numéros de fichiers, appuyez sur  ou .
- 3 Appuyez sur . Le texte entré précédemment est effacé de l'écran et le texte stocké sous le numéro de fichier sélectionné est rappelé sur l'écran.

EXEMPLE

Pour rappeler le texte du fichier numéro 1 :

- 1 Maintenez  enfoncée et appuyez sur .

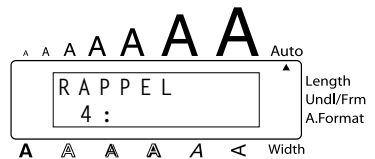

- 2 Appuyez sur  ou  jusqu'à ce que le numéro 1 s'affiche.

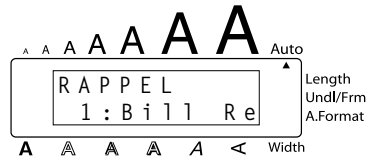



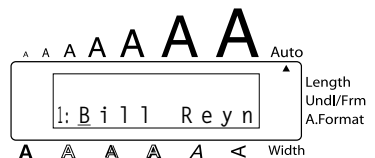













- 3 Appuyez sur .





SUPPRESSION D'UN FICHER

Pour supprimer un fichier de texte stocké :





- Maintenez  enfoncée et appuyez sur . Le message " EFFACER " s'affiche à l'écran avec le numéro de fichier et le début du dernier texte stocké ou rappelé.
 Pour annuler la fonction **M.Del** (effacement mémoire) sans effacer le fichier de texte, maintenez  enfoncée et appuyez sur  (ou appuyez seulement sur ).
- Appuyez sur  ou  pour sélectionner le numéro du fichier contenant le texte que vous voulez effacer. Le texte stocké sous le numéro de fichier sélectionné s'affiche.
 Pour voir d'autres parties du fichier de texte sélectionné, appuyez sur  ou .
 Pour afficher le texte stocké sous d'autres numéros de fichiers, appuyez sur  ou .
- Appuyez sur . Le message " OK POUR EFFACER? " s'affiche.
 Pour revenir en arrière et sélectionner un autre fichier de texte, appuyez sur .
- Appuyez sur  pour effacer le fichier de texte sélectionné.

EXEMPLE



Pour effacer le texte enregistré sous le fichier numéro 4 :

- Maintenez  enfoncée et appuyez sur .



Length
 Undl/Frm
 A.Format

- Appuyez sur  ou  jusqu'à ce que le numéro 4 s'affiche.



Length
 Undl/Frm
 A.Format

- Appuyez sur .





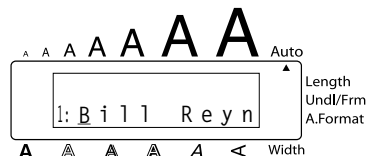

Length
 Undl/Frm
 A.Format

- Appuyez sur .

















   

Length
 Undl/Frm
 A.Format

















IMPRESSION DE TEXTE EN MÉMOIRE



Les fichiers de texte et les fichiers de présentation à mise en forme automatique stockés en mémoire peuvent être imprimés facilement sans avoir à rappeler chaque fichier un par un.

Pour imprimer des fichiers de texte stockés :









- 1 Maintenez  enfoncée et appuyez sur . Le message " IMPRIMER " s'affiche à l'écran avec le numéro de fichier et le début du dernier texte stocké ou rappelé.
 Pour quitter la fonction **M.Print** (impression mémoire) sans imprimer de texte, maintenez  enfoncée et appuyez sur  (ou appuyez seulement sur ).
- 2 Appuyez sur  ou  pour afficher le fichier contenant le texte que vous voulez imprimer. Le texte stocké sous le numéro de fichier sélectionné est visible sur la ligne inférieure de l'écran.
 Pour voir d'autres parties du fichier de texte sélectionné, appuyez sur  ou .
- 3 Appuyez sur  afin de faire clignoter le numéro de fichier.
 Pour retirer un fichier de la liste de ceux qui doivent être imprimés, appuyez sur  afin que le numéro de fichier ne clignote plus.
- 4 Répétez les étapes 2 et 3 jusqu'à ce que les numéros de tous les fichiers que vous souhaitez imprimer clignotent.
- 5 Appuyez sur . Le texte stocké sous les numéros de fichier sélectionnés s'affiche.

Pour imprimer des fichiers de présentation à mise en forme automatique :









- 1 Appuyez sur  ou  en fonction du type de fichier que vous souhaitez imprimer.
- 2 Maintenez  enfoncée et appuyez sur . Le nom de la présentation s'affiche sur la ligne supérieure et le numéro de fichier et le début du dernier texte stocké ou rappelé s'affichent sur la ligne inférieure.
 Pour quitter la fonction **M.Print** (impression mémoire) sans imprimer de texte, maintenez  enfoncée et appuyez sur  (ou appuyez seulement sur .
- 3 Appuyez sur  ou  pour afficher le fichier contenant le texte que vous voulez imprimer. Le texte stocké sous le numéro de fichier sélectionné est visible sur la ligne inférieure de l'écran.
 Pour voir d'autres parties du fichier de texte sélectionné, appuyez sur  ou . Les fichiers utilisant la même présentation sont stockés de façon groupée.
- 4 Appuyez sur  afin de faire clignoter le numéro de fichier.
 Pour retirer un fichier du groupe de ceux qui doivent être imprimés, appuyez sur  afin que le numéro de fichier ne clignote plus.
- 5 Répétez les étapes 3 et 4 jusqu'à ce que les numéros de tous les fichiers que vous souhaitez imprimer clignotent.

- 6 Appuyez sur . La mention " MENU " s'affiche.
- 7 Vérifiez que la mention **IMPRIMER** clignote, puis appuyez sur . Tous les fichiers sélectionnés s'impriment.



Pour modifier le style de la présentation à mise en forme automatique stockée :

- 8 Appuyez sur  ou  jusqu'à ce que la commande **CHG STYLE** s'affiche.
- 9 Appuyez sur .
- 10 Appuyez sur  ou  pour sélectionner le style de caractère souhaité.
 *Le réglage par défaut (**SANS CHGT**) peut être sélectionné en appuyant sur .*
- 11 Appuyez sur . La mention " MENU " s'affiche.

Pour imprimer d'autres fichiers stockés :



- 12 Appuyez sur  ou  jusqu'à ce que la commande **CONTINUER** s'affiche.
- 13 Appuyez sur . Le nom de la présentation s'affiche sur la ligne supérieure et le numéro de fichier et le début du texte s'affichent sur la ligne inférieure.
- 14 Appuyez sur  ou  pour afficher le fichier contenant le texte que vous voulez imprimer.
- 15 Appuyez sur  afin de faire clignoter le numéro de fichier.
- 16 Répétez les étapes 14 et 15 jusqu'à ce que les numéros de tous les fichiers que vous souhaitez imprimer clignotent.
- 17 Appuyez sur . La mention " MENU " s'affiche.
- 18 Vérifiez que la mention **IMPRIMER** clignote, puis appuyez sur . Tous les fichiers sélectionnés s'impriment.

Pour terminer l'impression de fichiers stockés :



- 19 Appuyez sur  ou  jusqu'à ce que la commande **TERMINER** s'affiche.
- 20 Appuyez sur .

EXEMPLE

Pour imprimer le texte stocké sous les numéros de fichier 1 et 2 :

- 1 Maintenez  enfoncée et appuyez sur .



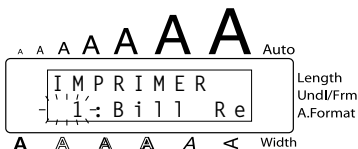

- 2 Étant donné qu'il s'agit de l'un des fichiers que nous souhaitons imprimer, appuyez sur  .



- 3 Appuyez sur  ou  jusqu'à ce que le numéro de fichier 2 s'affiche.



- 4 Appuyez sur  .

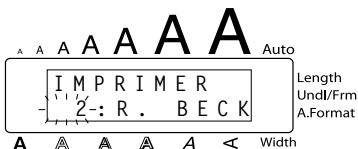

- 5 Appuyez sur .

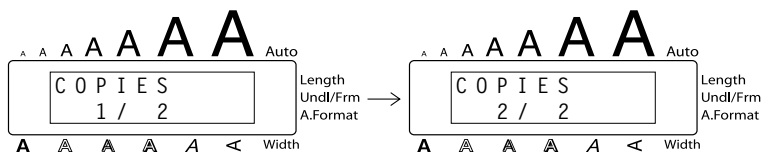

Pour imprimer les présentations d'étiquettes AV stockées sous les numéros de fichier 0 et 3 :

- 1 Appuyez sur .



2 Maintenez (Code) enfoncée et appuyez sur (MPrint).

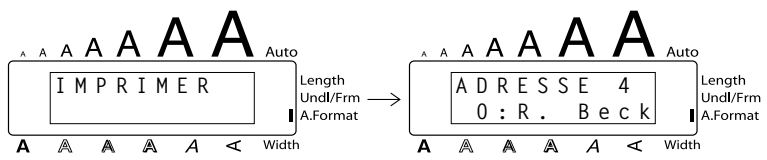

3 Étant donné qu'il s'agit de l'un des fichiers que nous souhaitons imprimer, appuyez sur (Space).

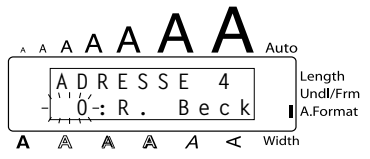

4 Appuyez sur (Home) ou (End) jusqu'à ce que le numéro de fichier 3 s'affiche.

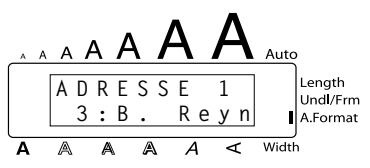

5 Appuyez sur (Space).

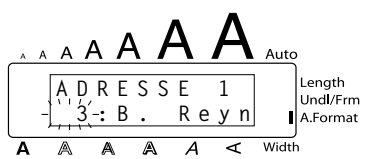

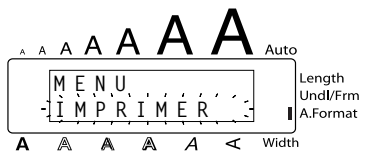

6 Appuyez sur (New Block).



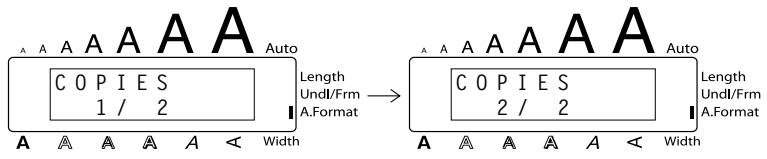





7 Appuyez sur (New Block).



DÉPANNAGE

Problème	Mesure
1. L'écran reste vierge après la mise sous tension de l'appareil.	<ul style="list-style-type: none"> • Vérifiez si l'adaptateur secteur est bien raccordé. • Si vous utilisez des piles alcalines, vérifiez si elles sont installées correctement. • Si les piles sont faibles, remplacez les piles par des neuves.
2. L'appareil n'imprime pas ou les caractères imprimés ne sont pas nets.	<ul style="list-style-type: none"> • Vérifiez si la cassette de ruban est bien installée. • Si la cassette de ruban est vide, remplacez-la. • Vérifiez si le couvercle du compartiment de cassette est bien fermé. • Vérifiez si le câble d'interface est bien raccordé.
3. Les fichiers de texte que vous avez stockés dans la mémoire n'y sont plus.	<ul style="list-style-type: none"> • Si les piles sont faibles, remplacez les piles par des neuves.
4. Les caractères imprimés sont mal formés.	<ul style="list-style-type: none"> • Si vous utilisez des piles alcalines, celles-ci sont peut-être presque épuisées. Essayez de brancher l'adaptateur secteur ou remplacez les piles par des neuves.
5. Une partie des caractères ne s'imprime pas sur toute la ligne.	<ul style="list-style-type: none"> • Nettoyez la tête d'impression comme expliqué à la page 45.
6. Un morceau de ruban rayé apparaît.	<ul style="list-style-type: none"> • Vous avez atteint la fin du ruban. Remplacez la cassette.
7. L'appareil est bloqué (rien ne se passe lorsque l'on appuie sur une touche).	<ul style="list-style-type: none"> • Mettez l'appareil hors tension, puis tout en maintenant  et  enfoncées, remettez l'appareil sous tension. Le texte et les mises en forme affichés ainsi que tous les fichiers de texte stockés en mémoire sont effacés.









LISTE DES MESSAGES D'ERREUR



Messages d'erreur	Cause	Mesure
1 CODE B. PAR ZONE!	Ce message s'affiche si un code barres a déjà été ajouté au bloc lorsque vous essayez d'utiliser la fonction Barcode (code barres).	Limitez à 1 le nombre de codes barres dans le bloc.
4 CHIFFRES MINIMUM!	Ce message s'affiche lorsqu'un nombre inférieur à quatre chiffres (minimum requis) est entré comme données de code barres.	Entrez quatre chiffres au minimum avant d'appuyer sur  .
5 BLOCS MAXI!	Ce message s'affiche si cinq blocs de texte existent déjà lorsque vous maintenez  enfoncée et appuyez sur  .	Limitez à 5 le nombre de blocs de texte.
ALIM ERREUR!	Ce message s'affiche si le capteur d'étiquettes AV ne détecte pas les étiquettes.	<ul style="list-style-type: none"> • Remplacez la cassette d'étiquettes AV par une cassette qui n'est pas vide. • Si ce message d'erreur s'affiche encore après l'installation d'une cassette d'étiquettes AV neuve, il se peut que le capteur soit endommagé. Contactez le service après-vente.
IMPOSSIBLE ICI!	Ce message s'affiche si le curseur se trouve à la fin du texte lorsque vous maintenez  enfoncée et appuyez sur  .	Placez le curseur sous un nombre avant de maintenir  enfoncée et d'appuyer sur  .
CASSETTE CHANGÉE!	Ce message s'affiche si la cassette de ruban est changée lorsque le P-touch reçoit des données de l'ordinateur.	Annulez le travail d'impression, installez la cassette de ruban appropriée, puis essayez de relancer l'impression.

Messages d'erreur	Cause	Mesure
CHANGER ADAPTATEUR!	Ce message s'affiche si un adaptateur haute tension est utilisé.	Débranchez l'adaptateur haute tension et connectez l'adaptateur spécialement conçu pour cet appareil.
CODE INCOMPLET!	Ce message s'affiche si le nombre de chiffres défini n'est pas saisi dans les données du code barres.	Entrez le nombre de chiffres correct ou modifiez le nombre de chiffres défini dans les paramètres de code barres.
ERREUR COUPE!	Ce message s'affiche si le coupe-ruban est fermé lorsque vous essayez d'imprimer ou de faire avancer le ruban.	Mettez le P-touch hors tension puis sous tension.
ERREUR EEPROM!	Ce message s'affiche si une erreur de somme de contrôle s'est produite à la mise sous tension du P-touch ou si le clavier était endommagé et ne s'est pas initialisé.	Contactez le service après-vente.
ERREUR INTERFACE!	Ce message s'affiche si le port sélectionné est incorrect.	<p>Windows</p> <p>Sous " Imprimer vers " dans la boîte de dialogue " Propriétés ", sélectionnez " PTUSB: " pour la connexion USB.</p> <p> <i>Si plusieurs appareils du même modèle P-touch sont connectés par leur port USB, sélectionnez " PTUSB (PT-2600/2610-XXXXXXXXX): " au lieu de " PTUSB: ". (où XXXXXXXXX est le numéro de série). Le numéro de série est écrit au-dessus du code barres sur l'étiquette couleur argent fixée sous l'appareil.</i></p> <p>Macintosh</p> <p>Dans le Sélecteur, sélectionnez PT-2600/2610 comme imprimante.</p>

Messages d'erreur	Cause	Mesure
FIXE À 1/2 po! FIXE À 12 mm!	Ce message s'affiche si une cassette de ruban de 12 mm (1/2 po) de largeur n'est pas installée lorsqu'une présentation avec mise en forme automatique utilisant ce type de support est sélectionnée.	Installez une cassette de 12 mm (1/2 po) de largeur.
FIXE À 1/4 po! FIXE À 6 mm!	Ce message s'affiche si une cassette de ruban de 6 mm (1/4 po) de largeur n'est pas installée lorsqu'une présentation avec mise en forme automatique utilisant ce type de support est sélectionnée.	Installez une cassette de 6 mm (1/4 po) de largeur.
FIXE À 1 po! FIXE À 24 mm!	Ce message s'affiche si une cassette de ruban de 24 mm (1 po) de largeur n'est pas installée lorsqu'une présentation avec mise en forme automatique utilisant ce type de support est sélectionnée.	Installez une cassette de 24 mm (1 po) de largeur.
FIXE À 3/4 po! FIXE À 18 mm!	Ce message s'affiche si une cassette de ruban de 18 mm (3/4 po) de largeur n'est pas installée lorsqu'une présentation avec mise en forme automatique utilisant ce type de support est sélectionnée.	Installez une cassette de 18 mm (3/4 po) de largeur.
FIXE À 3/8 po! FIXE À 9 mm!	Ce message s'affiche si une cassette de ruban de 9 mm (3/8 po) de largeur n'est pas installée lorsqu'une présentation avec mise en forme automatique utilisant ce type de support est sélectionnée.	Installez une cassette de 9 mm (3/8 po) de largeur.
FIXE À ADRESSE!	Ce message s'affiche si une cassette d'étiquettes pour adresses AV2067 n'est pas installée lorsqu'une présentation issue de la fonction Auto Format (mise en forme automatique) utilisant ce support est sélectionnée.	Installez une cassette d'étiquettes pour adresses AV2067.

Messages d'erreur	Cause	Mesure
FIXE À CLASSER!	Ce message s'affiche si une cassette d'étiquettes pour dossiers de classement AV1789 n'est pas installée lorsqu'une présentation issue de la fonction Auto Format (mise en forme automatique) utilisant ce support est sélectionnée.	Installez une cassette d'étiquettes pour dossiers de classement AV1789.
FIXE À RETOUR!	Ce message s'affiche si une cassette d'étiquettes pour expéditeur AV1957 n'est pas installée lorsqu'une présentation issue de la fonction Auto Format (mise en forme automatique) utilisant ce support est sélectionnée.	Installez une cassette d'étiquettes pour expéditeur AV1957.
LONGUEUR LIMITÉE!	<ul style="list-style-type: none"> • Ce message s'affiche si la longueur du texte dépasse 1 mètre (3' 3 1/3 po) lorsque vous essayez d'imprimer. 	<ul style="list-style-type: none"> • Supprimez du texte pour que sa longueur soit inférieure à 1 mètre (3' 3 1/3 po) avant d'essayer d'imprimer.
	<ul style="list-style-type: none"> • Ce message s'affiche si la fonction Length (longueur) est utilisée pour définir une longueur d'étiquette inférieure à 4,0 cm (1,6 po) ou supérieure à 30,0 cm (11,8 po). 	<ul style="list-style-type: none"> • Réglez la longueur d'étiquette entre 4,0 et 30,0 cm (1,6 et 11,8 po).
	<ul style="list-style-type: none"> • Ce message s'affiche si la fonction Tab Length (longueur de tabulation) est utilisée pour définir une longueur de tabulation supérieure à 30,0 cm (11,8 po). 	<ul style="list-style-type: none"> • Réglez la longueur de tabulation sur une valeur inférieure à 30,0 cm (11,8 po).
MÉMOIRE PLEINE!	Ce message s'affiche si vous essayez de taper un caractère, un symbole, un retour chariot ou un espace alors que le nombre maximum de caractères a déjà été saisi.	Effacez du texte existant avant de saisir du texte supplémentaire.
MÉMOIRE PLEINE!	Ce message s'affiche si vous essayez de stocker un fichier de texte alors que le nombre maximum de caractères est déjà stocké en mémoire.	Effacez un fichier inutile pour libérer de la place en mémoire.

Messages d'erreur	Cause	Mesure
MÉMOIRE VIDE!	<ul style="list-style-type: none"> Ce message s'affiche si vous maintenez  enfoncée et appuyez sur , mais qu'aucun texte n'a été tapé. 	<ul style="list-style-type: none"> Saisissez du texte avant d'utiliser cette fonction.
	<ul style="list-style-type: none"> Ce message s'affiche si vous essayez d'imprimer mais qu'aucun texte n'a été saisi. 	<ul style="list-style-type: none"> Saisissez du texte avant d'imprimer.
PAS ALIMEN	Ce message s'affiche si une cassette d'étiquettes AV est installée lorsque vous maintenez  enfoncée et appuyez sur  .	Installez une cassette de ruban autre qu'une cassette d'étiquettes AV avant de maintenir  enfoncée et d'appuyer sur  .
PAS DE FICHER!	Ce message s'affiche si vous essayez de rappeler ou d'effacer un fichier de texte de la mémoire alors que celle-ci n'en contient aucun.	Stockez d'abord un fichier de texte.
PAS DE RUBAN!	Ce message s'affiche si vous essayez d'imprimer une étiquette ou de faire avancer le ruban alors qu'aucune cassette de ruban n'est installée.	Installez une cassette de ruban et réessayez.
PILES USÉES!	Ce message s'affiche lorsque les piles alcalines installées sont presque épuisées.	Remplacer les piles ou utilisez l'adaptateur secteur.
PROBLÈME ROM!	Ce message s'affiche si la ROM de l'appareil présente un problème.	Mettez l'appareil hors tension, puis tout en maintenant  et  enfoncées, remettez l'appareil sous tension. Contactez le service après-vente.
REPLACER PILES!	Ce message s'affiche lorsque les piles alcalines installées sont presque épuisées.	Remplacer les piles ou utilisez l'adaptateur secteur.

Messages d'erreur	Cause	Mesure
TABULATION MAXI!	Ce message s'affiche si le nombre maximum de tabulations autorisé a déjà été ajouté au texte lorsque vous maintenez  enfoncée et appuyez sur  .	Réduisez le nombre de tabulations dans le texte.
TROP DE LIGNES!	Ce message s'affiche si sept lignes existent déjà lorsque vous appuyez sur  . Ce message s'affiche si le nombre de lignes dans le texte est supérieur au nombre maximum de lignes autorisé pour la cassette installée.	Limitez à 7 le nombre de lignes. Réduisez le nombre de lignes ou installez un ruban de plus grande largeur.
TROP HAUT!	Ce message s'affiche si la taille des caractères du texte est supérieure à la largeur du ruban installé.	Réduisez la taille des caractères ou installez un ruban plus large.
TROP LONG!	Ce message s'affiche si la longueur du texte est supérieure à la longueur de l'étiquette définie à l'aide de la fonction Length (longueur).	Effacez du texte, réduisez la largeur des caractères ou augmentez la longueur définie de l'étiquette.

SI VOUS RENCONTREZ UN PROBLÈME AVEC VOTRE APPAREIL,
VEUILLEZ NE PAS
LE RETOURNER AU MAGASIN !

Si les indications du présent Guide d'utilisation ne permettent pas de résoudre le problème, reportez-vous à la page donnant les renseignements nécessaires pour contacter Brother.

FICHE TECHNIQUE

MATÉRIEL

**Périphérique
d'entrée :**

Clavier - 57 touches

Écran ACL:

10 caractères × 2 lignes
20 indicateurs (y compris **Alt** et **Caps**)

Ruban d'étiquettes : Sensible à la pression, une face adhésive, longueur de 8 m

Le ruban TZ est disponible dans les cinq largeurs suivantes.

6 mm (1/4 po)

9 mm (3/8 po)

12 mm (1/2 po)

18 mm (3/4 po)

24 mm (1 po)

Les étiquettes AV sont disponibles dans les trois types suivants.

Étiquettes pour adresses AV2067 : 20 mm × 67 mm (3/4 po × 2 5/8 po)

Étiquettes pour expéditeur AV1957 : 19 mm × 57 mm (3/4 po × 2 1/4 po)

Étiquettes pour dossiers de classement AV1789 : 17 mm × 89 mm
(5/8 po × 3 1/2 po)

Alimentation : 8 piles alcalines de type AA (AM3, LR6) ou adaptateur secteur en option (modèle AD-60 : entrée 120 V CA 60 Hz)

Mise hors tension automatique 5 minutes après la dernière manipulation

Tête d'impression : 128 points / 180 ppp

Dimensions : 7 2/3 po (L) × 9 1/2 po (P) × 2 2/3 po (H)
(194 × 242 × 66 mm)

Poids : 1,9 lbs (900 g) (sans piles ni cassette)

Port d'interface USB1.1

LOGICIEL

Capacité de la mémoire tampon : Maximum 272 caractères
Sept lignes maximum
Cinq blocs maximum

Capacité de la mémoire : Environ. 4000 caractères

Taille des caractères : Pour les rubans TZ : sept tailles (6, 9, 12, 18, 24, 36 et 48 points) + 62 points (une ligne de lettres majuscules sur ruban de 24 mm (1") de largeur)
Pour les étiquettes AV : sept tailles (6, 9, 12, 18, 24, 36 et 48 points) + 62 points (une ligne de lettres majuscules sur étiquettes pour adresses AV2067)

Tous les caractères sont disponibles en largeur étroite, moyenne et large
La disponibilité de ces largeurs dépend de celle du ruban.

Styles d'impression : Normal, Gras, Contour, Plein, Ombre
(chacun peut être combiné au style Italique) et Vertical

INFORMATIONS IMPORTANTES POUR LA GARANTIE

Nous vous remercions d'avoir fait l'acquisition de ce produit.

Nous espérons que vous en apprécierez l'utilisation. Nous vous conseillons de conserver les matériaux d'emballage qui pourront vous servir si vous devez expédier ce produit.



Pour plus de détails, consultez la garantie de votre produit.

ACCESSOIRES

● Fournitures

Les fournitures et accessoires suivants sont disponibles pour votre P-touch et peuvent être achetés chez un distributeur Brother ou directement chez Brother si nécessaire.

Utilisez uniquement des rubans en cassette Brother de type TZ ou des étiquettes AV brother ou Avery avec cet appareil. **Brother ne peut être rendu responsable pour tout dommage causé par l'utilisation de fournitures non agréées.** N'utilisez pas de rubans ne portant pas la marque

 ou .

Cassettes de ruban TZ laminé (longueur 8 m sauf indication contraire)

N° d'article	Description	Qté/ carton	Prix**
Ruban laminé large, 24 mm (1 po)			
TZ-151	Caractères noirs sur ruban adhésif transparent	1	\$25,99
TZ-251	Caractères noirs sur ruban adhésif blanc	1	\$28,99
TZ-451	Caractères noirs sur ruban adhésif rouge	1	\$28,99
TZ-651	Caractères noirs sur ruban adhésif jaune	1	\$28,99
TZ-252	Caractères rouges sur ruban adhésif blanc	1	\$28,99
TZ-253	Caractères bleus sur ruban blanc	1	\$28,99
TZ-354	Caractères dorés sur ruban adhésif noir	1	\$31,99
TZ-155	Caractères blancs sur ruban clair	1	\$32,95
TZ-355	Caractères blancs sur ruban adhésif noir	1	\$31,99
*TZ-B51	Caractères noirs sur ruban ruban adhésif fluorescent	1	\$35,99
TZ-S151	Caractères noirs industriels (forte adhérence) sur ruban adhésif transparent	1	\$31,99
TZ-S251	Caractères noirs industriels (forte adhérence) sur ruban adhésif blanc	1	\$31,99
TZ-S651	Caractères noirs industriels (forte adhérence) sur ruban jaune	1	\$31,99
Ruban laminé large 18 mm (3/4 po)			
TZ-141	Caractères noirs sur ruban adhésif transparent	1	\$22,99
TZ-M41	Caractères noirs sur ruban adhésif transparent (mat)	1	\$24,99
TZ-241	Caractères noirs sur ruban adhésif blanc	1	\$24,99
TZ-242	Caractères rouges sur ruban adhésif blanc	1	\$24,99
TZ-243	Caractères bleus sur ruban adhésif blanc	1	\$24,99
TZ-344	Caractères dorés sur ruban adhésif noir	1	\$28,99
TZ-345	Caractères blancs sur ruban adhésif noir	1	\$28,99
TZ-545	Caractères blancs sur ruban adhésif bleu	1	\$28,99
TZ-641	Caractères noirs sur ruban adhésif jaune	1	\$24,99

N° d'article	Description	Qté/ carton	Prix**
*TZ-B41	Caractères noirs sur ruban adhésif orange fluorescent	1	\$29,99
TZ-S141	Caractères noirs industriels (forte adhérence) sur ruban adhésif transparent	1	\$27,99
TZ-S241	Caractères noirs industriels (forte adhérence) sur ruban adhésif blanc	1	\$27,99
TZ-S641	Caractères noirs industriels (forte adhérence) sur ruban adhésif jaune	1	\$27,99

* Longueur 5 m

N° d'article	Description	Qté/ carton	Prix**
Ruban laminé large, 12 mm (1/2 po)			
TZ-131	Caractères noirs sur ruban adhésif transparent	1	\$19,99
TZ-132	Caractères rouges sur ruban adhésif transparent	1	\$19,99
TZ-133	Caractères bleus sur ruban adhésif transparent	1	\$19,99
TZ-135	Caractères blancs sur ruban adhésif transparent	1	\$23,95
TZ-231	Caractères noirs sur ruban adhésif blanc	1	\$20,99
TZ-232	Caractères rouges sur ruban adhésif blanc	1	\$20,99
TZ-233	Caractères bleus sur ruban adhésif blanc	1	\$20,99
TZ-334	Caractères dorés sur ruban adhésif noir	1	\$24,99
TZ-335	Caractères blancs sur ruban adhésif noir	1	\$24,99
TZ-431	Caractères noirs sur ruban adhésif rouge	1	\$20,99
TZ-435	Caractères blancs sur ruban adhésif rouge	1	\$24,99
TZ-531	Caractères noirs sur ruban adhésif bleu	1	\$20,99
TZ-631	Caractères noirs sur ruban adhésif jaune	1	\$20,99
TZ-731	Caractères noirs sur ruban adhésif vert	1	\$20,99
TZ-M31	Caractères noirs sur ruban adhésif transparent (mat)	1	\$20,99
TZ-S131	Caractères noirs industriels (forte adhérence) sur ruban adhésif transparent	1	\$23,99
TZ-S231	Caractères noirs industriels (forte adhérence) sur ruban adhésif blanc	1	\$23,99
TZ-S631	Caractères noirs industriels (forte adhérence) sur ruban adhésif jaune	1	\$23,99
Ruban laminé large, 9 mm (3/8 po)			
TZ-121	Caractères noirs sur ruban adhésif transparent	1	\$16,99
TZ-221	Caractères noirs sur ruban adhésif blanc	1	\$19,99
TZ-222	Caractères rouges sur ruban adhésif blanc	1	\$19,99
TZ-223	Caractères bleus sur ruban adhésif blanc	1	\$19,99

N° d'article	Description	Qté/ carton	Prix**
TZ-325	Caractères blancs sur ruban adhésif noir	1	\$22,99
TZ-S221	Caractères noirs industriels (forte adhérence) sur ruban adhésif blanc	1	\$21,99
Ruban laminé large, 6 mm (1/4 po)			
TZ-111	Caractères noirs sur ruban adhésif transparent	1	\$14,99
TZ-211	Caractères noirs sur ruban adhésif blanc	1	\$16,99
TZ-315	Caractères blancs sur ruban adhésif noir	1	\$20,99
TZ-S211	Caractères noirs industriels (forte adhérence) sur ruban adhésif blanc	1	\$19,99

Ruban non laminé

N° d'article	Description	Qté/ carton	Prix**
18 mm (3/4 po)			
TZ-N641	Caractères noirs sur ruban adhésif jaune	1	\$21,99
TZ-N541	Caractères noirs sur ruban adhésif bleu	1	\$21,99
TZ-NF41	Caractères noirs sur ruban adhésif violet	1	\$21,99
12 mm (1/2 po)			
TZ-N631	Caractères noirs sur ruban adhésif jaune	1	\$17,99
TZ-N531	Caractères noirs sur ruban adhésif bleu	1	\$17,99
TZ-NF31	Caractères noirs sur ruban adhésif violet	1	\$17,99

Ruban de lettrage instantané

N° d'article	Description	Qté/ carton	Prix**
18 mm (3/4 po)			
TZ-L041	Caractères noirs	1	\$24,99

Ruban de transfert à chaud

N° d'article	Description	Qté/ carton	Prix**
18 mm (3/4 po)			
TZ-IY41	Caractères noirs	1	\$29,99

Ruban de sécurité

N° d'article	Description	Qté/ carton	Prix**
18 mm (3/4 po)			
TZ-SE4	Caractères noirs sur ruban adhésif blanc	1	\$49,95

Ruban en tissu

N° d'article	Description	Qté/ carton	Prix**
12 mm (1/2 po)			
TZ-FA3	Caractères bleus sur ruban adhésif blanc	1	\$34,95

Ensemble de tampon

N° d'article	Description	Qté/ carton	Prix**
18 mm (3/4 po) Espace Utilisable 9 × 55 mm			
SK-MB	Bloc supplémentaire pour grand tampon avec encre noire	1	\$49,95
SH-MB	Bloc supplémentaire pour tampon moyen avec encre noire	1	\$24,95

Options

N° d'article	Description	Qté/ carton	Prix**
TZ-CL4	Ruban de nettoyage	1	\$24,99
TR-9	Bâtonnet de lettrage	1	\$2,99
AD-60	Adaptateur secteur	1	\$34,95

Cassettes d'étiquettes AV

N° d'article	Description	Qté/ carton	Prix**
AV2067	Étiquettes pour adresses : 20 mm × 67 mm (3/4 po × 2 5/8 po)	1	\$19,99
AV1957	Étiquettes pour expéditeur : 19 mm × 57 mm (3/4 po × 2 1/4 po)	1	\$19,99
AV1789	Étiquettes pour dossiers de classement : 17 mm × 89 mm (5/8 po × 3 1/2 po)	1	\$19,99

** Les prix et la disponibilité des articles sont sujets à changements sans préavis.

INDEX

- A**
Ajout
 espaces 50
 tabulations 53
Alignement 90
Avance et découpe 100
- B**
Blocs 52
Blocs de texte 52
- C**
Cadres 87
Caractères accentués 59
Cassette de ruban 5
Clavier 2
Code barres 94
Confirmation d'une commande 51
- D**
Découpe automatique du ruban 98
Dépannage 115
- E**
Écrasement de fichiers stockés 107
Effacement
 caractères 55
 lignes de texte 55
 texte et mises en forme 56
 texte seulement 57
Effacement intégral
 texte et mises en forme 56
 texte seulement 57
Espaces 50
Étiquettes de papier Avery 44
- F**
Fiche technique 122
Fonction de numérotation 100
Fonction repeat printing
(impression multiple) 104
- I**
Impression 99
Impression de fichiers stockés 111
Incrémentation 100
- L**
Largeur 83
Lettres capitales 49
Lettres majuscules 49
Lignes 50
Lignes de texte 50
Longueur d'étiquette 92
Longueur de tabulation 53
Longueur du ruban 92
- M**
Majuscules 49
Marges 89
Mémoire 106
Messages d'erreur 116
Mirror Printing (impression miroir) 91
Mise en forme automatique 62
Mise en forme locale 78
Mise en forme prédéfinie 62
Mode Caps (verrouillage majuscule) 49
- N**
Nettoyage
 machine 3
 rouleaux 45
 tête d'impression 45
- P**
Piles 4
Plusieurs exemplaires 104
Polices 80
Power (alimentation) 46
Prise de l'adaptateur secteur 4
P-touch Editor
 installation 7
 lancement 30

R

Raccordement à un ordinateur	6
Rappel de fichiers stockés	109
Ruban de tampons	44
Ruban en tissu.....	44
Ruban laminé.....	41

S

Saisie	
caractères accentués	48, 59
espaces	50
lettres majuscules	49
symboles	48, 49, 61
tabulations	53
Soulignement	86
Stockage de fichiers	107
Style.....	84
Support d'étiquette.....	41
Suppression de fichiers stockés	110
Symboles	61

T

Tabulations	53
Taille.....	82
Tampons	75
Tête d'impression	45
Texte	
alignement	90
encadrement	87
largeur.....	83
marges	89
soulignement.....	86
style	84
taille.....	82
Touche Alt	48
Touche Code	48
Touche d'effacement.....	55
Touche de Retour.....	50
Touche New Block (nouveau bloc de texte).....	52
Touches de déplacement du curseur	46

INFORMATION SUR LES CONTACTS POUR LE PT-2600 (CANADA SEULEMENT)

PT-2600 CONTACT INFORMATION (for Canada Only)

Service Center List / Liste des centres de service

If you need a local service center, please call 1-877-BROTHER (1-877-276-8437) to locate the authorized service center closest to you.
Si vous devez rejoindre un centre de service local, veuillez téléphoner au 1-877-BROTHER (1-877-276-8437) pour vous informer sur le centre de service autorisé le plus proche de vous.

Operational Assistance / Pour de l'assistance sur le fonctionnement

For technical and operational assistance you may call 1-877-BROTHER (1-877-276-8437)
Pour de l'assistance technique et sur le fonctionnement vous pouvez téléphoner au 1-877-BROTHER (1-877-276-8437)

Assistance on the Internet / Assistance sur l'internet

For Product information and downloading the latest drivers:
<http://www.brother.ca> or <http://www.brother.com>
Pour de l'information sur les produits et pour télécharger les dernier pilotes:
<http://www.brother.ca> ou <http://www.brother.com>

Accessories & Supplies / Accessoires et fournitures

To order Brother Accessories or supplies by Visa or MasterCard, you may call toll free 1-877-BROTHER (1-877-276-8437), or to order by mail, complete the accessories order form in your user's guide and mail it along with your payment to:

Pour commander les accessoires et les fournitures Brother en utilisant votre carte Visa ou MasterCard, vous pouvez téléphoner sans frais au 1-877-BROTHER (1-877-276-8437), ou pour commander par la poste, veuillez remplir le bon de commande des accessoires que vous trouverez dans votre guide de l'utilisateur et postez-le accompagné de votre paiement à :

La corporation internationale Brother (Canada) Ltée
Brother International Corp. (Canada) Ltd.
1, rue Hotel de Ville,
Dollard des Ormeaux, QC
Canada H9B 3H6

BON DE COMMANDE D'ACCESSOIRES

Ce bon de commande vous est fourni dans le cas où votre revendeur n'aurait pas en stock les articles dont vous avez besoin ou encore si vous préférez commander par téléphone. Pour commander par téléphone, veuillez appelez Brother International au 1-877- BROTHER (1-877-276-8437) et préparer votre carte Visa ou MasterCard.

N° d'article	Description	Prix	Quantité	Total
TOTAL				

Les prix sont sujets à changements sans préavis.

Avant d'appeler :

1. Consultez les renseignements au verso de ce bon et sélectionnez les articles souhaités.
2. Remplissez le bon de commande en indiquant la quantité requise pour chaque article (pour vos dossiers).
3. Reportez le total à la ligne " Total fournitures/accessoires " ci-dessous (pour vos dossiers).
4. Ajoutez la taxe de vente et les frais d'expédition/manutention appropriés (pour vos dossiers).
5. Ayez à votre disposition votre numéro de carte Visa ou MasterCard ainsi que sa date d'expiration.

Total fournitures/Accessoires

\$

Pour tous les résidents du Canada : veuillez ajouter

TPS , \$

TVP , \$

Expédition/Manutention

\$5

MONTANT DÛ

\$

TPS N° R 100663764

TVP N° 100100117TQ0001

* Les prix sont sujets à changements sans préavis.



INFORMATION SUR LES CONTACTS POUR LE PT-2600 (CANADA SEULEMENT)

PT-2600 CONTACT INFORMATION (for Canada Only)

Service Center List / Liste des centres de service

If you need a local service center, please call 1-877-BROTHER (1-877-276-8437) to locate the authorized service center closest to you.
Si vous devez rejoindre un centre de service local, veuillez téléphoner au 1-877-BROTHER (1-877-276-8437) pour vous informer sur le centre de service autorisé le plus proche de vous.

Operational Assistance / Pour de l'assistance sur le fonctionnement

For technical and operational assistance you may call 1-877-BROTHER (1-877-276-8437)
Pour de l'assistance technique et sur le fonctionnement vous pouvez téléphoner au 1-877-BROTHER (1-877-276-8437)

Assistance on the Internet / Assistance sur l'internet

For Product information and downloading the latest drivers:
<http://www.brother.ca> or <http://www.brother.com>
Pour de l'information sur les produits et pour télécharger les dernier pilotes:
<http://www.brother.ca> ou <http://www.brother.com>

Accessories & Supplies / Accessoires et fournitures

To order Brother Accessories or supplies by Visa or MasterCard, you may call toll free 1-877-BROTHER (1-877-276-8437), or to order by mail, complete the accessories order form in your user's guide and mail it along with your payment to:

Pour commander les accessoires et les fournitures Brother en utilisant votre carte Visa ou MasterCard, vous pouvez téléphoner sans frais au 1-877-BROTHER (1-877-276-8437), ou pour commander par la poste, veuillez remplir le bon de commande des accessoires que vous trouverez dans votre guide de l'utilisateur et postez-le accompagné de votre paiement à :

La corporation internationale Brother (Canada) Ltée
Brother International Corp. (Canada) Ltd.
1, rue Hotel de Ville,
Dollard des Ormeaux, QC
Canada H9B 3H6

BON DE COMMANDE D'ACCESSOIRES

Ce bon de commande vous est fourni dans le cas où votre revendeur n'aurait pas en stock les articles dont vous avez besoin, ou encore si vous préférez commander par téléphone. Pour commander par téléphone, veuillez appelez Brother International au 1-877- BROTHER (1-877-276-8437) et préparer votre carte Visa ou MasterCard.

N° d'article	Description	Prix	Quantité	Total
TOTAL				

Les prix sont sujets à changements sans préavis.

Avant d'appeler :

1. Consultez les renseignements au verso de ce bon et sélectionnez les articles souhaités.
2. Remplissez le bon de commande en indiquant la quantité requise pour chaque article (pour vos dossiers).
3. Reportez le total à la ligne " Total fournitures/accessoires " ci-dessous (pour vos dossiers).
4. Ajoutez la taxe de vente et les frais d'expédition/manutention appropriés (pour vos dossiers).
5. Ayez à votre disposition votre numéro de carte Visa ou MasterCard ainsi que sa date d'expiration.

Total fournitures/Accessoires	\$
Pour tous les résidents du Canada : veuillez ajouter	TPS , \$
	TVP , \$
Expédition/Manutention	5\$
MONTANT DÛ	\$

TPS N° R 100663764

TVP N° 100100117TQ0001

* Les prix sont sujets à changements sans préavis.



brother®

