

## Introduction

Félicitations pour avoir choisi la QL-500/550.  
Votre nouvelle QL-500/550 est une imprimante d'étiquettes à connecter à votre ordinateur personnel, permettant l'impression rapide et facile des étiquettes professionnelles personnalisées, créés sur votre ordinateur personnel, en utilisant le logiciel de modification d'étiquettes fourni.  
Ce guide décrit brièvement les pas nécessaires pour commencer à utiliser votre QL-500/550.  
Se reporter au Manuel d'utilisation pour des informations supplémentaires. Le Manuel d'utilisation peut être trouvé dans le dossier Manuels sur le CD-ROM compris avec la QL-500/550.

## Mesures préventives générales

- N'exposer pas la QL-500/550 à la lumière solaire directe.
- Ne pas laisser ou stocker la QL-500/550 près des chauffaerettes ou d'autres appareils chauds, ou à un endroit exposé à des températures extrêmement basses ou élevées, à une humidité élevée ou à la poussière. Cette action peut mener au dérèglement de l'appareil.
- Ne pas mettre des objets lourds ou contenant de l'eau sur la QL-500/550. Si de l'eau et quelque corps étranger est entré dans la QL-500/550, contactez le magasin de détail d'où vous avez acheté la QL-500/550 ou votre centre de services local autorisé. Si vous continuez d'utiliser la QL-500/550 avec de l'eau ou quelque corps étranger dedans, la QL-500/550 peut être endommagée ou il peut y avoir des blessures personnelles.
- Ne pas bloquer ou introduire d'objets dans la fente de sortie de l'étiquette, ou le port USB.
- Utiliser seulement des sources d'alimentation autorisées pour la QL-500/550.
- Ne jamais désassembler ou mouiller la QL-500/550, pour éviter la possibilité d'incendie ou d'électrocution. Ne pas enlever le cordon d'alimentation ou l'insérer dans la prise électrique à mains mouillées. Cette action peut provoquer une électrocution.
- Si la QL-500/550 n'est pas utilisée pour une longue période de temps, déconnecter le cordon d'alimentation de la prise électrique.
- Toujours tenir la fiche lorsque vous déconnectez ou connectez le cordon d'alimentation à la prise. Le tirage par le cordon peut détériorer le cordon d'alimentation.
- La prise électrique standard doit être installée près de la QL-500/550 et doit être facilement accessible.
- Ne pas connecter la QL-500/550 à l'ordinateur personnel qu'au moment indiqué pendant l'installation du pilote d'imprimante.
- Pour prévenir les blessures provoquées par le couteau ou l'unité coupouse, suivez les points suivants :
  - Fermer le couvercle supérieur pendant le fonctionnement de l'unité coupouse.
  - Ne pas appliquer une pression excessive à l'unité coupouse.
  - Quand le couteau s'émousse, remplacer l'unité coupouse existante avec une unité nouvelle.
  - Si le couteau se casse, déconnectez le cordon d'alimentation de la prise électrique et enlever l'unité coupouse avec attention à l'aide des brucelles, pour ne pas toucher le couteau.
- Si un blocage du papier arrive, à cause d'une agglomération d'adhésif sur la surface des guides de papier, déconnectez le cordon d'alimentation de la prise électrique et essuyez l'agglomération d'adhésif sur la surface des guides de papier à l'aide d'un chiffon mouillé en éthanol ou en alcool isopropylique. Il est recommandé de nettoyer le guidage de papier au remplacement de l'unité coupouse.
- Le nombre moyen de coupes est 5.000 ou plusieurs, en dépendant de l'environnement d'exploitation. La coupe émoussée, l'incapacité de couper droit ou les blocages fréquents de papier peuvent indiquer que la vie du couteau est près de sa fin. Remplacer le couteau si ces circonstances surviennent.
- L'extrémité des étiquettes DK est conçue de manière à ne pas adhérer au noyau. Par conséquent, la dernière des étiquettes DK ne se découpe pas bien. (Ceci n'est pas un défaut du modèle QL-500/550.)
- Si cela se produisait, retirez les étiquettes restantes puis insérez un nouveau rouleau DK. Le nombre d'étiquettes DK contenues dans un rouleau est légèrement supérieur au nombre d'étiquettes par rouleau indiqué.

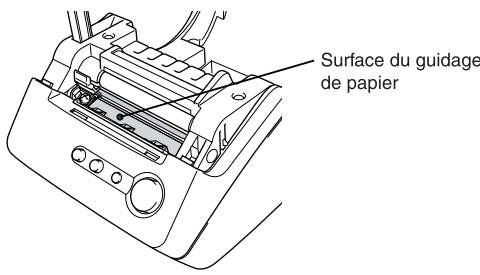

## 1 Démonter votre QL-500/550

Vérifier que le paquet contient les articles suivants avant d'utiliser votre QL-500/550. Si un article manque ou est endommagé, veuillez contacter le magasin de détail d'où vous avez acheté la QL-500/550.

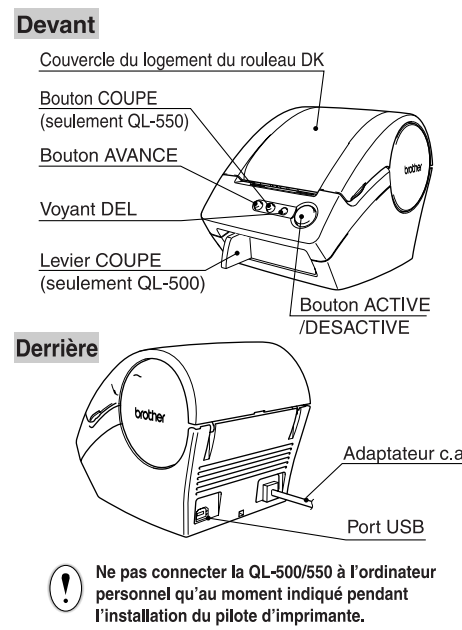
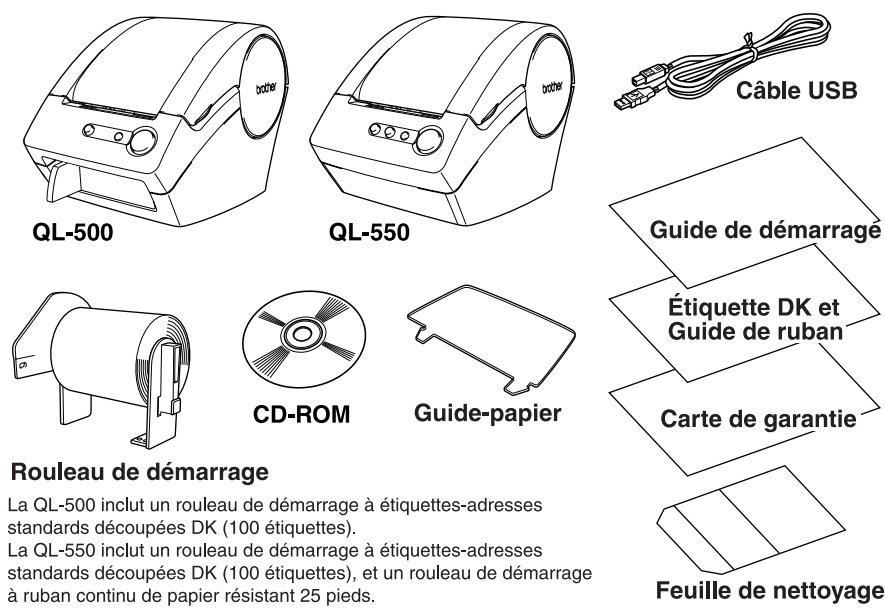

## 5 Installation du logiciel

La procédure d'installation est différente selon le système d'exploitation en fonction sur votre ordinateur personnel. Pour installer le logiciel, se reporter à la procédure d'installation pour le système d'exploitation approprié.

### Pour l'utilisation de Microsoft® Windows® Me/2000 Professional/XP (Home/Professional)

- 1 Mettre en fonction l'ordinateur personnel et insérer le CD-ROM dans le lecteur.** Une boîte de dialogue est affichée automatiquement, permettant de sélectionner la langue du programme d'installation. Sélectionner la langue désirée, puis cliquer sur « OK ». Une boîte de dialogue est affichée brièvement, pendant que l'assistant InstallShield® prépare l'installation. Suivre tout simplement les indications dans les boîtes de dialogue affichées pour installer le logiciel.
  - Quelques moments peuvent être nécessaires pour que la boîte de dialogue soit affichée.
  - Si le programme ne démarre pas et les boîtes de dialogue ne sont pas affichées, naviguer jusqu'au contenu du CD-ROM et double-cliquer sur l'icône « Setup.exe ».
- 2 Cliquer sur [Suivant] pour commencer l'installation.** La boîte de dialogue « Accord de licence » est affichée.
- 3 Lire l'accord de licence avec attention. Dans le cas d'acceptation des termes de l'accord de licence, cliquer [Oui] pour continuer l'installation.** La boîte de dialogue « Informations client » est affichée.
- 4 Introduire votre « Nom d'utilisateur » et le « Nom de la société », puis cliquer sur [Suivant].** La boîte de dialogue « Type d'installation » est affichée.
- 5 Sélectionner le type d'installation préféré. Modifier le dossier de destination par défaut si vous voulez placer les fichiers du programme ailleurs, puis cliquer sur [Suivant].**
  - Cliquer [Parcourir] pour sélectionner un autre dossier de destination.
  - Sélectionner « Personnalisée » pour installer une fonctionnalité précise. Par exemple, pour installer seulement le pilote d'imprimante.Les articles suivants seront installés.
  - Installation typique
    - P-touch Editor
    - Aide
    - Styles de mise en page
  - P-touch Library
  - Clipart
  - Compléments
- Polices
- Modèles auto formatés
- Manuels et pilotes.
- 6 Spécifier où ajouter des raccourcis (pour un accès facile, à l'aide d'un seul click) pour le logiciel Brother, puis cliquer [Suivant].**
  - Pour ne pas ajouter des raccourcis, désactiver toutes les cases à cocher.La boîte de dialogue « Démarrage de la copie des fichiers » est affichée.
- 7 Voir les paramètres pour se rassurer que tous sont corrects, puis cliquer sur [Suivant].** Si les paramètres sont incorrects, cliquer sur [Précédent] pour revenir et corriger.
  - L'assistant InstallShield® finit les préparatifs pour l'installation du logiciel et la boîte de dialogue « État de l'installation » est affichée.
  - Après la copie et l'inscription de tous les fichiers nécessaires pour installer le P-touch Editor, la boîte de dialogue « État du pilote » est affichée.
  - La boîte de dialogue « Configuration du pilote » n'est pas affichée si « Pilote » n'est pas sélectionné dans l'installation « Personnalisée ».
- 8 Quand la boîte de dialogue « Installation du pilote » vous demande de connecter la QL-500/550, insérer le connecteur du câble USB dans le port USB de derrière de la QL-500/550.**
- 9 Vérifier si la QL-500/550 est mise en fonction, puis insérer le connecteur du câble USB dans le port USB de l'ordinateur personnel.** Quand la QL-500/550 est reconnue, le programme d'installation continue avec l'installation du logiciel de pilote.
  - Quand la QL-500/550 est connectée à un ordinateur personnel à l'aide d'un concentrateur USB, il y a le risque de l'impossibilité d'effectuer une connexion correcte à cause du type de concentrateur utilisé. Le cas échéant, connecter la QL-500/550 directement à l'ordinateur personnel.
- 10 Sélectionner une option, puis cliquer sur [Suivant].** Quand « Oui, afficher la page... » est sélectionnée, la page Web pour l'inscription en ligne des utilisateurs s'ouvre dans votre navigateur Web. Quand « Non, ne pas l'afficher... » est sélectionnée, l'installation continue. La boîte de dialogue « Assistant InstallShield terminé » est affichée.
- 11 Cliquer sur [Terminer].** L'installation du logiciel P-touch Editor est maintenant terminée.
  - Il est possible qu'il soit nécessaire de redémarrer l'ordinateur personnel après l'installation. Sélectionner l'une des options de redémarrage et cliquer sur [Terminer].

Voir le verso pour un exemple de création d'une étiquette.

## 2 Connexion au bloc d'alimentation

Brancher cordon d'alimentation AC à une prise de courant standard.

- Vérifier que la tension de la prise électrique est de 120 V avant d'insérer la fiche.
- Enlever le cordon d'alimentation de la prise électrique après avoir cessé l'utilisation de la QL-500/550.
- Ne pas tirer par le cordon en l'enlevant de la prise électrique. Le fil dans le cordon peut être endommagé.

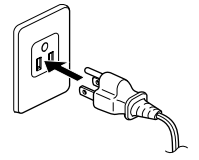

## 3 Installation du rouleau DK

- 1 Appuyer le bouton Marche/Arrêt pour mettre hors fonction la QL-500/550. Tenir le couvercle du compartiment du rouleau DK par les côtés proches du devant de la QL-500/550 et soulever fermement pour ouvrir le couvercle.**
- 2 Placer la bobine dans les guides de bobine dans le compartiment du rouleau DK.**
  - Se rassurer que les bras de la bobine soient insérés fermement dans les guides gauche et droit de la bobine.
  - Insérer la bobine avec le rouleau DK au côté droit de la QL-500/550.
- 3 Soulever le levier d'étiquette et puis enfilier la fin du rouleau DK dans la fente placée juste sous le couteau.**
  - Dans l'impossibilité d'enfiler la fin du rouleau DK dans la fente, tenter aussi bien que possible, puis baisser le levier d'étiquette et fermer le couvercle. Appuyer le bouton Marche/Arrêt pour mettre en fonction la QL-500/550, puis appuyer le bouton ALIMENTATION pour installer le rouleau.
- 4 Baisser le levier d'étiquette et fermer le couvercle du compartiment du rouleau DK.**

## 4 Installation du guidage de papier

Votre QL-500/550 est équipée avec un guidage de papier qui rassemble la bande d'étiquettes imprimées et pas encore coupées de l'appareil.

Attacher le guidage de papier au devant de la QL-500/550 comme indiqué dans la figure.

- Enlever le guidage de papier pour l'impression continue de plus de 10 étiquettes et le coupage automatique de chaque étiquette.

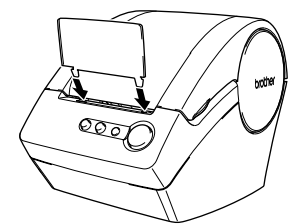

### Pour l'utilisation de Microsoft® Windows® 98 SE

- 1 ~ 8 Les pas 1 ~ 8 sont les mêmes que pour l'installation du logiciel pour Windows Me. Se reporter aux pas 1 ~ 8 à gauche, puis continuer l'installation à partir du pas 9 ci-dessous.**
- 9 Vérifier si la QL-500/550 est mise en fonction, puis insérer le connecteur du câble USB dans le port USB de l'ordinateur personnel.** La boîte de dialogue « Assistant Ajout de nouveau matériel » est affichée.
  - Quand la QL-500/550 est connectée à un ordinateur personnel à l'aide d'un concentrateur USB, il y a le risque de l'impossibilité d'effectuer une connexion correcte à cause du type de concentrateur utilisé. Le cas échéant, connecter la QL-500/550 directement à l'ordinateur personnel.
- 10 Cliquer sur [Suivant].** La boîte de dialogue « Assistant Ajout de nouveau matériel » suivante est affichée.
  - Le nom du matériel détecté affiché dans la boîte de dialogue peut varier selon votre environnement d'exploitation.
- 11 Cliquer sur [Suivant].** La boîte de dialogue « Assistant Ajout de nouveau matériel » suivante est affichée.
- 12 Cliquer sur [Suivant].** La boîte de dialogue « Assistant Ajout de nouveau matériel » suivante est affichée.
  - Les paramètres affichés sur l'écran peuvent varier selon l'environnement d'exploitation dans lequel le logiciel est installé. Le logiciel déterminera automatiquement les réglages appropriés, donc ce n'est pas nécessaire de modifier ces réglages.
- 13 Cliquer sur [Suivant].** La boîte de dialogue suivante est affichée. Le reste de cette procédure varie selon la boîte de dialogue qui est affichée maintenant.
  - Le nom du matériel détecté affiché dans la boîte de dialogue peut varier selon votre environnement d'exploitation.
- 14 Continuer avec l'une des opérations suivantes.**
  - Quand la boîte de dialogue « Assistant Ajout de nouveau matériel » est affichée, Cliquer sur [Terminer]. Le nouveau matériel a été détecté.
    - Retourner au pas 10.
  - Quand une boîte de dialogue d'erreur est affichée.
    - Se reporter au Manuel d'utilisation pour des instructions de récupération de l'erreur.
  - Quand la boîte de dialogue « Assistant Ajout d'imprimante » est affichée, Cliquer sur [Terminer]. Le nouveau matériel a été détecté.
    - Attendre le pas 15.
  - Cliquer sur [Terminer]. La boîte de dialogue « Inscription des utilisateurs » est affichée.
  - Sélectionner une option, puis cliquer sur [Suivant].
    - Quand « Oui, afficher la page... » est sélectionnée, la page Web pour l'inscription en ligne des utilisateurs s'ouvre dans votre navigateur Web. Quand « Non, ne pas l'afficher... » est sélectionnée, l'installation continue. La boîte de dialogue « Assistant InstallShield terminé » est affichée.
  - Cliquer sur [Terminer]. L'installation du logiciel P-touch Editor est maintenant terminée.
    - Il est possible qu'il soit nécessaire de redémarrer l'ordinateur personnel après l'installation. Sélectionner l'une des options de redémarrage et cliquer sur [Terminer].

Voir le verso pour un exemple de création d'une étiquette.



# Guide de démarrage rapide

## [Création d'étiquettes]

### I Aperçu de la création d'étiquettes

Ce chapitre décrit la procédure générale de création d'étiquettes à l'aide de votre QL-500/550.

- Sélectionner le type d'étiquette désiré.**  

Ci-dessus il y a certains d'entre les types d'étiquettes qui peuvent être créés à l'aide de la QL-500/550.
- Sélectionner le rouleau DK.**  

Sélectionner un Rouleau DK approprié pour l'étiquette projetée et introduire le Rouleau DK dans la QL-500/550. L'achat des Rouleaux DK séparés peut être nécessaire.
- Éditer les données de l'étiquette.**  
  - Saisir du texte dans P-touch Editor.
  - Copier du texte de Microsoft Office.

Saisir du texte directement à l'aide du P-touch Editor ou copier du texte d'une application Microsoft Office. Utiliser l'assortiment de fonctions d'édition du P-touch Editor pour formater et décorer l'étiquette.
- Imprimer l'étiquette.**  

Imprimer l'étiquette à l'aide de la QL-500/550.

### II Création d'une étiquette adresse à l'aide du P-touch Editor

Apprendre le flux de travaux de base de P-touch Editor pendant la création d'une étiquette générale.

- Démarrer P-touch Editor et créer une nouvelle mise en page d'étiquette.**  

Cliquer sur [Start] - [Tous les programmes (ou Programmes)] - [P-touch Editor 4.1] - [P-touch Editor]. Sélectionner « Nouvelle mise en page » dans la boîte de dialogue affichée, puis cliquer sur [OK].
- Sélectionner la taille de l'étiquette.**  

Cliquer sur [OK] dans la boîte « Propriétés de page ». Si la boîte « Propriétés » exigée n'est pas affichée dans la Barre des propriétés, cliquer le bouton correspondant à gauche de la barre pour l'ouvrir.
- Saisir le texte.**  

Cliquer sur [A] dans la Barre des objets pour créer une zone de texte, puis saisir le texte.  
 La boîte « Propriétés de texte » peut être utilisée pour sélectionner des options pour formater le texte.
- Ajouter un cadre à l'étiquette.**  

Cliquer sur [C] dans la Barre des objets. La boîte de dialogue « Propriétés de Cadre » est affichée. Sélectionner un cadre, puis cliquer sur [OK].
- Imprimer l'étiquette.**  

Cliquer sur [Imprimer] dans la boîte « Propriétés d'impression ». Si la boîte « Propriétés » exigée n'est pas affichée dans la Barre des propriétés, cliquer le bouton correspondant à gauche de la barre pour l'ouvrir.  
 Décollez l'étiquette du support et l'appliquer.

### III Création d'une étiquette adresse à l'aide du complément de Microsoft Word

Copier le texte de Microsoft Word et créer une étiquette adresse.

- Copier le texte.**  

Dans MS Word, sélectionner le texte à importer et cliquer sur [Ctrl+C] dans la barre d'outils.  
 Le texte peut être copié aussi de MS Excel et MS Outlook.
- Vérifier les données copiées.**  

La fenêtre « Aperçu du complément » est affichée. Vérifier le contenu. Cliquer [OK] pour faire des modifications de formatage. Des modifications à la mise en page d'une étiquette peuvent aussi être faites à l'aide de la fonction Style de mise en page. Pour plus de détails, se reporter au chapitre IV pas 2 ci-dessous.
- Formater le texte.**  

Cliquer sur la zone de texte à formater pour la sélectionner. Utiliser la boîte « Propriétés de texte » pour modifier le formatage du texte.
- Positionner la zone de texte.**  

Sélectionner la zone de texte à déplacer, puis glisser et déposer pour la déplacer dans la position désirée.
- Imprimer l'étiquette.**  

Cliquer sur [Imprimer] dans la boîte « Propriétés d'impression ». Si la boîte « Propriétés » exigée n'est pas affichée dans la Barre des propriétés, cliquer le bouton correspondant à gauche de la barre pour l'ouvrir.  
 Décollez l'étiquette du support et l'appliquer.

### IV Création d'une étiquette adresse à l'aide du complément de Microsoft Outlook

Créer une étiquette adresse à l'aide des données de Microsoft Outlook, en profitant de la fonction Style de mise en page.

- Copier le texte de MS Outlook - Contacts.**  

Dans Microsoft Outlook, sélectionner le contact à importer et cliquer sur [Ctrl+C] dans la barre d'outils.
- Vérifier les données copiées.**  

La fenêtre « Aperçu du complément » est affichée. Vérifier le contenu. Le style de mise en page en défaut pour le Rouleau DK d'adresses standard est basé sur MS Word (Adresse\_Standard\_Défaut). Pour modifier le style pour MS Outlook, cliquer sur [Style].
- Sélectionner un Style de mise en page pour MS Outlook.**  

La fenêtre « Appliquer le style de mise en page » est affichée. Sélectionner la mise en page « Adresse\_Standard\_Outlook » et cliquer sur [OK].
- Vérifier la mise en page.**  

La fenêtre « Aperçu du complément » est affichée. Vérifier la mise en page. Si une édition supplémentaire est nécessaire, démarrer P-touch Editor en cliquant sur [F5]. Se reporter au pas 2 de chapitre III.
- Imprimer l'étiquette.**  

Cliquer sur [Imprimer] pour imprimer l'étiquette. Si le contact n'a pas un Titre, il peut y avoir un espace avant l'adresse. Utiliser P-touch Editor pour modifier le formatage.  
 Décollez l'étiquette du support et l'appliquer.

### V Création d'une étiquette bandeau

Créer une étiquette bandeau à l'aide du Ruban en papier durable en continu DK

- Introduire le Rouleau DK**  

Introduire le « Ruban en papier durable en continu DK, 62 mm » dans la QL-500/550.
- Sélectionner Longueur ruban.**  

Démarrer P-touch Editor et créer une nouvelle mise en page d'étiquette. Utiliser les boutons rotatifs pour la longueur du ruban dans la boîte « Propriétés de page » pour définir la longueur du ruban.
- Ajouter une image clipart au bandeau.**  

Cliquer sur [I] dans la Barre des objets. La boîte de dialogue « Bibliothèque d'images clipart » est affichée. Sélectionner une image clipart, puis cliquer sur [OK].
- Saisir le texte.**  

Cliquer sur [A] dans la Barre des objets pour créer une zone de texte, puis saisir le texte.
- Imprimer l'étiquette.**  

Cliquer sur [Imprimer] dans la boîte « Propriétés d'impression ». Si la boîte « Propriétés » exigée n'est pas affichée dans la Barre des propriétés, cliquer le bouton correspondant à gauche de la barre pour l'ouvrir.  
 Décollez l'étiquette du support et l'appliquer.

### VI Création d'une étiquette badge à l'aide de la fonction Assistant « Formatage automatique »

Créer une étiquette badge rapidement et facilement à l'aide de l'Assistant « Formatage automatique ».

- Démarrer l'Assistant « Formatage Automatique ».**  

Démarrer P-touch Editor, sélectionner « Utiliser l'assistant de formatage automatique » dans la boîte de dialogue affichée, puis cliquer sur [OK]. Cette étiquette ne peut pas être créée à l'aide des Rouleaux (à démarrage livrés) avec QL-500/550.
- Sélectionner une catégorie.**  

La boîte de dialogue « Format automatique » est affichée. Sélectionner une catégorie « Pour des étiquettes aux noms de visiteurs » et cliquer sur [Suivant].
- Sélectionner un modèle.**  

Une liste des modèles pour la catégorie sélectionnée est affichée. Sélectionner un modèle, puis cliquer sur [Suivant].
- Saisir le texte.**  

Modifier le texte dans le champ Saisie du modèle. Utiliser les boutons [Saisir] et [Précédent] pour se déplacer entre les champs Saisie. Cliquer sur [Suivant] à la fin.
- Imprimer l'étiquette.**  

Activer la case à cocher « Imprimer immédiatement après création de la mise en page » et cliquer sur [Fin].  
 Décollez l'étiquette du support et l'appliquer.