

Stampcreator **PRO**TM
HIGH QUALITY STAMP SYSTEM

SC-2000USB

Beknopte bedieningsgids

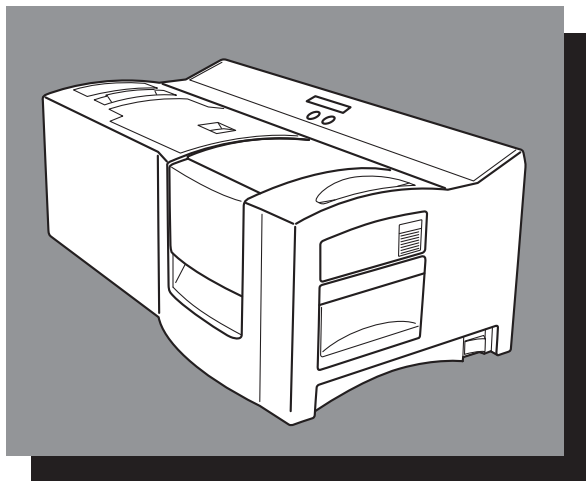

*Lees vóór gebruik van het apparaat eerst deze handleiding aandachtig door, zodat u alles goed begrijpt. Bewaar de handleiding op een toegankelijke plek, zodat u er later dingen in kunt opzoeken.

brother

D01EV3001B



Beknopte bedieningsgids

Hartelijk dank voor de aanschaf van de SC-2000USB.

Met uw nieuwe stempelprinter van Brother kunt u stempels maken voor allerlei toepassingen. U steekt een stempelcassette in de SC-2000USB, ontwerpt een stempel met de bijgeleverde software P-touch Editor of Stampcreator Express, en drukt het resultaat af. In een handomdraai vervaardigt u eigen stempels. Er zijn stempels in verschillende formaten.

Met de vele mogelijkheden van P-touch Editor en Stampcreator Express maakt u snel en moeiteloos professionele stempels. De software vereenvoudigt het werken met ingewikkelde lay-outfuncties en is bovendien uitgerust met een aantal pasklare sjablonen voor onmiddellijk gebruik.

Conformiteitsverklaring (Alleen Europa/Turkije)

Wij Brother Industries, Ltd.
 15-1, Naeshiro-cho, Mizuho-ku,
 Nagoya 467-8561 Japan

verklaren dat dit product voldoet aan de essentiële vereisten van alle relevante richtlijnen en reguleringen die worden toegepast in de Europese Gemeenschap.

De conformiteitsverklaring kan worden gedownload van onze website. Ga naar support.brother.com en:

- > selecteer "Europe"
 - > selecteer uw land
 - > selecteer "Handleidingen"
 - > selecteer uw model
 - > selecteer "Conformiteitsverklaring"
 - > klik op "Downloaden"
- De conformiteitsverklaring wordt als PDF-bestand gedownload.

Radiostoring

Waarschuwing

Dit is een product van klasse A. In een woonomgeving kan dit product radiostoringen veroorzaken. In dit geval moet de gebruiker eventueel passende maatregelen treffen.

Om te voldoen aan de EMC-normen moeten de bijgeleverde gegevenskabels worden gebruikt.

Inhoudsopgave

Algemene informatie	2
Veiligheidsmaatregelen	3
Algemene voorzorgsmaatregelen	5
Systeemvereisten	5
Uitpakken	6
Taal voor het LCD-scherm wijzigen	8
Gegevenskabel en netsnoer aansluiten	9
De software installeren	10
P-touch Editor, Stampcreator Express en printerstuurprogramma	10
Werken met de software	14
P-touch Editor	14
Stampcreator Express	16
Nieuwe stijlen toevoegen aan Stampcreator Express	19
Werken met de SC-2000USB	21
Inkclintcassettes plaatsen	21
Ontwerpvelen en de ontwerpvelenlade plaatsen.....	21
Stempels graveren	22
Identificatielabels voor gegraveerde stempels afdrukken	24
Stempels in elkaar zetten	25
Stempelinkt bijvullen	26
Onderhoud	27
Ontwerpvelrollen reinigen	27
Identificatielabelrollen reinigen.....	27
De printkop reinigen	28
Xenonlamp vervangen	28
Problemen oplossen	29
Vastgelopen ontwerpvelen en identificatielabels verwijderen.....	31
Lijst met foutmeldingen	32

Algemene informatie

Samenstelling en publicatie

Deze handleiding is samengesteld en gepubliceerd onder toezicht van Brother Industries, Ltd. De nieuwste productgegevens en specificaties zijn in deze handleiding verwerkt.

De inhoud van deze handleiding en de specificaties van dit product kunnen zonder voorafgaande kennisgeving worden gewijzigd.

Brother behoudt zich het recht voor om de specificaties en de inhoud van deze handleiding zonder voorafgaande kennisgeving te wijzigen. Brother is niet verantwoordelijk voor enige schade, met inbegrip van gevolgschade, voortvloeiend uit het gebruik van deze handleiding of de daarin beschreven producten, inclusief maar niet beperkt tot zetfouten en andere fouten in deze publicatie.

© 2019 Brother Industries, Ltd.

Handelsmerken

Het Brother-logo is een gedeponeerd handelsmerk van Brother Industries, Ltd.

Brother is een gedeponeerd handelsmerk van Brother Industries, Ltd.

© 2019 Brother Industries, Ltd. Alle rechten voorbehouden.

Microsoft, Windows en Windows Vista zijn gedeponeerde handelsmerken van Microsoft Corporation in de Verenigde Staten en andere landen.

De namen van andere software of producten die in dit document worden genoemd, zijn handelsmerken of gedeponeerde handelsmerken van de respectieve bedrijven die deze hebben ontwikkeld.

Ieder bedrijf waarvan een softwaretitel in deze handleiding wordt genoemd, heeft een gebruiksrechtovereenkomst die specifiek op de eigen programma's van toepassing is.

Alle andere merk- en productnamen die in deze handleiding worden genoemd, zijn gedeponeerde handelsmerken van de respectieve bedrijven.

Veiligheidsmaatregelen











Lees al deze instructies en bewaar ze voor toekomstig gebruik. Let op alle waarschuwingen en volg alle instructies die op het product staan aangegeven.

⚠ Waarschuwing	Beschrijving van wat u moet doen om letsel te voorkomen.
⚠ Let op	Beschrijving van procedures die u moet volgen om te voorkomen dat de printer beschadigd raakt.

In deze handleiding worden de volgende symbolen gebruikt:

	NIET toegestane handeling.		Demonteer het product NIET.
	Laat het product NIET nat worden en dompel het niet onder in water.		Raak bepaalde delen van het apparaat NIET aan.
	Verplichte handeling.		Haal de stekker uit het stopcontact.
	Waarschuwing voor de mogelijkheid van een elektrische schok.		







■ Veilig gebruik van het apparaat

⚠ Waarschuwing	
Volg deze richtlijnen om brand, elektrische schokken en andere schade te voorkomen.	
■ De printer	
<ul style="list-style-type: none">  Haal de stekker van het netsnoer onmiddellijk uit het stopcontact en gebruik het apparaat niet tijdens onweer. Er bestaat een klein risico op elektrische schokken bij bliksem.  Raak de metalen delen in de buurt van de printkop niet aan. De printkop is tijdens en onmiddellijk na gebruik zeer heet. Raak de printkop niet direct aan met uw handen.  Verwijder plastic zakken op de juiste wijze en houd ze uit de buurt van baby's en kinderen. Trek geen plastic zakken aan en speel er niet mee.  Breek het werk met de printer af en haal de stekker onmiddellijk uit het stopcontact als de printer tijdens gebruik of in opslag een abnormale geur verspreidt, hitte, verkleuring, vervorming of iets ongewoons vertoont.  Demonteer de printer niet. Neem voor de inspectie, afstelling en reparatie van de printer contact op met het verkooppunt waar u de printer hebt gekocht of met de lokale erkende servicedienst.  Laat de printer niet vallen en stel hem niet bloot aan schokken. 	<ul style="list-style-type: none">  Laat de printer niet nat worden.  Gebruik de printer niet als er zich een oneigenlijk voorwerp in de printer terecht komt, haal dan de stekker uit het stopcontact en verwijder het oneigenlijke voorwerp. Neem indien nodig contact op met het verkooppunt waar u de printer hebt gekocht of met de lokale erkende servicedienst.  Kijk nooit rechtstreeks in de flits die kan lekken uit het stempelcompartiment.  Leg uw vingers NIET op de rand van het apparaat onder het deksel van het het inktlintcompartiment. Dat kan letsel tot gevolg gevolg hebben.
	

Waarschuwing

Volg deze richtlijnen om brand, elektrische schokken en andere schade te voorkomen.

■ Netsnoer

-  Sluit de printer alleen aan op een goedgekeurde stroombron (220-240 V AC).
-  Gebruik alleen het netsnoer dat bij de printer is geleverd.
-  Raak het netsnoer of de stekker niet met natte handen aan.
-  Sluit niet te veel apparaten op het stopcontact aan om overbelasting te vermijden, en steek de stekker niet in een beschadigd stopcontact.
-  Snijd niet in het netsnoer, beschadig het niet, wijzig het niet en plaats er geen zware voorwerpen op.
-  Gebruik het netsnoer niet als het beschadigd is.
-  Zorg ervoor dat de stekker juist in het stopcontact zit.
-  Haal de stekker uit het stopcontact als de printer geruime tijd niet zal worden gebruikt.
-  Om elektrische schokken te voorkomen, dient u ervoor te zorgen dat u het netsnoer met een gearde stopcontacten gebruikt.
-  Gebruik alleen gearde verlengsnoeren met het netsnoer.

Let op

Volg deze richtlijnen om brand, elektrische schokken en andere schade te voorkomen.



■ De printer

-  Het standaardstopcontact moet zich dicht bij de printer bevinden en moet gemakkelijk toegankelijk zijn.

■ Netsnoer

-  Houd altijd de stekker vast wanneer u deze uit het stopcontact haalt of in het stopcontact steekt. Het netsnoer kan beschadigd raken wanneer u eraan trekt.

■ Installatie/opslag

-  Plaats de printer op een vlak, stabiel oppervlak, zoals een bureau.
-  Plaats geen zware voorwerpen op de printer.

Algemene voorzorgsmaatregelen

- Plaats het apparaat altijd op een horizontale en stabiele ondergrond.
- Pak het apparaat op de voorgeschreven plaatsen vast om het op te tillen.
- Volg bij gebruik van het apparaat de opgegeven voedingsspecificaties.
- Stel het apparaat en de accessoires niet bloot aan direct zonlicht en extreem veel stof.
- Stel het apparaat en de accessoires niet bloot aan extreem hoge en lage temperaturen en hoge vochtigheid.
- Probeer niet het apparaat en de accessoires te demonteren.
- Pak bij het loskoppelen en aansluiten van kabels altijd de stekker vast.
- Berg ontwerpvelen, identificatielabelvelen en reinigingsvelen op in de oorspronkelijke verpakking. Gebruik geen beschadigde ontwerpvelen, identificatielabelvelen of reinigingsvelen, of velen met vouwen.
- Kijk nooit in het flitslicht dat uit het stempelcompartiment naar buiten kan komen.
- Raak nooit onderdelen in het apparaat aan, aangezien deze erg heet worden bij langdurig gebruik van het apparaat.
- Laat het apparaat nooit gedurende langere tijd staan met het deksel van het inktlintcompartiment of het deksel van het stempelcompartiment open, of zonder dat de xenonlamp of ontwerpvelenlade zijn geplaatst.
- Raak nooit de inwendige sensors van het apparaat aan.
- Gebruik het apparaat niet in stoffige ruimten. Stel het evenmin bloot aan direct zonlicht en regen.
- Stel het apparaat niet bloot aan hoge temperaturen of hoge luchtvochtigheid.
- Laat geen rubber of vinyl langdurig op het apparaat liggen. Dit kan vlekken veroorzaken.
- Reinig de machine niet met alcohol of andere organische oplosmiddelen. Gebruik alleen een zachte, droge doek.
- Zorg ervoor dat er geen voorwerpen in het apparaat terecht komen en zet ook geen zware voorwerpen op het apparaat.
- Raak, om ongevallen te voorkomen, de snijrand van het apparaat niet aan.
- Raak de printkop niet aan, want deze wordt erg heet bij gebruik van de SC-2000USB. Ook nadat het apparaat wordt uitgeschakeld, blijft de printkop nog gedurende enige tijd heet.
- Gebruik bij dit apparaat uitsluitend het bijgeleverde netsnoer. Bij gebruik van een ander netsnoer vervalt de garantie.
- Gebruik met dit apparaat uitsluitend de bijgeleverde kabels. Bij gebruik van andere kabels vervalt de garantie.
- Haal de stekker uit het stopcontact als het apparaat geruime tijd niet zal worden gebruikt.
- Probeer niet de SC-2000USB te demonteren.

Stysteemvereisten

Computervereisten

Controleer of uw systeem aan de volgende vereisten voldoet.

- Besturingssysteem: Windows® XP/Windows Vista®^{*1}/Windows® 7^{*1}
 - Aansluitingen: USB-poort (USB 1.1 of 2.0)
seriële poort (9-pins, RS-232C, geschikt voor 115 200 bps)
 - Vaste schijf: meer dan 70 MB beschikbare ruimte^{*2}
 - Geheugen: Windows® XP: 128 MB of meer
Windows Vista®: 512 MB of meer
Windows® 7: 1 GB (32-bits) of 2 GB (64-bits) of meer
 - Beeldscherm: SVGA, hoge kleuren of hogere grafische kaart
 - Overige: cd-romstation, muis of vergelijkbaar apparaat
- ^{*1} De computer moet voldoen aan de aanbevelingen van Microsoft® voor het geïnstalleerde besturingssysteem.
^{*2} Vereiste beschikbare ruimte voor de installatie van de software inclusief alle opties.

Uitpakken

SC-2000USB

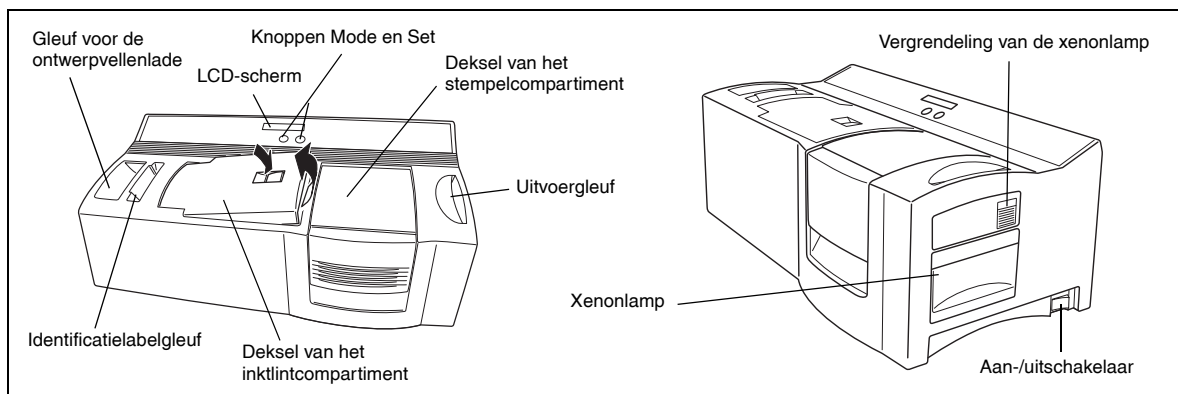

Netsnoer (voor aansluiting van de SC-2000USB op het lichtnet)

⚠ Alleen het netsnoer wordt meegeleverd voor het land waarin het apparaat wordt verkocht.

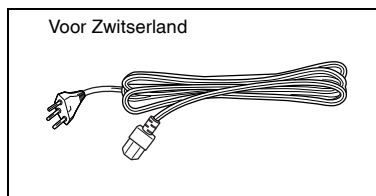
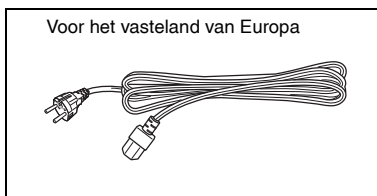
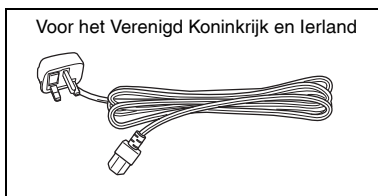

Gegevenskabels
(voor aansluiting van de SC-2000USB op de computer)

USB-kabel
(voor de USB-poort van een pc onder Windows® XP/Windows Vista®/Windows® 7)

Seriële interfacekabel
(voor de seriële poort van een PC onder Windows® XP/Windows Vista®/Windows® 7)

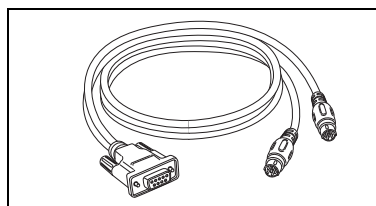
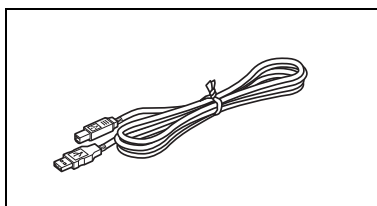

150 ontwerpvelen
(voor het afdrukken van gegevens waarmee de stempel moet worden gegraveerd)

9 reinigingsvelen
(voor het reinigen van de rollen)

5 identificatielabelvelen
(voor het afdrukken van labels die ter herkenning aan stempels kunnen worden bevestigd)

formaat 1438 (× 2)
formaat 1850 (× 2)
formaat 2770 (× 1)

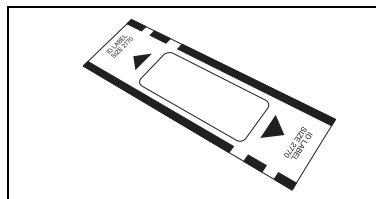
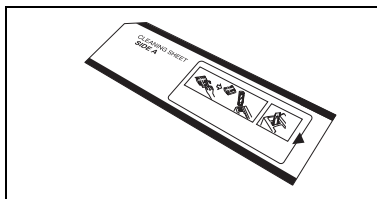
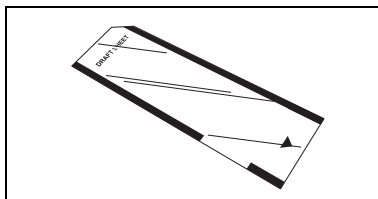

Ontwerpvelenlade
(voor het invoeren van
ontwerpvelen)

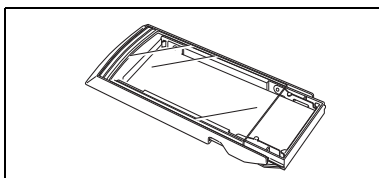

Printkopreinigingspen
(voor het reinigen van de printkop)

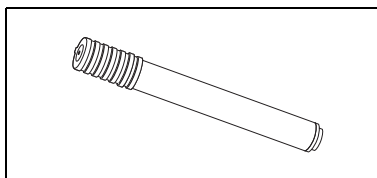

5 stempels met kappen
formaat 1438 (× 2)
formaat 1850 (× 2)
formaat 2770 (× 1)

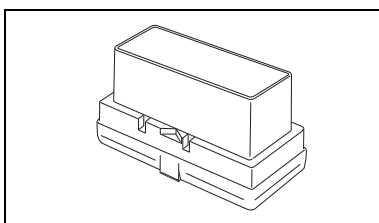

5 stempelmantels

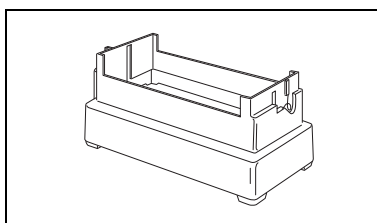

5 stempelgrepen

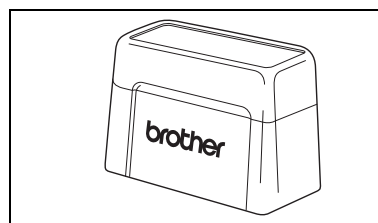

Cd-rom met de software voor de pc en de bijbehorende handleidingen

Vorzorgsmaatregelen:

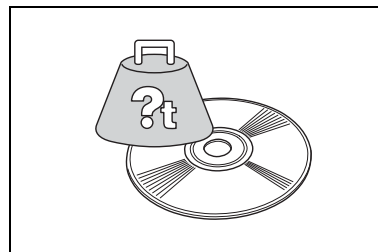
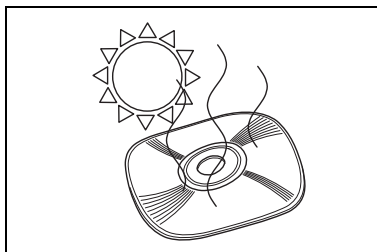
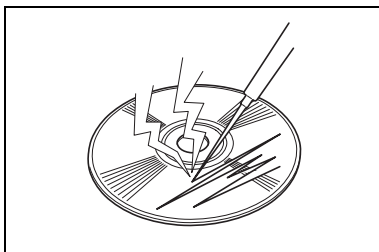

- Maak geen krassen op de cd-rom.
- Stel de cd-rom niet bloot aan extreem hoge of lage temperaturen.
- Plaats geen zware voorwerpen op de cd-rom.

Brother Industries, Ltd. en de leveranciers van Brother zijn eigenaar van alle rechten en auteursrechten voor deze software (inclusief maar niet beperkt tot het programma, de afbeeldingen, de clipart, de sjablonen en de tekst in de software), de tekst in de bijgevoegde handleidingen, en duplicaten van de software. Reproduceren, wijzigen, demonteren, decompileren of reverse engineering van deze software, in zijn geheel of gedeeltelijk, is niet toegestaan zonder toestemming.

Taal voor het LCD-scherm wijzigen

- 1 Zet de SC-2000USB aan terwijl u de knop [Set] ingedrukt houdt. Laat de knop [Set] los als GEREED (READY) op het scherm verschijnt.

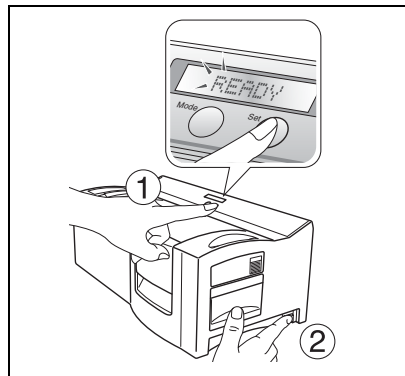

- 2 Druk drie keer op de knop [MODE]: op het LCD-scherm wordt TAAL (LANGUAGE) weergegeven.

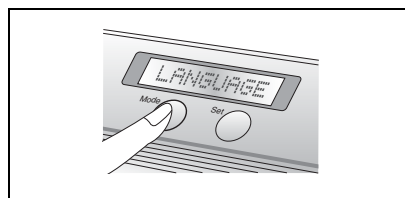

- 3 Druk één keer op de knop [Set].
- 4 Druk op de knop [MODE] tot de gewenste taal wordt weergegeven.

- 5 Druk op de knop [Set] om de instelling vast te leggen.
- 6 Schakel de SC-2000USB uit en weer in.

Daarmee is het instellen van de taal voor weergave op het LCD-scherm voltooid.

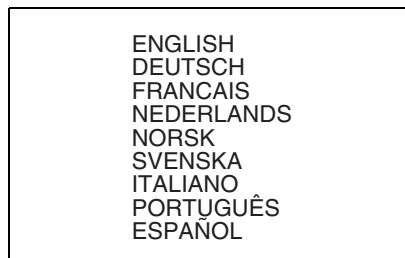

Gegevenskabel en netsnoer aansluiten

Nadat u de gegevenskabel en het netsnoer op de SC-2000USB hebt aangesloten, kunt u het apparaat gebruiken voor het maken van stempels die u hebt ontworpen met behulp van de op uw computer geïnstalleerde programma's P-touch Editor en Stampcreator Express.

- ① Zorg ervoor dat de SC-2000USB en de computer uitgeschakeld zijn.
- ② Steek de juiste stekker van de gegevenskabel in de computerpoort conform de onderstaande tabel.

P-touch Editor	Besturingssysteem	Computerpoort
Versie 4.2 for Windows®	Windows® XP/Windows Vista®/Windows® 7	USB-poort of seriële poort (9-pins)

 Draai de schroeven vast nadat u de 9-pins stekker hebt aangesloten.

- ③ Sluit de andere stekker van de gegevenskabel aan op de gegevenspoort op de achterkant van de SC-2000USB.
- ④ Steek de ene stekker van het netsnoer in de voedingsaansluiting op de SC-2000USB en de andere stekker in het stopcontact.
- ⑤ Zet de aan-/uitschakelaar aan de rechterzijde van de SC-2000USB op "I" en schakel dan de computer in. De melding "GEREED" verschijnt op het LCD-scherm van de SC-2000USB wanneer het apparaat klaar is voor het graveren van stempels.

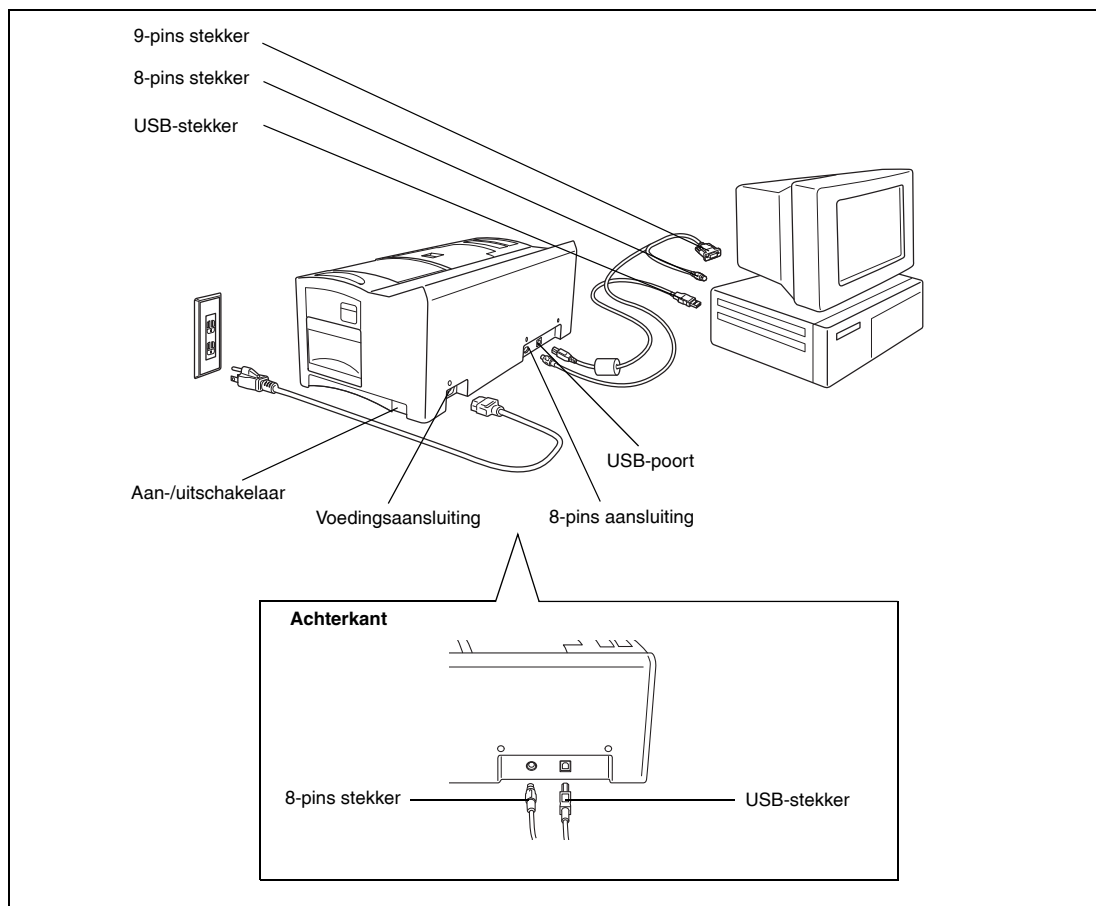

De software installeren

P–touch Editor, Stampcreator Express en printerstuurprogramma

Pas als P-touch Editor, Stampcreator Express en het printerstuurprogramma voor de SC-2000USB zijn geïnstalleerd, kunt u met de SC-2000USB stempels graveren.

Voer de onderstaande procedure uit om P-touch Editor, de software voor het bewerken van stempels, op de computer te installeren.

Bij een computer met Windows® XP, Windows Vista® of Windows® 7 moet u toegang als beheerder hebben om de software te installeren.

- 1 Sluit de SC-2000USB aan op de USB-poort of de seriële poort van de computer en **schakel dan alleen de computer in**.
- 2 Plaats de cd-rom met SC-2000USB in het cd-romstation van de computer. Er wordt een dialoogvenster geopend voor het kiezen van de taal en het selecteren van de installeren onderdelen. Kies de taal die overeenkomt met de taal van het Windows®-besturingssysteem dat op uw computer is geïnstalleerd en klik op de knop Normale installatie.

De InstallShield® Wizard voor het installeren van de software wordt gestart.

Als het dialoogvenster niet automatisch wordt geopend, gaat u naar Deze computer (Computer), dubbelklikt u op het pictogram van de cd-rom, en dubbelklikt u vervolgens op Setup.exe.



Alleen voor gebruikers van Windows Vista® en Windows® 7

Klik op "Setup.exe uitvoeren" als het dialoogvenster Automatisch afspelen wordt weergegeven.



- 3 Het dialoogvenster Gebruiksrechtovereenkomst wordt weergegeven. Neem de gebruiksrechtovereenkomst aandachtig door. Klik op de knop Ja om door te gaan als u alle voorwaarden van de gebruiksrechtovereenkomst accepteert.
- 4 Typ in het dialoogvenster Klantgegevens de gevraagde informatie in de vakken en klik op de knop Volgende. Alle informatie die is geregistreerd in Windows®, wordt automatisch weergegeven.
- 5 In het dialoogvenster Doellocatie selecteren klikt u op de knop Volgende als u P-touch Editor in de voorgestelde Doelmap wilt installeren. Klik op de knop Bladeren en selecteer een andere map als u de software niet in de voorgestelde doelmap wilt installeren.

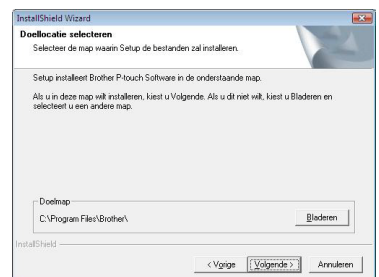

- 6 Geef in het dialoogvenster Snelkoppeling toevoegen op waar u snelkoppelingen voor P-touch Editor wilt plaatsen en klik op de knop Volgende om door te gaan.
- 7 Controleer de samenvatting in het dialoogvenster Kopiëren van bestanden starten en klik op de knop Volgende om te beginnen met het kopiëren van de bestanden.
- 8 Geef in het dialoogvenster Setup van stuurprogramma op welke aansluitmethode van toepassing is: "USB-kabel" of "Seriële kabel", al naar gelang de SC-2000USB is aangesloten met een USB-kabel dan wel een seriële kabel, en klik vervolgens op de knop OK.

Voor een USB-aansluiting gaat u door met stap 9.

Voor een seriële aansluiting gaat u door met stap 16.

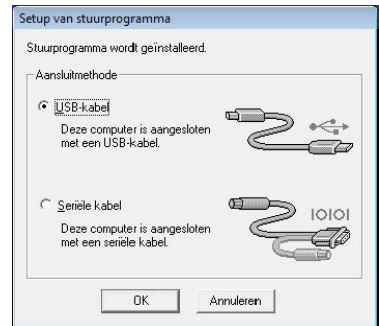

Voor een verbinding via de USB-poort:

- 9 **Alleen voor gebruikers van Windows Vista® en Windows® 7**

Klik op de knop Installeren als na het controleren van de bestanden tijdens de installatieprocedure het venster Windows-beveiliging wordt weergegeven.

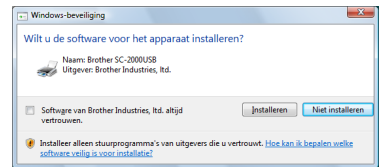

Alleen voor gebruikers van Windows® XP

Klik op de knop Toch doorgaan als na het controleren van de bestanden tijdens de installatieprocedure het venster Software-installatie wordt weergegeven.



- 10 Als het dialoogvenster Setup van stuurprogramma wordt geopend, brengt u met behulp van een USB-kabel een verbinding tot stand tussen de computer en de SC-2000USB. Zet daarna de SC-2000USB aan.



Voor gebruikers van Windows Vista® en Windows® 7

- 11 Klik op de knop Voltooien om de wizard af te sluiten.

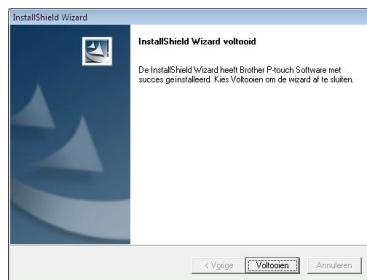

Hiermee is de installatie van P-touch Editor, Stampcreator Express en het printerstuurprogramma voor USB-aansluiting voltooid. Start de computer opnieuw op.

Voor gebruikers van Windows® XP

- 11 De Wizard Nieuwe hardware gevonden wordt gestart. Selecteer "Nee, nu niet" bij de vraag of verbinding moet worden gemaakt met Windows Update om te zoeken naar software en klik op de knop Volgende.



- 12 Selecteer in het volgende dialoogvenster "De software automatisch installeren (aanbevolen)" en klik op de knop Volgende.

- 13 Klik in het dialoogvenster Hardware-installatie op de knop Toch doorgaan.



- 14 Klik op de knop Voltooien om de Wizard Nieuwe hardware gevonden af te sluiten.



- 15 Klik op de knop Voltooien om de wizard af te sluiten.

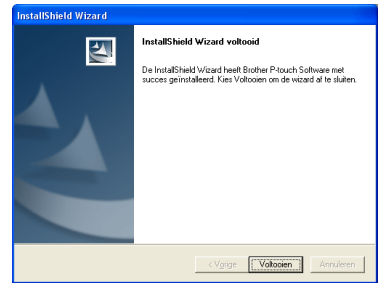

Hiermee is de installatie van P-touch Editor, Stampcreator Express en het printerstuurprogramma voor USB-aansluiting voltooid.
Start de computer opnieuw op.

Voor een verbinding via de seriële poort:

- 16 Een dialoogvenster Driver-setup wordt geopend waarin u kunt selecteren of het printerstuurprogramma moet worden geïnstalleerd of verwijderd. Selecteer zo nodig "Brother SC-2000USB" bij Driver die ingesteld moet worden en het keuzerondje "Installeer" en klik op de knop Volgende.



- 17 In het volgende dialoogvenster selecteert u de COM-poort waarop de SC-2000USB is aangesloten. Selecteer "COM1:" als de SC-2000USB is aangesloten op de seriële poort COM1; selecteer "COM2:" als de SC-2000USB is aangesloten op de seriële poort COM2, en klik op de knop Volgende.

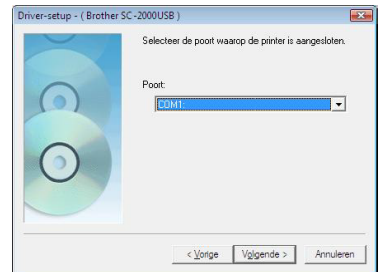

- 18 In het volgende dialoogvenster wordt aangegeven hoe de installatie zal worden uitgevoerd. Controleer of dit naar wens is en klik op de knop Volgende.
- 19 Er wordt een dialoogvenster geopend met de melding dat het installeren van het printerstuurprogramma is voltooid. Klik op de knop Volgende.
- 20 Klik op de knop Voltooien om de wizard af te sluiten.

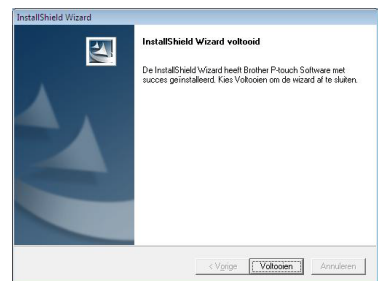

Hiermee is de installatie van P-touch Editor, Stampcreator Express en het printerstuurprogramma voor seriële aansluiting voltooid.
Start de computer opnieuw op.

Werken met de software

P-touch Editor

- 1 Ontwerp een stempel met P-touch Editor.

Raadpleeg P-touch Editor Help voor meer informatie over het ontwerpen van stempels met P-touch Editor; u kunt die openen met de optie "Hoe" in het menu "Help" van P-touch Editor.

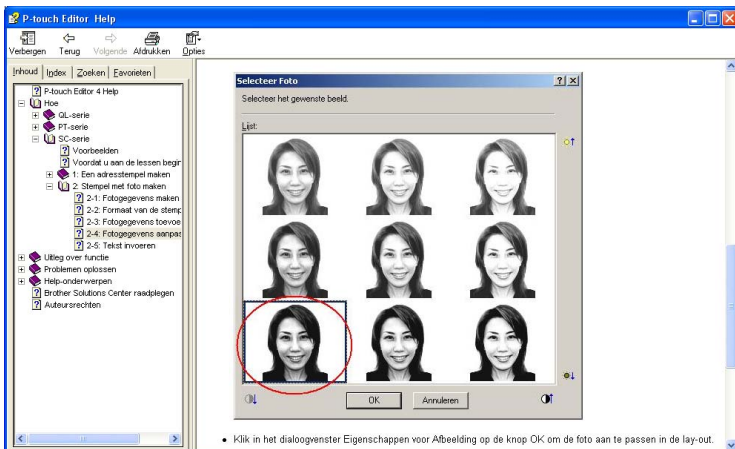
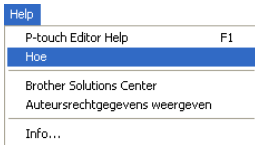

2 Graveer een stempel met het stempelontwerp dat u in stap 1 hebt gemaakt.

Klik op  om de Eigenschappen voor afdrukken weer te geven. (Als de eigenschappen reeds worden weergegeven, kunt u deze stap overslaan.)

Klik op  in het venster Eigenschappen voor afdrukken om het dialoogvenster Printerinstelling weer te geven.

Selecteer zo nodig "Brother SC-2000USB" bij "Specifieke printer voor toepassing" en klik op de knop OK.

Klik op  in het venster Eigenschappen voor afdrukken. Het dialoogvenster Afdrukken wordt geopend.

Selecteer "Stempel" en maak een keuze in de vervolgkeuzelijst "Documenttype".

Logo: geschikt voor stempels met een logo

Tekst: geschikt voor stempels met uitsluitend tekst

Tekst+Foto: geschikt voor stempels met tekst en foto's (beeldmateriaal)

Foto: geschikt voor stempels met foto's die zijn bewerkt met de functie "Fotoverbetering".

Klik op de knop Afdrukken om te beginnen met afdrukken van een ontwerpvel.

Zie het hoofdstuk "Stempels graveren" op pagina 22 van deze beknopte bedieningsgids voor meer informatie over het graveren van stempels.

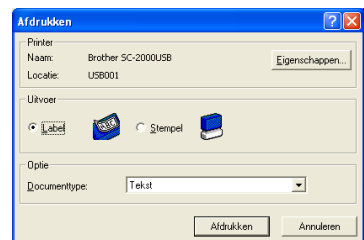
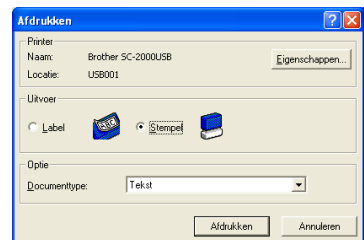
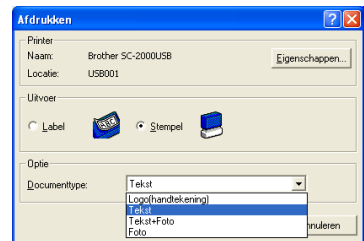
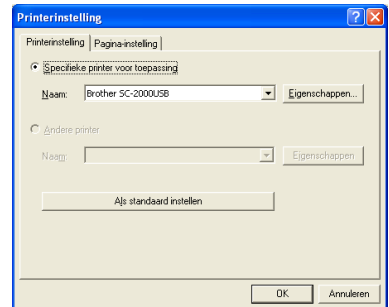

3 Druk een identificatielabel af.

Klik op  in het venster Eigenschappen voor afdrukken. Het dialoogvenster Afdrukken wordt geopend.

Selecteer "Label" en maak een keuze in de vervolgkeuzelijst "Documenttype".

Steek een identificatielabelvel in de identificatielabelgleuf van de SC-2000USB en klik op de knop Afdrukken om te beginnen met het afdrukken van het identificatielabel.

Zie het hoofdstuk "Identificatielabels voor gegraveerde stempels afdrukken" op pagina 24 van deze beknopte bedieningsgids voor meer informatie over het afdrukken van identificatielabels.

Zie het hoofdstuk "Stempels in elkaar zetten" op pagina 25 van deze beknopte bedieningsgids voor meer informatie over het in elkaar zetten van stempels.

Stampcreator Express

- 1 Volg de onderstaande procedure om Stampcreator Express te starten.
 - (a) Klik op de knop Start op de Taakbalk om het menu Start weer te geven.
 - (b) Selecteer "Alle programma's".
 - (c) Selecteer "Stampcreator Express".
 - (d) Klik op "Stampcreator Express".
- 2 Stampcreator Express wordt gestart met het venster voor het selecteren van een stijl.
Klik op de knop Bladeren...



- 3 Open in het dialoogvenster Selecteer een stijl de vervolgkeuzelijst "Categorie" en selecteer een categorie.

In dit voorbeeld wordt de categorie "02_OFFICE" geselecteerd.

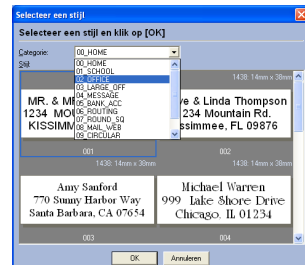

- 4 Dubbelklik op een stijl in de categorie om die te selecteren of klik op de stijl en vervolgens op de knop OK.

In dit voorbeeld wordt de stijl "203" geselecteerd.

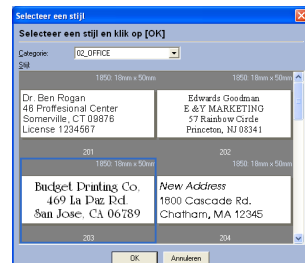

- 5 Het venster voor het typen van de tekst wordt geopend.
Klik op de tekstregel die u wilt wijzigen of selecteer het nummer van de regel in de vervolgkeuzelijst of druk op Enter.



Selecteer voor dit voorbeeld regel 1 en typ "Brother Industries, Ltd.". Wijzig de tekstregels 2 en 3 naar wens. Als de ingevoerde tekst langer is dan de lengte van de originele tekst, zal de tekeningrooite automatisch worden aangepast zodat de tekst in het tekstveld past.



- 6 Als u het lettertype, de tekenstijl of de letterafstand van een tekstregel wilt wijzigen, selecteert u de tekstregel en klikt u op **A** om het dialoogvenster Lettertype te openen.

Selecteer een lettertype in de vervolkeuzelijst "Lettertype", klik op een van de knoppen om vet of cursief te selecteren en stel de letterafstand in. Klik op de knop Sluiten om terug te keren naar het venster met de tekst.

Opmerking: de letterafstand wordt op alle tekstregels toegepast.

In dit voorbeeld wordt "Arial Black" als lettertype geselecteerd, cursief als de tekenstijl, en wordt de letterafstand ingesteld op "-2 %".

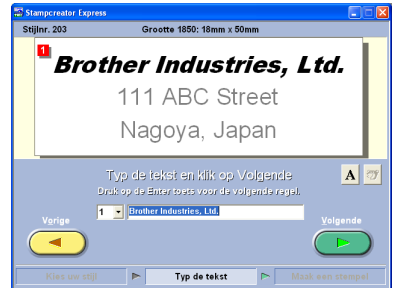

- 7 Klik op de knop Volgende als u klaar bent met het ontwerpen van de stempel.
- 8 Klik in het volgende venster dat wordt weergegeven op de knop Stempel bij "ID-label afdrukken of stempel maken?".



Selecteer desgewenst in het dialoogvenster Stempel afdrukken een andere grootte en klik op de knop OK.



Zie het hoofdstuk "Stempels graveren" op pagina 22 van deze beknopte bedieningsgids voor meer informatie over het graveren van stempels.

- 9 Klik in het venster op de knop ID Label bij "ID-label afdrukken of stempel maken?".



Selecteer desgewenst in het dialoogvenster ID-label afdrukken een andere grootte, steek een passend identificatielabelvel in de identificatielabelgleuf van de SC-2000USB en klik op de knop OK.

Zie het hoofdstuk "Identificatielabels voor gegraveerde stempels afdrukken" op pagina 24 van deze beknopte bedieningsgids voor meer informatie over het afdrukken van identificatielabels.

Zie het hoofdstuk "Stempels in elkaar zetten" op pagina 25 van deze beknopte bedieningsgids voor meer informatie over het in elkaar zetten van stempels.



Nieuwe stijlen toevoegen aan Stampcreator Express

Een stijl is in Stampcreator Express een soort sjabloon. Een sjabloon wordt gemaakt met hetzelfde type bestand dat gebruikt wordt in P-touch Editor.

Zie de Gebruikershandleiding, die u kunt openen door "Gebruikershandleiding" te selecteren in het menu "Help" van P-touch Editor, voor meer informatie over P-touch Editor.

- 1 Wanneer u een stempelontwerp in P-touch Editor maakt, stelt u "Tekstlay-out" in het dialoogvenster Eigenschappen voor Tekst in op "**Vaste kadergrootte**".

Ga als volgt te werk om een instelling te selecteren voor "Tekstlay-out": dubbelklik op een tekstobject of klik op een tekstobject en selecteer "Tekst..." in het menu "Opmaak"; het dialoogvenster Eigenschappen voor Tekst wordt geopend.



Selecteer "**Vaste kadergrootte**" in de vervolgkeuzelijst "Tekstlay-out" en klik op de knop Details...

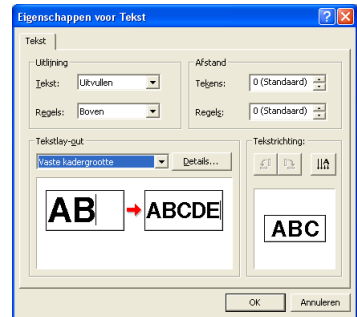

Selecteer in het dialoogvenster Tekstopties de optie "**Tekst passend maken**".

Schakelt u het selectievakje "Hoogte-breedteverhouding bewaren" in, dan zal de tekst automatisch kleiner worden gemaakt, zodat de tekst in het tekstveld past als de tekst de lengte van de originele tekst overschrijdt.



Schakelt u het selectievakje "Hoogte-breedteverhouding bewaren" uit, dan zal de breedte van de tekst automatisch worden aangepast, zodat de tekst in het tekstveld past als de tekst de lengte van de originele tekst overschrijdt.



- 2 Sla het stempelontwerp op als een sjabloonbestand met de bestandsindeling ".lbl".
Selecteer "Opslaan als..." in het menu "Bestand".

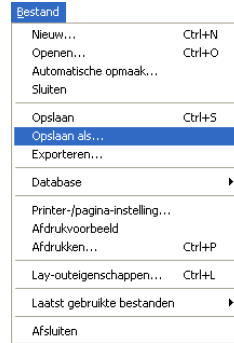

Sla het sjabloonbestand op in de volgende map:
<Windows_station>: Program Files\Brother\SE42\Template\SC2000\

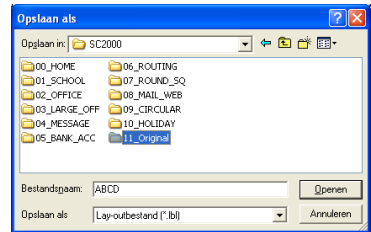

In dit voorbeeld maakt u een nieuwe map met de titel "11_Original" in de map "SC2000" en noemt u het sjabloonbestand "1101".
Klik tot slot op de knop Opslaan.

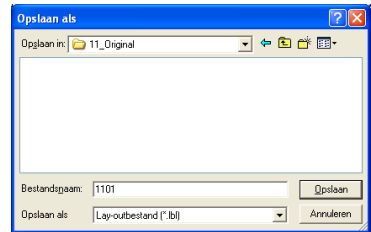

- 3 Start Stampcreator Express en klik op de knop Bladeren...

"11_Original" staat in het dialoogvenster Selecteer een stijl in de vervolkeuzelijst "Categorie"; de nieuwe stijl "1101" staat in de categorie "11_Original".

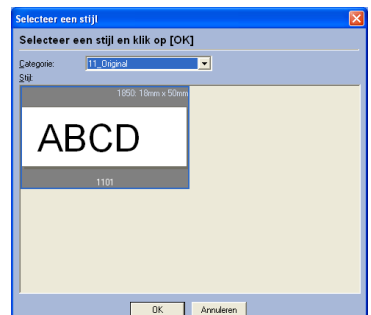
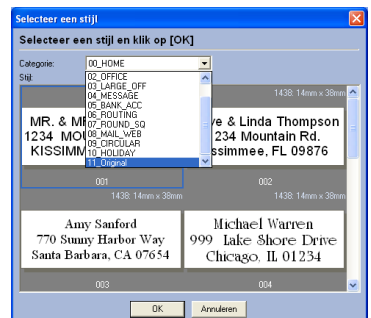

Werken met de SC-2000USB

Als u met behulp van P-touch Editor of Stampcreator Express een lay-out hebt ontworpen voor een stempel, kunt u die in een stempel graveren.

Inktlintcassettes plaatsen

- 1 Druk op de knop op het deksel van het inktlintcompartiment om het deksel te openen.

☞ Druk uitsluitend op de knop om het deksel van het inktlintcompartiment te openen en sluiten.

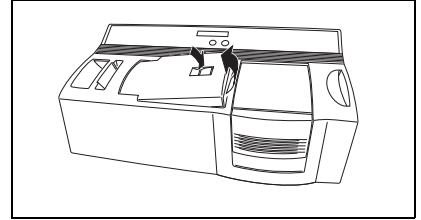

- 2 Draai de cassette om en draai met uw vinger aan het getande wielje op de grote knop aan de rechterkant om het lint strak te trekken als het inktlint los in de cassette ligt.

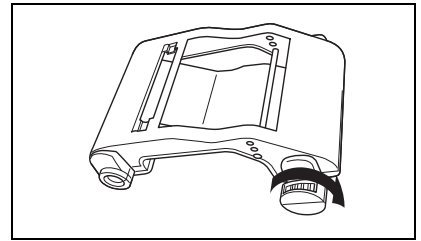

- 3 Steek de knoppen aan de linkerzijde van de cassette in de gleuven aan de linkerzijde van het compartiment en druk dan op de rechterzijde van de cassette zodat de knoppen aan de rechterzijde in de gleuven aan de rechterzijde van het compartiment schuiven.

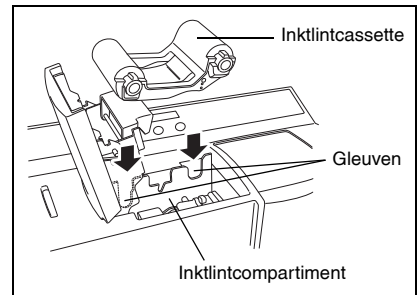

- 4 Druk het deksel van het inktlintcompartiment rustig dicht totdat dit vastklikt.

☞ Zorg ervoor dat uw vingers niet beklemd raken bij het sluiten van het deksel.

Ontwerpvellen en de ontwerpvellenlade plaatsen

- 1 Schuif de binnenlade naar buiten.
- 2 Til het deksel van de ontwerpvellenlade op.
- 3 Plaats de ontwerpvellen (met de woorden "DRAFT SHEET" omhoog) zo in de lade, dat de hoeken van de vellen onder de lipjes vallen in de hoeken voor in de lade.

☞ In de lade mogen niet meer dan 50 ontwerpvellen worden geplaatst. Zorg ervoor dat de ontwerpvellen vrij zijn van stof, vingerafdrukken, enzovoort.

Gebruik geen ontwerpvellen met vouwen.

Let op dat niet per ongeluk een reinigingsvel samen met de ontwerpvellen in de lade wordt gestoken.

- 4 Sluit het deksel van de ontwerpvellenlade.
- 5 Schuif de binnenlade weer in de behuizing.

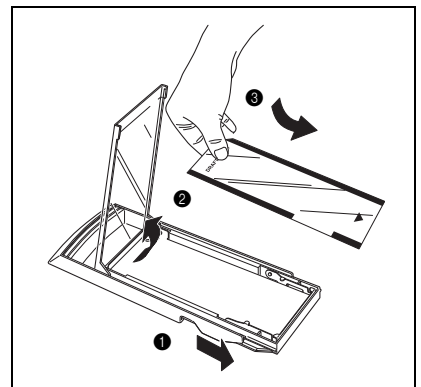

- 6 Steek de ontwerpvelenlade helemaal, recht in de gleuf voor de ontwerpvelenlade.

*Zorg ervoor dat uw vingers niet beklemd raken bij het insteken van de ontwerpvelenlade.
Pak de ontwerpvelenlade aan de buitenzijde vast en trek hem helemaal uit de gleuf als u de ontwerpvelenlade wilt verwijderen.*

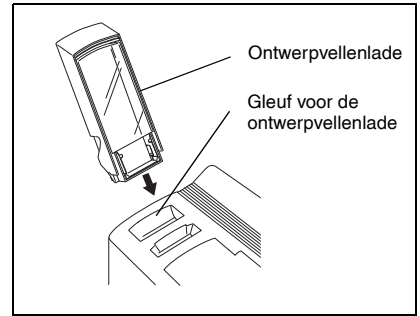

Nadat u de inktlintcassette en de ontwerpvelenlade hebt geplaatst, kunt u met P-touch Editor of Stampcreator Express een lay-out ontwerpen met afbeeldingen en tekst, en die in een stempel graveren.

Stempels graveren

- 1 Schakel de SC-2000USB in en start de computer.
- 2 Start P-touch Editor en controleer of "SC-2000USB" is geselecteerd als printer in het dialoogvenster Printerinstelling (open het menu [Bestand] in de software op de pc en kies [Printerinstelling] om het dialoogvenster te openen).
- 3 Selecteer bij Paginaformaat in het dialoogvenster Pagina-eigenschappen de gewenste stempelgrootte en begin met het ontwerpen van de stempellay-out.

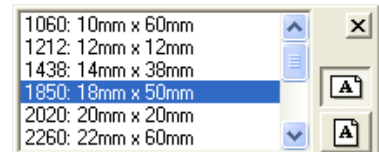

- 4 Klik op de opdracht [Afdrukken] in het menu [Bestand], selecteer "Stempel" in het dialoogvenster Afdrukken en klik op de knop OK. Nadat de gegevens op het ontwerpvel zijn afgedrukt, wordt het ontwerpvel over de xenonlamp gevoerd en verschijnt de melding "PLAATS STEMPEL" op het LCD-scherm van de SC-2000USB.
- 5 Open het deksel van het stempelcompartiment, trek de hendel langzaam naar u toe om de kleppen in het stempelcompartiment te openen en controleer of het bedrukte ontwerpvel boven de xenonlamp is gestopt.

*Raak het ontwerpvel boven de xenonlamp niet aan.
Let op dat het transparante plastic oppervlak van de xenonlamp niet vuil wordt of bekrast raakt. Gebruik een zacht doekje om stof e.d. van het plastic te verwijderen.
Ga als volgt te werk om het graveren voortijdig af te breken: druk op de knop Mode van de SC-2000USB totdat de melding "ANNULEREN" op het scherm wordt weergegeven en druk dan op de knop Set om het ontwerpvel uit te voeren.*

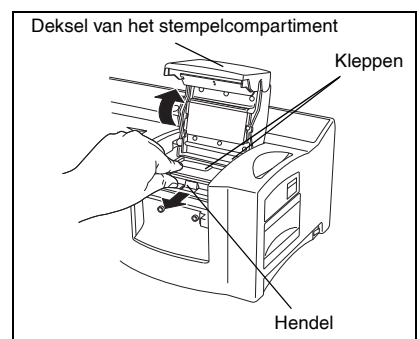

- 6 Verwijder de kap van een stempel en plaats de stempel zo tussen de kleppen dat de tanden in het midden van de kleppen in de uitsparingen in het midden van de stempel grijpen, en zo dat het oppervlak van de stempel vlak op het bedrukte ontwerpvel ligt. Sluit de kleppen vervolgens voorzichtig.

*Gebruik de stempel niet als de beschermfolie van de stempel is verwijderd of als de stempelmantel en de stempelgreep aan de stempel zijn bevestigd.
Controleer voordat u de stempel aanbrengt, of de beschermfolie van de stempel stofvrij is.
Zorg dat de stempel ongeveer dezelfde temperatuur heeft als de SC-2000USB, aangezien het anders mogelijk is dat de stempel niet juist gegraveerd wordt.
Let op dat u het inktzakje in de stempel niet beschadigt.*

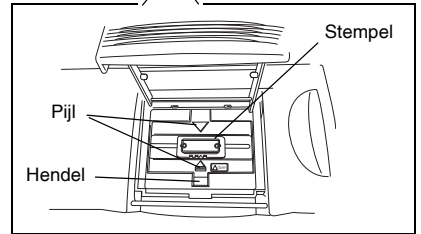
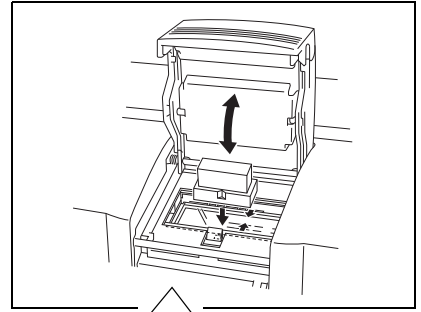

- 7 Sluit het deksel van het stempelcompartiment totdat dit vastklikt; de xenonlamp zal eenmaal flitsen. De melding "VERW. STEMPEL" wordt op het scherm weergegeven.

*Zorg ervoor dat uw vingers niet beklemd raken bij het sluiten van het deksel.
Maak het deksel van het stempelcompartiment pas open nadat de lamp geflitst heeft.*

- 8 Open het stempelcompartiment en de kleppen. Neem de stempel uit het apparaat en verwijder voorzichtig de beschermfolie van het oppervlak van de stempel. Het bedrukte ontwerpvel wordt via de uitvoergleuf aan de rechterbovenzijde van het apparaat naar buiten gevoerd.

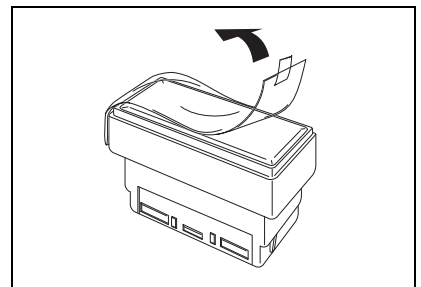

Identificatielabels voor gegraveerde stempels afdrukken

Nadat u de stempel gegraveerd hebt, kunt u dezelfde lay-out op een label afdrukken, dat, aangebracht op de stempel, de stempel herkenbaar maakt. U kunt het label ook afdrukken voordat u de stempel graveert om te zien hoe de gegraveerde stempel eruit zal zien.

- 1 Plaats een identificatielabelvel, met het opschrift "ID LABEL" zichtbaar, in de smalle identificatielabelgleuf rechts naast de gleuf voor de ontwerpvelenlade.

Zorg ervoor dat u het afdrukgedeelte van het identificatielabelvel niet aanraakt, aangezien de letters niet juist afgedrukt worden als dat deel niet vrij is van stof en vingervlekken e.d. Zorg dat het identificatielabelvel de juiste afmetingen heeft. Gebruik geen identificatielabelvellen met vouwen.

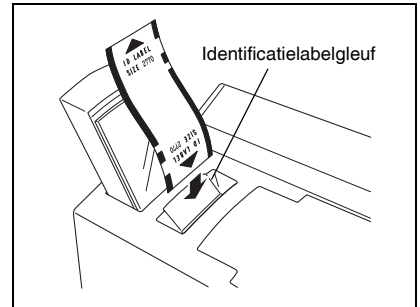

- 2 Ga als volgt te werk als de lay-out van de gegraveerde stempel in P-touch Editor wordt weergegeven: selecteer de optie [Afdrukken] in het menu [Bestand], vervolgens "Identificatielabel" in het dialoogvenster Afdrukken en klik tot slot op de knop OK.
- 3 Nadat het label is afgedrukt en via de uitvoergleuf rechtsboven op de SC-2000USB is uitgevoerd, verwijdert u de ruglaag van het label en plakt u het label op de bovenkant van de stempelgreep.

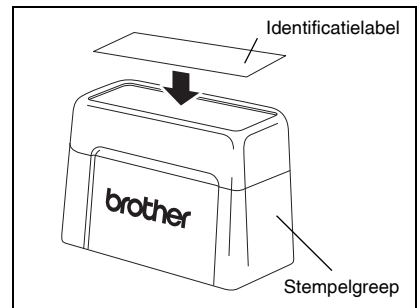

Stempels in elkaar zetten

- 1 Plaats de stempel ondersteboven, met de kap aangebracht.
 - ☞ *Plaats zo nodig het opvulblok terug in de stempel.*
- 2 Plaats de stempelmantel op de stempel en druk deze aan.
- 3 Plaats de stempelgreep op de stempelmantel en druk er stevig op zodat de klemmen in de lipjes haken en het inktzakje in de stempel openbarst.
- 4 Houd de stempel met de stempelzijde omlaag om de aanvoer van inkt te versnellen.
 - ☞ *Hoe lang het duurt voordat de inkt begint te lopen is afhankelijk van diverse factoren, zoals de grootte van het gegraveerde gebied, de kamertemperatuur, enz.*
 - Breng de kap op de stempel aan wanneer deze niet gebruikt wordt.*

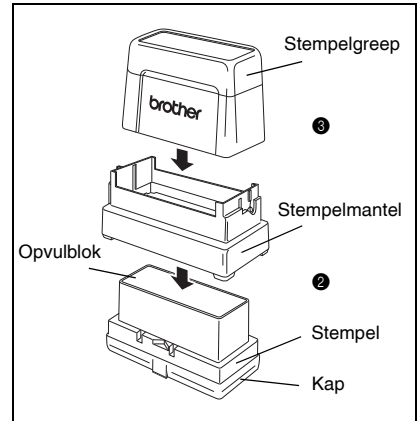

Stempelinkt bijvullen

Als de stempelafdruk niet meer duidelijk of volledig is, vult u de stempel bij met (afzonderlijk verkrijgbare) inkt.

- 1 Verwijder de stempelgreep.

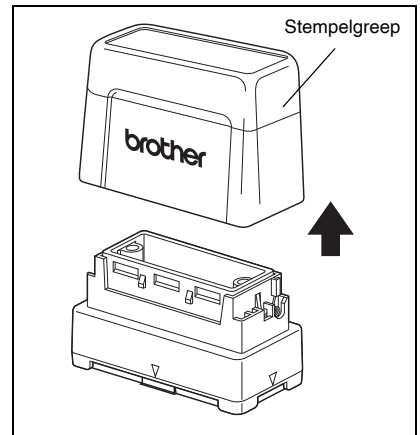

- 2 Vul vanuit het inktflesje vijf druppels inkt bij in elk van beide vulgaten van de stempel.

Ga voorzichtig te werk bij het bijvullen van inkt. Gebruik uitsluitend de voorgeschreven inkt om beschadiging van de stempel te voorkomen. Als u te veel inkt bijvult, kan inkt uit de stempel lekken. In dat geval maakt u een paar stempelafdrukken op kladpapier om de overtollige inkt te verwijderen.

- 3 Breng de stempelgreep weer op de stempel aan.

Houd, meteen na het bijvullen van de inkt, de stempel met het stempelvlak omlaag, zodat de inkt doorstroomt. Plaats de dop weer terug op het inktflesje nadat u inkt hebt bijgevuld.

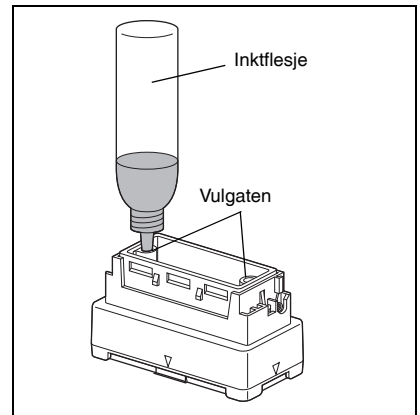

Onderhoud

Ontwerpvelrollen reinigen

De ontwerpvelrollen moeten steeds worden gereinigd nadat 50 ontwerpvelven (1 pak) zijn afgedrukt.

- 1 Pel het uitgesneden gedeelte van de zijde van het reinigingsvel met het opschrift SIDE A.

*Gebruik een oud reinigingsvel nooit opnieuw.
Gebruik geen beschadigde reinigingsvellen, reinigingsvellen met vouwen, en reinigingsvellen waarvan een ander deel is afgepeld dan het uitgesneden deel.*

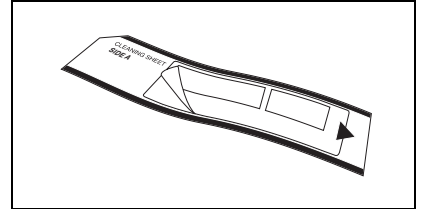

- 2 Plaats het reinigingsvel in de ontwerpvelvenlade met kant A omhoog, zoals weergegeven in de afbeelding.

- 3 Steek de ontwerpvelvenlade helemaal, recht, in de gleuf voor de ontwerpvelvenlade.

- 4 Druk op de knop Mode van de SC-2000USB totdat "SCHOONMAKEN" wordt weergegeven op het LCD-scherm.

- 5 Druk op de knop Set om het reinigingsvel door te voeren en via de uitvoergleuf uit te voeren.

Bewaar nog niet gebruikte reinigingsvellen in de verpakking en stel ze niet aan hoge temperaturen, vocht en direct zonlicht bloot.

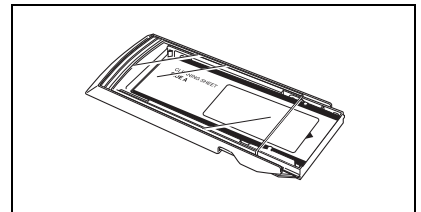
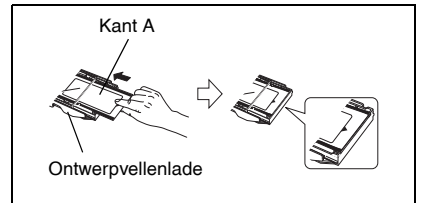

Identificatielabelrollen reinigen

Reinig de identificatielabelrollen als het doorvoeren van identificatielabels problemen oplevert.

- 1 Pel het uitgesneden gedeelte van de zijde van het reinigingsvel met het opschrift SIDE A.

*Gebruik een oud reinigingsvel nooit opnieuw.
Gebruik geen beschadigde reinigingsvellen, reinigingsvellen met vouwen, en reinigingsvellen waarvan een ander deel is afgepeld dan het uitgesneden deel.*

- 2 Steek het reinigingsvel in de identificatielabelgleuf met kant A naar het inktlintcompartiment gericht.

- 3 Druk op de knop Mode van de SC-2000USB totdat "SCHOONMAKEN" wordt weergegeven op het LCD-scherm.

- 4 Druk op de knop Set om het reinigingsvel door te voeren en via de uitvoergleuf uit te voeren.

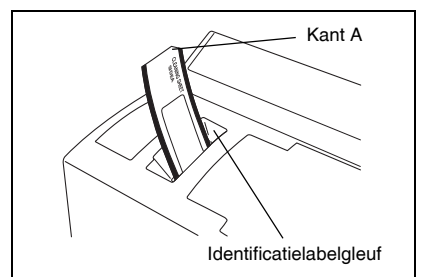

De printkop reinigen

- 1 Schakel de SC-2000USB uit met de aan-/uitschakelaar.
- 2 Open het inktlintcompartiment en trek de afdekking van de printkop omhoog.
- 3 Veeg voorzichtig met de bijgeleverde printkopreinigingspen heen en weer over de printkop.
*⚠ Raak de printkop niet met uw vingers aan.
Plaats de dop op de printkopreinigingspen wanneer deze niet wordt gebruikt.*
- 4 Ontgrendel de afdekking van de printkop en sluit het deksel van het inktlintcompartiment.
- 5 Controleer of het afdrucken nu een beter resultaat geeft.
- 6 Herhaal dan de stappen 1 t/m 5 als de letters nog steeds wazig zijn.

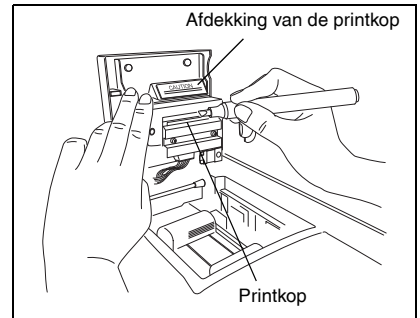

Xenonlamp vervangen

De xenonlamp heeft een levensduur van ongeveer 2 000 flitsen. Wanneer de melding "VERVANG Xe" op het scherm wordt weergegeven, moet de xenonlamp worden vervangen.

- 1 Druk op de knop Mode van de SC-2000USB totdat "RESET TELLER" op het scherm wordt weergegeven en druk dan op de knop Set.
- 2 Schuif de vergrendeling van de xenonlamp omhoog en trek de xenonlamp uit het apparaat.
- 3 Plaats de nieuwe xenonlamp in de xenonlamphouder totdat deze vastklikt. Controleer of "N = 0" wordt weergegeven op het scherm van de SC-2000USB.
- 4 Druk op de knop Set van de SC-2000USB.

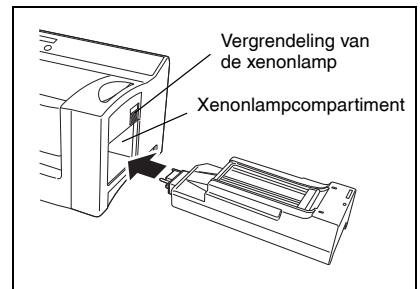

Problemen oplossen

STORING	MAATREGELEN
<ul style="list-style-type: none"> • Er gebeurt niets nadat u op de knop OK in het dialoogvenster Afdrukken hebt geklikt. 	<ul style="list-style-type: none"> • Verwijder de afdrukopdracht. Schakel de SC-2000USB uit en weer in, en probeer nogmaals af te drukken.
<ul style="list-style-type: none"> • De afgedrukte tekens zijn wazig. 	<ul style="list-style-type: none"> • Reinig de printkop zoals beschreven op pagina 28.
<ul style="list-style-type: none"> • Sommige tekens worden niet afgedrukt. 	<ul style="list-style-type: none"> • Reinig de printkop zoals beschreven op pagina 28. • Controleer of het inktlint speling vertoont of kreukels. • Neem een schoon vel als het ontwerpvel of identificatielabelvel dat u wilt gebruiken, niet vrij is van stof en vingerafdrukken, e.d.
<ul style="list-style-type: none"> • De tekens zijn niet op de juiste plaats in de stempel gegraveerd of op het identificatielabel afgedrukt. 	<ul style="list-style-type: none"> • Controleer of de gebruikte stempel of het identificatielabel de juiste afmetingen heeft. • Neem contact op met de servicedienst als u het probleem niet kunt oplossen.
<ul style="list-style-type: none"> • Er wordt geen ontwerpvel vanuit de ontwerpvelenlade ingevoerd. 	<ul style="list-style-type: none"> • Controleer of er een ontwerpvel in de ontwerpvelenlade is. • Controleer of het ontwerpvel juist in de lade is geplaatst. • Controleer of zich niet meer dan 50 vellen in de ontwerpvelenlade bevinden. • Controleer of de ontwerpvelenlade volledig in de gleuf is gestoken. • Reinig de ontwerpvelrollen zoals beschreven op pagina 27.
<ul style="list-style-type: none"> • Een ontwerpvel of identificatielabelvel kan niet in de identificatielabelgleuf worden ingevoerd. 	<ul style="list-style-type: none"> • Controleer of het identificatielabelvel ver genoeg in de gleuf is gestoken. • Controleer of het identificatielabel, met de woorden "ID LABEL" zichtbaar, in de gleuf is gestoken. • Controleer of het identificatielabel de juiste afmetingen heeft. • Reinig de identificatielabelrollen zoals beschreven op pagina 27.
<ul style="list-style-type: none"> • De stempel kan niet geplaatst worden. 	<ul style="list-style-type: none"> • Zorg dat de kleppen in het stempelcompartiment open zijn door de hendel naar u toe te trekken. • Controleer of de kap van de stempel is verwijderd als u de stempel probeert te plaatsen. • Controleer of de stempelmantel niet op de stempel is gemonteerd als u de stempel probeert te plaatsen. • Controleer of de stempelgreep niet op de stempel is gemonteerd als u de stempel probeert te plaatsen.
<ul style="list-style-type: none"> • Het ontwerpvel wordt uitgevoerd voordat de melding "PLAATS STEMPEL" wordt weergegeven. 	<ul style="list-style-type: none"> • Schakel het apparaat uit en wacht even. Schakel het apparaat weer in en probeer nogmaals een stempel te graven.

STORING	MAATREGELEN
<ul style="list-style-type: none"> De stempel kan niet gegraveerd worden. 	<ul style="list-style-type: none"> Controleer of er een stempel is geplaatst. Controleer of de stempel op de juiste wijze is geplaatst. Controleer of de stempel de juiste afmetingen heeft. Controleer of de melding "PLAATS STEMPEL" op het LCD-scherf wordt weergegeven en of het bedrukte ontwerpvel boven de xenonlamp is gestopt. Controleer of het stempelcompartiment gesloten is en vergrendeld. Neem contact op met de servicedienst als u het probleem niet kunt oplossen.
<ul style="list-style-type: none"> De xenonlamp flitst, maar de stempel is niet gegraveerd. 	<ul style="list-style-type: none"> Controleer of u de kap van de stempel hebt verwijderd voordat u de stempel plaatst. Controleer of de beschermfolie op de stempel stofvrij is. Controleer of het transparante plastic oppervlak van de xenonlamp vuil is. Controleer of het bedrukte ontwerpvel boven de xenonlamp is gestopt, voordat u probeert om een stempel te graveren. De lijnen van de lay-out zijn te dun, de tekens zijn te klein of het vulpatroon is te gedetailleerd. Vervang de xenonlamp zoals beschreven op pagina 28.
<ul style="list-style-type: none"> De stempel is te veel gegraveerd. 	<ul style="list-style-type: none"> De lay-out is te gedetailleerd.
<ul style="list-style-type: none"> De stempel is niet voldoende gegraveerd. 	<ul style="list-style-type: none"> Controleer of het transparante plastic oppervlak van de xenonlamp vuil is. Vervang de xenonlamp zoals beschreven op pagina 28.
<ul style="list-style-type: none"> De helft van de stempel is te veel gegraveerd of juist te weinig. 	<ul style="list-style-type: none"> Controleer of de stempel zo geplaatst is dat het oppervlak van de stempel vlak op het bedrukte ontwerpvel ligt, voordat u graveert.
<ul style="list-style-type: none"> De stempel plakt aan het bedrukte ontwerpvel. 	<ul style="list-style-type: none"> Controleer of de beschermfolie van de stempel is verwijderd voordat deze werd geplaatst.
<ul style="list-style-type: none"> Het ontwerpvel wordt niet uitgevoerd nadat de stempel is gegraveerd (de xenonlamp heeft geflitst). 	<ul style="list-style-type: none"> Controleer of het ontwerpvel automatisch wordt uitgevoerd als een volgend ontwerpvel of een identificatielabel wordt afgedrukt.
<ul style="list-style-type: none"> Het ontwerpvel of identificatielabel zit in de machine vast, of de foutmelding "VERW. LABEL 1", "VERW. LABEL 2" of "VERW. LABEL 3" wordt op het scherm weergegeven. 	<ul style="list-style-type: none"> Schakel de SC-2000USB uit en verwijder het vastgelopen ontwerpvel of identificatielabel zoals beschreven op pagina 31.

Vastgelopen ontwerpvelen en identificatielabels verwijderen

Ga als volgt te werk als een vel vastloopt bij de gleuf voor de ontwerpvelenlade (de melding "CONTROLEER LADE" wordt op het LCD-scherm weergegeven):

- 1 Pak de ontwerpvelenlade vast en trek deze uit het apparaat.

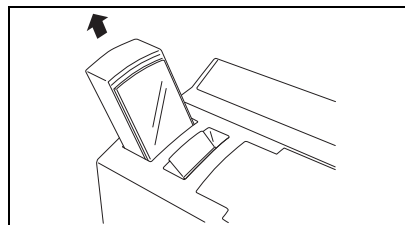

- 2 Trek het vastgelopen vel naar buiten.

Trek niet te hard aan het vel.

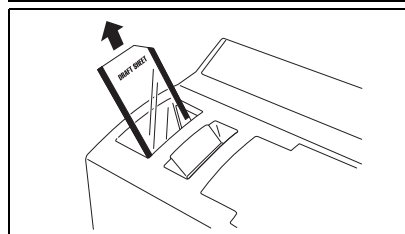

Ga als volgt te werk als een vel vastloopt bij de identificatielabelgleuf (de melding "VERW. LABEL 1" of "VERVANG LABEL" wordt op het LCD-scherm weergegeven):

Trek het vastgelopen ontwerpvel of identificatielabel langzaam naar buiten.

Trek niet te hard aan het vel.

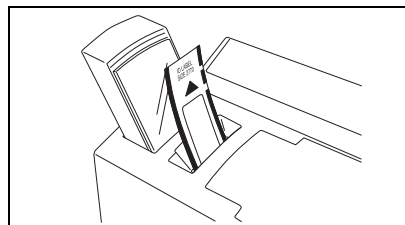

Ga als volgt te werk als een vel vastloopt in het inktlintcompartiment (de melding "VERW. LABEL 1", "VERW. LABEL 2" of "VERW. LABEL 3" wordt op het LCD-scherm weergegeven):

- 1 Open het inktlintcompartiment en verwijder de inktlintcassette.
- 2 Trek het vastgelopen ontwerpvel of identificatielabel langzaam uit het inktlintcompartiment.

Trek niet te hard aan het vel.

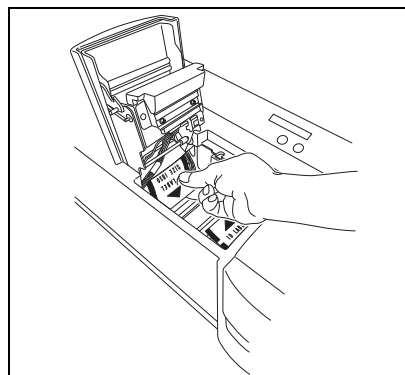

Ga als volgt te werk als een vel vastloopt bij de xenonlamp (de melding "VERW. LABEL 3" wordt op het LCD-scherm weergegeven):

- 1 Open het inktlintcompartiment.
- 2 Schuif de vergrendeling van de xenonlamp omhoog en trek de xenonlamp uit het apparaat.
- 3 Steek uw hand in het xenonlampcompartiment en trek het vastgelopen ontwerpvel of identificatielabel langzaam naar buiten.

*Steek uw hand niet te ver in het xenonlampcompartiment.
Trek niet te hard aan het vel.*

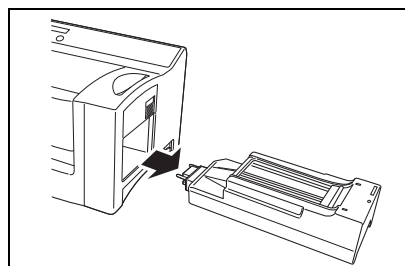

Lijst met foutmeldingen

FOUTMELDING	MAATREGELEN
SLUIT KLEP	<ul style="list-style-type: none"> • Sluit het deksel van het inktlintcompartiment.
CONTROLEER LINT	<ul style="list-style-type: none"> • Plaats een inktlintcassette. • Vervang de inktlintcassette.
Xe INSTALLEREN	<ul style="list-style-type: none"> • Plaats de xenonlamp.
VERVANG Xe	<ul style="list-style-type: none"> • Vervang de xenonlamp.
PLAATS LABEL	<ul style="list-style-type: none"> • Steek een identificatielabelvel in de identificatielabelgleuf.
VERVANG LABEL	<ul style="list-style-type: none"> • Steek op de voorgeschreven manier het juiste ontwerpvel of identificatielabel in de identificatielabelgleuf.
VERW. LABEL 1	<ul style="list-style-type: none"> • Verwijder het ontwerpvel of identificatielabel uit de identificatielabelgleuf of trek de ontwerpvelenlade uit het apparaat en verwijder het ontwerpvel.
VERW. LABEL 2	<ul style="list-style-type: none"> • Open het inktlintcompartiment en verwijder het ontwerpvel of identificatielabelvel.
VERW. LABEL 3	<ul style="list-style-type: none"> • Open het inktlintcompartiment, verwijder de xenonlamp en daarna het ontwerpvel of identificatielabel.
VERV. STEMPEL	<ul style="list-style-type: none"> • Plaats een stempel met de juiste afmetingen.
RESET STEMPEL	<ul style="list-style-type: none"> • Plaats de stempel opnieuw.
ONTVANGSTFOUT	<ul style="list-style-type: none"> • Controleer de aansluiting van de gegevenskabel. • Alleen bij een seriële verbinding: controleer de instelling voor de COM-poort op de pc. Open het venster met printereigenschappen en selecteer de volgende instellingen voor "Poortinstelling" van the COM-poort. Bits per seconde: 115200 Databits: 8 Pariteit: geen Stopbits: 1 Datatransportbesturing: hardware • Neem contact op met de servicedienst.
GEHEUGEN VOL	<ul style="list-style-type: none"> • Controleer de aansluiting van de gegevenskabel. • Neem contact op met de servicedienst.
SRAM DEFECT	<ul style="list-style-type: none"> • Neem contact op met de servicedienst.
DEFECT PRINTKOP	<ul style="list-style-type: none"> • Neem contact op met de servicedienst.
DEFECT Xe-LAMP	<ul style="list-style-type: none"> • Vervang de xenonlamp. • Neem contact op met de servicedienst.
DEFECT MAAT PCB	<ul style="list-style-type: none"> • Neem contact op met de servicedienst.
CONTROLEER LADE	<ul style="list-style-type: none"> • Plaats ontwerpvelen in de ontwerpvelenlade en steek de lade in de gleuf voor de ontwerpvelenlade. • Maak de ontwerpvelrollen schoon met een reinigingsvel. • Neem contact op met de servicedienst.
OPLADEN MISLUKT	<ul style="list-style-type: none"> • Schakel het apparaat uit en wacht ongeveer 1 minuut. Schakel het apparaat weer in en probeer opnieuw af te drukken.

brother