

brother[®]
TZ
TAPE

P-touch

7500/7600



HURTIGINSTALLATIONSVEJLEDNING

Læs denne HURTIGINSTALLATIONSVEJLEDNING, før du tager P-touch i brug.

Se brugervejledningen for yderligere oplysninger. Brugervejledningen findes på cd-rom'en, der følger med PT-7500/7600.

Opbevar HURTIGINSTALLATIONSVEJLEDNING et praktisk sted, så du nemt kan slå op i den, hvis det bliver nødvendigt.

Overensstemmelseserklæring (Kun Europa)

Vi, BROTHER INDUSTRIES, LTD.
15-1, Naeshiro-cho, Mizuho-ku,
Nagoya, 467-8561, Japan,

erklærer, at dette produkt er i overensstemmelse med de grundlæggende krav og andre relevante bestemmelser i direktiverne 2004/108/EF og 2005/32/EF.

Adapteren AD-18ES er i overensstemmelse med de grundlæggende krav og andre relevante bestemmelser i direktivet 2006/95/EF.

Overensstemmelseserklæringen findes på vores webside. Gå til <http://solutions.brother.com> -> vælg område (f.eks. Europe) -> vælg land -> vælg din model -> vælg "Manualer" -> vælg Overensstemmelseserklæring (*Vælg sprog efter behov).

Bemærkning om indsamling og offentliggørelse af oplysningerne i brugsanvisningen

Denne brugsanvisning er udarbejdet og udgivet af Brother Industries Ltd. og omfatter beskrivelser af og specifikationer for det nyeste produkt.

Indholdet i brugsanvisningen og specifikationerne for produktet kan ændres uden varsel.

Brother forbeholder sig ret til at ændre specifikationer og indhold i brugsanvisningen uden varsel og kan ikke drages til ansvar for eventuelle skader (herunder følgeskader), der måtte opstå som følge af de angivne oplysninger, herunder, men ikke begrænset til, typografiske og andre fejl i brugsanvisningen.

Varemærker

Brother-logoet er et registreret varemærke tilhørende Brother Industries, Ltd.

Brother er et registreret varemærke tilhørende Brother Industries, Ltd.

© 2010 Brother Industries Ltd.

- Microsoft, Windows og Windows Vista er registrerede varemærker tilhørende Microsoft Corporation i USA og andre lande.
- Navnene på anden software eller andre produkter i dette dokument er varemærker eller registrerede varemærker, der tilhører de respektive firmaer, der har udviklet dem.

INDEN P-TOUCH TAGES I BRUG



Tak, fordi Du har valgt PT-7500/7600.

Din nye P-touch er let at betjene. Labelsystemet indeholder mange funktioner, der gør det til en leg at lave professionelle labels af høj kvalitet. Det er let at lave labels med de foruddefinerede labellayout, men redigeringsprogrammet til P-touch indeholder også avancerede funktioner til formatering af labels, blokformater, strekkoder og automatisk nummerering.

Sikkerhedsforanstaltninger

Vigtige bemærkninger om sikkerhed er markeret med forskellige symboler, så ulykker og skader på udstyret kan undgås.

Symbolerne betyder følgende:

 ADVARSEL	Beskriver, hvordan man undgår at komme til skade.
 FORSIGTIG	Beskriver, hvordan man undgår at beskadige P-touch.















Der bruges følgende symboler i brugsanvisningen:

	Handling IKKE tilladt		Produktet må IKKE skilles ad.
	Undgå at stænke på produktet, og dyp det IKKE i vand.		Produktet må IKKE berøres visse steder.
	Obligatorisk handling		Frakobling
	Sikkerhedsadvarsel		Advarsler om risiko for elektrisk stød

ADVARSEL









Genopladelige batterier (kun til P-touch 7600)

Følg disse retningslinjer for at undgå brand, varme, beskadigelse og elektrisk stød.

-  Brug ikke denne P-touch med genopladelige batterier ud over dem, der er specificeret.
-  For at oplade de genopladelige batterier skal du sætte dem i P-touch og herefter bruge AD-18ES, der er specielt designet til denne P-touch.
-  Anbring ikke de genopladelige batterier i andet udstyr end P-touch. Slut den ikke direkte til en strømforsyning, bilcigaretænder eller stikkontakt.
-  Udsæt ikke de genopladelige batterier eller P-touch med de genopladelige batterier for tryk, varme eller en elektrisk ladning (f.eks. en ovn eller mikrobølgeovn, tørretumbler, højspændingsudstyr eller elektromagnetisk komfur).
-  Placer ikke de genopladelige batterier eller P-touch med de genopladelige batterier i nærheden af ild eller på et sted, der udsættes for varme eller høje temperaturer (f.eks. i nærheden af åben ild eller ovn, i solen eller på et sted, hvor temperaturen er 60 °C eller derover, f.eks. i en varm bil).
-  De genopladelige batterier må ikke blive våde.
-  De genopladelige batteriers poler eller P-touch med de genopladelige batterier må ikke kortsluttes med f.eks. en metalgenstand.
-  De genopladelige batteriers yderste lag må på ingen måde gennembrudes.
-  Sørg for at undgå beskadigelse af de genopladelige batterier eller P-touch med de genopladelige batterier.
-  Undlad at ændre eller adskille de genopladelige batterier eller printerens med de genopladelige batterier.
-  Undlad at ændre eller adskille de genopladelige batterier eller P-touch med de genopladelige batterier.
-  Anvend ikke beskadigede eller deformerede genopladelige batterier.
-  Brug dem ikke i korroderende omgivelser (f.eks. udsat for saltholdig luft eller saltholdigt vand eller syreholdig, alkalisk eller ætsende gas).
-  Isæt, eller fjern ikke de genopladelige batterier, når lysnetadapteren er tilsluttet.

Lysnetadapter







Følg disse retningslinier for at undgå risiko for brand, elektrisk stød eller driftsfejl.

-  Brug kun den lysnetadapter (AD-18ES), som er fremstillet specielt til P-touch. Hvis dette ikke overholdes, kan det medføre en ulykke eller beskadigelse. Brother påtager sig intet ansvar for ulykker eller skader, der opstår som følge af, at der ikke bruges den specificerede lysnetadapter.
-  Frakobl straks strømkablet, og stop brugen af maskinen under tordenvejr. Der kan være risiko for elektrisk stød fra lyn.
-  Rør ikke ved lysnetadapteren eller strømstikket med våde hænder.
-  Brug ikke lysnetadapteren i omgivelser med meget høj luftfugtighed, f.eks. i et badeværelse.
-  En beskadiget netledning må ikke bruges.
-  Overbelast ikke stikkontakten.
-  Anbring ikke tunge genstande på netledningen eller -stikket. Ledning og stik må heller ikke beskadiges eller ændres på anden måde. Ledningen må ikke bukes eller trækkes ud med magt.
-  Undgå at tabe, slå på eller på anden måde beskadige P-touch.
-  Kontrollér, at stikket er sat korrekt i stikkontakten. Brug ikke en stikkontakt, der sidder løst.

ADVARSEL









Batterier (alkaliske/genopladelige)

Følg disse retningslinjer for at undgå, at batterierne bliver utætte eller beskadigede.

-  Brug ikke metalgenstande som en pincet eller kuglepen af metal, når batterierne skal udskiftes.
-  Undlad at oplade batteriet i omgivelser med høj temperatur.
-  Batteriet må ikke brændes, opvarmes eller skilles ad.
-  Hvis der kommer batterivæske på huden eller tøjet, skal de pågældende steder vaskes grundigt med rent vand. Batterivæske er skadelig for huden.
-  Hvis batterierne bliver utætte, skal du sørge for, at væsken ikke kommer i kontakt med øjnene, da dette kan medføre synstab. Hvis væsken kommer i kontakt med øjnene, skylles øjnene med rent vand, og der skal straks søges lægebehandling.
-  Hvis batterierne begynder at afgive lugt, overophede, blive misfarvede eller ændre form, eller der opstår enhver anden forandring i forbindelse med brug eller opbevaring, udtages og kasseres batterierne øjeblikkeligt.

P-touch

Følg disse retningslinjer for at undgå brand, skade, elektrisk stød og kvælning.

-  P-touch må under ingen omstændigheder blive våd.
-  Rør ikke ved metaldele nær printhovedet. Printhovedet bliver meget varmt, når maskinen er i brug, og det tager et stykke tid, før det er kølet af. Rør ikke ved det direkte med hænderne.
-  Forsøg aldrig at skille P-touch ad. Hvis P-touch skal efterses, justeres eller repareres, skal Du i stedet kontakte den forretning, hvor Du købte P-touch, eller et lokalt autoriseret servicecenter.
-  Der bruges plastikposer til emballering af din maskine. Opbevar poserne i sikker afstand fra spædbørn og børn for at undgå risikoen for kvælning.
-  Brug ikke P-touch-enheden med fremmedlegemer i den. Hvis vand, metalgenstande eller fremmedlegemer trænger ind i P-touch-enheden, skal du frakoble lysnetadapteren, fjerne batteriet og kontakte forhandleren, hvor enheden blev købt, eller dit lokale, autoriserede servicecenter.
-  Frakobl lysnetadapteren, og tag batteriet ud med det samme. Du må ikke bruge enheden, hvis du bemærker en unormal lugt, varme, misfarvning deformation eller andet unormalt, mens enheden er i brug eller opbevares.
-  Rør ikke ved kniven på tapeafskæreren.
-  Undgå tab af eller stød til maskinen for at forhindre beskadigelse.

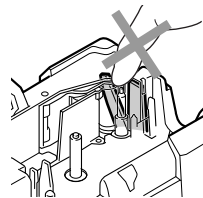
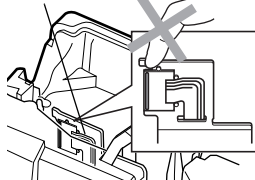

Printhead



FORSIGTIG

Tapeafskærer

Følg disse retningslinier for at undgå personskader og skader på P-touch.





-  Dækslet til tapekassetterummet må ikke åbnes under betjening af prægemaskinen.
-  Tapeafskæreren kan ikke tåle et for voldsomt tryk.

Lysnetadapter

-  Hvis du ikke bruger P-touch i en længere periode, skal du koble lysnetadapteren fra strømforsyningen og P-touch, så batteriet ikke bliver utæt eller aflades.
-  Hold altid om stikket, når netledningen tages ud af stikkontakten.



Batterier (alkaliske/genopladelige)

Følg disse retningslinier for at undgå lækage, varme eller udsivning fra batterier.

-  Bland ikke nye og gamle batterier.
-  Kontroller, at batterierne er korrekt isat.
-  Bland ikke alkaliebatterier med andre typer batterier.
-  Hvis du ikke bruger P-touch i en længere periode, skal du udtage batteriet, så det ikke bliver utæt eller aflades.
-  Batteriet må ikke blive vådt.

P-touch



Følg disse retningslinier for at undgå personskader og skader på P-touch.

-  Anbring P-touch på et fladt og stabilt underlag, f.eks. et skrivebord.
-  Placer ikke tunge genstande oven på din P-touch. Tryk ikke på LCD-skærmen.
-  Opbevar din P-touch uden for børns rækkevidde, når bagdækslet er åbent.

Tape

-  Afhængigt af opbevaringsstedet, materialet og omgivelserne kan labels gå løs fra arket eller sidde fast, så de ikke kan fjernes, ligesom farven på labels kan ændre sig eller smitte af. Inden en label bruges, skal omgivelserne og materialet kontrolleres.

Hukommelse

-  Alle data, der er gemt i hukommelsen, går tabt, hvis der opstår driftsfejl på P-touch, hvis den skal repareres, eller hvis batteriet aflades.
-  Hvis der slukkes for strømmen i mere end to minutter, slettes alle tekst- og formateringsindstillinger. Hvis der er tekstfiler gemt i hukommelsen, slettes de også.

Generelle forholdsregler

- Undlad at bruge P-touch på nogen måde eller til noget formål, som ikke er beskrevet i denne brugsanvisning. Dette kan medføre ulykker eller beskadigelse af maskinen.
- Sæt ikke fremmedlegemer i tapeåbningen, stikket til lysnetadapteren eller USB-porten (kun til PT-7600) osv.
- Rør ikke ved printheadet med fingrene. Brug noget blødt (f.eks. vat) til rengøring af printerhovedet eller brug rensetapen TZ-CL4 (ekstra tilbehør) til rengøring af printerhovedet.
- Rens aldrig maskinen med alkohol eller andre organiske opløsningsmidler. Brug en blød, tør klud.
- Placer ikke P-touch-enheden/batteriet i direkte sollys eller regn, i nærheden af radiatorer eller andre varme apparater eller på steder, der udsættes for ekstremt høje eller lave temperaturer (f.eks. på instrumentbrættet eller bag i bilen), høj luftfugtighed eller støvede områder.
- Lad ikke gummi eller vinyl ligge på maskinen i længere tid, da maskinen ellers kan blive plettet.
- Afhængigt af miljøforholdene og de anvendte indstillinger, kan visse tegn eller symboler være svære at læse.
- Benyt kun Brother TZ-tape i denne maskine. Brug ikke tape uden -mærket.
- Undgå at trække i eller trykke på tapen i kassetten. Det kan føre til beskadigelse af tapekassetten eller P-touch.
- Forsøg ikke at udskrive labels ved hjælp af en tom tapekassette eller uden en tapekassette i P-touch. Det beskadiger printheadet.
- Kontrollér at frigørelsesarmen er oppe, når bagdækslet lukkes. Bagdækslet kan ikke lukkes, hvis frigørelsesarmen er trykket ned.
- Forsøg ikke at skære tapen under udskrivning eller indføding, da dette vil beskadige tapen.
- Det anbefales at bruge det USB-kabel, som P-touch leveres med. Hvis der anvendes et andet USB-kabel, skal det være af god kvalitet. (kun til PT-7600).
- Pas på ikke at ridse cd'en. Anbring ikke cd'en et sted, hvor den udsættes for høje eller lave temperaturer. Anbring ikke tunge genstande på cd'en, og bøj den ikke (kun til PT-7600).
- Softwaren på cd'en er beregnet til anvendelse sammen med P-touch, og kan installeres på mere end én pc (kun til P-touch 7600).
- Det anbefales, at Du læser brugsanvisningen, inden P-touch tages i brug. Opbevar derefter brugsanvisningen i nærheden af maskinen, så den er let at slå op i, hvis det bliver nødvendigt.

Set ovenfra og set nedenfra

Set ovenfra

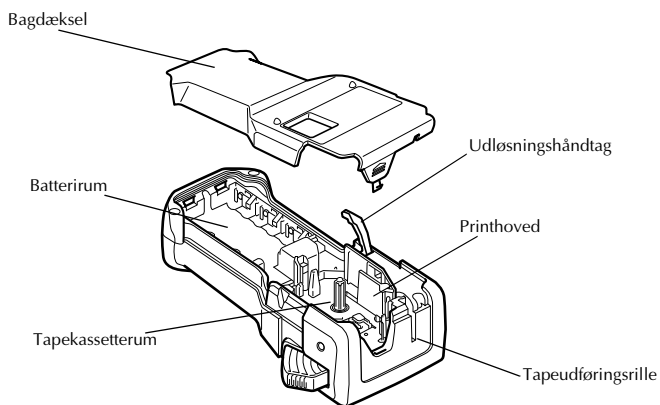
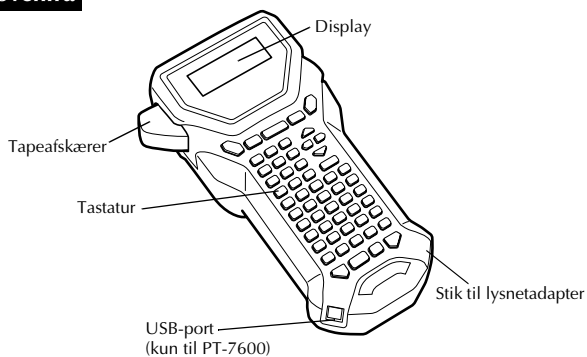

Set nedenfra

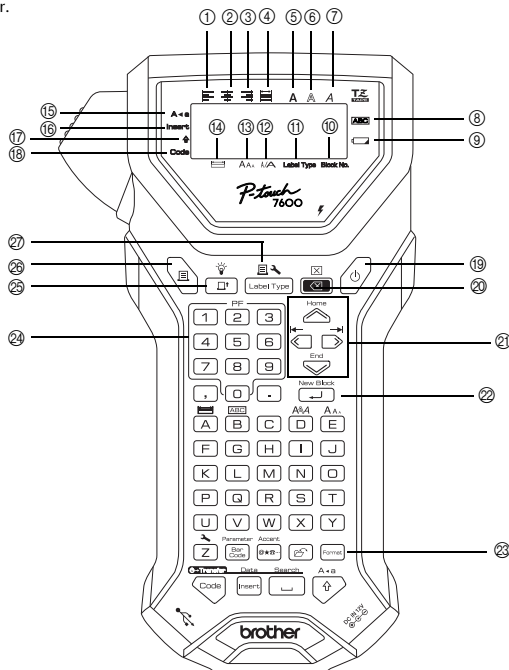

Tastatur og LCD-skærm

PT-7600 vises her.



- | | |
|------------------------------------|--------------------------------|
| ① Venstrejustering af tekst | ⑩ Bloknummer |
| ② Centrert tekstjustering | ⑪ Indstilling af labeletypen |
| ③ Højrejustering af tekst | ⑫ Breddeindstilling |
| ④ Lige tekstmargener | ⑬ Breddeindstilling |
| ⑤ Fed tekst | ⑭ Længdeindstilling |
| ⑥ Kontur tekst | ⑮ Caps-tilstand |
| ⑦ Kursiv tekst | ⑯ Insert-tilstand |
| ⑧ Ramme | ⑰ Shift-tilstand |
| ⑨ Indikator for lavt batteriniveau | ⑱ Strømafbrydertast |
| ⑩ Bloknummer | ⑲ Strømafbrydertast |
| ⑪ Indstilling af labeletypen | ⑳ Tilbage-tast |
| ⑫ Breddeindstilling | ㉑ Piletaster |
| ⑬ Breddeindstilling | ㉒ Retur-tast |
| ⑭ Længdeindstilling | ㉓ Global formateringstast |
| ⑮ Caps-tilstand | ㉔ PF-taster (PT-7600) |
| | Tasterne Auto Format (PT-7500) |
| | ⑳ Feed-tast |
| | ㉑ Print-tast |
| | ㉒ Label Type |

Baggrundsbelysning

Tryk på  og  for at tænde eller slukke baggrundslýset. Belysningen er slået til som standard (TIL).

 Det sparer strøm, hvis baggrundsbelysningen er slået fra.

Strømforsyning

P-touch kan tilsluttes strømforsyning på to eller tre måder.

	Lysnetadapter	Batterier	Batteripakke*
PT-7500	●	●	-
PT-7600	●	●	●

*Den genopladelige batteripakke er et forbrugsprodukt. Der er ingen garanti, der dækker dens forringelse under opbevaring.

Brug den strømforsyning, der bedst opfylder dine behov. Læs følgende for at få oplysninger om de enkelte strømforsyningsenheder.

Lysnetadapter

Tilslutning af lysnetadapteren

Når der udskrives et stort antal labels eller labels, der indeholder en stor mængde tekst, kan det være nyttigt at slutte P-touch-enheden til en stikkontakt vha. lysnetadapteren.

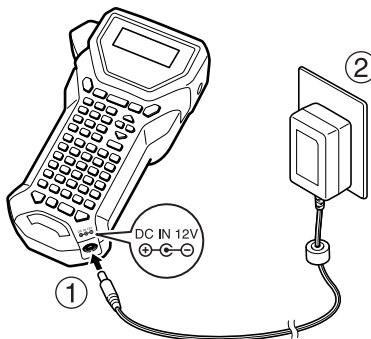

Bemærkninger om lysnetadapteren

- ☞ Benyt kun den lysnetadapter, der er designet til denne maskine.
- ☞ Hvis du ikke vil bruge denne P-touch i en længere periode, skal du afbryde tilslutningen af lysnetadapteren. Når strømmen er slået fra, slettes al tekst i displayet og i hukommelsen.

Batterier

Installation af batterier

Denne maskine er designet, så du kan udskifte batterier på en hurtig og let måde.

Når batterierne er installeret, kan du benytte denne kompakte og bærbare maskine overalt.

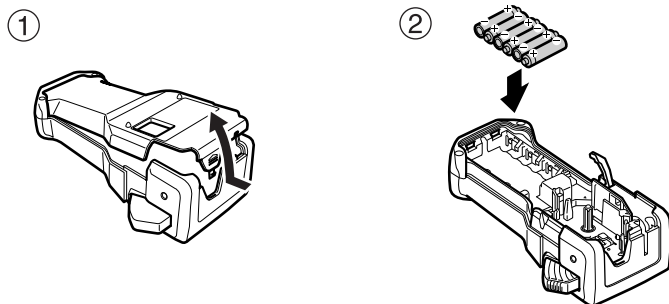

Bemærkninger om batterier

- ☞ **Denne P-touch-enhed kræver seks batterier i AA-størrelse (LR6). Genopladelige (Ni-MH)-batterier kan bruges i stedet for seks alkaliske batterier.**
- ☞ De genopladelige batterier kan ikke genoplades ved at lade dem blive i P-touch-enheden med lysnetadapteren tilsluttet. Genoplad i stedet batterierne ved hjælp af en batterioplader, der er beregnet specielt til den anvendte type genopladelige batterier. Hvis du ønsker flere oplysninger om de genopladelige batterier, skal du se i de instruktioner, der fulgte med dem.
- ☞ Undgå at bruge følgende batterityper for at undgå, at batteriet lækker eller beskadiges:
 - Mangan-batterier
 - En kombination af nye og brugte batterier
 - En kombination af forskellige batterityper (alkaliske, og Ni-MH), forskellige producenter eller forskellige modeller
 - En kombination af genopladede og uopladede batterier

- ☛ Sørg for at sætte batterierne i, så polerne peger i den rette retning. Når batterierne er installeret, bestemmer P-touch den resterende batterikapacitet under udskrivning og fremføring. Hvis der konstateres lav batterikapacitet, lyser indikatoren for lavt batteriniveau (☐). Når det sker, skal du sørge for at udskifte batterierne. Indikatoren for lavt batteriniveau tændes muligvis ikke i nogle tilstande.
- ☛ Sørg for, at P-touch er slukket, før batterierne skiftes. Derudover skal de nye batterier indsættes inden for to minutter, efter de brugte er fjernet, ellers slettes teksten i displayet og evt. tekst, der er gemt i hukommelsen.
- ☛ Hvis du ikke vil bruge denne P-touch i en længere periode, skal du fjerne batterierne. Når strømmen er slået fra, slettes al tekst på displayet og i hukommelsen.

Batteripakke (kun til PT-7600)

Maskinen har batteripakke, der gør det muligt for dig at bruge den overalt, når den er opladet, samt en lysnetadapter, som kan anvendes, når den er sluttet til en stikkontakt, når batteriniveauet er lavt.

- ☛ Hvis du ikke bruger den genopladelige batteripakke jævnligt kan du øge dens effektive levetid ved at oplade den hver sjette måned.

Installation af de batteripakke

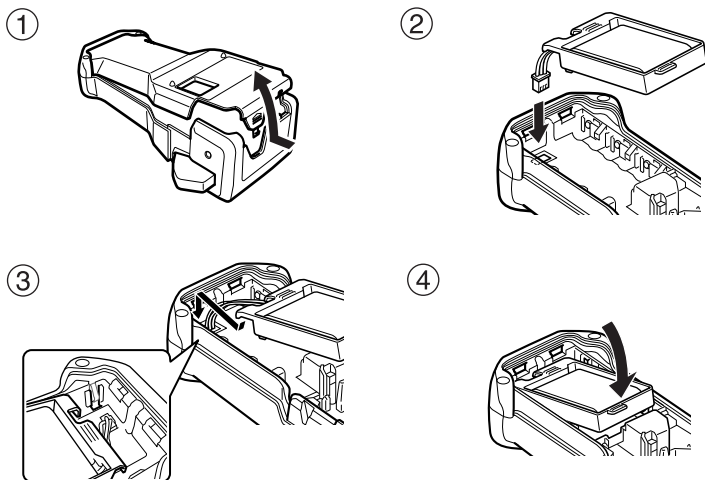

Opladning af de Batteripakke

Sæt stikket på lysnetadapterens ledning i maskinens forbindelsesdel, og sæt lysnetadapterens stik i stikkontakten. Opladningsindikatoren lyser, mens de Batteripakke lader. Det tager ca. tre timer at oplade batterierne. Opladningsindikatoren slukker, når batterierne er helt opladet.

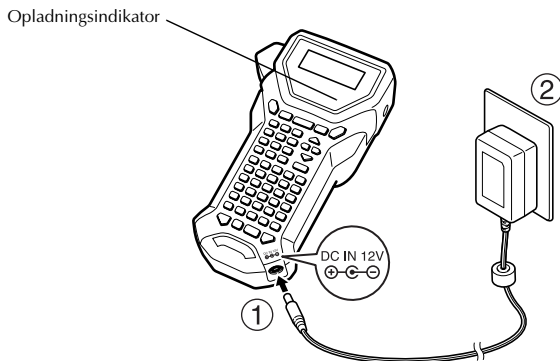

Udskiftning af de Batteripakke

Udskift de batteripakke, når P-touch-enheden kun kan bruges i en kort periode efter genopladning. Batteriernes levetid afhænger af de omstændigheder, hvorunder de bruges, men skal generelt udskiftes efter omtrent et år. Sørg for at udskifte batterierne med de specificerede, batteripakke (BA-7000).

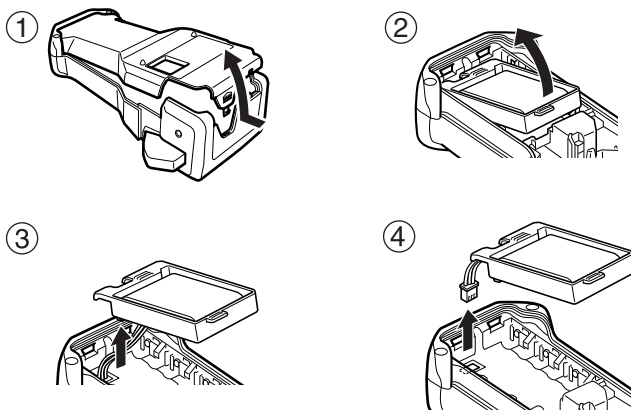

Bemærkninger om de Batteripakke

- ☞ Sørg for at bruge den anbefalede lysnetadapter (AD-18ES)
- ☞ Slut lysnetadapteren direkte til P-touch-enheden, og brug den umiddelbart efter, at den er købt, eller når batteriniveauet er lavt.
- ☞ Afbryd strømmen til P-touch-enheden, når de batteripakke installeres eller fjernes.
- ☞ Sørg for at oplade de batteripakke, inden du bruger P-touch-enheden.
- ☞ Når strømforsyningen er under den nominelle spænding, kan det være, at de batteripakke ikke er tilstrækkeligt opladet.
- ☞ Sørg for at oplade de nye, batteripakke i fem timer efter udskiftning.
- ☞ De brugte, batteripakke skal bortskaffes i henhold til lokale regler for bortskaffelse af nikkel-hybridbatterier.

Tapekassetter

Installation af en tapekassette

Denne maskine er designet, således at du hurtigt og let kan ændre tapekassetter. TZ-kassetten fås i et bredt udvalg af typer, farver og størrelser til denne maskine, så du kan fremstille etiketter med dine helt egne farvekoder og stilarter.

①

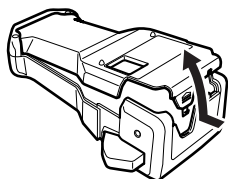

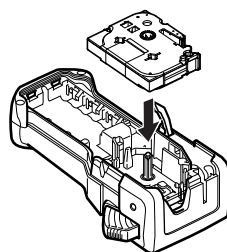

②

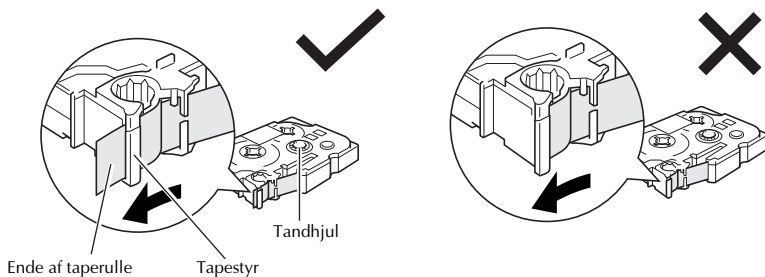

Bemærkninger om tapekassetter

- ☞ Før du installerer tapekassetten, skal du kontrollere, at enden af tapen indføres under tapestyrene.
- ☞ Hvis den tapekassette, du vil installere, indeholder et farvebånd, som er løst, skal du bruge fingeren til at dreje tandhjulet i pilens retning på kassetten, indtil farvebåndet er stramt.



- ☞ Når du indsætter tapekassetten, skal du kontrollere, at det indvendige farvebånd ikke griber fat i hjørnet af metalstyret.
- ☞ Når du har installeret en tapekassette, skal du trykke en gang på  for at stramme tapen, og tryk derefter på tapeafklipperknappen for at skære det overskydende tape af.
- ☞ Skær altid tapen af, før den fjernes fra maskinen. Hvis der trækkes i tapen, før den skæres af, kan tapekassetten blive beskadiget.

Stærkt selvklæbende tape

- ☞ Til ujævne, grove eller glatte overflader anbefaler vi stærkt selvklæbende tape.
- ☞ **Selv om det anbefales på instruktionsarket, som følger med kassetten med den stærkt selvklæbende tape, at tapen klippes over med en saks, kan tapeafklipperen på denne P-touch også skære stærkt selvklæbende tape.**

Fleksibel ID-tape

- ☞ I tilfælde, der kræver mere fleksible labels, f.eks. omkring skarpe kanter og cylindriske genstande, anbefaler vi brug af Fleksibel ID-tape.
- ☞ Labels, er der fremstillet af Fleksibelt ID-tape, kan ikke bruges til elektrisk isolering.
- ☞ Når du sætter labels på cylindriske genstande, skal de have en diameter på mindst 3 mm, ellers skal labelen sættes på som et flag, og her skal du benytte labeltypen **FLAG**. De overlappende ender på labelen eller labelflaget skal være mindst 5 mm lange.
- ☞ Labelen kan falde af cylindriske genstande, hvis genstanden bøjes, efter labelen er sat på.

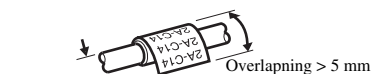

Diameter > 3 mm



Flag > 5 mm

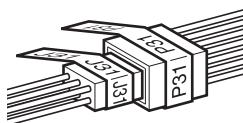
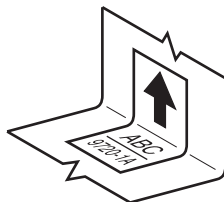
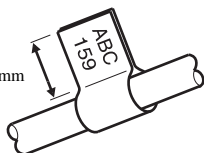

Tænde eller slukke P-touch







Tryk på  for at tænde eller slukke P-touch.

Hvis P-touch forsynes af lysnetadapteren eller batterierne, vises teksten fra sidste brug, når P-touch tændes igen. Med denne funktion kan du holde en pause i forberedelsen af en label, slukke maskinen og vende tilbage til arbejdet uden at skulle indtaste teksten igen.

Uanset om P-touch kører på batterier eller ved hjælp af lysnetadapteren, slukkes den automatisk, hvis du ikke trykker på en tast eller at der er anden aktivitet på maskinen i 5 minutter.

Ændring af sprog

Sproget i menuer, indstillinger og beskeder kan ændres ved at vælge **ENGLISH**, **FRANÇAIS**, **ESPAÑOL**, **PORTUGUÊS**, **DEUTSCH**, **NEDERLANDS**, **ITALIANO**, **DANSK**, **SVENSKA**, **NORSK** eller **SUOMI**. (Standardindstillingen er **ENGLISH** (engelsk).)

- 1 Tryk på , og herefter på .
- 2 Tryk på  eller , indtil **LANGUAGE** vises.
- 3 Tryk på  eller , indtil den ønskede indstilling vises, og tryk herefter på .

Federal Communications Commission (FCC) Declaration of Conformity (For USA Only)

Responsible Party : Brother International Corporation
100 Somerset Corporate Boulevard
Bridgewater, NJ 08807-0911 USA
TEL : (908) 704-1700

declares that the product

Product Name : Brother P-touch Electronic Labeling System

Model Number : PT-7600

This device complies with Part 15 of the FCC Rules. Operation is subject to the following two conditions: (1) this device may not cause harmful interference, and (2) this device must accept any interference received, including interference that may cause undesired operation.

This equipment has been tested and found to comply with the limits for a Class B digital device, pursuant to Part 15 of the FCC Rules. These limits are designed to provide reasonable protection against harmful interference in a residential installation. This equipment generates, uses and can radiate radio frequency energy and, if not installed and used in accordance with the instructions, may cause harmful interference to radio communications. However, there is no guarantee that interference will not occur in a particular installation. If this equipment does cause harmful interference to radio or television reception, which can be determined by turning the equipment off and on, the user is encouraged to try to correct the interference by one or more of the following measures:

- Reorient or relocate the receiving antenna.
- Increase the separation between the equipment and receiver.
- Connect the equipment into an outlet on a circuit different from that to which the receiver is connected.
- Consult the dealer or an experienced radio/TV technician for help.

Important

- The enclosed interface cable should be used in order to ensure compliance with the limits for a Class B digital device.
- Changes or modifications not expressly approved by Brother Industries, Ltd. could void the user's authority to operate the equipment.

brother®

Trykt i Kina
LW5529001

