

brother[®]
TZ
TAPE

P-touch

7500/7600



HURTIGMONTERINGSVEILEDNING

Les denne hurtigmonteringsveiledningen for du starter å bruke P-touch.

Henvis til brukerveiledningen for mer detaljert informasjon. Brukerveiledningen finnes på CD-ROMMEN som fulgte med PT-7500/7600.

Behold denne hurtigmonteringsveiledningen på et praktisk sted for fremtidig referanse.

Konformitetserklæring (Kun Europa)

Vi, BROTHER INDUSTRIES, LTD.
15-1, Naeshiro-cho, Mizuho-ku,
Nagoya, 467-8561, Japan,
erklærer at dette produktet er i samsvar med grunnleggende krav og andre relevante bestemmelser i direktiv 2004/108/EF og 2005/32/EF.

Adapteren AD-18ES er i samsvar med grunnleggende krav og andre relevante bestemmelser i direktiv 2006/95/EF.

Konformitetserklæringen finnes på vår webside. Gå til <http://solutions.brother.com> -> velg region (f.eks. Europe) -> velg land -> velg modell -> velg "Håndbøker" -> velg Konformitetserklæring (*velg om nødvendig språk).

Kompilerings- og publiseringsanmeldelse

Under oppsikt av Brother Industries Ltd. har denne håndboken blitt kompilert og publisert og inneholder den nyeste produktbeskrivelsen og -spesifikasjoner.

Innholdet i denne håndboken og spesifikasjonen til dette produktet kan endres uten varsel.

Brother forbeholder seg retten å foreta endringer uten varsel i spesifikasjonene og materialet som her omfattes og skal ikke være ansvarlig for noen skader (også etterfølgende) som forårsakes av tillitt til materialene som foreligger, inklusive men ikke begrenset av typografiske og andre feil i henhold til publikasjonen.

Varemerker

Brother-logoen er et registrert varemerke for Brother Industries, Ltd.

Brother er et registrert varemerke for Brother Industries, Ltd.

© 2010 Brother Industries Ltd.

- Microsoft, Windows og Windows Vista er registrerte varemerker for Microsoft Corp. i USA og andre land.
- Navnene på annen programvare eller produkter som brukes i dette dokumentet, er varemerker eller registrerte varemerker for de respektive selskapene som utviklet dem.

FØR DU TAR I BRUK P-TOUCH



Takk for at du kjøpte PT-7500/7600.

Din nye P-touch er et brukervennlig, funksjonsrikt etikettssystem som gjør det veldig lett å lage profesjonelle, høykvalitets etiketter. I tillegg til at den gjør det enkelt for deg å opprette etiketter med hjelp av forhåndsformaterte etikettutforminger, viser P-touch redigeringsprogrammet fremskreden etikettformatering, blokkformater, strekkoder og automatiske nummereringsfunksjoner.

Sikkerhetsinstruks

For å unngå person- og andre skader er viktige antegnelser forklart med hjelp av forskjellige tegn.

Symbolene og meningene deres er de følgende:

 ADVARSEL	Forklarer hva du må gjøre for å forhindre personskader.
 FORSIKTIG	Forklarer prosedyrer du må følge for å unngå skader til P-touch.













Symbolene som brukes i denne håndboken er de følgende:

	IKKE lovlige handlinger		Produktet må IKKE demonteres.
	Sprut IKKE på, eller senk produktet i vann.		IKKE berør et bestemt sted på produktet.
	Påbudte handlinger		Frakobling
	Sikkerhetsvarsler		Varsler om mulighet for elektrisk støt

ADVARSEL









Oppladbare batteripakke (kun for PT-7600)

Følg disse retningslinjene for å unngå brann, oppvarming, skade og elektrisk støt.

-  Ikke bruk denne P-touch med noen annen oppladbar batteripakke enn den som er spesifisert.
-  Batteripakken lades opp ved å sette batteripakken inn i P-touch og deretter bruke adapteren AD-18ES som er spesialdesignet for denne P-touch.
-  Ikke bruk eller sett batteripakken inn i noe annet utstyr enn P-touch. Må ikke kobles direkte til en strømforsyning, sigarettenger i bil eller stikkontakt.
-  Ikke utsett den oppladbare batteripakken eller P-touch med den oppladbare batteripakken installert for trykk, varme eller elektriske ladninger (for eksempel en ovn eller mikrobølgeovn, tørkeskap, høyspent utstyr eller elektromagnetisk kokeplate).
-  Ikke plasser den oppladbare batteripakken eller P-touch med den oppladbare batteripakken installert i nærheten av ild eller på steder som utsettes for hete eller høye temperaturer (for eksempel i nærheten av flammer eller en komfyr, i solen, eller på et sted med en temperatur på 60 °C eller mer, som i en varm bil).
-  Ikke la den oppladbare batteripakken bli våt.
-  Ikke kortslutt terminalene på den oppladbare batteripakken eller P-touch med batteripakken installert, som for eksempel med et metallobjekt.
-  Ikke stikk hull på det ytre skallet på den oppladbare batteripakken på noe vis.
-  Unngå å skade den oppladbare batteripakken eller P-touch med den oppladbare batteripakken installert.
-  Ikke demonter eller modifier den oppladbare batteripakken eller P-touch med batteripakken installert.
-  Ikke bruk en skadet eller deformert oppladbar batteripakke.
-  Må ikke brukes i korrosive omgivelser (f.eks. eksponert til saltholdig luft eller saltvann, eller syreholdig, alkalisk eller korrosiv gass).
-  Ikke installer eller ta ut den oppladbare batteripakken når adapteren er tilkoblet.

Vekselstrømadapter







Følg disse rettesnorene for å unngå brann, elektriske støt og eller funksjonsfeil.

-  Bruk bare vekselstrømadapteren (AD-18ES) som er utformet bare for P-touch. Hvis du gjør det, kan det føre til uhell eller skade. Brother tar ikke noe ansvar for uhell eller skade som skyldes manglende bruk av godkjent vekselstrømadapter.
-  Koble fra strømledningen øyeblikkelig og ikke bruk utstyret under tordenvær. Det kan være en liten sjanse for elektrisk støt fra lyn.
-  Berør ikke vekselstrømadapteren eller kontakten med våte hender.
-  Bruk ikke vekselstrømadapteren på steder med høy fuktighet, som f. eks. badetrom.
-  Bruk ikke en strømledning som er skadet.
-  Ikke overbelast strømuttaket.
-  Ikke sett tunge objekter på, skad eller endre strømledningen eller kontakten. Du må ikke bøye eller dra hardt i strømledningen.
-  Ikke slipp, slå eller skad vekselstrømsadapteren på annen måte.
-  Kontroller at kontakten er satt godt inn i strømuttaket. Bruk ikke et strømuttak som er løst.

ADVARSEL









Batterier (alkaliske/oppladbare)

Følg disse retningslinjene for å unngå lekkasje eller skade på batteriene.

-  Ikke bruk metallgjenstander, som pinsett eller en metallpenn når du skifter batterier.
-  Lad ikke opp batteriet på steder med høy temperatur.
-  Batterier må ikke kastes i ild, oppvarmes eller demonteres.
-  Hvis batterivæske kommer i kontakt med hud eller klær, vasker du de utsatte områdene grundig med rent vann. Batterivæske er skadelig for huden.
-  Hvis batteriene lekker, påse at væsken ikke kommer i kontakt med øynene, da dette kan føre til synstap. Hvis væsken kommer i kontakt med øynene må øynene skylles med rent vann, og du må snarest søke legehjelp.
-  Hvis batteriene begynner å gi lukt, overoppheles, misfarges, deformeres eller hvis det oppstår annen skade under bruk, ladning eller oppbevaring, må batteriene tas ut med en gang og ikke brukes mer.

P-touch

Følg disse retningslinjene for å unngå brann, skader, elektrisk støt og kvelning.

-  Ikke la P-touch bli våt på noen som helst måte.
-  Rør ingen metalldele nær skriverhodet. Skriverhodet blir veldig het under bruk og holder heten i en tid etter bruk. Rør den ikke direkte med hendene.
Skrivehode
-  Ikke demonter P-touch. For inspeksjon, justering og reparasjon av P-touch må du kontakte forhandleren hvor din P-touch ble kjøpt eller ditt lokale autoriserte serviceverksted.
-  Det brukes plastposer til innpakning av din maskin. Unngå kvelningsfare og hold disse posene unna barna.
-  Kople fra omformeren, ta ut batteriet og stans bruken øyeblikkelig dersom du merker uvanlig lukt, varmeutvikling, misfarging, deformering eller noe annet uvanlig under bruk eller oppbevaring.
-  For å unngå skade må maskinen ikke mistes eller utsettes for støt.
-  Ikke bruk P-touch med et fremmedlegeme i. Hvis det kommer inn vann, metalliske substanser eller fremmedlegemer i en P-touch, koble fra omformeren, ta ut batteriet og kontakt forhandleren der P-touch ble kjøpt eller ditt lokale autoriserte servicesenter.
-  Rør ikke kuttebladet til kutterenheten.

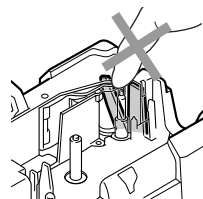
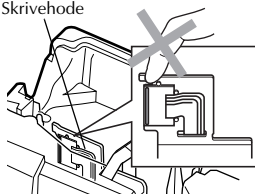



FORSIKTIG

Tapekutter

Følg disse retningslinjene for å unngå personskader eller skader til P-touch.





-  Ikke åpne tapekammerdekslet når kutteenheten betjenes.
-  Bruk ikke urimelig trykk på kutteren.

Vekselstrømadapter

-  Hvis du ikke planlegger P-touch over lengre tid, kople vekselstrømsadapteren fra strømuttaket og P-touch for å unngå batterilekkasje eller tap av strømladning.
-  Hold alltid i kontakten når du kobler strømledningen fra strømuttaket.



Batterier (alkaliske/oppladbare)

Følg disse retningslinjene for å unngå væskelekkasje, varme eller batteribrudd.

-  Bruk aldri gamle og nye batterier sammen.
-  Hvis du ikke planlegger å bruke P-touch over lengre tid, fjern batteriet for å unngå batterilekkasje eller tap av strømladning.
-  Bland ikke alkalibatterier med andre batterityper.
-  La ikke Batterier (alkaliske/oppladbare) bli vått.
-  Sjekk at batteriene er korrekt satt i.

P-touch



Følg disse retningslinjene for å unngå personskader eller skader til P-touch.

-  Sett P-touch på en flat, stabil flate som f. eks. et skrivebord.
-  Plasser ingen tunge gjenstander på toppen av P-touch. Ikke trykk på LCD-skjermen.
-  Ikke la P-touch være tilgjengelig for barn når det bakdekslet er åpent.

Tape

-  Avhengig av plassering, materiale og miljø kan etiketten løsne eller klebe så sterkt at den ikke kan fjernes, fargen til etiketten kan endre seg eller overføres til andre gjenstander. Før du anbringer etiketten må du kontrollere miljøvilkårene og materialet.

Minne

-  Alle data som lagres i minnet vil gå tapt hvis P-touch får en feil må repareres, eller hvis batteriet utlades.
-  Hvis strømmen er frakoblet lenger enn to minutter vil alle tekst- og formatinnstillinger slettes. Alle tekstfiler som er lagret i minnet slettes også.

Generelle forholdsregler

- Bruk aldri P-touch på noen annen måte eller til noe annet formål enn det som er beskrevet i denne bruksanvisningen. Dette kan føre til uhell eller skade på maskinen.
- Ikke stikk fremmedlegemer inn i utløpsåpningen for tape, i omformerkontakten eller USB-porten (kun for PT-7600) osv.
- Berør ikke skrivehodet med fingrene. Bruk en myk klut (for eksempel en bomullsklut) når du rengjør skrivehodet eller den valgfrie renskassetten for skrivehodet (TZ-CL4) når skrivehodet skal rengjøres.
- Bruk ikke sprit eller andre organiske løsemidler til rengjøring av maskinen. Bruk kun en myk, tørr klut.
- Ikke plasser P-touch/batteri i direkte sollys eller regn, i nærheten av varmeovner eller andre varme apparater, på steder med ekstremt høye eller lave temperaturer (for eksempel bak frontruten eller bakruten i bilen), eller på steder med høy fuktighet eller mye støv.
- Ikke la vinyl eller gummi ligge på maskinen over lengre tid, da maskinen kan bli tilsmusset.
- Avhengig av miljøbetingelser og brukte innstillinger, kan enkelte bokstaver eller symboler bli vanskelige å lese.
- Bruk bare Brother TZ tape til denne maskinen. Du må ikke bruke tape som ikke er markert med .
- Ikke trekk i eller legg press på tapen i kassetten. Dette kan føre til skade på tapekassetten eller P-touch.
- Pass på at utløseren er oppe når du lukker bakdekslet. Bakdekslet kan ikke lukkes hvis utløseren er trykket ned.
- Prøv ikke å skrive ut etiketter med en tom tapekassett eller uten at det er satt inn en tapekassett i P-touch. Det vil ødelegge skrivehodet.
- Ikke forsøk å kutte eller mate tapen under utskrift, da dette vil skade tapen.
- Det anbefales at du bruker USB-kabelen som leveres sammen med P-touch. Skulle det være nødvendig å bruke en annen USB-kabel, vær sikker på den er av høy kvalitet (kun for PT-7600).
- Ikke lag riper i CD-ROMen. Plasser ikke CD-ROMen på noe sted som utsettes for høye eller lave temperaturer. Plasser ikke tunge objekter på CD-ROMen, og ikke bøy den (kun for PT-7600).
- Programvaren på CD-ROMen er tenkt brukt med P-touch og kan installeres på mer enn én PC (kun for PT-7600).
- Vi anbefaler å lese denne brukerveiledningen nøye før du tar i bruk din P-touch, og oppbevare den i nærheten av apparatet.

Generell beskrivelse

Sett ovenfra og nedenfra

Sett ovenfra

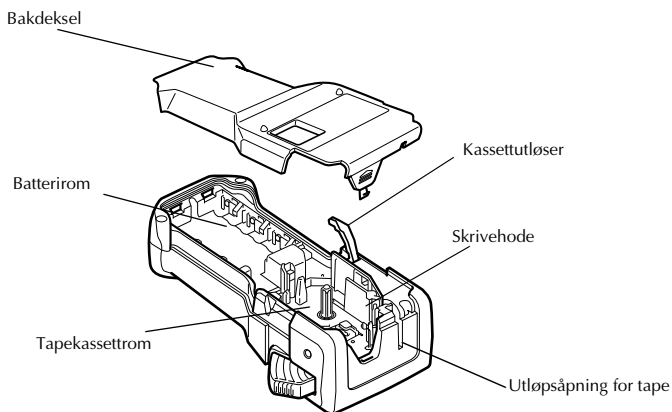
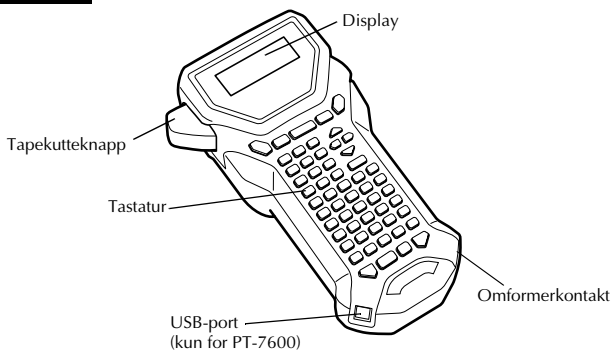

Sett nedenfra

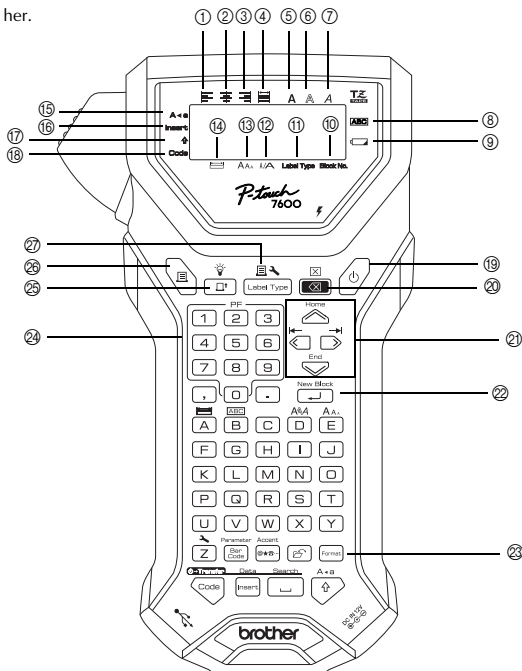

Tastatur & LCD-skjerm

PT-7600 vises her.



- | | |
|-------------------------------|-----------------------------------|
| ① Venstrejustering av tekst | ⑩ Blokknummer |
| ② Sentring av tekst | ⑪ Innstilling av etiketttype |
| ③ Høyrejustering av tekst | ⑫ Breddeinnstilling |
| ④ Blokkjustering av tekst | ⑬ Størrelsesinnstilling |
| ⑤ Fet tekst | ⑭ Lengdeinnstilling |
| ⑥ Konturtekst | ⑮ Caps-modus |
| ⑦ Kursiv tekst | ⑯ Innsettingsmodus |
| ⑧ Ramme | ⑰ Skift-modus |
| ⑨ Indikator for svakt batteri | ⑱ Strømknappen |
| ⑩ Blokknummer | ⑲ Slett bakover-tasten |
| ⑪ Innstilling av etiketttype | ⑳ Piltaster |
| ⑫ Breddeinnstilling | ㉑ Retur-tasten |
| ⑬ Størrelsesinnstilling | ㉒ Globalt format-tasten |
| ⑭ Lengdeinnstilling | ㉓ PF-taster (PT-7600) |
| ⑮ Caps-modus | Autoformaterings-taster (PT-7500) |
| | ㉔ Matetasten |
| | ㉕ Skriv ut-tasten |
| | ㉖ Etiketttype |

Belysning

Trykk  og  for å slå bakgrunnslyset på og av. Belysningen kan brukes når du ønsker å se skjermen bedre. Standardinnstillingen er ON (på).

 Du kan spare strøm ved å slå av belysningen.

Strømforsyning

P-touch kan forsynes med strøm på to eller tre måter.

	Omformer	Batterier	Oppladbar batteripakke*
PT-7500	●	●	-
PT-7600	●	●	●

*Pakken med ladbare batterier er forbruksvare. Det finnes ingen garanti mot at den forringes under lagring.

Bruk den strømforsyningen som best passer til din bruk. Se følgende for detaljer om hver strømforsyning.

Omformer

Tilkobling av omformeren

Ved utskrift av et stort antall etiketter eller etiketter som inneholder mye tekst, kan det være nyttig å koble P-touch til nettstrømmen ved bruk av omformeren.

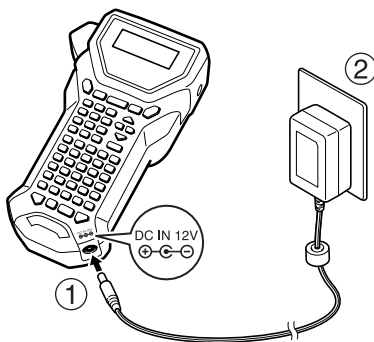

Merknader om omformeren

- ☞ Bruk bare omformeren som er beregnet spesielt for dette apparatet.
- ☞ Koble fra omformeren hvis apparatet skal stå ubrukt over lengre tid. Når strømmen kobles fra, slettes all teksten på displayet og tekst lagret i minnet.

Batterier

Installere batterier

Denne maskinen er designet slik at du raskt og enkelt kan bytte batterier. Med batterier installert kan denne kompakte og bærbare maskinen brukes over alt.

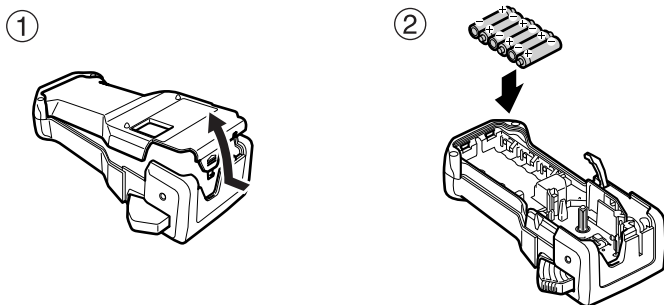

Merknader om batterier

- ☞ Denne P-touch bruker seks AA batterier (LR6). **Oppladbare (Ni-MH) batterier kan installeres i stedet for seks alkaliske batterier.**
- ☞ Oppladbare batterier kan ikke lades opp ved å la dem stå i P-touch med omformeren tilkoblet. I stedet må oppladbare batterier lades med en batterilader som er spesialdesignet for typen av batterier som benyttes. For mer informasjon om oppladbare batterier, se bruksanvisningen som følger med dem.
- ☞ Ikke bruk noe av følgende, da batterilekkasje eller andre skader kan oppstå.
 - Manganbatterier
 - En kombinasjon av nye og brukte batterier
 - En kombinasjon av ulike batterityper (alkaliske og Ni-MH), ulike produsenter eller ulike modeller
 - En kombinasjon av ladede og uladede batterier

- ☛ Pass på at batteriene settes inn med riktig polaritet. Med batteriene installert, vil P-touch beregne gjenværende batterilading under utskrift og utmating. Hvis lavt batterinivå konstateres, vil indikatoren for lavt batterinivå (☐) varsle om dette. Når dette skjer, må du skifte ut batteriene. Indikatoren for lavt batterinivå vil muligens ikke varsle under alle forhold.
- ☛ Før du skifter batterier må du påse at P-touch er slått av. Når du skifter batterier må du i tillegg sette inn de nye batteriene innen to minutter etter at du tar ut de gamle, hvis ikke vil teksten som vises på skjermen og all tekst lagret i minnet bli tapt.
- ☛ Ta ut batteriene hvis apparatet skal stå ubrukt over lengre tid. Når strømmen kobles fra, slettes all teksten på displayet og tekst lagret i minnet.

Oppladbar batteripakke (kun for PT-7600)

Maskinen har en oppladbar batteripakke som lar deg bruke maskinen hvor som helst når den er ladet, og en likestrømsomformer som lar deg bruke maskinen tilkoblet et strømnett når den oppladbare batteripakken har for lite strøm.

- ☛ Hvis du ikke bruker pakken med ladbare batterier ofte, kan du øke levetiden ved å lade den hver sjetten måned.

Installere den oppladbare batteripakken

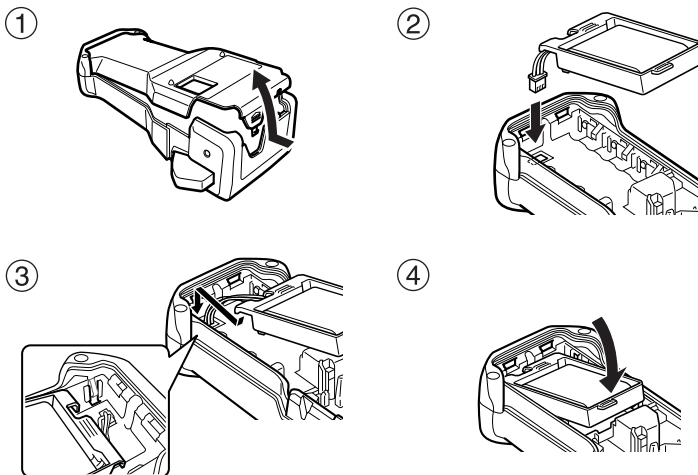

Lade den oppladbare batteripakken

Sett pluggen på omformerledningen inn i omformerkontakten på maskinen, og sett omformerens støpsel inn i en standard stikkontakt. Mens den oppladbare batteripakken lades opp, lyser ladeindikatoren opp. Ladetiden er ca. 3 timer. Ladeindikatoren slukkes når ladningen er fullført.

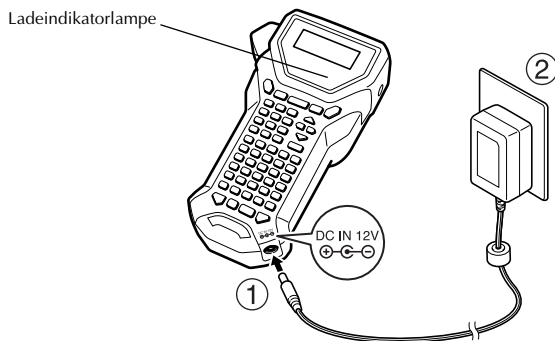

Bytte av oppladbar batteripakke

Bytt ut den oppladbare batteripakken når P-touch kan brukes kun kort tid etter at den er ladet opp. Intervallet mellom bytte av batteripakker avhenger av bruksforholdene, men generelt må batteripakken byttes etter ca. ett år. Sørg for å bytte den ut med den spesifiserte oppladbare batteripakken (BA-7000).

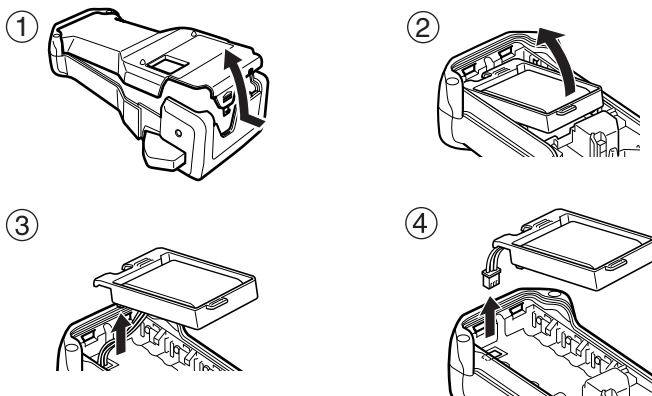

Merknader om oppladbar batteripakke

- ☞ Sørg for å bruke den anbefalte omformereren (AD-18ES)
- ☞ Koble omformereren direkte til P-touch slik at maskinen kan brukes med en gang etter at du har kjøpt den, eller når den oppladbare batteripakken har lite strøm.
- ☞ Koble fra strømmen til P-touch når du installerer eller tar ut den oppladbare batteripakken.
- ☞ Sørg for å lade opp den oppladbare batteripakken før du bruker P-touch.
- ☞ Den oppladbare batteripakken vil kanskje ikke lades tilstrekkelig hvis strømforsyningen har mindre spenning enn spesifisert.
- ☞ Sørg for å lade opp den nye batteripakken i 3 timer etter skifte.
- ☞ Pass på at du kaster gamle batteripakker i samsvar med gjeldende forskrifter for kast av nikkellholdige metallhybrid-batterier.

Tapekassetter

Installere en tapekassett

Denne maskinen er designet slik at du kan bytte tapekassetter raskt og enkelt. TZ tapekassetter er tilgjengelige for denne maskinen i et utvalg av typer, farger og størrelser, som gjør at du kan produsere tydelige, fargekodede og stilfulle etiketter.

①

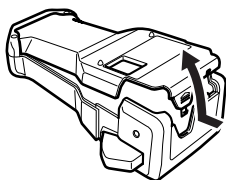

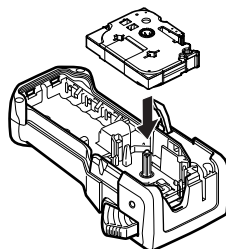

②

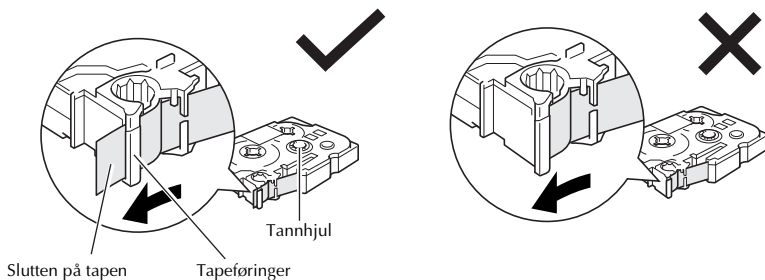

Merknader om tapekassetter

- ☞ Før du installerer tapekassetten, passer du på at enden av tapen mates under tapeføringene.
- ☞ Hvis tapekassetten du installerer har et fargebånd, og fargebåndet er løst, bruker du fingeren til å dreie tannhjulet i pilens retning (på kassetten) inntil det ikke er slakk i fargebåndet.



- ☞ Når du setter inn tapekassetten, passer du på at det indre fargebåndet ikke hefter seg fast i hjørnet på metallføringen.
- ☞ Etter at du har satt inn en tapekassett, trykker du  en gang for å ta ut slakk i tapen, før du trykker på tapekutterknappen for å skjære av overflødig tape.
- ☞ Kutt alltid tapen av før du fjerner den fra maskinen. Hvis tapen trekkes i før den blir kuttet, kan tapekassetten bli skadet.

Tape med kraftig lim

- ☞ For tekstureerte, grove eller glatte overflater anbefaler vi bruk av industritape med kraftig lim.
- ☞ **Selv om instruksjonene som følger med industritapen anbefaler at denne kuttes med saks, er tapekutteren på denne P-touch i stand til å kutte slik tape med kraftig lim.**

Fleksibel ID-tape

- ❏ For anvendelser som krever mer fleksible etiketter, som rundt hjørner og på sylindrerformede gjenstander, anbefaler vi bruk av fleksibel ID-tape.
- ❏ Etiketter laget med fleksibel ID-tape er ikke beregnet på å brukes som elektrisk isolasjon.
- ❏ Når du skal brette etiketter rundt sylindrerformede gjenstander, må diameteren på gjenstanden være minst 3 mm. Er den ikke dette, så bør etiketten monteres som et flagg, og etiketttypemodus **FLAGG** benyttes. I tillegg bør de overlappende endene på etiketten eller etikettflagget være på minst 5 mm.
- ❏ Etiketten kan løsne fra sylindrerformede gjenstander dersom gjenstanden bøyes etter at etiketten er satt på.

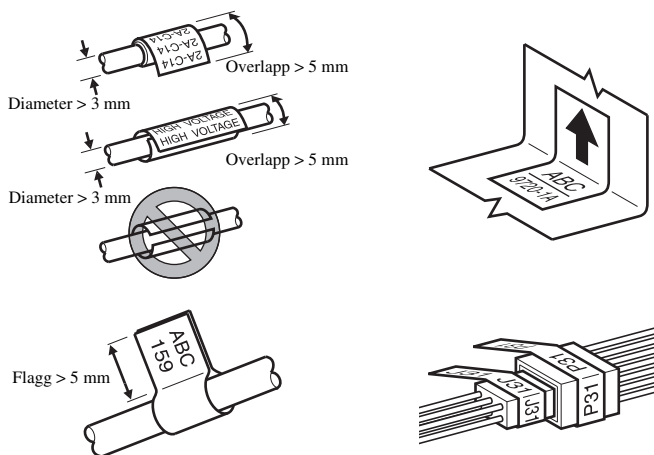

Slå P-touch på/av







Trykk på  for å slå etikettskriveren av eller på.

Hvis P-touch får strøm fra vekselstrømsadapteren eller batteriene, vil teksten fra forrige økt vises når P-touch slås på igjen. Slik kan du avbryte arbeidet med en etikett, slå av apparatet, og gjenoppta arbeidet senere uten å måtte skrive inn teksten på nytt.

Uansett om etikettskriveren drives av batterier eller med omformeren vil den slås av automatisk hvis ingen taster trykkes eller andre funksjoner brukes på 5 minutter.

Bytte språk

Språket for menyer, innstillinger og meldinger kan endres ved å velge **ENGLISH, FRANÇAIS, ESPAÑOL, PORTUGUÊS, DEUTSCH, NEDERLANDS, ITALIANO, DANSK, SVENSKA, NORSK, eller SUOMI**. (Standardinnstillingen er **ENGLISH**.)

- 1 Trykk , fulgt av .
- 2 Trykk  eller  til **LANGUAGE** vises.
- 3 Trykk  eller  til ønsket innstilling vises, og trykk deretter .

Federal Communications Commission (FCC) Declaration of Conformity (For USA Only)

Responsible Party : Brother International Corporation
 100 Somerset Corporate Boulevard
 Bridgewater, NJ 08807-0911 USA
 TEL : (908) 704-1700

declares that the product

Product Name : Brother P-touch Electronic Labeling System

Model Number : PT-7600

This device complies with Part 15 of the FCC Rules. Operation is subject to the following two conditions: (1) this device may not cause harmful interference, and (2) this device must accept any interference received, including interference that may cause undesired operation.

This equipment has been tested and found to comply with the limits for a Class B digital device, pursuant to Part 15 of the FCC Rules. These limits are designed to provide reasonable protection against harmful interference in a residential installation. This equipment generates, uses and can radiate radio frequency energy and, if not installed and used in accordance with the instructions, may cause harmful interference to radio communications. However, there is no guarantee that interference will not occur in a particular installation. If this equipment does cause harmful interference to radio or television reception, which can be determined by turning the equipment off and on, the user is encouraged to try to correct the interference by one or more of the following measures:

- Reorient or relocate the receiving antenna.
- Increase the separation between the equipment and receiver.
- Connect the equipment into an outlet on a circuit different from that to which the receiver is connected.
- Consult the dealer or an experienced radio/TV technician for help.

Important

- The enclosed interface cable should be used in order to ensure compliance with the limits for a Class B digital device.
- Changes or modifications not expressly approved by Brother Industries, Ltd. could void the user's authority to operate the equipment.

brother[®]

Trykket i Kina
LW5529001

