

brother[®]
TZ
TAPE

P-touch

7500/7600



SNABBGUIDE

Läs denna Snabbguide innan du startar din P-touch.

Mer detaljerad information finns i bruksanvisningen. Bruksanvisningen finns på den cd-skiva som medföljer PT-7500/7600.

Förvara denna Snabbguide på en lättillgänglig plats för framtida referens.

Konformitetsförklaring (Endast Europa)

BROTHER INDUSTRIES, LTD.
15-1, Naeshiro-cho, Mizuho-ku,
Nagoya, 467-8561, Japan

försäkrar att den här produkten överensstämmer med gällande krav och övriga aktuella villkor i direktiv 2004/108/EG och 2005/32/EG.

Adaptorn AD-18ES överensstämmer med gällande krav och övriga aktuella villkor i direktiv 2006/95/EG.

En försäkran om överensstämmelse finns på vår webbplats. Gå till <http://solutions.brother.com> -> välj region (t.ex. Europe) -> välj land -> välj din modell -> välj "Bruksanvisningar" -> välj Konformitetsförklaring (*Välj språk där så krävs).

Sammanställningar och publikation

Under överinseende av Brother Industries Ltd har denna manual sammanställts och publicerats med innehåll av de senaste produktbeskrivningarna och specifikationerna.

Innehållet i denna manual och specifikationerna för denna produkt kan ändras utan föregående meddelande.

Brother reserverar rättigheterna att göra ändringar utan föregående meddelande i specifikationerna och material som inryms häri och skall inte hållas ansvarigt för några skador (inklusive följdskador) orsakade av stöd på material som presenteras, inklusive men inte begränsat till typografiska och andra fel som relaterar till denna publikation.

Varumärken

Brother-logotypen är ett registrerat varumärke som tillhör Brother Industries, Ltd.

Brother är ett registrerat varumärke som tillhör Brother Industries, Ltd.

© 2010 Brother Industries Ltd.

- Microsoft, Windows och Windows Vista är registrerade varumärken som tillhör Microsoft Corporation i USA och andra länder.
- Namnen på annan mjukvara eller produkter som använts i det här dokumentet är varumärken eller registrerade varumärken som tillhör respektive företag som utvecklat dem.

INNAN DU ANVÄNDER DIN P-TOUCH



Tack för att du har valt att köpa PT-7500/7600.

Din nya P-touch är lättmanövrerad och är ett kompakt märksystem som gör det lätt att skapa professionella, högkvalitativa etiketter. I tillägg till att det är enkelt att skapa etiketter via förformaterade etikettlayouter erbjuder P-touch redigeringsprogramvara funktionerna avancerad etikettformatering, blockformat, streckkoder och autonummering.





Säkerhetsföreskrifter

För att förhindra egendoms- och personskada förklaras viktiga anmärkningar med olika symboler.

Symbolerna och deras betydelse är följande:

 VARNING	Informerar dig om vad du bör göra för att undvika risk för skada.
 FÖRSIKTIG	Informerar dig om procedurer som du måste följa för att förhindra skada på din P-touch.













Symbolerna som används i manualen är följande:

	Åtgärd EJ tillåten att utföra		Montera EJ ned produkten.
	Spill EJ vatten på produkten och sänk EJ ner den i vatten.		Rör EJ angiven del av produkten.
	Obligatorisk åtgärd		Urkoppling
	Säkerhetsvarning		Varnar för risken för elektriska stötar

VARNING









Uppladdningsbart batteri (endast för PT-7600)

Följ dessa riktlinjer för att undvika brand, hetta, skada och elchock.

-  Använd inte denna P-touch med annan typ av laddningsbart batteri än det som anges.
-  För att ladda batteriet sätter du in det i P-touch och använder sedan nätadaptern AD-18ES som är avsedd för denna P-touch.
-  För inte in eller använd det uppladdningsbara batteriet i någon annan utrustning än P-touch. Anslut dem inte direkt till ett nätuttag, cigarettändare i bil eller elektriskt uttag.
-  Utsätt inte det uppladdningsbara batteriet eller P-touch med ett uppladdningsbart batteri monterat för tryck, värme eller en elektrisk laddning (t.ex. en ugn eller mikrovågsugn, torkskåp, högspänningsutrustning eller elektromagnetisk kokare).
-  Placera inte det uppladdningsbara batteriet eller P-touch med ett uppladdningsbart batteri monterat nära en brasa eller där det kan utsättas för värme eller höga temperaturer (t.ex. nära flammor eller spisar, i solen eller på platser där temperaturen blir över 60 °C, exempelvis i en varm bil).
-  Låt inte det uppladdningsbara batteriet bli blött.
-  Kortslut inte polerna hos det uppladdningsbara batteriet eller P-touch med ett uppladdningsbart batteri monterat med exempelvis ett metallföremål.
-  Gör inte hål på ett uppladdningsbart batteri.
-  Var försiktig så att det uppladdningsbara batteriet inte skadas, eller att P-touch med det uppladdningsbara batteriet monterat tar skada.
-  Plocka inte isär eller förändra det uppladdningsbara batteriet eller P-touch med ett uppladdningsbart batteri monterat.
-  Använd inte ett förstört eller deformerat laddningsbart batteri.
-  Använd det inte i frätande omgivning (t.ex. exponerat för salthaltig luft, saltvatten och sur, alkalisk eller frätande gas).
-  För inte in eller ta bort det uppladdningsbara batteriet medan nätadaptern är ansluten.

Nätadapter







Följ dessa riktlinjer för att undvika brand, elektriska stötar eller missöden.

-  Använd endast den nätadapter (AD-18ES) som exklusivt har tillverkats för din P-touch. Om detta ignoreras kan det leda till olycksfall eller skada. Brother tar inte något ansvar för olycksfall eller skador som beror på att angiven nätadapter inte har använts.
-  Koppla ur nätkabeln direkt och sluta använda maskinen under åskväder. Vid blixn kan det finnas risk för elektriska stötar.
-  Rör inte vid nätadaptern eller kontakten med våta händer.
-  Använd inte nätadaptern på plaster med hög luftfuktighet såsom badrum.
-  Använd inte en skadad nätsladd.
-  Överbelasta inte eluttaget.
-  Placera inte några tunga föremål på, skada eller gör några förändringar på nätsladden eller kontakten. Böj eller drag inte i elsladden med våld.
-  Tappa, slå eller skada inte nätadaptern på annat sätt.
-  Kontrollera att kontakten är helt isatt i vägguttaget. Använd inte ett eluttag som sitter löst.

⚠ VARNING







Batterier (Alkaliska/uppladdningsbara)

Följ dessa riktlinjer för att undvika att batterier börjar läcka eller skadas.

-  Använd inte metallföremål som pincetter eller metallpennor när du byter batterier.
-  Ladda inte batteriet på plats med hög temperatur.
-  Kasta inte batteriet i elden, hetta inte upp eller demontera det.
-  Om batterivätska kommer i kontakt med hud eller kläder, tvätta av de utsatta områdena noggrant med rent vatten. Batterivätska är skadlig för huden.
-  Om batterierna börjar läcka, se till att batterivätskan inte kommer i kontakt med ögonen eftersom det kan göra att du förlorar synen. Om det kommer i kontakt med ögonen, spola omedelbart med rent vatten och sök omedelbart läkarhjälp.
-  Om batterier börjar lukta, bli varma, missfärgas eller förändras på något annat sätt vid användning, laddning eller förvaring, plocka omedelbart ur batterierna och avsluta användningen.

P-touch

Följ dessa riktlinjer för att undvika brand, skada, elektriska stötar och kvävning.

-  Var noga med att P-touch inte blir blöt på något sätt.
-  Rör inga metalldelar nära skrivarhuvudet. Skrivarhuvudet blir mycket varmt under användning och fortsätter att vara mycket varmt direkt efter användning. Rör det inte direct med händerna.
Skrivhuvud
-  Montera inte isär P-touch. För inspektion, justering och reparation av P-touch, kontakta återförsäljaren där du köpte din P-touch eller ditt lokala auktoriserade servicecenter.
-  Plastpåsar används vid förpackningen av maskinen. För att undvika kvävningsrisk håll dessa plastpåsar borta från barn.
-  Koppla ur nätadaptern och ta bort batteriet omedelbart om du känner en onormal lukt, värme eller om den börjar missfärgas, deformeras eller på annat sätt beter sig konstigt när du använder eller lagrar den.
-  Undvik att tappa eller slå på maskinen eftersom den då kan skadas.

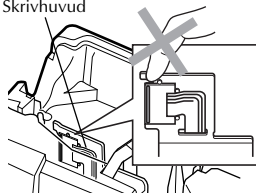

-  Använd inte P-touch med ett främmande föremål inuti. Om vatten, metall eller annat främmande föremål kommer in i P-touch, koppla ur nätadaptern och plocka ut batteriet. Kontakta sedan det ställe där P-touch inköptes eller kontakta ett auktoriserat servicecenter.

-  Rör inte klippenhetens blad.

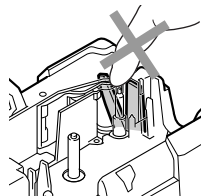

FÖRSIKTIG

Tapeklippare

Följ dessa riktlinjer för att undvika personskada och skada på P-touch.





-  Öppna inte tapefackets lucka när klippenheten används.
-  Utsätt inte klippenheten för överdrivet tryck.

Nätadapter

-  Om du inte ska använda P-touch under en längre period, vänligen dra ur nätadaptern från P-touch för att undvika batteriläckage eller minskad laddning.
-  Håll alltid i kontakten när du tar ut nätsladden från vägguttaget.



Batterier (Alkaliska/uppladdningsbara)

Följ dessa riktlinjer för att undvika att batteriet läcker vätska, hettas upp eller att det brister.

-  Använd inte gamla och nya batterier tillsammans.
-  Kontrollera att batterierna är isatta på rätt sätt.
-  Blanda inte alkaliska batterier med batterier av annan typ.
-  Om du inte ska använda P-touch under en längre tid, vänligen ta ur batteriet för att undvika batteriläckage eller minskad laddning.
-  Låt inte batterierna (Alkaliska/uppladdningsbara) bli våtta.

P-touch



Följ dessa riktlinjer för att undvika personskada och skada på P-touch.

-  Placera P-touch på en plan och stabil yta såsom ett bord.
-  Placera inte tunga föremål ovanpå P-touch. Tryck inte på LCD-skärmen.
-  Lämna inte P-touch inom räckhåll för barn när baksidan är öppen.

Tape

-  Beroende på placering, material och miljöförhållanden kan det hända att etiketten skalas av eller inte kan flyttas, etikettens färg kan ändras eller överförs till andra objekt. Innan du sätter fast etiketten ska du kontrollera miljöförhållanden och materialet.

Minne

-  Data som lagras i minnet förloras vid driftsstörning eller reparation av P-touch, eller om batteriet tar slut.
-  När strömmen slås av i mer än två minuter raderas all text och formatinställningar. Alla textfiler lagrade i minnet raderas också.

Allmänna försiktighetsåtgärder

- Använd inte P-touch på något sätt eller för något ändamål andra än de som beskrivs i den här bruksanvisningen. Det kan leda till olyckor eller skada maskinen.
- Stick inte in främmande föremål i utgångshålet för tapen, nätadaptorns uttag, eller USB-porten (endast för PT-7600), etc.
- Vidrör inte skrivarhuvudet med dina fingrar. Använd en mjuk trasa (till exempel bomullstrasa) när du rengör skrivhuvudet eller skrivhuvudets rengöringskasset (TZ-CL4) (tillval) när du rengör skrivhuvudet.
- Rengör inte maskinen med alkohol eller andra organiska lösningsmedel. Använd endast en mjuk, torr trasa.
- Placera inte P-touch/batteri i direkt solljus eller i regn, nära värmekällor, på någon plats med extremt hög eller låg temperatur (till exempel på instrumentbrädan eller bakrutan i bilen) eller på platser med hög luftfuktighet eller med mycket damm.
- Lämna inte något som är tillverkat av gummi eller plast på maskinen under en längre period eftersom maskinen kan smutas ned.
- Beroende på miljöförhållandena och gjorda inställningar kan vissa tecken eller symboler vara svåra att läsa.
- Använd endast Brother TZ-tape i denna maskin. Använd inte kassetter som saknar märket .
- Dra eller tryck inte i tapen i kassetten. Då kan tapen i kassetten eller P-touch skadas.
- Kontrollera att frigöringsspaken är uppe när du stänger locket på undersidan. Det går inte att stänga locket på undersidan om frigöringsspaken är nedtryckt.
- Försök inte skriva ut etiketter med en tom kasset eller utan att någon tapekasset är isatt i P-touch. Om du gör det skadas skrivarhuvudet.
- Försök inte klippa tapen under utskrift eller matning eftersom detta skadar tapen.
- Vi rekommenderar att du använder den USB-kabel som medföljer P-touch. Om annan USB-kabel skulle behöva användas bör du försäkra dig om att den har en hög kvalitet (endast för PT-7600).
- Var försiktig så att du inte repar cd-skivan. Placera inte cd-skivan på en plats som är exponerad för höga eller för låga temperaturer. Placera inte tunga föremål på cd-skivan eller böj den (endast för PT-7600).
- Programvaran på cd-skivan är avsedd att användas tillsammans med P-touch och kan installeras på mer än en dator (endast för PT-7600).
- Vi rekommenderar starkt att du läser denna Bruksanvisning noggrant innan du använder din P-touch och förvarar den i närheten för framtida referens.

Allmän beskrivning

Ovan- och undersida

Ovansida

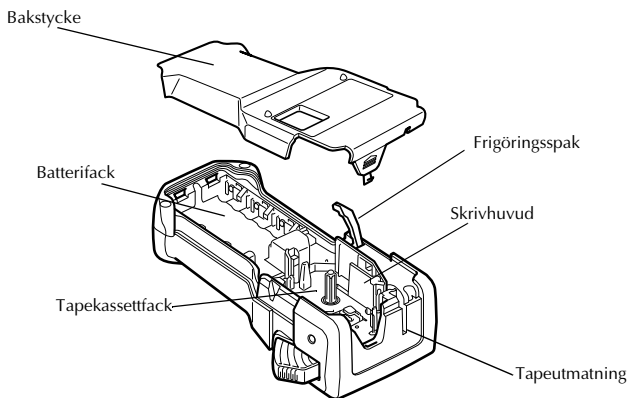
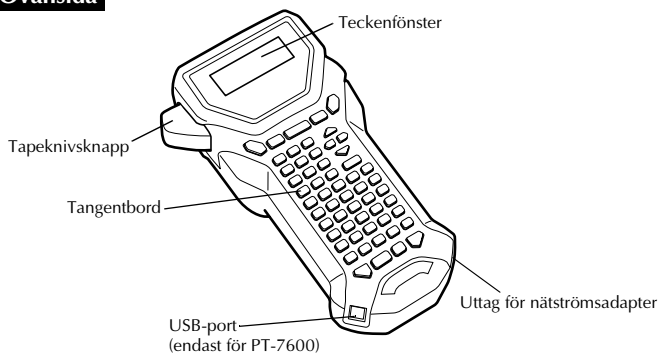

Undersida

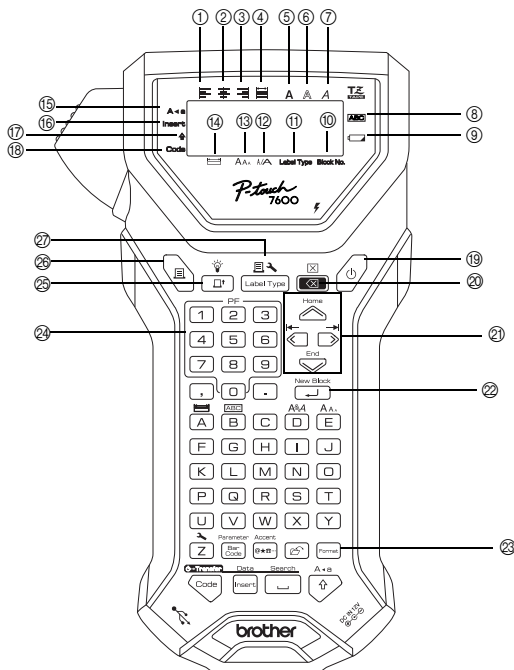

Tangentbord och LCD-skärm

PT-7600 visas här.



- | | |
|----------------------------------|---|
| ① Vänsterjustera text | ⑩ Blocknummer |
| ② Centra text | ⑪ Inställning för etikettläge |
| ③ Högerjustera text | ⑫ Breddinställning |
| ④ Justera text | ⑬ Storleksinställning |
| ⑤ Fet textstil | ⑭ Längdinställning |
| ⑥ Textstil i kontur | ⑮ Caps-läge |
| ⑦ Kursiv textstil | ⑯ Infogningsläge |
| ⑧ Ram | ⑰ Skiftläge |
| ⑨ Indikering för låg batterinivå | ⑱ Strömknapp |
| ⑩ Blocknummer | ⑳ Backstegstangent |
| ⑪ Inställning för etikettläge | ㉑ Piltangenter |
| ⑫ Breddinställning | ㉒ Returtangent |
| ⑬ Storleksinställning | ㉓ Global formateringstangent |
| ⑭ Längdinställning | ㉔ PF-tangenter (PT-7600)
Autoformatknappar (PT-7500) |
| ⑮ Caps-läge | ㉕ Matningstangent |
| | ㉖ Utskriftstangent |
| | ㉗ Etikettyp |

Bakgrundsbelysning

Tryck på  och  för att tända eller släcka bakgrundsbelysningen. Förvald inställning är PÅ.

 Du kan spara ström om du kopplar av bakgrundsbelysningen.

Strömkälla

P-touch kan strömförsörjas på två eller tre sätt.

	Nätadapter	Batterier	Uppladdningsbart batteri*
PT-7500	●	●	-
PT-7600	●	●	●

*De uppladdningsbara batterierna är en förbrukningsartikel. Vår garanti täcker inte den försäkring som sker under lagring av batteripaketet.

Använd den strömkälla som passar dig bäst. För mer information om varje strömkälla, se följande.

Nätadapter

Ansluta nätströmsadaptern

När du skriver ut ett stort antal etiketter eller etiketter som innehåller mycket text, kan det vara användbart att ansluta P-touch till ett uttag med nätadaptern.

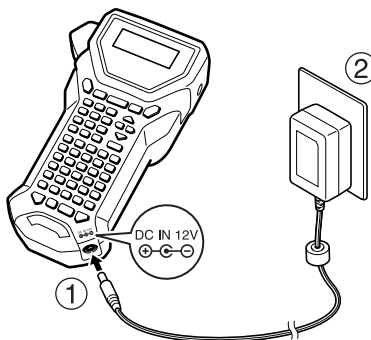

Anmärkningar angående nätströmsadaptern

- ☞ Använd enbart nätströmsadaptern som utformats för maskinen.
- ☞ Koppla bort nätströmsadaptern om P-touch inte kommer att användas under en längre tid. All text på skärmen och text som lagrats i minnet går förlorade när strömmen kopplas bort.

Batterier

Installera batterierna

Denna maskin är gjord så att du på ett snabbt och enkelt sätt kan byta batterierna. Med batterierna på plats, kan denna kompakta och bärbara maskin användas överallt.

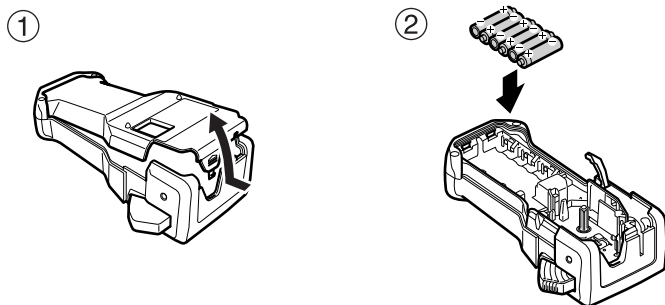

Anmärkningar angående batterier

- ☞ **Denna P-touch kräver sex stycken AA-batterier (LR6). Laddningsbara (Ni-MH) batterier kan användas istället för sex stycken alkaline-batterier.**
- ☞ Laddningsbara batterier kan inte laddas upp genom att lämna kvar dem i P-touch med nätadaptern ansluten. Ladda istället upp batterier med en batteriladdare som är gjord för den typ av uppladdningsbara batterier som används. För mer information om uppladdningsbara batterier, se instruktionerna som följde med dem vid köpet.
- ☞ Använd inte följande batterier, batteriläckage eller andra skador kan uppstå.
 - Manganbatterier
 - En blandning av nya och använda batterier
 - En blandning av olika batterityper (alkaliska, och Ni-MH), batterier från olika tillverkare eller modeller
 - En blandning av laddade och oladdade batterier

- ☞ Kontrollera att batterierna är monterade med polerna i rätt riktning. När batterierna är monterade avgör P-touch återstående batteristyrka under utskrift och tapematning. Indikatorn för låg batterinivå (☐) tänds när batteriladdningen är låg. Byt ut batterierna när det händer. Indikatorn för låg batterinivå kanske inte tänds under vissa driftsförhållanden.
- ☞ Se till att P-touch är avstängd innan batterierna byts ut. Dessutom bör du tänka på att när batterierna byts bör de nya batterierna sättas i inom två minuter, i annat fall kommer den text som visas på displayen och den text som lagrats i minnet att förloras.
- ☞ Ta ut batterierna om P-touch inte kommer att användas under en längre tid. All text på skärmen och text som lagrats i minnet går förlorade när strömmen kopplas bort.

Uppladdningsbart batteri (endast för PT-7600)

Uppladdningsbara batterier kan användas till maskinen. Batterierna tillåter dig att använda maskinen var som helst när de är laddade, och när de är svaga kan du istället ansluta en nätadapter till ett elektriskt uttag.

- ☞ Om du inte använder det uppladdningsbara batteriet regelbundet, kan du förlänga dess livslängd genom att ladda det var sjätte månad.

Sätta in det uppladdningsbara batteriet

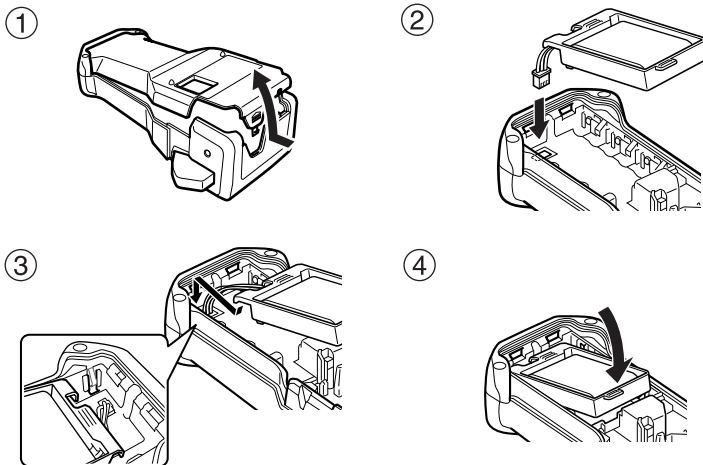

Ladda batteriet

Koppla in pluggen på nätadaptorns sladd i kontakten på maskinen och koppla in nätadaptorns plugg till ett vanligt eluttag. Medan det uppladdningsbara batteriet laddas, kommer laddningsindikatorlampan att lysa. Uppladdningstid är cirka 3 timmar. Laddningsindikatorlampan slocknar när laddningen är klar.

Laddningsindikatorlampan

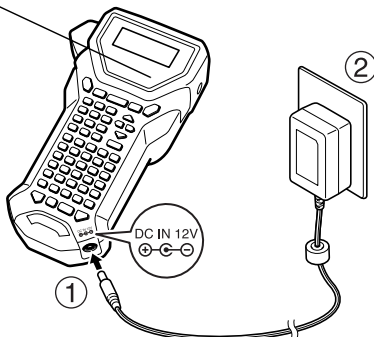

Byt ut de uppladdningsbara batteriet

Byt ut de uppladdningsbara batteriet när din P-touch endast kan användas under kortare stunder efter uppladdning. Det uppladdningsbara batteriet måste i allmänhet bytas ut efter ungefär ett år, men detta kan variera beroende på hur ofta de används. Se till att byta ut dem med de angivna uppladdningsbara batterierna (BA-7000).

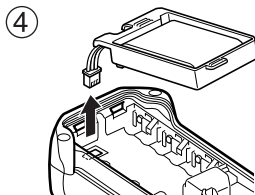
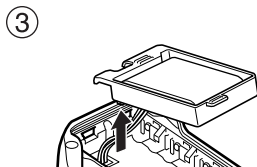
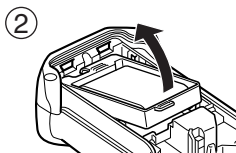
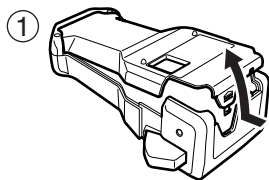

Anmärkningar för de uppladdningsbara batterieret

- ☞ Se till att använda den rekommenderade nätadaptern (AD-18ES)
- ☞ Anslut nätadaptern till P-touch för att använda den direkt efter köp, eller när batterierna är svaga.
- ☞ Koppla bort strömmen från P-touch när du sätter in eller tar ut batterieret.
- ☞ Se till att du byter ut det uppladdningsbara batterieret innan du använder P-touch.
- ☞ När kraftkällan är mindre än märkspänningen laddas det uppladdningsbara batterieret kanske inte upp tillräckligt.
- ☞ När du byter ut batterieret, ska de nya uppladdningsbara batterieret laddas i 3 timmar.
- ☞ Kassera alltid de gamla uppladdningsbara batterieret enligt lokala föreskrifter för avfall av Nickel Metall-Hydridd Batterier.

Tapekassett

Sätt in en tapekassett

Denna maskin är designad så att du ska kunna byta ut tapekassett på ett snabbt och enkelt sätt. TZ-tapekassetter finns tillgängliga för denna maskin i en mängd olika typer, färger och format, vilket ger dig möjlighet att producera färgkodade och stiliserade etiketter.

①

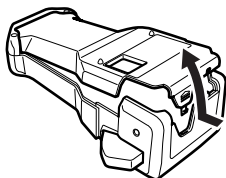

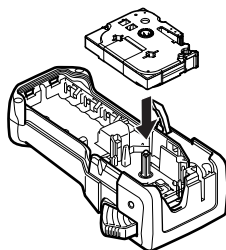

②

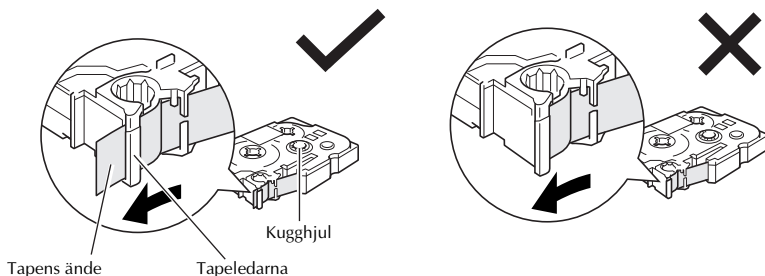

Anmärkningar angående tapekassetter

- ☞ Kontrollera att tapens ände ligger under tapeledarna innan tapekassetten monteras.
- ☞ Om tapekassetten som ska monteras har ett färgband som sitter löst, ska du vrida kugghjulet på kassetten i pilens riktning tills bandet inte sitter löst.



- ☞ Kontrollera att det inre bandet inte fastnar på metalledarens hörn när du för in tapekassetten.
- ☞ När en tapekassett monterats ska du trycka på  en gång för att avlägsna glapp i tapen. Tryck sedan på tapeknivsknappen och skär av överflödig tape.
- ☞ Klipp alltid av tapen innan den tas ut ur maskinen. Om tapen dras ut innan den klipps av kan tapekassetten skadas.

Tape med extra stark vidhäftningsförmåga

- ☞ Vi rekommenderar att tape med extra stark fästförmåga används på en strukturerad, grov eller glidande yta.
- ☞ **Trots att instruktionsarket som medföljer tape med extra stark fästförmåga rekommenderar att tapen klipps med sax, är tapekniven som medföljer P-touch tillräckligt stark att klippa av tape med extra stark fästförmåga.**

Flexibel ID-tape

- ☛ För tillämpningar som kräver flexibla etiketter, t.ex. runt skarpa hörn eller cylinderformade föremål, rekommenderar vi att flexibel ID-tape används.
- ☛ Etiketter av flexibel ID-tape är inte utformade för elektrisk isolering.
- ☛ När etiketter ska fästas på cylinderformade föremål ska föremålets diameter vara minst 3 mm, annars ska etiketten lindas som en flagga och etiketttypsläget **FLAGGA** användas. De överlappande ändarna på etiketten eller etikettflaggan ska vara minst 5 mm.
- ☛ Etiketter kan lossna från cylinderformade föremål om föremålet böjs efter det att etiketten satts fast.

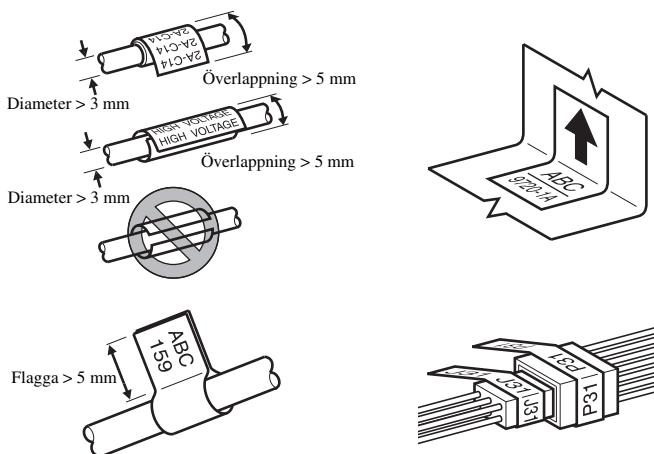

Slå på och av P-touch







Slå på och stäng av P-touch genom att trycka på .

Om P-touch strömförsörjs från nätadapter eller batterier, kommer senaste arbete att visas när P-touch sätts på igen. Denna funktion gör att du kan sluta arbeta på en etikett, stänga av maskinen och sedan återgå till arbetet utan att behöva skriva in texten igen.

Oavsett om P-touch drivs med batterier eller nätströmsadaptern, kommer maskinen att stängas av automatiskt om ingen tangent trycks in eller ingen rutin utförs under 5 minuter.

Ändra språk

Språket i menyn, inställningar och meddelanden kan ändras genom att välja **ENGLISH, FRANÇAIS, ESPAÑOL, PORTUGUÊS, DEUTSCH, NEDERLANDS, ITALIANO, DANSK, SVENSKA, NORSK, eller SUOMI**. (Standardinställningen är **ENGLISH**.)

- 1 Tryck på , och sedan på .
- 2 Tryck på  eller  tills **LANGUAGE** visas.
- 3 Tryck på  eller  tills den önskade inställningen visas, och tryck därefter på .

Federal Communications Commission (FCC) Declaration of Conformity (For USA Only)

Responsible Party : Brother International Corporation
100 Somerset Corporate Boulevard
Bridgewater, NJ 08807-0911 USA
TEL : (908) 704-1700

declares that the product

Product Name : Brother P-touch Electronic Labeling System

Model Number : PT-7600

This device complies with Part 15 of the FCC Rules. Operation is subject to the following two conditions: (1) this device may not cause harmful interference, and (2) this device must accept any interference received, including interference that may cause undesired operation.

This equipment has been tested and found to comply with the limits for a Class B digital device, pursuant to Part 15 of the FCC Rules. These limits are designed to provide reasonable protection against harmful interference in a residential installation. This equipment generates, uses and can radiate radio frequency energy and, if not installed and used in accordance with the instructions, may cause harmful interference to radio communications. However, there is no guarantee that interference will not occur in a particular installation. If this equipment does cause harmful interference to radio or television reception, which can be determined by turning the equipment off and on, the user is encouraged to try to correct the interference by one or more of the following measures:

- Reorient or relocate the receiving antenna.
- Increase the separation between the equipment and receiver.
- Connect the equipment into an outlet on a circuit different from that to which the receiver is connected.
- Consult the dealer or an experienced radio/TV technician for help.

Important

- The enclosed interface cable should be used in order to ensure compliance with the limits for a Class B digital device.
- Changes or modifications not expressly approved by Brother Industries, Ltd. could void the user's authority to operate the equipment.

brother®

Tryckt i Kina
LW5529001

