

Guide de l'utilisateur

PT-P900W
PT-P950NW

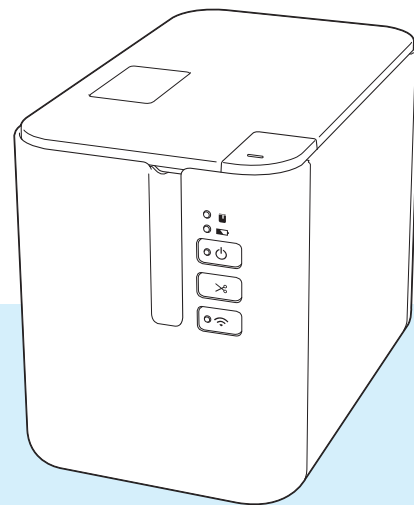

Introduction

Remarques importantes

- Le contenu de ce document et les spécifications de ce produit peuvent être modifiés sans préavis.
- Brother se réserve le droit d'apporter, à tout moment et sans préavis, des modifications aux spécifications et renseignements contenus dans ce document et ne saurait être tenu responsable de tout dommage (y compris les dommages indirects) causé par la confiance portée aux renseignements présentés, y compris, mais sans s'y limiter, les erreurs typographiques ou autres liées aux publications.
- Les écrans présentés dans ce document peuvent varier en fonction du système d'exploitation de votre ordinateur, du modèle de votre produit et de la version des logiciels.
- Avant d'utiliser l'imprimante d'étiquettes P-touch, assurez-vous d'avoir lu tous les documents fournis avec l'imprimante d'étiquettes P-touch pour bien connaître les informations liées à la sécurité et au bon fonctionnement de l'appareil.
- L'imprimante d'étiquettes P-touch figurant sur les illustrations peut être différente de votre imprimante d'étiquettes P-touch.
- Les options et les consommables tels que le ruban TZe, le ruban HGe, les étiquettes FLe et le tube HSe ne sont pas tous disponibles dans tous les pays.
- Les options et fournitures disponibles peuvent varier en fonction du pays.

Manuels disponibles

Accédez au Site Web de soutien Brother à l'adresse support.brother.com et cliquez sur Manuels sur la page correspondant à votre modèle pour télécharger les manuels les plus récents.





Guide de sécurité du produit ¹	Ce guide comprend des informations relatives à la sécurité. Veuillez le lire avant d'utiliser l'imprimante d'étiquettes P-touch.
Guide d'installation rapide ¹	Ce guide comprend des informations de base sur l'utilisation de l'imprimante d'étiquettes P-touch, ainsi que des conseils de dépannage.
Guide de l'utilisateur ²	Ce guide fournit des informations supplémentaires sur les paramètres et le fonctionnement de l'imprimante d'étiquettes P-touch. Il propose en outre des informations sur la connexion et les paramètres réseau, des conseils de dépannage ainsi que des instructions d'entretien.

¹ Manuel imprimé fourni avec l'imprimante.

² Manuel PDF disponible sur le site Web de soutien Brother.

Symboles utilisés dans ce guide

Les symboles suivants sont utilisés dans ce guide :

 AVERTISSEMENTS	Vous indique ce qu'il faut faire pour éviter tout risque de blessure.
 ATTENTION	Décrit les procédures à suivre pour éviter de vous blesser ou d'endommager l'imprimante d'étiquettes P-touch.
 Important	Indique des informations ou des conseils à respecter. Le non-respect de ces consignes peut endommager l'appareil ou faire échouer les opérations.
 Remarque	Indique des notes qui fournissent des informations ou des instructions susceptibles de vous aider à mieux comprendre le produit et à l'utiliser de manière plus efficace.

REMARQUE IMPORTANTE

- L'utilisation de ce produit n'est approuvée que dans le pays dans lequel il a été acheté. N'utilisez pas ce produit en dehors du pays dans lequel vous l'avez acheté, car cela pourrait enfreindre les réglementations de ce pays en matière de télécommunications sans fil et d'alimentation.
- Dans ce document, Windows Vista fait référence à toutes les éditions de Windows Vista.
- Dans ce document, Windows 7 fait référence à toutes les éditions de Windows 7.
- Dans ce document, Windows 8 fait référence à toutes les éditions de Windows 8.
- Dans ce document, Windows 8.1 fait référence à toutes les éditions de Windows 8.1.
- Dans ce document, Windows 10 fait référence à Windows 10 Famille, Windows 10 Professionnel, Windows 10 Entreprise et Windows 10 Éducation.
Dans ce document, Windows 10 ne fait pas référence à Windows 10 Mobilité, Windows 10 Entreprise mobile ou Windows 10 IoT Core.
- Dans ce document, Windows Server 2008 fait référence à toutes les éditions de Windows Server 2008 et Windows Server 2008 R2.
- Dans ce document, Windows Server 2012 fait référence à toutes les éditions de Windows Server 2012 et Windows Server 2012 R2.
- Les modèles ne sont pas disponibles dans tous les pays.

© 2016 Brother Industries, Ltd. Tous droits réservés.

Table des matières

Section I Opérations de base

1	Configuration de l'imprimante d'étiquettes P-touch	2
	Description générale.....	2
	Avant	2
	Arrière.....	3
	Branchement de l'alimentation	4
	Insertion d'une cassette à ruban.....	5
	Mise sous/hors tension.....	7
	Avance ruban	7
2	Impression à partir de l'ordinateur	8
	Installation du pilote d'imprimante et des logiciels.....	8
	Connexion de l'imprimante d'étiquettes P-touch à un ordinateur	9
	Connexion USB.....	9
	Connexion Wi-Fi®	9
	Connexion LAN filaire (PT-P950NW uniquement)	12
	Impression à partir d'un ordinateur.....	13
	Applications disponibles	13
	Impression à partir de votre ordinateur.....	14
	Application des étiquettes.....	16
3	Impression à partir d'un appareil mobile	17
	Installation d'applications pour les appareils mobiles.....	17
	Connexion de l'imprimante d'étiquettes P-touch à un appareil mobile.....	17
	Activation ou désactivation de la fonction sans fil	18
	Impression à partir d'un appareil mobile.....	18
	Impression à partir de votre appareil mobile	18
	Utilisation d'un appareil mobile pour imprimer des modèles créés sur un ordinateur	21
	Application des étiquettes.....	21
4	Utilisation des autres interfaces (interface série/Bluetooth)	23
	Installation du pilote d'imprimante et des logiciels.....	23
	Transfert du modèle sur P-touch Transfer Manager	23
	Transfert de modèles de l'ordinateur sur l'imprimante d'étiquettes P-touch.....	23
	Connexion au moyen de l'adaptateur série (en option : PA-SCA-001)	24
	Câble série (RS-232C) (Windows uniquement)	25
	Paramètres d'interface série.....	25
	Connexion au moyen de l'interface Bluetooth (en option : PA-BI-002) (PT-P950NW uniquement).....	26
	Caractéristiques du produit PA-BI-002	26

5 Modification des paramètres de l'imprimante d'étiquettes P-touch 27

Outil de paramétrage d'imprimante pour Windows.....	27
Avant d'utiliser l'Outil de paramétrage d'imprimante	27
Utilisation de l'Outil de paramétrage d'imprimante sous Windows	28
Paramètres de communication sous Windows.....	30
Boîte de dialogue Paramètres	30
Barre de menus	32
Onglet Général	35
Onglets LAN filaire (PT-P950NW uniquement)/LAN sans fil	37
Onglet Wireless Direct.....	42
Onglet Bluetooth (PT-P950NW uniquement)	43
Application des modifications de paramètres à plusieurs imprimantes	44
Paramètres de l'appareil sous Windows.....	45
Boîte de dialogue Paramètres	45
Barre de menus	47
Onglet De base.....	49
Onglet Étiquettes	50
Onglet Paramètres panneau (PT-P950NW uniquement)	51
Onglets Gestion (PT-P950NW uniquement)	52
Application des modifications de paramètres à plusieurs imprimantes	55
Paramètres de P-touch Template sous Windows.....	56
Boîte de dialogue Paramètres de P-touch Template.....	57
Printer Setting Tool pour Mac.....	59
Avant d'utiliser le Printer Setting Tool.....	59
Utilisation du Printer Setting Tool pour Mac	59
Boîte de dialogue Paramètres	60
Onglet De base.....	61
Onglet Étiquettes	62
Onglet Paramètres Bluetooth (PT-P950NW uniquement).....	63
Onglet LAN sans fil.....	64
Application des modifications de paramètres à plusieurs imprimantes	65
Modification des paramètres d'impression depuis un appareil mobile	66

6 Impression d'étiquettes à l'aide de P-touch Template 67

Opérations de P-touch Template.....	67
Préparation	68
Spécification des paramètres dans l'outil Paramètres de P-touch Template	68
Spécification des paramètres de port série RS-232C	70
Connexion d'un lecteur de code-barres.....	71
Impression de modèles standard.....	72
Impression de modèles avancés	74
Impression de recherches dans une base de données	77
Impression avec fonction de numérotation (numéro sérialisé)	80
Numérotation (sérialisation) de texte.....	80
Numérotation (sérialisation) de code-barres	81
Impression avec opération avancée de numérotation (sérialisation)	82

7	Autres fonctions	83
	Vérification des paramètres de l'imprimante d'étiquettes P-touch.....	83
	Mode de stockage de masse.....	83
	Description.....	83
	Utilisation du mode de stockage de masse.....	83
	Impression distribuée (Windows uniquement).....	85
	Impression d'étiquettes en mode Haute résolution.....	89
	Impression d'étiquettes en mode Grande vitesse.....	90
	Impression d'étiquettes en mode haute qualité.....	91

Section II Application

8	Comment utiliser Cable Label Tool (Windows uniquement)	93
	Démarrage de Cable Label Tool.....	93
	Création d'une étiquette de câble.....	95
	Panneau.....	95
	Nappe.....	96
	Étiquette de câble.....	97
	Tableau de connexion.....	98
	Bloc de raccordement.....	98
	Drapeau Découpé.....	99
	Tube thermorétractable.....	99
	Liaison d'une base de données.....	100
	Impression avec fonction de numérotation (numéro sérialisé).....	101
	Impression avec Cable Label Tool.....	101
	Transfert de modèles de Cable Label Tool sur l'imprimante d'étiquettes P-touch.....	102
9	Comment utiliser P-touch Editor	103
	Windows.....	103
	Lancement de P-touch Editor.....	103
	Impression à l'aide de P-touch Editor.....	106
	Transfert de données sur l'imprimante d'étiquettes P-touch.....	107
	Mac.....	108
	Lancement de P-touch Editor.....	108
	Modes de fonctionnement.....	109
	Transfert de données sur l'imprimante d'étiquettes P-touch.....	110
10	Comment utiliser P-touch Transfer Manager et P-touch Library (Windows uniquement)	111
	P-touch Transfer Manager.....	111
	Transfert du modèle sur P-touch Transfer Manager.....	111
	Transfert de modèles ou d'autres données de l'ordinateur sur l'imprimante d'étiquettes P-touch.....	114
	Sauvegarde de modèles ou d'autres données mémorisés dans l'imprimante d'étiquettes P-touch.....	119
	Suppression de toutes les données de l'imprimante d'étiquettes P-touch.....	120
	Création d'un fichier BLF ou PDZ.....	121
	P-touch Library.....	122

Démarrage de P-touch Library	122
Ouverture et modification de modèles	124
Impression de modèles.....	125
Recherche de modèles.....	126

11 Transfert de modèles à l'aide de P-touch Transfer Express (Windows uniquement) 128

Préparation de P-touch Transfer Express	128
Transfert du modèle sur P-touch Transfer Manager.....	129
Enregistrement du modèle en tant que fichier de package de transfert (.pdz).....	130
Distribution du fichier de package de transfert (.pdz) et de P-touch Transfer Express à l'utilisateur	132
Transfert du fichier de package de transfert (.pdz) sur votre imprimante d'étiquettes P-touch	133

12 Comment mettre à jour les logiciels P-touch 136

Mise à jour de Cable Label Tool (Windows uniquement) et de P-touch Editor	136
Windows	136
Mac.....	138
Mise à jour du microprogramme.....	140
Windows	140
Mac.....	142

Section III Réseau

13 Introduction 146

Fonctions réseau	146
------------------------	-----

14 Modification des paramètres réseau de l'imprimante d'étiquettes P-touch 147

Modification des paramètres réseau de l'imprimante d'étiquettes P-touch (adresses IP, masques de sous-réseau et passerelles) en utilisant Windows.....	147
Utilisation de l'utilitaire BRAdmin Light	147
Autres utilitaires de gestion.....	149
Utilisation de la gestion sur le Web (navigateur Web).....	149
Utilisation de l'utilitaire BRAdmin Professional (Windows uniquement)	149

15 Gestion à partir du Web 150

Présentation	150
Configuration des paramètres de l'imprimante à l'aide de la Gestion à partir du Web (navigateur Web)	151

Section IV Annexe

16	Réinitialisation de l'imprimante d'étiquettes P-touch	154
	Réinitialisation de tous les paramètres d'origine à l'aide des boutons de l'imprimante d'étiquettes P-touch.....	154
	Réinitialisation des données à l'aide de l'Outil de paramétrage d'imprimante.....	154
17	Entretien	155
	Nettoyage de l'extérieur de l'unité	155
	Nettoyage de la tête d'impression et de la tête du rouleau.....	155
	Tête d'impression	156
	Tête du rouleau	156
	Nettoyage du coupe-ruban	157
18	Dépannage	158
	Présentation	158
	Problèmes d'impression	159
	Problèmes d'étiquettes	162
	Problèmes d'impression	163
	Problèmes de configuration du réseau.....	164
	L'imprimante d'étiquettes P-touch ne peut pas imprimer sur le réseau ou n'est pas visible sur le réseau même si l'installation a réussi.....	165
	Problèmes liés aux logiciels de sécurité.....	165
	Vérification du fonctionnement des appareils du réseau.....	166
	Informations de version	166
	Voyants DEL.....	167
	Avertissements liés aux indicateurs	171
19	Spécifications du produit	172
	Spécifications de l'imprimante d'étiquettes P-touch	172
	Environnement d'exploitation.....	174
20	Remarques sur l'utilisation de P-touch Transfer Manager	175
	Remarques sur la création de modèles	175
	Remarques sur le transfert de modèles.....	175
	Remarques sur le transfert de données autres que des modèles	176
21	Glossaire et informations sur le réseau	177
	Protocoles et fonctions de sécurité pris en charge	177
	Types de connexions réseau et de protocoles	178
	Types de connexions réseau.....	178
	Configuration de votre imprimante d'étiquettes P-touch pour un réseau.....	180
	Adresses IP, masques de sous-réseau et passerelles.....	180
	Termes et concepts relatifs aux réseaux sans fil.....	182
	Termes relatifs à la sécurité	182

22	Liste des codes-barres pour la fonction P-touch Template	187
	Procédure générale pour la fonction P-touch Template	187
	Liste des codes-barres pour la spécification des paramètres.....	188
23	Utilisation de la batterie Li-ion rechargeable et du chargeur (en option : PA-BT-4000LI/PA-BB-002)	191
	Installation de la batterie Li-ion rechargeable	191
	Retrait de la batterie Li-ion rechargeable.....	192
	Charge de la batterie Li-ion rechargeable	193
	Arrêt de la charge de la batterie Li-ion rechargeable.....	194
	Remarques sur l'utilisation de la batterie Li-ion rechargeable	194
	Caractéristiques de la batterie Li-ion rechargeable	194
	Spécifications du produit.....	195
24	Utilisation de l'écran tactile (en option : PA-TDU-003) (PT-P950NW uniquement)	196
	Description générale.....	196
	Écran ACL	197
	Écran principal.....	197
	Panneau tactile	199
	Remplacement du panneau tactile	200
	Impression à l'aide de l'écran tactile.....	203
	Paramètres d'affichage de l'écran tactile.....	204
	Spécification des paramètres au moyen de l'écran tactile	204
	Création d'une mise en page d'étiquette (Windows uniquement)	208
	Création d'un modèle	208
	Liaison d'une base de données à un modèle	211
	Transfert de la mise en page d'étiquette sur l'imprimante d'étiquettes P-touch	214
	Sélection du panneau tactile	216
	Sélection des données affectées aux touches du panneau de commande à touches uniques	217
	Création d'un panneau de commande à touches uniques	218
	Impression de l'étiquette.....	219
	Impression à l'aide du panneau de commande de base	219
	Impression via le panneau de commande à touches uniques.....	221
	Impression à partir d'un lecteur de code-barres	223
	Mises en page d'étiquettes sur l'imprimante d'étiquettes P-touch (vérification, suppression et journal)	224
	Remplacement de la pile pour la date/l'heure	225
	Questions fréquemment posées.....	227
	Spécifications du produit.....	229
25	Utilisation du lecteur de code-barres Brother (en option : PA-BR-001) (PT-P950NW uniquement)	230







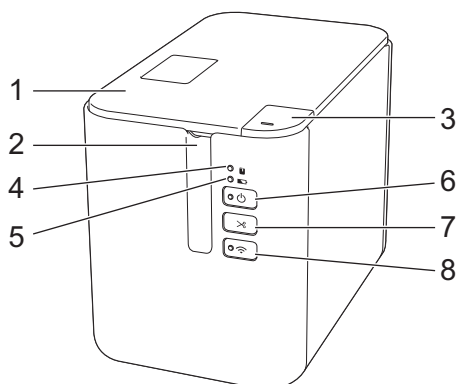

Opérations de base

Configuration de l'imprimante d'étiquettes P-touch	2
Impression à partir de l'ordinateur	8
Impression à partir d'un appareil mobile	17
Utilisation des autres interfaces (interface série/Bluetooth)	23
Modification des paramètres de l'imprimante d'étiquettes P-touch	27
Impression d'étiquettes à l'aide de P-touch Template	67
Autres fonctions	83

Description générale

Avant



- 1 Couvercle du compartiment à ruban
- 2 Fente de sortie du ruban
- 3 Bouton d'ouverture du couvercle
- 4 Indicateur  (État)
- 5 Indicateur  (Batterie)
- 6 Bouton  (Alimentation)
- 7 Bouton  (Avance et découpe)
- 8 Bouton  (Wi-Fi)

Arrière

PT-P900W

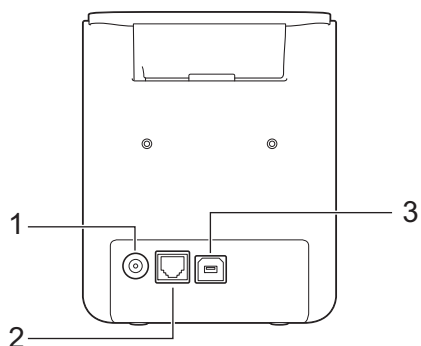

PT-P950NW

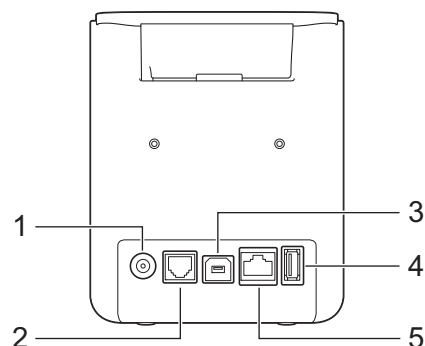

- 1 Prise de l'adaptateur secteur
- 2 Port série
- 3 Port USB (pour l'ordinateur)
- 4 Hôte USB (pour le lecteur de code-barres)
- 5 Port LAN

⚠ Important

Avant d'utiliser l'imprimante d'étiquettes P-touch, veuillez à retirer la protection conformément à la procédure ci-dessous.

- 1 Appuyez sur le bouton d'ouverture du couvercle du compartiment à ruban pour l'ouvrir.
- 2 Tirez sur le ruban pour le retirer avec la protection.

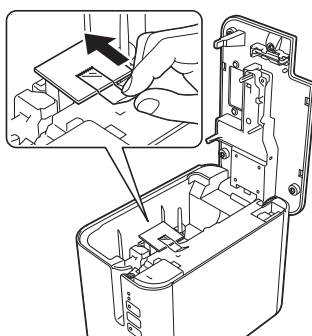

Branchement de l'alimentation

Utilisez le dispositif AD9100ESA (adaptateur secteur) avec l'imprimante d'étiquettes P-touch. Branchez directement l'adaptateur secteur sur l'imprimante d'étiquettes P-touch.

- 1 Insérez la fiche du cordon de l'adaptateur secteur dans la prise DC IN 24 V de l'imprimante d'étiquettes P-touch.
- 2 Introduisez la fiche du cordon d'alimentation dans l'adaptateur secteur.

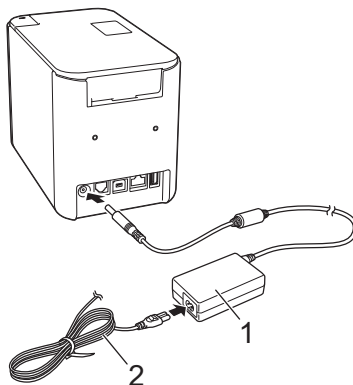

- 1 Adaptateur secteur
- 2 Cordon d'alimentation

- 3 Insérez la fiche du bloc d'alimentation dans une prise de courant c.a. standard.

⚠ Important

- Éteignez l'imprimante d'étiquettes P-touch avant de débrancher l'adaptateur secteur.
- Ne tirez pas sur le cordon de l'adaptateur secteur et le cordon d'alimentation et ne les pliez pas.
- Lorsque la fiche du bloc d'alimentation est insérée dans la prise de courant c.a., quelques secondes seront nécessaires avant que le bouton  (Alimentation) soit activé.

Insertion d'une cassette à ruban

Les cassettes de ruban TZe, HGe, et d'étiquette FLe et de tube HSe peuvent être utilisées dans l'imprimante d'étiquettes P-touch.

⚠ Important

Si la nouvelle cassette à ruban est dotée d'une butée de carton, veillez à la retirer avant d'insérer la cassette.

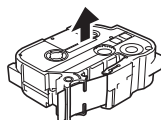

- 1 Vérifiez que l'extrémité du ruban n'est pas pliée et qu'elle passe bien par les guides-ruban. Si ce n'est pas le cas, faites-la passer par les guides-ruban conformément à l'illustration.

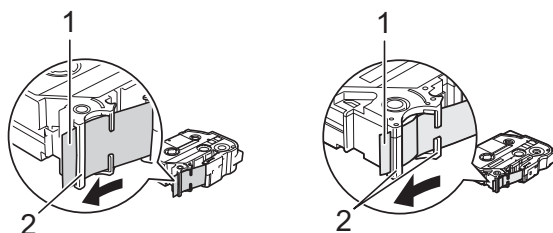

1 Extrémité du ruban.

2 Guides-ruban (la forme réelle peut varier en fonction de la largeur du ruban).

- 2 Appuyez sur le bouton d'ouverture du couvercle du compartiment à ruban pour l'ouvrir.
- 3 Insérez avec précaution la cassette à ruban dans le compartiment correspondant, en positionnant l'extrémité du ruban face à la fente de sortie du ruban de l'imprimante d'étiquettes P-touch, puis appuyez de façon uniforme jusqu'à ce que la cassette soit correctement installée.

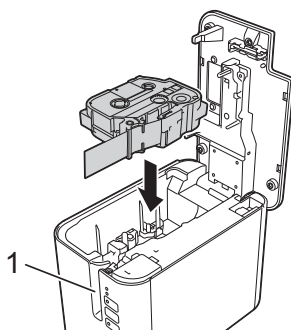

1 Fente de sortie du ruban

❗ Important

- Lors de l'insertion de la cassette à ruban, assurez-vous que le ruban et le ruban encreur ne grippent pas la tête d'impression.
- Veillez à ce que le ruban soit bien tendu. Dans le cas contraire, le ruban risque de se prendre dans l'avancée (2) et le ruban, plié ou plissé, se coincera.

Pour retendre un ruban détendu, reportez-vous à l'illustration de l'étape ❶ et tirez le ruban en dehors du guide-ruban.

- Lors du retrait de la cassette à ruban, assurez-vous que le ruban ne se prend pas dans l'avancée (2).

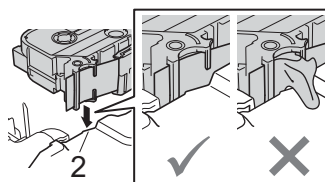





- 4 Fermez le couvercle du compartiment à ruban.

❗ Important

Stockez les cassettes à ruban dans un endroit frais et sombre, à l'abri de la lumière directe du soleil et des endroits poussiéreux, humides et surchauffés. Utilisez la cassette à ruban aussi vite que possible après avoir ouvert le paquet fermé hermétiquement.

Mise sous/hors tension

Mise sous tension : Appuyez sur le bouton  (Alimentation) pour mettre en marche l'imprimante d'étiquettes P-touch. L'indicateur  (Alimentation) s'allume en vert.

Mise hors tension : Appuyez une nouvelle fois sur le bouton  (Alimentation) et maintenez-le enfoncé pour éteindre l'imprimante d'étiquettes P-touch. L'indicateur  (Alimentation) peut s'allumer en orange jusqu'à ce que l'appareil s'éteigne.

⚠ Important

Lorsque vous éteignez l'imprimante d'étiquettes P-touch, attendez que l'indicateur  (Alimentation) orange s'éteigne avant de retirer la pile ou de débrancher l'adaptateur secteur.

Avance ruban

⚠ Important

- Veillez à faire avancer le ruban afin de supprimer tout jeu au niveau du ruban et du ruban encreur après avoir inséré la cassette à ruban.
 - **Ne tirez pas sur l'étiquette alors que l'imprimante d'étiquettes P-touch l'éjecte de la fente de sortie du ruban.** Cela provoquerait en effet la décharge du ruban encreur avec le ruban. Si le ruban encreur est déchargé, le ruban peut perdre sa capacité à imprimer.
 - Ne bloquez pas la fente de sortie du ruban pendant l'impression ou l'avance du ruban. Cela provoquerait en effet un bourrage du ruban.
-

Avance et découpe

La fonction Avance et découpe fait avancer environ 0,88 po (22,3 mm) de ruban vierge avant de le couper. Appuyez sur le bouton  (Avance et découpe).

Installation du pilote d'imprimante et des logiciels

Pour imprimer à partir de votre ordinateur Windows ou Mac, installez le pilote d'imprimante, Cable Label Tool, P-touch Editor et d'autres applications.

- 1 Visitez notre site Web (install.brother) pour télécharger les manuels et le programme d'installation de la dernière version des logiciels.
- 2 Double-cliquez sur le fichier téléchargé et suivez les instructions à l'écran pour effectuer l'installation.



Remarque

- Une fois l'installation lancée, vous pouvez sélectionner les éléments à installer.
- Pour établir une connexion sans fil entre l'imprimante d'étiquettes P-touch et l'ordinateur, nous vous conseillons de procéder comme suit :
 - Configurez les paramètres du réseau sans fil pendant l'installation des logiciels. Vous pourrez modifier ultérieurement les paramètres en utilisant l'Outil de paramétrage d'imprimante. Pour plus d'information, consultez la section *Modification des paramètres de l'imprimante d'étiquettes P-touch* à la page 27.
 - Installez les logiciels sur un ordinateur lié par une connexion sans fil à votre réseau et configurez l'imprimante d'étiquettes P-touch à l'aide d'un câble USB.
 - Récupérez à l'avance le SSID (nom du réseau) et le mot de passe (clé du réseau) du réseau sans fil.

- 3 Fermez la boîte de dialogue une fois l'installation terminée.

Connexion de l'imprimante d'étiquettes P-touch à un ordinateur

Consultez les directives relatives au type ou à la méthode de connexion :

- Connexion par câble USB
Consultez la section *Connexion USB* à la page 9.
- Connexion LAN sans fil
Consultez la section *Connexion Wi-Fi®* à la page 9.
- Connexion LAN filaire (PT-P950NW uniquement)
Consultez la section *Connexion LAN filaire (PT-P950NW uniquement)* à la page 12.

Connexion USB

- 1 Avant de brancher le câble USB, vérifiez si l'imprimante d'étiquettes P-touch est éteinte.
- 2 Branchez l'extrémité du câble USB de l'imprimante d'étiquettes P-touch au port USB situé à l'arrière de l'imprimante.
- 3 Branchez l'autre extrémité du câble USB au port USB de l'ordinateur.
- 4 Mettez en marche l'imprimante d'étiquettes P-touch.

Connexion Wi-Fi®

Les méthodes de connexion suivantes à un réseau Wi-Fi sont disponibles :

- Mode Infrastructure
- Mode Ad hoc (Pour définir le mode Ad hoc, utilisez l'Outil de paramétrage d'imprimante [consultez la section *Modification des paramètres de l'imprimante d'étiquettes P-touch* à la page 27].)









Mode Infrastructure

Le mode Infrastructure permet de connecter l'imprimante d'étiquettes P-touch à un ordinateur au moyen d'un point d'accès ou d'un routeur sans fil.

■ Avant de commencer

Vous devez tout d'abord configurer les paramètres Wi-Fi de votre imprimante pour qu'elle puisse établir la communication avec un point d'accès ou un routeur sans fil. Une fois l'imprimante configurée, les ordinateurs de votre réseau pourront accéder à l'imprimante.



⚠ Important

- Si vous comptez connecter l'imprimante à votre réseau, nous vous conseillons de communiquer avec votre administrateur système avant de procéder à l'installation. Vous devez vérifier les paramètres Wi-Fi avant de poursuivre l'installation.
- Pour reconfigurer les paramètres Wi-Fi, ou si la connexion Wi-Fi de votre imprimante n'est pas excellente, réinitialisez les paramètres Wi-Fi de l'imprimante.
 - 1 Vérifiez si l'imprimante est éteinte.
 - 2 Maintenez les boutons  (Alimentation) et  (Avance et découpe) enfoncés plus de trois secondes.
L'indicateur  (État) clignote en vert et l'indicateur  (Alimentation) s'allume en orange.
 - 3 Tout en continuant à maintenir le bouton  (Alimentation) enfoncé, appuyez sur le bouton  (Avance et découpe) à deux reprises (pour activer APIPA) ou à quatre reprises (pour désactiver APIPA).
 - 4 Relâchez le bouton  (Alimentation).
L'indicateur  (État) clignote trois fois en vert et l'indicateur  (Alimentation) clignote trois fois en orange.

Remarque

- Nous vous conseillons de préparer le SSID (nom du réseau) et le mot de passe (clé du réseau) du réseau sans fil.
- Pour obtenir de meilleurs résultats d'impression de documents au quotidien, placez l'imprimante aussi près que possible du point d'accès ou du routeur sans fil en limitant les obstacles. La présence d'objets volumineux et de murs entre les deux appareils, ainsi que les interférences provenant d'autres appareils électroniques, peuvent affecter la vitesse de transfert des données de vos documents.

■ Connexion de l'imprimante d'étiquettes P-touch à un point d'accès ou à un routeur sans fil

- 1 Notez tout d'abord le SSID (nom du réseau) et le mot de passe (clé du réseau) de votre point d'accès ou du routeur sans fil.
- 2 Raccordez l'imprimante à un ordinateur avec un câble USB.
- 3 Maintenez le bouton  (Wi-Fi) de l'imprimante d'étiquettes P-touch enfoncé une seconde pour activer la fonction Wi-Fi. L'indicateur  (Wi-Fi) commence à clignoter en vert toutes les trois secondes.
- 4 Configurez les paramètres du mode Infrastructure de l'imprimante d'étiquettes P-touch à partir de l'ordinateur.

■ Windows

Lancez l'Outil de paramétrage d'imprimante sur votre ordinateur, puis cliquez sur **[Paramètres de communication]**. Sélectionnez **[Infrastructure ou Ad hoc]** ou **[Infrastructure et Wireless Direct]** comme **[Interface sélectionnée]** pour les **[Paramètres de communication]** (onglet **[Général]**), puis sélectionnez **[Infrastructure]** comme **[Mode de communication]** pour les **[Paramètres sans fil]** (onglet **[LAN sans fil]**).

Pour obtenir des informations détaillées, consultez la section *Modification des paramètres de l'imprimante d'étiquettes P-touch* à la page 27.

■ Mac

Lancez l'Assistant de configuration de la connexion sans fil compris dans le pack du pilote d'imprimante, puis suivez les instructions à l'écran. L'Assistant de configuration de la connexion sans fil se trouve dans le dossier **[Utilitaires]**.

- 5 Entrez le SSID que vous avez noté ou cliquez sur [Rechercher] et sélectionnez le SSID dans la liste qui s'affiche.
- 6 Saisissez le mot de passe dans le champ [Phrase secrète].



Remarque

Les informations requises dépendent de la méthode d'authentification et du mode de cryptage, n'entrez que les informations qui concernent l'environnement de votre réseau.

- 7 Pour envoyer les paramètres à l'imprimante, cliquez sur [Appliquer]. Lorsque la connexion entre l'imprimante d'étiquettes P-touch et votre point d'accès ou routeur sans fil est établie, le voyant  (Wi-Fi) s'allume en vert. Les ordinateurs qui sont sur le même réseau que l'imprimante d'étiquettes P-touch pourront accéder à celle-ci.



Remarque



Pour modifier d'autres paramètres réseau, utilisez l'Outil de paramétrage d'imprimante (consultez la section *Modification des paramètres de l'imprimante d'étiquettes P-touch* à la page 27).

■ WPS (Wi-Fi Protected Setup™)

Si votre point d'accès ou routeur sans fil prend en charge la fonction WPS, vous pouvez configurer les paramètres et connexions sans fil.

- 1 Vérifiez tout d'abord que votre point d'accès ou routeur sans fil porte le symbole WPS.



- 2 Placez votre imprimante à proximité de votre point d'accès ou routeur sans fil. La portée peut varier en fonction de votre environnement. Consultez les instructions fournies avec votre point d'accès ou routeur sans fil.
- 3 Appuyez sur le bouton WPS de votre point d'accès ou routeur sans fil et maintenez le bouton  (Wi-Fi) de l'imprimante enfoncé environ cinq secondes. L'indicateur  (Wi-Fi) de l'imprimante clignote en vert. Lorsque la connexion est établie, l'indicateur  (Wi-Fi) s'allume en vert. Les ordinateurs qui sont sur le même réseau que l'imprimante pourront accéder à celle-ci.



Remarque

Votre imprimante essaiera de se connecter en utilisant la fonction WPS pendant deux minutes. Si vous maintenez le bouton  (Wi-Fi) enfoncé pendant cinq secondes supplémentaires, l'imprimante continuera d'essayer de se connecter pendant deux autres minutes.





Mode Ad hoc

Sous Windows, après avoir installé le pilote d'imprimante et d'autres applications sur votre ordinateur, définissez le mode Ad hoc en utilisant l'Outil de paramétrage d'imprimante installé sur l'ordinateur.

Sur un Mac, définissez le mode Ad hoc au moyen de l'Assistant de configuration de la connexion sans fil.

Activation ou désactivation de la fonction sans fil

Pour activer ou désactiver la fonction sans fil, appuyez sur le bouton  (Wi-Fi).

- 1 Appuyez sur le bouton  (Wi-Fi). La fonction sans fil est à présent activée. L'indicateur  (Wi-Fi) s'allume ou clignote en vert.
- 2 Appuyez une nouvelle fois sur le bouton  (Wi-Fi) pour désactiver la fonction sans fil. L'indicateur  (Wi-Fi) s'éteint.



Remarque

Lorsque la fonction sans fil est activée, l'autonomie de la batterie Li-ion diminue rapidement. Pour changer de source d'alimentation, branchez l'adaptateur secteur.

Connexion LAN filaire (PT-P950NW uniquement)



Remarque

Si vous souhaitez utiliser une adresse IP statique pour connecter votre imprimante d'étiquettes P-touch à un réseau LAN filaire, installez le pilote d'imprimante et l'Outil de paramétrage d'imprimante, puis spécifiez dans cet outil les paramètres de la connexion LAN filaire à partir des **[Paramètres de communication]**.

Pour plus d'information, consultez la section *Modification des paramètres de l'imprimante d'étiquettes P-touch* à la page 27.

- 1 Avant de brancher le câble LAN, vérifiez si l'imprimante d'étiquettes P-touch est éteinte.
- 2 Branchez le câble LAN au port LAN situé à l'arrière de l'imprimante d'étiquettes P-touch, puis branchez l'autre extrémité du câble LAN à un port LAN actif du réseau.
- 3 Mettez en marche l'imprimante d'étiquettes P-touch.



Remarque

Vous pouvez modifier les paramètres de communication de l'imprimante à partir des **[Paramètres de communication]** dans l'Outil de paramétrage d'imprimante.

Pour plus d'information, consultez la section *Modification des paramètres de l'imprimante d'étiquettes P-touch* à la page 27.

Câble réseau

Utilisez un câble à paires torsadées de catégorie 5 (ou supérieure) de liaison directe pour les réseaux Fast Ethernet 10BASE-T ou 100BASE-TX.



Remarque

Connectez ce produit à un réseau LAN qui n'est pas exposé à des surtensions.

Impression à partir d'un ordinateur

Applications disponibles

Un certain nombre d'applications et de fonctions sont disponibles pour vous permettre d'utiliser l'imprimante d'étiquettes P-touch de façon efficace.

Vous devez installer le pilote d'imprimante pour utiliser ces applications.

Visitez notre site Web (install.brother) pour télécharger le programme d'installation des applications et du pilote d'imprimante.

Application	Windows	Mac	Fonctionnalités
Cable Label Tool	✓		Créez et imprimez des étiquettes pour des câbles, des tableaux de connexion, des panneaux, des équipements électriques, et plus encore.
P-touch Editor	✓	✓	Concevez et imprimez des étiquettes personnalisées à l'aide d'outils de dessin intégrés, de texte utilisant différents styles et polices, d'images importées et de code-barres.
P-touch Transfer Manager	✓		Transférez des modèles ainsi que d'autres données sur l'imprimante d'étiquettes P-touch, et effectuez des sauvegardes de vos données sur l'ordinateur. Cette application est installée avec P-touch Editor.
P-touch Library	✓		Gérez et imprimez des modèles P-touch Editor. Vous pouvez utiliser P-touch Library pour imprimer des modèles. Cette application est installée avec P-touch Editor.
P-touch Update Software	✓	✓	Mettez vos logiciels à jour.
Outil de paramétrage d'imprimante	✓	✓	Définissez les paramètres de l'imprimante à partir d'un ordinateur.
Assistant de configuration de la connexion sans fil		✓	Cette application vous permet de configurer votre imprimante pour un réseau sans fil.
BRAdmin Light	✓		Cette application permet de trouver l'imprimante d'étiquettes P-touch sur votre réseau et de définir des paramètres de configuration de base à partir de votre ordinateur.
BRAdmin Professional	✓		Cette application permet de trouver l'imprimante d'étiquettes P-touch sur votre réseau et de définir des paramètres de configuration avancés à partir de votre ordinateur.

Fonction utile	Windows	Mac	Fonctionnalités
Impression distribuée	✓		Pour imprimer un grand nombre d'étiquettes, vous pouvez répartir l'impression entre plusieurs imprimantes. L'impression étant réalisée simultanément, le temps d'impression total est réduit. Pour plus d'information, consultez la section <i>Impression distribuée (Windows uniquement)</i> à la page 85.

Impression à partir de votre ordinateur

L'imprimante d'étiquettes P-touch offre différents modes d'impression.

Les étapes suivantes décrivent la procédure d'impression à partir d'un ordinateur au moyen des applications Cable Label Tool ou P-touch Editor.

- 1 Lancez Cable Label Tool ou P-touch Editor, puis ouvrez le document à imprimer.
- 2 Créez un modèle d'étiquette.
- 3 Vérifiez les options de découpe. (Consultez la section *Options de découpe* à la page 14.)
- 4 Sélectionnez [**Fichier**] puis [**Imprimer**] dans la barre de menus, ou cliquez sur l'icône [**Imprimer**].

Options de découpe

Les options de découpe vous permettent de définir les paramètres d'avancée et de coupe de l'élément lors de son impression. Utilisez le pilote d'imprimante pour sélectionner l'option de découpe à utiliser lorsque vous imprimez à partir de l'application installée sur l'ordinateur.

Le tableau suivant répertorie tous les paramètres disponibles :

Tableau des options de découpe de ruban





Découpe automatique	Découpe à moitié	Impression en chaîne	Image
Non	Oui	Non	
Oui	Oui	Non	
Non	Non	Non	
Oui	Non	Non	

Tableau des options de découpe de ruban

Découpe automatique	Découpe à moitié	Impression en chaîne	Image
Non	Oui	Oui	
Oui	Oui	Oui	
Non	Non	Oui	
Oui	Non	Oui	
Ruban spécial			
Non (Étiquette FLe)	—	—	
Oui (Étiquette FLe)	—	—	

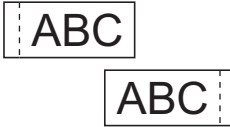

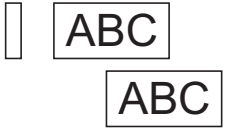
Remarque

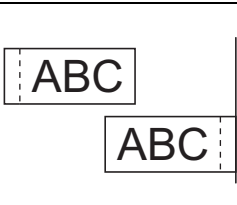
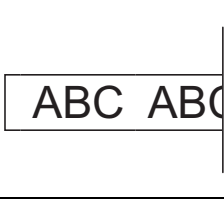
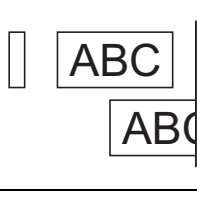
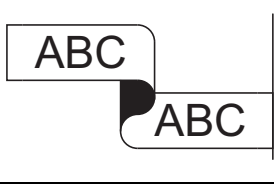
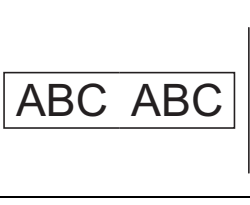
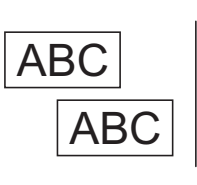
- Lors de l'impression de plusieurs copies d'étiquettes différentes, sélectionnez l'option d'impression en chaîne pour réduire l'espace vide entre les étiquettes. (Consultez la section *Tableau des options de découpe de ruban* à la page 14.)
- Lorsque vous utilisez l'option d'impression en chaîne, appuyez sur le bouton >⌘ (Avance et découpe) une fois la dernière étiquette imprimée.

Application des étiquettes

- 1 Si nécessaire, utilisez des ciseaux pour découper l'étiquette imprimée à la forme et à la longueur souhaitées.
- 2 Décollez l'étiquette du papier protecteur.
- 3 Placez l'étiquette et appuyez fermement de haut en bas avec un doigt afin de la coller.



Remarque

- Le papier protecteur de certains types de rubans peut être prédécoupé afin qu'il soit plus facile à enlever. Pour le détacher, il vous suffit de plier l'étiquette dans le sens de la longueur, la partie contenant le texte tournée vers l'intérieur, afin d'exposer la bordure interne du papier protecteur. Décollez ensuite une à une les étiquettes de leur papier protecteur.
- Les étiquettes peuvent mal adhérer aux surfaces humides, sales ou irrégulières. Les étiquettes peuvent facilement se décoller de ce genre de surfaces.
- Ruban adhésif puissant :
 - Pour des surfaces rugueuses et texturées, nous vous recommandons l'utilisation d'un ruban adhésif puissant.
- Assurez-vous de lire les instructions accompagnant les rubans textiles ou fortement adhésifs ou d'autres rubans spéciaux et respectez toutes les précautions indiquées.

Installation d'applications pour les appareils mobiles



Brother propose différentes applications à utiliser avec votre imprimante d'étiquettes P-touch, notamment des applications pour imprimer directement à partir de votre iPhone, iPad et iPod touch Apple ou de votre téléphone intelligent ou tablette Android™. Brother propose également des applications qui vous permettent de transférer des données ayant été créées sur un ordinateur au moyen d'une connexion sans fil, comme des modèles, symboles et bases de données, vers votre imprimante d'étiquettes P-touch.

Pour plus d'informations sur les applications mobiles disponibles pour votre imprimante, consultez le site support.brother.com/g/d/f5f9.



Connexion de l'imprimante d'étiquettes P-touch à un appareil mobile

Vous pouvez établir une connexion entre l'imprimante d'étiquettes P-touch et un appareil mobile. Pour créer et imprimer des étiquettes directement à partir de votre appareil mobile, installez les applications mobiles Brother, puis connectez votre imprimante d'étiquettes P-touch à votre appareil mobile.





- 1 Vérifiez les paramètres de Wireless Direct de l'imprimante d'étiquettes P-touch.
 - Windows
Branchez l'imprimante d'étiquettes P-touch à l'ordinateur avec un câble USB. Lancez l'Outil de paramétrage d'imprimante sur votre ordinateur, puis cliquez sur **[Paramètres de communication]**. Vérifiez si **[Infrastructure et Wireless Direct]** ou **[Wireless Direct]** est sélectionné comme **[Interface sélectionnée]** pour les **[Paramètres de communication]** (onglet **[Général]**).
Pour plus d'information, consultez la section *Outil de paramétrage d'imprimante pour Windows* à la page 27.
 - Mac
Branchez l'imprimante d'étiquettes P-touch à l'ordinateur avec un câble USB. Lancez le Printer Setting Tool (Outil de paramétrage d'imprimante) sur votre ordinateur, et vérifiez si **[WirelessDirect]** est défini sur **[On]** (Activé) dans l'onglet **[Wireless LAN]** (LAN sans fil).
Pour plus d'information, consultez la section *Printer Setting Tool pour Mac* à la page 59.
- 2 Maintenez le bouton  (Wi-Fi) de l'imprimante d'étiquettes P-touch enfoncé une seconde pour activer la fonction Wi-Fi.
L'indicateur  (Wi-Fi) commence à clignoter en vert toutes les trois secondes.
- 3 Dans l'écran des paramètres Wi-Fi de votre appareil mobile, sélectionnez le SSID de l'imprimante d'étiquettes P-touch et saisissez le mot de passe.

Remarque

- Les paramètres d'origine du SSID et du mot de passe sont les suivants :
SSID : « DIRECT-*****_PT-P900W » ou « DIRECT-*****_PT-P950NW », où « ***** » correspond aux cinq derniers chiffres du numéro de série du produit.
(Vous trouverez l'étiquette du numéro de série dans le compartiment à ruban de l'imprimante d'étiquettes P-touch.)
Mot de passe (clé réseau) : 00000000
- Vous pouvez connecter l'imprimante d'étiquettes P-touch à un appareil mobile en mode Infrastructure au moyen d'un point d'accès ou d'un routeur sans fil.

Activation ou désactivation de la fonction sans fil

Pour activer ou désactiver la fonction sans fil, appuyez sur le bouton  (Wi-Fi).

- 1 Appuyez sur le bouton  (Wi-Fi). La fonction sans fil est à présent activée. L'indicateur  (Wi-Fi) s'allume ou clignote en vert.
- 2 Appuyez une nouvelle fois sur le bouton  (Wi-Fi) pour désactiver la fonction sans fil. L'indicateur  (Wi-Fi) s'éteint.

Remarque

Lorsque la fonction sans fil est activée, l'autonomie de la batterie Li-ion diminue rapidement. Pour changer de source d'alimentation, branchez l'adaptateur secteur.

Impression à partir d'un appareil mobile

Impression à partir de votre appareil mobile

- 1 Lancez l'application (Mobile Cable Label Tool/Brother iPrint&Label) sur votre appareil mobile.

Remarque

Vérifiez si la connexion est établie entre l'imprimante d'étiquettes P-touch et votre appareil mobile.
Consultez la section *Connexion de l'imprimante d'étiquettes P-touch à un appareil mobile* à la page 17.

- 2 Sélectionnez un modèle d'étiquette.

Remarque

Vous pouvez également sélectionner une étiquette ou une image créée précédemment pour ensuite l'imprimer.

- 3 Vérifiez les options de découpe. (Consultez la section *Options de découpe* à la page 19.)
- 4 Appuyez sur [**Imprimer**] dans le menu de l'application.

Options de découpe

Les options de découpe vous permettent de définir les paramètres d'avancée et de coupe de l'élément lors de son impression. Utilisez l'option d'impression pour sélectionner l'option de découpe à utiliser lorsque vous imprimez à partir de l'application installée sur l'appareil mobile.

Le tableau suivant répertorie tous les paramètres disponibles :

Tableau des options de découpe de ruban









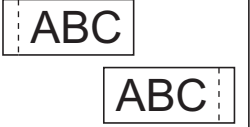

Découpe automatique	Découpe à moitié	Impression en chaîne	Image
Non	Oui	Non	
Oui	Oui	Non	
Non	Non	Non	
Oui	Non	Non	
Non	Oui	Oui	
Oui	Oui	Oui	

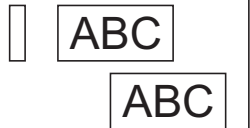
Tableau des options de découpe de ruban

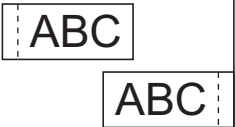
Découpe automatique	Découpe à moitié	Impression en chaîne	Image
Non	Non	Oui	
Oui	Non	Oui	
Ruban spécial			
Non (Étiquette FLe) (Mobile Cable Label Tool uniquement)	—	—	
Oui (Étiquette FLe) (Mobile Cable Label Tool uniquement)	—	—	

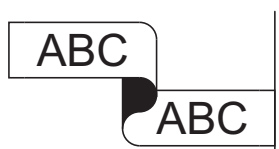
 **Remarque**

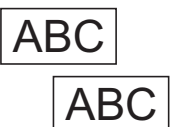
- Lors de l'impression de plusieurs copies d'étiquettes différentes, sélectionnez l'option d'impression en chaîne pour réduire l'espace vide entre les étiquettes. (Consultez la section *Tableau des options de découpe de ruban* à la page 19.)
- Lorsque vous utilisez l'option d'impression en chaîne, appuyez sur le bouton  (Avance et découpe) une fois la dernière étiquette imprimée.

Utilisation d'un appareil mobile pour imprimer des modèles créés sur un ordinateur

Vous pouvez utiliser P-touch Transfer Manager pour enregistrer des données de modèle créées avec P-touch Editor au format BLF ou PDZ. Vous pouvez ensuite utiliser Mobile Transfer Express pour envoyer le fichier enregistré dans votre appareil mobile vers l'imprimante d'étiquettes P-touch et l'imprimer.

- 1 Enregistrez les données de modèle au format BLF ou au format PDZ à l'aide de P-touch Transfer Manager.
Pour plus d'information, consultez la section *Création d'un fichier BLF ou PDZ* à la page 121.
- 2 Choisissez l'une des méthodes suivantes pour utiliser un fichier BLF ou PDZ dans votre appareil mobile.
 - Enregistrez le fichier au moyen d'un service de stockage infonuagique, puis utilisez la fonction de partage du système d'exploitation de l'appareil mobile pour partager le fichier.
 - Envoyez le fichier par courriel de l'ordinateur vers l'appareil mobile, puis enregistrez-le sur ce dernier.
- 3 Connectez l'imprimante d'étiquettes P-touch à votre appareil mobile, puis lancez Mobile Transfer Express.
Les données de modèle s'affichent.
- 4 Sélectionnez le modèle à imprimer, puis transférez-le sur l'imprimante d'étiquettes P-touch.



Remarque

Pour télécharger un fichier d'un service de stockage infonuagique vers votre appareil mobile, vous devez connecter ce dernier au moyen du mode Infrastructure. Ainsi, si vous connectez également votre appareil mobile à l'imprimante d'étiquettes P-touch en utilisant le mode Infrastructure, vous pouvez transférer rapidement les fichiers téléchargés (fichiers BLF uniquement).

- 5 Utilisez le lecteur de code-barres ou l'écran tactile (en option : PA-TDU-003) (P950NW uniquement) pour sélectionner le modèle à imprimer à partir du fichier transféré, pour ensuite l'imprimer.

Application des étiquettes

- 1 Si nécessaire, utilisez des ciseaux pour découper l'étiquette imprimée à la forme et à la longueur souhaitées.
- 2 Décollez l'étiquette du papier protecteur.

- 3 Placez l'étiquette et appuyez fermement de haut en bas avec un doigt afin de la coller.

 **Remarque**

- Le papier protecteur de certains types de rubans peut être prédécoupé afin qu'il soit plus facile à enlever. Pour le détacher, il vous suffit de plier l'étiquette dans le sens de la longueur, la partie contenant le texte tournée vers l'intérieur, afin d'exposer la bordure interne du papier protecteur. Décollez ensuite une à une les étiquettes de leur papier protecteur.
 - Les étiquettes peuvent mal adhérer aux surfaces humides, sales ou irrégulières. Les étiquettes peuvent facilement se décoller de ce genre de surfaces.
 - Ruban adhésif puissant :
 - Pour des surfaces rugueuses et texturées, nous vous recommandons l'utilisation d'un ruban adhésif puissant.
 - Assurez-vous de lire les instructions accompagnant les rubans textiles ou fortement adhésifs ou d'autres rubans spéciaux et respectez toutes les précautions indiquées.
-

Utilisation des autres interfaces (interface série/Bluetooth)

Pour connecter un lecteur de code-barres ou une balance étiqueteuse à l'imprimante d'étiquettes P-touch à l'aide d'un câble série ou de Bluetooth et utiliser les fonctions de P-touch Template, vous devez transférer au préalable un modèle sur l'imprimante.

Installation du pilote d'imprimante et des logiciels

Installez le pilote d'imprimante et le logiciel (P-touch Editor).

Pour plus d'information sur l'installation du pilote d'imprimante et des logiciels, consultez la section *Installation du pilote d'imprimante et des logiciels* à la page 8.

Transfert du modèle sur P-touch Transfer Manager

Créez le modèle avec P-touch Editor, puis transférez-le sur P-touch Transfer Manager.

Pour plus d'information, consultez la section *Transfert du modèle sur P-touch Transfer Manager* à la page 111.

Transfert de modèles de l'ordinateur sur l'imprimante d'étiquettes P-touch

Utilisez P-touch Transfer Manager pour transférer le modèle sur l'imprimante.

Pour plus d'information, consultez la section *Transfert de modèles ou d'autres données de l'ordinateur sur l'imprimante d'étiquettes P-touch* à la page 114.

Connexion au moyen de l'adaptateur série (en option : PA-SCA-001)

Vous pouvez connecter l'imprimante d'étiquettes P-touch à un lecteur de code-barres ou à une balance étiqueteuse au moyen d'une interface série.

- 1 Avant de brancher le câble série, assurez-vous que l'imprimante d'étiquettes P-touch et le lecteur de code-barres ou la balance étiqueteuse sont éteints.
- 2 Branchez l'extrémité RJ25 de l'adaptateur à l'imprimante d'étiquettes P-touch.
- 3 Branchez l'extrémité « imprimante d'étiquettes » P-touch du câble série au côté « DB9M » de l'adaptateur.
- 4 Branchez l'autre extrémité du câble série au port série du lecteur de code-barres ou à la balance étiqueteuse.

Remarque

- L'interface série n'est pas compatible avec les pilotes d'imprimante Windows ou Mac. Elle n'est utilisée que pour le mode modèle.
- Les paramètres de communication par défaut sont les suivants :
Débit en bauds : 9600 bits/s
Parité : Aucune
Longueur de bit : 8 bits
Contrôle d'occupation : DTR
- Pour modifier les paramètres de communication, utilisez [Paramètres de P-touch Template] dans l'Outil de paramétrage d'imprimante. Pour savoir comment définir le débit en bauds de l'appareil, téléchargez le manuel « *P-touch Template Manual/Command Reference* » (*Manuel P-touch Template/Référence des commandes*) (en anglais uniquement) du site Web de soutien Brother, à l'adresse support.brother.com.
Pour télécharger la dernière version à partir du site Web de soutien Brother :
 - 1 Consultez le site support.brother.com
 - 2 Sélectionnez le produit, puis [Manuels].

L'adaptateur série convertit le connecteur RJ25 en connecteur mâle D-sub 9 broches.

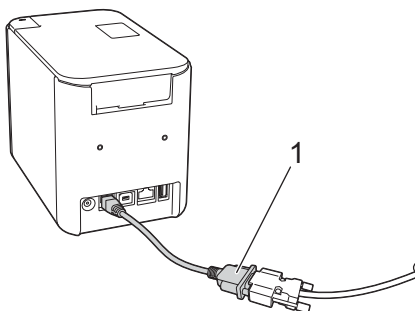

1 Adaptateur série RJ25 à DB9M

Câble série (RS-232C) (Windows uniquement)

Les câbles série (RS-232C) ne sont pas des accessoires standard.

Remarque

- Pour les interfaces série, utilisez un câble d'interface blindé afin de garantir la conformité avec les limites de la compatibilité électromagnétique.
- Toute modification non expressément approuvée par Brother Industries, Ltd. peut affecter la performance et la qualité d'impression et les dommages pourraient ne pas être couverts dans le cadre de la garantie limitée.

La répartition des broches des câbles série (câbles RS-232C) pouvant être utilisées avec cette imprimante d'étiquettes P-touch sont indiquées dans le tableau ci-dessous. Vous pouvez acheter les câbles dans un magasin d'électronique. N'utilisez pas de câble série de plus de 5,9 pi (1,8 m).

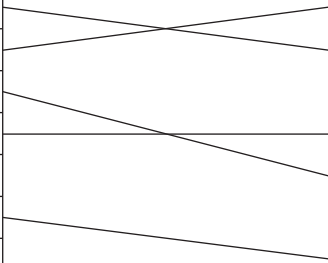
Côté PA-SCA-001 (D-Sub femelle, vis de blocage 4 - 40)		Répartition des broches	Côté lecteur de codes-barres ou balance (D-sub femelle 9 broches)	
Nom du signal	Numéro de broche		Numéro de broche	Nom du signal
DCD	1		1	DCD
RXD	2		2	RXD
TXD	3		3	TXD
DTR	4		4	DTR
GND	5		5	GND
DSR	6		6	DSR
RTS	7		7	RTS
CTS	8		8	CTS
RI	9		9	RI

Paramètres d'interface série

Procédez comme suit pour modifier ou confirmer les paramètres de port et le débit en bauds sur le lecteur de code-barres ou la balance étiqueteuse et sur l'imprimante d'étiquettes P-touch.

Définition du débit en bauds du lecteur de code-barres ou de la balance étiqueteuse

Pour savoir comment définir le débit en bauds, consultez le mode d'emploi du lecteur de code-barres ou de la balance étiqueteuse.

Définition du débit en bauds de l'imprimante d'étiquettes P-touch (Windows uniquement)

Pour définir le débit en bauds de l'imprimante d'étiquettes P-touch, consultez la section *Préparation* à la page 68. Pour plus de renseignements à ce sujet, téléchargez le manuel « *P-touch Template Manual/Command Reference* » (*Manuel P-touch Template/Référence des commandes*) (en anglais uniquement) du site Web de soutien Brother, à l'adresse support.brother.com.

[Select your region/country.] (Sélectionnez votre région/pays.) - [Manuels] - [Choisissez votre produit]

Connexion au moyen de l'interface Bluetooth (en option : PA-BI-002) (PT-P950NW uniquement)

Vous pouvez connecter l'imprimante d'étiquettes P-touch à un lecteur de code-barres au moyen d'une interface Bluetooth (en option : PA-BI-002).



Remarque

- Suivez les recommandations du fabricant de vos appareils compatibles Bluetooth (lecteurs de code-barres, par exemple) ou de votre adaptateur Bluetooth, puis installez le matériel et les logiciels nécessaires.
- Les paramètres de la connexion Bluetooth sont conservés, même si vous éteignez l'imprimante d'étiquettes P-touch.

L'interface Bluetooth doit être installée sur l'imprimante d'étiquettes P-touch pour pouvoir utiliser une connexion Bluetooth. Consultez le mode d'emploi pour savoir comment installer l'interface Bluetooth.

Connexion de l'imprimante d'étiquettes P-touch à un lecteur de code-barres au moyen d'une connexion Bluetooth :

L'imprimante d'étiquettes P-touch ne peut pas procéder à une impression au moyen de Bluetooth dès l'activation de la connexion Bluetooth.

Vous devez d'abord procéder comme suit pour permettre à l'imprimante de communiquer avec le lecteur de code-barres. Une fois que la connexion est établie, l'imprimante conserve celle-ci jusqu'à ce qu'elle soit éteinte, lui évitant ainsi de se connecter à un autre périphérique.

- 1 Vérifiez si l'interface Bluetooth est correctement installée sur l'imprimante d'étiquettes P-touch, puis utilisez le curseur pour l'activer.
- 2 Appuyez sur les boutons (Wi-Fi) et (Alimentation) en même temps et maintenez-les enfoncés. L'imprimante démarre en mode de stockage de masse, l'indicateur (Alimentation) s'allume en vert et l'indicateur (État) s'allume en orange.
- 3 Maintenez le bouton (Wi-Fi) enfoncé pendant 5 secondes, jusqu'à ce que l'indicateur (Wi-Fi) clignote en vert.
- 4 Si l'imprimante s'est éteinte automatiquement, remettez-la sous tension.
- 5 Vérifiez si l'indicateur Bluetooth de l'interface Bluetooth est allumé en vert. L'imprimante est passée en mode Bluetooth. Si l'indicateur Bluetooth de l'interface Bluetooth s'éteint, cela signifie que l'activation du mode Bluetooth a échoué. Reprenez la procédure à partir de l'étape 3.
- 6 Utilisez la fonction de recherche et de connexion du lecteur de code-barres pour détecter l'imprimante et vous y connecter.

Caractéristiques du produit PA-BI-002

Taille : environ 3,82 (L) × 2,80 (P) × 0,71 (H) po [97 (L) × 71 (P) × 18 (H) mm]

Poids : environ 0,11 lb (0,048 kg)

Outil de paramétrage d'imprimante pour Windows

L'Outil de paramétrage d'imprimante vous permet de spécifier les paramètres de communication et autres paramètres de l'imprimante ainsi que les paramètres de P-touch Template à partir d'un ordinateur fonctionnant sous Windows.



Remarque

- L'Outil de paramétrage d'imprimante s'installe automatiquement lorsque vous utilisez le programme d'installation initial pour installer le pilote d'imprimante. Pour plus d'information, consultez la section *Installation du pilote d'imprimante et des logiciels* à la page 8.
- En anglais, l'outil s'appelle Printer Setting Tool dans le [Panneau de configuration] Windows et dans l'icône de raccourci.



Important

L'Outil de paramétrage d'imprimante n'est disponible qu'avec les imprimantes Brother compatibles.

Avant d'utiliser l'Outil de paramétrage d'imprimante

- Assurez-vous que l'adaptateur secteur est branché à l'imprimante et à une prise électrique, ou qu'une batterie entièrement chargée est installée.
- Vérifiez que le pilote d'imprimante a été correctement installé et que vous pouvez imprimer.
- Raccordez l'imprimante d'étiquettes P-touch à un ordinateur avec un câble USB. L'Outil de paramétrage d'imprimante ne permet pas de spécifier les paramètres au moyen d'une connexion Wi-Fi.

Utilisation de l'Outil de paramétrage d'imprimante sous Windows

- 1 Connectez à l'ordinateur l'imprimante d'étiquettes P-touch que vous souhaitez configurer.
- 2 Lancez l'Outil de paramétrage d'imprimante.
 - **Sous Windows Vista / Windows 7 / Windows Server 2008 / Windows Server 2008 R2 :**
Cliquez sur le bouton Démarrer - [Tous les programmes] - [Brother] - [Label & Mobile Printer] - [Outil de paramétrage d'imprimante].
 - **Sous Windows 8 / Windows 8.1 / Windows Server 2012 / Windows Server 2012 R2 :**
Cliquez sur l'icône [Outil de paramétrage d'imprimante] sur l'écran [Applications].
 - **Sous Windows 10 :**
À partir du bouton Démarrer, sélectionnez [Toutes les applications], puis cliquez sur [Brother] - [Label & Mobile Printer] - [Outil de paramétrage d'imprimante].
La fenêtre principale apparaît.

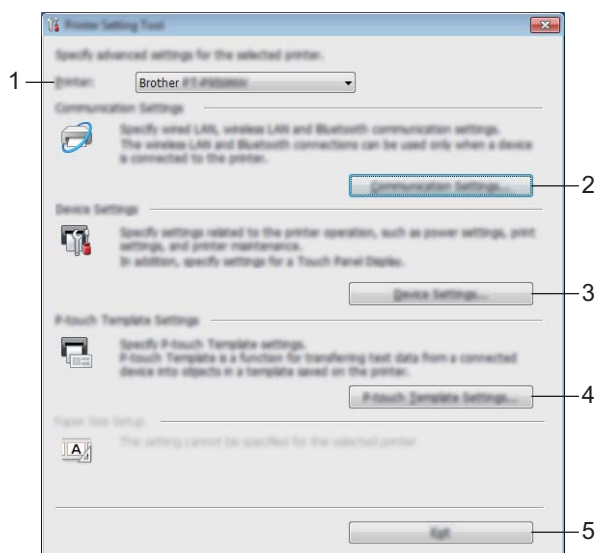

1 Imprimante

Affiche la liste des imprimantes connectées.

2 Paramètres de communication

Spécifiez les paramètres de communication LAN filaire (PT-P950NW uniquement), LAN sans fil et Bluetooth (PT-P950NW uniquement).

Pour utiliser la connexion Bluetooth, vous devez installer l'unité en option correspondante sur l'imprimante d'étiquettes P-touch et spécifier les paramètres de connexion.

3 Paramètres de l'appareil

Permet de spécifier les paramètres d'appareil de l'imprimante, tels que les paramètres d'alimentation et d'impression. Vous pouvez également spécifier des paramètres pour l'écran tactile (PT-P950NW uniquement).

4 Paramètres de P-touch Template

Spécifie les paramètres de P-touch Template.

Pour plus de renseignements sur P-touch Template, téléchargez le manuel « *P-touch Template Manual/Command Reference* » (*Manuel P-touch Template/Référence des commandes*) (en anglais seulement) sur le site Web de soutien Brother à l'adresse support.brother.com.

5 Quitter

Ferme la fenêtre.

- 3 Vérifiez que l'imprimante d'étiquettes P-touch que vous souhaitez configurer s'affiche bien à côté de **[Imprimante]**. Si une autre imprimante s'affiche, sélectionnez l'imprimante d'étiquettes P-touch souhaitée dans la liste déroulante.



Remarque

Si une seule imprimante d'étiquettes P-touch est connectée, aucune sélection n'est nécessaire. Seule cette imprimante d'étiquettes P-touch sera disponible.

- 4 Sélectionnez le paramètre que vous souhaitez modifier, puis spécifiez ou modifiez les paramètres dans la boîte de dialogue.
Pour obtenir des informations détaillées sur les boîtes de dialogue de paramètres, consultez les sections *Paramètres de communication sous Windows* à la page 30, *Paramètres de l'appareil sous Windows* à la page 45 ou *Paramètres de P-touch Template sous Windows* à la page 56.
- 5 Cliquez sur **[Appliquer]** - **[Quitter]** dans la boîte de dialogue des paramètres pour les appliquer à l'imprimante d'étiquettes P-touch.
- 6 Cliquez sur **[Quitter]** dans la fenêtre principale pour terminer la spécification des paramètres.

Important

Utilisez l'Outil de paramétrage d'imprimante pour configurer l'imprimante d'étiquettes P-touch uniquement lorsque l'imprimante d'étiquettes P-touch est en veille. Des dysfonctionnements peuvent survenir si vous tentez de configurer l'imprimante d'étiquettes P-touch alors qu'elle traite une tâche.

Paramètres de communication sous Windows

Avec [**Paramètres de communication**] dans l'Outil de paramétrage d'imprimante, les informations de communication de l'appareil peuvent être spécifiées ou modifiées lors de la connexion de l'appareil et de l'ordinateur avec un câble USB. Vous pouvez non seulement modifier les paramètres de communication pour une imprimante, mais également appliquer les mêmes paramètres à plusieurs imprimantes.

Boîte de dialogue Paramètres

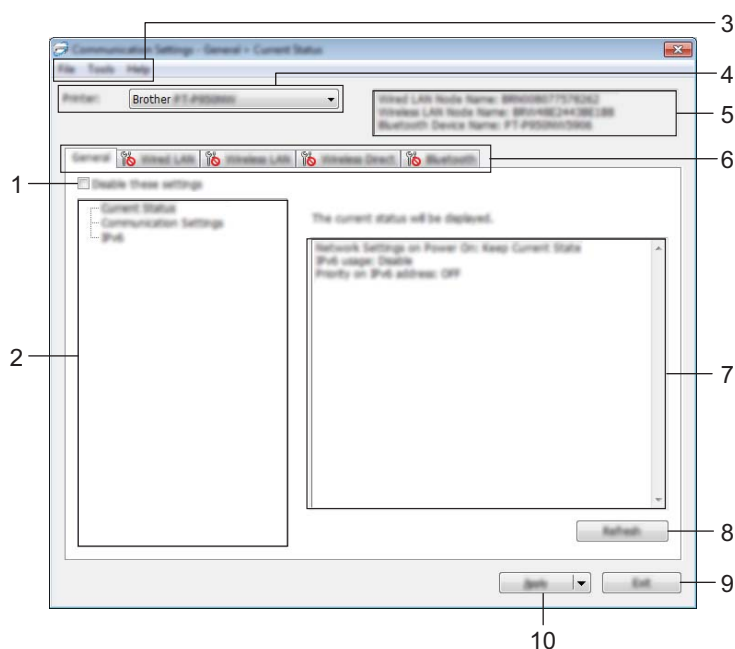

1 Désactiver ces paramètres

Lorsque vous cochez cette case,  s'affiche dans l'onglet, et il est alors impossible de spécifier ou de modifier les paramètres.

Les paramètres d'un onglet où  apparaît ne seront pas appliqués à l'imprimante même si [**Appliquer**] est sélectionné. En outre, les paramètres de l'onglet ne seront ni enregistrés ni exportés si vous exécutez la commande [**Enregistrer dans le fichier de commande**] ou [**Exporter**].

Pour appliquer les paramètres à l'imprimante ou encore les enregistrer ou les exporter, veuillez à décocher la case.

2 Éléments

Lorsque [**État actuel**] est sélectionné, les paramètres actuels s'affichent dans la zone d'affichage/de modification des paramètres.

Sélectionnez l'élément correspondant aux paramètres que vous souhaitez modifier.

3 Barre de menus

4 Imprimante

Affiche la liste des imprimantes connectées.

5 Nom du nœud

Affiche le nom du nœud (les nœuds peuvent être renommés). (Consultez la section *Barre de menus* à la page 32.)

6 Onglets des paramètres

Contiennent des paramètres, qui peuvent être spécifiés ou modifiés.

Si  s'affiche sur l'onglet, les paramètres de cet onglet ne sont pas appliqués à l'imprimante.

7 Zone d'affichage/de modification des paramètres

Affiche les paramètres actuels de l'élément sélectionné.

8 Actualiser

Met à jour les paramètres affichés avec les informations les plus récentes.

9 Quitter

Quitte les [**Paramètres de communication**] et revient à la fenêtre principale de l'Outil de paramétrage d'imprimante.

❗ Important

Les paramètres ne seront pas appliqués aux imprimantes si vous cliquez sur [**Quitter**] sans avoir au préalable cliqué sur le bouton [**Appliquer**] après avoir modifié des paramètres.

10 Appliquer

Applique les paramètres à l'imprimante.

Pour enregistrer les paramètres indiqués dans un fichier de commande, sélectionnez [**Enregistrer dans le fichier de commande**] dans la liste déroulante. Le fichier de commande enregistré peut être utilisé avec le mode de stockage de masse pour appliquer les paramètres à une imprimante. (Consultez la section *Mode de stockage de masse* à la page 83.)

❗ Important

Cliquer sur [**Appliquer**] applique à l'imprimante tous les paramètres de l'ensemble des onglets.

Si la case [**Désactiver ces paramètres**] est cochée, les paramètres de cet onglet ne seront pas appliqués.

Barre de menus

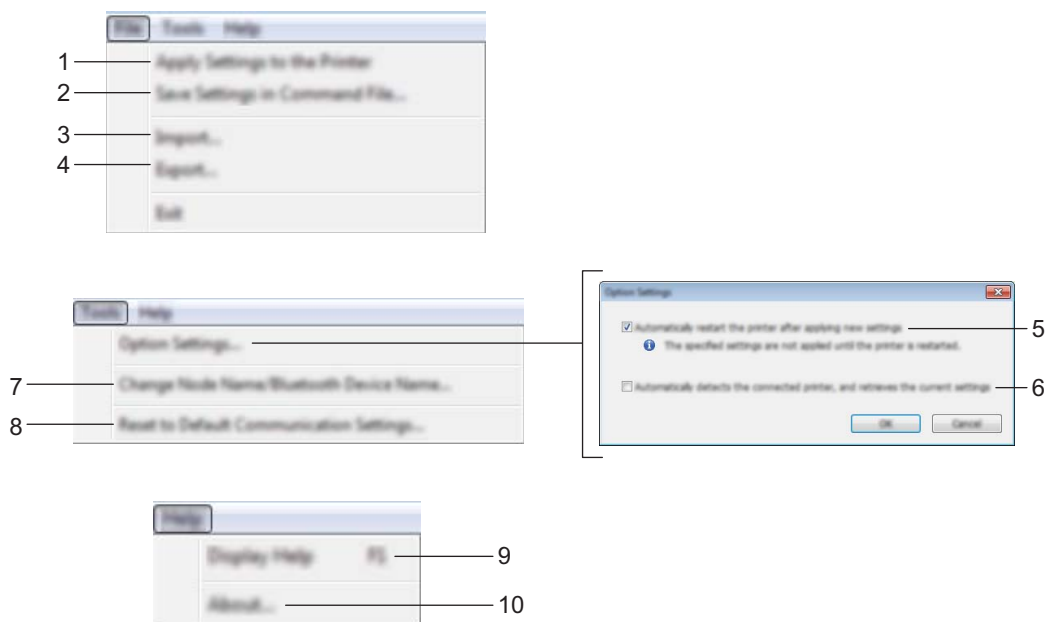

1 Appliquer les paramètres à l'imprimante

Applique les paramètres à l'imprimante.

2 Enregistrer les paramètres dans le fichier de commande

Enregistre les paramètres spécifiés dans un fichier de commande. Le fichier porte l'extension .bin.

Le fichier de commande enregistré peut être utilisé avec le mode de stockage de masse pour appliquer les paramètres à une imprimante. (Consultez la section *Mode de stockage de masse* à la page 83.)



Remarque

Si la case [Désactiver ces paramètres] est cochée, les paramètres de cet onglet ne seront pas enregistrés.



Important

- Les informations suivantes ne sont pas enregistrées dans le fichier de commande :
 - Nom du nœud
 - Adresse IP, masque de sous-réseau et passerelle par défaut (lorsque l'adresse IP est définie sur [STATIC])
- Les commandes de paramètres de communication enregistrés servent seulement à appliquer les paramètres à une imprimante. Pour appliquer les paramètres à l'imprimante à l'aide de ce fichier de commande, utilisez le mode de stockage de masse.
- Les fichiers de commande enregistrés contiennent des clés d'authentification et des mots de passe. Prenez toutes les mesures nécessaires pour protéger ces fichiers, par exemple en les enregistrant dans un dossier auquel les autres utilisateurs ne peuvent pas accéder.
- N'envoyez pas le fichier de commande à un modèle d'imprimante différent.

3 Importer

■ Importer depuis les paramètres sans fil actuels de l'ordinateur

Importe les paramètres depuis l'ordinateur.



Remarque

- Des privilèges d'administrateur sont requis pour importer les paramètres sans fil de l'ordinateur.
- Seuls les paramètres d'authentification de sécurité personnelle (système ouvert, authentification à clé publique et WPA/WPA2-PSK) peuvent être importés. Les paramètres d'authentification de sécurité d'entreprise (tels que LEAP et EAP-FAST), WPA2-PSK (TKIP) et WPA-PSK (AES) ne peuvent pas l'être.
- Si plusieurs LAN sans fil sont activés pour l'ordinateur utilisé, les premiers paramètres sans fil (paramètres personnels uniquement) détectés seront pris en compte pour les données d'importation.
- Seuls les paramètres (mode de communication, SSID, méthode d'authentification, mode de cryptage et clé d'authentification) de l'onglet [**LAN sans fil**] - volet [**Paramètres sans fil**] peuvent être importés.

■ Sélectionner un profil à importer

Importe le fichier exporté et applique les paramètres à une imprimante.

Cliquez sur [**Parcourir**] et sélectionnez le fichier désiré. Les paramètres du fichier sélectionné s'affichent dans la zone d'affichage/de modification des paramètres.



Remarque

- Tous les paramètres, tels que les paramètres sans fil ou les paramètres TCP/IP, peuvent être importés, à l'exception des noms de nœuds.
- Seuls les profils compatibles avec l'imprimante sélectionnée peuvent être importés.
- Si l'adresse IP du profil importé est définie sur [**STATIC**], modifiez l'adresse IP du profil importé, si nécessaire, en veillant à ce qu'elle ne duplique pas l'adresse IP d'une imprimante existante du réseau qui a été configurée.

4 Exporter

Enregistre les paramètres actuels dans un fichier.



Remarque

Si la case [**Désactiver ces paramètres**] est cochée, les paramètres de cet onglet ne seront pas enregistrés.



Important

Les fichiers exportés ne sont pas cryptés.

5 Redémarrer automatiquement l'imprimante après avoir appliqué les nouveaux paramètres

Si cette case est cochée, l'imprimante redémarre automatiquement une fois que les paramètres de communication ont été appliqués.

Si cette case est décochée, vous devez redémarrer l'imprimante manuellement.



Remarque

Lorsque vous configurez plusieurs imprimantes, vous pouvez réduire le temps passé à modifier les paramètres en décochant cette case. Dans ce cas, nous vous recommandons de cocher cette case lors de la configuration de la première imprimante afin de pouvoir confirmer que chaque paramètre fonctionne comme prévu.

6 Détecte automatiquement l'imprimante connectée et récupère les paramètres actuels

Lorsque cette case est cochée et qu'une imprimante est connectée à l'ordinateur, l'imprimante est automatiquement détectée et ses paramètres actuels sont affichés dans la section **[État actuel]**.



Remarque

Si le modèle de l'imprimante connectée diffère de celui de l'imprimante figurant dans la liste déroulante **[Imprimante]**, les paramètres disponibles dans tous les onglets changent et sont adaptés à l'imprimante connectée.

7 Modifier le nom du nœud/le nom du périphérique Bluetooth

Autorise la modification du nom du nœud.

8 Rétablir les paramètres de communication par défaut

Rétablit les paramètres de communication par défaut.

9 Afficher l'aide

Affiche l'aide.

10 À propos de

Affiche les informations de version.

Onglet Général

Paramètres de communication

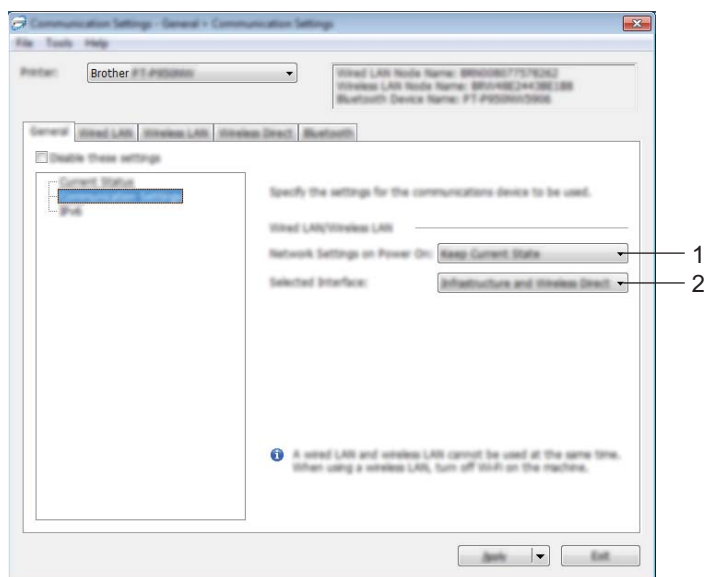

1 Paramètres réseau démarrage

Spécifie les conditions de connexion par Wi-Fi lorsque l'imprimante est allumée.

PT-P900W : sélectionnez **[Activé par défaut]**, **[Désactivé par défaut]** ou **[Conserver l'état actuel]**.

PT-P950NW : sélectionnez **[LAN sans fil par défaut]**, **[LAN filaire par défaut]** ou **[Conserver l'état actuel]**.

2 Interface sélectionnée

Sélectionnez **[Infrastructure ou Ad hoc]**, **[Infrastructure et Wireless Direct]** ou **[Wireless Direct]**.

IPv6

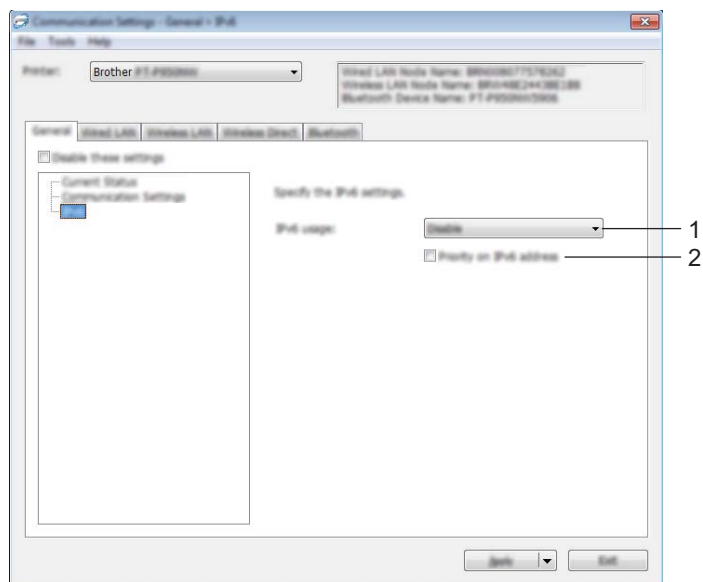

1 Utilisation d'IPv6

Sélectionnez [**Activer**] ou [**Désactiver**].

2 Priorité au protocole IPv6

Sélectionnez ce paramètre pour accorder la priorité à une adresse IPv6.

Onglets LAN filaire (PT-P950NW uniquement)/LAN sans fil

TCP/IP (filaire)

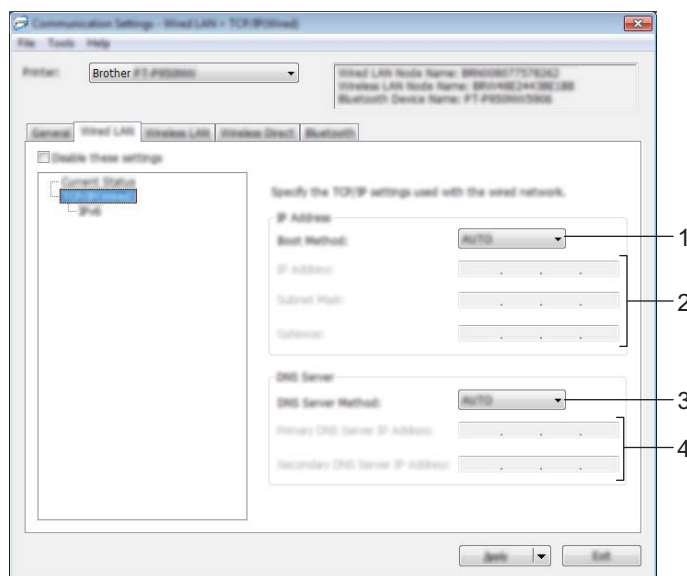

TCP/IP (sans fil)

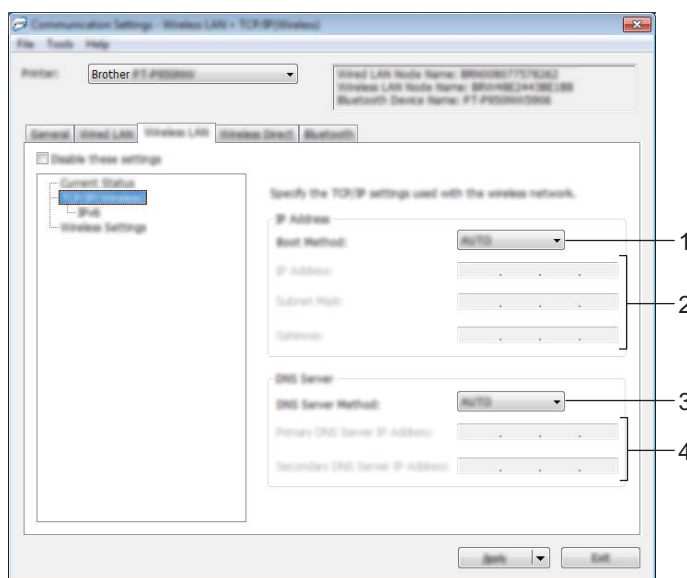

1 Méthode d'amorçage

Sélectionnez [AUTO], [BOOTP], [DHCP], [RARP] ou [STATIC].

2 Adresse IP/Masque de sous-réseau/Passerelle

Spécifie les différentes valeurs de la mise en réseau.

Vous ne pouvez saisir ces paramètres que lorsque l'adresse IP est définie sur [STATIC].

3 Méthode du serveur DNS

Sélectionnez **[AUTO]** ou **[STATIC]**.

4 Adresse IP du serveur DNS principal/Adresse IP du serveur DNS secondaire

Vous ne pouvez saisir ces paramètres que lorsque le serveur DNS est défini sur **[STATIC]**.

IPv6

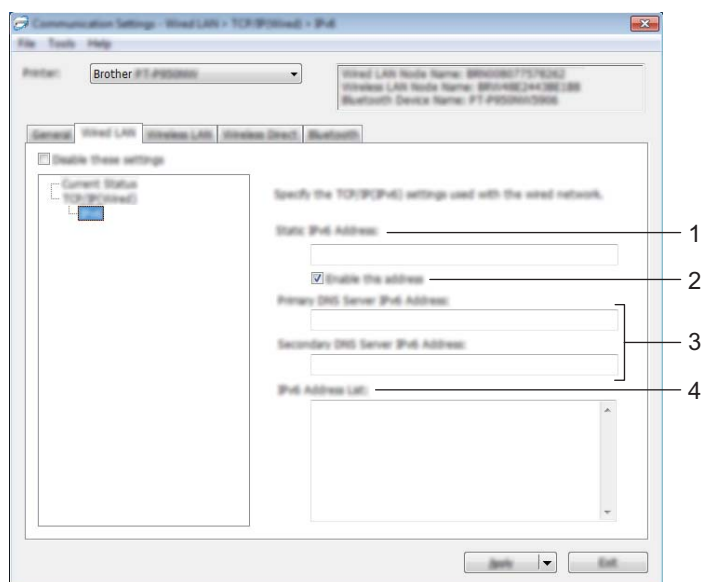

1 Adresse IPv6 statique

Spécifie une adresse IPv6 permanente.

2 Activer cette adresse

Active l'adresse IPv6 statique spécifiée.

3 Adresse IPv6 Serveur DNS Primaire/Adresse IPv6 Serveur DNS Secondaire

Spécifie les adresses IPv6 du serveur DNS.

4 Liste des adresses IPv6

Affiche la liste des adresses IPv6.

Paramètres sans fil

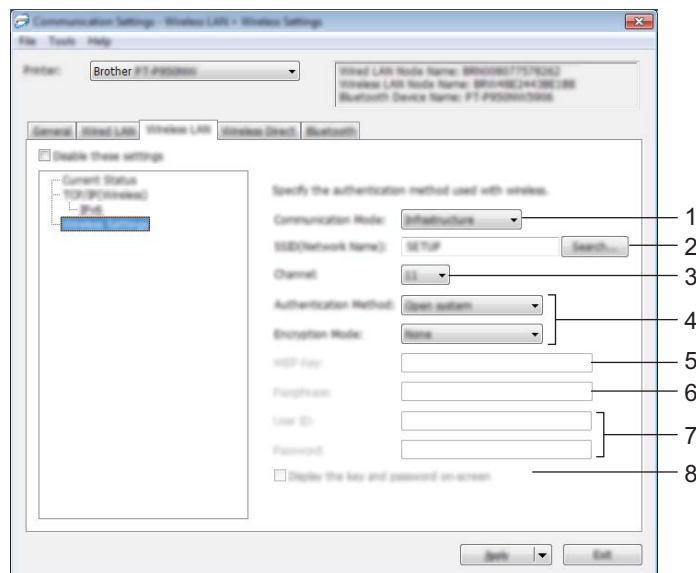

1 Mode de communication

Sélectionnez [Infrastructure] ou [Ad hoc].

2 SSID (Nom du réseau)

Cliquer sur le bouton [Rechercher] affiche les options SSID dans une boîte de dialogue distincte.

3 Canal

Répertorie les canaux disponibles.



Remarque

Ce paramètre n'est valide qu'en mode Ad hoc.

Tous les ordinateurs, appareils mobiles et systèmes d'exploitation ne prennent pas forcément en charge le mode ad-hoc.

4 Méthode d'authentification/Mode de cryptage

Les modes de cryptage pris en charge pour les différentes méthodes d'authentification sont présentés à la section *Modes de communication et méthodes d'authentification/modes de cryptage* à la page 41.

5 Clé WEP

Vous ne pouvez spécifier de paramètres que si WEP est sélectionné comme mode de cryptage.

6 Phrase secrète

Vous ne pouvez spécifier de paramètres que si WPA/WPA2-PSK est sélectionné comme méthode d'authentification.

7 ID de l'utilisateur/Mot de passe

Vous ne pouvez spécifier de paramètres que si LEAP, EAP-FAST, PEAP, EAP-TTLS ou EAP-TLS est sélectionné comme méthode d'authentification. En outre, avec la méthode EAP-TLS, il n'est pas nécessaire d'enregistrer de mot de passe, mais il est nécessaire d'enregistrer un certificat de client. Pour enregistrer un certificat, connectez-vous à l'imprimante depuis un navigateur Web, puis spécifiez le certificat. Pour plus d'information sur l'utilisation d'un navigateur Web, consultez *Gestion à partir du Web* à la page 150.

8 Afficher la clé et le mot de passe à l'écran

Si cette case est cochée, les clés et les mots de passe s'affichent en texte brut (sans cryptage).

Modes de communication et méthodes d'authentification/modes de cryptage

- Lorsque le [Mode de communication] est défini sur [Ad hoc]

Méthode d'authentification	Mode de cryptage
Système ouvert	Aucun/WEP

- Lorsque le [Mode de communication] est défini sur [Infrastructure]

Méthode d'authentification	Mode de cryptage
Système ouvert	Aucun/WEP
Clé partagée	WEP
WPA/WPA2-PSK	TKIP+AES/AES
LEAP	CKIP
EAP-FAST/AUCUNE	TKIP+AES/AES
EAP-FAST/MS-CHAPv2	TKIP+AES/AES
EAP-FAST/GTC	TKIP+AES/AES
PEAP/MS-CHAPv2	TKIP+AES/AES
PEAP/GTC	TKIP+AES/AES
EAP-TTLS/CHAP	TKIP+AES/AES
EAP-TTLS/MS-CHAP	TKIP+AES/AES
EAP-TTLS/MS-CHAPv2	TKIP+AES/AES
EAP-TTLS/PAP	TKIP+AES/AES
EAP-TLS	TKIP+AES/AES

❗ Important

Pour spécifier des paramètres de sécurité d'un niveau plus élevé :

Lorsque vous effectuez une vérification de certificat avec la méthode d'authentification EAP-FAST, PEAP, EAP-TTLS ou EAP-TLS, le certificat ne peut pas être spécifié depuis l'Outil de paramétrage d'imprimante. Une fois que l'imprimante est configurée de manière à pouvoir se connecter au réseau, spécifiez le certificat en accédant à l'imprimante depuis un navigateur Web.

Pour plus d'information sur l'utilisation d'un navigateur Web, consultez *Gestion à partir du Web* à la page 150.

Onglet Wireless Direct

Paramètres Wireless Direct

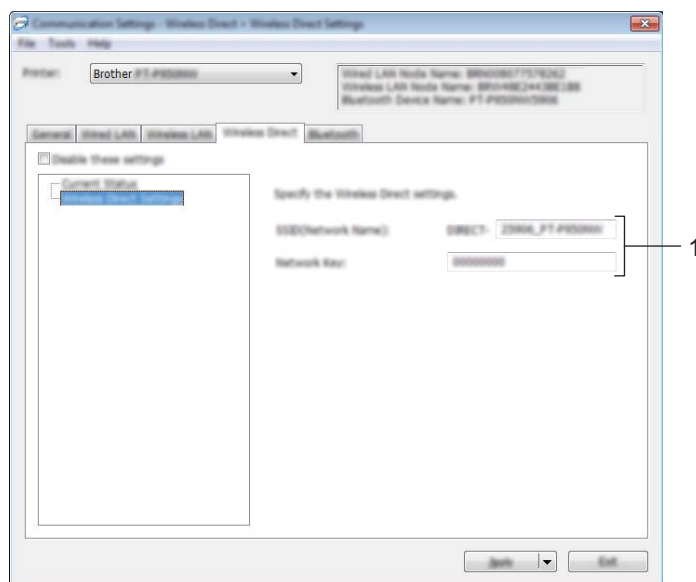

1 SSID (Nom du réseau)/Clé réseau

Spécifie le SSID (25 caractères ASCII au maximum) et la clé réseau (63 caractères au maximum) que vous pouvez utiliser en mode Wireless Direct.



Remarque

Les paramètres d'origine du SSID et du mot de passe sont les suivants :

SSID : « DIRECT-*****_PT-P900W » ou « DIRECT-*****_PT-P950NW », où « ***** » correspond aux cinq derniers chiffres du numéro de série du produit.

(Vous trouverez l'étiquette du numéro de série dans le compartiment à ruban de l'imprimante d'étiquettes P-touch.)

Mot de passe (clé réseau) : 00000000

Onglet Bluetooth (PT-P950NW uniquement)

Paramètres Bluetooth

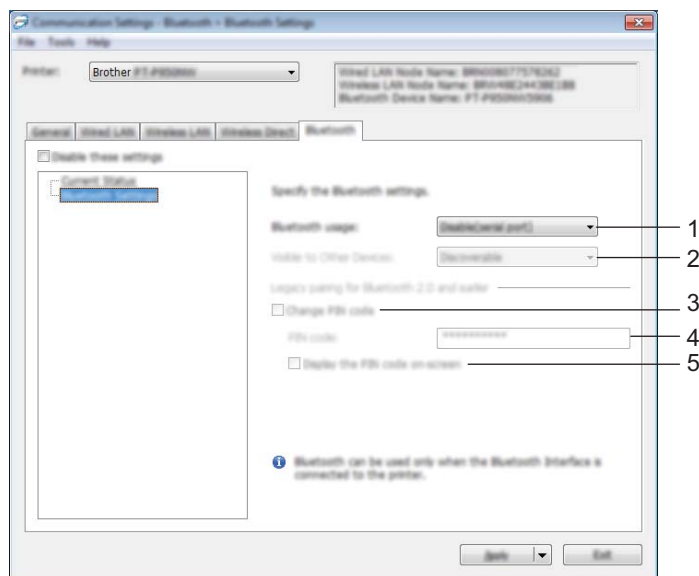

1 Utilisation Bluetooth

Sélectionnez **[Activer]** ou **[Désactiver (Port série)]**.

2 Visible pour les autres appareils

Permet à l'imprimante d'être détectée par d'autres appareils Bluetooth.

Paramètres disponibles : **[Trouvable]**, **[Introuvable]**

3 Modifier le code PIN

Si cette case est cochée, vous pouvez modifier le code PIN.

4 Code PIN

Indique le code PIN qui sera utilisé pour le jumelage des appareils compatibles avec Bluetooth 2.0 ou une version antérieure.

5 Afficher le code PIN à l'écran

Si cette case est cochée, votre ordinateur affiche le code PIN par défaut.

Application des modifications de paramètres à plusieurs imprimantes

- 1 Après avoir appliqué les paramètres à la première imprimante, débranchez l'imprimante de l'ordinateur, puis connectez la seconde imprimante à l'ordinateur.
- 2 Sélectionnez la nouvelle imprimante connectée dans la liste déroulante [**Imprimante**].

Remarque

Si la case [**Détecte automatiquement l'imprimante connectée et récupère les paramètres actuels**] de la boîte de dialogue [**Paramètres d'option**] est cochée, l'imprimante connectée avec le câble USB est automatiquement sélectionnée.

Pour plus d'information, consultez la section *Paramètres de communication sous Windows* à la page 30.

- 3 Cliquez sur [**Appliquer**].
Les mêmes paramètres qui ont été appliqués à la première imprimante sont appliqués à la seconde imprimante.

Remarque

Nous vous recommandons de cocher la case [**Redémarrer automatiquement l'imprimante après avoir appliqué les nouveaux paramètres**] lors de la configuration de la première imprimante afin que vous puissiez vérifier que les paramètres permettent d'établir une connexion correcte avec un point d'accès ou un routeur sans fil. Pour plus d'information, consultez la section *Paramètres de communication sous Windows* à la page 30.

- 4 Répétez les étapes ① – ③ pour toutes les imprimantes dont vous souhaitez modifier les paramètres.

Important

Si l'adresse IP est réglée sur [**STATIC**], l'adresse IP de l'imprimante est également modifiée en fonction de l'adresse de la première imprimante.
Modifiez si nécessaire l'adresse IP.

Remarque

Pour enregistrer les paramètres actuels dans un fichier, cliquez sur [**Fichier**] - [**Exporter**].

Les mêmes paramètres peuvent être appliqués à une autre imprimante en cliquant sur [**Fichier**] - [**Importer**], puis en sélectionnant le fichier de paramètres exportés. (Consultez la section *Paramètres de communication sous Windows* à la page 30.)

Paramètres de l'appareil sous Windows

Vous pouvez utiliser les [Paramètres de l'appareil] de l'Outil de paramétrage d'imprimante pour spécifier ou modifier les paramètres de l'appareil lorsque vous connectez l'appareil à l'ordinateur avec un câble USB. Vous pouvez non seulement modifier les paramètres de l'appareil pour une imprimante, mais également appliquer facilement les mêmes paramètres à plusieurs imprimantes.

Lorsque vous imprimez depuis un logiciel, vous pouvez spécifier différents paramètres d'impression dans le pilote d'imprimante. Si vous souhaitez néanmoins spécifier des paramètres plus avancés, vous pouvez utiliser la boîte de dialogue [Paramètres de l'appareil] de l'Outil de paramétrage d'imprimante.

Lorsque [Paramètres de l'appareil] est ouvert, les paramètres actuels de l'imprimante sont récupérés et affichés. Si ces paramètres ne peuvent pas être récupérés, les paramètres précédents sont affichés. Si les paramètres actuels ne peuvent pas être récupérés et qu'aucun paramètre n'a été précédemment spécifié, les paramètres d'origine de cet outil sont affichés.

5

Boîte de dialogue Paramètres

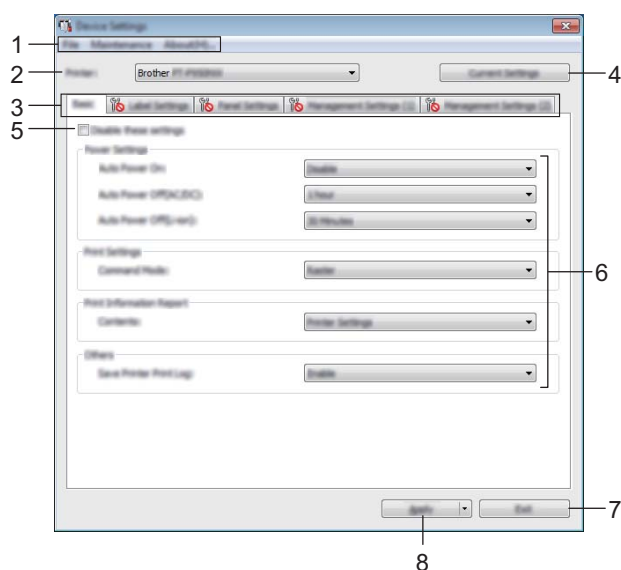

1 Barre de menus

Sélectionnez une commande contenue dans l'un des menus de la liste.

2 Imprimante

Spécifie l'imprimante dont les paramètres vont être configurés.

Si une seule imprimante est connectée, il n'est pas nécessaire d'effectuer une sélection puisqu'une seule imprimante s'affiche.

3 Onglets des paramètres

Contiennent des paramètres, qui peuvent être spécifiés ou modifiés.

Remarque

Si  s'affiche dans l'onglet, les paramètres de cet onglet ne peuvent être ni spécifiés ni modifiés. En outre, les paramètres de l'onglet ne seront pas appliqués à l'imprimante même si **[Appliquer]** est sélectionné. De plus, les paramètres de l'onglet ne seront ni enregistrés ni exportés en cas d'exécution de la commande **[Enregistrer dans le fichier de commande]** ou **[Exporter]**.

4 Paramètres actuels

Récupère les paramètres de l'imprimante actuellement connectée et les affiche dans la boîte de dialogue. Les paramètres des onglets affichant l'icône  seront également récupérés.

5 Désactiver ces paramètres

Lorsque vous cochez cette case,  s'affiche dans l'onglet, et il est alors impossible de spécifier ou de modifier les paramètres.

Les paramètres d'un onglet où  apparaît ne seront pas appliqués à l'imprimante même si **[Appliquer]** est sélectionné. En outre, les paramètres de l'onglet ne seront ni enregistrés ni exportés si vous exécutez la commande **[Enregistrer dans le fichier de commande]** ou **[Exporter]**.

6 Paramètres

Affiche les paramètres actuels.

7 Quitter

Quitte les **[Paramètres de l'appareil]** et revient à la fenêtre principale de l'Outil de paramétrage d'imprimante.

8 Appliquer

Applique les paramètres à l'imprimante.

Pour enregistrer les paramètres indiqués dans un fichier de commande, sélectionnez **[Enregistrer dans le fichier de commande]** dans la liste déroulante.

Le fichier de commande enregistré peut être utilisé avec le mode de stockage de masse pour appliquer les paramètres à une imprimante. (Consultez la section *Mode de stockage de masse* à la page 83.)

Barre de menus

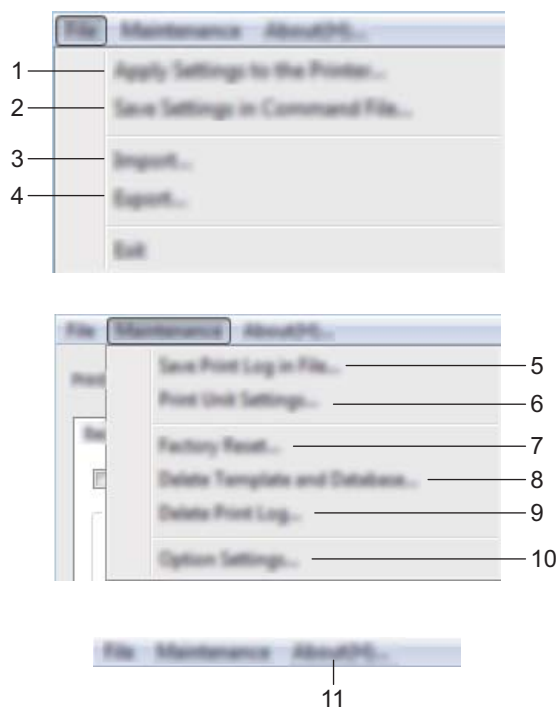

1 Appliquer les paramètres à l'imprimante

Applique les paramètres à l'imprimante.

Effectue la même opération que lorsque vous cliquez sur **[Appliquer]**.

2 Enregistrer les paramètres dans le fichier de commande

Enregistre les paramètres spécifiés dans un fichier de commande.

Effectue la même opération que lorsque vous sélectionnez **[Enregistrer dans le fichier de commande]** dans la liste déroulante **[Appliquer]**.

3 Importer

Importe le fichier exporté.

4 Exporter

Enregistre les paramètres actuels dans un fichier.

5 Enregistrer le journal d'impression dans un fichier

Enregistre le journal d'impression dans un fichier au format CSV.

6 Imprimer paramètres unité

Imprime un rapport contenant la version du microprogramme et les informations de configuration de l'appareil.

Vous pouvez également imprimer ce rapport en appuyant sur le bouton  (Avance et découpe) (consultez la section *Vérification des paramètres de l'imprimante d'étiquettes P-touch* à la page 83).



Remarque

Lorsque vous imprimez ce rapport, utilisez du ruban de 0,94 po (24 mm) ou de 1,4 po (36 mm).

7 Réinitialisation usine

Restaure tous les paramètres par défaut de l'imprimante.

8 Supprimer le modèle et la base de données

Supprime les modèles et les bases de données enregistrés sur l'imprimante.

9 Supprimer le journal d'impression

Supprime le journal d'impression enregistré sur l'imprimante.

10 Paramètres d'option

Si la case [**Ne pas afficher de message d'erreur si les paramètres actuels ne peuvent pas être récupérés au démarrage**] est cochée, le message ne s'affichera pas la prochaine fois.

11 À propos de

Affiche les informations de version.

Onglet De base

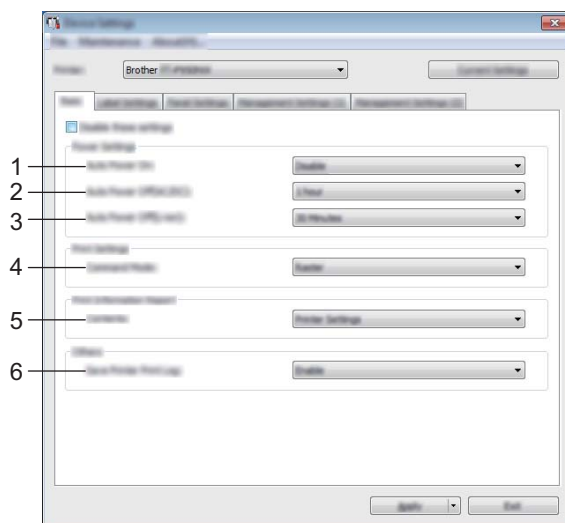

1 Mise sous tension auto

Permet de spécifier si l'imprimante doit s'allumer automatiquement ou non lorsque le cordon d'alimentation secteur est raccordé à une prise électrique.

Paramètres disponibles : [**Désactiver**], [**Activer**]

2 Hors tension auto (AC/DC)

Permet de spécifier la durée qui doit s'écouler avant que l'imprimante s'éteigne automatiquement lorsqu'elle est branchée à une prise électrique.

Paramètres disponibles : [**Aucune**], 10/20/30/40/50 minutes, 1/2/4/8/12 heures

3 Hors tension auto (Li-ion)

Spécifie le délai qui s'écoule avant que l'imprimante ne s'éteigne automatiquement lorsqu'elle est alimentée par la batterie Li-ion rechargeable.

Paramètres disponibles : [**Aucune**], 10/20/30/40/50 minutes, 1 heure

4 Mode de commande

Spécifie le format des commandes de l'imprimante.

Paramètres disponibles : [**Trame**], [**ESC/P**], [**P-touch Template**]

5 Contenu

Spécifie les informations de l'imprimante qui seront imprimées.

Paramètres disponibles : [**Tout**], [**Journal d'utilisation**], [**Paramètres de l'imprimante**], [**Données de transfert de l'imprimante**]

6 Enregistrer le journal d'impression de l'imprimante

Sélectionnez si vous souhaitez enregistrer ou non le journal d'impression de l'imprimante. Si [**Désactiver**] est appliqué à l'imprimante, [**Maintenance**] - [**Enregistrer le journal d'impression dans un fichier**] ne fonctionnera pas.

Paramètres disponibles : [**Activer**], [**Désactiver**]

Onglet Étiquettes

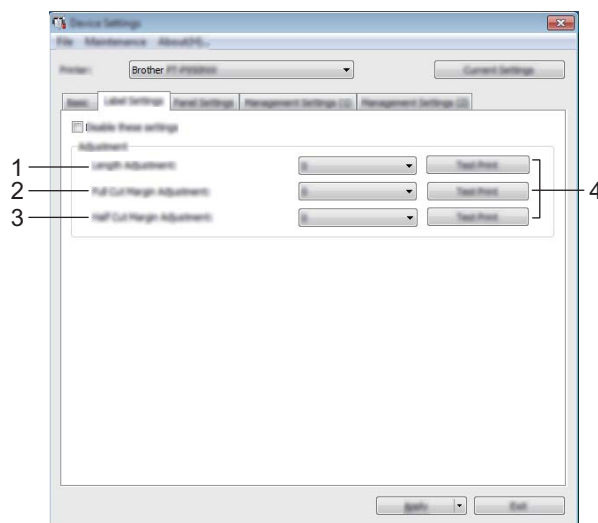

1 Ajustement de la longueur

Règle la longueur de l'étiquette imprimée pour qu'elle corresponde à la longueur de l'étiquette affichée sur l'ordinateur.

Paramètres disponibles : -4 à +4 (par incréments de 1)

2 Réglage de la marge de découpe complète

Règle la longueur de la marge en cas de découpe complète d'étiquettes.

Paramètres disponibles : -2 à +2 (par incréments de 1)

3 Réglage de la marge de découpe à moitié

Règle la longueur de la marge en cas de découpe à moitié d'étiquettes.

Paramètres disponibles : -2 à +2 (par incréments de 1)

4 Essai d'impression

Imprime une étiquette de test pour vérifier les résultats de chaque réglage.

Onglet Paramètres panneau (PT-P950NW uniquement)

Spécifiez les paramètres en cas d'utilisation de l'écran tactile (en option).

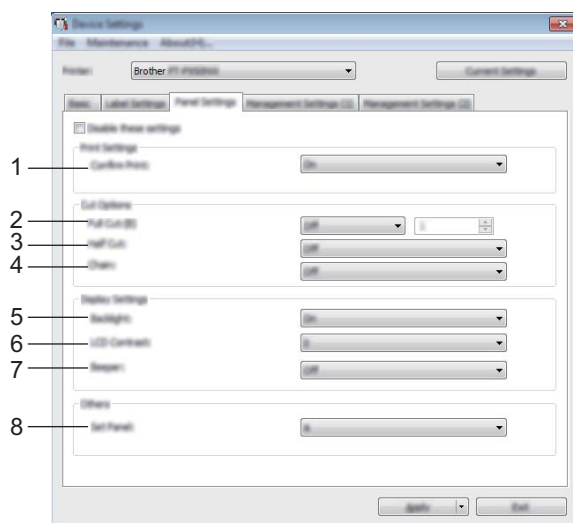

1 Conf. Impr.

Indiquez si un message de confirmation du nombre de copies doit s'afficher avant l'impression.

Paramètres disponibles : [**Activé**], [**Désactivé**]

2 Découpe complète

Indiquez si les étiquettes doivent être automatiquement découpées et le nombre d'étiquettes à imprimer avant de les couper.

Paramètres disponibles : [**Activé**], [**Désactivé**] (Vous pouvez spécifier un nombre compris entre 1 et 99.)

3 Découpe à moitié

Indiquez si vous souhaitez utiliser les découpes à moitié.

Paramètres disponibles : [**Activé**], [**Désactivé**]

4 Chaîne

Indiquez si vous souhaitez utiliser l'impression en chaîne.

Paramètres disponibles : [**Activé**], [**Désactivé**]

5 Rétroéclairage

Indiquez si le rétroéclairage de l'écran ACL doit être activé.

Paramètres disponibles : [**Activé**], [**Désactivé**]

6 Contraste LCD

Sélectionnez le contraste de l'écran ACL.

Paramètres disponibles : -2 à +2

7 Bipeur

Sélectionnez si l'imprimante doit émettre un signal sonore lorsque vous appuyez sur une touche du panneau tactile.

Paramètres disponibles : [**Activé**], [**Désactivé**]

8 Déf. Panneau

Sélectionnez le panneau tactile souhaité.

Paramètres disponibles : [**A**], [**B**]

Onglets Gestion (PT-P950NW uniquement)

Spécifiez les paramètres en cas d'utilisation de l'écran tactile (en option).

❗ Important

Pour afficher ces onglets, vous devez disposer de privilèges d'administrateur sur l'ordinateur ou sur l'imprimante.

Vous pouvez vérifier les privilèges d'administrateur de l'imprimante dans les [Propriétés de l'imprimante] - onglet [Sécurité].

Gestion (1)

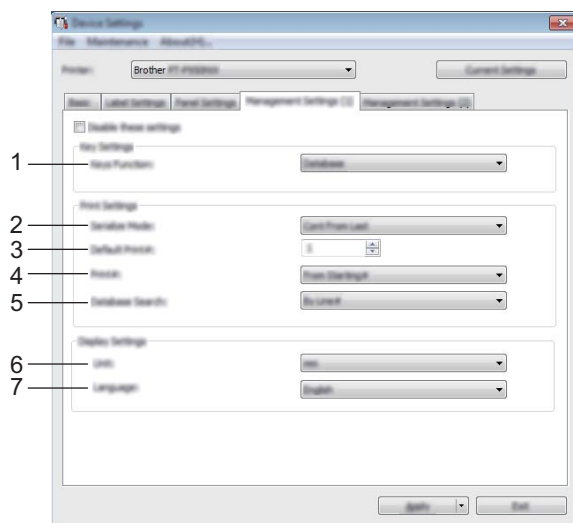

Gestion (2)

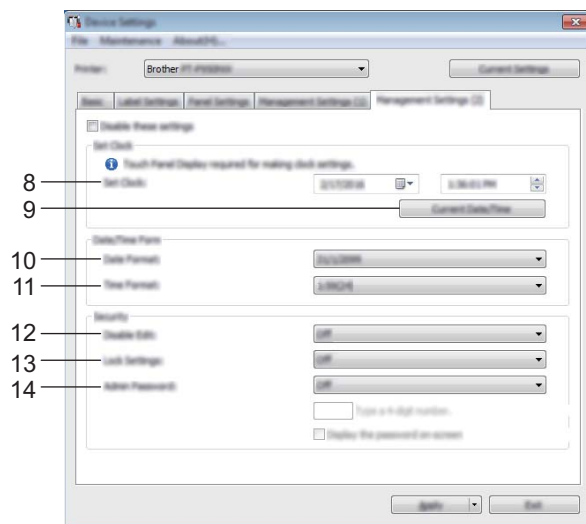

1 Fonct. Touche

Sélectionnez le type de données affecté aux touches du panneau à touches uniques.

Pour affecter des modèles, sélectionnez **[Modèle]**.

Pour affecter des bases de données liées à un seul modèle, sélectionnez **[Base données]**.

Paramètres disponibles : **[Modèle]**, **[Base données]**

2 Mode série

Indiquez si vous souhaitez sérialiser à partir du dernier numéro imprimé.

Paramètres disponibles : **[Du dernier]**, **[Valeurs départ]**

3 Nb impr défaut

Spécifiez le nombre de copies par défaut qui apparaît lors de l'impression.

Paramètres disponibles : 1 à 999

4 Nbre impr.

Indiquez si le nombre de copies défini sur l'écran tactile le reste une fois les copies imprimées.

Ce réglage du panneau tactile s'applique jusqu'à la mise hors tension de l'imprimante.

Paramètres disponibles : **[Valeurs départ]**, **[Du dernier]**

5 Recherche BD

Lorsque vous utilisez un modèle avec une base de données liée, indiquez si la recherche d'enregistrements de base de données doit s'effectuer en fonction du numéro de ligne ou du contenu.

Paramètres disponibles : **[Par n° ligne]**, **[Par contenu]**

6 Unité

Sélectionnez l'unité de mesure des paramètres affichés.

Paramètres disponibles : **[mm]**, **[pouce]**

7 Langue

Sélectionnez la langue de l'écran tactile.

Paramètres disponibles : **[Dansk]**, **[Deutsch]**, **[English]**, **[Español]**, **[Français]**, **[Italiano]**, **[Nederlands]**, **[Norsk]**, **[Português]**, **[Suomi]**, **[Svenska]**, [中文], [日本語]



Remarque

Les langues qui s'affichent dépendent du modèle d'imprimante utilisé. Si la langue sélectionnée ne peut pas être utilisée sur l'écran tactile, la langue d'affichage ne sera pas modifiée.

Assurez-vous que l'écran tactile peut afficher la langue sélectionnée.

8 Régl. horloge

Définissez la date et l'heure qui s'affichent sur l'écran tactile.

Pour spécifier les paramètres d'heure, vous devez installer l'écran tactile.

9 Date/Heure actuelles

Cliquez sur ce bouton pour récupérer la date et l'heure actuelles de l'ordinateur et les afficher.

10 Format date

Sélectionnez le format de date pour l'horloge.

11 Format heure

Sélectionnez le format d'heure pour l'horloge.

12 Désact. Modif

Indiquez si les mises en page d'étiquettes peuvent être modifiées.

Paramètres disponibles : [**Activé**], [**Désactivé**]

13 Paramèt. verr.

Indiquez s'il est possible de modifier les paramètres sélectionnés en appuyant sur [] (touche Paramètres) sur l'écran tactile.

Paramètres disponibles : [**Activé**], [**Désactivé**]

14 Mdp admin

Définissez un mot de passe pour l'accès aux paramètres de base spécifiés en appuyant sur [] (touche Admin) sur l'écran tactile. Définissez un mot de passe à quatre chiffres. Si la case [**Afficher le mot de passe à l'écran**] est cochée, les mots de passe spécifiés s'affichent dans les fenêtres de l'ordinateur.

Application des modifications de paramètres à plusieurs imprimantes

- 1 Après avoir appliqué les paramètres à la première imprimante, débranchez l'imprimante de l'ordinateur, puis connectez la seconde imprimante à l'ordinateur.
- 2 Sélectionnez la nouvelle imprimante connectée dans la liste déroulante [**Imprimante**].
- 3 Cliquez sur [**Appliquer**].
Les mêmes paramètres qui ont été appliqués à la première imprimante sont appliqués à la seconde imprimante.
- 4 Répétez les étapes ❶ – ❸ pour toutes les imprimantes dont vous souhaitez modifier les paramètres.



Remarque

Pour enregistrer les paramètres actuels dans un fichier, cliquez sur [**Fichier**] - [**Exporter**].

Vous pouvez appliquer les mêmes paramètres à une autre imprimante en cliquant sur [**Fichier**] - [**Importer**], puis en sélectionnant le fichier de paramètres exporté. (Consultez la section *Paramètres de l'appareil sous Windows* à la page 45.)

Paramètres de P-touch Template sous Windows

Le mode P-touch Template permet, depuis un lecteur de code-barres (en option : PA-BR-001) ou d'un autre périphérique connecté à l'imprimante d'étiquettes P-touch, d'insérer des données dans des objets texte et de code-barres dans un modèle téléchargé.

Les **[Paramètres de P-touch Template]** de l'Outil de paramétrage d'imprimante permettent de spécifier ou de modifier les fonctions de P-touch Template.



Remarque

- Le mode P-touch Template est également compatible avec d'autres périphériques d'entrée, comme des balances, des machines de test, des contrôleurs ou des dispositifs logiques programmables.
- Pour plus de renseignements sur P-touch Template, téléchargez le manuel « *P-touch Template Manual/Command Reference* » (*Manuel P-touch Template/Référence des commandes*) (en anglais seulement) sur le site Web de soutien Brother à l'adresse support.brother.com.

[Select your region/country.] (Sélectionnez votre région/pays.) - [Manuels] - [Choisissez votre produit]

Boîte de dialogue Paramètres de P-touch Template

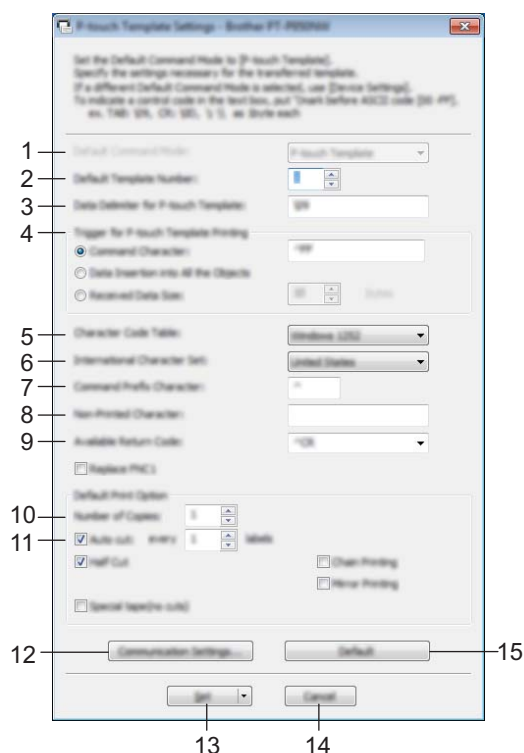

1 Default Command Mode (Mode de commande par défaut)

Spécifie le mode P-touch Template comme mode par défaut.
Pour changer le mode, utilisez les paramètres de l'appareil.

2 Default Template Number (Numéro de modèle par défaut)

Spécifie un numéro de modèle sélectionné par défaut lorsque l'imprimante est allumée.
Toutefois, si aucun modèle ne doit être transféré sur l'imprimante, ne spécifiez pas de numéro de modèle.

3 Data Delimiter for P-touch Template (Délimiteur de données pour P-touch Template)

Symbole utilisé pour indiquer les limites entre des groupes de données dans un fichier. Vous pouvez spécifier entre 1 et 20 caractères.

4 Trigger for P-touch Template Printing (Déclencheur de l'impression pour P-touch Template)

Vous pouvez spécifier un déclencheur de l'impression parmi plusieurs options.

[Command Character] (Caractère de commande) : l'impression commence à la réception du caractère de commande spécifié ici.

[Data Insertion into All the Objects] (Insertion de données dans tous les objets) : l'impression commence à la réception du délimiteur du dernier objet.

[Received Data Size] (Taille des données reçues) : l'impression commence à la réception du nombre de caractères spécifié ici. Les délimiteurs ne sont toutefois pas pris en compte dans le nombre de caractères.

5 Character Code Table (Tableau des codes de caractères)

Sélectionnez l'un des jeux de codes de caractères suivants :

Paramètres disponibles : **[Windows 1252]**, **[Windows 1250 Eastern Europe]** (Windows 1250 Europe de l'Est), **[Brother standard]**

6 International Character Set (Jeu de caractères internationaux)

Répertorie les jeux de caractères de pays spécifiques.

Paramètres disponibles : [**United States**] (États-Unis), [**France**], [**Germany**] (Allemagne), [**Britain**] (Grande-Bretagne), [**Denmark**] (Danemark), [**Sweden**] (Suède), [**Italy**] (Italie), [**Spain**] (Espagne), [**Japan**] (Japon), [**Norway**] (Norvège), [**Denmark II**] (Danemark II), [**Spain II**] (Espagne II), [**Latin America**] (Amérique Latine), [**Korea**] (Corée), [**Legal**].

Les 12 codes suivants sont utilisés en fonction du pays sélectionné dans la liste ci-dessus :

23h 24h 40h 5Bh 5Ch 5Dh 5Eh 60h 7Bh 7Ch 7Dh 7Eh

Pour les caractères intervertis, consultez le manuel « *P-touch Template Manual/Command Reference* » (*Manuel P-touch Template/Référence des commandes*) qui peut être téléchargé depuis le site Web de soutien Brother.

7 Command Prefix Character (Caractère de préfixe de commande)

Spécifie le code du caractère de préfixe qui identifie les commandes utilisées en mode P-touch Template.

8 Non-Printed Character (Caractère non imprimé)

Les caractères non spécifiés ici ne sont pas imprimés lorsque les données sont reçues. Spécifiez entre 1 et 20 caractères.

9 Available Return Code (Code de retour disponible)

Le code d'interligne est utilisé lors de la transmission de données, pour indiquer que les données suivantes doivent être avancées jusqu'à la ligne suivante d'un objet texte. Vous pouvez sélectionner l'un des quatre codes d'interligne suivants, ou spécifier de 1 à 20 caractères comme code d'interligne.

Paramètres disponibles : [**^CR**], [**\0D\0A**], [**\0A**], [**\0D**]

10 Number of Copies (Nombre de copies)

Permet de définir le nombre de copies. Vous pouvez spécifier un nombre compris entre 1 et 99.

11 Option découpe

Indique si les étiquettes doivent être automatiquement découpées et le nombre d'étiquettes à imprimer avant de les couper. Vous pouvez spécifier un nombre compris entre 1 et 99.

Vous pouvez également sélectionner d'autres options de coupe.

12 Communication Settings (Paramètres de communication)

Spécifiez les paramètres de communication.

13 Set (Réglages)

Applique les paramètres à l'imprimante.

Pour enregistrer les paramètres indiqués dans un fichier de commande, sélectionnez [**Save in Command File**] (Enregistrer dans le fichier de commande) dans la liste déroulante. Le fichier de commande enregistré peut être utilisé avec le mode de stockage de masse pour appliquer les paramètres à une imprimante. (Consultez la section *Mode de stockage de masse* à la page 83.)

14 Cancel (Annuler)

Annule les paramètres et ferme la boîte de dialogue. Les paramètres ne sont alors pas modifiés.

15 Default (Par défaut)

Rétablit les paramètres d'origine.

Printer Setting Tool pour Mac

Le Printer Setting Tool (Outil de paramétrage d'imprimante) vous permet de spécifier les paramètres de communication et autres paramètres de l'imprimante depuis un Mac. Vous pouvez non seulement modifier les paramètres de l'appareil pour une imprimante, mais également appliquer facilement les mêmes paramètres à plusieurs imprimantes.



Remarque

Le Printer Setting Tool (Outil de paramétrage d'imprimante) s'installe automatiquement lorsque vous utilisez le programme d'installation initial pour installer le pilote d'imprimante. Pour plus d'information, consultez la section *Installation du pilote d'imprimante et des logiciels* à la page 8.



Important

Le Printer Setting Tool (Outil de paramétrage d'imprimante) n'est disponible qu'avec les imprimantes Brother compatibles.

Avant d'utiliser le Printer Setting Tool

- Assurez-vous que l'adaptateur secteur est branché à l'imprimante et à une prise électrique, ou qu'une batterie entièrement chargée est installée.
- Vérifiez que le pilote d'imprimante a été correctement installé et que vous pouvez imprimer.
- Raccordez l'imprimante d'étiquettes P-touch à un ordinateur avec un câble USB. L'Outil de paramétrage d'imprimante ne permet pas de spécifier les paramètres au moyen d'une connexion Wi-Fi.

Utilisation du Printer Setting Tool pour Mac

- 1 Connectez à l'ordinateur l'imprimante d'étiquettes P-touch que vous souhaitez configurer.
- 2 Cliquez sur **[Macintosh HD]** - **[Applications]** - **[Brother]** - **[Printer Setting Tool]** (Outil de paramétrage d'imprimante) - **[Printer Setting Tool.app]**.
La fenêtre **[Printer Setting Tool]** (Outil de paramétrage d'imprimante) s'affiche.
- 3 Vérifiez que l'imprimante d'étiquettes P-touch que vous souhaitez configurer s'affiche bien à côté de **[Printer]** (Imprimante). Si une autre imprimante s'affiche, sélectionnez l'imprimante d'étiquettes P-touch souhaitée dans la liste déroulante.



Remarque

Si une seule imprimante d'étiquettes P-touch est connectée, aucune sélection n'est nécessaire. Seule cette imprimante d'étiquettes P-touch sera disponible.

- 4 Sélectionnez un onglet de paramétrage, puis spécifiez ou modifiez les réglages.
- 5 Cliquez sur **[Apply Settings to the Printer]** (Appliquer les paramètres à l'imprimante) dans l'onglet de paramétrage pour appliquer les paramètres à l'imprimante d'étiquettes P-touch.
- 6 Cliquez sur **[Exit]** (Quitter) pour mettre fin à la spécification des paramètres.



Important

N'utilisez le Printer Setting Tool (Outil de paramétrage d'imprimante) pour configurer l'imprimante d'étiquettes P-touch uniquement lorsque l'imprimante d'étiquettes P-touch est en veille. Des dysfonctionnements peuvent survenir si vous tentez de configurer l'imprimante d'étiquettes P-touch alors qu'elle traite une tâche.

Boîte de dialogue Paramètres

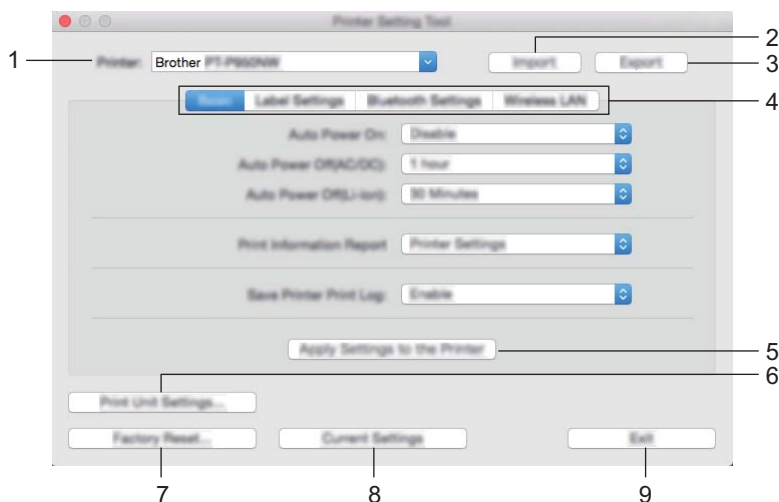

1 Printer (Imprimante)

Affiche la liste des imprimantes connectées.

2 Import (Importer)

Importe les paramètres depuis un fichier.

3 Export (Exporter)

Enregistre les paramètres actuels dans un fichier.

4 Onglets de paramètres

Contiennent des paramètres qui peuvent être réglés ou modifiés.

5 Apply Settings to the Printer (Appliquer les paramètres à l'imprimante)

Applique les paramètres à l'imprimante.

6 Print Unit Settings (Imprimer paramètres unité)

Imprime un rapport contenant la version du microprogramme et les informations de configuration de l'appareil.

Vous pouvez également imprimer ce rapport en appuyant sur le bouton  (Avance et découpe) (consultez la section *Vérification des paramètres de l'imprimante d'étiquettes P-touch* à la page 83).



Remarque

Lorsque vous imprimez ce rapport, utilisez du ruban de 0,94 po (24 mm) ou de 1,4 po (36 mm).

7 Factory Reset (Réinitialisation usine)

Restaure les paramètres par défaut de l'imprimante.

8 Current Settings (Paramètres actuels)

Récupère les paramètres de l'imprimante actuellement connectée et les affiche dans la boîte de dialogue.

9 Exit (Quitter)

Quitte le Printer Setting Tool (Outil de paramétrage d'imprimante).

Onglet De base

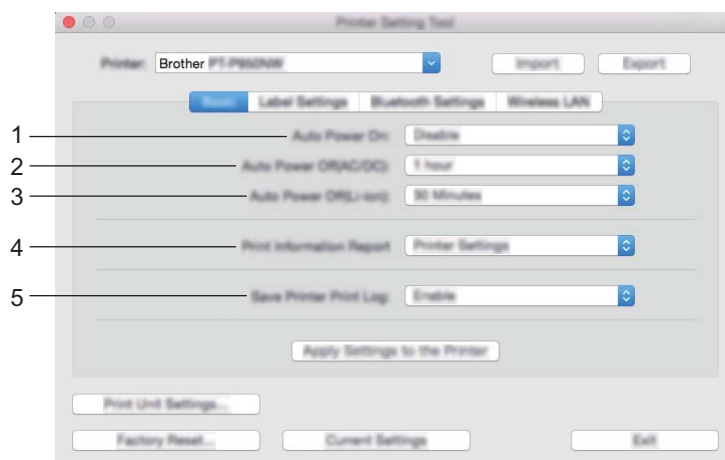

1 Auto Power On (Mise sous tension auto)

Permet de spécifier si l'imprimante doit s'allumer automatiquement ou non lorsque le cordon d'alimentation secteur est raccordé à une prise électrique.

Paramètres disponibles : [**Disable**] (Désactiver), [**Enable**] (Activer)

2 Auto Power Off (AC/DC) (Hors tension auto (AC/DC))

Permet de spécifier la durée qui doit s'écouler avant que l'imprimante s'éteigne automatiquement lorsqu'elle est branchée à une prise électrique.

Paramètres disponibles : [**None**] (Aucune), 10/20/30/40/50 minutes, 1/2/4/8/12 heures

3 Auto Power Off (Li-ion) (Hors tension auto (Li-ion))

Spécifie le délai qui s'écoule avant que l'imprimante ne s'éteigne automatiquement lorsqu'elle est alimentée par la batterie Li-ion rechargeable.

Paramètres disponibles : [**None**] (Aucune), 10/20/30/40/50 minutes, 1 heure

4 Print Information Report (Imprimer le rapport d'informations)

Spécifie les informations de l'imprimante qui seront imprimées.

Paramètres disponibles : [**All**] (Tout), [**Usage Log**] (Journal d'utilisation), [**Printer Settings**] (Paramètres de l'imprimante), [**Printer Transfer Data**] (Données de transfert de l'imprimante)

5 Save Printer Print Log (Enregistrer le journal d'impression de l'imprimante)

Sélectionnez si vous souhaitez enregistrer ou non le journal d'impression de l'imprimante.

Paramètres disponibles : [**Enable**] (Activer), [**Disable**] (Désactiver)

Onglet Étiquettes

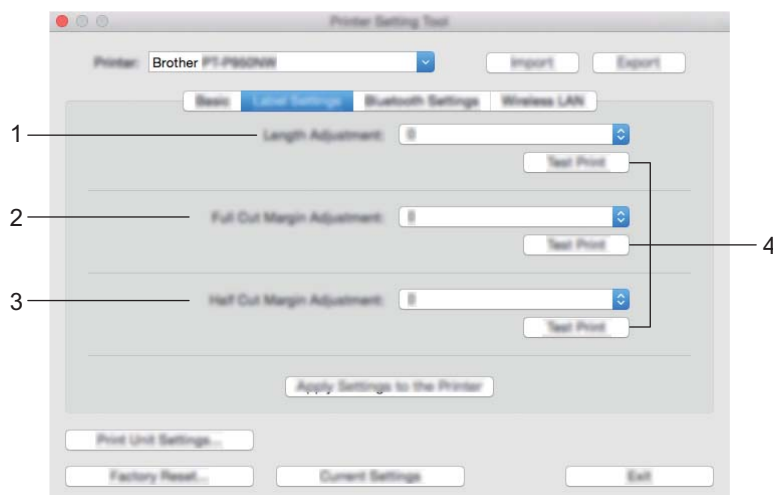

1 Length Adjustment (Ajustement de la longueur)

Règle la longueur de l'étiquette imprimée pour qu'elle corresponde à la longueur de l'étiquette affichée sur l'ordinateur.

Paramètres disponibles : -4 à +4 (par incréments de 1)

2 Full Cut Margin Adjustment (Réglage de la marge de découpe complète)

Règle la longueur de la marge en cas de découpe complète d'étiquettes.

Paramètres disponibles : -2 à +2 (par incréments de 1)

3 Half Cut Margin Adjustment (Réglage de la marge de découpe à moitié)

Règle la longueur de la marge en cas de découpe à moitié d'étiquettes.

Paramètres disponibles : -2 à +2 (par incréments de 1)

4 Test Print (Impression test)

Imprime une étiquette de test pour vérifier les résultats des paramètres.

Onglet Paramètres Bluetooth (PT-P950NW uniquement)

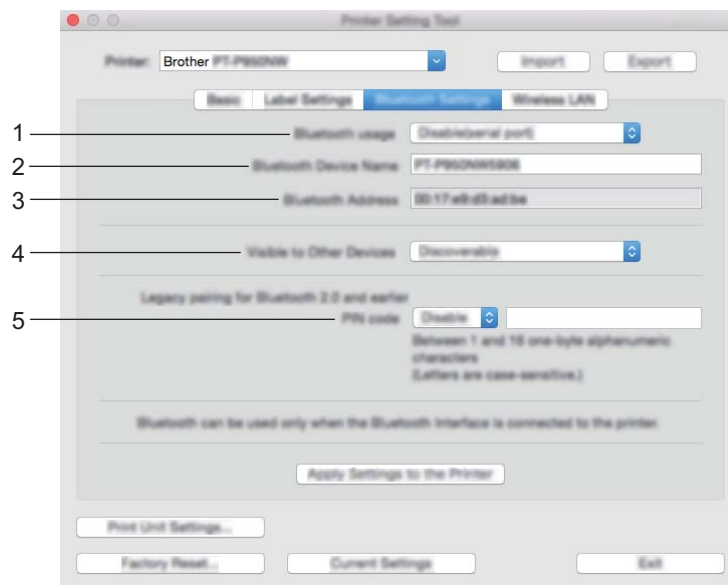

1 Bluetooth usage (Utilisation Bluetooth)

Sélectionnez **[Enable]** (Activer) ou **[Disable(serial port)]** (Désactiver (Port série)).

2 Bluetooth Device Name (Nom de périphérique Bluetooth)

Permet de saisir le nom de l'appareil Bluetooth.

3 Bluetooth Address (Adresse Bluetooth)

Affiche l'adresse Bluetooth acquise.

4 Visible to Other Devices (Visible pour les autres appareils)

Permet à l'imprimante d'être détectée par d'autres appareils Bluetooth.

Paramètres disponibles : **[Discoverable]** (Trouvable), **[Not Discoverable]** (Introuvable)

5 PIN code (Code PIN)

Active ou désactive le code PIN utilisé pour le jumelage avec ces appareils.

Onglet LAN sans fil

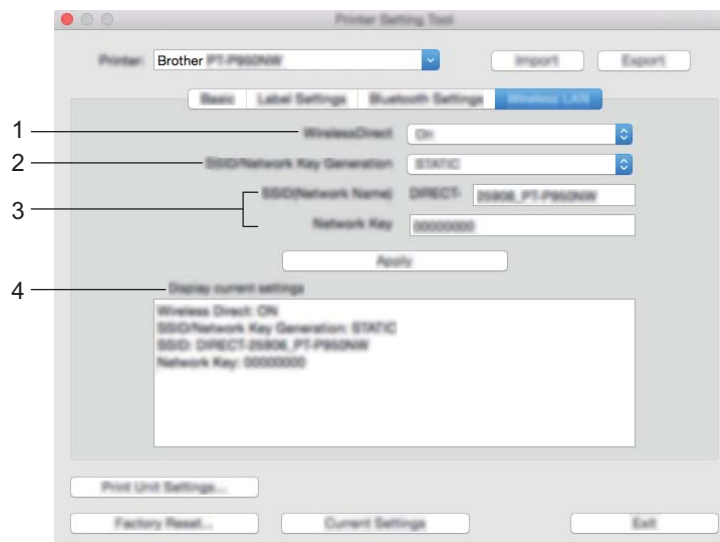

1 WirelessDirect

Active ou désactive la fonction Wireless Direct.

2 SSID/Network Key Generation (Génération SSID/clé réseau)

Sélectionnez **[AUTO]** ou **[STATIC]**.

3 SSID (Network Name) (SSID (Nom du réseau))/Network Key (Clé réseau)

Spécifie le SSID (3 à 25 caractères ASCII) et la clé réseau que vous pouvez utiliser en mode Wireless Direct.

Vous ne pouvez spécifier de paramètres que si **[STATIC]** est sélectionné comme **[SSID/Network Key Generation]** (Génération SSID/clé réseau).

4 Display current settings (Afficher les paramètres actuels)

Affiche les paramètres actuels de Wireless Direct. Cliquez sur **[Current Settings]** (Paramètres actuels) pour mettre à jour les paramètres affichés avec les informations les plus récentes.

Application des modifications de paramètres à plusieurs imprimantes

- 1 Après avoir appliqué les paramètres à la première imprimante, débranchez l'imprimante de l'ordinateur, puis connectez la seconde imprimante à l'ordinateur.
- 2 Sélectionnez la nouvelle imprimante connectée dans la liste déroulante **[Printer]** (Imprimante).
- 3 Cliquez sur **[Apply Settings to the Printer]** (Appliquer les paramètres à l'imprimante). Les mêmes paramètres qui ont été appliqués à la première imprimante sont appliqués à la seconde imprimante.
- 4 Répétez les étapes 1 – 3 pour toutes les imprimantes dont vous souhaitez modifier les paramètres.



Remarque

Pour enregistrer les paramètres actuels dans un fichier, cliquez sur **[Export]** (Exporter).

Les mêmes paramètres peuvent être appliqués à une autre imprimante en cliquant sur **[Import]** (Importer), puis en sélectionnant le fichier de paramètres exportés. (Consultez la section *Boîte de dialogue Paramètres* à la page 60.)

Modification des paramètres d'impression depuis un appareil mobile

Si vous utilisez un appareil mobile, servez-vous de l'application pour modifier les paramètres en fonction de vos besoins. Les paramètres pouvant être modifiés peuvent varier en fonction de l'application.



Remarque

Avant une connexion à un appareil mobile, vous pouvez spécifier des paramètres détaillés en branchant l'imprimante d'étiquettes P-touch sur un ordinateur et en utilisant le Printer Setting Tool (Outil de paramétrage d'imprimante) (consultez la section *Modification des paramètres de l'imprimante d'étiquettes P-touch* à la page 27).

Opérations de P-touch Template

Le mode P-touch Template permet, à partir d'un lecteur de code-barres (en option : PA-BR-001) ou d'un autre périphérique connecté à l'imprimante d'étiquettes P-touch, d'insérer des données dans des objets texte et de code-barres dans un modèle téléchargé.

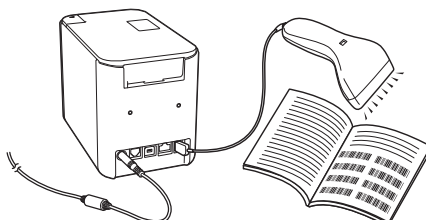

Opérations de base

■ *Impression de modèles standard* (Consultez la section page 72)

Téléchargez les modèles ou images que vous utilisez fréquemment, puis balayez simplement un code-barres pour choisir celui que vous souhaitez imprimer.

■ *Impression de modèles avancés* (Consultez la section page 74)

Téléchargez un modèle et balayez un code-barres pour imprimer une copie ou insérer les données obtenues par balayage dans une étiquette différente.

■ *Impression de recherches dans une base de données* (Consultez la section page 77)

Téléchargez une base de données liée à un modèle et balayez un code-barres pour trouver un enregistrement à insérer dans le modèle et l'imprimer.

Fonctionnalités avancées

■ *Impression avec fonction de numérotation (numéro sérialisé)* (Consultez la section page 80)

Lors de l'impression, incrémentez automatiquement un texte ou un code-barres dans n'importe quel modèle téléchargé.



Remarque

- Le mode P-touch Template est également compatible avec d'autres périphériques d'entrée, comme des balances, des machines de test, des contrôleurs ou des dispositifs logiques programmables.
- Pour plus de renseignements à ce sujet, consultez le manuel *P-touch Template Manual/Raster Command Reference* (*Manuel P-touch Template/Référence des commandes de trame*). Vous pouvez télécharger les dernières versions à partir du site Web de soutien Brother à l'adresse support.brother.com.

[Select your region/country.] (Sélectionnez votre région/pays.) - [Manuels] - [Choisissez votre produit]

Préparation

Avant de connecter le lecteur de code-barres à l'imprimante d'étiquettes P-touch, précisez les paramètres du lecteur à l'aide de l'outil Paramètres de P-touch Template (dans l'Outil de paramétrage d'imprimante).

Spécification des paramètres dans l'outil Paramètres de P-touch Template

- 1 Raccordez l'imprimante d'étiquettes P-touch à l'ordinateur au moyen d'un câble USB, puis mettez l'imprimante sous tension.
- 2 Lancez l'Outil de paramétrage d'imprimante.
 - **Sous Windows Vista / Windows 7 / Windows Server 2008 / Windows Server 2008 R2 :**
Cliquez sur le bouton Démarrer - [Tous les programmes] - [Brother] - [Label & Mobile Printer] - [Outil de paramétrage d'imprimante].
 - **Sous Windows 8 / Windows 8.1 / Windows Server 2012 / Windows Server 2012 R2 :**
Cliquez sur l'icône [Outil de paramétrage d'imprimante] sur l'écran [Applications].
 - **Sous Windows 10 :**
À partir du bouton Démarrer, sélectionnez [Toutes les applications], puis cliquez sur [Brother] – [Label & Mobile Printer] – [Outil de paramétrage d'imprimante].
- 3 Cliquez sur [Paramètres de P-touch Template].
- 4 Sélectionnez les paramètres appropriés, puis cliquez sur [Set] (Définir).

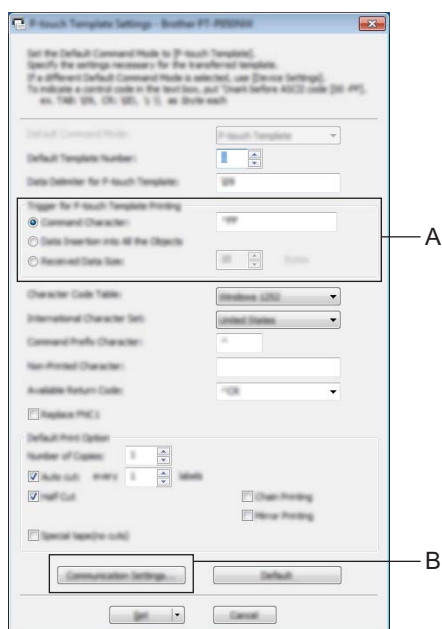



Remarque

- Par défaut, l'impression commence lorsque le code « ^FF » est balayé dans un code-barres à l'aide d'un lecteur de code-barres. (Les paramètres A permettent de modifier ce réglage.)
Si **[Received Data Size]** (Taille des données reçues) est sélectionné avec le paramètre de nombre d'octets, le modèle s'imprime automatiquement une fois que le nombre d'octets précisé est balayé.
 - Le paramètre de mode d'impression revient en mode trame chaque fois que vous lancez une impression à partir de l'ordinateur. Vous devez donc rétablir le paramètre en mode modèle.
 - Si vous éteignez l'imprimante d'étiquettes P-touch, puis que vous la remettez sous tension, l'imprimante démarre en mode modèle.
-

Spécification des paramètres de port série RS-232C

Si vous utilisez un lecteur de code-barres ou un autre périphérique doté d'une interface série RS-232C, vous devez définir les mêmes paramètres de communication série sur le lecteur de code-barres et sur l'imprimante d'étiquettes P-touch pour que cela fonctionne correctement. Vous aurez également besoin de l'adaptateur série (en option : PA-SCA-001).



Remarque

Consultez le manuel de programmation de référence du lecteur de code-barres avant de définir ces paramètres. Nous vous conseillons de commencer par les paramètres d'origine du lecteur de code-barres et de modifier les paramètres de communication de l'imprimante d'étiquettes P-touch, les lecteurs de code-barres étant généralement plus difficiles à programmer. Les paramètres de communication d'origine de l'imprimante d'étiquettes P-touch sont indiqués ci-dessous.

Débit en bauds	[9600] bit/s
Longueur de bit	[8] bits
Parité	[Aucune]
Contrôle d'occupation	[DTR]

- 1 Cliquez sur le bouton Communication Settings (Paramètres de communication) (B) affiché à l'étape précédente 4 « Spécification des paramètres dans l'outil Paramètres de P-touch Template ».

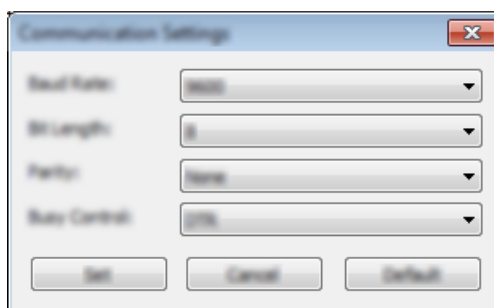

- 2 Apportez les modifications nécessaires aux paramètres, puis cliquez sur [**Set**] (Définir).



Remarque

Vous devrez peut-être tester quelques réglages avant de trouver les bons paramètres de communication afin d'empêcher la fermeture de la boîte de dialogue Paramètres de communication lorsque vous cliquez sur le bouton [**Set**] (Définir). Une fois les paramètres appropriés définis, cliquez sur [**Cancel**] (Annuler) ou sur la croix [**x**] rouge en haut à droite pour fermer la boîte de dialogue Paramètres de communication.

Connexion d'un lecteur de code-barres

Nous vous conseillons d'utiliser un lecteur de code-barres fiable et de qualité, et de vérifier ses spécifications avant de choisir un modèle.

■ Méthodes de connexion des lecteurs de code-barres

Pour le modèle PT-P900W, utilisez l'interface série RS-232C.

Pour le modèle PT-950NW, utilisez l'interface USB hôte, l'interface série RS-232C ou l'interface Bluetooth.



Remarque

- Si vous utilisez l'interface série RS-232C, vous aurez peut-être aussi besoin de l'adaptateur série RJ25 vers DB9M (en option : PA-SCA-001).
- Si vous utilisez l'interface Bluetooth avec le modèle PT-P950NW, vous aurez aussi besoin de l'interface Bluetooth (en option : PA-BI-002).

■ Critères recommandés pour le choix d'un lecteur de code-barres

- Si vous utilisez l'interface USB hôte : modèles de classe HID pouvant être identifiés en tant que claviers (par exemple, en option : PA-BR-001)
- Si vous utilisez l'interface série RS-232C : modèles programmables avec batterie ou adaptateur secteur externe

Les paramètres de communication d'origine de l'imprimante d'étiquettes P-touch sont indiqués ci-dessous.

Débit en bauds	De [300] bit/s à [115 200] bit/s
Longueur de bit	[7] bits, [8] bits
Parité	[Aucune], [Impaire], [Paire]
Contrôle d'occupation	[DTR], [XON/XOFF]

- Si vous utilisez l'interface Bluetooth : Bluetooth version 2.1 + EDR (Classe 1) prenant en charge les profils SPP ou OPP



Remarque

- Pour le mode P-touch Template, vous devez tout d'abord utiliser P-touch Transfer Manager pour télécharger les modèles à partir de l'ordinateur sur l'imprimante d'étiquettes P-touch. Consultez la section *Comment utiliser P-touch Transfer Manager et P-touch Library (Windows uniquement)* à la page 111 pour obtenir plus d'information à ce sujet.
- Le lecteur de code-barres doit être programmé pour utiliser le clavier anglais. Pour les débutants, le lecteur de code-barres doit être programmé pour balayer les données sans préfixe ni suffixe. Pour les utilisateurs avancés, les préfixes et les suffixes peuvent être utilisés comme commandes à l'imprimante d'étiquettes P-touch pour faciliter l'utilisation du mode P-touch Template.
- Lorsque vous balayez des codes-barres comportant des caractères encodés, nous vous conseillons d'utiliser un modèle de lecteur de code-barres comportant l'interface série RS-232C.
- Communiquez avec le fabricant pour savoir comment utiliser et programmer ce modèle de lecteur de code-barres.

Impression de modèles standard

Téléchargez les modèles ou images que vous utilisez fréquemment, puis balayez simplement un code-barres pour choisir celui que vous souhaitez imprimer.

<Signe>



<Étiquette
électrique>



Remarque

- Pour plus de renseignements sur les codes-barres pouvant être balayés en utilisant différents paramètres, consultez la section *Liste des codes-barres pour la fonction P-touch Template* à la page 187.
- Les objets groupés seront convertis et envoyés en tant qu'images.

- 1 Utilisez P-touch Transfer Manager pour transférer (à partir de P-touch Editor) un modèle (mise en page d'étiquette) vers l'imprimante d'étiquettes P-touch. (Consultez la section *Comment utiliser P-touch Transfer Manager et P-touch Library (Windows uniquement)* à la page 111.)

Remarque

Vous pouvez convertir en image un objet texte dans la mise en page de l'étiquette. Une fois le texte converti en image, il ne peut plus être modifié. Cette caractéristique est utile pour protéger les modèles fréquemment utilisés contre toute modification accidentelle.

Dans la fenêtre de mise en page de P-touch Editor, faites un clic droit avec la souris sur l'objet texte, puis cliquez sur **[Propriétés]**. Cliquez sur l'onglet **[Développé]**, puis cochez la case **[Le texte ne peut pas être modifié]**.

Sinon, cliquez sur **[Options]** dans le menu **[Outils]**, cliquez sur l'onglet **[Options]**, puis cochez la case **[Afficher les onglets développés des propriétés d'objet]** sous **[Autres]**.

Lorsque la case n'est pas cochée, l'objet est reconverti en texte, qui peut être modifié.

- 2 Lorsque vous transférez des données vers **[Configurations]** dans P-touch Transfer Manager, sélectionnez le dossier contenant les données à transférer.

Remarque

- Lorsqu'un modèle est transféré vers **[Configurations]** dans P-touch Transfer Manager, le numéro du **[Code d'affectation]** est automatiquement attribué.
- Vous pouvez préciser un numéro de **[Code d'affectation]** compris entre 1 et 10 pour tout modèle téléchargé dans l'imprimante d'étiquettes P-touch.
- Fonction avancée : vous pouvez préciser un numéro de **[Code d'affectation]** compris entre 1 et 99 pour tout modèle téléchargé dans l'imprimante d'étiquettes P-touch, mais vous devrez balayer différents codes-barres à l'étape 6 pour le sélectionner et l'imprimer. Pour plus de renseignements à ce sujet, téléchargez le manuel « *P-touch Template Manual/Command Reference* » (*Manuel P-touch Template/Référence des commandes*) (en anglais uniquement) du site Web de soutien Brother, à l'adresse support.brother.com.
[Select your region/country.] (Sélectionnez votre région/pays.) - [Manuels] - [Choisissez votre produit]
- Vous pouvez ajouter un dossier personnalisé sous **[Configurations]**, et y glisser-déposer un modèle transféré pour gérer différents ensembles de modèles.

- 3 Sélectionnez le modèle transféré, puis cliquez sur **[Transférer]** pour télécharger le modèle vers le numéro de **[Code d'affectation]** dans l'imprimante d'étiquettes P-touch.
- 4 Balayez le code-barres « Commande de modèle P-touch (initialisation + début de la spécification des paramètres) ».
Consultez la section *Liste des codes-barres pour la fonction P-touch Template* à la page 187.
- 5 À partir de la liste des codes-barres de « Paramètres de base », balayez chaque code-barres pour envoyer une commande ou un paramètre à l'imprimante d'étiquettes P-touch.



Remarque

- Vous pouvez utiliser plusieurs commandes pour définir des paramètres.
- Si aucun paramètre n'a été spécifié en balayant les commandes de code-barres, un modèle sera imprimé à partir des paramètres de P-touch Template. L'impression d'une copie unique et la « Découpe auto activée » sont les paramètres par défaut de P-touch Template.

Pour plus d'information sur les paramètres de P-touch Template, téléchargez le « *P-touch Template Manual/Command Reference* » (*Manuel P-touch Template/Référence des commandes*) (en anglais uniquement) du site Web de soutien Brother, sur support.brother.com.

[Select your region/country.] (Sélectionnez votre région/pays.) - [Manuels] - [Choisissez votre produit]

- Pour préciser le nombre de copies souhaitées, balayez le code-barres « Nombre de copies », puis balayez les codes-barres sous « Pour entrer des nombres » afin d'indiquer un nombre à trois chiffres.

Exemple :

Indiquez des nombres en balayant les codes-barres suivants : 7→[0][0][7], 15→[0][1][5]

- Pour modifier le nombre de copies, balayez une nouvelle fois le code-barres « Nombre de copies », puis balayez les codes-barres correspondant au nouveau nombre à trois chiffres.

-
- 6 Sous « Numéro de modèle prédéfini », balayez le code-barres correspondant au numéro de **[Code d'affectation]** de la mise en page d'étiquette souhaitée.
 - 7 L'étiquette sélectionnée est imprimée.

Impression de modèles avancés

Téléchargez un modèle et balayez un code-barres pour imprimer une copie ou insérer les données obtenues par balayage dans une étiquette différente.

Remarque

- Pour plus de renseignements sur les codes-barres pouvant être balayés en utilisant différents paramètres, consultez la section *Liste des codes-barres pour la fonction P-touch Template* à la page 187.
- Si le protocole du code-barres à balayer avec le lecteur de code-barres est différent de celui du modèle de code-barres déjà enregistré avec l'imprimante, vous ne pourrez peut-être pas créer et imprimer le code-barres.
- En fonction du modèle de lecteur de code-barres et du fabricant, certains protocoles ou symbologies de code-barres pouvant être balayés ne pourront pas être imprimés si l'imprimante d'étiquettes P-touch ne les prend pas en charge.

- 1 Utilisez P-touch Transfer Manager pour transférer (à partir de P-touch Editor) un modèle (mise en page d'étiquette) vers l'imprimante d'étiquettes P-touch. (consultez la section *Comment utiliser P-touch Transfer Manager et P-touch Library (Windows uniquement)* à la page 111).



(CODE128/9 chiffres)

Important

Il est important de concevoir un modèle répondant aux spécifications de protocole ou de symbologie de code-barres requises. Il est notamment essentiel que la taille de l'étiquette et la position du code-barres sur l'étiquette correspondent au nombre maximum et au type de caractères insérés à partir du lecteur de code-barres. Vous ne pourrez pas créer un code-barres dans le modèle ou le lecteur si le code-barres comportant les données insérées ne s'affiche pas entièrement dans la zone d'image imprimable de l'étiquette.

- 2 Lorsque vous transférez des données vers [**Configurations**] dans P-touch Transfer Manager, sélectionnez le dossier contenant les données à transférer.

Remarque

- Lorsqu'un modèle est transféré vers [**Configurations**] dans P-touch Transfer Manager, le numéro du [**Code d'affectation**] est automatiquement attribué.
- Vous pouvez préciser un numéro de [**Code d'affectation**] compris entre 1 et 10 pour tout modèle téléchargé dans l'imprimante d'étiquettes P-touch.
- Vous pouvez ajouter un dossier personnalisé sous [**Configurations**], et y glisser-déposer un modèle transféré pour gérer différents ensembles de modèles.

- 3 Sélectionnez le modèle transféré, puis cliquez sur **[Transférer]** pour télécharger le modèle vers le numéro de **[Code d'affectation]** dans l'imprimante d'étiquettes P-touch.
- 4 Balayez le code-barres « Commande de modèle P-touch (initialisation + début de la spécification des paramètres) ».
Consultez la section *Liste des codes-barres pour la fonction P-touch Template* à la page 187.
- 5 À partir de la liste des codes-barres des « Paramètres de base », balayez chaque code-barres pour envoyer une commande ou un paramètre à l'imprimante d'étiquettes P-touch.

Remarque

- Vous pouvez utiliser plusieurs commandes pour définir des paramètres.
- Si aucun paramètre n'a été spécifié en balayant les commandes de code-barres, un modèle sera imprimé à partir des paramètres de P-touch Template. L'impression d'une copie unique et la « Découpe auto activée » sont les paramètres par défaut de P-touch Template.

Pour plus d'information sur P-touch Template Settings Tool, téléchargez le « *P-touch Template Manual/Command Reference* » (*Manuel P-touch Template/Référence des commandes*) (en anglais uniquement) du site Web de soutien Brother, sur support.brother.com.

[Select your region/country.] (Sélectionnez votre région/pays.) - [Manuels] - [Choisissez votre produit]

- Pour préciser le nombre de copies souhaitées, balayez le code-barres « Nombre de copies », puis balayez les codes-barres sous « Pour entrer des nombres » afin d'indiquer un nombre à trois chiffres. Le paramètre est automatiquement appliqué lorsque trois chiffres ont été spécifiés.

Exemple :

Indiquez des nombres en balayant les codes-barres suivants : 7→[0][0][7], 15→[0][1][5]

- Pour modifier le nombre de copies, balayez une nouvelle fois le code-barres « Nombre de copies », puis balayez les codes-barres correspondant au nouveau nombre à trois chiffres.

- 6 Balayez le code-barres « Sélectionner le modèle » puis, sous « Pour entrer des nombres », balayez les codes-barres correspondant au même nombre (trois chiffres) que le numéro de **[Code d'affectation]** utilisé pour le modèle téléchargé à imprimer.

Le modèle téléchargé souhaité sera automatiquement sélectionné une fois les trois chiffres balayés.

Exemple :

Spécifiez les nombres à trois chiffres en balayant les codes-barres suivants : 7→[0][0][7], 15→[0][1][5]

Remarque

Vous pouvez utiliser P-touch Editor pour créer et imprimer une étiquette comportant un seul code-barres à l'étape 6.

Exemple :



- 7 Balayez un code-barres contenant les données à insérer dans l'objet de code-barres du modèle téléchargé sélectionné à l'étape 6.

Exemple :



(CODE128/9 chiffres)

- 8 Balayez le code-barres « Commencer l'impression » pour envoyer la commande d'impression.

- 9 Le code-barres du modèle imprimé contiendra les données du code-barres balayé à l'étape 7.

Exemple :



Impression de recherches dans une base de données

Téléchargez une base de données liée à un modèle et balayez un code-barres comme mot-clé pour trouver un enregistrement contenant ce mot-clé, puis insérez cet enregistrement dans le modèle et imprimez-le.



Remarque

- L'imprimante d'étiquettes P-touch a réservé pour cette opération la colonne la plus à gauche (champ « A ») d'une base de données liée et téléchargée. Le mot-clé balayé à partir du code-barres doit donc se trouver dans cette colonne de la base de données.
- Les données de la colonne la plus à gauche (champ « A ») d'une base de données liée et téléchargée doivent correspondre exactement au mot-clé balayé à partir d'un code-barres, sans quoi la recherche échouera.
- P-touch Editor et l'imprimante d'étiquettes P-touch ne peuvent lire qu'une seule ligne de données dans chaque champ d'une base de données liée. Nous vous conseillons donc de ne pas utiliser des bases de données comportant plusieurs lignes de données dans la colonne la plus à gauche (champ « A »).
- Pour plus de renseignements sur les codes-barres pouvant être balayés en utilisant différents paramètres, consultez la section *Liste des codes-barres pour la fonction P-touch Template* à la page 187.



1 Utilisez P-touch Editor pour créer un modèle et le lier à un fichier de base de données. Vous pouvez lier autant de colonnes à un objet texte et de code-barres dans le modèle que vous le souhaitez.



Remarque

Il n'est pas nécessaire de lier la colonne la plus à gauche (champ « A ») du fichier de base de données à un objet texte et de code-barres du modèle si ces données ne sont pas requises dans l'étiquette imprimée. Les mots-clés doivent toutefois être inclus dans la colonne la plus à gauche (champ « A ») du fichier de base de données, que ces données soient imprimées ou non.

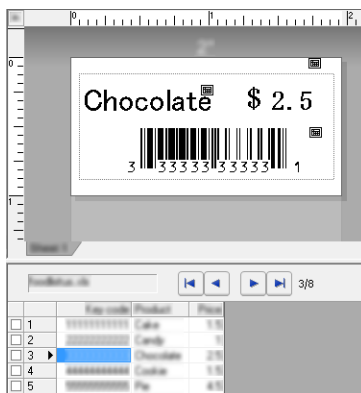

Pour plus d'information sur la spécification des paramètres, consultez l'[Aide P-touch Editor].



2 Utilisez P-touch Transfer Manager pour transférer (à partir de P-touch Editor) un modèle (mise en page d'étiquette) vers l'imprimante d'étiquettes P-touch.

(Consultez la section *Comment utiliser P-touch Transfer Manager et P-touch Library (Windows uniquement)* à la page 111.)

Le fichier de base de données lié sera également transféré.

- 3 Lorsqu'un modèle est transféré vers **[Configurations]** dans P-touch Transfer Manager, le numéro du **[Code d'affectation]** est automatiquement attribué.



Remarque

Vous pouvez ajouter un dossier personnalisé sous **[Configurations]**, et y glisser-déposer un modèle transféré pour gérer différents ensembles de modèles.

- 4 Sélectionnez le modèle transféré, puis cliquez sur **[Transférer]** pour télécharger le modèle vers le numéro de **[Code d'affectation]** dans l'imprimante d'étiquettes P-touch.
- 5 Balayez le code-barres « Commande de modèle P-touch ». Consultez la section *Liste des codes-barres pour la fonction P-touch Template* à la page 187.
- 6 À partir de la liste des codes-barres des « Paramètres de base », balayez chaque code-barres pour envoyer une commande ou un paramètre à l'imprimante d'étiquettes P-touch.



Remarque

- Vous pouvez utiliser plusieurs commandes pour définir des paramètres.
- Si aucun paramètre n'a été spécifié en balayant les commandes de code-barres, un modèle sera imprimé à partir des paramètres de P-touch Template. L'impression d'une copie unique et la « Découpe auto activée » sont les paramètres par défaut de P-touch Template.

Pour plus d'information sur P-touch Template Settings Tool, téléchargez le « *P-touch Template Manual/Command Reference* » (*Manuel P-touch Template/Référence des commandes*) (en anglais uniquement) du site Web de soutien Brother, sur support.brother.com.

[Select your region/country.] (Sélectionnez votre région/pays.) - [Manuels] - [Choisissez votre produit]

- Pour spécifier le nombre de copies à imprimer, balayez le code-barres « Nombre de copies », puis balayez les codes-barres sous « Pour entrer des nombres » afin de spécifier un nombre à trois chiffres. Le paramètre est automatiquement appliqué lorsque trois chiffres ont été spécifiés.

Exemple :

Indiquez des nombres en balayant les codes-barres suivants : 7-[0][0][7], 15-[0][1][5]

- Pour modifier le nombre de copies, balayez une nouvelle fois le code-barres « Nombre de copies », puis balayez les codes-barres correspondant au nouveau nombre à trois chiffres.

- 7 Balayez le code-barres « Sélectionner le modèle » puis, sous « Pour entrer des nombres », balayez les codes-barres correspondant au même nombre (trois chiffres) que le numéro de **[Code d'affectation]** utilisé pour le modèle téléchargé à imprimer.

Le modèle téléchargé souhaité sera automatiquement sélectionné une fois les trois chiffres balayés.

Exemple :

Spécifiez les nombres à trois chiffres en balayant les codes-barres suivants : 7-[0][0][7], 15-[0][1][5]

 **Remarque**

Vous pouvez utiliser P-touch Editor pour créer et imprimer une étiquette avec un seul code-barres à l'étape 6.

Exemple :



- 8 Balayez un code-barres contenant le mot-clé à rechercher dans la base de données téléchargée à l'étape 4.

Exemple :



- 9 Balayez le code-barres « Délimiteur » pour envoyer la commande permettant de rechercher le mot-clé balayé dans la base de données téléchargée.

- 10 Balayez le code-barres « Commencer l'impression » pour envoyer la commande d'impression.

 **Remarque**

Vous pouvez utiliser P-touch Editor pour créer et imprimer une étiquette avec un seul code-barres aux étapes 9 et 10.

Exemple :



- 11 L'imprimante d'étiquettes P-touch imprimera le modèle comportant les données insérées à partir de l'enregistrement de base de données trouvé avec le mot-clé balayé.

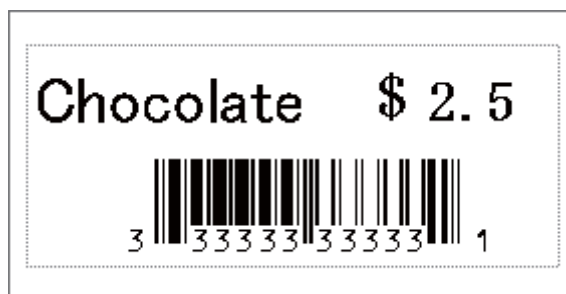

Impression avec fonction de numérotation (numéro sérialisé)

Lors de l'impression, incrémentez automatiquement un texte ou un code-barres dans n'importe quel modèle téléchargé.



Remarque

- Vous pouvez appliquer cette opération avancée à toutes les opérations de base du mode P-touch Template.
- Vous pouvez incrémenter automatiquement jusqu'à 999 copies imprimées.
- Dans chaque modèle téléchargé, vous pouvez sélectionner jusqu'à neuf objets texte et de code-barres qui seront incrémentés simultanément lors de l'impression.
- Les objets texte et de code-barres liés à un fichier de base de données ne peuvent pas être incrémentés.

Numérotation (sérialisation) de texte

6

■ Procédure

- 1 Utilisez P-touch Editor pour créer et ouvrir un modèle, puis sélectionnez un objet texte à incrémenter automatiquement lors de l'impression.
Exemple :

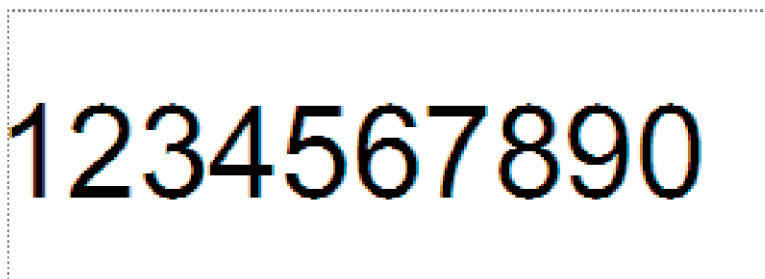

- 2 Mettez en surbrillance ou faites glisser le curseur sur un groupe de chiffres et de lettres dans l'objet texte à incrémenter (champ Numérotation).

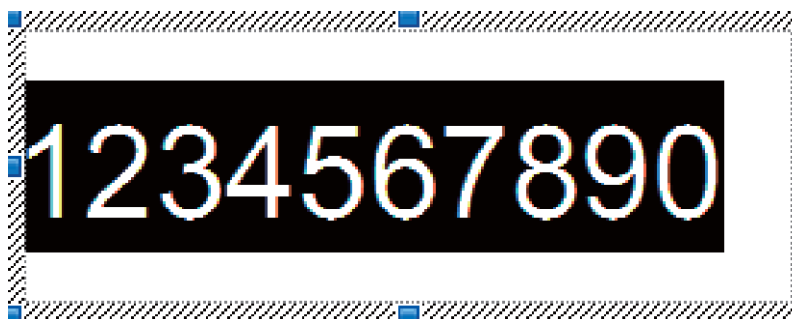

Remarque

Vous pouvez sélectionner au maximum 15 chiffres et lettres dans chaque champ Numérotation.

- 3 Placez le curseur sur le champ Numérotation en surbrillance, faites un clic droit sur celui-ci, puis sélectionnez [Numérotation].

Numérotation (sérialisation) de code-barres

■ Procédure

- 1 Utilisez P-touch Editor pour créer et ouvrir un modèle, puis sélectionnez un objet de code-barres à incrémenter automatiquement lors de l'impression.
- 2 Placez le curseur sur un objet de code-barres sélectionné, faites un clic droit dessus, puis sélectionnez [**Propriétés**].
Exemple :

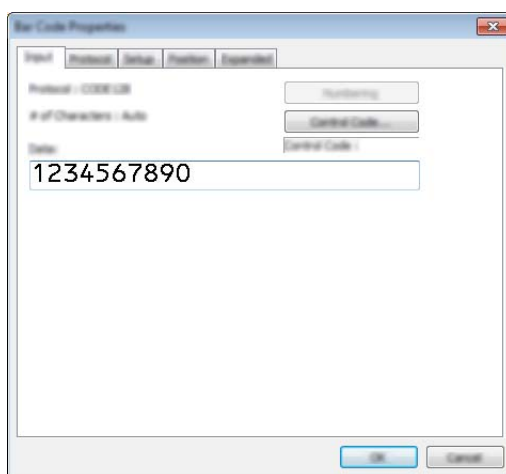

- 3 Cliquez sur l'onglet Input (Saisie) et mettez en surbrillance ou faites glisser le curseur sur un groupe de chiffres et de lettres dans l'objet de code-barres à incrémenter (champ Numérotation).
Exemple :

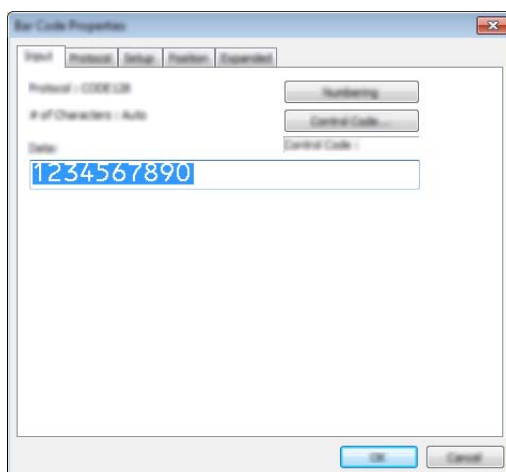

Remarque

Le bouton [**Numérotation**] est activé une fois qu'un groupe de chiffres et de lettres a été mis en surbrillance.

- 4 Cliquez sur [**Numérotation**], puis sur [**OK**].



Remarque

Vous pouvez sélectionner au maximum 15 chiffres et lettres dans chaque champ Numérotation.

Impression avec opération avancée de numérotation (sérialisation)

- 1 Utilisez P-touch Transfer Manager pour transférer (à partir de P-touch Editor) un modèle (mise en page d'étiquette) vers l'imprimante d'étiquettes P-touch. (Consultez la section *Comment utiliser P-touch Transfer Manager et P-touch Library (Windows uniquement)* à la page 111.) Un fichier de base de données lié est également transféré.
- 2 Spécifiez l'opération de numérotation avancée (sérialisation) dans l'imprimante d'étiquettes P-touch. Consultez la section *Liste des codes-barres pour la fonction P-touch Template* à la page 187.
 - Balayez le code-barres « Nombre de copies sérialisées » puis, sous « Pour entrer des nombres », balayez les codes-barres correspondant au nombre de copies à imprimer (trois chiffres).

Exemple :

Pour cinq copies, spécifiez le nombre à trois chiffres en balayant les codes-barres correspondant à [0][0][5]



Remarque

- Pour lancer l'impression, suivez les procédures proposées pour les opérations de base du mode P-touch Template de la section *Impression de modèles standard* à la page 72 à la section *Impression de recherches dans une base de données* à la page 77.
- Le champ Numérotation augmentera d'un chiffre ou d'une lettre à chaque étiquette imprimée, et cette information sera enregistrée de façon permanente dans l'imprimante d'étiquettes P-touch.
- Pour rétablir la valeur d'origine d'un objet texte ou de code-barres, balayez le code-barres « Initialiser les données de modèle ».

Vérification des paramètres de l'imprimante d'étiquettes P-touch

Vous pouvez imprimer le rapport des paramètres sans connecter l'imprimante d'étiquettes P-touch à un ordinateur ou à un appareil mobile.



Remarque

Le rapport de l'imprimante contient les informations suivantes : la version du microprogramme, les informations de réglage de l'appareil, le numéro de série, les paramètres réseau et les paramètres Bluetooth (PT-P950NW uniquement).

- 1 Mettez en marche l'imprimante d'étiquettes P-touch.
- 2 Maintenez le bouton (Avance et découpe) enfoncé pendant plus de dix secondes pour imprimer le rapport.



Remarque

- Lorsque vous imprimez ce rapport, utilisez du ruban de 0,94 po (24 mm) ou de 1,4 po (36 mm).
- Il est également possible d'effectuer cette opération à l'aide de l'Outil de paramétrage d'imprimante (consultez la section *Modification des paramètres de l'imprimante d'étiquettes P-touch* à la page 27).

Mode de stockage de masse

Description

La fonction de mode de stockage de masse vous permet de communiquer avec l'imprimante d'étiquettes P-touch avec un simple fichier au moyen de l'interface USB, sans avoir à charger de pilote d'imprimante.

Cette fonction est utile pour :

- Appliquer des paramètres d'imprimante stockés dans un fichier de commande (au format .bin), ou ajouter à l'imprimante d'étiquettes P-touch des modèles (au format .bif) distribués par l'administrateur sans avoir à passer par un logiciel.
- Exécuter des commandes sans avoir à installer de pilote d'imprimante.
- Utiliser un appareil doté d'un système d'exploitation (y compris les systèmes autres que Windows) et d'une fonction USB hôte permettant d'imprimer et de transmettre des données.



Utilisation du mode de stockage de masse

- 1 Vérifiez si l'imprimante d'étiquettes P-touch est éteinte.
- 2 Appuyez sur les boutons (Wi-Fi) et (Alimentation) en même temps et maintenez-les enfoncés. L'imprimante d'étiquettes P-touch démarre en mode de stockage de masse, l'indicateur (Alimentation) s'allume en vert et l'indicateur (État) s'allume en orange.

- 3 Connectez l'ordinateur ou le périphérique à l'imprimante d'étiquettes P-touch avec un câble USB. La zone de stockage de masse de l'imprimante d'étiquettes P-touch apparaît en tant que dossier sur l'écran de l'ordinateur ou du périphérique.

 **Remarque**

Si la zone de stockage de masse ne s'affiche pas automatiquement, consultez le mode d'emploi du système d'exploitation de l'ordinateur ou du périphérique pour obtenir des informations sur l'affichage de cette zone.

- 4 Faites glisser le fichier à copier et déposez-le sur la zone de stockage de masse.
- 5 Appuyez sur le bouton  (Wi-Fi).
Les commandes du fichier de commande sont exécutées et l'indicateur  (État) clignote une fois en vert. Une fois l'opération terminée, l'indicateur  (État) s'allume en orange.
- 6 Pour désactiver le mode de stockage de masse, éteignez l'imprimante d'étiquettes P-touch.

 **Important**

- Lorsque l'imprimante d'étiquettes P-touch est éteinte, le mode de stockage de masse est désactivé et tous les fichiers se trouvant dans la zone de stockage de masse sont supprimés.
- Cette fonction prend en charge les fichiers .bin et .blf. Les autres formats de fichiers ne sont pas pris en charge.
- Ne créez pas de dossiers dans la zone de stockage de masse. Si vous y créez un dossier, vous ne pourrez pas accéder aux fichiers qui s'y trouvent.
- La capacité de la zone de stockage de masse est de 2,5 Mo. Les fichiers de plus de 2 Mo pourraient ne pas fonctionner correctement.
- Si vous copiez plusieurs fichiers, l'ordre d'exécution des commandes ne peut pas être garanti.
- Les fonctionnalités Wi-Fi et Bluetooth ne sont pas disponibles lorsque l'imprimante d'étiquettes P-touch se trouve en mode de stockage de masse.
- Ne tentez pas d'accéder à d'autres fichiers dans la zone de stockage de masse lors de l'exécution d'un fichier copié.

 **Remarque**

Pour savoir comment créer un fichier .blf, consultez la section *Création d'un fichier BLF ou PDZ* à la page 121.

Impression distribuée (Windows uniquement)

Pour imprimer un grand nombre d'étiquettes, vous pouvez répartir l'impression entre plusieurs imprimantes. L'impression étant réalisée simultanément, le temps d'impression total est réduit.



Remarque

- L'impression peut être distribuée vers les imprimantes reliées par USB ou une connexion réseau.
- Le nombre de pages est automatiquement réparti entre les imprimantes sélectionnées. Si le nombre de pages indiqué ne peut pas être divisé en parts égales entre les imprimantes, il sera réparti selon l'ordre des imprimantes figurant dans la boîte de dialogue lors de la définition des paramètres d'impression à l'étape 4.

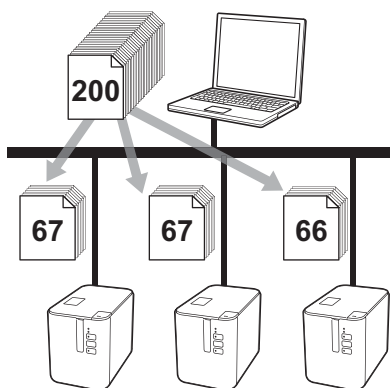

- 1 Dans le menu **[Fichier]** de P-touch Editor, cliquez sur **[Imprimer]**.
- 2 Cliquez sur **[Propriétés...]**.

- 3 Cliquez sur l'onglet **[Avancé]**, cochez la case **[Impression distribuée]**, puis cliquez sur **[Paramètres]**.

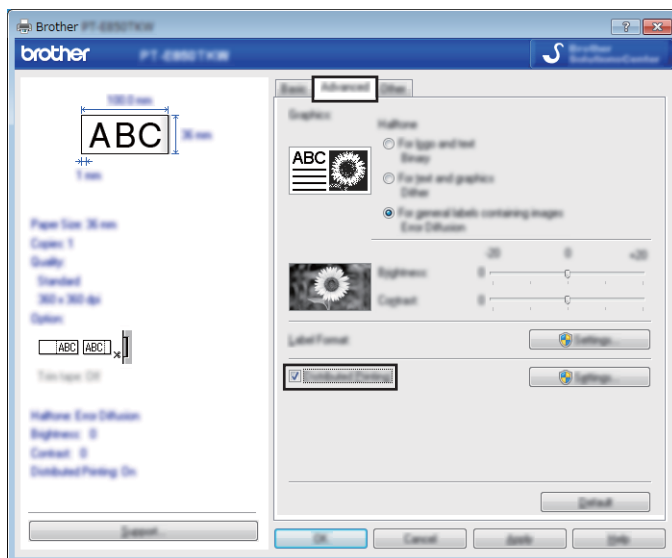

- 4 Dans la boîte de dialogue **[Paramètres d'impression distribuée]**, sélectionnez les imprimantes à utiliser pour l'impression distribuée.

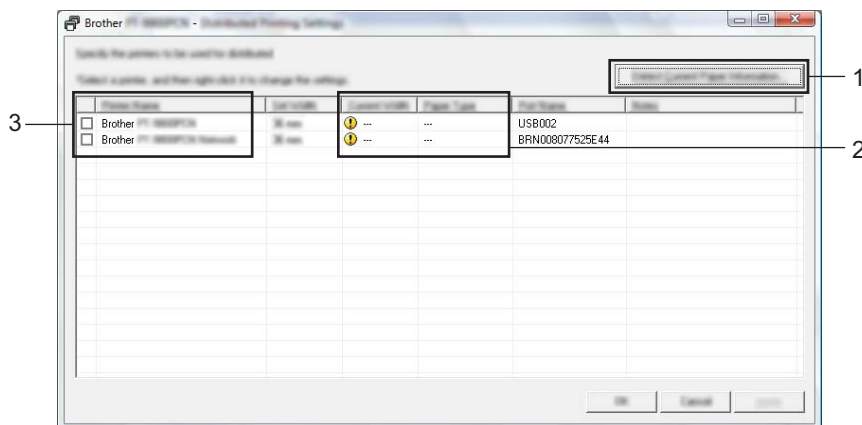

- 1 Cliquez sur **[Détecter les informations papier actuelles...]**.
- 2 Les informations d'imprimante actuelles ayant été détectées s'affichent sous **[Largeur actuelle]** et **[Type de papier]**.
- 3 Cochez la case située à côté du **[Nom de l'imprimante]** à utiliser.

Remarque

Si la largeur de ruban sélectionnée est différente de celle qui s'affiche à côté de **[Largeur actuelle]**, apparaît près du paramètre en dessous de **[Largeur actuelle]**. Chargez l'imprimante avec du ruban dont la largeur correspond à celle spécifiée dans **[Largeur définie]**.

5 Spécifiez la largeur du ruban.

A. Si vous n'avez sélectionné qu'une imprimante.

Dans la boîte de dialogue [**Paramètres d'impression distribuée**] de l'étape 4, sélectionnez l'appareil dont vous souhaitez spécifier les paramètres, puis double-cliquez dessus, ou faites un clic droit dessus et sélectionnez [**Paramètres**]. Dans la liste déroulante [**Largeur définie**], sélectionnez la largeur du ruban.



Remarque

Vous pouvez saisir dans la zone de texte [**Remarques**] les informations à afficher dans la boîte de dialogue [**Paramètres d'impression distribuée**] de l'étape 4.

B. Si vous avez sélectionné plusieurs imprimantes.

Dans la boîte de dialogue [**Paramètres d'impression distribuée**] de l'étape 4, sélectionnez les imprimantes dont vous souhaitez spécifier les paramètres, faites un clic droit dessus, puis cliquez sur [**Paramètres**]. Dans la liste déroulante [**Largeur définie**], sélectionnez la largeur du ruban. Un réglage de largeur de ruban identique est appliqué à toutes les imprimantes sélectionnées.

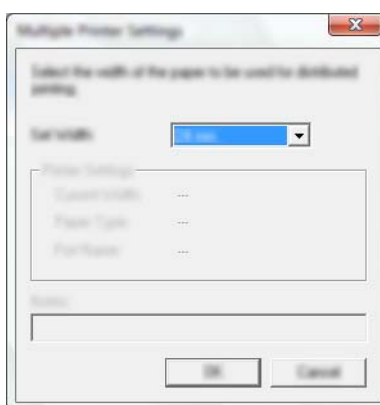

Remarque

Les paramètres situés sous [**Paramètres de l'imprimante**] et [**Remarques**] ne sont pas disponibles.

6 Cliquez sur [OK] pour fermer la fenêtre de définition de la largeur de ruban.

7 Cliquez sur [OK] pour fermer la fenêtre [Paramètres d'impression distribuée].
La configuration est terminée.

8 Cliquez sur [OK] pour commencer l'impression distribuée.



Remarque

- La détection des informations d'une imprimante connectée à l'aide d'un concentrateur USB ou d'un serveur d'impression peut ne pas être possible. Avant d'imprimer, entrez les paramètres manuellement et vérifiez si l'imprimante peut être utilisée pour l'impression.
 - Selon qu'un routeur est ou non utilisé et les fonctions de sécurité définies, par exemple un pare-feu, vous ne pourrez peut-être pas utiliser cette fonction.
 - Nous vous recommandons d'effectuer un test de connexion pour votre environnement d'exploitation. Contactez votre responsable informatique ou votre administrateur pour obtenir de l'aide.
-

Impression d'étiquettes en mode Haute résolution

Vous pouvez utiliser l'impression haute résolution si l'adaptateur secteur est branché et que du ruban laminé TZe et HGe avec encre noire est installé. Utilisez le pilote d'imprimante pour sélectionner le mode Haute résolution lorsque vous imprimez les étiquettes. Vous ne pouvez pas utiliser cette fonction pour le ruban TZe-FX**1.

- 1 Dans le menu **[Fichier]** de P-touch Editor, cliquez sur **[Imprimer]**.
- 2 Cliquez sur **[Propriétés...]**.
- 3 Dans l'onglet **[De base]**, sélectionnez **[Haute résolution]** dans la liste déroulante **[Qualité]**.

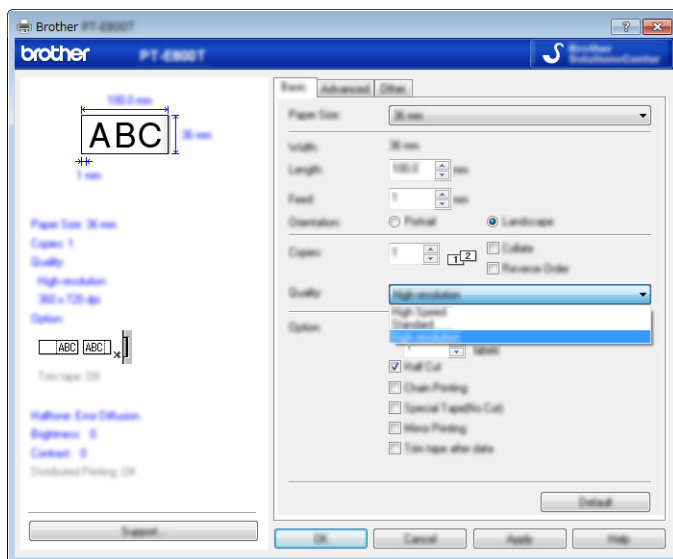

- 4 Cliquez sur **[OK]**.

Impression d'étiquettes en mode Grande vitesse

Vous pouvez utiliser l'impression à grande vitesse si l'adaptateur secteur est branché et que du ruban laminé TZe et HGe avec encre noire est installé. Utilisez le pilote d'imprimante pour sélectionner le mode Grande vitesse lorsque vous imprimez les étiquettes. Vous ne pouvez pas utiliser cette fonction pour le ruban TZe-FX**1.

- 1 Dans le menu **[Fichier]** de P-touch Editor, cliquez sur **[Imprimer]**.
- 2 Cliquez sur **[Propriétés...]**.
- 3 Dans l'onglet **[De base]**, sélectionnez **[Grande vitesse]** dans la liste déroulante **[Qualité]**.

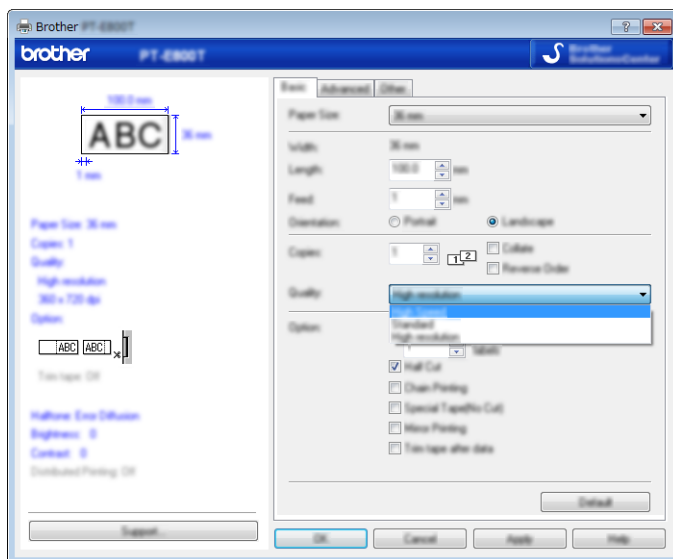

- 4 Cliquez sur **[OK]**.

Impression d'étiquettes en mode haute qualité

Vous pouvez imprimer des étiquettes en mode haute qualité en utilisant du ruban laminé TZe avec de l'encre noire. Utilisez le pilote d'imprimante pour sélectionner le mode haute qualité. L'impression en mode haute qualité ne fonctionne pas avec du ruban TZe-FX**1.

- 1 Dans le menu **[Fichier]** de P-touch Editor, cliquez sur **[Imprimer]**.
- 2 Cliquez sur **[Propriétés...]**.
- 3 À l'onglet **[De base]**, sélectionnez **[Haute qualité]** dans la liste déroulante **[Qualité]**.

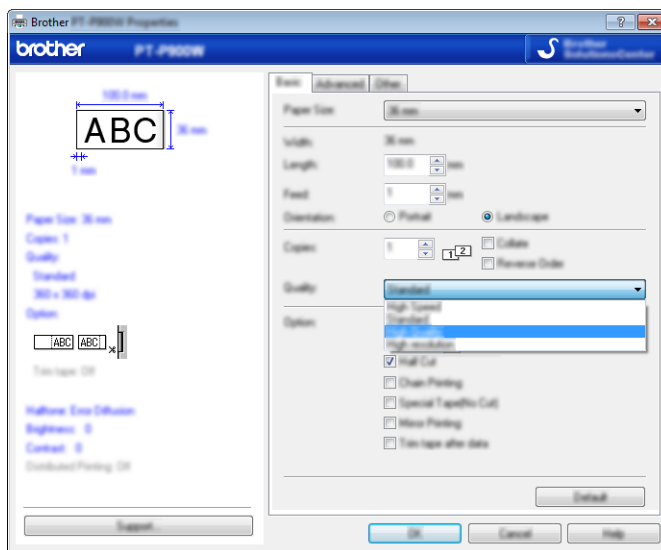

- 4 Cliquez sur **[OK]**.

Remarque

- Pour sélectionner le mode haute qualité dans P-touch Editor, cliquez sur **[Fichier]** — **[Imprimer]**, puis cochez la case **[Priorité qualité d'impression]** sous **[Options]**.
- Si vous ne pouvez pas sélectionner le mode haute qualité à l'aide du pilote d'imprimante ou de P-touch Editor, vous devez mettre à jour le pilote ou le microprogramme de l'imprimante. Vous pouvez télécharger et installer le pilote ou le micrologiciel d'imprimante à partir du site Web de soutien Brother à l'adresse support.brother.com.



Application

Comment utiliser Cable Label Tool (Windows uniquement)	93
Comment utiliser P-touch Editor	103
Comment utiliser P-touch Transfer Manager et P-touch Library (Windows uniquement)	111
Transfert de modèles à l'aide de P-touch Transfer Express (Windows uniquement)	128
Comment mettre à jour les logiciels P-touch	136

Comment utiliser Cable Label Tool (Windows uniquement)

Démarrage de Cable Label Tool

1 Lancez Cable Label Tool.

■ **Sous Windows Vista / Windows 7 / Windows Server 2008 / Windows Server 2008 R2 :**

Depuis le bouton Démarrer, cliquez sur [Tous les programmes] - [Brother P-touch] - [Cable Label Tool 1.0], ou double-cliquez sur l'icône de raccourci de [Cable Label Tool 1.0] présente sur le bureau.

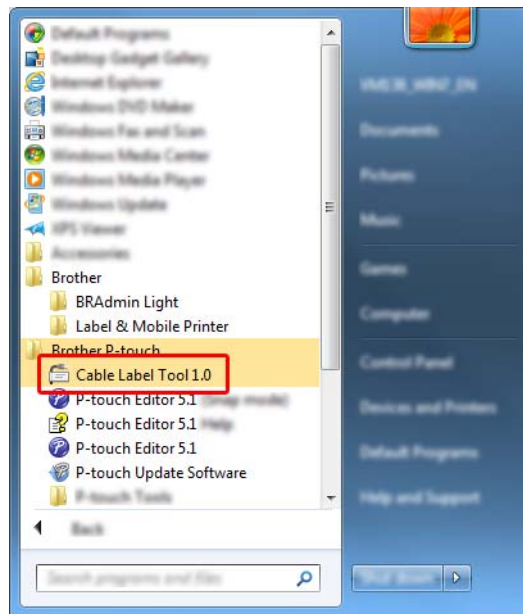

■ **Sous Windows 8 / Windows 8.1 / Windows Server 2012 / Windows Server 2012 R2 :**

Cliquez sur [Cable Label Tool 1.0] sur l'écran [Applications] ou double-cliquez sur [Cable Label Tool 1.0] sur le bureau.

■ **Sous Windows 10 :**

Depuis le bouton Démarrer, sélectionnez [Toutes les applications] et cliquez sur [Cable Label Tool 1.0] sous [Brother P-touch], ou double-cliquez sur [Cable Label Tool 1.0] sur le bureau.

Comment utiliser Cable Label Tool (Windows uniquement)

- 2 Cliquez sur le bouton du type d'étiquette de câble souhaité.

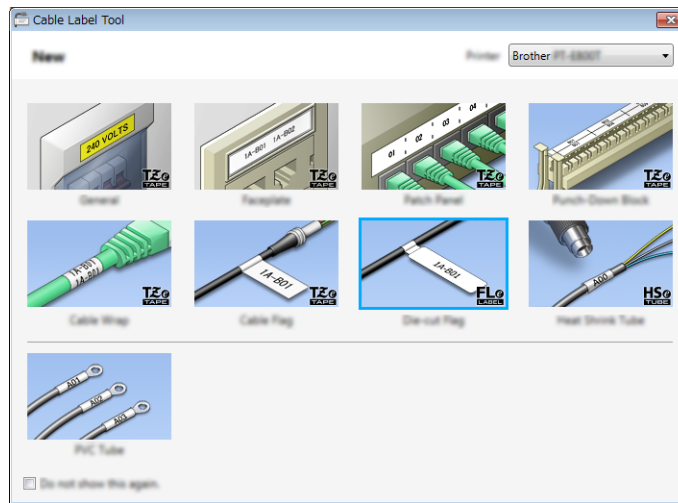

Création d'une étiquette de câble

Panneau

Les étiquettes de ce type peuvent servir à identifier différents panneaux.

Les blocs de texte sont espacés de manière uniforme sur chaque étiquette.

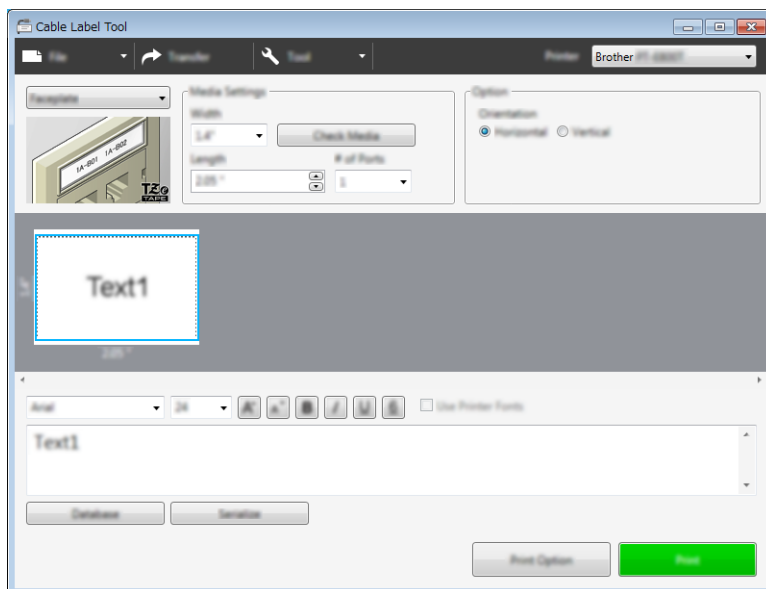

Nappe

Les étiquettes de ce type peuvent être enroulées autour d'un câble.

Le texte est tourné à 90° dans le sens inverse des aiguilles d'une montre et imprimé.

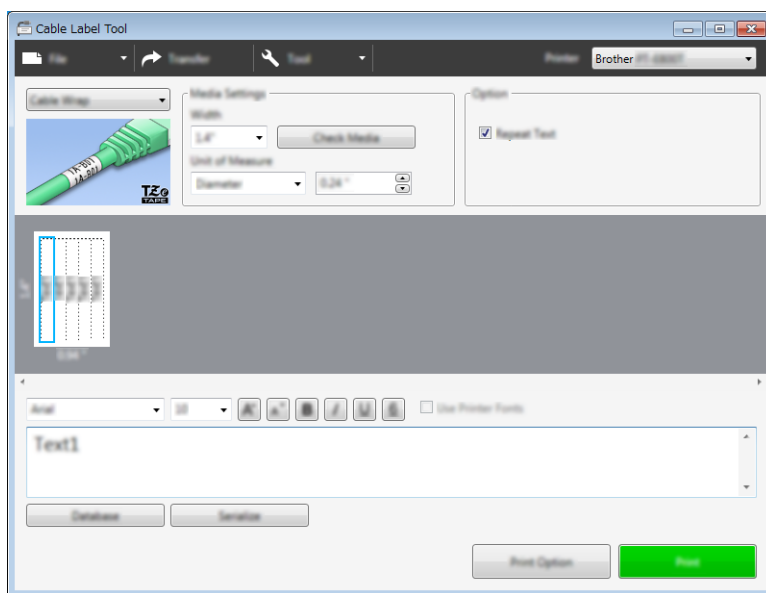

Remarque

Si vous utilisez du ruban flexible :

- Nous recommandons l'utilisation du ruban flexible pour les étiquettes de type « Nappe ».
- Les étiquettes créées avec du ruban flexible ne sont pas conçues pour faire office d'isolant électrique.
- Lorsque vous placez des étiquettes autour d'objets cylindriques, le diamètre (1) de l'objet doit être d'au moins 0,12 po (3 mm).
- Le chevauchement (2) aux extrémités de l'étiquette doit être d'au moins 0,2 po (5 mm).

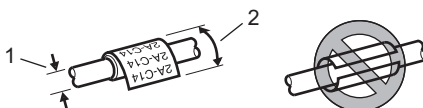

Étiquette de câble

Les étiquettes de ce type peuvent être enroulées autour d'un câble, et les deux extrémités de l'étiquette se collent pour former un drapeau.

Le texte des étiquettes drapeaux est imprimé sur les deux extrémités de l'étiquette, en laissant au milieu un espace vide qui s'enroule autour du câble.

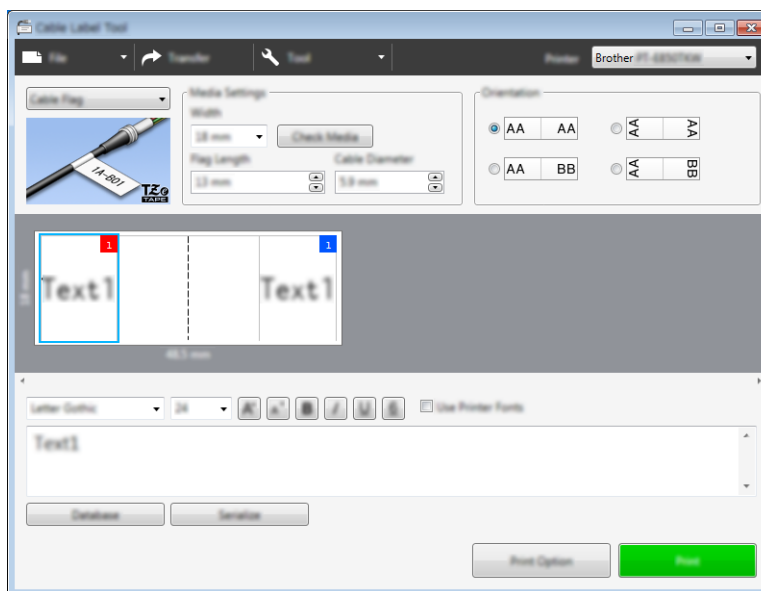

Remarque

- La longueur du drapeau (1) doit être d'au moins 0,2 po (5 mm).

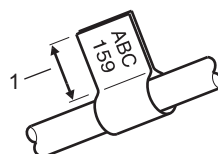

- Orientation

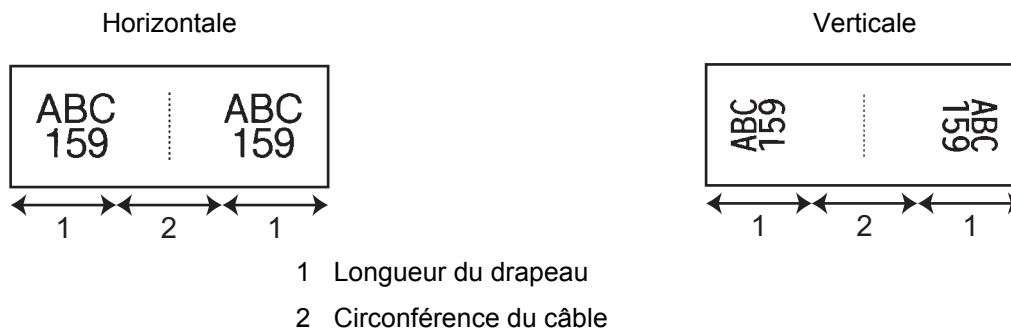

- Nous recommandons l'emploi de ruban d'identification flexible pour les étiquettes drapeaux destinées aux câbles.
- Les étiquettes créées avec du ruban flexible ne sont pas conçues pour faire office d'isolant électrique.

Tableau de connexion

Les étiquettes de ce type peuvent servir à identifier différents types de tableaux de connexion.

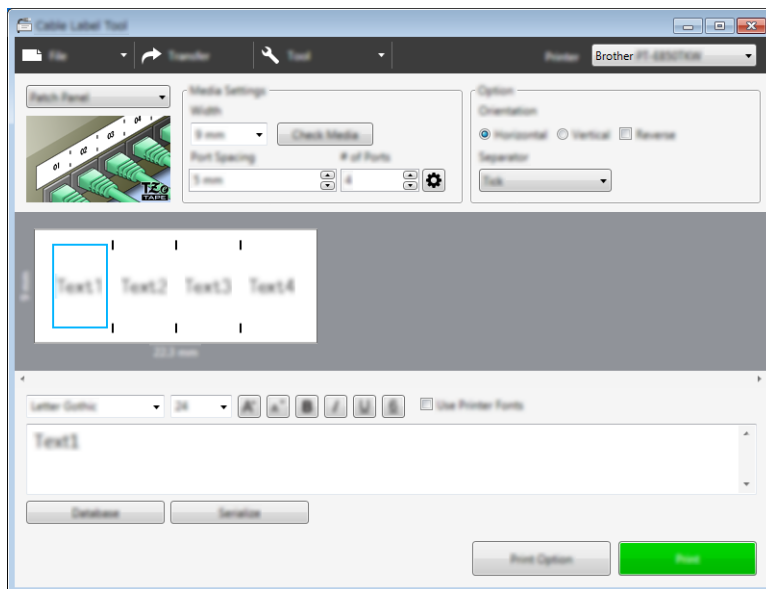

Bloc de raccordement

Les étiquettes de ce type peuvent servir à identifier un type de connexion électrique. Elles sont souvent utilisées dans les télécommunications. Vous pouvez saisir jusqu'à huit lignes par bloc sur une même étiquette.

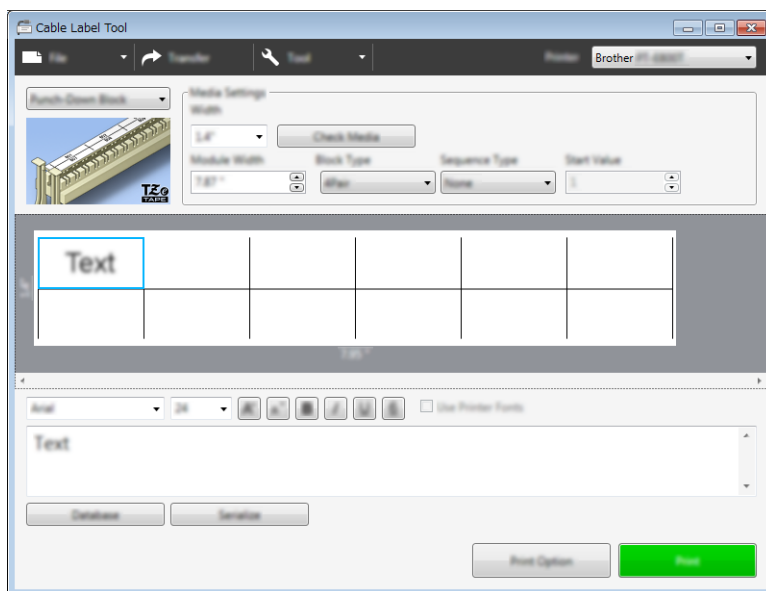

Drapeau Découpé

Les étiquettes de ce type peuvent être imprimées sur des étiquettes drapeaux prédécoupées afin de créer des étiquettes pour les câbles.

Utilisez des cassettes à ruban FLe pour ce type d'application.

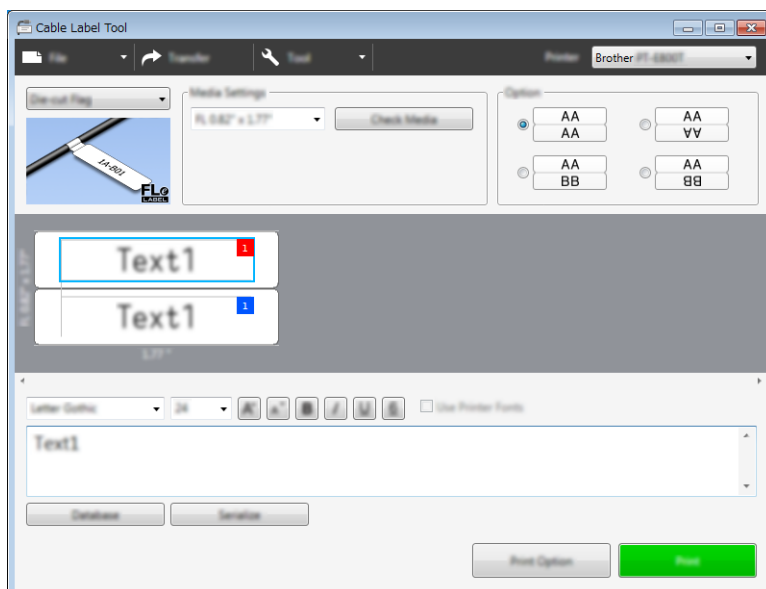

Tube thermorétractable

Les gaines de ce type peuvent être chauffées. Elles rétrécissent ensuite et s'ajustent autour des câbles. Utilisez des cassettes pour gaine HSe pour ce type d'application.

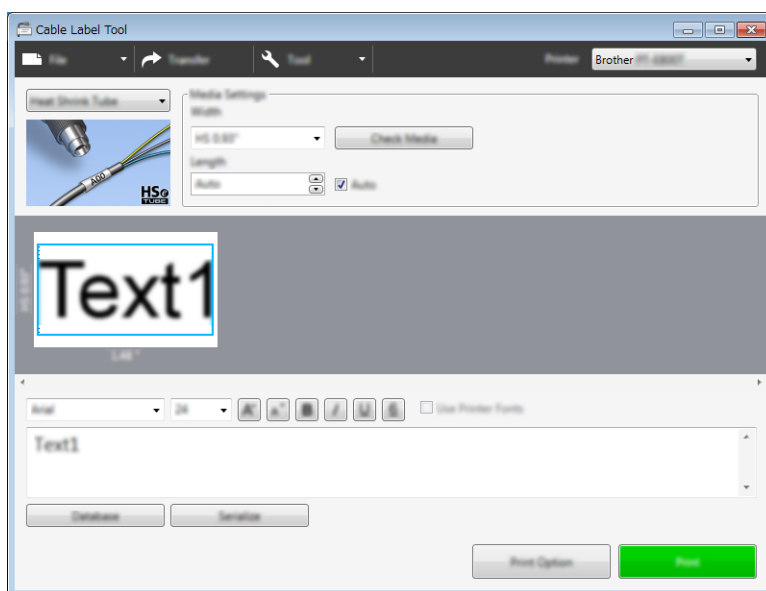

Liaison d'une base de données

Vous pouvez lier des bases de données à des modèles.

- 1 Cliquez sur **[Base de données]**.
- 2 Sélectionnez une base de données.
- 3 La base de données liée au modèle s'affiche.
Spécifiez les données à imprimer et le nombre de copies.

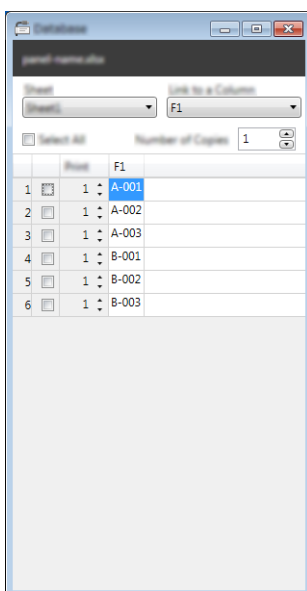

Impression avec fonction de numérotation (numéro sérialisé)

Vous pouvez créer des étiquettes à sérialisation numérique.

- 1 Mettez en surbrillance le texte à sérialiser.

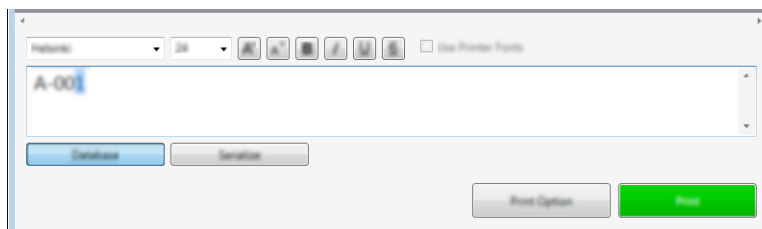

- 2 Cliquez sur [Sérialiser].

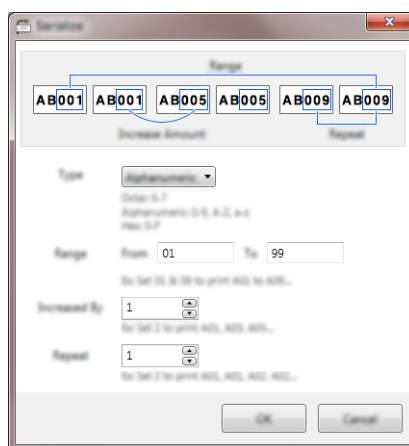

- 3 Spécifiez les paramètres en utilisant l'image affichée comme exemple.

Impression avec Cable Label Tool

Vous pouvez imprimer en sélectionnant [Imprimer] dans le menu [Fichier] ou en cliquant sur le bouton [Imprimer]. (Configurez les paramètres d'impression sur l'écran [Imprimer] avant de procéder à une impression.)

Transfert de modèles de Cable Label Tool sur l'imprimante d'étiquettes P-touch

La fonction de transfert vous permet de transférer sur l'imprimante d'étiquettes P-touch un modèle ou un modèle avec une base de données sans avoir à utiliser P-touch Transfer Manager.

- 1 Affichez le modèle à transférer dans la fenêtre de mise en page.
- 2 Cliquez sur **[Transférer]**.
La boîte de dialogue **[Transférer Modèle]** s'affiche.

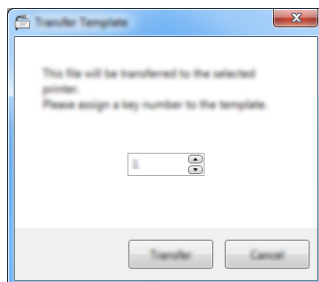

- 3 Sélectionnez la touche d'affectation.



Remarque

Si le modèle ou d'autres données transférées sur l'imprimante possèdent le même numéro de clé qu'un autre modèle déjà mémorisé dans l'imprimante, le nouveau modèle remplace l'ancien.

- 4 Pour transférer un modèle avec une base de données connectée, cochez la case **[Transférer avec la base de données]**.
- 5 Cliquez sur **[Transférer]**.
Le modèle ou le modèle associé à la base de données est transféré vers l'imprimante.



Remarque

- Les paramètres de **[Sérialiser]** ne seront pas transférés.
- Lorsque vous transférez un modèle avec une base de données, si la base de données connectée comporte plusieurs feuilles, seule la feuille affichée dans la boîte de dialogue de base de données sera transférée.

Pour utiliser votre imprimante d'étiquettes P-touch avec votre ordinateur, installez P-touch Editor et le pilote d'imprimante.

Pour télécharger les derniers pilotes et logiciels, visitez le site Web de soutien Brother à l'adresse support.brother.com.

[Select your region/country.] (Sélectionnez votre région/pays.) - [Téléchargement] - [Choisissez votre produit]

Windows

Lancement de P-touch Editor

1 Lancez P-touch Editor.

■ **Sous Windows Vista / Windows 7 / Windows Server 2008 / Windows Server 2008 R2 :**

Depuis le bouton Démarrer, cliquez sur **[Tous les programmes] - [Brother P-touch] - [P-touch Editor]**, ou double-cliquez sur l'icône de raccourci **[P-touch Editor]** présente sur le bureau.

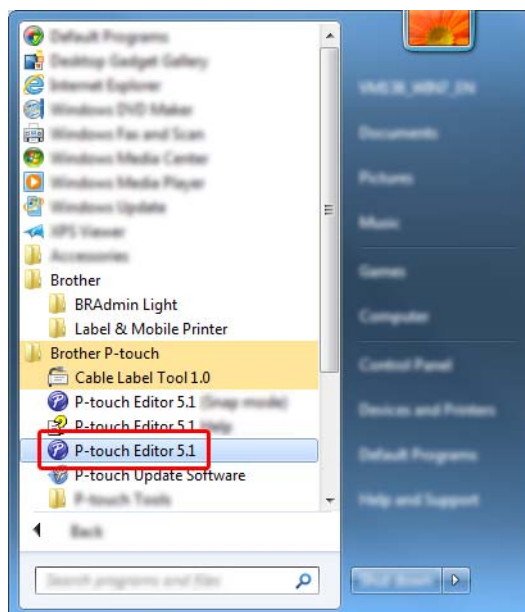

■ **Sous Windows 8 / Windows 8.1 / Windows Server 2012 / Windows Server 2012 R2 :**

Cliquez sur **[P-touch Editor]** sur l'écran **[Applications]** ou double-cliquez sur **[P-touch Editor]** sur le bureau.

■ **Sous Windows 10 :**

Depuis le bouton Démarrer, sélectionnez **[Toutes les applications]** et cliquez sur **[P-touch Editor]** sous **[Brother P-touch]**, ou double-cliquez sur **[P-touch Editor]** sur le bureau.

- 2 Lorsque P-touch Editor démarre, indiquez si vous voulez créer une nouvelle mise en page ou utiliser une mise en page existante.

 **Remarque**

Pour modifier le comportement de P-touch Editor lors de son lancement, cliquez sur [Outils] - [Options] dans la barre de menus de l'application pour afficher la boîte de dialogue [Options]. Sur le côté gauche, sélectionnez l'en-tête [Options], puis le paramètre souhaité dans la liste déroulante [Opérations] située sous [Configuration du démarrage]. Le paramètre d'origine est [Afficher une nouvelle vue].

- 3 Sélectionnez l'une des options affichées :

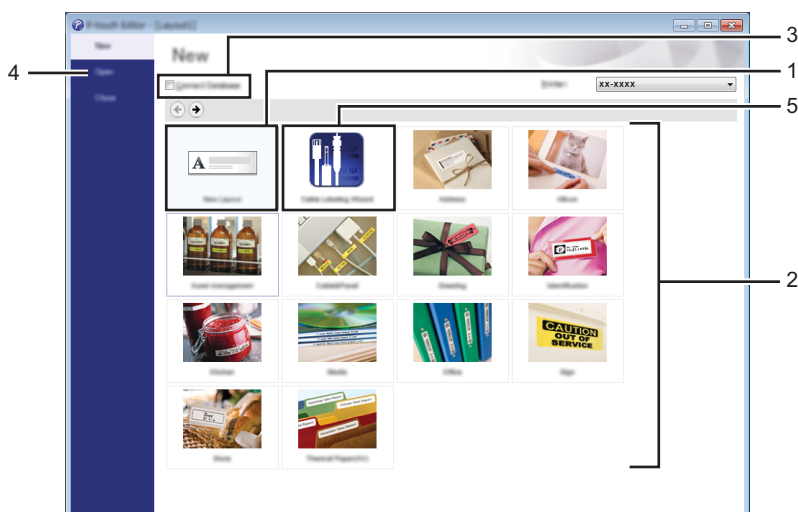

- 1 Pour créer une nouvelle mise en page, double-cliquez sur [Nouvelle mise en page], ou cliquez sur [Nouvelle mise en page] puis sur [→].
- 2 Pour créer une nouvelle mise en page à l'aide d'une mise en page prédéfinie, double-cliquez sur un bouton de catégorie, ou sélectionnez un bouton de catégorie puis cliquez sur [→].
- 3 Pour associer une mise en page prédéfinie à une base de données, cochez la case [Connexion base de données].
- 4 Pour ouvrir une mise en page existante, cliquez sur [Ouvrir].

- 5 Pour ouvrir l'application permettant de créer des étiquettes pour la gestion d'équipements électriques, double-cliquez sur **[Assistant d'étiquetage de câbles]**, ou cliquez sur **[Assistant d'étiquetage de câbles]** puis sur **[→]**.

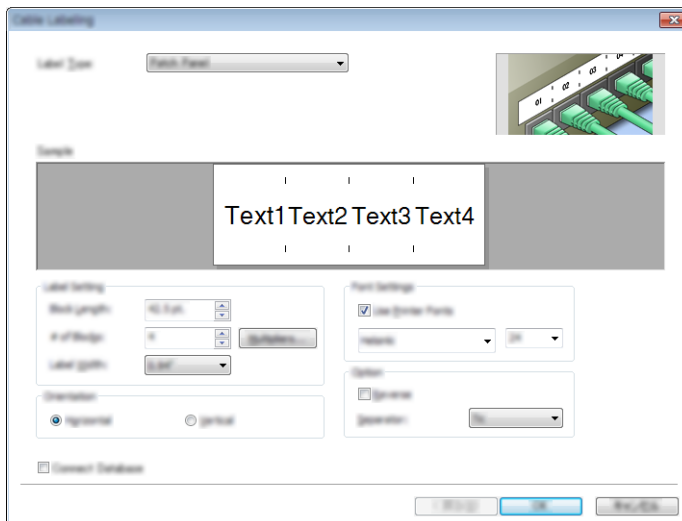

Impression à l'aide de P-touch Editor

■ Mode Express

Ce mode vous permet de créer rapidement des mises en page contenant du texte et des images.

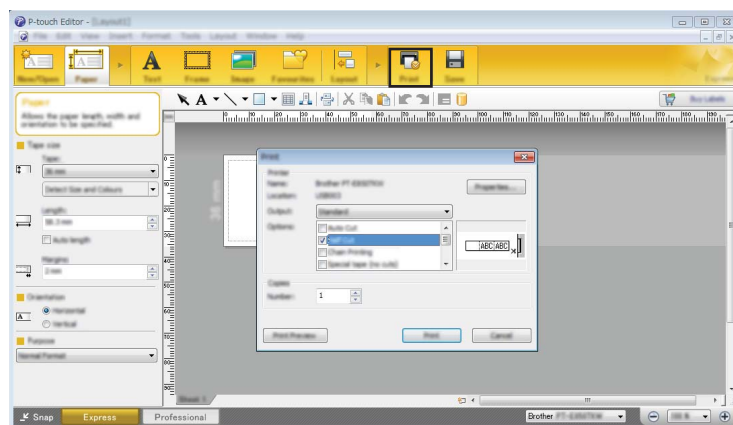

Vous pouvez imprimer en sélectionnant **[Fichier] - [Imprimer]** dans la barre de menus ou en cliquant sur l'icône **[Imprimer]**. (Configurez les paramètres d'impression sur l'écran **[Imprimer]** avant de procéder à une impression.)

■ Mode Professional

Ce mode permet de créer des mises en page à l'aide de nombreux outils et options avancés.

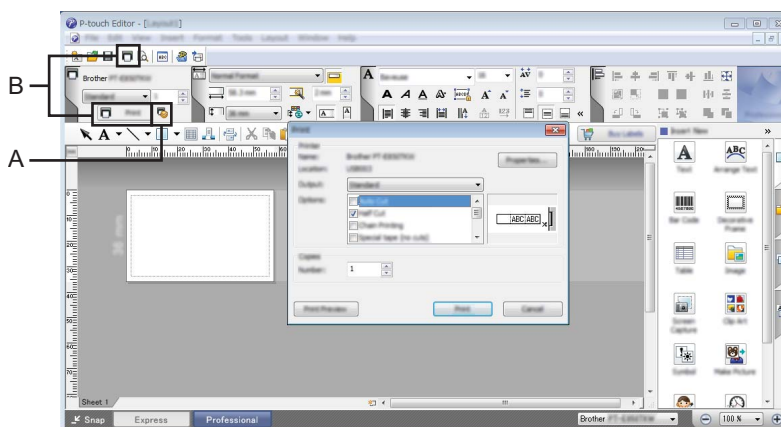

Vous pouvez imprimer en sélectionnant **[Fichier] - [Imprimer]** dans la barre de menus ou en cliquant sur l'icône Paramètres d'impression (A). Configurez les paramètres d'impression sur l'écran **[Imprimer]** avant de procéder à une impression.

En outre, vous pouvez également cliquer sur l'icône **[Imprimer]** (B) pour commencer à imprimer sans modifier les paramètres d'impression.

■ Mode Snap

Ce mode permet de capturer la totalité ou une partie du contenu de l'écran de l'ordinateur, de l'imprimer en tant qu'image et de l'enregistrer en vue d'une utilisation ultérieure.

- 1 Cliquez sur le bouton de sélection du mode **[Snap]**.
La boîte de dialogue **[Description du mode Snap]** apparaît.

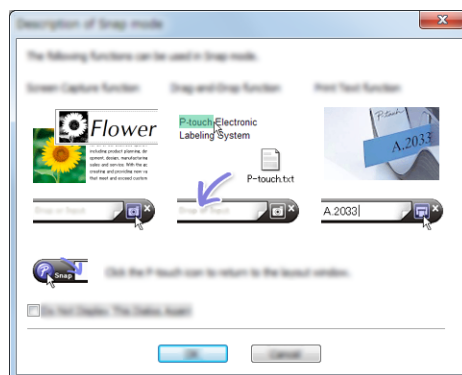

- 2 Cliquez sur **[OK]**.
La palette du mode **[Snap]** apparaît.

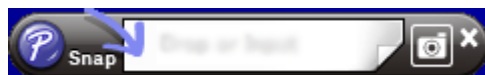

Transfert de données sur l'imprimante d'étiquettes P-touch

Pour transférer des données sur l'imprimante d'étiquettes P-touch, vous devez utiliser P-touch Transfer Manager. Pour plus d'information, consultez la section *P-touch Transfer Manager* à la page 111.

Mac

Lancement de P-touch Editor

1 Double-cliquez sur l'icône [**P-touch Editor**] du bureau.



Remarque

- Vous pouvez également procéder comme suit pour lancer P-touch Editor :
Double-cliquez sur [**Macintosh HD**] - [**Applications**] - [**P-touch Editor**], puis double-cliquez sur l'icône de l'application [**P-touch Editor**].
 - Si vous utilisez un ordinateur Mac, vous ne pouvez pas transférer sur l'imprimante les données d'étiquette créées avec P-touch Editor.
-

P-touch Editor démarre.

Modes de fonctionnement

■ Mode Standard

Ce mode vous permet de créer des étiquettes contenant du texte et des images.

La fenêtre de mise en page est composée des sections suivantes :

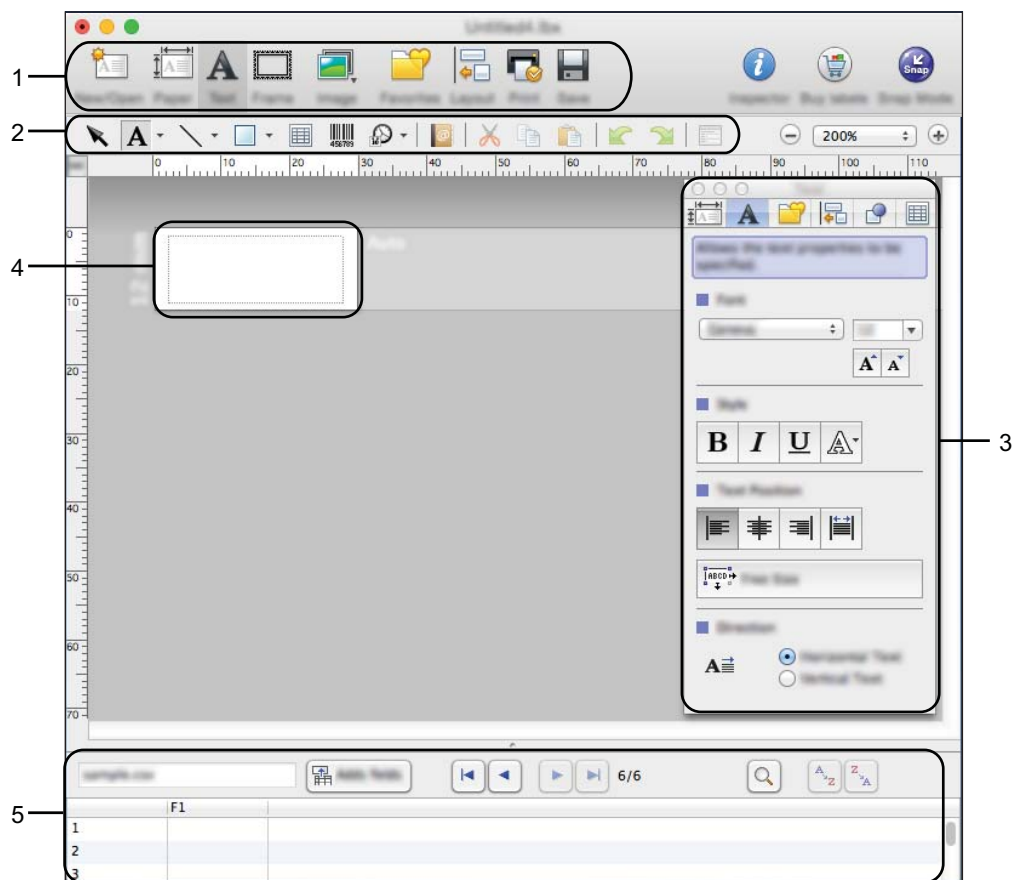

- 1 Barre de commande
- 2 Barre d'outils de dessin/d'édition
- 3 Inspecteur
- 4 Fenêtre de mise en page
- 5 Fenêtre Base de données

■ Mode Snap

Ce mode vous permet de capturer l'écran, de l'imprimer sous forme d'image et de l'enregistrer en vue d'une utilisation ultérieure.

Pour lancer le mode Snap, procédez comme suit.

- 1 Cliquez sur le bouton de sélection du mode **[Snap]**.
La boîte de dialogue **[Description du mode Snap]** apparaît.



- 2 Cliquez sur **[OK]**.
La palette du mode **[Snap]** apparaît.



Transfert de données sur l'imprimante d'étiquettes P-touch

Pour transférer des données sur l'imprimante d'étiquettes P-touch, vous devez utiliser un ordinateur Windows. Pour plus d'information, consultez la section *P-touch Transfer Manager* à la page 111.

Comment utiliser P-touch Transfer Manager et P-touch Library (Windows uniquement)

P-touch Transfer Manager

Ce programme vous permet de transférer des modèles ainsi que d'autres données sur l'imprimante d'étiquettes P-touch et d'effectuer des sauvegardes de vos données sur l'ordinateur.

P-touch Transfer Manager transfère tout d'abord des données sur l'imprimante d'étiquettes P-touch, puis P-touch Template envoie les données de texte qui seront insérées dans le modèle et imprimées. Pour plus de renseignements sur P-touch Template, téléchargez le manuel « *P-touch Template Manual/Command Reference* » (*Manuel P-touch Template/Référence des commandes*) (en anglais seulement) sur le site Web de soutien Brother à l'adresse support.brother.com.

[Select your region/country.] (Sélectionnez votre région/pays.) - [Manuels] - [Choisissez votre produit]

La fonction de transfert est nécessaire pour pouvoir utiliser P-touch Template.

Le modèle peut également être transféré via le réseau.

Transfert du modèle sur P-touch Transfer Manager

Pour pouvoir utiliser P-touch Transfer Manager, vous devez commencer par transférer sur P-touch Transfer Manager les modèles créés dans P-touch Editor.

- 1 Dans P-touch Editor, ouvrez le modèle à transférer.
- 2 Cliquez sur [Fichier] - [Transférer Modèle] - [Transférer].

La fenêtre principale de P-touch Transfer Manager s'affiche au lancement.



Remarque

Vous pouvez également procéder comme suit pour lancer P-touch Transfer Manager :

- **Sous Windows Vista / Windows 7 / Windows Server 2008 / Windows Server 2008 R2 :**
Depuis le bouton Démarrer, cliquez sur [Tous les programmes] - [Brother P-touch] - [P-touch Tools] - [P-touch Transfer Manager 2.2].
- **Sous Windows 8 / Windows 8.1 / Windows Server 2012 / Windows Server 2012 R2 :**
Cliquez sur [P-touch Transfer Manager 2.2] sur l'écran [Applications].
- **Sous Windows 10 :**
Depuis le bouton Démarrer, sélectionnez [Toutes les applications], puis cliquez sur [P-touch Transfer Manager 2.2], sous [Brother P-touch].

Fenêtre principale

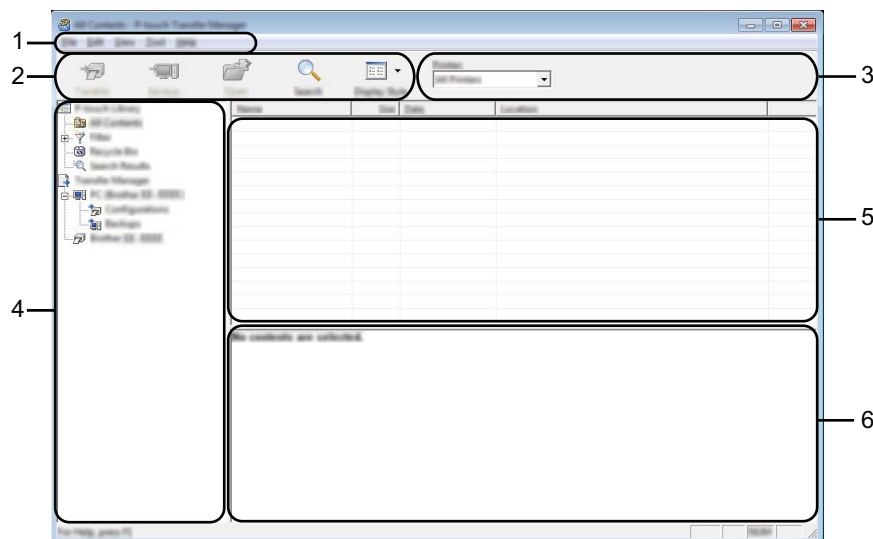

1 Barre de menus

Donne accès à diverses commandes, qui sont classées sous les différents titres de menu ([**F**ichier], [**E**dition], [**A**ffichage], [**O**utils] et [**A**ide]) suivant leur fonction.

2 Barre d'outils

Donne accès aux commandes fréquemment utilisées.

3 Sélecteur d'imprimante

Vous permet de sélectionner l'imprimante d'étiquettes P-touch sur laquelle les données seront transférées. Lorsque vous sélectionnez une imprimante d'étiquettes P-touch, seules les données qui peuvent être envoyées à l'imprimante d'étiquettes P-touch sélectionnée s'affichent dans la liste des données.

4 Liste des dossiers

Affiche la liste des dossiers et des imprimantes. Lorsque vous sélectionnez un dossier, les modèles qu'il contient s'affichent dans la liste des modèles.

Si vous sélectionnez une imprimante d'étiquettes P-touch, ce sont les modèles et les autres données mémorisés dans l'imprimante d'étiquettes P-touch qui s'affichent.







5 Liste des modèles

Affiche la liste des modèles du dossier sélectionné.

6 Aperçu

Affiche un aperçu des modèles de la liste des modèles.

Signification des icônes de la barre d'outils

icône	Nom du bouton	Fonction
	Transférer (Uniquement pour P-touch Transfer Manager)	Transfère les modèles et autres données de l'ordinateur sur l'imprimante d'étiquettes P-touch.
	Sauvegarder le fichier de transfert (Sans connexion à une imprimante d'étiquettes P-touch)	Modifie le type de fichier des données à transférer sur d'autres applications. Sélectionnez l'extension de fichier « BLF » pour une impression d'étiquette via le mode de stockage de masse (USB) ou pour un transfert de données via BRAdmin Professional (LAN ou Wi-Fi) ou Mobile Transfer Express (Wi-Fi). Sélectionnez « PDZ » pour un transfert de données via Transfer Express (USB). Les interfaces disponibles varient en fonction du modèle.
	Sauvegarder (Uniquement pour P-touch Transfer Manager)	Récupère les modèles et les autres données mémorisés dans l'imprimante d'étiquettes P-touch et les enregistre sur l'ordinateur.
	Ouvrir	Ouvre le modèle sélectionné.
	Imprimer (Uniquement pour P-touch Library)	L'imprimante d'étiquettes P-touch imprime le modèle sélectionné.
	Rechercher	Permet de rechercher des modèles ou d'autres données enregistrés dans P-touch Library.
	Style d'affichage	Permet de modifier le style d'affichage des fichiers.

Transfert de modèles ou d'autres données de l'ordinateur sur l'imprimante d'étiquettes P-touch

Procédez comme suit pour transférer des modèles, bases de données et images de l'ordinateur sur l'imprimante d'étiquettes P-touch.

- 1 Raccordez l'imprimante d'étiquettes P-touch à l'ordinateur au moyen d'un câble USB, puis mettez l'imprimante d'étiquettes P-touch sous tension.
Le nom de modèle de l'imprimante d'étiquettes P-touch s'affiche à côté d'une icône d'imprimante dans la vue dossiers.
Si vous sélectionnez l'imprimante d'étiquettes P-touch dans la vue dossiers, ce sont les modèles et les autres données mémorisés dans l'imprimante qui s'affichent.

Remarque

- Si une imprimante d'étiquettes P-touch est déconnectée ou hors ligne, elle ne s'affiche pas dans la vue dossiers.
- Avant de transférer des données, vérifiez que l'ordinateur et l'imprimante d'étiquettes P-touch sont correctement connectés via un câble USB ou une connexion sans fil, et que l'imprimante d'étiquettes P-touch est allumée.

- 2 Sélectionnez l'imprimante d'étiquettes P-touch sur laquelle vous désirez transférer le modèle ou d'autres données.

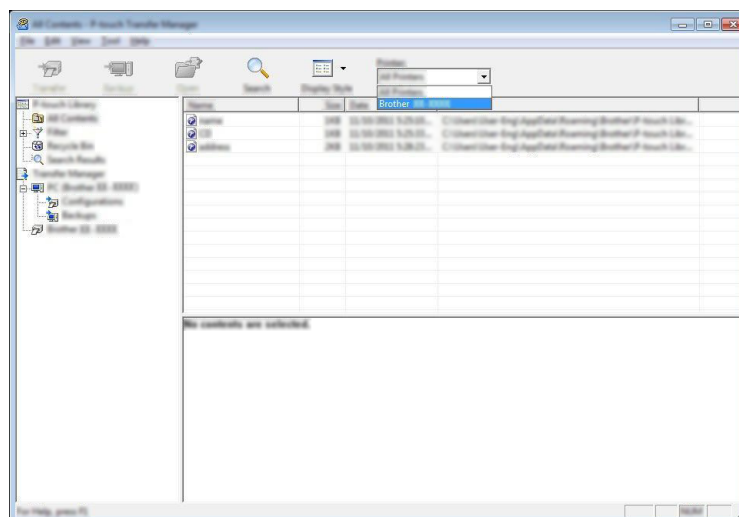

Remarque

Avant de transférer des données, vérifiez que l'ordinateur et l'imprimante d'étiquettes P-touch sont correctement connectés via un câble USB ou une connexion sans fil, et que l'imprimante d'étiquettes P-touch est allumée.

- Faites un clic droit sur le dossier [**Configurations**], sélectionnez [**Nouveau**], puis créez un nouveau dossier.

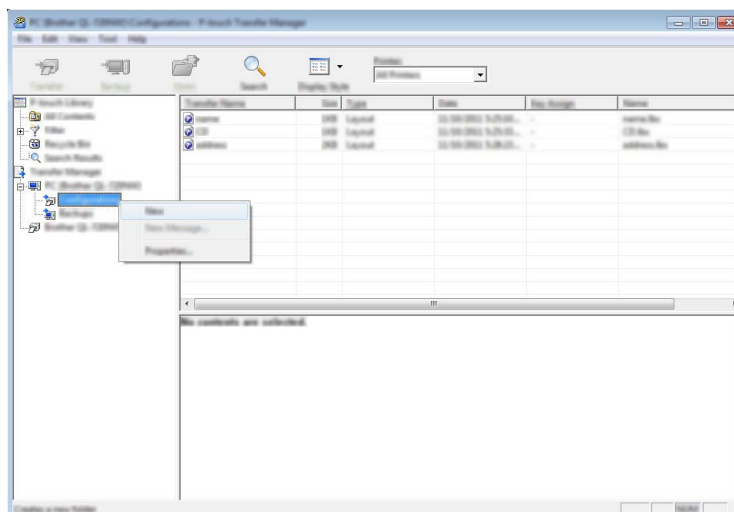

L'exemple ci-dessus illustre la création du dossier [**Transférer**].

- Faites glisser le modèle ou les autres données à transférer dans le nouveau dossier.

Spécifications de la fonction de transfert

Type de données	Nombre maximum d'éléments transférables	Informations sur les restrictions
Modèle	99	<ul style="list-style-type: none"> ■ Chaque modèle peut contenir au maximum 50 objets. ■ Chaque objet peut contenir au maximum 17 lignes.
Base de données	99	<ul style="list-style-type: none"> ■ Seuls les fichiers *.csv peuvent être transférés. ■ Chaque fichier *.csv peut contenir au maximum 256 champs et 65 000 enregistrements.
Image (symboles transférés)	99	<ul style="list-style-type: none"> ■ Seuls les fichiers *.bmp peuvent être transférés. ■ Les fichiers *.bmp monochromes sont recommandés. ■ La taille est limitée à 2048 × 2048 pixels. ■ Les images larges peuvent être rognées.

Remarque

Vous pouvez vérifier l'espace disponible dans la mémoire des fichiers de transfert en imprimant un rapport des paramètres de l'imprimante (consultez la section *Vérification des paramètres de l'imprimante d'étiquettes P-touch* à la page 83).

Consultez le paragraphe [**ROM FREE**] du rapport pour connaître l'espace disponible. ¹

¹ L'espace disponible qui s'affiche sous la forme « ROM FREE : ***** octet(s) » peut être différent de l'espace disponible réel.

Vous pouvez afficher les modèles et les autres données en sélectionnant :

- Le sous-dossier du dossier [**Configurations**]
- [**Tout le contenu**]
- Une des catégories répertoriées sous [**Filtre**] ([**Mises en page**] par exemple)

Pour transférer plusieurs modèles ou autres données, faites glisser tous les fichiers à transférer dans le nouveau dossier.

Chaque fichier reçoit un numéro de clé (emplacement de mémoire dans l'imprimante d'étiquettes P-touch) lorsqu'il est placé dans le nouveau dossier.

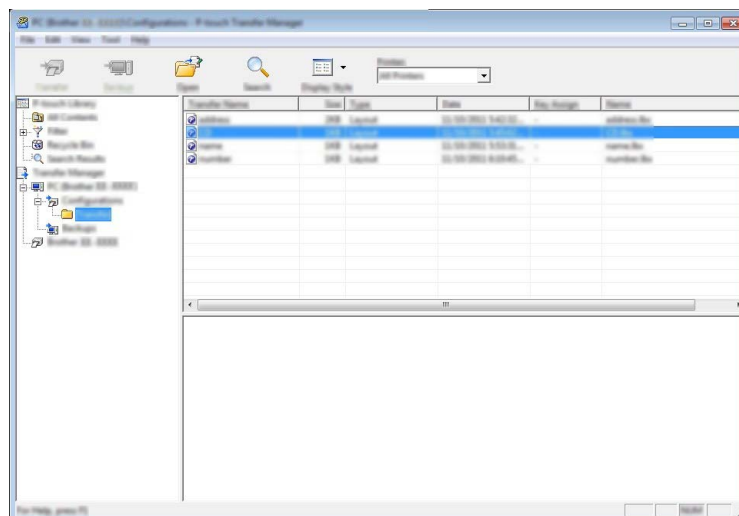

- 5 Pour changer le numéro de clé attribué à un élément, faites un clic droit sur cet élément, sélectionnez **[Code d'affectation]**, puis sélectionnez le numéro de clé souhaité.

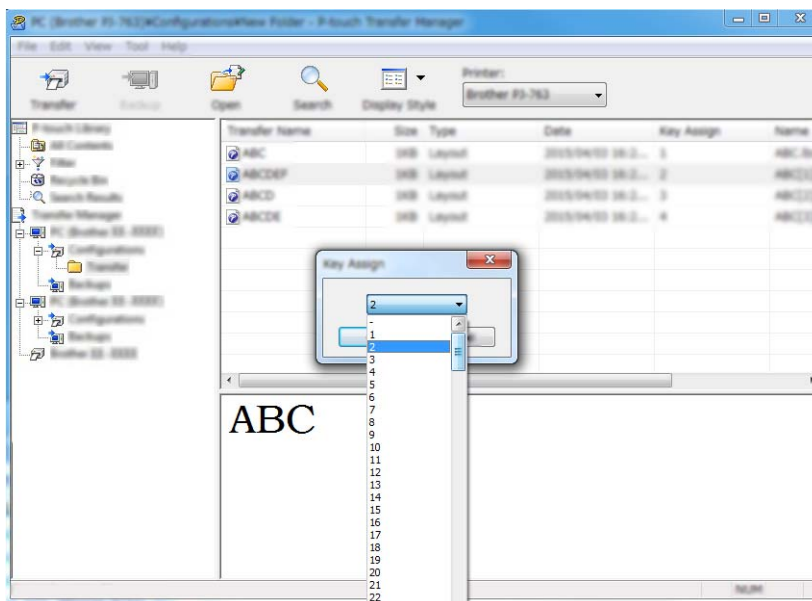

Remarque

- À l'exception des données enregistrées dans les bases de données, toutes les données transférées sur l'imprimante d'étiquettes P-touch reçoivent un numéro de clé.
- Si un modèle ou d'autres données transférés sur l'imprimante d'étiquettes P-touch possèdent le même numéro de clé qu'un autre modèle déjà mémorisé dans l'imprimante d'étiquettes P-touch, le nouveau modèle remplace l'ancien. Vous pouvez confirmer les affectations de numéro de clé des modèles enregistrés dans l'imprimante d'étiquettes P-touch en sauvegardant ces modèles ou les autres données (consultez la section *Sauvegarde de modèles ou d'autres données mémorisés dans l'imprimante d'étiquettes P-touch* à la page 119).
- Si la mémoire de l'imprimante d'étiquettes P-touch est pleine, supprimez un ou plusieurs modèles de la mémoire de l'imprimante d'étiquettes P-touch (consultez la section *Sauvegarde de modèles ou d'autres données mémorisés dans l'imprimante d'étiquettes P-touch* à la page 119).

- 6 Pour modifier le nom d'un modèle ou d'autres données à transférer, cliquez sur l'élément souhaité, puis saisissez le nouveau nom. En fonction du modèle de l'imprimante d'étiquettes P-touch, le nombre de caractères des noms de modèle peut être limité.

Remarque

L'écran tactile (PT-P950NW uniquement) affiche les 10 premiers caractères du nom de fichier du modèle.

- 7 Sélectionnez le dossier contenant les modèles ou les autres données à transférer, puis cliquez sur **[Transférer]**. Un message de confirmation s'affiche.

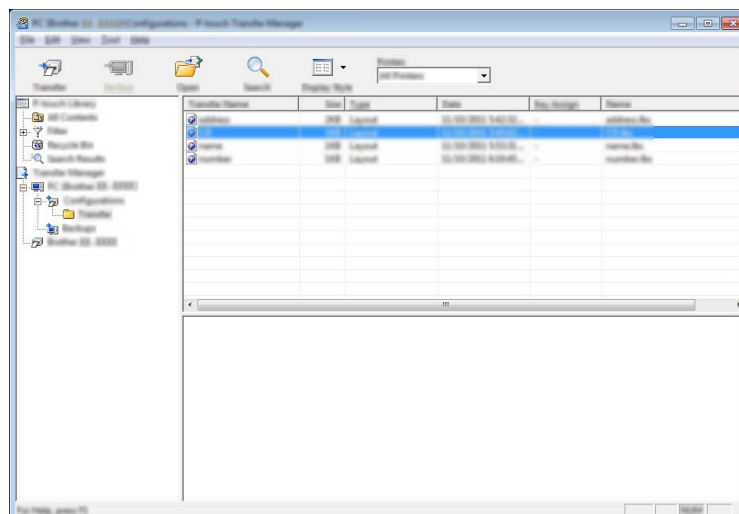

Remarque

- Vous pouvez également transférer sur l'imprimante d'étiquettes P-touch des éléments individuels sans les ajouter à un dossier. Sélectionnez le modèle ou les autres données à transférer, puis cliquez sur **[Transférer]**.
- Vous pouvez sélectionner plusieurs éléments et dossiers, et les transférer en une seule opération.

- 8 Cliquez sur **[OK]**.

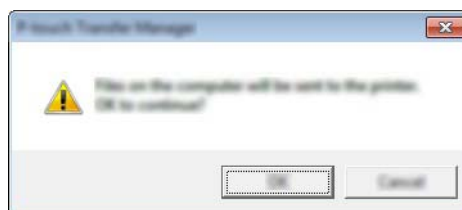

Les données sélectionnées sont transférées sur l'imprimante d'étiquettes P-touch.

Sauvegarde de modèles ou d'autres données mémorisés dans l'imprimante d'étiquettes P-touch

Procédez comme suit pour récupérer les modèles ou d'autres données mémorisés dans l'imprimante d'étiquettes P-touch et les enregistrer sur l'ordinateur.

❗ Important

- Les modèles ou autres données sauvegardés ne peuvent pas être modifiés sur l'ordinateur.
- En fonction du modèle de l'imprimante d'étiquettes P-touch, il est possible que les modèles ou les autres données sauvegardés ne puissent pas être transférés d'un modèle d'imprimante d'étiquettes P-touch sur un autre modèle d'imprimante d'étiquettes P-touch.

- 1 Raccordez l'imprimante d'étiquettes P-touch à l'ordinateur au moyen d'un câble USB, puis mettez l'imprimante d'étiquettes P-touch sous tension.
Le nom de modèle de l'imprimante d'étiquettes P-touch s'affiche à côté d'une icône d'imprimante dans la vue dossiers.
Si vous sélectionnez l'imprimante d'étiquettes P-touch dans la vue dossiers, ce sont les modèles et les autres données mémorisés dans l'imprimante d'étiquettes P-touch qui s'affichent.
- 2 Sélectionnez l'imprimante d'étiquettes P-touch dont les données doivent être sauvegardées, puis cliquez sur [**Sauvegarder**].
Un message de confirmation s'affiche.

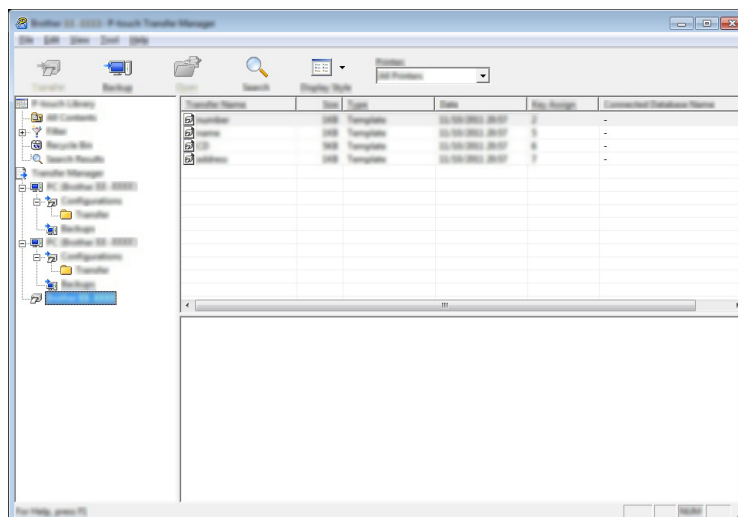

- 3 Cliquez sur [**OK**].
Un nouveau dossier est créé sous l'imprimante d'étiquettes P-touch dans la vue dossiers. Le nom du dossier correspond à la date et à l'heure de la sauvegarde. Tous les modèles et autres données de l'imprimante d'étiquettes P-touch sont transférés dans le nouveau dossier et enregistrés sur l'ordinateur.

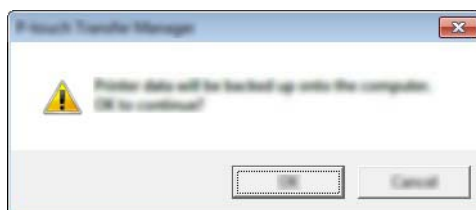

Suppression de toutes les données de l'imprimante d'étiquettes P-touch

Procédez comme suit pour supprimer tous les modèles ou autres données mémorisés dans l'imprimante d'étiquettes P-touch.

- 1 Raccordez l'imprimante d'étiquettes P-touch à l'ordinateur au moyen d'un câble USB, puis mettez l'imprimante d'étiquettes P-touch sous tension.
Le nom de modèle de l'imprimante d'étiquettes P-touch s'affiche à côté d'une icône d'imprimante dans la vue dossiers.
- 2 Faites un clic droit sur l'imprimante d'étiquettes P-touch, puis sélectionnez **[Effacer tout]**.

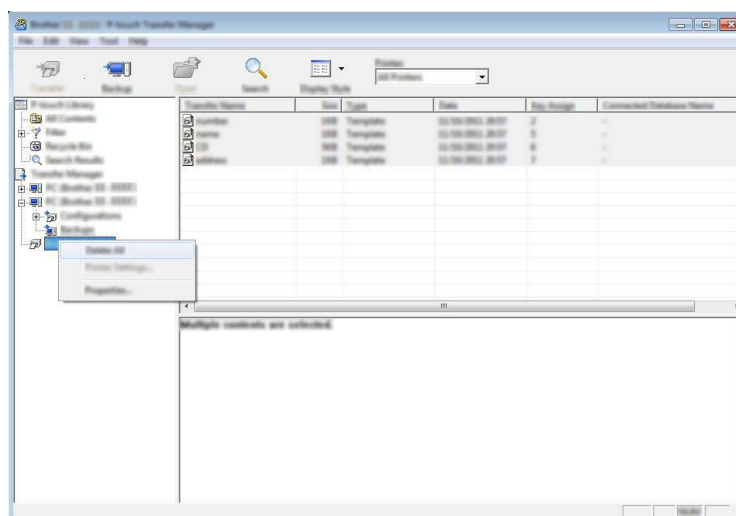

Un message de confirmation s'affiche.

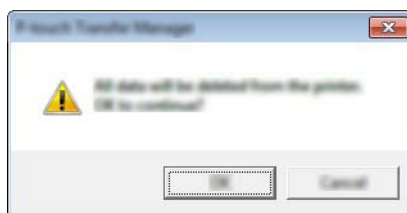

- 3 Cliquez sur **[OK]**.
Tous les modèles et les autres données enregistrés dans l'imprimante d'étiquettes P-touch sont supprimés.

Création d'un fichier BLF ou PDZ

Vous pouvez utiliser P-touch Transfer Manager pour enregistrer des données de modèle créées avec P-touch Editor au format BLF ou PDZ. Vous pouvez transférer ces fichiers dans ce format vers une imprimante sur un réseau, depuis un ordinateur ou un appareil mobile. Vous pouvez également imprimer des fichiers au format BLF depuis le mode de stockage de masse.

- 1 Créez le modèle avec P-touch Editor, puis transférez-le dans P-touch Transfer Manager. Pour plus d'information, consultez la section *Transfert du modèle sur P-touch Transfer Manager* à la page 111.
- 2 Sans connecter l'imprimante d'étiquettes P-touch à l'ordinateur, sélectionnez **[Configurations]** dans la fenêtre P-touch Transfer Manager, puis sélectionnez le modèle à enregistrer.



Remarque

Vous pouvez sélectionner plusieurs modèles à la fois.

- 3 Cliquez sur **[Fichier]** - **[Sauvegarder le fichier de transfert]**.

Important

Le bouton **[Sauvegarder le fichier de transfert]** ne s'affiche que si l'imprimante d'étiquettes P-touch est déconnectée de l'ordinateur ou hors ligne.



Remarque

- Si vous cliquez sur **[Sauvegarder le fichier de transfert]** après avoir sélectionné **[Configurations]**, tous les modèles du dossier sont enregistrés en tant que fichier de transfert (.blf) ou fichier de package de transfert (.pdz).
 - Vous pouvez regrouper plusieurs modèles dans un même fichier de transfert (.blf) ou fichier de package de transfert (.pdz).
- 4 Dans **[Type de fichier]**, sélectionnez le format d'enregistrement du modèle, puis saisissez le nom et enregistrez le modèle.
Sélectionnez le format BLF lorsque vous imprimez en mode de stockage de masse ou lorsque vous connectez votre appareil mobile à l'appareil via Wireless Direct ou le Wi-Fi.
Les modèles sont enregistrés en tant que fichiers de transfert (.blf) ou fichiers de package de transfert (.pdz).

P-touch Library

Ce programme permet d'utiliser votre ordinateur pour gérer P-touch Template.
Vous pouvez utiliser P-touch Library pour imprimer des modèles.

Démarrage de P-touch Library

■ **Sous Windows Vista / Windows 7 / Windows Server 2008 / Windows Server 2008 R2 :**

Depuis le bouton Démarrer, cliquez sur [Tous les programmes] - [Brother P-touch] - [P-touch Tools] - [P-touch Library 2.2].

■ **Sous Windows 8 / Windows 8.1 / Windows Server 2012 / Windows Server 2012 R2 :**

Cliquez sur [P-touch Library 2.2] sur l'écran [Applications].

■ **Sous Windows 10 :**

Depuis le bouton Démarrer, sélectionnez [Toutes les applications], puis cliquez sur [P-touch Library 2.2], sous [Brother P-touch].

La fenêtre principale de P-touch Library s'affiche au lancement.

Fenêtre principale

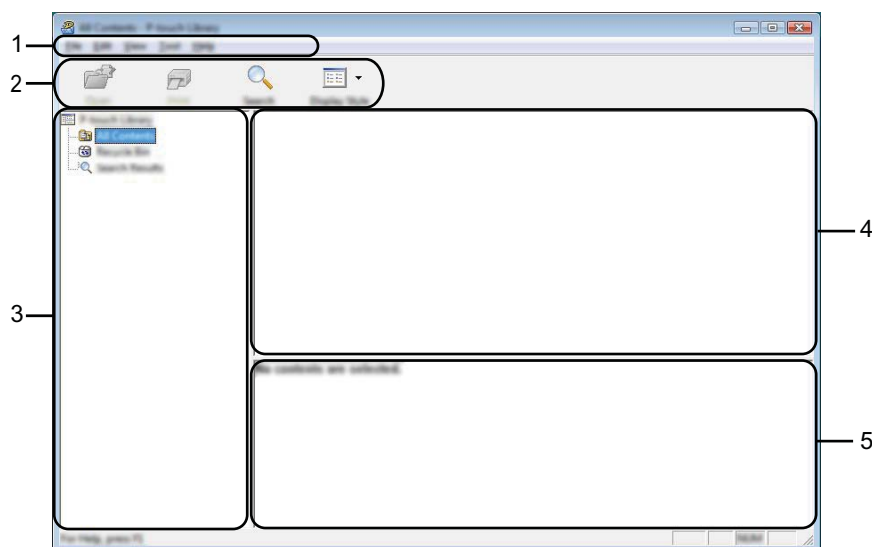

1 Barre de menus

Donne accès à toutes les commandes disponibles, qui sont classées sous les différents titres de menu ([Fichier], [Edition], [Affichage], [Outils] et [Aide]) suivant leur fonction.

2 Barre d'outils

Donne accès aux commandes fréquemment utilisées.

3 Liste des dossiers

Affiche la liste des dossiers. Lorsque vous sélectionnez un dossier, les modèles qu'il contient s'affichent dans la liste des modèles.



4 Liste des modèles

Affiche la liste des modèles du dossier sélectionné.

5 Aperçu

Affiche un aperçu des modèles sélectionnés dans la liste des modèles.

Signification des icônes de la barre d'outils

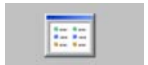
Icône	Nom du bouton	Fonction
	Ouvrir	Ouvre le modèle sélectionné.
	Imprimer (Uniquement pour P-touch Library)	L'imprimante d'étiquettes P-touch imprime le modèle sélectionné.
	Rechercher	Permet de rechercher des modèles enregistrés dans P-touch Library.
	Style d'affichage	Permet de modifier le style d'affichage des fichiers.

Ouverture et modification de modèles

Sélectionnez le modèle à ouvrir ou à modifier, puis cliquez sur **[Ouvrir]**.

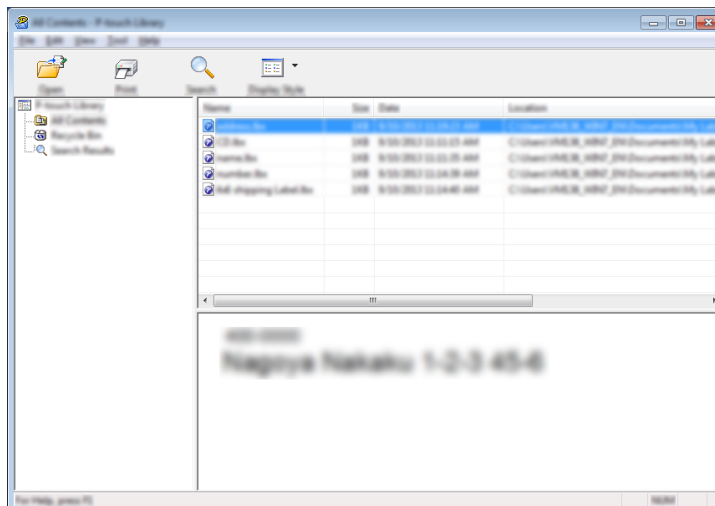

Le programme associé au modèle se lance et vous pouvez alors modifier ce dernier.

Impression de modèles

Sélectionnez le modèle à imprimer, puis cliquez sur **[Imprimer]**.

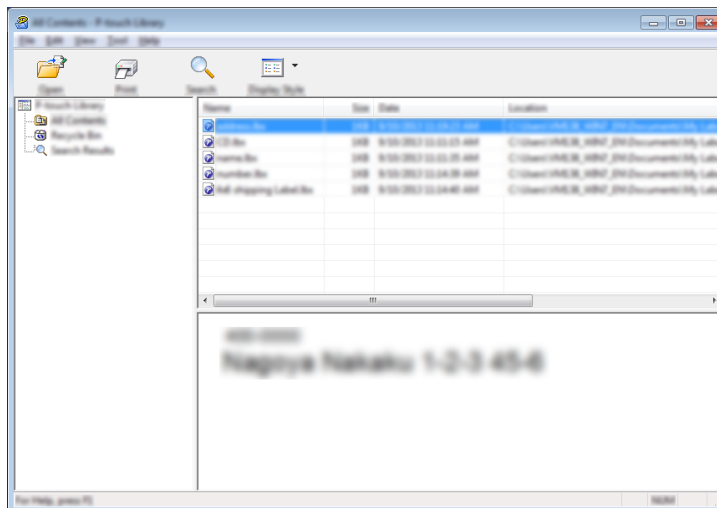

L'imprimante d'étiquettes P-touch connectée imprime le modèle.

Recherche de modèles

Vous pouvez rechercher des modèles enregistrés dans P-touch Library.

- 1 Cliquez sur **[Rechercher]**.
La boîte de dialogue **[Rechercher]** s'affiche.

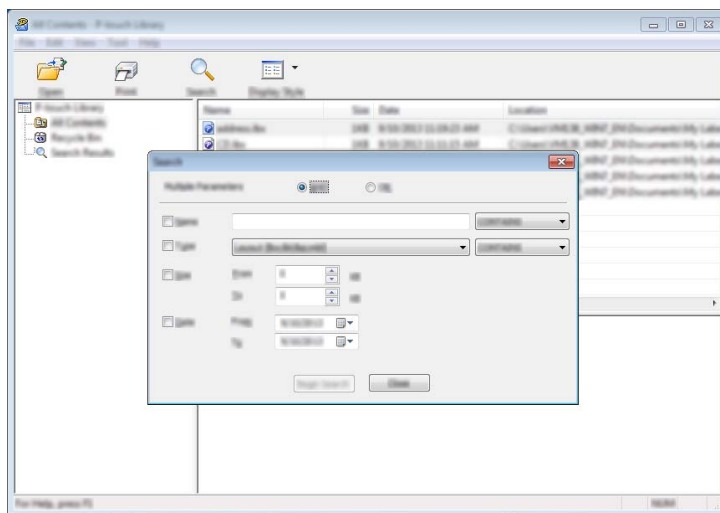

- 2 Spécifiez les critères de recherche.
Les critères de recherche disponibles sont présentés ci-dessous :

Paramètres	Détails
Paramètres multiples	Détermine le mode de recherche utilisé par le programme quand plusieurs critères sont spécifiés. Si vous sélectionnez [ET] , le programme recherche les fichiers répondant à l'ensemble des critères spécifiés. Si vous sélectionnez [OU] , le programme recherche les fichiers répondant à l'un des critères spécifiés, quel qu'il soit.
Nom	Recherchez un modèle en spécifiant le nom du fichier.
Type	Recherchez un modèle en spécifiant le type du fichier.
Taille	Recherchez un modèle en spécifiant la taille du fichier.
Date	Recherchez un modèle en spécifiant la date du fichier.

- 3 Cliquez sur **[Lancer la recherche]**.
La recherche commence.

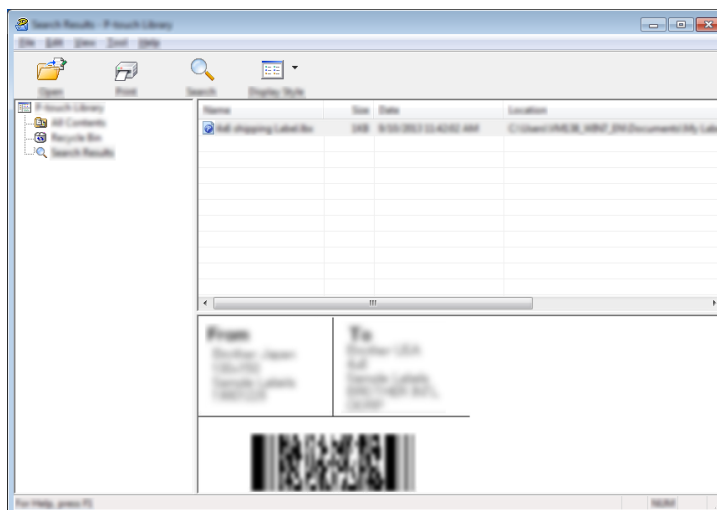

- 4 Fermez la boîte de dialogue **[Rechercher]**.
Pour vérifier les résultats de la recherche, cliquez sur **[Résultats de la recherche]** dans la vue dossiers.

Remarque

Vous pouvez enregistrer des modèles dans P-touch Library en les faisant glisser dans le dossier **[Tout le contenu]** ou dans la liste des dossiers. Vous pouvez également configurer P-touch Editor pour enregistrer automatiquement des modèles dans P-touch Library à l'aide de la procédure suivante :

- 1 Depuis le menu P-touch Editor, sélectionnez **[Outils] - [Options]**.
- 2 Dans la boîte de dialogue **[Options]**, cliquez sur **[Configuration de l'enregistrement]** dans l'onglet **[Options]**.
- 3 Sélectionnez le délai d'enregistrement des modèles créés avec P-touch Editor, puis cliquez sur **[OK]**.

Transfert de modèles à l'aide de P-touch Transfer Express (Windows uniquement)

Vous pouvez utiliser P-touch Transfer Express pour transférer des modèles sur l'imprimante d'étiquettes P-touch. L'administrateur crée tout d'abord un modèle, puis le distribue en même temps que P-touch Transfer Express. Vous pouvez alors utiliser P-touch Transfer Express pour transférer directement le modèle sur l'imprimante d'étiquettes P-touch.

Vous pouvez télécharger la dernière version de P-touch Transfer Express depuis le site Web de soutien Brother, à l'adresse support.brother.com.

[Select your region/country.] (Sélectionnez votre région/pays.) - [Téléchargement] - [Choisissez votre produit]

⚠ Important

- Si le modèle doit être transféré en tant que nouveau modèle, veillez à spécifier (dans P-touch Transfer Manager) un numéro de **[Code d'affectation]** qui n'est actuellement pas utilisé. Si le numéro de **[Code d'affectation]** spécifié est déjà utilisé, le modèle existant sera remplacé par le nouveau.
- Cette fonction nécessite une connexion USB.

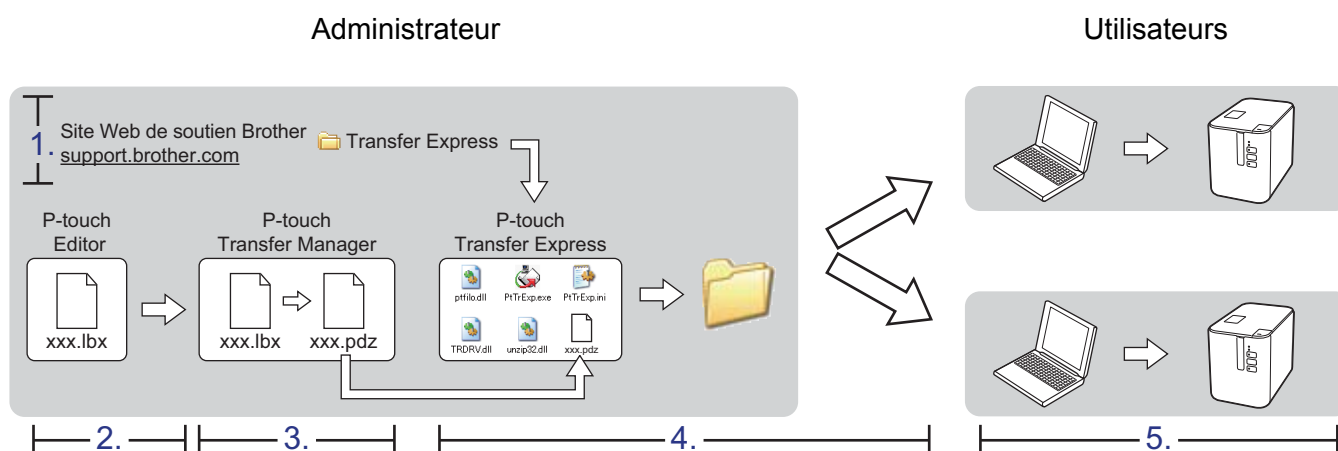

Préparation de P-touch Transfer Express

L'utilisateur doit préparer P-touch Transfer Express au transfert de modèles sur un appareil.

⚠ Important

- Le pilote d'imprimante doit être installé avant Transfer Express.
- P-touch Transfer Express n'est disponible qu'en anglais.

- 1 Vous pouvez télécharger la dernière version de P-touch Transfer Express depuis le site Web de soutien Brother, à l'adresse support.brother.com.
[Select your region/country.] (Sélectionnez votre région/pays.) - [Téléchargement] - [Choisissez votre produit]
- 2 Téléchargez Transfer Express sur n'importe quel emplacement de l'ordinateur.
- 3 Décompressez le fichier téléchargé (.zip).

Transfert du modèle sur P-touch Transfer Manager

- 1 Dans P-touch Editor, ouvrez le modèle à transférer.
- 2 Cliquez sur [Fichier] - [Transférer Modèle] - [Transférer].

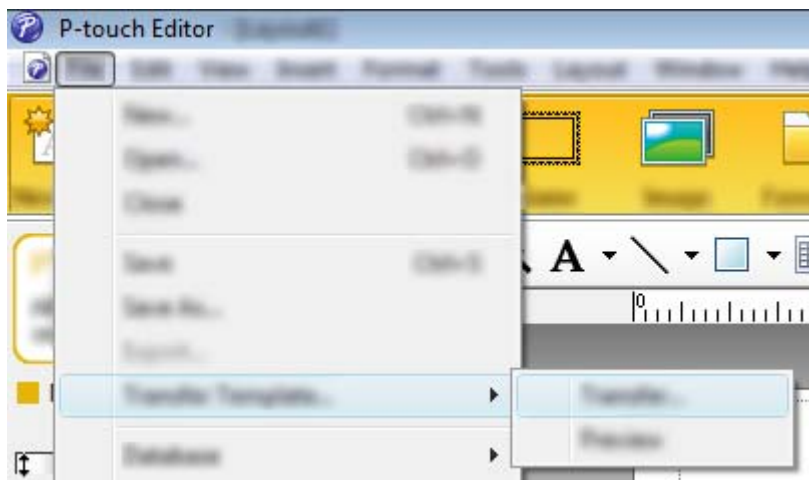

Le modèle est transféré sur P-touch Transfer Manager.
P-touch Transfer Manager se lance automatiquement.

Remarque

- **Sous Windows Vista / Windows 7 / Windows Server 2008 / Windows Server 2008 R2 :**
Le modèle peut également être transféré sur P-touch Transfer Manager en cliquant sur le bouton Démarrer - [Tous les programmes] - [Brother P-touch] - [P-touch Tools] - [P-touch Transfer Manager 2.2] pour lancer P-touch Transfer Manager, puis en faisant glisser le fichier .lbx dans la fenêtre de P-touch Transfer Manager.
- **Sous Windows 8 / Windows 8.1 / Windows Server 2012 / Windows Server 2012 R2 :**
Le modèle peut également être transféré sur P-touch Transfer Manager en cliquant sur [P-touch Transfer Manager 2.2] sur l'écran [Applications] pour lancer P-touch Transfer Manager, puis en faisant glisser le fichier .lbx dans la fenêtre de P-touch Transfer Manager.
- **Sous Windows 10 :**
Le modèle peut également être transféré sur P-touch Transfer Manager en cliquant sur le bouton Démarrer, puis en sélectionnant [Toutes les applications] avant de cliquer sur [Brother P-touch] - [P-touch Transfer Manager 2.2] pour lancer P-touch Transfer Manager, puis en faisant glisser le fichier .lbx dans la fenêtre de P-touch Transfer Manager.

Enregistrement du modèle en tant que fichier de package de transfert (.pdz)

Pour créer un fichier dans un format pouvant être utilisé par P-touch Transfer Express, enregistrez le modèle en tant que fichier de package de transfert (.pdz).

- 1 Dans la liste des dossiers, sélectionnez **[Configurations]**.

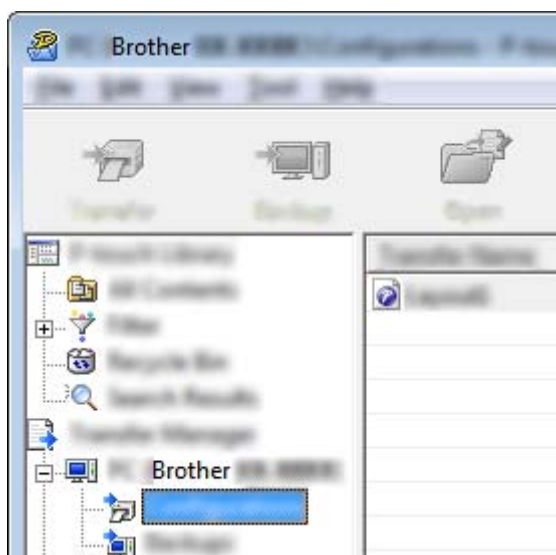

- 2 Sélectionnez les modèles à distribuer.



- 3 Cliquez sur **[Fichier]** - **[Sauvegarder le fichier de transfert]**.



! Important

Le bouton **[Sauvegarder le fichier de transfert]** ne s'affiche que si l'imprimante d'étiquettes P-touch est déconnectée de l'ordinateur ou hors ligne.

Remarque

- Si vous cliquez sur **[Sauvegarder le fichier de transfert]** après avoir sélectionné **[Configurations]** ou un dossier créé, tous les modèles du dossier sont enregistrés en tant que fichier de package de transfert (.pdz).
- Vous pouvez regrouper plusieurs modèles dans un même fichier de package de transfert (.pdz).

- 4 Entrez le nom, puis cliquez sur **[Enregistrer]**.

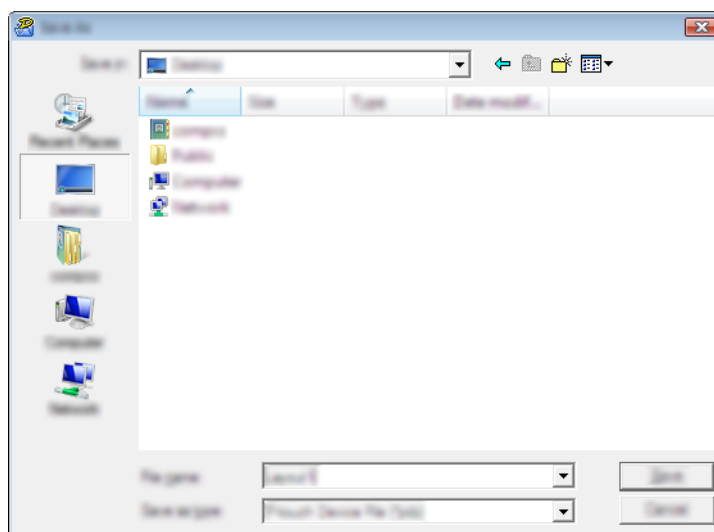

Le modèle est enregistré en tant que fichier de package de transfert (.pdz).

Distribution du fichier de package de transfert (.pdz) et de P-touch Transfer Express à l'utilisateur



Remarque

Si l'utilisateur a déjà téléchargé P-touch Transfer Express sur son ordinateur, il n'est pas nécessaire que l'administrateur lui envoie ce dossier. Dans ce cas, l'utilisateur peut se contenter de déplacer le fichier de package de transfert distribué dans le dossier téléchargé, puis de double-cliquer sur [PtTrExp.exe].

- 1 Déplacez le fichier de package de transfert (.pdz) dans le dossier des téléchargements.

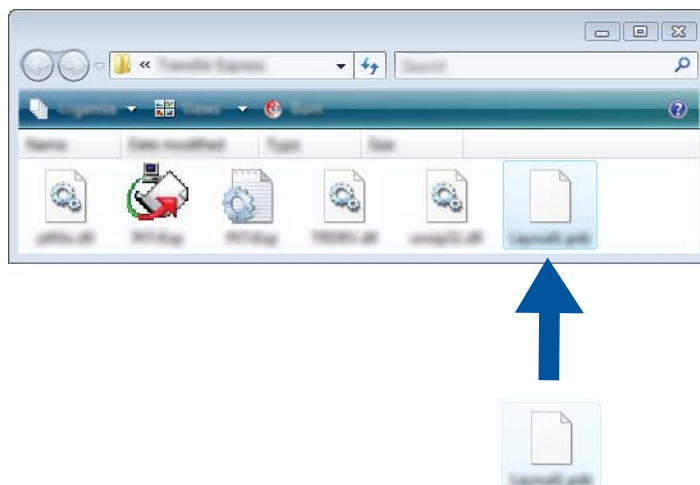

- 2 Distribuez à l'utilisateur tous les fichiers du dossier des téléchargements.

Transfert du fichier de package de transfert (.pdz) sur votre imprimante d'étiquettes P-touch

L'utilisateur peut se servir de l'application P-touch Transfer Express fournie par l'administrateur pour transférer le fichier de package de transfert (.pdz) sur l'imprimante d'étiquettes P-touch.

❗ Important

N'éteignez pas l'imprimante pendant le transfert de modèles.

- 1 Mettez en marche l'imprimante d'étiquettes P-touch.
- 2 Connectez l'imprimante d'étiquettes P-touch à l'ordinateur à l'aide d'un câble USB.
- 3 Double-cliquez sur le fichier [PtTrExp.exe] qui a été envoyé par l'administrateur.
- 4 1. Si le dossier contenant [PtTrExp.exe] ne comporte qu'un seul fichier de package de transfert (.pdz), cliquez sur [Transférer] (Transférer).

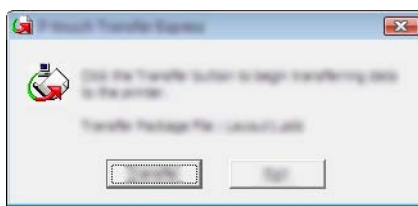

Le transfert du fichier de package de transfert (.pdz) commence.

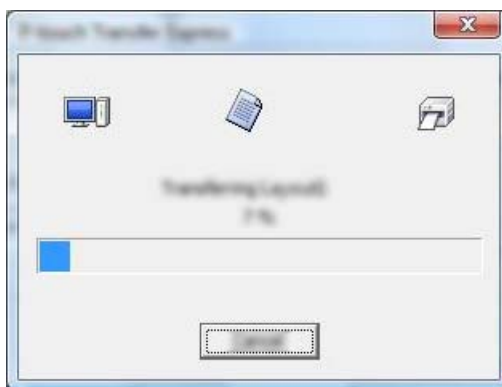

2. Si le dossier contenant [PtTrExp.exe] comporte plusieurs fichiers de package de transfert (.pdz) ou n'en comporte aucun, cliquez sur [Browse] (Parcourir).

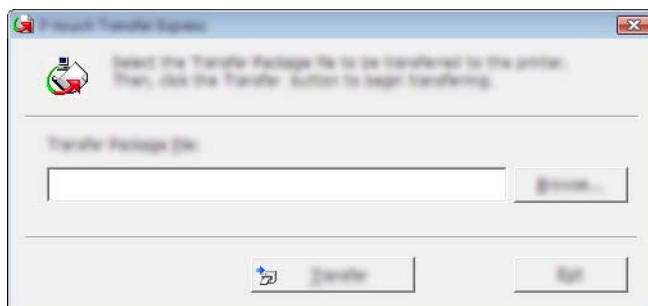

Sélectionnez le fichier de package de transfert à transférer, puis cliquez sur [Ouvrir].

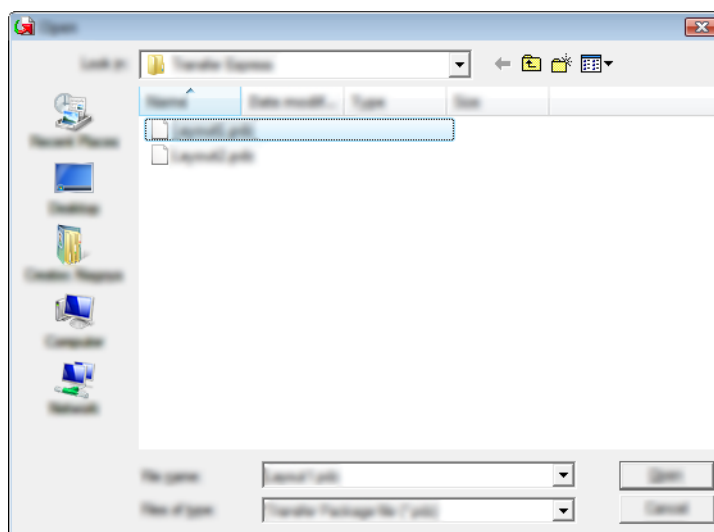

Cliquez sur [Transfer] (Transférer).

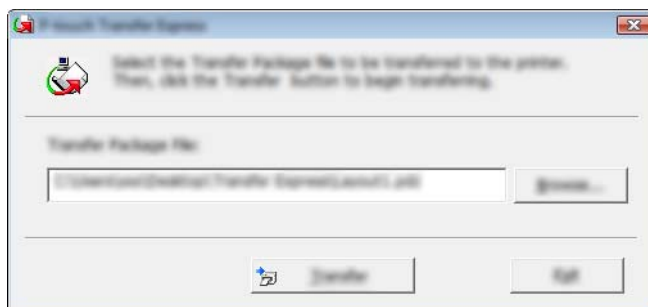

Cliquez sur **[Yes]** (Oui).

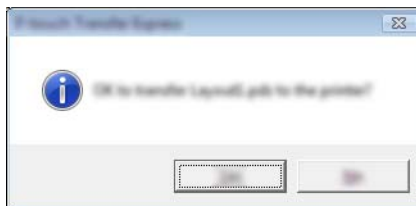

Le transfert du fichier de package de transfert (.pdz) commence.

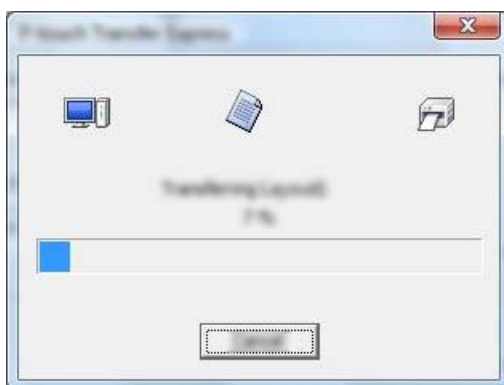

5 Cliquez sur **[OK]**.

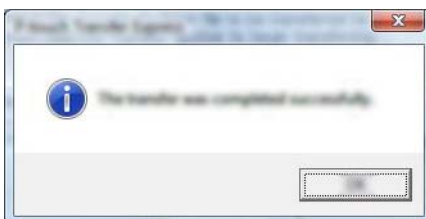

Le transfert du fichier de package de transfert (.pdz) est terminé.

Vous pouvez utiliser P-touch Update Software pour installer la dernière version des logiciels.



Remarque

- Les logiciels et le contenu de ce manuel peuvent être différents.
- N'éteignez pas l'imprimante pendant le transfert de données ou la mise à jour du micrologiciel.

Mise à jour de Cable Label Tool (Windows uniquement) et de P-touch Editor



Important

Le pilote d'imprimante doit être installé avant la mise à jour de Cable Label Tool (Windows uniquement) et de P-touch Editor.

Windows



1 Lancez P-touch Update Software.

- **Sous Windows Vista / Windows 7 / Windows Server 2008 / Windows Server 2008 R2 :**
Double-cliquez sur l'icône [P-touch Update Software].



Remarque

Vous pouvez également procéder comme suit pour lancer P-touch Update Software :

Cliquez sur le bouton Démarrer, puis sélectionnez [Tous les programmes] - [Brother P-touch] - [P-touch Update Software].

- **Sous Windows 8 / Windows 8.1 / Windows Server 2012 / Windows Server 2012 R2 :**

Cliquez sur [P-touch Update Software] sur l'écran [Applications] ou double-cliquez sur [P-touch Update Software] sur le bureau.

- **Sous Windows 10 :**

Depuis le bouton Démarrer, sélectionnez [Toutes les applications] et cliquez sur [Brother P-touch] - [P-touch Update Software], ou double-cliquez sur [P-touch Update Software] sur le bureau.



- 2 Cliquez sur l'icône **[Mise à jour des logiciels de l'ordinateur]**.

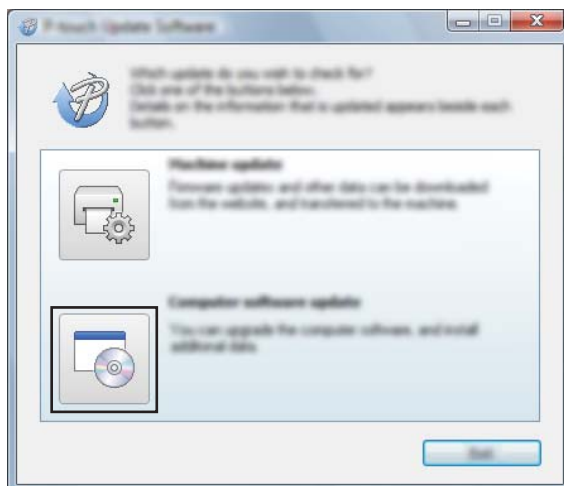

- 3 Sélectionnez l'**[Imprimante]** et la **[Langue]**, cochez la case située à côté de Cable Label Tool et de P-touch Editor, puis cliquez sur **[Installer]**.

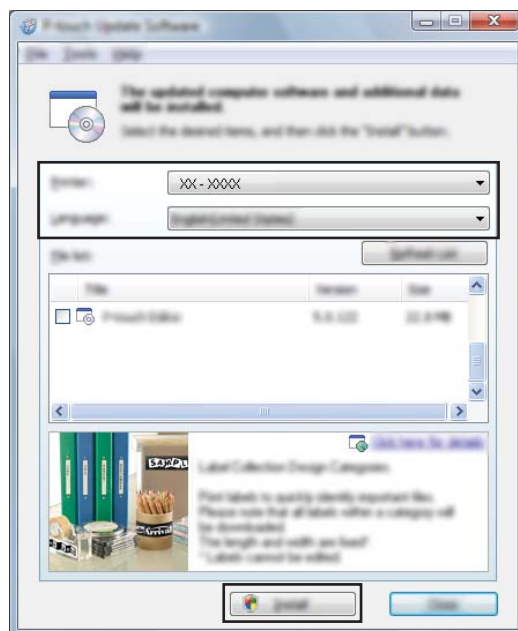

- 4 Un message s'affiche une fois l'installation terminée.

Mac

- 1 Double-cliquez sur l'icône [**P-touch Update Software**] du bureau.



Remarque

Vous pouvez également procéder comme suit pour lancer P-touch Update Software :

Double-cliquez sur [**Macintosh HD**] - [**Applications**] - [**P-touch Update Software**], puis sur l'icône de l'application [**P-touch Update Software**].



- 2 Cliquez sur l'icône [**Mise à jour des logiciels de l'ordinateur**].

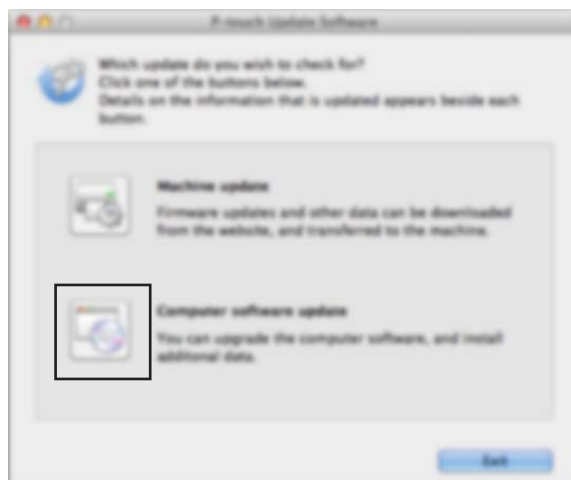

- Sélectionnez l'[Imprimante] et la [Langue], cochez la case située à côté de P-touch Editor, puis cliquez sur [Installer].

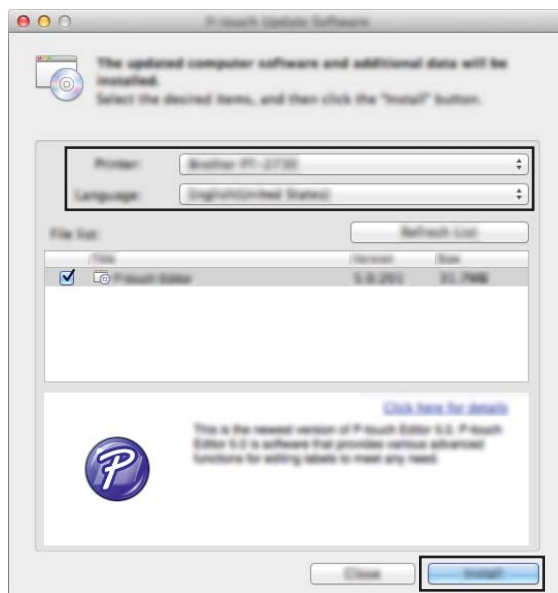

- Un message s'affiche une fois l'installation terminée.

Mise à jour du microprogramme

❗ Important

- Le pilote d'imprimante doit être installé avant la mise à jour du microprogramme.
- N'éteignez pas l'imprimante pendant le transfert de données ou la mise à jour du micrologiciel.
- Fermez toutes les applications en cours d'exécution.

Windows

1 Mettez en marche l'imprimante d'étiquettes P-touch et branchez le câble USB.

2 Lancez P-touch Update Software.

- **Sous Windows Vista / Windows 7 / Windows Server 2008 / Windows Server 2008 R2 :**
Double-cliquez sur l'icône [**P-touch Update Software**].



Remarque

Vous pouvez également procéder comme suit pour lancer P-touch Update Software : Cliquez sur le bouton Démarrer, puis sélectionnez [**Tous les programmes**] - [**Brother P-touch**] - [**P-touch Update Software**].

- **Sous Windows 8 / Windows 8.1 / Windows Server 2012 / Windows Server 2012 R2 :**

Cliquez sur [**P-touch Update Software**] sur l'écran [**Applications**] ou double-cliquez sur [**P-touch Update Software**] sur le bureau.

- **Sous Windows 10 :**

Depuis le bouton Démarrer, sélectionnez [**Toutes les applications**] et cliquez sur [**Brother P-touch**] - [**P-touch Update Software**], ou double-cliquez sur [**P-touch Update Software**] sur le bureau.



- 3 Cliquez sur l'icône **[Mise à jour de l'appareil]**.

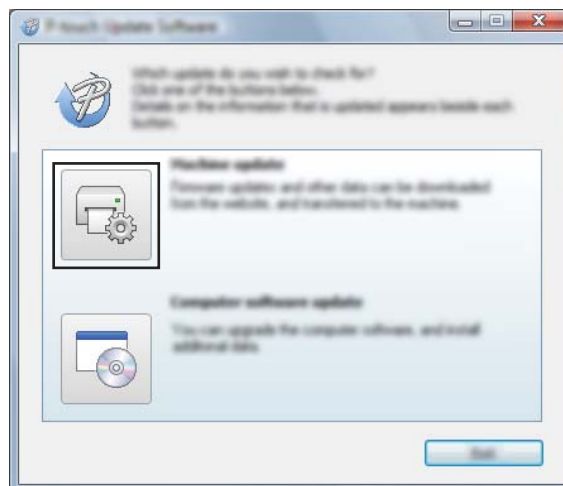

- 4 Sélectionnez l'**[Imprimante]**, vérifiez que le message **[L'appareil est correctement connecté.]** s'affiche, puis cliquez sur **[OK]**.

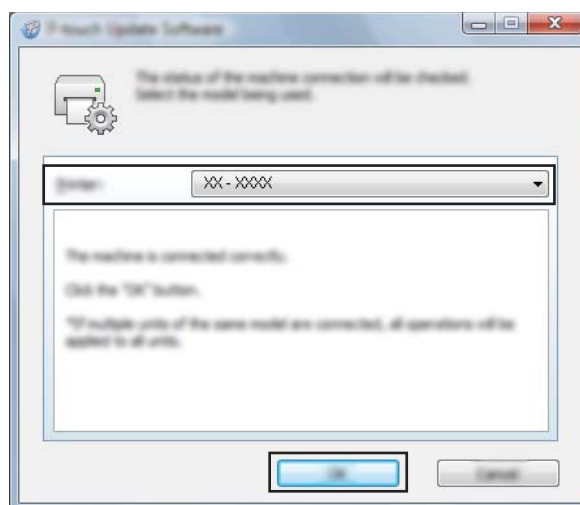

- 5 Sélectionnez la [**Langue**], cochez la case située à côté du microprogramme que vous souhaitez mettre à jour, puis cliquez sur [**Transférer**].

Important

N'éteignez pas l'imprimante d'étiquettes P-touch et ne débranchez pas le câble pendant le transfert de données.

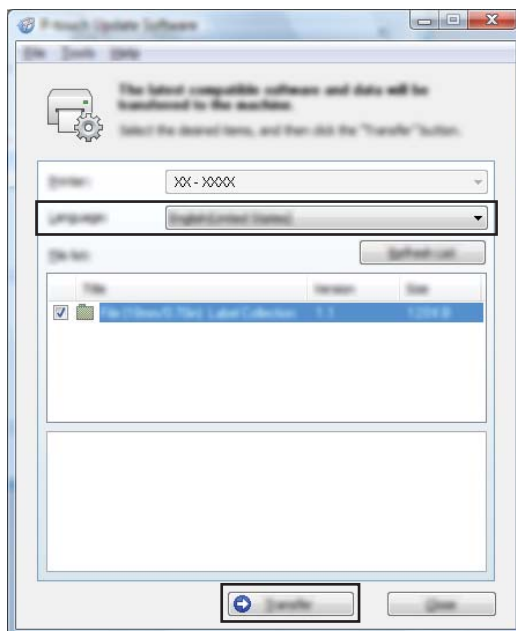

- 6 Vérifiez le contenu à mettre à jour, puis cliquez sur [**Démarrer**] pour lancer la mise à jour. La mise à jour du microprogramme commence.

Important

N'éteignez pas l'imprimante d'étiquettes P-touch et ne débranchez pas le câble pendant le processus de mise à jour.

Mac

- 1 Mettez en marche l'imprimante d'étiquettes P-touch et branchez le câble USB.
- 2 Double-cliquez sur l'icône [**P-touch Update Software**] du bureau.

Remarque

Vous pouvez également procéder comme suit pour lancer P-touch Update Software :

Double-cliquez sur [**Macintosh HD**] - [**Applications**] - [**P-touch Update Software**], puis sur l'icône de l'application [**P-touch Update Software**].



- 3 Cliquez sur l'icône **[Mise à jour de l'appareil]**.

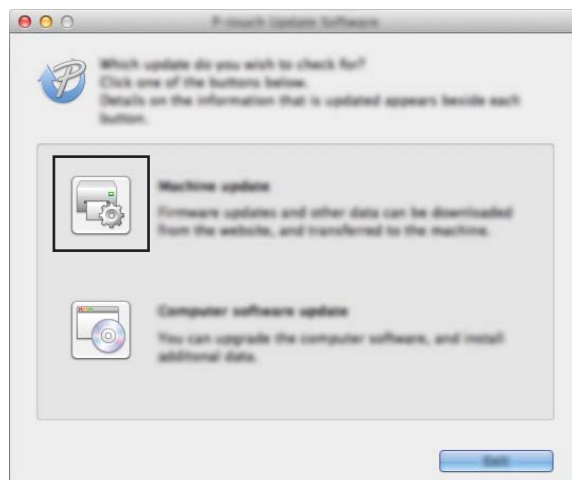

- 4 Sélectionnez l'**[Imprimante]**, vérifiez que le message **[L'appareil est correctement connecté.]** s'affiche, puis cliquez sur **[OK]**.

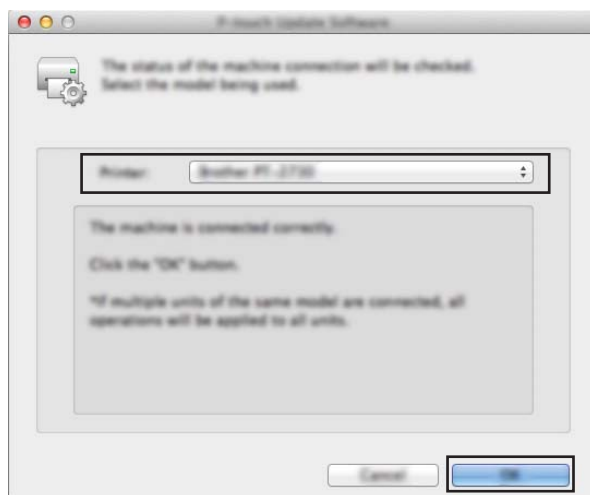

- 5 Sélectionnez la [**Langue**], cochez la case située à côté du microprogramme que vous souhaitez mettre à jour, puis cliquez sur [**Transférer**].

! Important

N'éteignez pas l'imprimante d'étiquettes P-touch et ne débranchez pas le câble pendant le transfert de données.

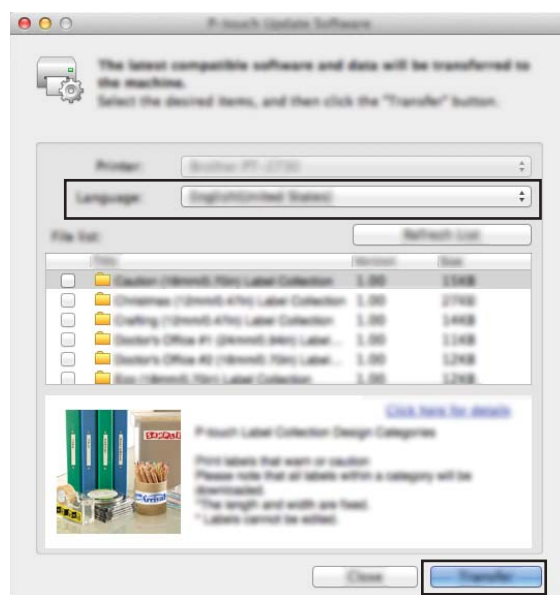

- 6 Vérifiez le contenu à mettre à jour, puis cliquez sur [**Démarrer**] pour lancer la mise à jour. La mise à jour du microprogramme commence.

Remarque

N'éteignez pas l'imprimante d'étiquettes P-touch pendant le processus de mise à jour.



Réseau

Introduction	146
Modification des paramètres réseau de l'imprimante d'étiquettes P-touch	147
Gestion à partir du Web	150

13 Introduction

Fonctions réseau

Votre imprimante d'étiquettes P-touch peut être partagée sur un réseau sans fil IEEE 802.11b/g/n ou un réseau filaire Ethernet 10BASE-T/100BASE-TX à négociation automatique (PT-P950NW uniquement) en utilisant le serveur d'impression réseau interne. Le serveur d'impression prend en charge différentes fonctionnalités et modes de connexion sur un réseau prenant en charge le protocole TCP/IP, en fonction du système d'exploitation que vous utilisez.

Modification des paramètres réseau de l'imprimante d'étiquettes P-touch (adresses IP, masques de sous-réseau et passerelles) en utilisant Windows

Utilisation de l'utilitaire BRAdmin Light

L'utilitaire BRAdmin Light permet d'effectuer la configuration initiale des appareils Brother compatibles réseau. Il peut également rechercher les produits Brother dans un environnement TCP/IP, afficher l'état et configurer des paramètres réseau de base, tels que l'adresse IP.

Installation de BRAdmin Light

- 1 Visitez le site Web de soutien Brother à l'adresse support.brother.com et téléchargez le programme d'installation du logiciel ainsi que la documentation correspondante.
- 2 Double-cliquez sur le fichier téléchargé et suivez les instructions à l'écran pour effectuer l'installation. Dans la boîte de dialogue de sélection des éléments à installer, sélectionnez BRAdmin Light.



Remarque

- Si vous avez besoin d'une gestion plus avancée de l'appareil, utilisez la version la plus récente de l'utilitaire Brother BRAdmin Professional que vous pouvez télécharger depuis le site Web de soutien Brother à l'adresse support.brother.com.
 - Si vous utilisez un pare-feu, un logiciel anti-espion ou un antivirus, désactivez-le de façon temporaire. Réactivez ces applications lorsque vous êtes sûr de pouvoir lancer une impression.
 - Le nom du nœud s'affiche dans la fenêtre active BRAdmin Light. Le nom de nœud par défaut du serveur d'impression lié à l'imprimante est « BRWxxxxxxxxxxxx » (« xxxxxxxxxxxx » correspond à l'adresse MAC/Ethernet de votre imprimante).
-

Définition de l'adresse IP, du masque de sous-réseau et de la passerelle à l'aide de BRAdmin Light

- 1 Lancez l'utilitaire BRAdmin Light.
 - **Windows Vista / Windows 7 / Windows Server 2008 / Windows Server 2008 R2**
Cliquez sur [Démarrer] - [Tous les programmes] - [Brother] - [BRAdmin Light] - [BRAdmin Light].
 - **Windows 8 / Windows 8.1 / Windows Server 2012 / Windows Server 2012 R2**
Cliquez sur l'icône [BRAdmin Light] sur l'écran [Applications].
 - **Windows 10**
À partir du bouton Démarrer, sélectionnez [Toutes les applications], puis cliquez sur [BRAdmin Light], sous [Brother].
- 2 BRAdmin Light recherche automatiquement les nouveaux appareils.

- 3 Double-cliquez sur l'appareil non configuré.

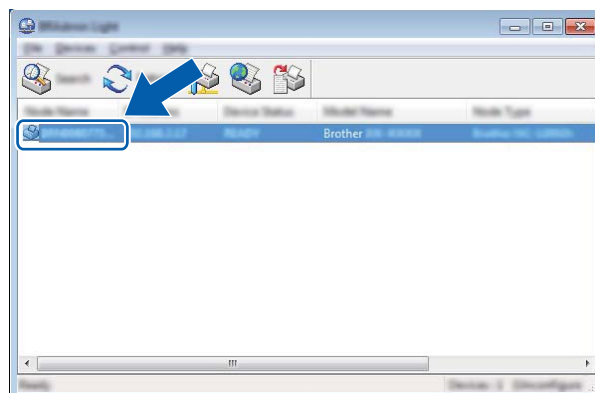

 **Remarque**

Si vous n'utilisez pas de serveur DHCP/BOOTP/RARP, l'appareil apparaît comme **[Non configuré]** sur l'écran de l'utilitaire BRAdmin Light.

- 4 Sélectionnez **[STATIC]** comme **[Méthode d'amorçage]**. Saisissez les paramètres d'**[Adresse IP]**, de **[Masque de sous-réseau]** et de **[Passerelle]** (si nécessaire) de votre serveur d'impression.

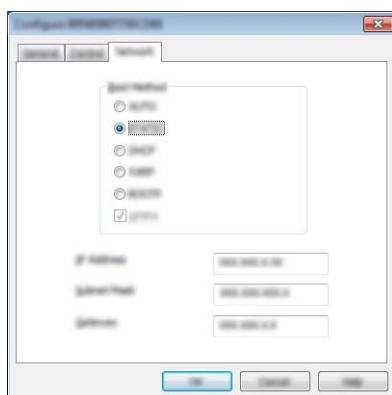

- 5 Cliquez sur **[OK]**.
- 6 Si l'adresse IP est correctement configurée, le serveur d'impression Brother s'affiche dans la liste des appareils.

Autres utilitaires de gestion

Outre l'utilitaire BRAdmin Light, les utilitaires de gestion suivants sont également compatibles avec votre imprimante d'étiquettes P-touch. Vous pouvez vous servir de ces utilitaires pour modifier les paramètres réseau.

Utilisation de la gestion sur le Web (navigateur Web)

Vous pouvez utiliser un navigateur Web standard pour modifier les paramètres de votre serveur d'impression au moyen du protocole de transfert hypertexte (HTTP). (Consultez la section *Configuration des paramètres de l'imprimante à l'aide de la Gestion à partir du Web (navigateur Web)* à la page 151.)

Utilisation de l'utilitaire BRAdmin Professional (Windows uniquement)

BRAdmin Professional est un utilitaire permettant une gestion plus avancée des appareils Brother connectés en réseau. Cet utilitaire peut rechercher les produits Brother présents sur votre réseau et afficher l'état des appareils dans une fenêtre de type Explorateur, facile à lire et changeant de couleur en fonction de l'état de chaque appareil. Vous pouvez configurer les paramètres du réseau ainsi que des appareils, et mettre à jour le microprogramme des appareils à partir d'un ordinateur Windows présent sur votre réseau local (LAN). BRAdmin Professional peut également consigner l'activité des appareils Brother du réseau et exporter les données du journal.

Pour obtenir plus d'information et des téléchargements, consultez le site Web de soutien Brother, à l'adresse support.brother.com.



Remarque

- Utilisez la version la plus récente de l'utilitaire Brother BRAdmin Professional que vous pouvez télécharger à partir du site Web de soutien Brother à l'adresse support.brother.com.
- Si vous utilisez un pare-feu, un logiciel anti-espion ou un antivirus, désactivez-le de façon temporaire. Réactivez ces applications lorsque vous êtes sûr de pouvoir lancer une impression.
- Le nom du nœud s'affiche dans la fenêtre active de BRAdmin Professional. Le nom de nœud par défaut est « BRWxxxxxxxxxxx » ou « BRNxxxxxxxxxxx » (« xxxxxxxxxxxx » correspond à l'adresse MAC/Ethernet de votre imprimante).

Présentation

Vous pouvez utiliser un navigateur Web standard pour gérer une imprimante d'étiquettes P-touch sur votre réseau à l'aide du protocole HTTP. La Gestion à partir du Web vous permet de réaliser les tâches suivantes :

- Afficher les informations d'état de l'imprimante d'étiquettes P-touch
- Modifier les paramètres réseau tels que les informations TCP/IP
- Afficher les informations sur la version logicielle de l'imprimante d'étiquettes P-touch et du serveur d'impression
- Modifier les informations de configuration du réseau et de l'imprimante d'étiquettes P-touch



Remarque

Nous conseillons d'utiliser Microsoft® Internet Explorer® 7.0 (ou version ultérieure) ou Firefox® 25.0.1 (ou version ultérieure) sous Windows, et Safari® 5.0.6 (ou version ultérieure) ou Firefox® 26.0 (ou version ultérieure) sur un Mac.

Assurez-vous que JavaScript et les témoins sont toujours activés dans votre navigateur.

Pour bénéficier de la Gestion à partir du Web, votre réseau doit utiliser le protocole TCP/IP, et l'imprimante d'étiquettes P-touch ainsi que l'ordinateur doivent disposer d'une adresse IP valide.

Configuration des paramètres de l'imprimante à l'aide de la Gestion à partir du Web (navigateur Web)

Vous pouvez utiliser un navigateur Web standard pour modifier les paramètres de votre serveur d'impression au moyen du protocole de transfert hypertexte (HTTP).

Important

Le mot de passe par défaut se trouve à l'arrière de l'appareil et est marqué « Pwd ». Nous vous recommandons de changer le mot de passe par défaut immédiatement afin de protéger votre appareil contre tout accès non autorisé. Vous pouvez aussi imprimer le mot de passe par défaut en appuyant et en maintenant enfoncé le bouton **Avance et découpe** jusqu'à ce que l'indicateur État commence à clignoter. Vérifiez le « Mot de passe par défaut » sur l'impression.

- 1 Tapez « `http://printer_ip_address/` » dans la barre d'adresse de votre navigateur. (où `adresse_ip_imprimante` désigne l'adresse IP de votre appareil ou le nom du serveur d'impression). Par exemple, si l'adresse IP de l'imprimante est 192.168.1.2, saisissez `http://192.168.1.2/`.
- 2 Le cas échéant, entrez le mot de passe dans le champ **Connexion**.
- 3 Cliquez sur .
- 4 Cliquez sur l'onglet **Réseau**.
- 5 Modifiez au besoin les paramètres de l'appareil.

Remarque

Si vous avez modifié le fichier hôte de votre ordinateur ou que vous utilisez un système de noms de domaine (DNS), vous pouvez saisir également le nom DNS du serveur d'impression. Le serveur d'impression prend en charge TCP/IP et NetBIOS, vous pouvez saisir également le nom NetBIOS du serveur d'impression. Pour trouver le nom du NetBIOS, cliquez sur l'onglet **Réseau** puis sélectionnez **Statut du réseau**. Le nom NetBIOS attribué correspond aux 15 premiers caractères du nom du nœud et s'affiche par défaut comme étant « BRWxxxxxxxxxxx » (où « xxxxxxxxxxxxxx » correspond à l'adresse Ethernet).

Remarque

Définition d'un mot de passe

Nous vous recommandons de définir un mot de passe de connexion afin d'empêcher tout accès non autorisé à la Gestion à partir du Web.

- 1 Cliquez sur **[Administrateur]**.
- 2 Saisissez le mot de passe à utiliser (32 caractères maximum).
- 3 Saisissez une nouvelle fois le mot de passe dans le champ **[Confirmer nouveau mot de passe]**.

- 4 Cliquez sur **[Envoyer]**.
La prochaine fois que vous accéderez à la Gestion à partir du Web, saisissez le mot de passe dans le champ **[Connexion]**, puis cliquez sur .
Une fois les paramètres configurés, déconnectez-vous en cliquant sur .

Vous pouvez également définir un mot de passe en cliquant sur **[Configurez le mot de passe]** sur la page Web de l'imprimante si vous ne définissez pas de mot de passe de connexion.



Annexe









Réinitialisation de l'imprimante d'étiquettes P-touch	154
Entretien	155
Dépannage	158
Spécifications du produit	172
Remarques sur l'utilisation de P-touch Transfer Manager	175
Glossaire et informations sur le réseau	177
Liste des codes-barres pour la fonction P-touch Template	187
Utilisation de la batterie Li-ion rechargeable et du chargeur (en option : PA-BT-4000LI/PA-BB-002)	191
Utilisation de l'écran tactile (en option : PA-TDU-003) (PT-P950NW uniquement)	196
Utilisation du lecteur de code-barres Brother (en option : PA-BR-001) (PT-P950NW uniquement)	230

Vous pouvez réinitialiser la mémoire interne de votre imprimante d'étiquettes P-touch si vous souhaitez effacer tous les fichiers d'étiquettes enregistrés ou si l'imprimante d'étiquettes P-touch ne fonctionne pas bien.

Réinitialisation de tous les paramètres d'origine à l'aide des boutons de l'imprimante d'étiquettes P-touch

La réinitialisation de l'imprimante d'étiquettes P-touch effacera tous les paramètres de texte, de mise en forme et d'option (y compris les paramètres de langue et d'unité), ainsi que les fichiers d'étiquettes stockés.

Pour réinitialiser l'imprimante d'étiquettes P-touch, effectuez la procédure suivante.

- 1 Éteignez l'imprimante d'étiquettes P-touch.
- 2 Maintenez les boutons  (Alimentation) et  (Avance et découpe) enfoncés plus de trois secondes. L'indicateur  (État) clignote en vert et l'indicateur  (Alimentation) s'allume en orange.
- 3 Tout en maintenant le bouton  (Alimentation) enfoncé, appuyez sur le bouton  (Avance et découpe) comme suit :
 - Appuyez deux fois pour réinitialiser les paramètres de communication d'origine.
 - Appuyez quatre fois pour réinitialiser les paramètres de communication d'origine. [APIPA] est toutefois défini sur [DÉSACTIVÉ].
 - Appuyez six fois pour réinitialiser les paramètres de communication et les paramètres d'appareil d'origine. Les données transférées de l'ordinateur sont également supprimées.
- 4 Relâchez le bouton  (Alimentation). L'indicateur  (État) clignote trois fois en vert et l'indicateur  (Alimentation) clignote trois fois en orange.

Réinitialisation des données à l'aide de l'Outil de paramétrage d'imprimante

Vous pouvez utiliser l'Outil de paramétrage d'imprimante depuis un ordinateur pour effectuer les opérations suivantes sur l'imprimante d'étiquettes P-touch :

- Supprimer les modèles et bases de données
- Supprimer le journal d'impression
- Réinitialiser les paramètres Wi-Fi
- Réinitialiser les paramètres par défaut de l'imprimante

Pour plus d'information, consultez la section *Modification des paramètres de l'imprimante d'étiquettes P-touch* à la page 27.

Nous vous conseillons de nettoyer régulièrement votre imprimante d'étiquettes P-touch pour préserver ses performances.

**Remarque**

Débranchez toujours l'adaptateur secteur avant de nettoyer l'imprimante d'étiquettes P-touch.

Nettoyage de l'extérieur de l'unité

Essayez toute poussière ou marque sur l'unité principale avec un chiffon doux et sec.

Utilisez un tissu légèrement humidifié avec de l'eau pour retirer les marques tenaces.

**Remarque**

N'utilisez aucun diluant, benzène, alcool ou autre solvant organique.

Ces produits pourraient en effet déformer le boîtier ou endommager l'aspect de votre imprimante d'étiquettes P-touch.

Nettoyage de la tête d'impression et de la tête du rouleau

Des traces ou une mauvaise qualité d'impression des caractères indiquent généralement que la tête d'impression et la tête du rouleau sont sales. Nettoyez la tête d'impression à l'aide d'un coton-tige sec ou de la cassette de nettoyage de la tête d'impression proposée en option (TZe-CL6).

**AVERTISSEMENT**

Ne touchez pas la tête d'impression directement à mains nues. La tête d'impression peut être chaude.

**Remarque**

Consultez les directives fournies avec la cassette de nettoyage de la tête d'impression pour savoir comment l'utiliser.

Tête d'impression

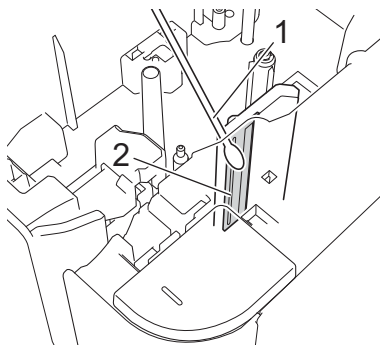

- 1 Coton-tige
- 2 Tête d'impression

Tête du rouleau

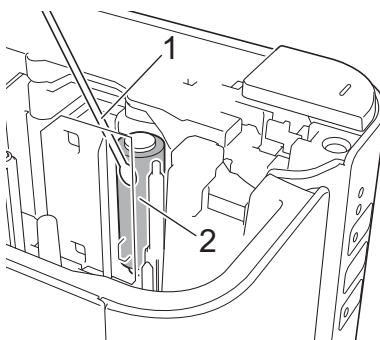

- 1 Coton-tige
- 2 Tête du rouleau

Nettoyage du coupe-ruban

Environ une fois par an, nettoyez les lames du coupe-ruban à l'aide d'un coton-tige.

De l'adhésif de ruban peut s'accumuler sur la lame du coupe-ruban après une utilisation répétée et émousser ainsi la lame, ce qui peut entraîner un bourrage du ruban au niveau du coupe-ruban.

⚠ AVERTISSEMENT

Ne touchez pas la lame du coupe-ruban à mains nues.

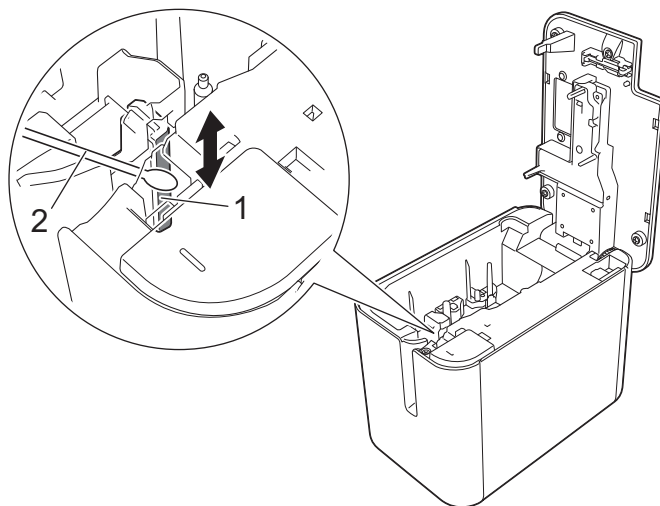

1 lame du coupe-ruban

2 coton-tige

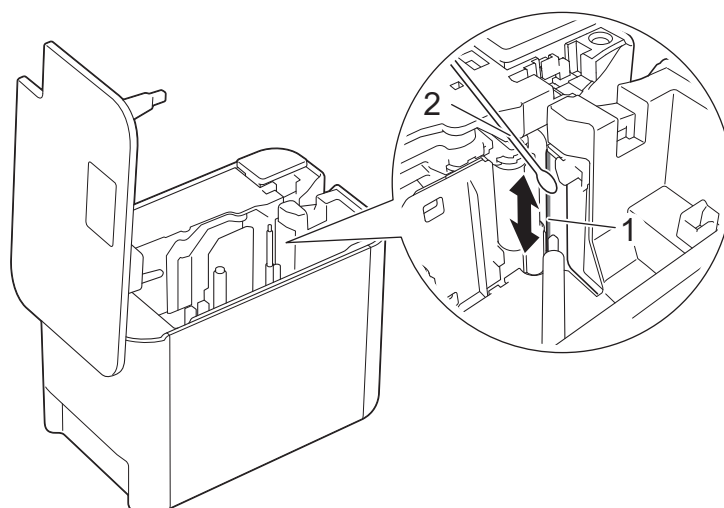

1 lame du coupe-ruban

2 coton-tige



Présentation

Ce chapitre explique comment résoudre les problèmes typiques que vous pourriez rencontrer en utilisant l'imprimante d'étiquettes P-touch. En cas de problème avec l'imprimante d'étiquettes P-touch, vérifiez tout d'abord que vous avez correctement effectué les tâches suivantes :

- Branchez l'imprimante d'étiquettes P-touch sur une prise électrique ou installez la batterie (consultez la section *Branchement de l'alimentation* à la page 4 ou la section *Installation de la batterie Li-ion rechargeable* à la page 191).
- Retirez l'emballage de protection de l'imprimante d'étiquettes P-touch.
- Installez et sélectionnez le pilote d'imprimante approprié (consultez la section *Installation du pilote d'imprimante et des logiciels* à la page 8).
- Connectez l'imprimante d'étiquettes P-touch à un ordinateur ou à un appareil mobile (consultez la section *Connexion de l'imprimante d'étiquettes P-touch à un ordinateur* à la page 9).
- Fermez complètement le couvercle du compartiment à ruban.
- Insérez une cassette à ruban correctement (consultez la section *Insertion d'une cassette à ruban* à la page 5).

Si vous continuez à rencontrer des problèmes, consultez les conseils de dépannage de ce chapitre pour obtenir de l'aide. Si, après avoir consulté ce chapitre, vous ne parvenez pas à résoudre votre problème, visitez le site Web de soutien de Brother à l'adresse support.brother.com.

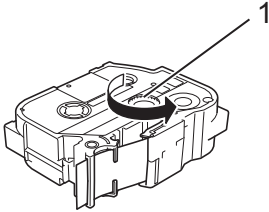
Problèmes d'impression

Problème	Solution
L'imprimante n'imprime pas. Une erreur d'impression est générée.	Assurez-vous que le câble d'interface est correctement connecté, que la cassette à ruban est correctement installée et que le couvercle du compartiment à ruban est fermé.
Je souhaite annuler la tâche d'impression en cours.	Assurez-vous que l'imprimante est allumée, puis appuyez brièvement sur le bouton  (Alimentation) situé à l'avant de l'imprimante.
L'étiquette ne s'est pas imprimée.	<ul style="list-style-type: none"> ■ Vérifiez que le texte a bien été saisi, que la cassette à ruban est correctement installée et qu'il reste suffisamment de ruban. ■ Si le ruban est courbé, coupez la portion courbée et faites passer le ruban par la fente de sortie. ■ Si le ruban est coincé, retirez la cassette à ruban et tirez le ruban coincé, puis coupez-le. Vérifiez que l'extrémité du ruban passe par le guide et réinstallez la cassette à ruban.
L'étiquette ne s'imprime pas correctement.	<ul style="list-style-type: none"> ■ Retirez la cassette à ruban et réinstallez-la en appuyant fermement jusqu'à ce qu'elle s'enclenche. ■ Si la tête d'impression est sale, nettoyez-la à l'aide d'un coton-tige sec (consultez la section <i>Nettoyage de la tête d'impression et de la tête du rouleau</i> à la page 155) ou de la cassette de nettoyage de la tête d'impression en option (TZe-CL6).
Le ruban encreur est séparé du rouleau encreur.	<p>Si le ruban encreur est cassé, remplacez la cassette à ruban. Sinon, ne coupez pas le ruban et retirez la cassette à ruban, puis enroulez le ruban encreur desserré sur la bobine comme indiqué sur l'illustration.</p> <div style="text-align: center;">  </div> <p>1 Bobine</p>
L'imprimante d'étiquettes P-touch s'arrête lors de l'impression de l'étiquette.	<ul style="list-style-type: none"> ■ Remplacez la cassette à ruban lorsque le ruban rayé apparaît, car cela indique que vous avez atteint l'extrémité du ruban. ■ Branchez directement l'adaptateur secteur sur l'imprimante d'étiquettes P-touch, ou rechargez la batterie Li-ion rechargeable.
L'étiquette ne s'est pas coupée automatiquement.	<p>Vérifiez le paramètre Options de coupe. Pour plus d'information, consultez la section <i>Options de découpe</i> à la page 14 ou page 19.</p> <p>Lorsque vous utilisez la cassette à ruban, vous pouvez également appuyer sur le bouton  (Avance et découpe) pour faire avancer et couper le ruban.</p>
Impossible d'éliminer un bourrage de ruban malgré la mise en application des étapes de dépannage.	Contactez le service clientèle de Brother.

Problème	Solution
Je souhaite utiliser une meilleure résolution d'impression.	Vous pouvez imprimer en haute résolution si vous imprimez depuis un ordinateur, si l'adaptateur secteur est connecté, et si du ruban plastifié TZe et HGe avec de l'encre noire est installé. Utilisez le pilote d'imprimante pour sélectionner le mode Haute résolution lorsque vous imprimez les étiquettes. Vous ne pouvez pas utiliser cette fonction pour le ruban TZe-FX**1.
Le paramètre d'impression haute résolution ou à grande vitesse a été spécifié, mais une erreur s'est produite et l'impression n'a pas pu être effectuée.	Pour l'impression haute résolution ou à grande vitesse, l'adaptateur secteur doit être connecté et du ruban laminé TZe et HGe avec encre noire doit être installé. Vous ne pouvez pas utiliser cette fonction pour le ruban TZe-FX**1. Pour supprimer l'erreur, annulez la tâche d'impression, puis branchez l'adaptateur secteur ou annulez l'impression haute résolution ou à grande vitesse.







Problème	Solution
<p>Les codes-barres imprimés sont illisibles.</p>	<ul style="list-style-type: none"> ■ Imprimez les étiquettes de façon à aligner les codes-barres avec la tête d'impression, comme il est illustré ci-dessous : <div data-bbox="889 390 1209 550" style="text-align: center;"> </div> <ul style="list-style-type: none"> 1 Tête d'impression 2 Code-barres 3 Orientation de l'impression <ul style="list-style-type: none"> ■ Essayez avec un autre lecteur. ■ Nous conseillons d'imprimer les codes-barres avec [Standard] sélectionné dans les options de [Qualité]. <p>Windows Vista / Windows Server 2008</p> <p>Pour afficher les options de [Qualité], ouvrez les propriétés de l'imprimante. Pour ce faire, cliquez sur le bouton Démarrer - [Panneau de configuration] - [Matériel et audio] - [Imprimantes], faites un clic droit sur l'imprimante d'étiquettes P-touch à configurer, puis cliquez sur [Préférences d'impression].</p> <p>Windows 7 / Windows Server 2008 R2</p> <p>Pour afficher les options de [Qualité], ouvrez les propriétés de l'imprimante. Pour ce faire, cliquez sur le bouton Démarrer - [Périphériques et imprimantes], faites un clic droit sur l'imprimante d'étiquettes P-touch à configurer, puis cliquez sur [Options d'impression].</p> <p>Windows 8 / Windows 8.1 / Windows Server 2012 / Windows Server 2012 R2</p> <p>Pour afficher les options de [Qualité], ouvrez les propriétés de l'imprimante. Pour ce faire, cliquez sur [Panneau de configuration] dans l'écran [Applications] - [Matériel et audio] - [Périphériques et imprimantes], faites un clic droit sur l'imprimante d'étiquettes P-touch à configurer, puis cliquez sur [Options d'impression].</p> <p>Windows 10</p> <p>Pour afficher les options de [Qualité], ouvrez les propriétés de l'imprimante. Pour ce faire, cliquez sur le bouton Démarrer - [Paramètres] - [Périphériques] - [Périphériques et imprimantes], faites un clic droit sur l'imprimante d'étiquettes P-touch à configurer, puis cliquez sur [Options d'impression].</p>

Problème	Solution
Un bourrage se produit avec les cassettes à ruban TZe-R***.	<p>Retirez la cassette de ruban TZe-R*** de l'imprimante, puis retirez le ruban coincé.</p> <p>Le matériau utilisé pour le ruban encreur TZe-R*** est léger et souple. Un bourrage peut donc se produire si le ruban encreur entre en contact avec les éléments de la fente de sortie du ruban.</p> <p>Lorsque vous utilisez des cassettes de ruban TZe-R***, placez l'imprimante de manière à ce que le ruban sorte directement de la fente de sortie du ruban. Veillez également à ce que le ruban déchargé ne pende pas de l'imprimante. Un bourrage peut se produire si le ruban encreur touche la fente de sortie du ruban.</p> <p>En plus de ces précautions, ne touchez pas le ruban encreur pendant l'impression.</p>



Problèmes d'étiquettes

Problème	Solution
Lors de l'impression, du ruban rayé apparaît.	<p>La cassette à ruban est vide.</p> <p>Installez une nouvelle cassette à ruban (consultez la section <i>Insertion d'une cassette à ruban</i> à la page 5).</p>
Il y a environ 1 po (25 mm) d'espace vide sur le bord avant de chaque étiquette imprimée.	<p>La plupart des étiquettes TZe et HGe ont une couche supérieure laminée transparente. Ce laminé durable permet à l'étiquette de résister à l'abrasion, à la décoloration et aux conditions humides en fournissant une image vive et lisible. En raison de l'ajout de cette couche laminée, il y a un espace vide sur le bord avant. Modifier la marge de l'étiquette ou utiliser l'impression en chaîne peut permettre de réduire cet espace vide.</p>
L'étiquette ne se coupe pas automatiquement.	<ul style="list-style-type: none"> ■ Utilisez P-touch Editor pour vérifier les paramètres Découpe automatique, Impression en chaîne et Ruban spécial. <p>Après l'impression, retirez la cassette à ruban de l'imprimante d'étiquettes P-touch et utilisez des ciseaux pour couper le ruban.</p> <p>Veillez à lire les instructions fournies avec les rubans et respectez toutes les précautions mentionnées.</p>
L'étiquette imprimée comporte une ligne horizontale non imprimée.	<p>De la poussière est peut-être présente sur la tête d'impression.</p> <p>Pour plus d'informations, consultez la section <i>Entretien</i> à la page 155 et nettoyez la tête d'impression et le rouleau de la tête.</p>
Une fois les étiquettes coupées, elles ne sont pas correctement éjectées de l'imprimante.	<p>La lame du coupe-ruban est peut-être sale.</p> <p>Pour plus d'information, consultez la section <i>Entretien</i> à la page 155 et nettoyez le coupe-ruban.</p>

Problèmes d'impression

Problème	Solution
Le bouton  (Alimentation) ne s'allume pas ou ne clignote pas.	Vérifiez si le cordon d'alimentation est correctement branché. Si le bouton  (Alimentation) ne s'allume toujours pas ou ne clignote pas, contactez le magasin où vous avez acheté l'imprimante ou votre centre de service agréé.
Une erreur de transmission de données s'affiche sur l'ordinateur.	<ul style="list-style-type: none"> ■ Un port erroné a peut-être été sélectionné. Sous Windows, sélectionnez le port approprié dans la liste « Impression sur les ports suivants » de la boîte de dialogue Propriétés de l'imprimante. Dans le cas d'une connexion USB, sélectionnez « USB00n ». ■ Quelqu'un imprime-t-il via le réseau? Si vous essayez d'effectuer une impression alors que d'autres utilisateurs impriment de grandes quantités de données, l'imprimante ne pourra accepter votre tâche d'impression qu'une fois l'impression en cours terminée. Dans ce cas, exécutez la tâche d'impression une fois les autres tâches terminées. ■ Les débits de l'ordinateur et de l'imprimante ne sont peut-être pas les mêmes. Pour plus d'information, consultez la section <i>Définition du débit en bauds du lecteur de code-barres ou de la balance étiqueteuse</i> à la page 25 et modifiez le débit.
Impossible de définir le débit en utilisant l'assistant Changement de vitesse de transmission automatique ou les utilitaires d'imprimante Brother.	<ul style="list-style-type: none"> ■ Erreur 99 : l'ordinateur ne détecte pas l'imprimante. <ul style="list-style-type: none"> • Assurez-vous que l'imprimante est bien allumée. • Assurez-vous que le câble d'interface est correctement branché. • Assurez-vous que le port COM auquel l'imprimante est connectée correspond au port COM sélectionné dans l'assistant Changement de vitesse de transmission automatique. (Bon nombre d'ordinateurs disposent de plusieurs ports COM et un port COM2 peut avoir été sélectionné par erreur dans l'assistant Changement de vitesse de transmission automatique.) ■ Erreur 1 ou Erreur 5 : le port série de l'ordinateur ne peut pas être utilisé. ■ Lorsqu'un autre périphérique à connexion série utilise le même port COM, vous ne pouvez pas imprimer d'étiquettes. Changez le port COM du périphérique à connexion série ou connectez l'imprimante à un port COM non utilisé.
Je souhaite réinitialiser l'imprimante et supprimer les données transférées depuis l'ordinateur.	Pour réinitialiser l'imprimante, maintenez le bouton  (Alimentation) enfoncé pour éteindre l'imprimante. Ensuite, maintenez les boutons  (Alimentation) et  (Avance et découpe) enfoncés pendant plus de trois secondes. Tout en continuant à maintenir le bouton  (Alimentation) enfoncé, appuyez à six reprises sur le bouton  (Avance et découpe). L'imprimante est alors réinitialisée. Toutes les données transférées depuis l'ordinateur sont supprimées et les paramètres d'origine de l'imprimante sont restaurés.
Une erreur s'est produite lors de l'installation.	Consultez le site support.brother.com

Problèmes de configuration du réseau

Problème	Solution
Vous utilisez un logiciel de sécurité.	<ul style="list-style-type: none"> ■ Vérifiez vos paramètres dans la boîte de dialogue d'installation. ■ Autorisez l'accès lorsque le message d'alerte du logiciel de sécurité s'affiche pendant l'installation de l'imprimante.
Vos paramètres de sécurité (SSID/clé réseau) sont incorrects.	<p>Revérifiez et sélectionnez les paramètres de sécurité appropriés.</p> <ul style="list-style-type: none"> ■ Le nom du fabricant ou le numéro de modèle du point d'accès/routeur sans fil peut être utilisé comme paramètre de sécurité par défaut. ■ Consultez les instructions fournies avec votre point d'accès/routeur sans fil pour savoir où trouver les paramètres de sécurité. ■ Contactez le fabricant de votre point d'accès/routeur sans fil, votre fournisseur d'accès à Internet ou votre administrateur réseau.
Votre imprimante d'étiquettes P-touch est installée trop loin de votre appareil mobile.	Placez votre imprimante d'étiquettes P-touch à 3,3 pi (1 m) de distance environ de l'appareil mobile lorsque vous configurez les paramètres du réseau Wi-Fi.
Des obstacles (murs ou meubles, par exemple) se trouvent entre votre imprimante d'étiquettes P-touch et l'appareil mobile.	Déplacez votre imprimante d'étiquettes P-touch dans un lieu ne comportant aucun obstacle.
Un ordinateur doté d'une connexion sans fil, un appareil utilisant la technologie Bluetooth, un four à micro-ondes ou un téléphone numérique sans fil se trouve à proximité de l'imprimante d'étiquettes P-touch ou du point d'accès/routeur sans fil.	Éloignez les autres dispositifs de votre imprimante d'étiquettes P-touch.
Vous utilisez un filtrage d'adresses MAC.	<p>Vous pouvez vérifier l'adresse MAC en imprimant le rapport des paramètres de l'imprimante.</p> <p>Consultez la section <i>Vérification des paramètres de l'imprimante d'étiquettes P-touch</i> à la page 83 pour obtenir plus d'information.</p>
Votre point d'accès/routeur sans fil est en mode furtif (il ne diffuse pas son SSID).	<ul style="list-style-type: none"> ■ Vous devez saisir le nom correct du SSID lors de l'installation ou lorsque vous utilisez l'Outil de paramétrage d'imprimante. ■ Vérifiez le nom du SSID dans les instructions fournies avec votre point d'accès/routeur sans fil et reconfigurez les paramètres Wi-Fi.
Votre imprimante d'étiquettes P-touch n'est pas correctement connectée au réseau.	<p>Vérifiez l'indicateur  (Wi-Fi) de l'imprimante d'étiquettes P-touch.</p> <p> : le réseau est correctement connecté.</p> <p> (clignote une fois toutes les trois secondes) : le réseau n'est pas correctement connecté et les paramètres Wi-Fi doivent être reconfigurés.</p>
J'ai vérifié et essayé toutes les solutions précédentes, mais je ne peux toujours pas terminer les réglages du Wi-Fi.	Éteignez l'imprimante d'étiquettes P-touch, puis rallumez-la. Essayez de nouveau de régler les paramètres du Wi-Fi.

L'imprimante d'étiquettes P-touch ne peut pas imprimer sur le réseau ou n'est pas visible sur le réseau même si l'installation a réussi

Problème	Solution
Vous utilisez un logiciel de sécurité.	Consultez la section <i>Problèmes liés aux logiciels de sécurité</i> à la page 165.
Votre imprimante d'étiquettes P-touch n'est pas associée à une adresse IP disponible.	<ul style="list-style-type: none"> ■ Vérifiez l'adresse IP et le masque de sous-réseau. Vérifiez que les adresses IP et les masques de sous-réseau de votre ordinateur et de votre imprimante d'étiquettes P-touch sont corrects et situés sur le même réseau. Consultez votre administrateur réseau pour savoir comment vérifier l'adresse IP et le masque de sous-réseau. ■ Vérifiez les réglages de l'adresse IP, du masque de sous-réseau et d'autres paramètres du réseau à l'aide de l'Outil de paramétrage d'imprimante. Consultez la section <i>Modification des paramètres de l'imprimante d'étiquettes P-touch</i> à la page 27.
La dernière tâche d'impression a échoué.	<ul style="list-style-type: none"> ■ Si la tâche d'impression ayant échoué est toujours dans la file d'attente de votre ordinateur, supprimez-la. Par exemple, si vous utilisez Windows 7 :  [Périphériques et imprimantes], puis sélectionnez votre imprimante dans [Imprimantes et télécopieurs]. Double-cliquez sur l'icône de votre imprimante, puis sélectionnez [Annuler tous les documents] dans le menu [Imprimante].
J'ai vérifié et essayé tous les points ci-dessus, mais mon imprimante d'étiquettes P-touch n'imprime toujours pas.	Désinstallez le pilote d'imprimante et les logiciels, puis réinstallez-les.

Problèmes liés aux logiciels de sécurité

Problème	Solution
Vous avez choisi de ne pas autoriser l'accès quand la boîte de dialogue d'alerte de sécurité s'est affichée lors de l'installation standard, lors de l'installation de BRAdmin Light ou lors de l'impression.	Si vous avez choisi de ne pas autoriser l'accès lorsque la boîte de dialogue d'alerte de sécurité s'est affichée, la fonction de pare-feu de votre logiciel de sécurité peut bloquer l'accès. Certains logiciels de sécurité peuvent bloquer l'accès sans afficher de boîte de dialogue d'alerte de sécurité. Pour autoriser l'accès, reportez-vous aux instructions de votre logiciel de sécurité ou consultez le fabricant.
Des numéros de port incorrects sont utilisés pour les fonctions du réseau Brother.	<p>Les fonctions réseau de Brother utilisent les numéros de port suivants :</p> <ul style="list-style-type: none"> ■ BRAdmin Light – Numéro de port 161 / Protocole UDP. <p>Pour plus d'informations sur l'ouverture du port, consultez les instructions du logiciel de sécurité ou contactez le fabricant.</p>

Vérification du fonctionnement des appareils du réseau

Problème	Solution
Votre imprimante d'étiquettes P-touch et le point d'accès/routeur sans fil ne sont pas allumés.	Assurez-vous d'avoir effectué toutes les tâches de la page 158.
Je ne connais pas les paramètres réseau de mon imprimante d'étiquettes P-touch, notamment l'adresse IP.	Vérifiez-les à l'aide de l'Outil de paramétrage d'imprimante (consultez la section <i>Modification des paramètres de l'imprimante d'étiquettes P-touch</i> à la page 27).









18

Informations de version





































Problème	Solution
Je ne connais pas le numéro de version du microprogramme de l'imprimante d'étiquettes P-touch.	Vous pouvez procéder comme suit. <ol style="list-style-type: none"> 1 Allumez l'imprimante d'étiquettes P-touch. 2 Maintenez le bouton >⌘ (Avance et découpe) enfoncé pendant plus de dix secondes pour imprimer le rapport. Utilisez du ruban de 0,94 po (24 mm) ou de 1,4 po (36 mm).
Je souhaite vérifier que j'utilise bien la dernière version du logiciel.	Utilisez le logiciel P-touch Update Software pour vérifier si vous utilisez la dernière version. Consultez la section <i>Comment mettre à jour les logiciels P-touch</i> à la page 136 pour plus d'information sur P-touch Update Software.

Voyants DEL

















































Les voyants s'allument et clignent pour indiquer l'état de l'imprimante d'étiquettes P-touch. Les symboles utilisés dans cette section expliquent les différents états et couleurs des indicateurs :

-  ou  ou  Le voyant brille dans la couleur indiquée
-  ou  ou  Le voyant clignote dans la couleur indiquée
-  Le voyant peut être éteint, être allumé ou clignoter dans n'importe quelle couleur
-  Le voyant est éteint





















Indicateurs État, Alimentation et Wi-Fi

 (État)	 (Alimentation)	 (Wi-Fi)	État
			Pendant la mise hors tension
			Mode inactif Mode d'initialisation Ce mode ne peut être utilisé que lorsque l'écran tactile est installé (inclut le mode erreur) (PT-P950NW uniquement)
			Mode d'avance et de découpe du ruban
			Mode impression
 (2 fois en 1,8 seconde)			Pas de support Fin de ruban
			Mode ouverture du couvercle
			Couvercle ouvert pendant l'impression
			Réception de données en cours
			Transfert de données en cours
			Refroidissement en cours
			Erreur système 1 Erreur système 2 Erreur système 3 → Éteignez l'imprimante d'étiquettes P-touch, puis rallumez-la.















Indicateurs État, Alimentation et Wi-Fi

 (État)	 (Alimentation)	 (Wi-Fi)	État
			Mode amorçage
			Mode réinitialisation (au démarrage du mode)
			Mode réinitialisation (lorsqu'on appuie 1/3/5 fois sur le bouton)
			Mode réinitialisation (lorsqu'on appuie 2/4/6 fois sur le bouton)
 (3 fois)	 (3 fois)		Mode réinitialisation (lorsque la réinitialisation est confirmée)
	 (4 fois)		Notification d'adresse IP corrigée (notification d'identifiant USB corrigé)
			Mode de stockage de masse
 (1 fois)			Mode de traitement de stockage de masse
 (2 fois en 1,8 seconde)			PT-P950NW uniquement : Connexion d'appareil non pris en charge par l'hôte USB Erreur de connexion HUB d'hôte USB
 (1 fois en 1 seconde)			Tension excessive de l'alimentation de l'hôte USB (PT-P950NW uniquement) → Branchez un adaptateur secteur compatible. Erreur de stockage de masse
 (1 fois en 2 secondes)			Erreur de support du rouleau → Retirez la cassette à ruban, puis réinstallez-la correctement.
 (2 fois en 1,8 seconde)			Erreur d'adaptateur
			Erreur de connexion d'option (PT-P950NW uniquement)
			Erreur de connexion d'adaptateur
			Clignotements alternés : Erreur de découpe Clignotements simultanés : Erreur due à une température élevée



























Indicateurs État, Alimentation et Wi-Fi

 (État)	 (Alimentation)	 (Wi-Fi)	État
 (2 fois en 1,8 seconde)			Ruban incompatible
			Support inapproprié → Vérifiez que la cassette à ruban installée est la bonne.
 (2 fois en 1,8 seconde)	 (2 fois en 1,8 seconde)		Erreur de communication Erreur de mémoire pleine Erreur de nombre de lignes/taille de caractères
 (1 fois en 1 seconde)	 (1 fois en 1 seconde)		Clignotements alternés : Erreur de recherche dans base de données Clignotements simultanés : Absence de modèle
 (2 fois en 1,8 seconde)	 (2 fois en 1,8 seconde)		Erreur d'impression haute résolution/brouillon → Vérifiez les conditions d'utilisation.
			Marque noire non détectée



Indicateur Batterie

 (Batterie)	 (Alimentation)	État
		Niveau de la batterie rechargeable : complètement rechargée Charge terminée
		En cours de charge
 (1 fois toutes les 4 secondes)		Niveau de la batterie rechargeable : chargée à 50 %
 (2 fois toutes les 4 secondes)		Niveau de la batterie rechargeable : charge faible
		Erreur de batterie rechargeable
		Niveau de la batterie rechargeable : déchargée

Indicateur Wi-Fi

 (État)	 (Alimentation)	 (Wi-Fi)	État
			Aucun point d'accès WPS disponible n'a été trouvé
			Erreur de connexion au point d'accès WPS Vérifiez le protocole.
		 (2 fois en 1,8 seconde)	Paramètres de sécurité incorrects
		 (2 fois en 1,8 seconde)	Erreur de recherche de point d'accès WPS
			Wi-Fi activé, non connecté
			Wi-Fi activé, connecté
			Wi-Fi : mode de paramétrage WPS
		 (Trois fois)	Notification de commutation BT terminée (PT-P950NW uniquement)

Avertissements liés aux indicateurs

Problème	Solution
Données reçues dans la mémoire tampon.	<p>Les données d'impression sont enregistrées dans la mémoire tampon. Si l'imprimante d'étiquettes P-touch n'a pas reçu toutes les données, l'impression ne se lancera pas.</p> <p>Éteignez l'imprimante d'étiquettes P-touch, puis rallumez-la.</p>
La tête refroidit.	<p>La tête thermique est trop chaude.</p> <p>L'imprimante d'étiquettes P-touch interrompt l'impression et la reprend uniquement lorsque la tête thermique a refroidi. La tête peut devenir trop chaude si vous imprimez une grande quantité d'étiquettes.</p> <p>Lorsque sa température augmente de façon excessive, la tête thermique peut produire sur les étiquettes des motifs à des endroits qui ne doivent pas être imprimés. Pour éviter ou retarder la surchauffe, assurez-vous que l'imprimante d'étiquettes P-touch bénéficie d'une ventilation adéquate et qu'elle n'est pas confinée dans un espace réduit.</p> <p>Si l'imprimante d'étiquettes P-touch doit refroidir parce qu'elle a surchauffé en raison du type de cassette à ruban utilisé ou du contenu de l'étiquette, l'impression peut prendre plus de temps que d'habitude.</p> <p> Remarque</p> <p>Cette situation peut survenir plus fréquemment lorsque l'imprimante d'étiquettes P-touch est utilisée à haute altitude (plus de 10 000 pi, ou 3048 m) en raison d'une densité de l'air plus faible et donc d'une moindre capacité à refroidir l'imprimante d'étiquettes P-touch.</p>
L'imprimante d'étiquettes P-touch est en mode amorçage.	Pour obtenir de l'aide afin de résoudre ce problème, contactez votre revendeur Brother ou le service clientèle de Brother.
Erreurs concernant les cassettes à ruban	<p>Vérifiez les points suivants :</p> <ul style="list-style-type: none"> ■ Vous utilisez la bonne cassette à ruban. ■ Il reste suffisamment de ruban. ■ La cassette à ruban est correctement installée.
Je souhaite réinitialiser une erreur	<p>Je souhaite réinitialiser une erreur</p> <ol style="list-style-type: none"> 1 Ouvrez le couvercle supérieur, puis refermez-le. 2 Si l'erreur ne se réinitialise pas, appuyez sur le bouton  (Avance et découpe). 3 Si l'erreur ne se réinitialise toujours pas, éteignez l'imprimante d'étiquettes P-touch, puis rallumez-la. 4 Si l'erreur persiste, contactez le service clientèle de Brother.

Spécifications de l'imprimante d'étiquettes P-touch

Nom du modèle	PT-P900W/PT-P950NW
Taille	
Dimensions	environ 4,65 (L) × 7,56 (P) × 5,75 (H) po [118 (L) × 192 (P) × 146 (H) mm]
Poids	environ 3,33 lb (1508 g) (sans cassette à ruban, chargeur ni batterie)
Voyants DEL	
Indicateurs État, Batterie, Alimentation et Wi-Fi	
Boutons	
Boutons Alimentation, Avance et découpe, et Wi-Fi	
Impression	
Méthode	Transfert thermique
Tête d'impression	454 points/360 ppp
Résolution d'impression	Standard : 360 × 360 ppp Mode haute résolution : 360 × 720 ppp ¹ Mode grande vitesse : 360 × 180 ppp ¹ Mode haute qualité : 360 × 360 ppp ²
Vitesse d'impression	Avec l'adaptateur secteur : 2,36 po/s (60 mm/s) max. (Mode haute résolution : 1,18 po/s (30 mm/s) max.) ¹ (Mode haute vitesse : 3,14 po/s (80 mm/s) max.) ¹ (Mode haute qualité : 0,78 po/s (20 mm/s)) ² Avec la batterie : 0,78 à 2,36 po/s (20 à 60 mm/s) (Mode haute qualité : 0,78 po/s (20 mm/s)) ² La vitesse d'impression réelle dépend des conditions
Cassette	<ul style="list-style-type: none"> ■ Cassette à ruban Brother TZe : Largeurs de 0,13 po (3,5 mm), 0,23 po (6 mm), 0,35 po (9 mm), 0,47 po (12 mm), 0,70 po (18 mm), 0,94 po (24 mm), 1,4 po (36 mm) ■ Cassette à étiquettes Brother FLe : 0,82 po (21 mm) × 1,77 po (45 mm) ■ Cassette pour gaine Brother HSe : Largeurs de 0,23 po (5,8 mm), 0,34 po (8,8 mm), 0,46 po (11,7 mm), 0,69 po (17,7 mm), 0,93 po (23,6 mm) ■ Cassette de ruban Brother HGe : Largeurs de 0,23 po (6 mm), 0,35 po (9 mm), 0,47 po (12 mm), 0,70 po (18 mm), 0,94 po (24 mm), 1,4 po (36 mm)

¹ Vous pouvez utiliser le mode haute résolution ou le mode grande vitesse si l'adaptateur secteur est branché et que du ruban laminé TZe et HGeavec encre noire est installé. Vous ne pouvez pas utiliser cette fonction pour le ruban TZe-FX**1.

² Vous pouvez imprimer des étiquettes en mode haute qualité en utilisant du ruban laminé TZe avec de l'encre noire. L'impression en mode haute qualité ne fonctionne pas avec du ruban TZe-FX**1. Si vous ne pouvez pas sélectionner le mode haute qualité à l'aide du pilote d'imprimante, vous devez mettre à jour le pilote ou le microprogramme de l'imprimante. Vous pouvez télécharger et installer le pilote ou le micrologiciel d'imprimante à partir du site Web de soutien Brother à l'adresse support.brother.com.

Nom du modèle	PT-P900W/PT-P950NW	
Largeur d'impression maximale	1,26 po (32 mm)	
Interface		
Port USB	Version 2.0 Full Speed (Périphérique)	
Wi-Fi	<ul style="list-style-type: none"> ■ Wireless Direct : IEEE 802.11n ■ Mode Ad hoc³ : IEEE 802.11b ■ Mode infrastructure : IEEE 802.11b/g/n ■ WPS 2.0 	
Port série	RS-232C (L'adaptateur série [en option] est requis.)	
Hôte USB (PT-P950NW uniquement)	Ne prend en charge que les lecteurs de code-barres	
Port LAN (PT-P950NW uniquement)	10BASE-T/100BASE-TX	
Bluetooth (PT-P950NW uniquement)	(L'interface Bluetooth en option est requise.) Bluetooth version 2.1+EDR (Classe 1) Profils pris en charge : SPP, OPP	
Bloc d'alimentation		
Adaptateur	Adaptateur secteur (AD9100ESA) : 24 V c.c. 120 V c.a. 60 Hz	
Batterie (en option)	Batterie Li-ion (PA-BT-4000LI) : 14,4 V	
Mise hors tension automatique	Batterie Li-ion (PA-BT-4000LI) : 30 minutes Adaptateur secteur (AD9100ESA) : Aucun (Pour modifier le paramètre de mise hors tension automatique, consultez la section <i>Modification des paramètres de l'imprimante d'étiquettes P-touch</i> à la page 27.)	
Autre		
Coupeuse	Coupe-ruban complet automatique/coupe-ruban à prédécoupage et décollement automatiques	
Environnement	En fonctionnement température/humidité	En fonctionnement : entre 50 °F (10 °C) et 95 °F (35 °C)/ entre 20 et 80 % Température de thermomètre mouillé max. : 80,6 °F (27 °C)

³ Tous les ordinateurs, appareils mobiles et systèmes d'exploitation ne prennent pas forcément en charge le mode ad-hoc.

- Le coupe-ruban à prédécoupage et à décollement automatiques fonctionne uniquement avec du ruban laminé.

Environnement d'exploitation

Élément	Spécification	
Système d'exploitation	Windows	Windows Vista / Windows 7 / Windows 8 / Windows 8.1 / Windows 10 / Windows Server 2008 / Windows Server 2008 R2 / Windows Server 2012 / Windows Server 2012 R2
	Mac	OS X 10.9.x, 10.10.x et 10.11.x
Mémoire	Windows	Windows Vista / Windows Server 2008 / Windows Server 2008 R2 / Windows Server 2012 / Windows Server 2012 R2 : 512 Mo ou plus Windows 7 / Windows 8 / Windows 8.1 / Windows 10 : 1 Go ou plus (32 bits) ou 2 Go ou plus (64 bits)
	Mac	OS X 10.9.x, 10.10.x et 10.11.x : 2 Go ou plus

Les systèmes d'exploitation compatibles peuvent changer. Pour obtenir la liste la plus récente, visitez notre site Web de soutien à l'adresse support.brother.com

■ Site Web de soutien de Brother

Consultez notre site Web de soutien à l'adresse support.brother.com

Vous y trouverez les ressources suivantes :

- Téléchargement de logiciels
- Manuels/documents
- Foire aux questions (dépannage, conseils utiles sur l'utilisation de l'imprimante)
- Informations sur les consommables
- Informations les plus récentes sur la compatibilité des systèmes d'exploitation

Le contenu de ce site Web peut être modifié sans préavis.

Certaines fonctions de P-touch Editor n'étant pas disponibles avec l'imprimante d'étiquettes P-touch, gardez les points suivants à l'esprit lorsque vous utilisez P-touch Editor pour créer des modèles.

Vous pouvez afficher un aperçu du modèle imprimé avant de transférer le modèle créé dans l'imprimante d'étiquettes P-touch. Consultez la section *Transfert du modèle sur P-touch Transfer Manager* à la page 111 pour obtenir plus d'information.

Remarques sur la création de modèles

- Trois polices sont chargées dans l'imprimante d'étiquettes P-touch. Une partie du texte du modèle transféré vers l'imprimante d'étiquettes P-touch sera imprimée en utilisant des polices et des tailles de caractères similaires, chargées dans l'imprimante d'étiquettes P-touch. L'étiquette imprimée peut donc différer de l'image du modèle créé dans P-touch Editor.
- En fonction du paramètre d'objet texte, la taille des caractères peut être réduite automatiquement ou une partie du texte peut ne pas être imprimée. Dans ce cas, modifiez le paramètre d'objet texte.
- Bien que P-touch Editor permette d'appliquer des styles de caractères à des caractères individuels, avec l'imprimante d'étiquettes P-touch, les styles ne peuvent être appliqués qu'à un bloc de texte. Certains styles de caractères ne sont en outre pas disponibles dans l'imprimante d'étiquettes P-touch.
- Les arrière-plans définis avec P-touch Editor ne sont pas compatibles avec l'imprimante d'étiquettes P-touch.
- Vous ne pouvez pas transférer les mises en page P-touch Editor utilisant la fonction d'impression partagée (qui agrandit l'étiquette et l'imprime sur plusieurs étiquettes).
- Seule la partie de l'étiquette correspondant à la zone imprimable sera imprimée.
- Les champs qui s'étendent au-delà de la zone d'impression peuvent ne pas être complètement imprimés.

Remarques sur le transfert de modèles

- L'étiquette imprimée peut différer de l'image qui s'affiche dans la zone d'aperçu de P-touch Transfer Manager.
- Si un code-barres non chargé dans l'imprimante d'étiquettes P-touch est transféré vers l'imprimante d'étiquettes P-touch, le code-barres sera converti en image s'il s'agit d'un code-barres 2D. Vous ne pouvez pas modifier l'image du code-barres converti. Si le modèle contient un code-barres 1D ayant été réorienté, une erreur se produit et le modèle ne peut pas être transféré.
- Tous les objets transférés ne pouvant pas être modifiés par l'imprimante d'étiquettes P-touch sont convertis en images.
- Les objets regroupés seront convertis en une seule image bitmap.

Remarques sur le transfert de données autres que des modèles

- Si vous modifiez le nombre ou l'ordre des champs d'une base de données et que vous ne transférez que la base de données (fichier *.csv) pour la mettre à jour, il est possible que la liaison entre la base de données et le modèle ne se fasse pas correctement. La première ligne de données du fichier transféré doit en outre être reconnue par l'imprimante d'étiquettes P-touch en tant que « nom de champ ».
- Les logos, symboles et éléments graphiques téléchargés sur l'imprimante d'étiquettes P-touch seront automatiquement mis à l'échelle comme la police résidente ou tout symbole résident de la bibliothèque.

Protocoles et fonctions de sécurité pris en charge

Interface	Sans fil	IEEE 802.11b/g/n (Mode Infrastructure) IEEE 802.11b (Mode Ad hoc) IEEE 802.11n (Mode Wireless Direct)
	Ethernet (PT-P950NW uniquement)	Ethernet 10BASE-T/100BASE-TX à négociation automatique
Réseau (commun)	Protocole (IPv4)	ARP, RARP, BOOTP, DHCP, APIPA (IP automatique), mDNS, WINS, résolution de noms NetBIOS, DNS Resolver, LPR/LPD, Custom Raw Port/Port 9100, serveur FTP, client et serveur TFTP, client SNTP, ICMP, répondeur LLMNR, SNMPv1/v2c
	Protocole (IPv6)	NDP, RA, DNS Resolver, LPR/LPD, mDNS, Custom Raw Port/Port 9100, serveur FTP, SNMPv1, client et serveur TFTP, ICMP, répondeur LLMNR, SNMPv1/v2c
Réseau (sécurité)	Sans fil	WEP 64/128 bits, WPA/WPA2-PSK, LEAP, EAP-FAST, PEAP, EAP-TTLS, EAP-TLS

Types de connexions réseau et de protocoles

Vous trouverez ici des informations de base sur les fonctions réseau avancées de l'imprimante d'étiquettes P-touch, ainsi que la terminologie générale courante et celle propre aux réseaux.

Les protocoles pris en charge et les fonctions réseau varient selon le modèle utilisé.

Types de connexions réseau

Impression pair-à-pair en utilisant le protocole TCP/IP

Dans un environnement pair-à-pair, chaque ordinateur échange directement les données avec chaque appareil. Il n'y a pas de serveur central contrôlant l'accès aux fichiers ou le partage des imprimantes.

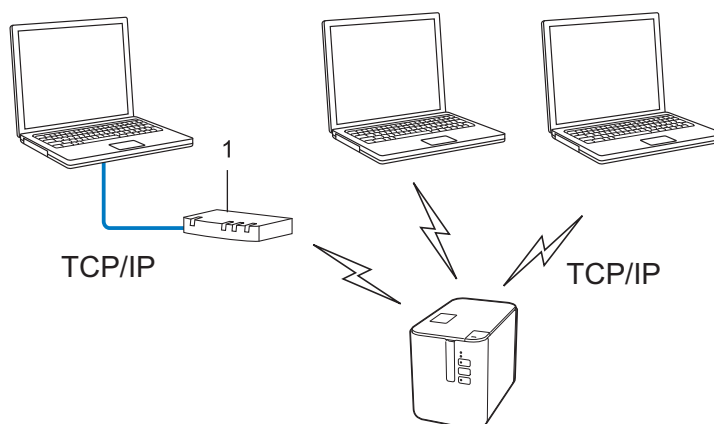

1 Routeur

- Sur un réseau de plus petite taille comportant deux ou trois ordinateurs, nous conseillons la méthode d'impression pair-à-pair; elle est en effet plus facile à configurer que la méthode d'impression réseau partagée. Consultez la section *Impression réseau partagée* à la page 179.
- Chaque ordinateur doit utiliser le protocole TCP/IP.
- Une adresse IP appropriée doit être configurée pour votre imprimante d'étiquettes P-touch.
- Si vous utilisez un routeur, vous devez configurer l'adresse de la passerelle sur les ordinateurs ainsi que sur votre imprimante d'étiquettes P-touch.

Impression réseau partagée

Dans un environnement réseau partagé, chaque ordinateur envoie des données au moyen d'un ordinateur contrôlé au niveau central. Ce type d'ordinateur est souvent appelé serveur ou serveur d'impression. Son rôle consiste à contrôler toutes les tâches d'impression.

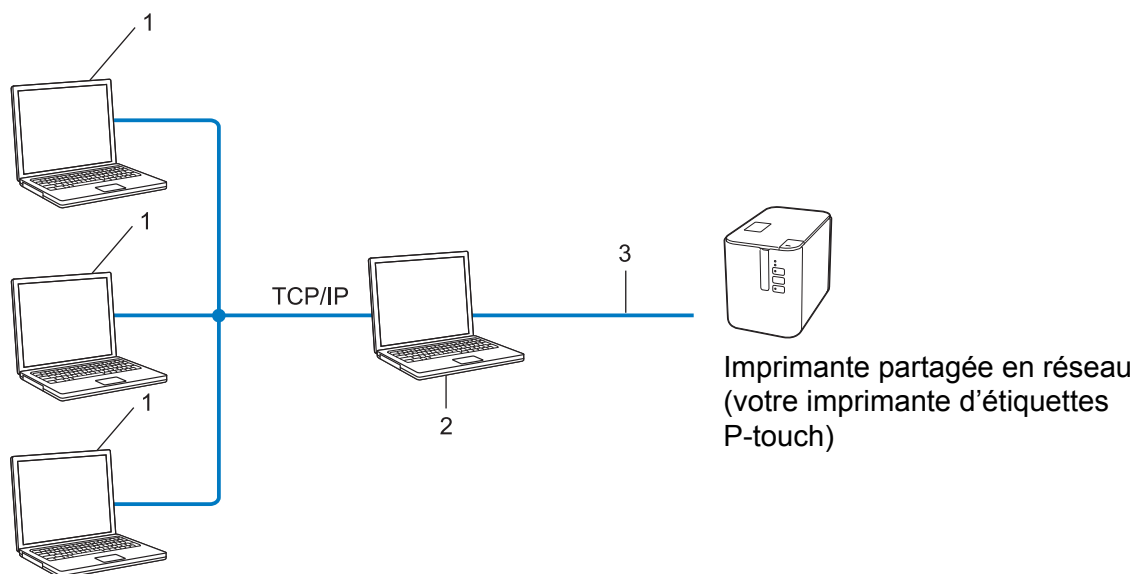

- 1 Ordinateur client
- 2 Également appelé serveur ou serveur d'impression
- 3 TCP/IP ou USB

- Pour un réseau plus important, nous conseillons d'utiliser un environnement d'impression en réseau partagé.
- Le serveur ou le serveur d'impression doit utiliser le protocole d'impression TCP/IP.
- Une adresse IP appropriée doit être configurée pour votre imprimante d'étiquettes P-touch, sauf lorsque l'imprimante d'étiquettes P-touch est connectée au serveur au moyen d'une interface USB.

Configuration de votre imprimante d'étiquettes P-touch pour un réseau

Adresses IP, masques de sous-réseau et passerelles

Pour utiliser l'imprimante d'étiquettes P-touch dans un environnement réseau TCP/IP, vous devez configurer son adresse IP et son masque de sous-réseau. L'adresse IP que vous attribuez au serveur d'impression doit se trouver sur le même réseau logique que vos ordinateurs hôtes. Si ce n'est pas le cas, vous devez configurer correctement le masque de sous-réseau et l'adresse de la passerelle.

Adresse IP

Une adresse IP se présente sous la forme d'une série de nombres qui identifie chaque appareil connecté à un réseau. Une adresse IP se compose de quatre nombres séparés par des points. Chaque nombre est compris entre 0 et 254.

■ Par exemple, dans un réseau de petite taille, vous changeriez normalement le nombre final :

- 192.168.1.1
- 192.168.1.2
- 192.168.1.3

Mode d'affectation de l'adresse IP à votre serveur d'impression :

Si votre réseau comporte un serveur DHCP/BOOTP/RARP, le serveur d'impression obtient automatiquement l'adresse IP de ce serveur.



Remarque

Sur les réseaux de plus petite taille, le serveur DHCP peut également être le routeur.

Si vous n'avez pas de serveur DHCP/BOOTP/RARP, le protocole d'adressage IP privé automatique (APIPA) affectera automatiquement une adresse dans la plage 169.254.0.1 à 169.254.254.254. Le masque de sous-réseau est automatiquement 255.255.0.0 et l'adresse de la passerelle est 0.0.0.0.

Le protocole APIPA est activé par défaut. Pour désactiver le protocole APIPA, utilisez BRAdmin Light ou la Gestion à partir du Web (navigateur Web).

Masque de sous-réseau

Les masques de sous-réseau limitent les communications sur le réseau.

■ Par exemple, l'ordinateur 1 peut communiquer avec l'ordinateur 2

- Ordinateur 1

Adresse IP : 192.168.1.2

Masque de sous-réseau : 255.255.255.0

- Ordinateur 2

Adresse IP : 192.168.1.3

Masque de sous-réseau : 255.255.255.0

Le 0 dans le masque de sous-réseau signifie qu'il n'y a pas de restriction de communication au niveau de cette partie de l'adresse. Dans l'exemple ci-dessus, cela signifie que vous pouvez communiquer avec tout appareil dont l'adresse IP commence par 192.168.1.x (x correspondant à un nombre compris entre 0 et 254).

21

Passerelle (et routeur)

Une passerelle est un point de réseau qui fait office d'entrée vers un autre réseau et envoie les données transmises par le réseau à une destination précise. Le routeur sait où envoyer les données qui arrivent à la passerelle. Si une destination se trouve sur un réseau externe, le routeur transmet les données à ce réseau. Si votre réseau communique avec d'autres réseaux, vous devrez peut-être configurer l'adresse IP de la passerelle. Si vous ne connaissez pas l'adresse IP de la passerelle, contactez votre administrateur réseau.

Termes et concepts relatifs aux réseaux sans fil

Termes relatifs à la sécurité

Authentification et cryptage

La plupart des réseaux sans fil utilisent des paramètres de sécurité. Ces paramètres définissent l'authentification (la façon dont l'appareil s'identifie auprès du réseau) et le cryptage (la façon dont les données sont cryptées lorsqu'elles sont envoyées sur le réseau). **Si vous ne spécifiez pas correctement ces options au moment de configurer votre imprimante sans fil Brother, elle ne pourra pas établir de connexion au réseau sans fil.** Veillez à configurer ces options avec soin.

Méthodes d'authentification et de cryptage pour un réseau sans fil personnel

Un réseau sans fil personnel est un réseau de petite taille ne prenant pas en charge IEEE 802.1x. Il correspond par exemple à l'utilisation de votre imprimante d'étiquettes P-touch dans un réseau sans fil domestique.

Pour utiliser votre imprimante d'étiquettes P-touch dans un réseau sans fil prenant en charge IEEE 802.1x, consultez la section *Méthodes d'authentification et de cryptage pour un réseau sans fil d'entreprise* à la page 184.

Méthodes d'authentification

■ Système ouvert

Les appareils sans fil sont autorisés à accéder au réseau sans authentification.

■ Clé partagée

Une clé secrète prédéfinie est partagée par tous les appareils qui accèdent au réseau sans fil.

L'imprimante sans fil Brother utilise une clé WEP comme clé prédéfinie.

■ WPA-PSK

Active une clé pré-partagée pour accès Wi-Fi protégé (WPA-PSK, Wi-Fi Protected Access Pre-shared Key) qui permet à l'imprimante sans fil Brother d'établir des liens avec des points d'accès en utilisant le cryptage TKIP pour WPA-PSK.

■ WPA2-PSK

Active une clé pré-partagée pour accès Wi-Fi protégé (WPA2-PSK, Wi-Fi Protected Access Pre-shared Key) qui permet à l'imprimante sans fil Brother d'établir des liens avec des points d'accès en utilisant le cryptage AES pour WPA2-PSK (WPA-Personal).

■ WPA/WPA2-PSK

Active une clé pré-partagée pour accès sans fil protégé (WPA-PSK/WPA2-PSK, Wireless Protected Access Pre-shared Key) qui permet à l'imprimante sans fil Brother d'établir des liens avec des points d'accès en utilisant le cryptage TKIP pour WPA-PSK ou AES pour WPA-PSK et WPA2-PSK (WPA-Personal).

Méthodes de cryptage

■ Aucune

Aucune méthode de cryptage n'est utilisée.

■ WEP

Avec WEP (Wired Equivalent Privacy), les données sont transmises et reçues avec une clé sécurisée.

■ TKIP

Le protocole TKIP (Temporal Key Integrity Protocol) utilise une fonction de mixage de clés par paquets, une vérification de l'intégrité des messages et un mécanisme de régénération de la clé.

■ AES

Le protocole AES (Advanced Encryption Standard) offre une protection accrue des données au moyen du cryptage à clés symétriques.

La valeur [Ad hoc] est définie comme [Mode de communication]

Méthode d'authentification	Mode de cryptage
Système ouvert	Aucun
	WEP

Lorsque [Mode de communication] est défini sur [Infrastructure]

Méthode d'authentification	Mode de cryptage
Système ouvert	Aucun
	WEP
Authentification à clé publique	WEP
WPA-PSK	TKIP
WPA2-PSK	AES
WPA/WPA2-PSK	TKIP
	AES

Clé de réseau

■ Système ouvert/clé partagée avec WEP

Cette clé correspond à une valeur de 64 ou de 128 bits qui doit être saisie sous un format ASCII ou hexadécimal.

- 64 (40) bits ASCII :
Utilise cinq caractères alphabétiques, « WSLAN » par exemple (sensible à la casse).
- 64 (40) bits hexadécimal :
Utilise dix caractères hexadécimaux, « 71f2234aba » par exemple.
- 128 (104) bits ASCII :
Utilise 13 caractères alphabétiques, « Wirelesscomms » par exemple (sensible à la casse).
- 128 (104) bits hexadécimal :
Utilise 26 caractères hexadécimaux, « 71f2234ab56cd709e5412aa2ba » par exemple.

■ WPA-PSK/WPA2-PSK et TKIP ou AES, WPA2 avec AES

Utilise une clé pré-partagée (PSK, Pre-Shared Key) composée de huit à 63 caractères.

Méthodes d'authentification et de cryptage pour un réseau sans fil d'entreprise

Un réseau sans fil d'entreprise est un réseau de grande taille prenant en charge IEEE 802.1x. Si vous configurez votre imprimante dans un réseau sans fil prenant en charge IEEE 802.1x, vous pouvez utiliser les méthodes d'authentification et de cryptage suivantes :

Méthodes d'authentification

■ LEAP (pour un réseau sans fil)

Le protocole Cisco LEAP (Light Extensible Authentication Protocol, protocole d'authentification extensible léger) a été développé par Cisco Systems, Inc. Il utilise un ID d'utilisateur et un mot de passe pour l'authentification.

■ EAP-FAST

Le protocole EAP-FAST (Extensible Authentication Protocol-Flexible Authentication au moyen de Secured Tunnel, protocole d'authentification extensible-authentification flexible au moyen d'un tunnel sécurisé) a été développé par Cisco Systems, Inc. Il utilise un ID d'utilisateur et un mot de passe pour l'authentification, et des algorithmes de clés symétriques pour réaliser un processus d'authentification tunnelisé.

L'imprimante prend en charge les méthodes d'authentification internes suivantes :

- EAP-FAST/AUCUNE
- EAP-FAST/MS-CHAPv2
- EAP-FAST/GTC

■ PEAP

Le protocole PEAP (Protected Extensible Authentication Protocol, protocole d'authentification extensible protégé) a été développé par Microsoft Corporation, Cisco Systems et RSA Security. PEAP crée un tunnel SSL (Secure Sockets Layer)/TLS (Transport Layer Security) entre un client et un serveur d'authentification pour l'envoi d'un ID d'utilisateur et d'un mot de passe. PEAP fournit une authentification mutuelle entre le serveur et le client.

L'imprimante prend en charge les méthodes d'authentification internes suivantes :

- PEAP/MS-CHAPv2
- PEAP/GTC

■ EAP-TTLS

Le protocole EAP-TTLS (Extensible Authentication Protocol Tunnelled Transport Layer Security) a été développé par Funk Software et Certicom. EAP-TTLS crée un tunnel SSL de cryptage semblable à PEAP entre un client et un serveur d'authentification pour l'envoi d'un ID d'utilisateur et d'un mot de passe. EAP-TTLS fournit une authentification mutuelle entre le serveur et le client.

L'imprimante prend en charge les méthodes d'authentification internes suivantes :

- EAP-TTLS/CHAP
- EAP-TTLS/MS-CHAP
- EAP-TTLS/MS-CHAPv2
- EAP-TTLS/PAP

■ EAP-TLS

Le protocole EAP-TLS (Extensible Authentication Protocol-Transport Layer Security, Protocole d'authentification extensible-Sécurité de la couche de transport) nécessite une authentification par certificat numérique à la fois au niveau d'un client et d'un serveur d'authentification.

Méthodes de cryptage

■ TKIP

Le protocole TKIP (Temporal Key Integrity Protocol, Protocole d'intégrité de clé temporaire) fournit une clé par paquets, associant une vérification de l'intégrité des messages et un mécanisme de régénération de la clé.

■ AES

Le protocole AES (Advanced Encryption Standard) offre une protection accrue des données au moyen du cryptage à clés symétriques.

■ CKIP

Le protocole KIP (Key Integrity Protocol, protocole d'intégrité de clé) d'origine pour LEAP, développé par Cisco Systems, Inc.

Lorsque [Mode de communication] est défini sur [Infrastructure]

Méthode d'authentification	Mode de cryptage
LEAP	CKIP
EAP-FAST/AUCUNE	TKIP
	AES
EAP-FAST/MS-CHAPv2	TKIP
	AES
EAP-FAST/GTC	TKIP
	AES
PEAP/MS-CHAPv2	TKIP
	AES
PEAP/GTC	TKIP
	AES
EAP-TTLS/CHAP	TKIP
	AES
EAP-TTLS/MS-CHAP	TKIP
	AES
EAP-TTLS/MS-CHAPv2	TKIP
	AES
EAP-TTLS/PAP	TKIP
	AES
EAP-TLS	TKIP
	AES

ID d'utilisateur et mot de passe

Les méthodes de sécurité suivantes prennent en charge un ID d'utilisateur de moins de 64 caractères et un mot de passe de moins de 32 caractères.

- LEAP
- EAP-FAST
- PEAP
- EAP-TTLS
- EAP-TLS (Pour l'ID d'utilisateur)

Procédure générale pour la fonction P-touch Template

La procédure générale pour l'utilisation de la fonction P-touch Template est décrite ci-dessous.

Pour plus d'information sur la spécification des différents paramètres, consultez la section *Impression d'étiquettes à l'aide de P-touch Template* à la page 67.

Avant de connecter le lecteur de code-barres à l'imprimante d'étiquettes P-touch, vérifiez que les paramètres du lecteur de code-barres correspondent à ceux de l'outil Paramètres de P-touch Template spécifiés pendant la préparation. Pour plus d'information, consultez la section *Préparation* à la page 68.

- 1 Utilisez P-touch Editor pour créer un modèle, puis transférez-le sur l'imprimante d'étiquettes P-touch.
- 2 Connectez le lecteur de code-barres à l'imprimante d'étiquettes P-touch.
- 3 Balayez le code-barres « Commande de modèle P-touch ». Cela permet de spécifier les paramètres ou d'effacer les paramètres précédents.
- 4 Balayez le code-barres « Paramètres de base ». Spécifiez le nombre de copies.
- 5 Spécifiez les paramètres appropriés (A, B ou C).

A. Impression de modèles standard

- 1 Balayez le code-barres « Numéro de modèle prédéfini ».

B. Impression de modèles avancés

- 1 Balayez le code-barres « Sélectionner le modèle », puis les codes-barres sous « Pour entrer des nombres ».
- 2 Balayez le code-barres dont vous souhaitez utiliser ou copier les données.
- 3 Balayez le code-barres « Commencer l'impression ».

C. Impression de recherches dans une base de données

- 1 Balayez le code-barres « Sélectionner le modèle », puis les codes-barres sous « Pour entrer des nombres ».
 - 2 Balayez le code-barres de mot-clé correspondant aux données de base de données.
 - 3 Balayez le code-barres « Délimiteur ».
 - 4 Balayez le code-barres « Commencer l'impression ».
- 6 L'étiquette sélectionnée est imprimée.

Liste des codes-barres pour la spécification des paramètres

Il s'agit des codes-barres permettant de spécifier les paramètres utilisés dans l'*Impression d'étiquettes à l'aide de P-touch Template* à la page 67.



Remarque

- Lorsque vous utilisez les codes-barres de cette liste, définissez « Trigger for P-touch Template Printing » (Déclencheur pour l'impression de modèles P-touch) et « Command Prefix Character » (Caractère de préfixe de commande) sur leurs valeurs par défaut dans l'outil Paramètres de P-touch Template.
- Lorsque vous imprimez des codes-barres qui seront lus pour l'impression d'étiquettes, optez pour une résolution élevée.
- Il est possible que ces exemples de codes-barres ne soient pas correctement lus, en fonction de la qualité de votre document imprimé.

■ Commande de modèle P-touch (initialisation + début de la spécification des paramètres)



■ Paramètres de base

Découpe auto activée



Découpe auto désactivée



Découpe à moitié activée



Découpe à moitié désactivée



Impression en chaîne activée



Impression en chaîne désactivée



Impression en miroir activée



Impression en miroir désactivée



Nombre de copies



■ Pour entrer des nombres ¹

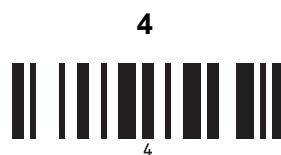

■ Numéro de modèle prédéfini

Modèle prédéfini 1



Modèle prédéfini 2



Modèle prédéfini 3



Modèle prédéfini 4



Modèle prédéfini 5



Modèle prédéfini 6



Modèle prédéfini 7



Modèle prédéfini 8



Modèle prédéfini 9



Modèle prédéfini 10



■ Sélectionner le modèle



■ Nombre de copies sérialisées



■ Délimiteur



■ Initialiser les données de modèle



■ Commencer l'impression



¹ Ces code-barres sont utilisés lors de la spécification du nombre de copies imprimées et lors de la sélection d'un numéro de modèle. Balayez les codes-barres pour spécifier un nombre à trois chiffres, tel que [0][0][7] ou [0][1][5]. Le paramètre est automatiquement appliqué lorsque trois chiffres ont été spécifiés. Pour modifier des paramètres, balayez une nouvelle fois le code-barres « Nombre de copies » lorsque vous modifiez le nombre de copies, ou balayez une nouvelle fois « Sélectionner le modèle » lorsque vous modifiez le numéro de modèle, puis balayez les codes-barres correspondant au nouveau numéro à trois chiffres.

Utilisation de la batterie Li-ion rechargeable et du chargeur (en option : PA-BT-4000LI/PA-BB-002)

Cette imprimante d'étiquettes P-touch peut être alimentée par l'adaptateur secteur (inclus) ou la batterie Li-ion rechargeable (en option : PA-BT-4000LI). Utilisez la source d'alimentation adaptée à l'utilisation que vous en faites.

La batterie Li-ion rechargeable vous permet, lorsqu'elle est installée, d'utiliser l'imprimante d'étiquettes P-touch dans des lieux ne disposant d'aucune alimentation secteur.

La batterie est rechargée par l'adaptateur secteur lorsque le chargeur et la batterie sont connectés à l'imprimante d'étiquettes P-touch.

Installation de la batterie Li-ion rechargeable

- 1 Débranchez l'adaptateur secteur et branchez le chargeur (en option : PA-BB-002) sur l'imprimante d'étiquettes P-touch. Pour plus d'information sur le branchement du chargeur, reportez-vous à son mode d'emploi.
- 2 Ouvrez le couvercle de la batterie situé sur le dessous de l'imprimante d'étiquettes P-touch.

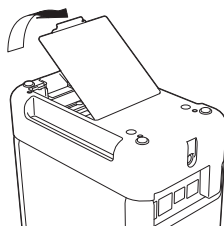

- 3 Insérez la batterie dans son compartiment.

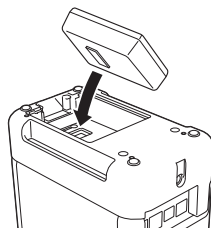

- 4 Fermez le couvercle de la batterie.

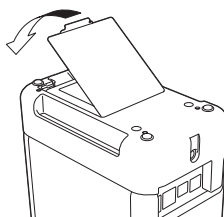

Remarque

La tension fournie par la batterie Li-ion rechargeable fluctue. La vitesse d'impression peut également varier en fonction de la tension.

Retrait de la batterie Li-ion rechargeable

Maintenez le bouton  (Alimentation) enfoncé pour éteindre l'imprimante d'étiquettes P-touch.

Retirez le couvercle de la batterie et la batterie, puis remettez le couvercle en place.

ATTENTION



Si vous ne parvenez pas à retirer la batterie rechargeable, enlevez le couvercle de la batterie et retournez l'imprimante d'étiquettes P-touch pour faire tomber la batterie.

Prenez garde à ce que cela ne provoque pas de blessures.

Charge de la batterie Li-ion rechargeable

Remarque

- Rechargez complètement la batterie avant de l'utiliser.
- Une charge complète de la batterie peut prendre jusqu'à 3 heures.

- 1 Vérifiez que la batterie est bien installée dans l'imprimante d'étiquettes P-touch.
- 2 Utilisez l'adaptateur secteur et le cordon d'alimentation pour brancher l'imprimante d'étiquettes P-touch sur une prise électrique.
Appuyez sur le bouton  (Alimentation) pour allumer l'imprimante d'étiquettes P-touch si elle est éteinte. L'indicateur  (Batterie) s'allume en orange pendant la charge et s'éteint une fois la batterie complètement rechargée.

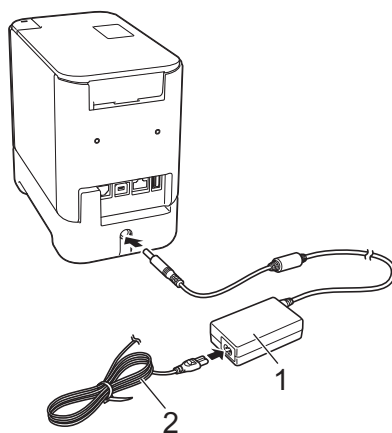

- 1 Adaptateur secteur
- 2 Cordon d'alimentation



Remarque

- Même si l'imprimante d'étiquettes P-touch est éteinte pendant la charge, celle-ci se poursuit jusqu'à ce que la batterie soit complètement rechargée.
- Si l'imprimante d'étiquettes P-touch est allumée, que la batterie Li-ion rechargeable est installée et que l'adaptateur secteur est branché sur une prise électrique, la batterie se recharge. Toutefois, lorsque l'imprimante d'étiquettes P-touch est allumée, même une fois la batterie rechargeable chargée, le niveau de la batterie diminue, vous laissant avec une batterie partiellement rechargée lors de l'utilisation suivante de l'imprimante d'étiquettes P-touch. Nous vous conseillons de laisser l'imprimante d'étiquettes P-touch éteinte pendant la charge de la batterie.
- La charge s'arrête lorsque l'imprimante d'étiquettes P-touch imprime des documents, fait avancer du papier ou effectue une autre opération, mais elle reprend automatiquement une fois l'opération terminée, si la batterie n'est pas complètement rechargée.

Arrêt de la charge de la batterie Li-ion rechargeable

Pour arrêter la charge de la batterie, débranchez l'adaptateur secteur.

Remarques sur l'utilisation de la batterie Li-ion rechargeable

- Rechargez complètement la batterie avant de l'utiliser. Ne l'utilisez pas avant qu'elle soit complètement chargée.
- La batterie doit être rechargée dans un environnement compris entre 32 et 104 °F (0 et 40 °C), sans quoi elle ne se chargera pas, et l'indicateur  (Batterie) restera allumé. Si la charge s'arrête parce que la température de l'environnement est trop basse ou trop élevée, placez l'imprimante d'étiquettes P-touch dans un lieu compris entre 32 et 104 °F (0 et 40 °C) et relancez la charge.
- Si l'imprimante d'étiquettes P-touch imprime des documents, fait avancer du papier ou effectue une autre opération alors que la batterie est installée et que l'adaptateur secteur est branché, l'indicateur  (Batterie) peut s'éteindre et la charge peut s'arrêter, même si la batterie n'est pas complètement rechargée.

Caractéristiques de la batterie Li-ion rechargeable

23

Pour optimiser les performances et la durée de vie de la batterie :

- N'utilisez pas ou ne stockez pas la batterie dans un lieu exposé à des températures extrêmement élevées ou basses, car elle pourrait se décharger beaucoup plus vite. Cela peut se produire lorsque vous utilisez une batterie Li-ion rechargeable à un niveau de charge élevé (90 % ou plus) dans un endroit exposé à des températures élevées.
- Retirez la batterie lorsque vous rangez l'imprimante d'étiquettes P-touch pendant une période prolongée.
- Les batteries avec une charge inférieure à 50 % doivent être rangées dans un endroit sec et frais à l'abri du soleil direct.
- Rechargez la batterie tous les six mois si vous ne l'utilisez pas pendant une période prolongée.
- Si vous touchez une partie de l'imprimante d'étiquettes P-touch alors que la batterie Li-ion est en charge, cette partie de l'imprimante d'étiquettes P-touch peut être chaude. Ceci est normal, et vous pouvez utiliser l'imprimante d'étiquettes P-touch en toute sécurité. Toutefois, si l'imprimante d'étiquettes P-touch devient extrêmement chaude, arrêtez de l'utiliser.

Spécifications du produit

Batterie Li-ion rechargeable

Taille : environ 2,92 (L) × 3,39 (P) × 1,26 (H) po [74 (L) × 86 (P) × 32 (H) mm]

Poids : environ 0,53 lb (0,240 kg)

Tension : 14,4 V

Capacité : 1800 mAh

Cycle de charge/décharge : 300 fois environ

Temps de charge : 3 heures environ

Chargeur

Taille : environ 4,65 (L) × 7,56 (P) × 3,07 (H) po [118 (L) × 192 (P) × 78 (H) mm]

Poids : environ 0,73 lb (0,332 kg)

Courant de charge : 1000 mA

Tension de charge : 16,4 V

Utilisation de l'écran tactile (en option : PA-TDU-003) (PT-P950NW uniquement)

L'écran tactile (en option : PA-TDU-003) est un panneau tactile de commande comprenant un clavier et un écran ACL qui est conçu pour être fixé sur l'imprimante d'étiquettes P-touch.

Vous pouvez utiliser les touches du panneau tactile pour réaliser des opérations, vous permettant ainsi d'imprimer des étiquettes et de spécifier différents paramètres sans être connecté à un ordinateur.

Pour savoir comment installer l'écran tactile, consultez son *Guide d'installation rapide*.

Description générale

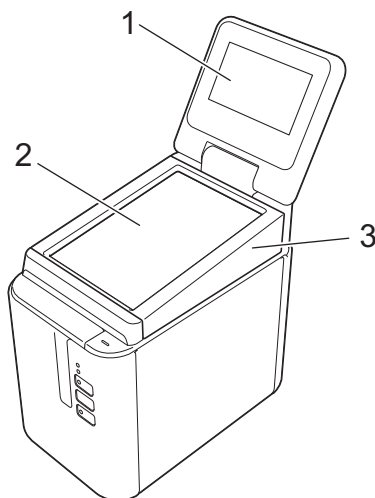

1 Écran ACL



Remarque

Un autocollant de protection, en plastique transparent, est placé sur l'écran ACL pendant la fabrication et la livraison. Nous vous recommandons de retirer cet autocollant avant toute utilisation.

2 Panneau tactile

3 Couvercle du panneau tactile

Écran ACL

Soulevez l'écran ACL, puis positionnez-le de façon que les écrans soient visibles. Si les écrans sont sombres et peu lisibles, vous pouvez activer le rétroéclairage. Pour plus d'information, consultez la section *Spécification des paramètres au moyen de l'écran tactile* à la page 204.

Écran principal

L'écran principal s'affiche lorsque vous allumez l'imprimante d'étiquettes P-touch.

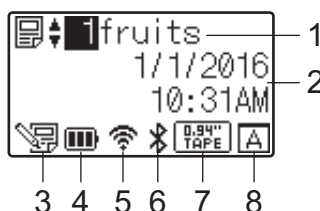

1 Nom et numéro du modèle

Affiche le numéro et le nom du modèle sélectionné.

2 Date et heure

Affiche la date et l'heure actuelles. Pour savoir comment configurer l'horloge, consultez la section *Configuration de la date et de l'heure* à la page 206.

3 Indicateur de modification de modèle

 s'affiche lorsque vous modifiez un modèle en utilisant l'écran tactile.

4 Affichage du niveau de charge de la batterie

Indique le niveau de charge restant lorsque la batterie Li-ion rechargeable est utilisée.

Si vous continuez d'utiliser l'imprimante d'étiquettes P-touch alors que le niveau de charge de la batterie est faible, le message « Batterie vide » s'affiche et l'imprimante d'étiquettes P-touch risque de ne plus être alimentée, même en cours d'impression.

: Charge complète







: Demi-charge

: Charge faible

: Déchargée

: En cours de charge

5 Indicateur LAN sans fil

Indique l'état de la connexion LAN sans fil en utilisant quatre niveaux (, , , , ) ( s'affiche en l'absence de connexion.)

6 Indicateur Bluetooth

 s'affiche lorsque l'imprimante est connectée par Bluetooth.

7 Affichage du type de ruban

Indique le type de ruban installé dans l'imprimante.

8 Paramétrage du panneau tactile

Indique si l'écran tactile a été configuré pour le panneau tactile A ou B.

 : Panneau de commande de base (A)

 : Panneau de commande à touches uniques (B)

Panneau tactile

Deux panneaux tactiles sont disponibles : le panneau de commande de base (A) et le panneau de commande à touches uniques (B). Vous pouvez choisir l'un des deux.

Appuyez sur une touche de l'écran tactile pour réaliser une opération.

Si une mise en page d'étiquette a été préalablement attribuée à une touche du panneau de commande à touches uniques, vous pouvez imprimer une étiquette en appuyant sur la touche de l'étiquette correspondante.

! Important

N'appuyez pas sur le panneau tactile avec un objet pointu. Vous risqueriez en effet d'endommager le panneau tactile.

Panneau de commande de base (A)

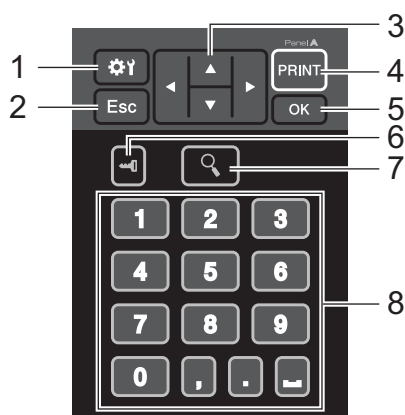

Panneau de commande à touches uniques (B)

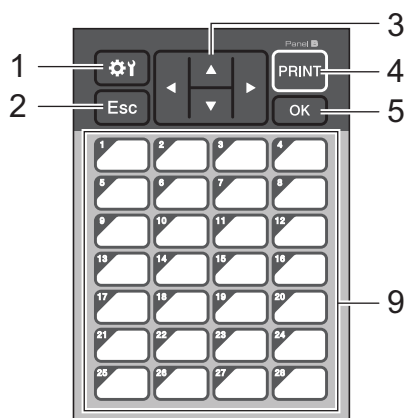

1 (touche Paramètres)

Vous permet de spécifier les réglages de divers paramètres.

2 **Esc** (touche Échap)

Revient à l'opération précédente. Maintenez cette touche enfoncée pendant au moins une seconde pour revenir à l'écran principal.

3 ▲ / ▼ / ◀ / ▶

Modifie les éléments affichés, ou augmente/diminue les valeurs. Maintenez cette touche enfoncée pour modifier rapidement les éléments affichés ou augmenter/diminuer les valeurs par incréments de 10.

4 Touche PRINT (Imprimer)

Imprimez l'étiquette.

5 Touche OK

Applique l'opération ou le paramètre.

6 ↵ (touche Admin)

Spécifiez les paramètres de base relatifs à l'utilisation de l'écran tactile.

7 🔍 (touche Recherche)

Affiche le contenu du modèle sélectionné. Vous pouvez également effectuer une recherche dans le contenu de la base de données liée au modèle.

8 Touches numériques

Entrez le numéro de modèle ou le numéro d'enregistrement de base de données. Vous pouvez également utiliser ces touches pour modifier des valeurs dans la mise en page d'étiquette.

9 Touches uniques

Sélectionnez l'étiquette à imprimer.



Remarque

Le nom du panneau tactile (A ou B) est inscrit en haut à droite du panneau tactile. Vérifiez que le nom spécifié pour le panneau tactile, qui apparaît sur l'écran principal de l'écran ACL, correspond au nom du panneau tactile que vous utilisez.

Remplacement du panneau tactile

- 1 Soulevez l'écran ACL.
- 2 Appuyez sur le bouton d'ouverture du couvercle et soulevez le couvercle du compartiment à ruban pour l'ouvrir.

- 3 Le couvercle du panneau tactile est retenu par quatre languettes. Utilisez vos ongles ou un tournevis à tête plate pour pousser les quatre languettes vers l'extérieur, comme illustré ci-dessous, et retirez le couvercle du panneau tactile.

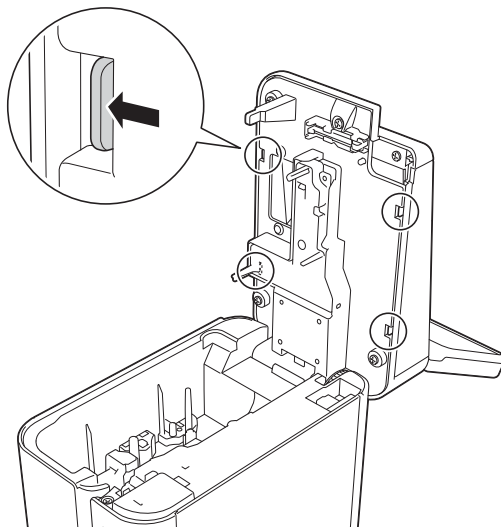

- 4 Placez le panneau tactile (1) souhaité, puis la feuille de protection transparente (2) sur le support du panneau tactile (3).

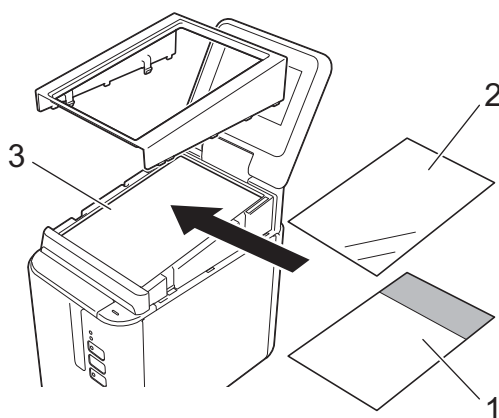

! Important

Des corps étrangers tels que de la poussière, coincés entre l'écran tactile, la feuille de protection et le support de l'écran tactile peuvent provoquer un dysfonctionnement. Aussi, assurez-vous qu'aucun corps étranger n'est présent.

- 5 Insérez les quatre languettes du couvercle du panneau tactile dans les fentes, comme illustré ci-dessous, jusqu'à ce que les languettes s'enclenchent.

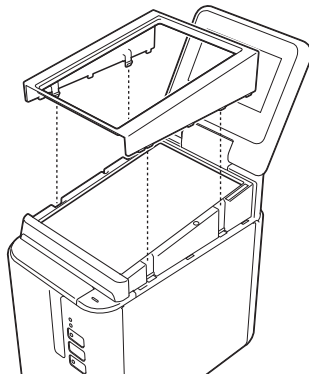

! Important

Après avoir remplacé le panneau tactile, vous devez modifier les paramètres de l'écran tactile. Pour plus d'information, consultez la section *Sélection du panneau tactile* à la page 216.

Impression à l'aide de l'écran tactile

Procédez comme suit pour imprimer en utilisant l'écran tactile.

1. Préparation.

Raccordez l'imprimante d'étiquettes P-touch à l'ordinateur, puis installez le pilote d'imprimante et les logiciels (consultez la section *Installation du pilote d'imprimante et des logiciels* à la page 8).

Installez le support dans l'imprimante d'étiquettes P-touch (consultez la section *Insertion d'une cassette à ruban* à la page 5).

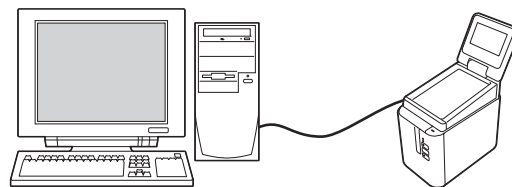

2. Concevez une étiquette.

Sur l'ordinateur, utilisez P-touch Editor pour créer un modèle ou une mise en page (page 208).

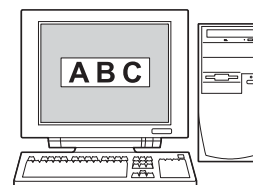

3. Transférez la mise en page d'étiquette sur l'imprimante d'étiquettes P-touch.

Utilisez P-touch Transfer Manager pour transférer le modèle ou la mise en page de l'ordinateur sur l'imprimante d'étiquettes P-touch (page 214).

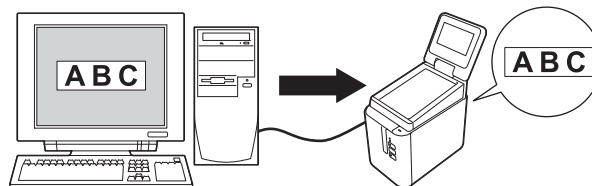

4. Imprimez l'étiquette.

Utilisez le panneau tactile de l'écran tactile pour imprimer l'étiquette (page 219).

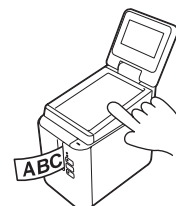

Paramètres d'affichage de l'écran tactile

Vous pouvez utiliser le panneau tactile ou l'Outil de paramétrage d'imprimante installé sur un ordinateur connecté à l'imprimante d'étiquettes P-touch pour spécifier les paramètres de l'écran tactile. Pour savoir comment connecter un ordinateur et spécifier les paramètres, consultez la section *Paramètres de l'appareil sous Windows* à la page 45.

Spécification des paramètres au moyen de l'écran tactile

Appuyez sur [⚙️] (touche Paramètres) ou sur [Admin] (touche Admin) pour afficher l'écran de menu. Appuyez sur [▲] ou sur [▼] pour sélectionner un paramètre, puis appuyez sur [OK].

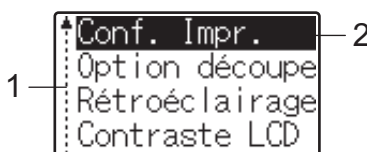

- 1 La barre de défilement indique le premier paramètre avec la flèche Haut et le dernier paramètre avec la flèche Bas. Si le dernier paramètre est sélectionné, appuyez sur [▼] pour faire défiler jusqu'au premier paramètre. Si le premier paramètre est sélectionné, appuyez sur [▲] pour faire défiler jusqu'au dernier paramètre.
- 2 Le paramètre actuellement sélectionné est mis en surbrillance.

Lorsque l'écran tactile est connecté à l'imprimante d'étiquettes P-touch, vous pouvez spécifier les paramètres suivants :

Touche	Paramètre	Paramètres	Description
⚙️ (touche Paramètres)	Confir. Impr.	Activé/Désactivé	Indiquez si vous souhaitez afficher avant l'impression un message permettant de confirmer le nombre de copies.
	Option découpe	Coupe complète/Coupe à moitié/Chaîne	Sélectionnez une méthode de découpe lors de l'impression.
	Rétroéclairage	Activé/Désactivé	Indiquez si le rétroéclairage de l'écran ACL doit être activé.
	Contraste LCD	+2/+1/0/-1/-2	Définissez le contraste de l'écran ACL.
	Bipeur	Activé/Désactivé	Indiquez si l'imprimante d'étiquettes P-touch doit émettre un signal sonore lorsque vous appuyez sur une touche du panneau tactile.
	Déf. panneau	A/B	Sélectionnez le panneau tactile à utiliser.

Touche	Paramètre	Paramètres	Description		
 (touche Admin) ¹	Installation	Fonct. touche	Modèle/ Base données	Sélectionnez le type de données affecté aux touches du panneau à touches uniques. Pour affecter des modèles, sélectionnez [Modèle]. Pour affecter des bases de données liées à un seul modèle, sélectionnez [Base données].	
		Mode série	Du dernier/Valeurs départ	Indiquez si vous souhaitez sérialiser à partir du dernier numéro imprimé.	
		Nb impr défaut	1 à 999	Définissez le nombre de copies par défaut qui apparaît lors de l'impression.	
		Régl. horloge	Valeur par défaut : 2013/01/01 <24> 00:00	Définissez la date et l'heure qui s'affichent sur l'écran tactile.	
		Format date/hr	Format date :	1/31/2099, 01/31/2099, 31/1/2099, 31/01/2099, 31.1.2099, 31.01.2099, 31-1-2099, 31-01-2099, 2099/1/31, 2099/01/31, 2099-1-31, 2099-01-31	Sélectionnez le format de date pour l'horloge.
			Format heure :	01:59 (24), 1:59 (24), 1:59am, 01:59am	Sélectionnez le format d'heure pour l'horloge.
		<input type="checkbox"/> Langue	Dansk/Deutsch/English/Español/Français/Italiano/Nederlands/Norsk/Português/Suomi/Svenska/日本語	Sélectionnez la langue de l'écran tactile.	
		Unité	pouce/mm	Sélectionnez l'unité de mesure des paramètres affichés.	
		Nbre impr.	N° départ/ Du dernier n°	Indiquez si le nombre de copies défini sur le panneau tactile le reste une fois les copies imprimées. Ce réglage du panneau tactile s'applique jusqu'à la mise hors tension de l'imprimante d'étiquettes P-touch.	
Recherche BD	Par n° ligne/Par contenu	Lorsque vous utilisez un modèle avec une base de données liée, indiquez si la recherche d'enregistrements de base de données doit s'effectuer en fonction du numéro de ligne ou du contenu.			

Touche	Paramètre		Paramètres	Description
↵ (touche Admin) ¹ (Suite)	Sécurité	Désact. modif	Activé/Désactivé	Indiquez si les mises en page d'étiquettes peuvent ou non être modifiées.
		Paramèt. verr.	Activé/Désactivé	Autorisez ou désactivez les modifications de paramètres pour [⚙] (touche Paramètres).
		Mdp admin	Activé/Désactivé	Définissez l'accès par mot de passe pour [↵] (touche Admin).
			Saisir mdp : **** (4 chiffres)	Saisissez le mot de passe à quatre chiffres.
	Configuration		Imprim./V.prog/ V.polic/Mémoire/ DistImp/NbrImpr/ NbCoupC/NbCoupM	Affiche le nom de modèle, la version de microprogramme, la version de police, la quantité de mémoire intégrée, ainsi que d'autres informations similaires.
	Réseau	LAN	Adresse IP/Masque sous-réseau/ Passerelle	Affiche les paramètres réseau.
		WLAN	Adresse IP/Masque sous-réseau/ Passerelle/État/ Signal/Canal/SSID/ Mode comm./ Mode Infrastructure	
		Wdirect	Nom de l'appareil/SSID/ Adresse IP/Mot de passe/État/Signal/ Canal/Mode WirelessDirect	

¹ Vous ne pouvez accéder à [↵] (touche Admin) que lorsque le panneau tactile A (panneau de commande de base) est défini.



Remarque

- Certains paramètres peuvent varier en fonction du microprogramme (logiciel de l'imprimante).
- Pour réinitialiser les paramètres, utilisez [**Paramètres de l'appareil**] dans l'Outil de paramétrage d'imprimante pour rétablir les paramètres d'origine. Pour plus d'information, consultez la section *Paramètres de l'appareil sous Windows* à la page 45.

Configuration de la date et de l'heure

Réglez la date et l'heure qui s'afficheront sur l'écran principal.

- 1 Appuyez sur [↵] (touche Admin).
- 2 Appuyez sur [▼], sélectionnez [Installation], puis appuyez sur [OK].

- 3 Appuyez sur [▼], sélectionnez [Régl. horloge], puis appuyez sur [OK]. L'écran de paramétrage de l'horloge s'affiche.
- 4 Appuyez sur les touches numérotées pour spécifier les deux derniers chiffres de l'année, deux chiffres pour le mois et deux autres pour le jour.
Pour le 1er décembre 2016, appuyez sur [1] [6] [1] [2] [0] [1].
- 5 Appuyez sur [▲] ou [▼] pour sélectionner AM, PM ou 24, puis appuyez sur les touches numérotées pour spécifier deux chiffres pour l'heure ainsi que pour les minutes.
Pour entrer 2:45 au format AM/PM, appuyez sur [▼] pour sélectionner [PM], puis appuyez sur [►] et sur [0] [2] [4] [5].
- 6 Appuyez sur [OK]. L'écran principal apparaît et la date et l'heure spécifiées s'affichent.

Remarque

Vous pouvez modifier le format de la date et de l'heure : Appuyez sur [Admin] (touche Admin), sélectionnez [Installation], puis [Format date/hr] dans les paramètres, et spécifiez les paramètres de [Format date] et [Format heure].

Définition du mot de passe de l'administrateur

Vous pouvez définir un mot de passe de manière à ce que les paramètres de base spécifiés en appuyant sur [Admin] (touche Admin) soient difficilement accessibles. Si un mot de passe est défini, il devra être saisi à chaque utilisation de [Admin] (touche Admin). Vous pouvez limiter l'accès à ces paramètres en définissant un mot de passe.

- 1 Appuyez sur [Admin] (touche Admin).
- 2 Appuyez sur [▼], sélectionnez [Sécurité], puis appuyez sur [OK].
- 3 Appuyez sur [▼], sélectionnez [Mdp admin], puis appuyez sur [OK].
- 4 Appuyez sur [▼], sélectionnez [Activé], puis appuyez sur [OK].
L'écran de saisie du mot de passe s'affiche.
- 5 Saisissez le mot de passe à quatre chiffres, puis appuyez sur [OK].
Le mot de passe est défini.

Remarque

- Vous ne pouvez accéder à ce paramètre que lorsque le panneau tactile A (panneau de commande de base) est défini.
- Une fois qu'un mot de passe a été défini, l'écran de saisie du mot de passe s'affiche à chaque utilisation de [Admin] (touche Admin). Saisissez le mot de passe à quatre chiffres spécifié, puis appuyez sur [OK].
- Pour annuler les paramètres de mot de passe, appuyez sur [Admin] (touche Admin), saisissez le mot de passe pour afficher les paramètres, puis définissez [Mdp admin] sur [Désactivé].
- Si vous ne vous souvenez pas du mot de passe, utilisez [Paramètres de l'appareil] dans l'Outil de paramétrage d'imprimante pour rétablir tous les paramètres d'origine, ou spécifiez une nouvelle fois le mot de passe et appliquez-le. Pour plus d'information, consultez la section *Paramètres de l'appareil sous Windows* à la page 45.

Création d'une mise en page d'étiquette (Windows uniquement)

Sur l'ordinateur, utilisez P-touch Editor pour créer un modèle ou une mise en page. Pour plus d'information, consultez la section *Comment utiliser P-touch Editor* à la page 103.

Création d'un modèle

■ Exemple d'étiquette

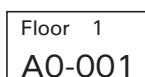

1 Lancez P-touch Editor.

■ Sous Windows Vista / Windows 7 / Windows Server 2008 / Windows Server 2008 R2 :

Depuis le bouton Démarrer, cliquez sur **[Tous les programmes] - [Brother P-touch] - [P-touch Editor]**, ou double-cliquez sur l'icône de raccourci de **[P-touch Editor]** présente sur le bureau.

Lorsque P-touch Editor démarre, indiquez si vous voulez créer une nouvelle mise en page ou utiliser une mise en page existante.

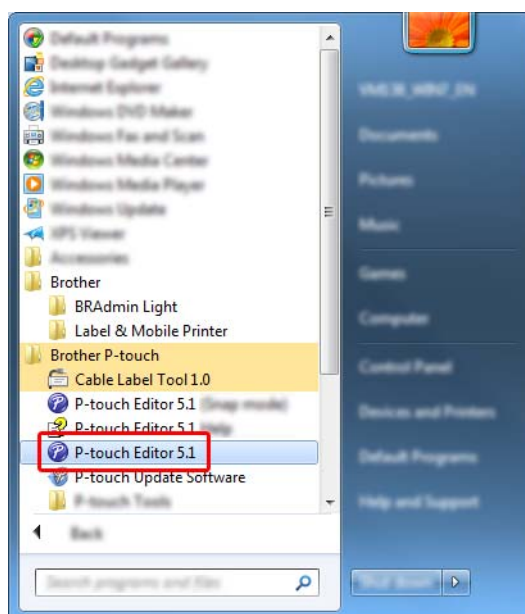

■ Sous Windows 8 / Windows 8.1 / Windows Server 2012 / Windows Server 2012 R2 :

Cliquez sur **[P-touch Editor]** sur l'écran **[Applications]** ou double-cliquez sur **[P-touch Editor]** sur le bureau.

Lorsque P-touch Editor démarre, indiquez si vous voulez créer une nouvelle mise en page ou utiliser une mise en page existante.

■ Sous Windows 10 :

Depuis le bouton Démarrer, sélectionnez [**Toutes les applications**] et cliquez sur [**P-touch Editor**] sous [**Brother P-touch**], ou double-cliquez sur [**P-touch Editor**] sur le bureau.

Lorsque P-touch Editor démarre, indiquez si vous voulez créer une nouvelle mise en page ou utiliser une mise en page existante.

- 2 Lorsque la boîte de dialogue [**Nouveau/Ouvrir**] s'affiche, sélectionnez les différentes options pour définir l'imprimante d'étiquettes P-touch à utiliser et la taille d'étiquette à créer.
- 3 Cliquez sur [**Papier**] (1), puis spécifiez le support et la longueur (2). (Cette fenêtre s'affiche en mode [**Express**].)

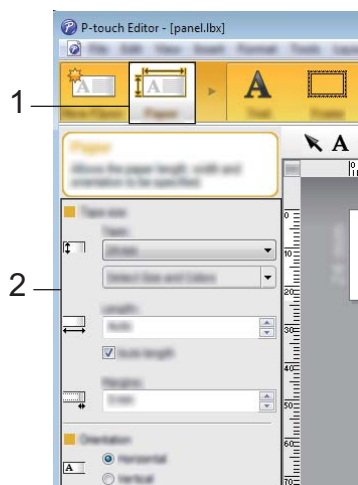

- 4 Cliquez sur [**Texte**] (1), puis spécifiez la police et le style (2).

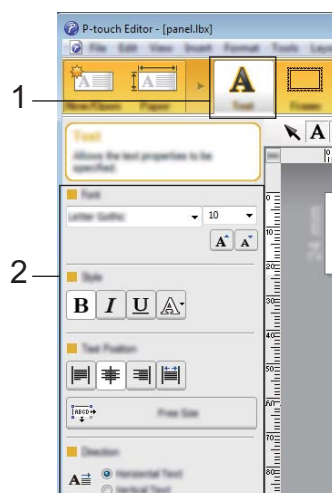

- 5 Cliquez sur **A** pour afficher le curseur et saisir du texte.

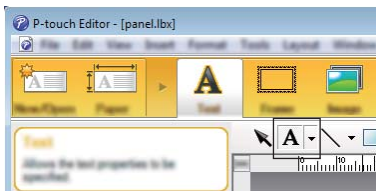

- 6 Une fois le texte inséré, cliquez sur la zone de texte pour la déplacer dans le modèle.
- 7 Répétez les étapes 5 et 6 pour saisir du texte et modifier la mise en page. Une fois la saisie de texte terminée, cliquez sur **[Fichier] - [Enregistrer sous]** dans la barre de menus, puis spécifiez le nom du fichier dans lequel enregistrer les données.



Remarque

Lorsque vous utilisez l'écran tactile, les dix premiers caractères du nom du fichier s'affichent sur l'écran ACL comme nom du modèle.

Définition du texte et de l'ordre d'affichage sur l'écran ACL

Utilisez P-touch Editor pour définir l'ordre d'affichage du texte sur l'écran ACL.

- 1 Dans P-touch Editor, ouvrez le modèle ou la mise en page à modifier.
- 2 Sélectionnez la zone de texte à afficher sur l'écran ACL, faites un clic droit dessus, puis cliquez sur **[Propriétés]** pour afficher la boîte de dialogue **[Propriétés de : Texte]**. Dans la zone **[Nom de l'objet]** de l'onglet **[Développé]**, saisissez le nombre souhaité (« Texte1 », « Texte2 » ou « Texte3 », par exemple). Le texte s'affiche sur l'écran ACL dans l'ordre correspondant aux nombres définis. Si vous ne souhaitez pas afficher le texte sur l'écran ACL, cochez la case **[Le texte ne peut pas être modifié]** de l'onglet **[Développé]**.

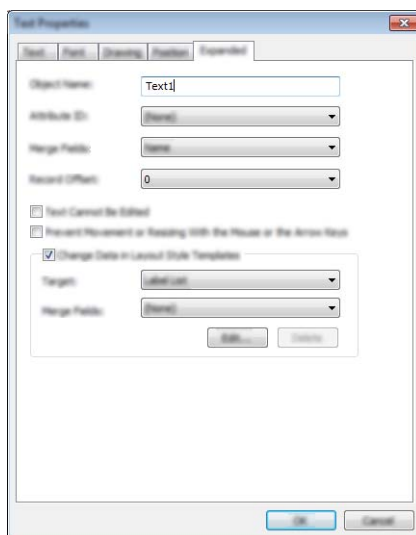

Insertion de la date et de l'heure dans une étiquette

- 1 Dans P-touch Editor, ouvrez le modèle ou la mise en page à modifier.
- 2 Dans la barre de menus, cliquez sur **[Insérer] - [Date/heure]** pour afficher la boîte de dialogue **[Propriétés de : Date et heure]**. Sélectionnez les paramètres de format du texte à insérer.

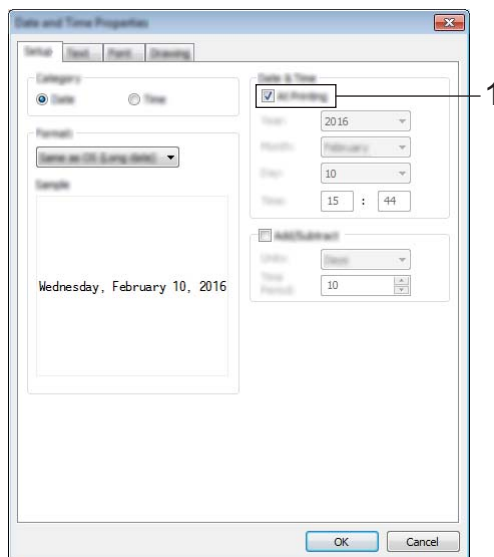

! Important

- Si la case **[A l'impression]** (1) est cochée, la date et l'heure de l'impression sont insérées. Si la case est décochée, la date et l'heure actuelles seront insérées et ne seront pas mises à jour.
- La date et l'heure insérées sur l'étiquette seront imprimées dans la taille de caractères intégrée de l'imprimante. La taille des caractères étant déterminée par la taille de l'objet de date/heure, ajustez l'objet à la taille souhaitée dans P-touch Editor avant de transférer la mise en page d'étiquette sur l'imprimante d'étiquettes P-touch.

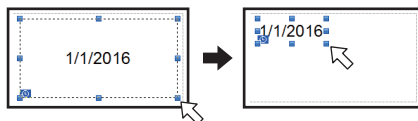

Liaison d'une base de données à un modèle

■ Exemple d'étiquette

Floor 1 A0-001	Floor 1 A0-002	Floor 2 D0-011
-------------------	-------------------	-------------------

Il est possible de lier une base de données à un modèle qui a été créé. Le texte du modèle pouvant être remplacé par du texte provenant de la base de données, vous pouvez imprimer plusieurs étiquettes en créant un seul modèle.

Pour savoir comment spécifier les paramètres de base de données, consultez l'[**Aide P-touch Editor**].

- 1 Préparez un fichier de base de données à l'avance.

 **Remarque**

- Vous pouvez utiliser les fichiers enregistrés au format XLS, MDB, CSV ou TXT comme bases de données.
- Pour utiliser des fichiers au format XLSX ou ACCDB, vous devez avoir installé Microsoft® Office 2007, Microsoft® Office 2010 32 bits, Pilote d'Office System 2007 : composants de connectivité des données, ou Pilote d'Office System 2010 : composants de connectivité des données (version 32 bits).
- Vous ne pouvez lier qu'une seule base de données à un même modèle. La base de données peut contenir un maximum de 65 000 enregistrements. (La taille totale des modèles et des bases de données est limitée à 7 Mo.)
- Les données saisies dans la base de données peuvent être affichées sur l'écran ACL. Seuls les 13 premiers caractères peuvent s'afficher.

- 2 Dans P-touch Editor, ouvrez le modèle qui sera lié à la base de données.
- 3 Dans la barre de menus, cliquez sur **[Fichier] - [Base de données] - [Connecter]** pour afficher la boîte de dialogue **[Ouvrir base de données]**. Sélectionnez **[Connexion du fichier de base de données]**, cliquez sur **[Parcourir]**, puis sélectionnez la base de données à lier.

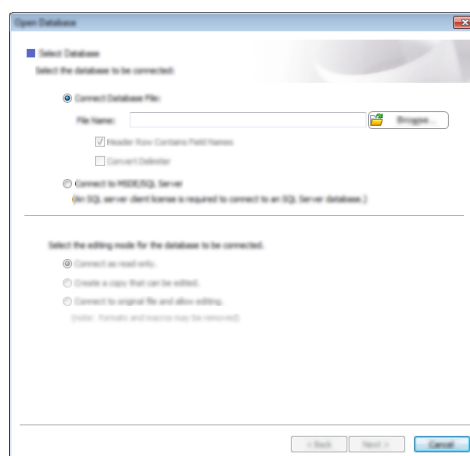

- 4 Cliquez sur **[Suivant]** pour afficher une boîte de dialogue de paramètres. Utilisez **[Champ de base de données]** sous **[Champs de fusion]** pour spécifier la colonne de base de données à lier aux différents objets, puis cliquez sur **[OK]**.

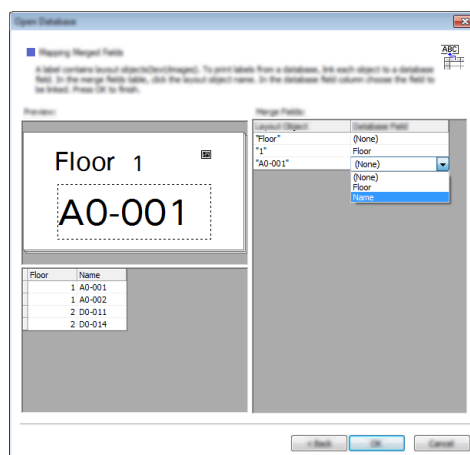

- 5 Le modèle et la base de données sont liés et la fenêtre principale s'affiche. Cliquez sur la ligne de base de données à vérifier pour afficher l'étiquette avec le texte remplacé.

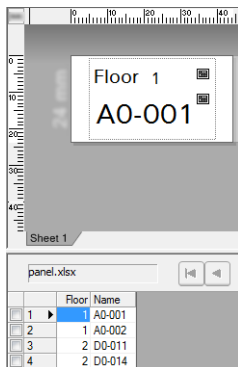

Transfert de la mise en page d'étiquette sur l'imprimante d'étiquettes P-touch

Lorsque vous transférez la mise en page d'étiquette créée d'un ordinateur sur l'imprimante d'étiquettes P-touch, vous pouvez utiliser l'écran tactile pour imprimer autant d'étiquettes que vous le souhaitez.

Utilisez P-touch Transfer Manager pour transférer les données. Pour plus d'information, consultez la section *Comment utiliser P-touch Transfer Manager et P-touch Library (Windows uniquement)* à la page 111.

❗ Important

Avant de transférer des données, assurez-vous que l'écran principal s'affiche sur l'écran ACL.

1 Raccordez l'imprimante d'étiquettes P-touch à l'ordinateur au moyen d'un câble USB, puis mettez l'imprimante d'étiquettes P-touch sous tension.

2 Dans P-touch Editor, ouvrez la mise en page d'étiquette à transférer, puis cliquez sur **[Fichier]** - **[Transférer Modèle]** - **[Transférer]**.

📝 Remarque

- Si vous ne pouvez pas sélectionner **[Transférer Modèle]** dans P-touch Editor, assurez-vous que la fenêtre de mise en page de P-touch Editor est bien la fenêtre active.
 - **Sous Windows Vista / Windows 7 / Windows Server 2008 / Windows Server 2008 R2 :**
Depuis le bouton Démarrer, cliquez sur **[Tous les programmes]** - **[Brother P-touch]** - **[P-touch Tools]** - **[P-touch Transfer Manager 2.2]**.
 - **Sous Windows 8 / Windows 8.1 / Windows Server 2012 / Windows Server 2012 R2 :**
Cliquez sur **[P-touch Transfer Manager 2.2]** sur l'écran **[Applications]**.
 - **Sous Windows 10 :**
Depuis le bouton Démarrer, sélectionnez **[Toutes les applications]**, puis cliquez sur **[P-touch Transfer Manager 2.2]**, sous **[Brother P-touch]**.
- 3 Sélectionnez votre imprimante d'étiquettes P-touch dans la liste **[Imprimante]**. Faites un clic droit sur **[Configurations]**, cliquez sur **[Nouveau]**, puis créez un nouveau dossier portant le nom de votre choix. (Dans cet exemple, le dossier **[Switch Label]** (Étiquette personnalisée) est créé.) Cliquez sur **[Configurations]** ou sur **[Tout le contenu]**, puis faites glisser les données à transférer dans le dossier **[Switch Label]** (Étiquette personnalisée).

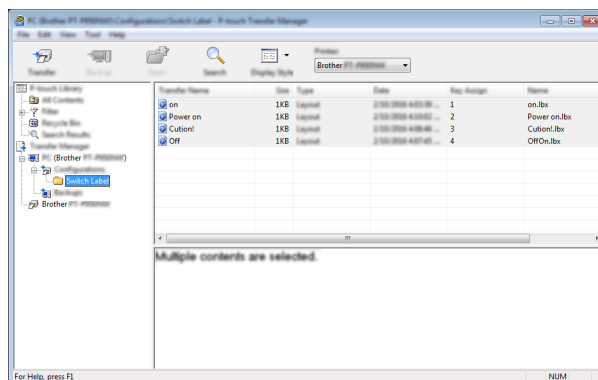

- 4 Un numéro de touche (numéro du modèle à enregistrer sur l'imprimante d'étiquettes P-touch) est affecté au fichier dans le dossier **[Switch Label]** (Étiquette personnalisée). Pour modifier le numéro, faites un clic droit sur le fichier, cliquez sur **[Code d'affectation]**, puis sélectionnez un nombre compris entre 1 et 99.

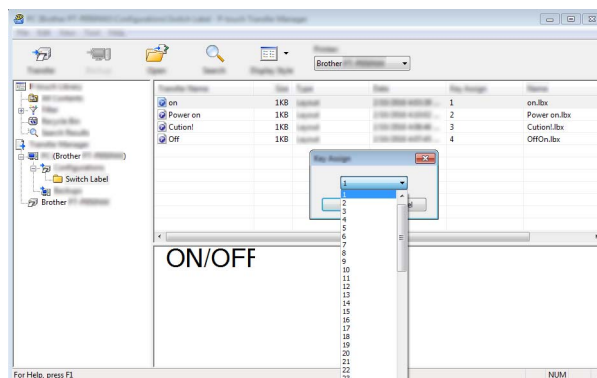

Les données enregistrées avec les touches 1 à 28 (1) du panneau de commande à touches uniques sont déterminées par le numéro de touche.

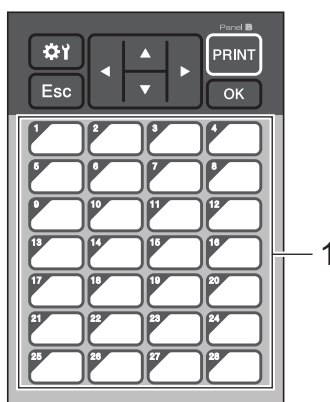

! Important

Si vous utilisez le panneau de commande à touches uniques, spécifiez le numéro avant de transférer les données.

- Si des modèles sont affectés à des touches uniques :

Les modèles associés aux numéros de touche 1 à 28 sont enregistrés avec la touche unique portant le même numéro.

- Si des bases de données sont affectées à des touches uniques :

Si vous sélectionnez un modèle avec une base de données liée, les bases de données associées aux numéros 1 à 28 sont enregistrées avec la touche unique portant le même numéro.

Pour savoir comment vérifier une base de données attribuée à une touche unique, consultez la section *Si un modèle avec base de données liée est enregistré avec une touche unique* à la page 223.

Pour savoir comment spécifier les données affectées à des touches uniques, consultez la section *Sélection des données affectées aux touches du panneau de commande à touches uniques* à la page 217.

- 5 Sélectionnez le dossier [**Switch Label**] (Étiquette personnalisée), puis cliquez sur [**Transférer**]. Si un message de confirmation s'affiche, cliquez sur [**OK**]. Le transfert démarre.



Remarque

- Vous pouvez enregistrer jusqu'à 99 modèles avec cette imprimante d'étiquettes P-touch.
- Si un nouveau modèle est transféré avec le même numéro de touche qu'un autre modèle déjà enregistré sur l'imprimante d'étiquettes P-touch, le nouveau modèle remplace l'ancien.

Sélection du panneau tactile

Vous avez le choix entre deux panneaux pour l'écran tactile : le panneau de commande de base (A) et le panneau de commande à touches uniques (B).

Si vous utilisez le panneau de commande à touches uniques (B), vous devez spécifier les données à affecter aux touches du panneau. Pour plus d'information sur la spécification des paramètres, consultez la section *Sélection des données affectées aux touches du panneau de commande à touches uniques* à la page 217.

- 1 Appuyez sur [**⚙**] (touche Paramètres).
- 2 Appuyez sur [**▼**], sélectionnez [Déf. panneau], puis appuyez sur [**OK**].
- 3 Appuyez sur [**▲**] ou sur [**▼**], sélectionnez [A] ou [B], puis appuyez sur [**OK**].
- 4 Suivez les instructions à l'écran pour remplacer le panneau tactile. Pour plus d'information sur son remplacement, consultez la section *Remplacement du panneau tactile* à la page 200.
- 5 Vérifiez que le nom du panneau tactile spécifié qui apparaît sur l'écran correspond au nom du panneau tactile utilisé, puis appuyez sur [**PRINT**] (Imprimer).

Sélection des données affectées aux touches du panneau de commande à touches uniques

Vous pouvez spécifier le type de données affectées aux touches uniques lorsque vous utilisez le panneau de commande à touches uniques avec l'écran tactile. Les données peuvent être de type modèle ou base de données.

- Exemple de mise en page d'étiquette enregistrée sur l'imprimante d'étiquettes P-touch :

▪ Template No.1 (panel.lbx)

Floor 1

A0-001

Database

No.	Floor	Name
1	1	A0-001
2	1	A0-002
3	2	D0-011
4	2	D0-014

▪ Template No.2 (sign.lbx)

CAUTION

Database

No.	SIGN
1	CAUTION
2	DANGER
3	HIGH TEMPERATURE
4	BOILED WATER

▪ Template No.3 (on.lbx)

ON/OFF

- Si [Modèle] a été défini, les modèles sont enregistrés avec la touche unique du même numéro, en commençant par le modèle numéro 1.

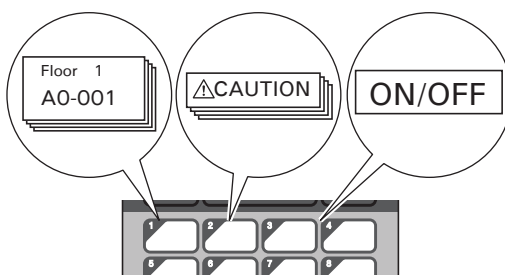

- Si [Base données] a été défini, les bases de données du modèle sélectionné sont enregistrées avec la touche unique du même numéro, en commençant par la base de données numéro 1. (Le modèle numéro 1 est sélectionné sur l'illustration.)

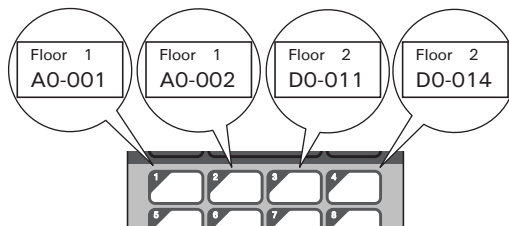

- 1 Appuyez sur [Admin] (touche Admin).
- 2 Sélectionnez [Installation], puis appuyez sur [OK].
- 3 Sélectionnez [Fonct. touche], puis appuyez sur [OK].
- 4 Appuyez sur [▲] ou sur [▼], sélectionnez [Modèle] ou [Base données], puis appuyez sur [OK].

Création d'un panneau de commande à touches uniques

Pour créer un panneau de commande à touches uniques, utilisez l'une des méthodes suivantes :

- Notez le nom des touches directement sur le panneau de commande à touches uniques inclus en utilisant des autocollants ou en les écrivant à la main.
- Vous trouverez sur la troisième de couverture du *Guide d'installation rapide* une illustration du panneau réel. Vous pouvez utiliser cette illustration en la copiant sur du papier ordinaire.

Taille du panneau : 5,213 po (longueur) × 3,634 po (largeur) (132,4 mm (longueur) × 92,3 mm (largeur))

- Vous pouvez télécharger un format de panneau depuis le site Web de soutien Brother, à l'adresse support.brother.com.

[Select your region/country.] (Sélectionnez votre région/pays.) - [Téléchargement] - [Choisissez votre produit]

Vous pouvez l'utiliser pour saisir le nom des touches, puis imprimer les données sur du papier ordinaire.

Impression de l'étiquette

Vous pouvez utiliser l'écran tactile pour imprimer ou modifier une mise en page d'étiquette transférée sur l'imprimante d'étiquettes P-touch, sans avoir à vous connecter à un ordinateur.

Impression à l'aide du panneau de commande de base

- 1 Mettez en marche l'imprimante d'étiquettes P-touch. L'écran principal s'affiche.



- 2 Appuyez sur [▲] ou sur [▼] pour sélectionner le numéro du modèle à imprimer, ou appuyez sur les touches numérotées pour entrer le numéro, puis appuyez sur [OK]. Appuyez sur [Q] (touche Recherche) pour afficher les détails du modèle à l'écran.



- 1 Numéro du modèle
- 2 Texte dans le modèle
- 3 Format du papier
- 4 Numéro d'enregistrement de base de données (uniquement si une base de données est liée)

Remarque

- Pour vérifier tout le texte du modèle, appuyez sur [◀] ou sur [▶].
- Vous pouvez utiliser P-touch Editor pour définir le texte affiché sur l'écran ACL et l'ordre dans lequel il s'affiche. Pour plus d'information, consultez la section *Définition du texte et de l'ordre d'affichage sur l'écran ACL* à la page 210.

- 3 Si une base de données est liée :
Appuyez sur [▲] ou sur [▼] pour sélectionner le numéro de l'enregistrement de base de données à imprimer, ou appuyez sur les touches numérotées pour entrer le numéro, puis appuyez sur [OK].
- 4 Appuyez sur [PRINT] (Imprimer). Un message de confirmation du nombre de copies s'affiche.



- 5 Entrez le nombre de copies, puis appuyez sur [PRINT] (Imprimer) ou sur [OK]. Les étiquettes sont imprimées.

Remarque

- Vous pouvez imprimer entre 1 et 999 copies.
- Si le modèle contient un numéro sérialisé, les étiquettes sont imprimées et le champ de série est incrémenté en fonction du nombre de copies spécifié.
- Si [Confir. Impr.] est défini sur [Désactivé], l'impression commence lorsque vous appuyez sur [PRINT] (Imprimer) à l'étape 4.

Modification du contenu d'étiquettes avant impression

Vous pouvez utiliser l'écran tactile pour directement modifier les données et le contenu d'un modèle déjà transférés sur l'imprimante d'étiquettes P-touch.

Cela vous évite de devoir modifier les données sur l'ordinateur pour les transférer ensuite sur l'imprimante d'étiquettes P-touch.

Remarque

- Dans les paramètres de l'écran tactile, définissez [Désact. modif] sur [Désactivé].
- Seuls les numéros peuvent être modifiés.
- Les modèles modifiés ne peuvent pas être enregistrés. Lorsque vous sélectionnez un autre modèle ou une autre base de données, les données d'origine sont rétablies.

Important

Utilisez le panneau de commande de base pour modifier les données.

- 1 Sur l'écran principal, sélectionnez le modèle à modifier, puis appuyez sur [Q] (touche Recherche). Si vous modifiez le contenu d'un enregistrement de base de données, sélectionnez l'enregistrement approprié.
- 2 Affichez l'élément que vous souhaitez modifier avec [◀] ou [▶], puis appuyez sur [OK]. Vous accédez alors au mode d'édition et le numéro modifiable est mis en surbrillance.

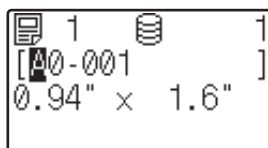

- 3 Appuyez sur [◀] ou sur [▶] pour mettre en surbrillance le numéro à modifier. Appuyez sur la touche numérotée correspondant au nouveau numéro pour remplacer l'ancien. (Dans cet exemple, [A0-001] est changé en [A0-003]. Appuyez sur [▶] pour mettre [1] en surbrillance, puis appuyez sur [3] sur les touches numérotées.)

 apparaît en bas à gauche de l'écran pour indiquer que le modèle a été modifié.

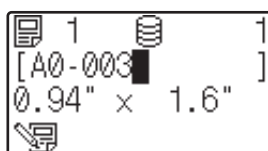

Remarque

- Pour rétablir le numéro d'origine de l'élément actuellement affiché, appuyez sur [ESC] pour quitter le mode d'édition.
- Maintenez [ESC] enfoncé pendant au moins une seconde pour rétablir le numéro d'origine de l'élément actuellement affiché et revenir à l'écran principal. Si un autre élément a été modifié,  s'affiche.

- 4 Appuyez sur [OK] pour appliquer le texte modifié, puis appuyez sur [PRINT] (Imprimer). Un message de confirmation du nombre de copies s'affiche.

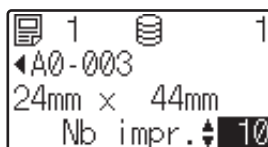

- 5 Entrez le nombre de copies à imprimer, puis appuyez sur [PRINT] (Imprimer) ou sur [OK]. Les étiquettes sont imprimées.

Recherche d'enregistrements dans une base de données liée à un modèle

Après avoir transféré sur l'imprimante d'étiquettes P-touch un modèle avec une base de données liée, vous pouvez rechercher un enregistrement dans la base de données en appuyant sur [Q] (touche Recherche) sur le panneau de commande de base.

Pour indiquer si la recherche d'enregistrements de base de données doit s'effectuer en fonction du numéro de ligne ou du contenu, appuyez sur [Admin] (touche Admin) sur le panneau de commande de base, puis sélectionnez le paramètre souhaité pour [Recherche BD].

- Par n° ligne : sélectionnez ce paramètre pour rechercher des enregistrements de base de données en fonction de leur numéro de ligne.
- Par contenu : sélectionnez ce paramètre pour rechercher des enregistrements de base de données en fonction du contenu (seulement des nombres de 13 chiffres maximum) saisi dans le premier champ de données (Colonne A, par exemple).

Impression via le panneau de commande à touches uniques

Si une mise en page d'étiquette a été attribuée à une touche du panneau de commande à touches uniques, vous pouvez imprimer une étiquette en appuyant sur la touche de l'étiquette correspondante.

Important

Les données enregistrées avec chaque touche unique sont déterminées par le numéro de base de données ou le numéro de touche lors du transfert des données de l'ordinateur sur l'imprimante d'étiquettes P-touch. Pour plus d'information, consultez la section *Transfert de la mise en page d'étiquette sur l'imprimante d'étiquettes P-touch* à la page 214.

- 1 Mettez en marche l'imprimante d'étiquettes P-touch. L'écran principal s'affiche.

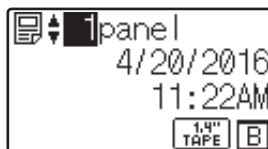

- 2 Si des bases de données sont affectées à des touches uniques : Appuyez sur [▲] ou sur [▼] pour sélectionner un modèle.
- 3 Appuyez sur la touche unique correspondant à l'étiquette à imprimer. Les détails de l'étiquette s'affichent à l'écran.



- 1 Numéro du modèle
- 2 Texte dans la mise en page d'étiquette
- 3 Format du papier
- 4 Numéro d'enregistrement de base de données (uniquement si une base de données est liée)
- 5 Nombre d'impressions

Remarque

- Pour vérifier tout le texte de la mise en page d'étiquette, appuyez sur [◀] ou sur [▶]. Pour modifier les données, utilisez le panneau de commande de base (A), et pas le panneau de commande à touches uniques (B). Pour plus d'information, consultez la section *Modification du contenu d'étiquettes avant impression* à la page 220.
- Vous pouvez utiliser P-touch Editor pour définir le texte affiché sur l'écran ACL et l'ordre dans lequel il s'affiche. Pour plus d'information, consultez la section *Définition du texte et de l'ordre d'affichage sur l'écran ACL* à la page 210.

- 4 Utilisez [▲] ou [▼] pour entrer le nombre de copies à imprimer, puis appuyez sur [PRINT] (Imprimer) ou sur [OK]. Les étiquettes sont imprimées.

Remarque

- Vous pouvez imprimer entre 1 et 999 copies.
- Si le modèle contient un numéro sérialisé, les étiquettes sont imprimées et le champ de série est incrémenté en fonction du nombre de copies spécifié.
- Si [Confir. Impr.] est défini sur [Désactivé], l'impression commence lorsque vous appuyez sur la touche unique à l'étape 3.

Si un modèle avec base de données liée est enregistré avec une touche unique

Si vous enregistrez sur une touche unique un modèle avec base de données liée, le contenu affiché concerne l'enregistrement de base de données correspondant au nombre de pressions sur la touche.

Par exemple, dans le cas d'un modèle associé à trois enregistrements de base de données, appuyer sur la touche unique :

- Une fois : affiche le contenu du premier enregistrement de base de données.
- Deux fois : affiche le contenu du deuxième enregistrement.
- Trois fois : affiche le contenu du troisième enregistrement.
- Quatre fois : affiche de nouveau le contenu du premier enregistrement.

- 1 Appuyez sur la touche unique correspondant à l'étiquette à imprimer jusqu'à ce que le contenu de l'enregistrement de base de données souhaité s'affiche.
- 2 Utilisez [▲] ou [▼] pour entrer le nombre de copies à imprimer, puis appuyez sur [PRINT] (Imprimer) ou sur [OK]. Les étiquettes sont imprimées.

⚠ Important

Si un modèle avec une base de données liée est attribué à une touche unique, assurez-vous que [Confir. Impr.] est défini sur [Activé]. Si [Désactivé] est défini, vous ne pouvez sélectionner que la première base de données.



Remarque

- Vous pouvez imprimer entre 1 et 999 copies.
- Si le modèle contient un numéro sérialisé, les étiquettes sont imprimées et le champ de série est incrémenté en fonction du nombre de copies spécifié.

Impression à partir d'un lecteur de code-barres

Les fonctions de P-touch Template vous permettent de balayer des codes-barres pour afficher un modèle transféré sur l'imprimante d'étiquettes P-touch, remplacer si nécessaire le texte, puis imprimer des étiquettes. Vous pouvez vérifier sur l'écran ACL le contenu du modèle affiché ou du texte à remplacer.

L'imprimante d'étiquettes P-touch est compatible avec les lecteurs de code-barres de nombreux fabricants. Nous vous recommandons toutefois d'utiliser un lecteur de code-barres de marque Brother (en option : PA-BR-001).

Pour plus d'information sur les fonctions de P-touch Template, consultez la section *Impression d'étiquettes à l'aide de P-touch Template* à la page 67.

Pour vérifier le texte du modèle, sélectionnez le numéro du modèle sur l'écran principal afin que les détails du modèle soient affichés, puis appuyez sur [◀] ou sur [▶]. Pour modifier le texte, affichez-le, puis appuyez sur [OK]. Lorsque vous accédez au mode d'édition, le texte modifiable est mis en surbrillance.

En vérifiant le contenu de la mise en page d'étiquette avant l'impression, vous éviterez d'imprimer la mauvaise étiquette.

Mises en page d'étiquettes sur l'imprimante d'étiquettes P-touch (vérification, suppression et journal)

Les procédures suivantes vous permettent de vérifier ou de supprimer des mises en page d'étiquettes sur l'imprimante d'étiquettes P-touch, ou encore de consulter leur journal d'impression.

Vérification du contenu d'une mise en page d'étiquette

Pour afficher les détails du modèle à l'écran et vérifier le contenu, appuyez sur [R] (touche Recherche) sur l'écran tactile. Pour plus d'information, consultez la section *Impression à l'aide du panneau de commande de base* à la page 219.

Suppression d'une mise en page d'étiquette sur un ordinateur Windows

Utilisez [**Paramètres de l'appareil**] dans l'Outil de paramétrage d'imprimante pour supprimer une mise en page d'étiquette de l'imprimante d'étiquettes P-touch. Dans la barre de menus, cliquez sur [**Outils**] - [**Supprimer le modèle et la base de données**] pour supprimer un modèle ou une base de données enregistré sur l'imprimante d'étiquettes P-touch. Pour plus d'information, consultez la section *Barre de menus* à la page 47.

Pour vérifier les mises en page d'étiquettes sur l'imprimante d'étiquettes P-touch et sélectionner les données à supprimer, connectez l'imprimante d'étiquettes P-touch à un ordinateur et utilisez P-touch Transfer Manager.

Vérification du journal d'impression des mises en page d'étiquettes

■ Windows

Utilisez [**Paramètres de l'appareil**] dans l'Outil de paramétrage d'imprimante pour vérifier le journal d'impression. Si [**Enregistrer le journal d'impression de l'imprimante**] est défini sur [**Activer**] dans l'onglet [**Avancés**], un journal d'impression est enregistré sur l'imprimante d'étiquettes P-touch. Pour exporter le journal d'impression et l'enregistrer en tant que fichier .CSV, cliquez sur [**Outils**] - [**Enregistrer le journal d'impression dans un fichier**]. Pour plus d'information, consultez la section *Paramètres de l'appareil sous Windows* à la page 45.

■ Mac

Utilisez le Printer Setting Tool (Outil de paramétrage d'imprimante) pour vérifier le journal d'impression. Si [**Save Printer Print Log**] (Enregistrer le journal d'impression de l'imprimante) est défini sur [**Enable**] (Activer) dans l'onglet [**Basic**] (Paramètres de base), un journal d'impression est enregistré sur l'imprimante d'étiquettes P-touch. Pour imprimer le journal d'impression, sélectionnez [**Usage Log**] (Journal d'utilisation) dans [**Print Information Report**] (Imprimer le rapport d'informations) (onglet [**Basic**] (Paramètres de base)). Pour plus d'information, consultez la section *Onglet De base* à la page 61.

Remplacement de la pile pour la date/l'heure

Une pile est fournie pour conserver en mémoire les paramètres de l'horloge interne. La pile se décharge même si l'imprimante d'étiquettes P-touch n'est pas utilisée pendant une période prolongée.

⚠ Important

- Utilisez uniquement la pile recommandée pour l'imprimante d'étiquettes P-touch. L'utilisation d'autres piles peut endommager l'imprimante d'étiquettes P-touch.
- Lorsque vous rangez ou jetez la pile, enveloppez-la (avec du ruban adhésif, par exemple) pour éviter tout court-circuit.

(Exemple d'isolation de pile)

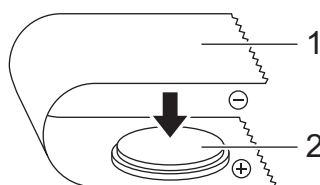

1 Ruban adhésif

2 Pile pour la date et l'heure

- Nous vous recommandons de remplacer la pile tous les deux ans.
- Si l'horloge est réinitialisée alors que l'imprimante d'étiquettes P-touch est alimentée, remplacez cette pile. Lorsque vous devez remplacer la pile, achetez une pile CR2032 (fabricants recommandés : Hitachi Maxell, Ltd., FDK Corporation).
- Mettez au rebut les piles en les déposant dans un point de collecte approprié. Ne les jetez pas avec les déchets ménagers. Veillez en outre à vous conformer à toutes les réglementations en vigueur.

- 1 Maintenez le bouton  (Alimentation) enfoncé pour éteindre l'imprimante d'étiquettes P-touch, puis débranchez l'imprimante d'étiquettes P-touch de la prise électrique. Si la batterie Li-ion rechargeable (en option) est installée, retirez-la.
- 2 À l'aide d'une pièce ou d'un objet similaire, tournez lentement le couvercle de la pile dans le sens de la flèche jusqu'à la butée, puis retirez ce couvercle.

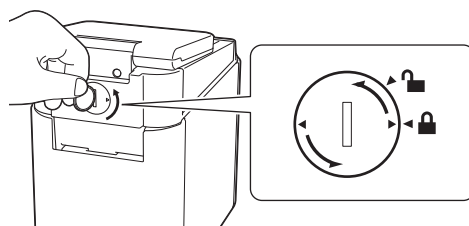

⚠ Important

Si vous tournez de force le couvercle de la pile au-delà de cette butée, vous risquez de l'endommager.

- 3 Retirez la pile.
Comme illustré ci-dessous, appuyez sur la partie A de la pile pour la débloquer et la retirer.

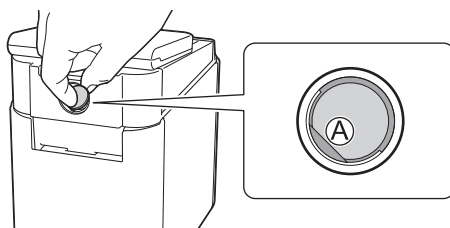

- 4 Installez la nouvelle pile.

! Important

Veillez à insérer la pile en respectant sa polarité (les pôles + et – doivent être correctement orientés).

- 5 Remettez le couvercle de la pile dans sa position d'origine. Pour installer le couvercle de la pile, utilisez une pièce ou un objet similaire pour tourner lentement ce couvercle dans le sens opposé à la flèche, jusqu'à la butée.

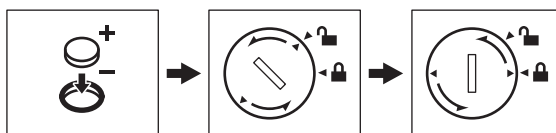

! Important

Si vous tournez de force le couvercle de la pile au-delà de cette butée, vous risquez de l'endommager.

Remarque

Vous pouvez configurer la date et l'heure en appuyant sur [Admin] (touche Admin) sur le panneau tactile. Pour plus d'information, consultez la section *Configuration de la date et de l'heure* à la page 206.

Questions fréquemment posées

Q. Quelle est la quantité de mémoire disponible?

R. L'imprimante d'étiquettes P-touch dispose de 7 Mo de mémoire intégrée, ce qui vous permet d'enregistrer 99 modèles au maximum. Lorsque la mémoire intégrée est pleine ou que 99 modèles ont été enregistrés, les modèles ne peuvent plus être transférés sur l'imprimante d'étiquettes P-touch (pour y être enregistrés). Supprimez de l'imprimante d'étiquettes P-touch les modèles que vous ne souhaitez pas conserver.

Q. Pourquoi la taille de fichier change-t-elle lorsque je transfère un modèle sur l'imprimante d'étiquettes P-touch?

R. Le format d'un fichier de modèle P-touch Transfer Manager 2.2 étant différent du format d'un fichier après transfert sur l'imprimante d'étiquettes P-touch, la taille du fichier varie.

Q. Comment puis-je vérifier le nombre de modèles pouvant être enregistrés sur l'imprimante d'étiquettes P-touch et les numéros de touche utilisés?

R. Procédez comme suit pour vérifier les informations :

1 Raccordez l'imprimante d'étiquettes P-touch à l'ordinateur au moyen d'un câble USB, puis mettez l'imprimante d'étiquettes P-touch sous tension.

2 Lancez P-touch Transfer Manager.

■ **Sous Windows Vista / Windows 7 / Windows Server 2008 / Windows Server 2008 R2 :**
Depuis le bouton Démarrer, cliquez sur [Tous les programmes] - [Brother P-touch] - [P-touch Tools] - [P-touch Transfer Manager 2.2].

■ **Sous Windows 8 / Windows 8.1 / Windows Server 2012 / Windows Server 2012 R2 :**
Cliquez sur [P-touch Transfer Manager 2.2] sur l'écran [Applications].

■ **Sous Windows 10 :**

Depuis le bouton Démarrer, sélectionnez [Toutes les applications], puis cliquez sur [P-touch Transfer Manager 2.2], sous [Brother P-touch].

- 3 Cliquez sur « Brother PT-P950NW » dans le volet de gauche pour afficher les modèles enregistrés avec l'imprimante d'étiquettes P-touch dans le volet de droite. Vous pouvez voir le nombre de modèles et les numéros de touche actuellement utilisés.

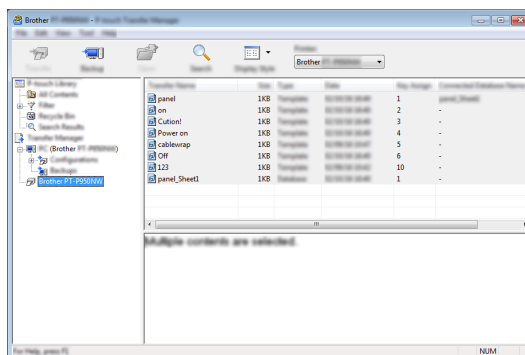

Q. Pourquoi ne puis-je pas transférer un modèle, avec sa date automatiquement mise à jour, sur l'imprimante d'étiquettes P-touch?

R. Il est possible que le pilote d'imprimante n'ait pas été correctement installé. Réinstallez le pilote d'imprimante, puis recommencez le transfert.

Si la date n'a pas été mise à jour, vérifiez que la case **[A l'impression]** est cochée dans la boîte de dialogue **[Propriétés de : Date et heure]** du modèle.

Pour plus d'information, consultez la section *Insertion de la date et de l'heure dans une étiquette* à la page 211.

Utilisation de l'écran tactile (en option : PA-TDU-003) (PT-P950NW uniquement)

Spécifications du produit

Les spécifications suivantes s'appliquent lorsque la pile n'est pas installée et que l'écran ACL est fermé.

Taille : environ 4,45 (L) × 7,56 (P) × 2,32 (H) po [113 (L) × 192 (P) × 59 (H) mm]

Poids : environ 0,73 lb (0,329 kg)

Utilisation du lecteur de code-barres Brother (en option : PA-BR-001) (PT-P950NW uniquement)

Le mode P-touch Template permet d'insérer des données dans des objets texte et code-barres au moyen d'un modèle téléchargé à partir d'un lecteur de code-barres connecté à l'imprimante d'étiquettes P-touch.

Le lecteur de code-barres Brother (en option : PA-BR-001) étant configuré en fonction des [Paramètres de P-touch Template] dans l'Outil de paramétrage d'imprimante, vous pouvez l'utiliser sans modifier ses paramètres.

Pour plus d'information sur le lecteur de code-barres Brother, consultez son mode d'emploi.

brother