

P-touch

# PT-D200/E200 使用者手冊

繁體中文

使用 PT-D200/E200 可以製作多種用途的標籤。您可以從許多圖框、字元大小和樣式選擇，設計出美觀的自訂標籤。此外還有各式各樣的標籤帶匣可用，可讓您列印不同寬度和繽紛色彩的標籤。  
 在使用本標籤機之前，請先仔細閱讀，並將本手冊保存在方便取得的地方，以供日後參考。

中國印製 LAJ388001



## 安全預防措施

**警告** 代表有潛在危險的情況，若未能避免這種情況，將可能造成死亡或嚴重傷害。

**請依照這些指示以避火、燒傷、人員受傷、觸電、斷裂、過熱、異味或煙霧。**

- 務必以指定的電壓和建議的 AC 電源轉接器 (AD-24ES) 使用 P-touch 標籤機，以避免任何損壞或故障。
- 請勿在雷雨期間碰觸 P-touch 標籤機。
- 請勿在高濕氣的地方 (例如浴室) 使用 P-touch 標籤機/AC 電源轉接器。
- 請勿使電源線超載。
- 請勿將重物置於電源線或插頭上，或是損壞電源線或插頭。請勿強制彎折或拉動電源線。從電源插座拔下時，請務必從 AC 電源轉接器拔下。
- 確定插頭已完全插入電源插座。請勿使用已變鬆的插座。
- 請勿使 P-touch 標籤機/AC 電源轉接器/電源插頭/電池弄濕，例如以潮濕雙手拿取或在上而潑灑飲料。
- 由於電池漏液進入眼睛可能會導致失明，請立即使用大量清水沖洗眼睛請並就醫。
- 請勿拆解或修改 P-touch 標籤機/AC 電源轉接器/電池。
- 請勿讓金屬物體接觸電池的正極和負極。
- 請勿使用鑷子或金屬筆等尖銳物品換電池。
- 請勿將電池丟入火中或曝露於熱源。
- 在使用或存放本裝置時，如注意到有異味、異常高溫、褪色、變形或任何異常現象，請立即拔下 AC 電源轉接器、取出電池並停止使用 P-touch 標籤機。
- 請勿使用損壞或漏液電池，因為漏液可能會沾到手上。
- 請勿使用變形、漏液或標籤破損的電池。這有可能會造成過熱。

**警告** 代表有潛在危險的情況，若未能避免這種情況，將可能造成輕微或中度傷害。

**請依照這些指示以避火、液體洩漏、燒傷或過熱。**

- 當不使用 P-touch 標籤機時，請將它存放在兒童無法觸及的地方。此外，請勿讓兒童將 P-touch 標籤機零件或標籤放入口中。如果不慎吞下任何物體，請立即就醫。
- 請勿在列印後隨即碰觸列印頭周圍的金屬零件。
- 請勿碰觸裁刀刀片。
- 如果電池漏液沾上皮膚或衣服，請立即用清水沖洗。
- 如果不打算使用 P-touch 標籤機，請取出電池並拔下 AC 電源轉接器。
- 請勿使用非指定的電池。請勿混合使用新舊電池或不同類型、不同充電等級、不同製造商或不同型號的電池。請勿以正負極顛倒的方向裝入電池。
- 請勿摔落或撞擊 P-touch 標籤機/AC 電源轉接器。
- 請勿按壓 LCD 顯示器。
- 關上標籤帶匣護蓋時，請勿將手指放入 P-touch 標籤機內。
- 使用鎳氫充電電池之前，請仔細閱讀電池和電池充電器的指示，並務必依照正確方式使用。
- 使用鎳氫充電電池時，請先使用專用電池充電器為電池充電，然後再使用電池。

## 一般預防措施

- 視貼上的位置、材質和環境條件而定，標籤可能無法撕下或無法移除、標籤可能會變色或轉貼至其他物體。在貼上標籤之前，請先檢查環境條件和材質。
- 請勿依本手冊所述以外的方法或用途使用 P-touch 標籤機。否則可能會造成意外或使 P-touch 標籤機受損。
- P-touch 標籤機僅能使用 Brother TZe 標籤帶。請勿使用沒有 TZe 標記的標籤帶。
- 僅使用柔軟、乾淨的布來清潔標籤機。切勿使用酒精或其他有機溶劑。
- 使用柔軟擦拭材質清潔列印頭。切勿碰觸列印頭。
- 請勿將任何異物置於標籤帶出口槽、AC 電源轉接器接頭或電池槽等。
- 請勿將 P-touch 標籤機/電池/AC 電源轉接器置於日光直射、受雨淋或靠近暖氣或其他加熱裝置的地方、任何極度高溫或低溫的地方 (例如車內的儀表板或後車箱)、高濕氣或多灰塵的地方。
- 請勿用力壓裁刀桿。
- 請勿在標籤帶匣是空的時候試著列印，這會使列印頭受損。
- 在列印或進紙時請勿嘗試拉動標籤帶，這會使標籤帶和 P-touch 標籤機受損。
- 若 P-touch 標籤機故障、進行維修或電池沒電，儲存在記憶體中的任何資料將會遺失。
- P-touch 標籤機不具備為充電電池充電的功能。
- 列印的文字可能會與 LCD 所顯示的文字不同。
- 列印的標籤長度可能會與顯示的標籤長度不同。
- 顯示器在製造和出廠時會貼上透明的保護塑膠貼紙。使用之前請撕下此貼紙。
- 拔掉電源超過三分鐘時，儲存在記憶體中的所有文字、格式設定以及任何文字檔案都將清除。

## 電源與標籤帶匣

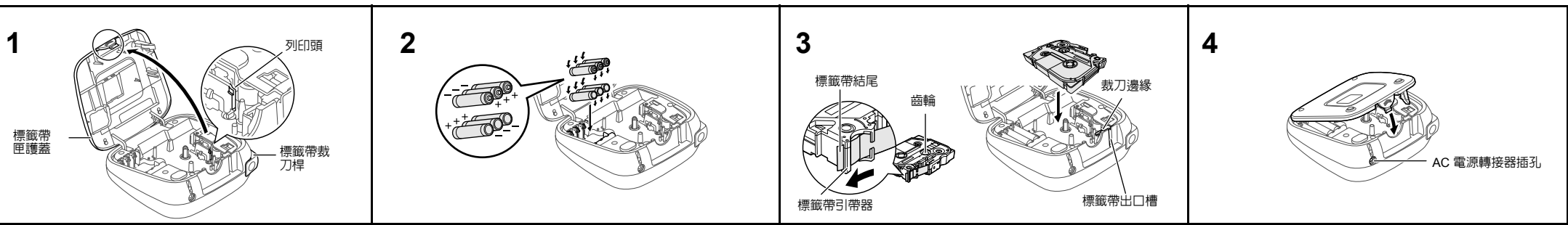

壓下機器頂端的圖示區域，打開標籤帶匣護蓋。  
 如果已經安裝標籤帶匣，請直接拉起取出。此外，如果已經安裝電池，請取出電池。  
 • 更換電池或標籤帶匣時，請確定關閉電源。

裝入六顆新的 AAA 鹼性電池 (LR03) 或充飽電的鎳氫電池 (HR03)，確定兩極指向正確的方向。若使用鹼性電池：務必同時使用全新的電池更換所有六顆電池。  
 若使用鎳氫電池：務必同時使用充飽電的電池更換所有六顆電池。

插入標籤帶匣，確定卡入定位。  
 • 確定標籤帶進紙末端位在標籤帶引帶器之下。  
 • 本機器限使用 Brother TZe 標籤帶。

將標籤帶匣護蓋緊緊關上，確定卡入定位。

- 備註**  
 使用 AC 電源轉接器 (AD-24ES) 時
- 將電源轉接器纜線上的插頭插入機器頂端的 AC 電源轉接器插孔。
  - 將插頭插入最近的標準電源插座。為了記憶體備份，建議使用 AC 電源轉接器時搭配 AAA 鹼性電池 (LR03) 或鎳氫電池 (HR03) 一起使用。

## LCD 顯示器與鍵盤

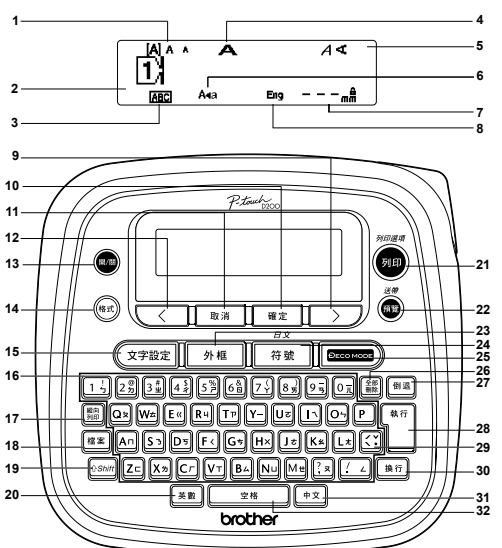

- 大小
- 游標
- 底線 / 圖框
- 寬度
- 樣式 / 縱向
- 大小寫
- 標籤長度 (如果選擇特定標籤長度，則也會顯示)
- 英文文字模式
- 游標按鍵：向右鍵 (與 Shift 鍵搭配使用可移到文字尾端)
- 確定鍵
- 取消鍵
- 游標按鍵：向左鍵 (與 Shift 鍵搭配使用可移到文字前端)
- 電源鍵
- 格式鍵
- 文字設定鍵
- 字元鍵
- 縱向列印鍵
- 檔案鍵
- Shift 鍵
- 英數鍵
- 列印鍵
- 預覽鍵
- 外框鍵
- 符號鍵
- 裝飾模式鍵
- 全部刪除鍵
- 倒退鍵
- 執行鍵
- 音調鍵
- 換行鍵
- 中文鍵
- 空格鍵

- 備註**
- LCD 會顯示一列 7 個字元，不過您最多可以輸入長度達 80 個字元的文字。
  - 選擇設定時，請按空格鍵回到預設項目。
- 列印預覽是機器產生的標籤影像，可能與列印的實際標籤不同。  
 • LCD 顯示的標籤長度可能與列印的實際標籤長度略有出入。

## 初始設定

- 啟動機器。**  
 使用六顆 AAA 電池或 AC 電源轉接器 (AD-24ES) 接上電源，然後按 **開機**。

## 故障排除

訊息	原因 / 解決方法
電池電量低！	電池電量低。 如果使用 AAA 鹼性電池：更換新電池。 如果使用鎳氫電池：將電池充電。
請更換電池！	安裝的電池快沒電。
錯誤的數值！	<ul style="list-style-type: none"> <li>選擇 [自動跳號] 時，游標上方沒有文字。</li> <li>[自動跳號] 選擇了無效的字元。</li> <li>[長度] 選擇了無效的數字。</li> <li>使用裝飾模式或姓名標籤功能時，輸入了無效的數值作為標籤長度。</li> </ul>
資料未輸入！	<ul style="list-style-type: none"> <li>在記憶體中未儲存資料時試著列印文字檔案。</li> <li>未輸入文字時按下 <b>開機</b>。</li> <li>在未輸入文字時試著選擇 [自動跳號]、[鏡像列印]，或文字預覽。</li> <li>使用裝飾模式或姓名標籤功能時，在未輸入文字的情況下按下 <b>確定</b> 或 <b>開機</b>。</li> </ul>
超過最大行數！	<ul style="list-style-type: none"> <li>按 <b>換行</b> 來試著輸入第 3 行。</li> <li>在安裝 3.5 mm 標籤帶時試著列印或預覽兩行文字。請安裝較大尺寸的標籤帶。</li> </ul>
無安裝色帶！	試著在沒有安裝標籤帶時列印標籤。

訊息	原因 / 解決方法
裁刀出錯！	在列印到一半時使用標籤帶裁刀桿。
超過最大字數！	已經輸入了字元數目上限 (裝飾模式和姓名標籤功能分別為 80 個字元和 50 個字元)。
超過設定長度！	<ul style="list-style-type: none"> <li>使用裝飾模式或姓名標籤功能時：由於輸入的字元數目超過標籤長度，請縮短文字。所有其他功能：由於輸入的字元數目超過標籤長度，請縮短文字，或選擇 [自動] 作為標籤長度。</li> </ul>
無外框列印？	在 3.5 mm 標籤帶上列印時開啓了無效的外框設定 (選擇 <b>確定</b> 進行無外框列印，或選擇 <b>取消</b> 取消)。
要送帶嗎？	選擇 [省帶] 時在列印後送帶。請參閱「設定邊界」。
安裝 12mm 色帶	裝飾模式或姓名標籤功能只能使用 12 mm 標籤帶匣。
色帶錯誤！	使用有 TZe 標記的標籤帶匣。
查無此碼！	不支援轉換的中文字元。請確認輸入內容並重新轉換。

問題	解決方法
啟動機器後顯示器仍一片空白。	<ul style="list-style-type: none"> <li>檢查是否正確裝入電池。</li> <li>如果電池電量低，請更換電池。</li> <li>檢查是否正確連接 AD-24ES 電源轉接器。</li> </ul>
當印出標籤時，文字兩端的邊界 (空白) 太多。	請參閱本使用者手冊中的「設定邊界」，並選擇 [空白中] 或 [空白小] 為標籤設定較小的邊界。
機器未列印，或列印的字元印壞了。	<ul style="list-style-type: none"> <li>檢查是否正確裝入標籤帶匣。</li> <li>如果標籤帶匣是空的，請更換它。</li> <li>檢查是否關緊標籤帶匣護蓋。</li> </ul>
設定自行清除。	<ul style="list-style-type: none"> <li>電池電量可能很低。請更換電池。</li> <li>拔除電源超過三分鐘時，顯示器上的所有文字與格式均會遺失。語言和單位設定也會一併清除。</li> </ul>
列印的標籤出現一條空白的橫線。	<ul style="list-style-type: none"> <li>可能是列印頭上有灰塵。請取出標籤帶匣，然後使用乾棉花棒上下輕輕擦拭列印頭。</li> <li>使用列印頭清潔匣 (TZe-CL3) 清潔列印頭會較方便。</li> </ul>
機器已「鎖住」(亦即就算機器已開機，按下按鍵時沒有任何反應。)	請參閱「重設 P-touch」。

問題	解決方法
嘗試列印時電源關閉。	<ul style="list-style-type: none"> <li>電池電量可能很低。請更換電池。</li> <li>檢查是否正確裝入電池。</li> <li>使用了錯誤的電源轉接器：建議使用的電源轉接器為 AD-24ES。</li> </ul>
標籤帶未正確送帶或卡在機器內部。	<ul style="list-style-type: none"> <li>檢查標籤帶進紙末端是否位在標籤帶引帶器之下。</li> <li>列印時使用了裁刀桿。列印期間請勿碰觸裁刀桿。</li> </ul>
必須清除所有文字和格式設定才能建立新標籤。	按下 <b>開機</b> 並選擇 [刪除內容格式]。

## 基本操作

## 輸入文字

### ► 切換大小寫

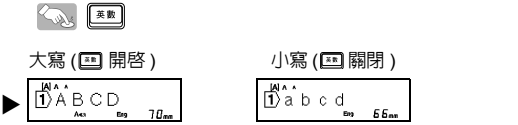

### ► 輸入中文字

**[ 注音 ]**  
按   切換成注音輸入模式。

**使用注音輸入中文字**  
使用中文注音符號 (ㄉㄨㄛˊ) 輸入中文字元的拼音,然後按  (1 聲) 或  音調鍵輸入字元。

[ 例如 ] ' 友 '

- 在注音輸入模式中,輸入  。
- 按音調鍵兩次。  
中文字 ' 友 ' 會連同  其他選項一起顯示。
- 按執行鍵或 。

' 友 ' 即會輸入。

- 每次按下時會顯示中文字選項。如果沒有任何選項,則會顯示下一個聲調的選項。
- 若要在轉換前重新輸入注音,請使用  清除或直接輸入其他注音符號。
- 一旦確認字元後,就無法再次執行轉換。
- 按  可在中文字元轉換期間停止轉換。

## 列印標籤

### ► 預覽

您可以在列印前先預覽內容。

- 。
- 列印預覽是機器產生的標籤影像,可能與列印的實際標籤不同。
- 當 LCD 無法一次顯示所有文字時,請按  /  顯示隱藏的文字。

### ► 送帶 (標籤帶進紙)



### ► 列印

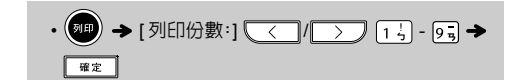

- 如果只需要 1 份標籤,請直接按 ,不選擇份數。
- 您也可以按數字鍵指定列印份數。
- 為避免標籤帶受損,當顯示 [ 正在列印 ] 或 [ 執行中 ] 訊息時,請勿碰觸裁刀桿。
- 若要裁切標籤,請壓下機器右上角的標籤帶裁刀桿。
- 撕下背膠,黏上標籤。
- 每個標籤最多可以列印 9 份。

### ► 使用列印選項 ( + )

#### [ 自動跳號 ]

您可以列印相同內容的許多份數,每列印一個標籤後就將選取的數字加 1。

**範例:** 列印包含序號的標籤 (0123、0124 和 0125)

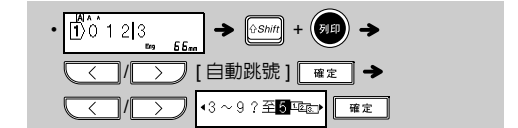

- 設定數字時,請選擇要列印的最高數字。

#### [ 鏡像列印 ]

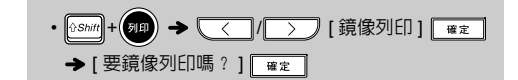

- [ 鏡像列印 ], 可印在透明標籤帶上,這樣一來,當貼在玻璃、窗戶或其他透明表面時,就可以從背面正確閱讀標籤內容。

## 儲存標籤檔案

您可以儲存最多 9 個標籤,日後再叫出進行列印。每個檔案最多可以儲存 80 個字元。您也可以編輯和覆蓋存檔標籤。

### ► 儲存



### ► 列印



### ► 開啓



### ● 備註

如果試著儲存標籤時,該號碼已經有儲存的標籤,機器會顯示 [ 要覆蓋嗎? ] 訊息。請按  儲存新標籤。按  則可取消。

- 在中文字元轉換之前按 ,可立即清除已經輸入的字元並回到初始輸入狀態。
- 本產品有學習功能,可依偏好顯示已確認的中文字元選項。
- 每次輸入注音後按下  即會轉換中文字元選項。聲調轉換順序為  →  →  → 。

### ► 輸入兩行文字

將游標移到第二行開頭處,然後按 。



### ► 變更標籤長度 ( + )



### ● 備註

- 列印標籤後,請使用剪刀沿著印出來的虛線 (:) 裁剪,使標籤長度符合機器設定。
- 如果已選擇特定標籤長度,  也會顯示在 LCD 中。

### ► 清除內容

按下  時,字母會逐一刪除。

若要刪除所有文字和設定:



若僅要刪除文字:

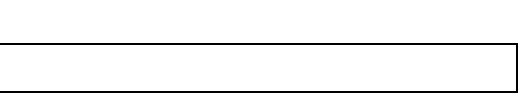

### ► 設定邊界 ( + )

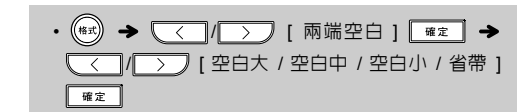

[ 空白大 / 空白中 / 空白小 ]  
用來在文字兩端留下等邊。

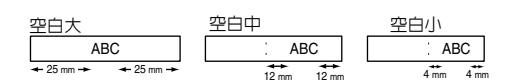

[ 省帶 ]  
用來製作包含多種樣式文字的標籤。

- 輸入文字。
- 按 , [ 列印份數: ] 隨即顯示。
- 按  /  或使用數字鍵輸入數字,選擇列印份數。
- 按  隨即開始列印,接著 [ 要送帶嗎? ] 訊息隨即顯示。
- 按  輸入更多文字。
- 清除文字、輸入下一個標籤的文字,然後按 。
- 當列印最後一個標籤後出現 [ 要送帶嗎? ] 訊息時,請按 。
- 送入標籤帶後,按下裁刀桿來裁剪標籤串。

### ● 備註

- 設定 [ 省帶 ] 時,請在使用裁刀之前送入標籤帶,否則部分文字可能會遭到裁切。此外,請使用剪刀沿著印出來的虛線 (:) 剪開,使文字置於標籤中央。
- 設定 [ 空白中 ] 或 [ 空白小 ] 時,顯示的標籤長度是從印出來的虛線 (:) 到標籤尾端的長度。

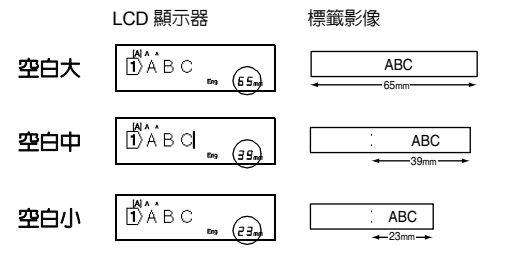

- 若要列印多份最小邊界標籤,請將邊界設為 [ 空白小 ]。
- 請勿拉扯標籤帶,因為這樣可能會使標籤帶匣受損。

## 配件

**標籤帶匣:** 請參閱隨附的「標籤帶產品型錄」。

**AC 電源轉接器:** AD-24ES ( 是否包含 AC 電源轉接轉接器依產品種類而定 )

**裁刀組件:** TC-4 ( 已安裝在機器中; 可更換 )

如果裁刀刀片經多次使用後變鈍而無法整齊切割標籤帶,請更換新的裁刀組件 ( 貨號: TC-4 )。

### ► 更換裁刀組件

- 按照圖示的前頭方向拉出裁刀組件 ( 綠色 ) 的兩個部分。

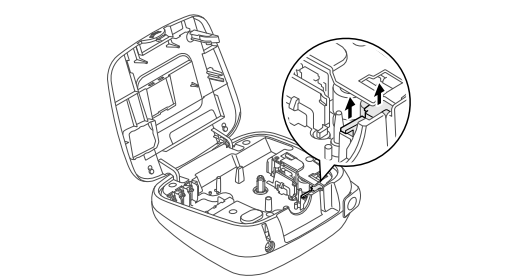

- 安裝新的裁刀組件。推入直到卡入定位。

- 請勿直接用手指觸碰裁刀刀片。

## 使用範本

## 姓名標籤

範例:

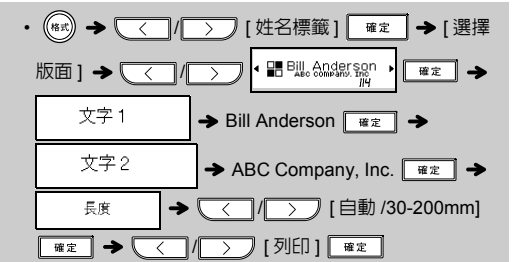

- 請參閱所附插頁的姓名標籤格式表 (A)。

### ● 備註

- 視選擇的格式而定,有可能不會列印完整文字內容。例如,如果選擇固定標籤長度,而文字太長的話,就會顯示 [ 超過設定長度! ] 錯誤訊息。
- 範本不可編輯。
- 您只能在裝飾模式中使用所附插頁上反白顯示的符號。
- 若要清除所有文字,請按 , [Clear?/ 刪除? ] 隨即顯示。按  進行清除。按  則可取消。
- 存取裝飾模式或姓名標籤功能時,會叫出最近列印的裝飾模式或姓名標籤功能文字和標籤長度。
- 按  可回到上一個步驟。

## 實用功能鍵

## 文字設定鍵

- 按   選擇輸入文字的設定。

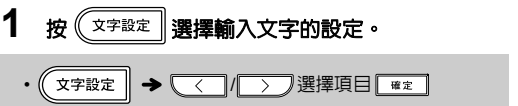

### 2 按 / 選擇設定。

英文字形	<span><span><span></span></span></span> <span><span><span></span></span></span>	HEL	<span><span><span></span></span></span> <span><span><span></span></span></span>
		TEN	<span><span><span></span></span></span> <span><span><span></span></span></span>
字大小	<span><span><span></span></span></span> <span><span><span></span></span></span> <span><span><span></span></span></span>	大	<span><span><span></span></span></span>
		中	<span><span><span></span></span></span>
		小	<span><span><span></span></span></span>
字寬	<span><span><span></span></span></span> <span><span><span></span></span></span>	標準	<span><span><span></span></span></span>
		× 2	<span><span><span></span></span></span>
		× 1/2	<span><span><span></span></span></span>
字體	<span><span><span></span></span></span> <span><span><span></span></span></span>	標準	<span><span><span></span></span></span>
		粗體	<span><span><span></span></span></span>
		中空	<span><span><span></span></span></span>
		陰影	<span><span><span></span></span></span>
		實心	<span><span><span></span></span></span>
		斜體	<span><span><span></span></span></span>

縱向設定

按  進行縱向列印。

### ● 備註

- 若要取消操作,請按 。

## 外框鍵

按   選擇外框設計。



- 請參閱所附插頁的外框設計表 (B)。

### ● 備註

若要取消操作,請按 。

## 裝飾模式 DECO MODE

( 不支援繁體中文 )

此功能可讓您使用內建範本建立各種姓名標籤。

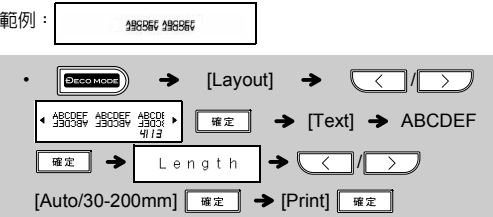

- 請參閱所附插頁的裝飾模式格式表 (C)。

### ● 備註

- 若要結束裝飾模式或姓名標籤功能並回到文字輸入畫面,請執行下列其中一個步驟:
  - 按 。
  - 按  /  選擇 [Cancel/ 結束 ],然後按 。
- 只有在使用 12 mm 寬標籤帶匣時,才能使用這些功能。
- 裝飾模式和姓名標籤功能的標籤長度上限為 200 mm。
- 當選擇 [Auto/ 自動] 來設定 [Length/ 長度] 時,標籤會自動調整為正確長度,以列印文字一次。
- 按  可回到 [Length/ 長度] 模式的 [Auto/ 自動] 設定。



按   選擇各種符號。



- 請參閱所附插頁的符號表 (D), 取得可用符號清單。

### ● 備註

- 若要取消操作,請按 。

## 重設 P-touch

當您想要初始化設定,或萬一 P-touch 標籤機的運作不正常時,您可以重設 P-touch 標籤機。

- 將 P-touch 標籤機關機,按住  和 ,然後按下  將 P-touch 重新開機。

- 放開  和 。

P-touch 標籤機啓動時會重設內部記憶體。

### ● 備註

所有文字、設定和儲存的檔案均會清除。

## 規格

<b>尺寸:</b> <b>(寬 × 厚 × 高)</b>	約 165 (寬) × 155 (厚) × 68 (高) mm
<b>重量:</b>	大約 490 克 ( 不含電池和標籤帶匣 )
<b>電源:</b>	六顆 AAA 鹼性電池 (LR03; 需另購) 六顆 AAA 鎳氫電池 (HR03; 需另購) AC 電源轉接器 (AD-24ES) ( 是否包含 AC 電源轉接轉接器依產品種類而定 )
<b>標籤帶匣:</b>	Brother TZe 標籤帶 ( 寬度 ) 3.5 mm、6 mm、9 mm、12 mm

請造訪我們的網站: <http://support.brother.com/>