



TD-4420TN/4520TN

Manual do Utilizador (Português)

Informações sobre direitos de autor

Os direitos de autor relativos a este manual, ao software e ao firmware da impressora aqui descrita são propriedade da Brother. Todos os direitos reservados.

CG Triumvirate é uma marca comercial da Agfa Corporation. O tipo de letra CG Triumvirate Bold Condensed é utilizado sob licença da Monotype Corporation. Todas as outras marcas comerciais são propriedade dos respectivos detentores.

Quaisquer denominações comerciais e nomes de produtos que apareçam em produtos Brother, documentos afins e quaisquer outros materiais são marcas comerciais ou marcas registadas das respetivas empresas.

As informações contidas neste documento estão sujeitas a alteração sem aviso prévio e não representam um compromisso da parte da empresa. Nenhuma parte deste manual pode ser reproduzida ou transmitida sob qualquer forma ou através de qualquer meio, para fins diferentes do uso pessoal do comprador, sem o expresse consentimento por escrito da empresa.

Conteúdo

1. Introdução	1
1.1 Apresentação do produto	1
1.2 Características do produto	2
1.2.1 Funcionalidades típicas	2
1.2.2 Funcionalidades opcionais.....	3
1.3 Especificações gerais.....	3
1.4 Especificações de impressão.....	3
1.5 Especificações da fita de carbono.....	4
1.6 Especificações do papel.....	4
2. Síntese de operações	5
2.1 Retirar a impressora da embalagem e verificar os componentes	5
2.2 Síntese da impressora	6
2.2.1 Vista frontal.....	6
2.2.2 Vista do interior.....	7
2.2.3 Vista posterior.....	8
3. Instalação.....	9
3.1 Instalar a impressora.....	9
3.2 Colocar a fita de carbono	10
3.3 Colocar o papel	14
3.3.1 Colocar os rolos de etiquetas	14
3.3.2 Instalação do suporte externo para rolos de etiquetas (opcional)	18
3.3.3 Colocar o papel no modo da unidade de corte (apenas para revendedores).....	20
3.3.4 Colocar o papel no modo de descolamento (apenas para revendedores).....	22
4. Impressão	25
4.1 Instalação do controlador da impressora	25
4.1.1 Ligação USB (Windows/Mac/Linux).....	25
4.1.2 Ligação de rede com fios (Windows).....	26
4.2 Criar e imprimir etiquetas utilizando o BarTender	27
5. O indicador LED e as funções do botão de alimentação/pausa	29
5.1 O indicador LED	29
5.2 As funções do botão de alimentação/pausa	29
5.3 Utilitários no arranque	29
5.3.1 Calibração dos sensores de intervalo/marca preta.....	30

5.3.2	Calibração do sensor de intervalo/marca preta, autoteste e entrada no modo de despejo de memória	31
5.3.3	Inicialização da impressora.....	34
5.3.4	Calibração do sensor de papel (para o sensor de marca preta).....	35
5.3.5	Calibração do sensor de papel (para o sensor de intervalo)	36
5.3.6	Ignorar o programa AUTO.BAS	36
6.	BPM (Brother Printer Management Tool).....	37
6.1	Iniciar a BPM	37
6.2	Calibrar o Sensor de papel utilizando a BPM.....	38
6.2.1	Autocalibração	38
7.	Resolução de problemas.....	39
8.	Manutenção	42

1. Introdução

1.1 Apresentação do produto

O design elegante da impressora de etiquetas TD-4420TN/4520TN suporta até 300 m de rolos de fita de carbono e de etiquetas. A sua capacidade interna de etiquetas de 127 mm pode ser aumentada com um suporte externo para rolos de etiquetas para a utilização de rolos de 203,2 mm, concebidos para impressoras de etiquetas industriais. O sensor de marca preta móvel da impressora é compatível com uma grande variedade de suportes de etiquetas.

A impressora utiliza o seu motor incorporado de alto desempenho e elevada qualidade de tipos de letra Monotype Imaging® TrueType com o tipo de letra liso e escalável CG Triumvirate Bold Condensed. Também oferece uma seleção de oito tamanhos diferentes do tipo de letra de mapa de bits alfanumérico. O design flexível do firmware da impressora permite que o utilizador descarregue outros tipos de letra TrueType a partir de um computador para imprimir etiquetas personalizadas. Também suporta a maioria dos formatos típicos de códigos de barras e pode imprimir tipos de letra e códigos de barras em quatro direções.

- Para obter mais informações sobre a impressão de etiquetas, consulte a documentação do seu software de etiquetagem.
- Para obter mais informações sobre a criação de programas personalizados, consulte o *“FBPL Command Reference Manual” (Manual de referência de comandos FBPL)*.

1.2 Características do produto

1.2.1 Funcionalidades típicas

- Impressão por transferência térmica
- Impressão térmica direta
- Sensor de intervalo
- Sensor refletivo/marca preta totalmente móvel
- Sensor de fita de carbono
- Sensor de cabeça aberta
- USB 2.0 (alta velocidade)
- 64 MB de memória DRAM
- 128 MB de memória flash
- Relógio de tempo real (RTC)
- Sinal sonoro
- Botão de alimentação/pausa
- Indicador LED de três cores
- Emulação padrão da indústria (incluindo as linguagens Eltron® e Zebra®)
- Oito (8) tipos de letra de mapa de bits alfanumérico incorporados
- Os tipos de letra e códigos de barras podem ser impressos em quatro direções (0°, 90°, 180°, 270°)
- Motor interno de tipos de letra Monotype Imaging® TrueType com o tipo de letra escalável CG Triumvirate Bold Condensed
- Tipos de letra descarregáveis (a partir de um computador)
- Atualizações descarregáveis de firmware
- Impressão de texto, códigos de barras, gráficos/imagens (Consulte o “*FBPL Command Reference Manual*” (*Manual de referência de comandos FBPL*) para conhecer os códigos suportados.)

Códigos de barras suportados

- Códigos de barras unidimensionais (1D)
Code 11 (USD-8), Code 39, Code 93, Code 128 com subconjuntos A/B/C, UPC-A, UPC-E, EAN-8, EAN-13, extensões UPC e EAN de 2 ou 5 algarismos, GS1-128 (UCC/EAN-128), MSI, Plessey, POSTNET, Standard 2-of-5 (IATA), Industrial 2-of-5, Interleaved 2-of-5, ITF-14, EAN-14, LOGMARS, Codabar (NW-7), Planet, Telepen, Deutsche Post Identcode, Deutsche Post Leitcode, Datalogic 2-of-5 (China Post)
- Códigos de barras bidimensionais (2D)
CODABLOCK F, PDF417, Code 49, GS1 DataMatrix, MaxiCode, QR Code, TLC39, MicroPDF417, GS1 DataBar (RSS), Aztec Code

Formatos de imagem suportados

BMP, PCX (gráficos com um máximo de 256 cores)

1.2.2 Funcionalidades opcionais

Funcionalidade	Utilizador	Revendedor
Suporte externo para rolos de papel com fuso de etiquetas de 76,2 mm (diâmetro exterior de 213,4 mm)	✓	
Descolador de etiquetas		✓
Unidade comum de corte total/parcial (lâmina de guilhotina) Espessura do papel: de 0,06 mm a 0,19 mm		✓

1.3 Especificações gerais

Dimensões	204 mm (L) × 177,5 mm (A) × 280 mm (C)
Peso	2,5 kg
Alimentação de corrente	Entrada: CA de 100-240 V, 1,5 A, 50/60 Hz Saída: CC de 24 V, 2,5 A, 60 W, LPS (alimentação linear de corrente)
Ambiente	Temperatura de funcionamento: entre 5 °C e 40 °C Humidade de funcionamento: entre 25% e 85% (sem condensação) Temperatura de armazenamento: entre -40 °C e 60 °C Humidade de armazenamento: entre 10% e 90% (sem condensação)

1.4 Especificações de impressão

Especificações de impressão	TD-4420TN (modelo de 203 ppp)	TD-4520TN (modelo de 300 ppp)
Resolução de impressão	8 pontos por mm	12 pontos por mm
Tecnologia de impressão	Transferência térmica e térmica direta	
Tamanho de impressão (largura × comprimento)	0,125 mm × 0,125 mm (1 mm = 8 pontos)	0,084 mm × 0,084 mm (1 mm = 11,8 pontos)
Velocidade de impressão (polegadas por segundo)	Até 6 pps	Até 5 pps
Velocidade de impressão no modo do descolador de etiquetas	Até 3 pps	
Largura máxima de impressão	108 mm	105,7 mm
Comprimento máximo de impressão	25.400 mm	11.430 mm

1.5 Especificações da fita de carbono

Diâmetro da fita de carbono	Tubo de 25,4 mm: máx. 67 mm
	Tubo de 12,7 mm: máx. 40 mm
Comprimento da fita de carbono	Tubo interior de 25,4 mm: 300 m
	Tubo interior de 12,7 mm: 110 m
Diâmetro do tubo de fita de carbono	12,7 mm e 25,4 mm
Largura da fita de carbono	Entre 40 mm e 110 mm (com o tubo de papel de 110 mm e entalhes de ambos os lados) <ul style="list-style-type: none"> • Utilize a fita de carbono com largura superior ao suporte.
Tipo de enrolamento da fita de carbono	Enrolamento exterior

1.6 Especificações do papel

Capacidade do rolo de etiquetas (diâmetro exterior)	Máx. 127 mm
Tipo de papel	Rolo contínuo, pré-cortado, marca preta, papel contínuo, papel perfurado
Tipo de enrolamento do papel	Enrolamento exterior
Largura do papel	20 mm-112 mm (Modo de corte) 25,4 mm-110 mm (Modo do descolador) 25,4 mm-112 mm (Modo da unidade de corte)
Espessura do papel	Entre 0,06 mm e 0,19 mm
Diâmetro do tubo de papel	25,4 mm e 38 mm
Comprimento das etiquetas	Entre 5 mm e o comprimento máximo de impressão
Comprimento das etiquetas (modo do descolador de etiquetas)	Entre 25,4 mm e 152,4 mm
Comprimento das etiquetas (modo da unidade de corte)	Entre 25,4 mm e o comprimento máximo de impressão
Altura do intervalo	Mín. 2 mm
Altura da marca preta	Mín. 2 mm
Largura da marca preta	Mín. 8 mm

2. Síntese de operações

2.1 Retirar a impressora da embalagem e verificar os componentes

 **Nota**

Conserve os materiais de embalagem, para o caso de ter de expedir a impressora.

Componentes incluídos na caixa:

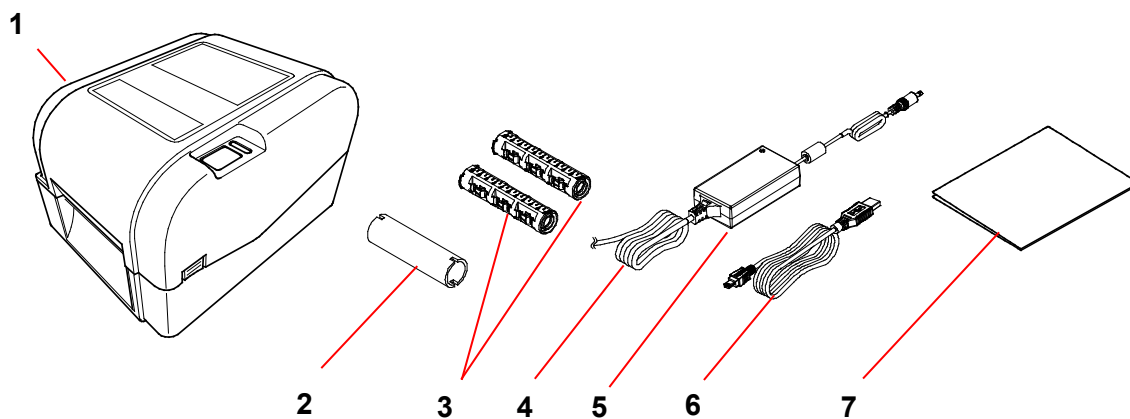

1. Unidade da impressora
2. Tubo de papel para fita de carbono de 25,4 mm
3. Dois fusos da fita de carbono de 25,4 mm para a fita de carbono de 300 m
4. Cabo elétrico
5. Fonte de alimentação comutada universal externa
6. Cabo de interface USB
7. Guia de Instalação Rápida

Se faltarem quaisquer componentes, entre em contacto com o serviço de apoio ao cliente do fabricante do produto ou com o seu revendedor local.

2.2 Síntese da impressora

2.2.1 Vista frontal

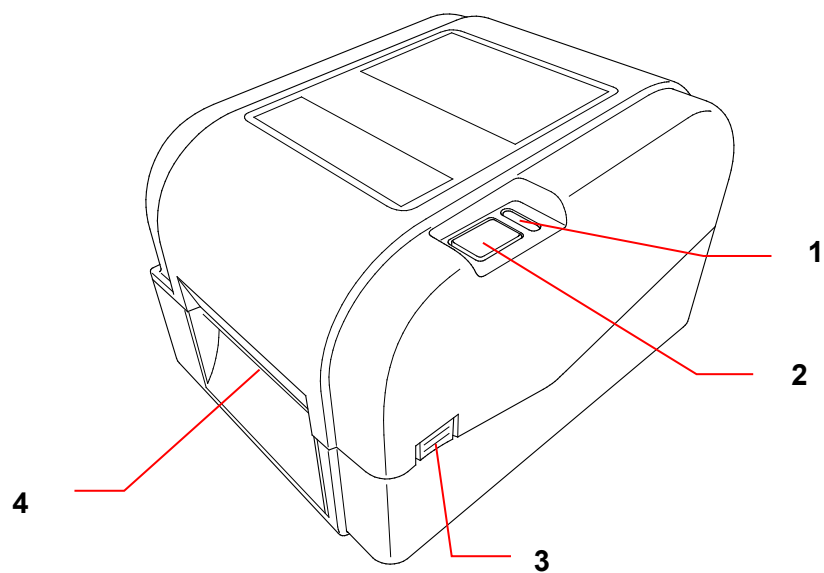

1. Indicador LED
2. Botão de alimentação/pausa
3. Patilha de abertura da tampa do compartimento do rolo
4. Ranhura de saída de etiquetas

2.2.2 Vista do interior

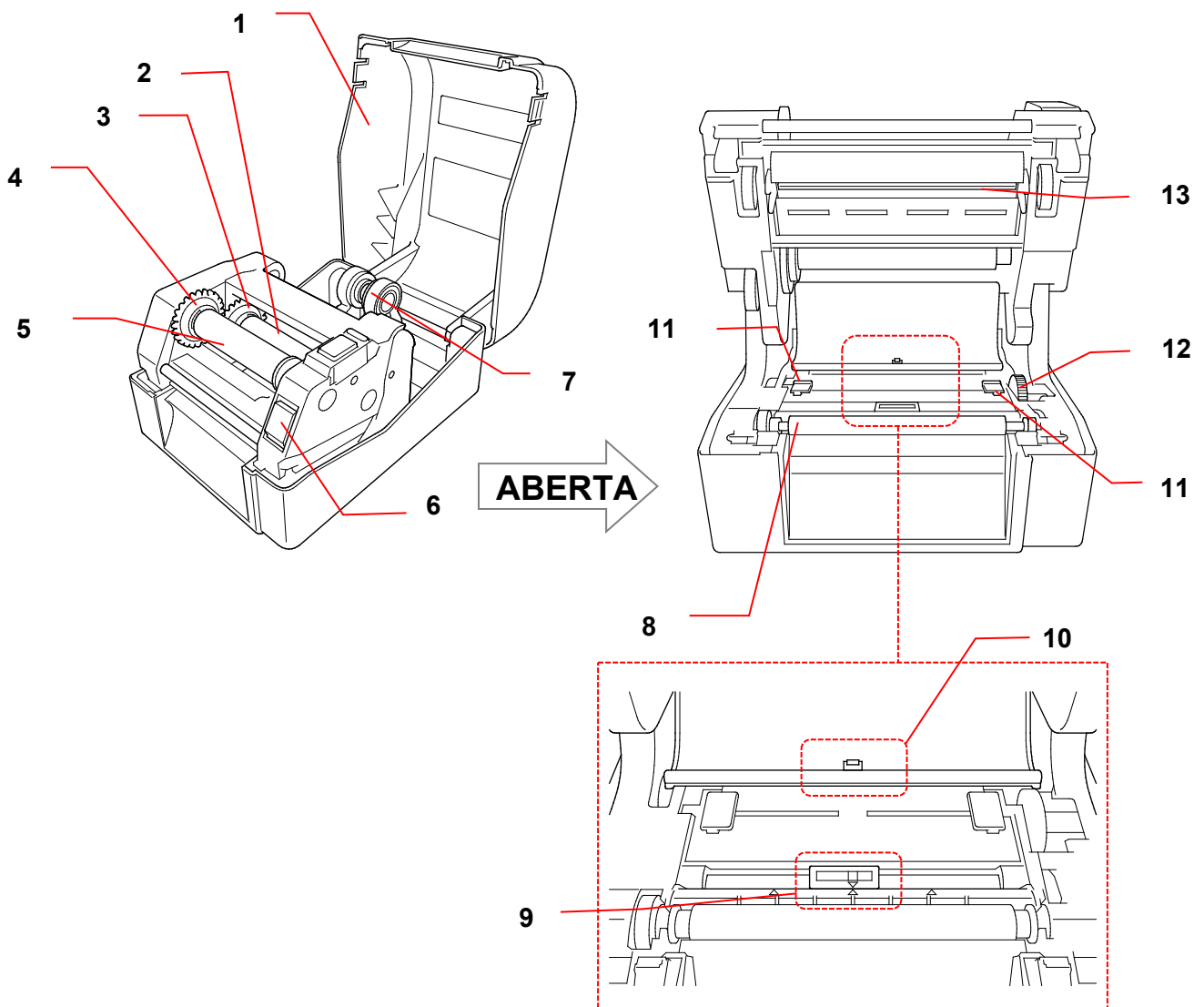

- | | | | |
|----|---|-----|---------------------------|
| 1. | Tampa do compartimento do rolo | 8. | Rolo de impressão |
| 2. | Fuso de alimentação da fita de carbono | 9. | Sensor de marca preta |
| 3. | Eixo de alimentação da fita de carbono | 10. | Sensor de intervalo |
| 4. | Eixo de enrolamento da fita de carbono | 11. | Pontas das guias de papel |
| 5. | Fuso de enrolamento da fita de carbono | 12. | Eixo da guia de papel |
| 6. | Botão de desbloqueio da cabeça de impressão | 13. | Cabeça de impressão |
| 7. | Guias do rolo | | |

▲ ADVERTÊNCIA

NÃO toque nas peças rotativas. Existe um risco de ferimentos se ficar com um dedo preso na engrenagem rotativa. Desligue o produto antes de tocar no mecanismo.

2.2.3 Vista posterior

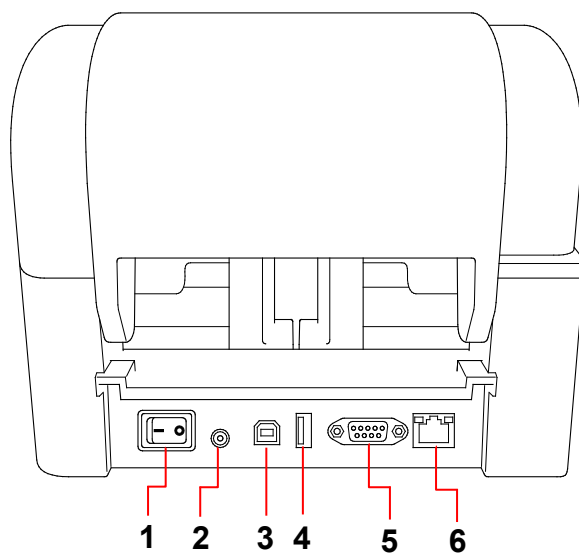

1. Interruptor de corrente
2. Porta de alimentação
3. Porta USB (USB 2.0/modo de alta velocidade)
4. Porta de entrada USB
5. Porta série RS-232
6. Porta Ethernet

Nota

Algumas funcionalidades não estão disponíveis, consoante o modelo. Para obter mais informações, consulte as especificações do produto.

3. Instalação

3.1 Instalar a impressora

 **Nota**

- Antes de ligar o cabo elétrico na porta de alimentação, certifique-se de que o interruptor de energia da impressora está na posição desligado.
- Algumas funcionalidades não estão disponíveis, consoante o modelo. Para obter mais informações, consulte as especificações do produto.

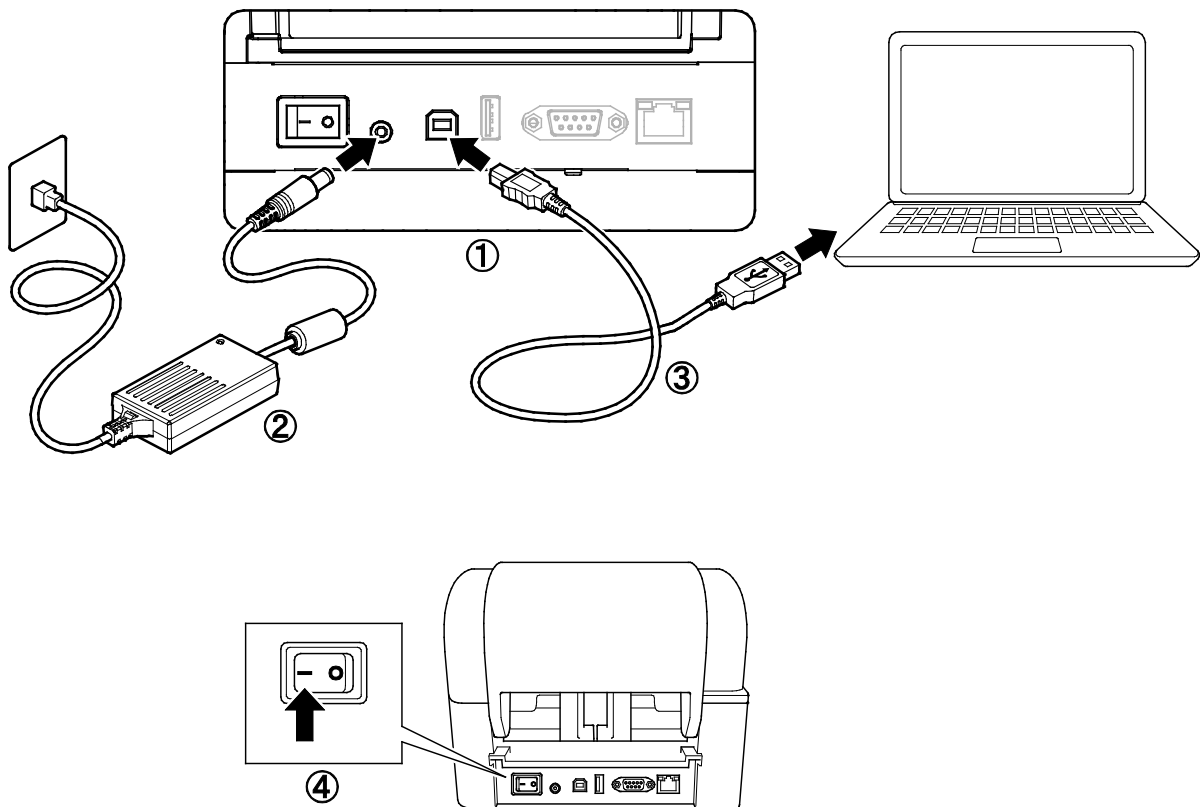

1. Coloque a impressora numa superfície plana e fixa.
2. Ligue o cabo elétrico à porta de alimentação na parte traseira da impressora. Depois, ligue a outra ponta à tomada de alimentação de CA (tomada elétrica).
3. Ligue a impressora a um computador através do cabo USB incluído.
4. Pressione o lado “-” do interruptor de corrente para ligar a impressora.

3.2 Colocar a fita de carbono

1. Abra a tampa do compartimento do rolo ao pressionar as patilhas situadas de ambos os lados da impressora.

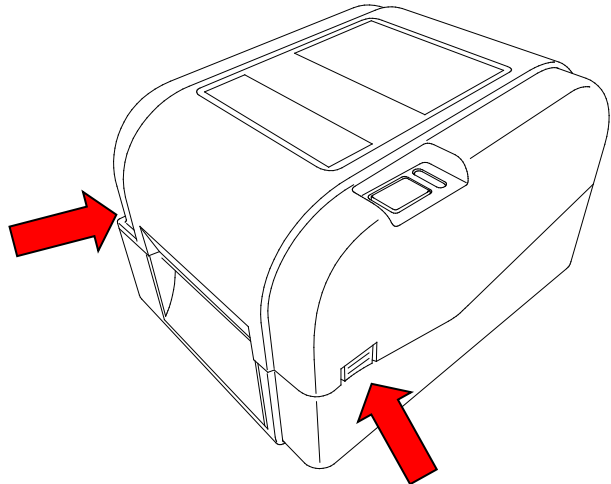

2. Introduza o fuso de enrolamento da fita de carbono no tubo de papel, na direção indicada nas ilustrações.



3. Primeiro, introduza o lado direito do fuso de enrolamento da fita de carbono (com a marca “R”) no eixo de alimentação da fita de carbono. Depois, introduza o lado esquerdo do fuso de enrolamento da fita de carbono no orifício situado do lado esquerdo do eixo de enrolamento da fita de carbono.

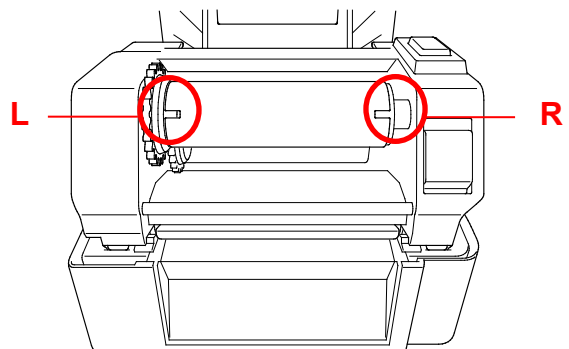

Nota

Em alternativa, pode utilizar um rolo de fita de carbono de 12,7 mm ou 25,4 mm com entalhes de ambos os lados. Introduza-o diretamente no eixo de enrolamento da fita de carbono.

4. Pressione o botão de desbloqueio da cabeça de impressão para abrir o mecanismo da cabeça de impressão.
5. Levante a cabeça de impressão até que fique devidamente fixa no lugar.

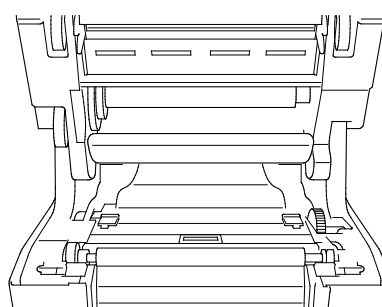
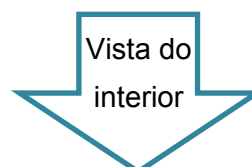
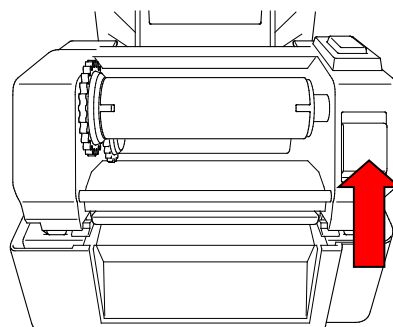

6. Introduza o fuso da fita de carbono na fita de carbono.



Nota

O fuso da fita de carbono pode ser substituído pela fita de carbono com entalhes de ambos os lados, que pode ser diretamente introduzida no mecanismo da fita de carbono.

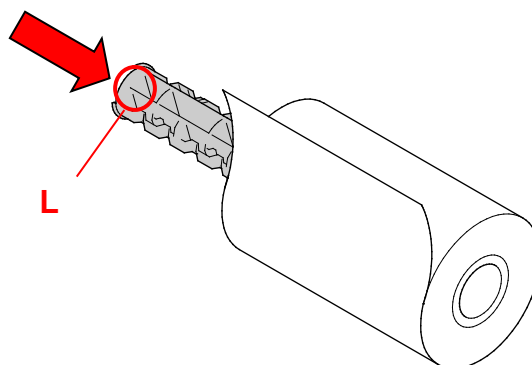

7. Primeiro, introduza o lado direito do fuso de alimentação da fita de carbono (com a marca “R”) no eixo de alimentação da fita de carbono. Depois, introduza o lado esquerdo do fuso de alimentação da fita de carbono no orifício situado do lado esquerdo do eixo de alimentação da fita de carbono.

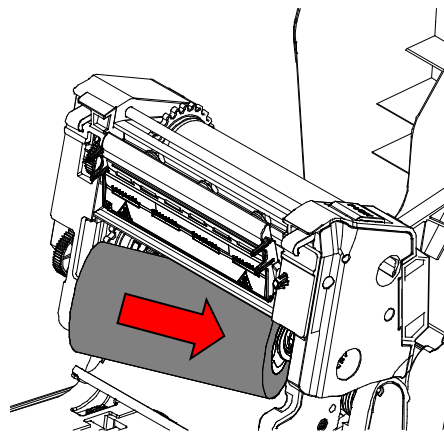

8. Passe a fita de carbono pela cabeça de impressão e cole a tira de orientação da fita de carbono no tubo de papel de enrolamento da fita de carbono.

IMPORTANTE

Não elimine o tubo de papel de enrolamento da fita de carbono ao substituir o rolo de fita de carbono. Esta parte é necessária para a substituição do rolo de fita de carbono.

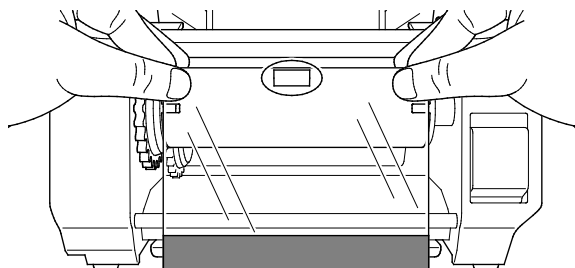
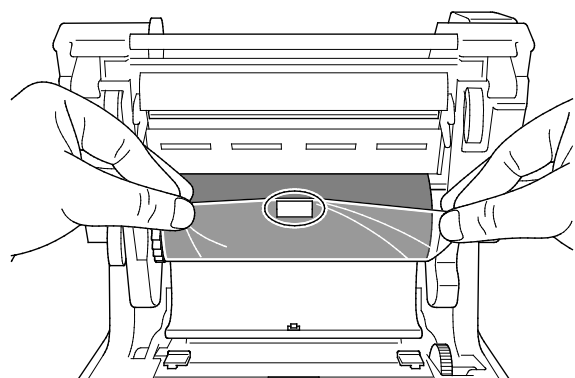

9. Utilizando a engrenagem de enrolamento da fita de carbono, rode o eixo de enrolamento da fita de carbono até que a tira de orientação de plástico da fita de carbono esteja bem enrolada e a secção preta da fita de carbono cubra a cabeça de impressão.

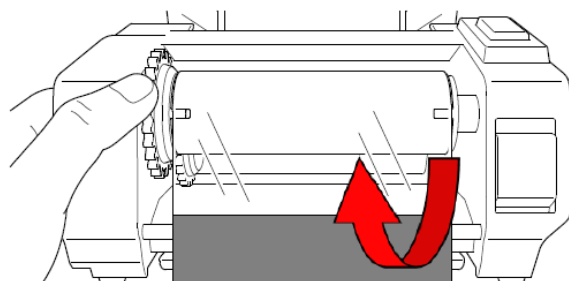

10. Feche o mecanismo da cabeça de impressão com ambas as mãos até que fique devidamente fixo no lugar.

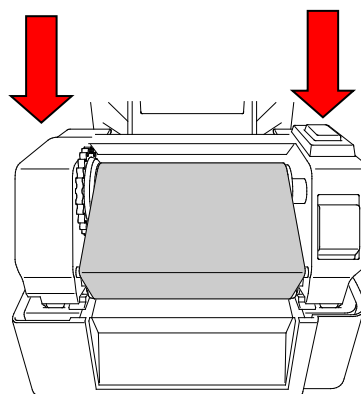

Trajeto de colocação da fita de carbono

1. Cabeça de impressão
2. Engrenagem de enrolamento da fita de carbono
3. Pontas das guias de papel
4. Rolo de impressão
5. Sensor de marca preta
6. Sensor de intervalo
7. Fita de carbono

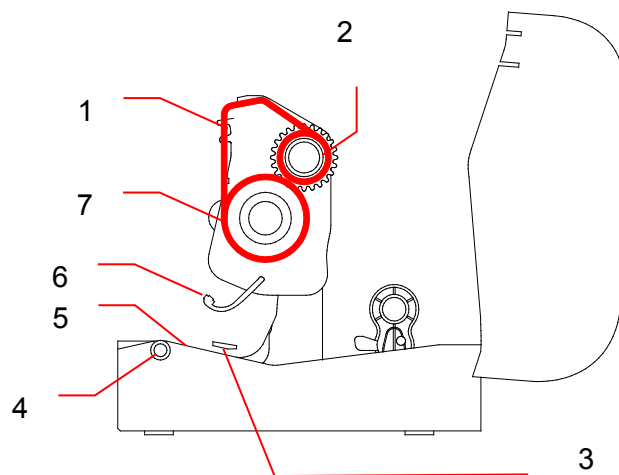

3.3 Colocar o papel

3.3.1 Colocar os rolos de etiquetas

1. Abra a tampa do compartimento do rolo ao pressionar as patilhas situadas de ambos os lados da impressora.

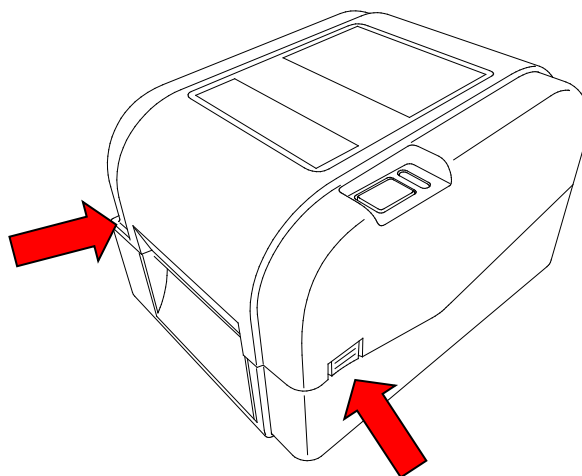

2. Pressione o botão de bloqueio para cima para destravar as guias do rolo. Faça deslizar ambas as guias do rolo para fora.

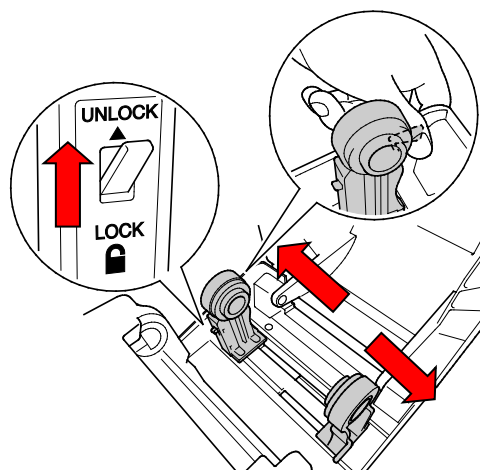

3. Introduza o rolo de papel com as etiquetas viradas para cima, como indicado na ilustração. Pressione o botão de bloqueio para baixo para travar as guias do rolo no devido lugar.

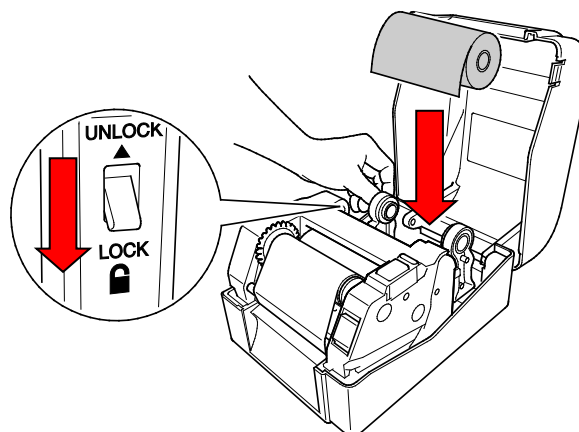

 **Nota**

Certifique-se de que o lado de impressão das etiquetas está virado para cima.

4. Pressione o botão de desbloqueio da cabeça de impressão para abrir o mecanismo da cabeça de impressão.
5. Passe as etiquetas por baixo do mecanismo da cabeça de impressão e alimente o papel através da ranhura de saída de etiquetas. Posicione a extremidade do papel ligeiramente fora da ranhura de saída de etiquetas.

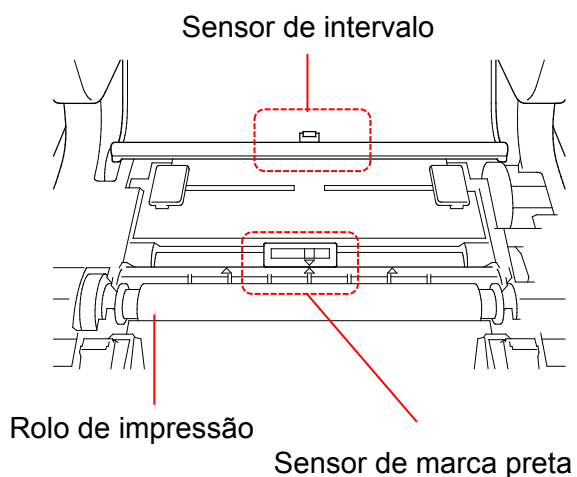
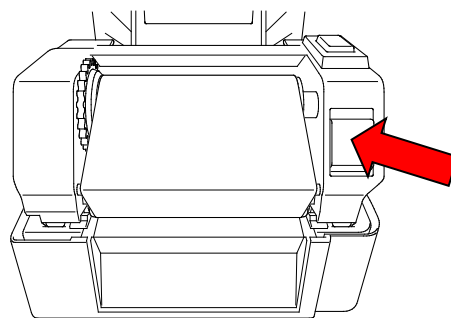

 **Nota**

O sensor de marca preta é móvel e o sensor de intervalo é fixo. Certifique-se de que alinha o cursor do sensor de marca preta com o papel instalado e que a posição de intervalo/marca preta do papel está alinhada com o sensor de intervalo.

6. Ajuste as pontas das guias de papel para se adaptarem à largura das etiquetas.

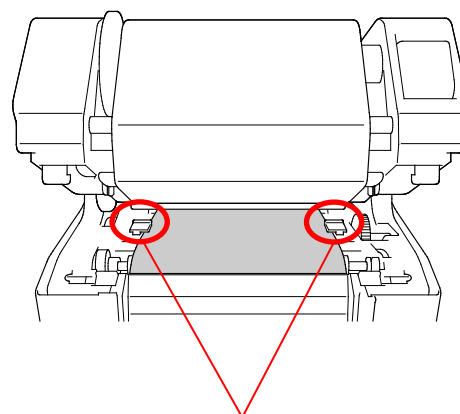

Pontas das guias de papel

7. Feche o mecanismo da cabeça de impressão com ambas as mãos até que fique devidamente fixo no lugar.

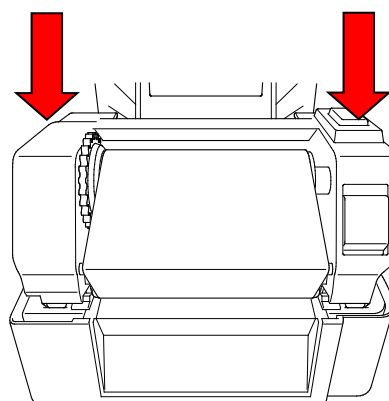

8. Utilize a Brother Printer Management Tool para definir o tipo de sensor de papel e calibrar o sensor selecionado.
- Inicie a BPM.
 - Clique no botão **Função da impressora**.
 - Clique no botão **Calibrar**.
Para obter mais informações sobre a calibração do sensor, consulte a secção 6.2.

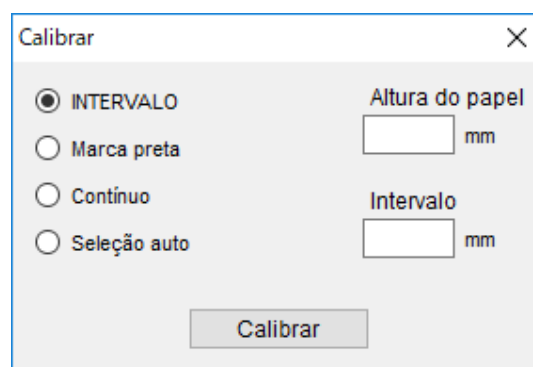

 **Nota**

Calibre o sensor de intervalo/marca preta sempre que mudar o papel.

Trajeto de colocação do papel

1. Cabeça de impressão
2. Engrenagem de enrolamento da fita de carbono
3. Papel
4. Pontas das guias de papel
5. Rolo de impressão
6. Sensor de marca preta
7. Sensor de intervalo
8. Fita de carbono

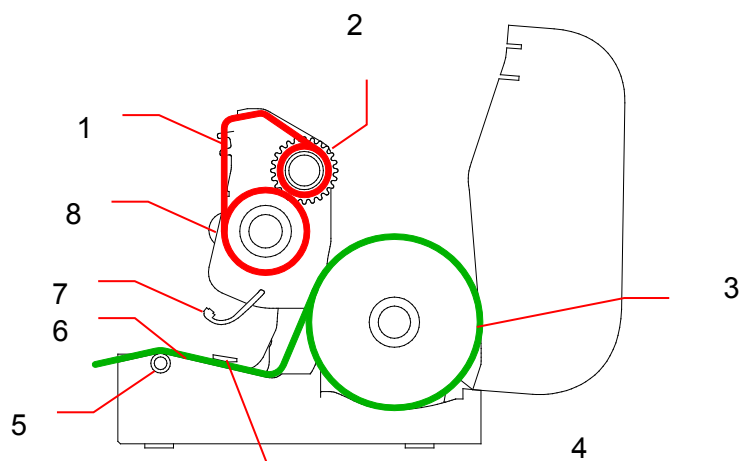

⚠ ADVERTÊNCIA

NÃO toque nas peças rotativas. Existe um risco de ferimentos se ficar com um dedo preso na engrenagem rotativa. Desligue o produto antes de tocar no mecanismo.

3.3.2 Instalação do suporte externo para rolos de etiquetas (opcional)

1. Aperte os parafusos nas ferragens da chapa prolongada.

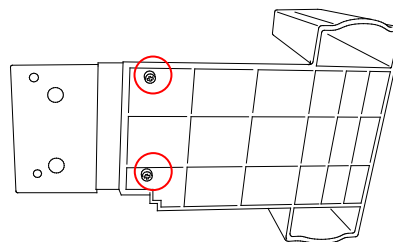

2. Fixe a chapa prolongada à parte inferior da impressora.

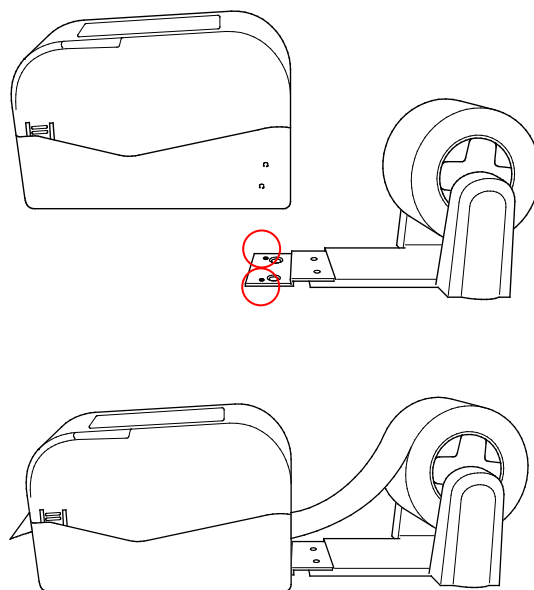

3. Introduza um fuso de etiquetas de 76,2 mm num rolo de papel. Depois, instale-o no suporte externo para rolos de papel.

Fuso de etiquetas de 76,2 mm

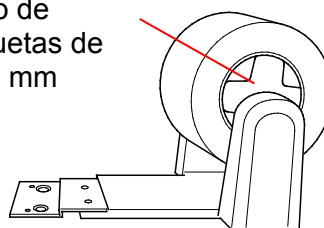

- Alimente o papel através da ranhura traseira de alimentação de etiquetas.

 **Nota**

Certifique-se de que o lado de impressão das etiquetas está virado para cima.

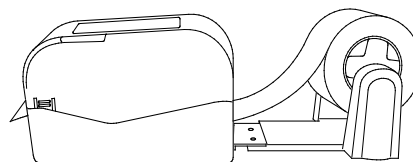

- Abra a tampa do compartimento do rolo. Deslize as guias do rolo para fora e alinhe a largura do papel com as guias do rolo. Pressione o botão de bloqueio para baixo para travar a guia do rolo.

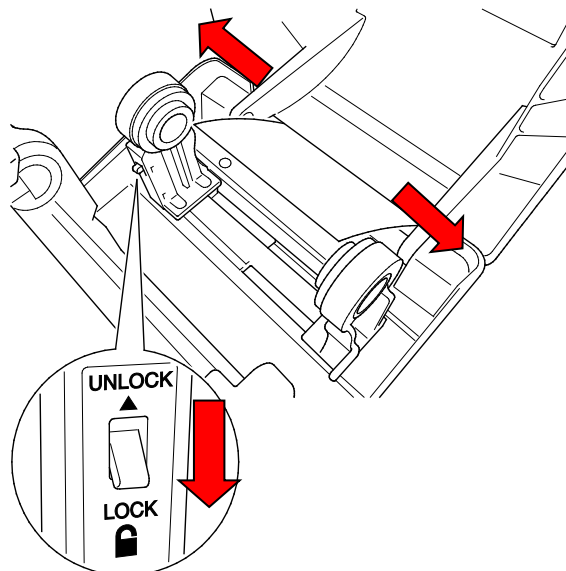

- Instale o rolo de etiquetas conforme descrito na secção 3.3.1.
- Rode o eixo da guia de papel e faça corresponder a largura da guia de papel à largura do papel.
- Utilize a Brother Printer Management Tool para definir o tipo de sensor de papel e calibrar o sensor selecionado.

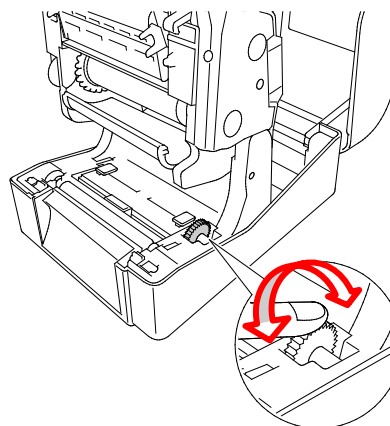

 **Nota**

Calibre o sensor de intervalo/marca preta sempre que mudar o papel.

3.3.3 Colocar o papel no modo da unidade de corte (apenas para revendedores)

1. Instale o rolo de etiquetas conforme descrito na secção 3.3.1.
2. Utilize a Brother Printer Management Tool para definir o tipo de sensor de papel e calibrar o sensor selecionado.
3. Abra a tampa do compartimento do rolo ao pressionar as patilhas situadas de ambos os lados da impressora.

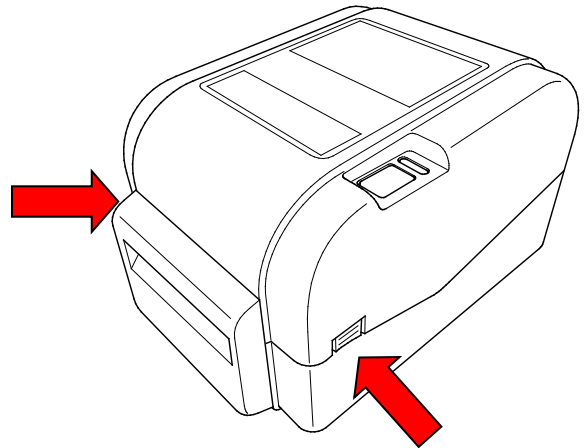

4. Pressione o botão de desbloqueio da cabeça de impressão para abrir o mecanismo da cabeça de impressão e alimente o papel através do sensor de papel. Ajuste as pontas das guias de papel para se adaptarem à largura das etiquetas.

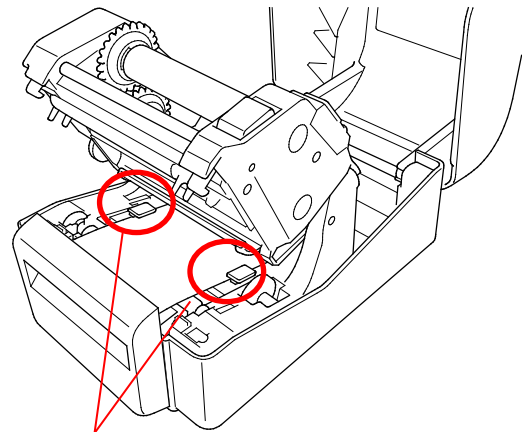

Pontas das guias de papel

5. Passe o papel através da ranhura de saída da unidade de corte.

 **Nota**

Certifique-se de que o lado de impressão das etiquetas está virado para cima.

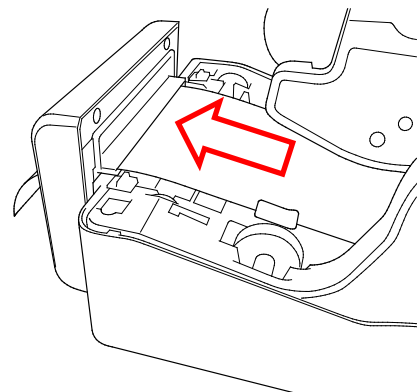

6. Feche o mecanismo da cabeça de impressão com ambas as mãos até que fique devidamente fixo no lugar.

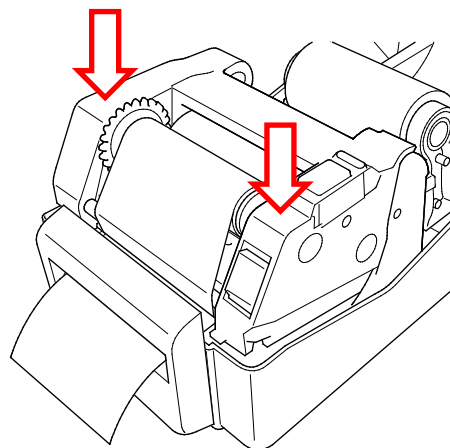

7. Feche a tampa do compartimento do rolo.
8. Utilize a Brother Printer Management Tool para colocar a impressora no modo da unidade de corte.
- Inicie a BPM.
 - Clique no botão **Configuração impressora**.
 - Selecione o separador **FBPL**.
 - Selecione a opção **CORTADOR** na lista pendente **Ação pós-impressão**.
 - Clique em **Definir**.

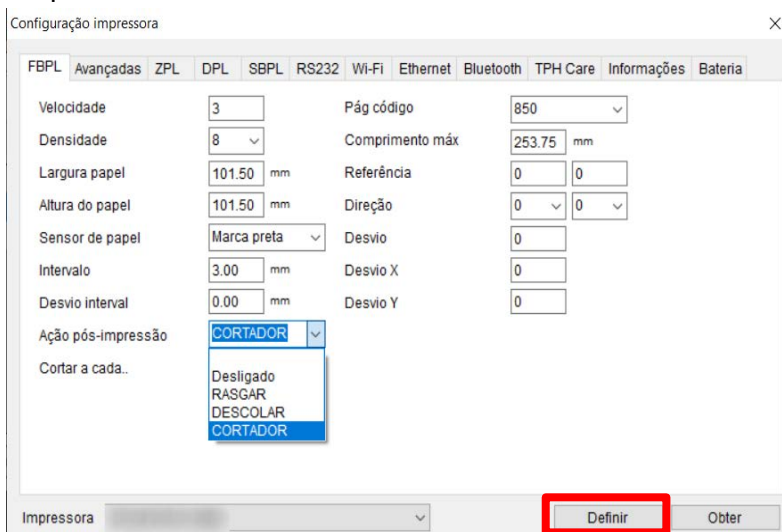

- f. Prima o botão de alimentação/pausa para testar.

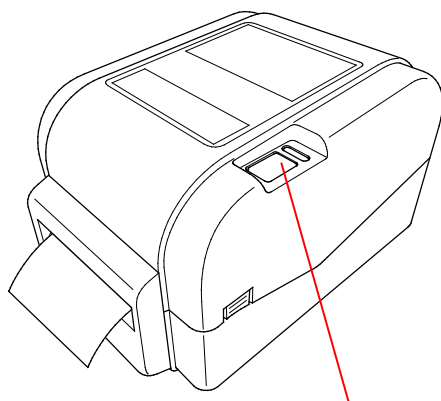

Botão de alimentação/pausa

 **Nota**

Calibre o sensor de intervalo/marca preta sempre que mudar o papel colocado.

3.3.4 Colocar o papel no modo de descolamento (apenas para revendedores)

1. Instale o rolo de etiquetas conforme descrito na secção 3.3.1.
2. Utilize a Brother Printer Management Tool para definir o tipo de sensor de papel e calibrar o sensor selecionado.
3. Abra a tampa do compartimento do rolo ao pressionar as patilhas situadas de ambos os lados da impressora.

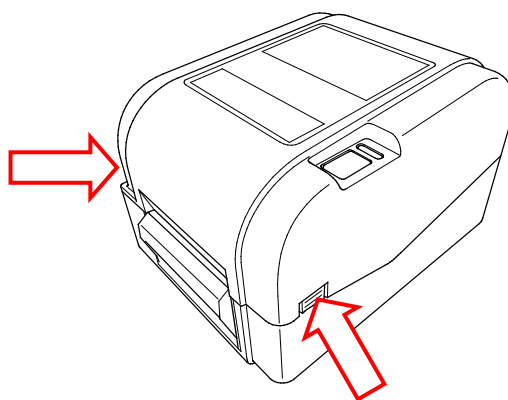

4. Pressione o botão de desbloqueio da cabeça de impressão para abrir o mecanismo da cabeça de impressão e alimente o papel através do sensor de papel. Ajuste as pontas das guias de papel para se adaptarem à largura das etiquetas.

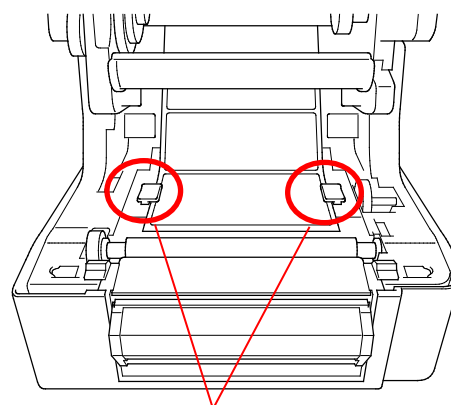

Pontas das guias de papel

5. Puxe o papel para fora da impressora e retire algumas etiquetas, deixando apenas a película.

 **Nota**

Certifique-se de que o lado de impressão das etiquetas está virado para cima.

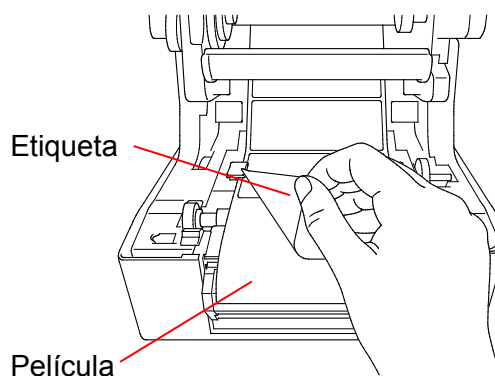

6. Abra a tampa do descolador de etiquetas. Alimente a película através da ranhura na tampa do descolador de etiquetas.

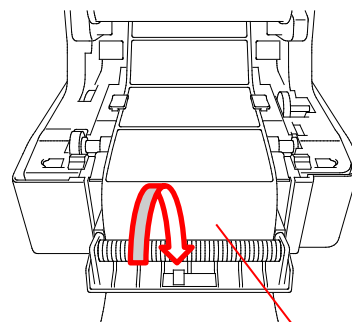

Ranhura na tampa do descolador de etiquetas

7. Feche o módulo do descolador de etiquetas.

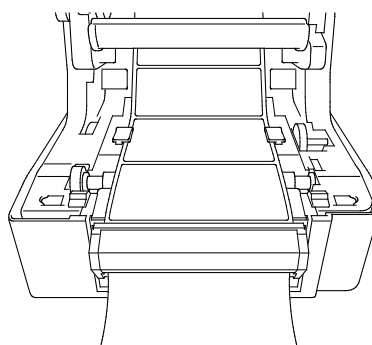

8. Utilize a Brother Printer Management Tool para definir o modo do descolador de etiquetas.
- Inicie a BPM.
 - Clique no botão **Configuração impressora**.
 - Selecione o separador **FBPL**.
 - Selecione a opção **DESCOLAR** na lista pendente **Ação pós-impressão**.
 - Clique em **Definir**.

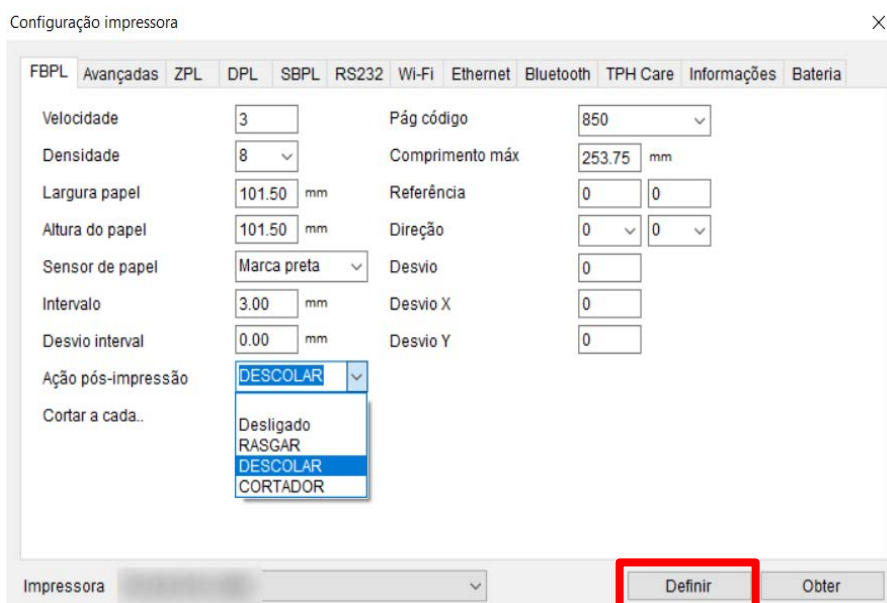

9. Feche a tampa do compartimento do rolo.



Nota

O módulo do descolador de etiquetas apenas suporta papel simples.

4. Impressão

4.1 Instalação do controlador da impressora

Nota

Pode encontrar o nome do modelo e o número de série na parte posterior da impressora.

O método de instalação do controlador depende do tipo de ligação:

- [Ligação USB \(Windows/Mac/Linux\)](#)
- [Ligação de rede com fios \(Windows\)](#)

4.1.1 Ligação USB (Windows/Mac/Linux)

Nota

Utilizadores do Mac/Linux

Para obter mais informações sobre a instalação do controlador, consulte o guia de instalação do controlador fornecido com o controlador.

1. Ligue a impressora ao computador utilizando um cabo USB.
2. Visite support.brother.com, aceda à página **Transferências** correspondente ao seu modelo e descarregue o controlador da impressora e o software mais recentes.
3. Execute a aplicação Seagull Driver Wizard e selecione **Install printer drivers** (Instalar controladores da impressora) e **USB**.
4. Siga as instruções no ecrã.

Nota

Se não conseguir instalar um controlador da impressora:

- Instale um controlador da impressora manualmente:
Na aplicação Seagull Driver Wizard, selecione **Install printer drivers** (Instalar controladores da impressora) > **Others** (Outros).
 - Remova os controladores da impressora:
Na aplicação Seagull Driver Wizard, selecione **Remove printer drivers** (Remover controladores da impressora) > **Automatically remove all Drivers by Seagull** (Remover automaticamente todos os controladores da Seagull) ou **Use advanced printer driver removal options** (Utilizar opções avançadas de remoção do controlador da impressora).
 - Reponha as definições da impressora:
Inicie a BPM e clique em **Função da impressora** > **Predefinições**.
-

4.1.2 Ligação de rede com fios (Windows)

1. Ligue a impressora e o computador ao router/ponto de acesso através de cabos LAN.
A impressora recebe automaticamente um endereço IP predefinido e apresenta-o no visor LCD.
2. Visite support.brother.com, aceda à página **Transferências** correspondente ao seu modelo e descarregue o controlador da impressora e o software mais recentes.
3. Execute a aplicação Seagull Driver Wizard e selecione **Install printer drivers** (Instalar controladores da impressora) e **Network** (Rede).
4. Selecione a sua impressora e clique em **Next** (Seguinte).
5. Se a sua porta TCP/IP não aparecer na lista, clique em **Create port** (Criar porta) e selecione **Standard TCP/IP port** (Porta TCP/IP padrão) > **New Port** (Nova porta).
6. Introduza o endereço IP e o nome da porta da impressora e depois clique em **Next** (Seguinte).
7. Clique em **Finish** (Concluir).
8. Regresse à janela **Specify Port** (Especificar porta) e selecione a porta que criou.
9. Siga as instruções no ecrã.

Nota

Se não conseguir instalar um controlador da impressora:

- Remova os controladores da impressora:
Na aplicação Seagull Driver Wizard, selecione **Remove printer drivers** (Remover controladores da impressora) > **Automatically remove all Drivers by Seagull** (Remover automaticamente todos os controladores da Seagull) ou **Use advanced printer driver removal options** (Utilizar opções avançadas de remoção do controlador da impressora).
 - Reponha as definições da impressora:
Inicie a BPM e clique em **Função da impressora** > **Predefinições**.
-

4.2 Criar e imprimir etiquetas utilizando o BarTender

O BarTender é uma ferramenta de criação de etiquetas, que é possível descarregar gratuitamente a partir da página do produto em support.brother.com.

Este software encontra-se apenas disponível para Windows.

1. Inicie o BarTender.
2. Siga os passos no ecrã para criar uma etiqueta.

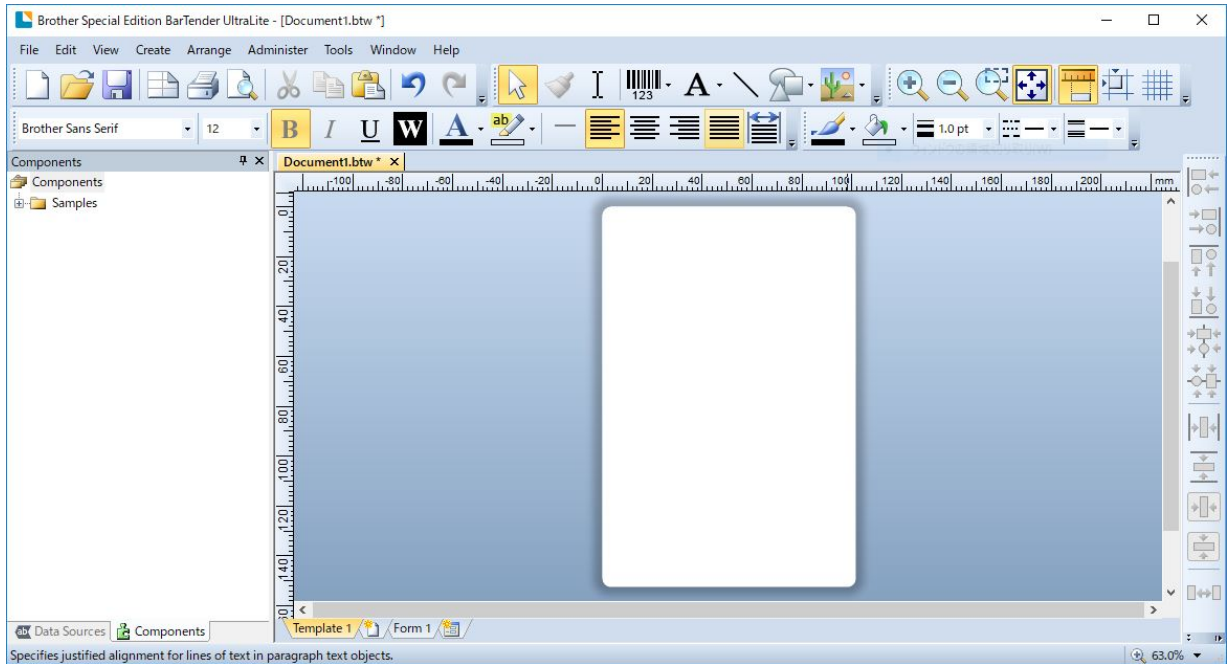

Nota

Para mais informações sobre a utilização do BarTender, clique em **Help** (Ajuda).

3. Clique em **File** (Ficheiro) > **Print** (Imprimir) para imprimir a etiqueta.

 **Nota**

Quando é selecionada a definição “Partial Cut” (Corte parcial), é adicionada uma área em branco com cerca de 40 mm entre a linha de corte e a área de impressão, como ilustrado.

A opção “Partial Cut” (Corte parcial) apenas está disponível quando o módulo da unidade de corte está instalado na impressora.

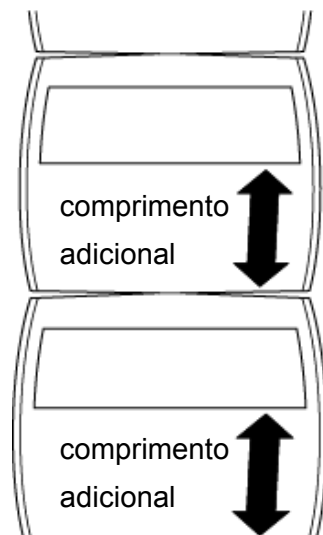

5. O indicador LED e as funções do botão de alimentação/pausa

Ao utilizar o botão de alimentação/pausa e o indicador LED de três cores da impressora, pode alimentar etiquetas, colocar trabalhos de impressão em pausa, selecionar e calibrar sensores, imprimir o relatório de autoteste da impressora e repor as predefinições de fábrica da impressora.

5.1 O indicador LED

Cor do LED	Descrição
Verde (aceso)	A energia está ligada e a impressora está pronta a ser utilizada.
Verde (intermitente)	<ul style="list-style-type: none">· A impressora está a descarregar dados a partir de um computador.· A impressora está em pausa.
Âmbar	A impressora elimina dados.
Vermelho (aceso)	<ul style="list-style-type: none">· A cabeça de impressão está aberta.· Existe um problema com a unidade de corte.
Vermelho (intermitente)	Existe um erro de memória ou um erro de impressão (por exemplo: encravamento de papel, a cabeça de impressão está aberta, acabou o papel ou acabou a fita de carbono).

5.2 As funções do botão de alimentação/pausa

1. Alimentar etiquetas

Para alimentar uma etiqueta, prima o botão de alimentação/pausa quando o LED da impressora estiver aceso a verde.

2. Colocar trabalhos de impressão em pausa

Para colocar um trabalho de impressão em pausa, prima o botão de alimentação/pausa. O LED pisca a verde. Para retomar o trabalho de impressão, volte a premir o botão.

5.3 Utilitários no arranque

Existem seis utilitários no arranque para configurar e testar as funções da impressora.

Para ativar um utilitário no arranque:

1. Desligue a impressora.
2. Prima sem soltar o botão de alimentação/pausa e depois ligue a impressora.
3. Solte o botão quando o LED indicar a função que pretende:

Utilitário no arranque		Padrões do LED						
Função	Cor do LED	Âmbar	Vermelho (5 vezes)	Âmbar (5 vezes)	Verde (5 vezes)	Verde/âmbar (5 vezes)	Vermelho/ âmbar (5 vezes)	Verde (aceso)
	1. Calibração dos sensores de intervalo/marca preta			✓				
2. Calibração do sensor de intervalo/marca preta, autoteste e entrada no modo de despejo de memória				✓				
3. Inicialização da impressora					✓			
4. Calibração do sensor de papel (para o sensor de marca preta)						✓		
5. Calibração do sensor de papel (para o sensor de intervalo)							✓	
6. Ignorar o programa AUTO.BAS								✓

5.3.1 Calibração dos sensores de intervalo/marca preta

A sensibilidade do sensor de intervalo/marca preta deve ser calibrada quando:

- É adquirida uma nova impressora
- Se muda de referência de etiquetas
- Ocorre a inicialização da impressora

Para calibrar os sensores de fita de carbono e de intervalo/marca preta:

1. Desligue a impressora.
2. Prima sem soltar o botão de alimentação/pausa e depois ligue a impressora.
3. Solte o botão quando o LED estiver a piscar a vermelho.

Nota

- A cor do LED irá mudar conforme indicado a seguir:
Âmbar → **vermelho (5 vezes)** → âmbar (5 vezes) → verde (5 vezes) → verde/âmbar (5 vezes) → vermelho/âmbar (5 vezes) → verde (aceso)

- Para escolher o sensor a calibrar, envie o comando correto para a impressora:

- Para o sensor de intervalo: envie o comando GAP
- Para o sensor de marca preta: envie o comando BLINE

Para obter mais informações sobre os comandos disponíveis, consulte o “*FBPL Command Reference Manual*” (*Manual de referência de comandos FBPL*).

5.3.2 Calibração do sensor de intervalo/marca preta, autoteste e entrada no modo de despejo de memória

Durante a calibração do sensor de intervalo/marca preta, a impressora detetará o comprimento das etiquetas, imprimirá a configuração interna (autoteste) e depois entrará no modo de despejo de memória. Calibre o sensor de intervalo ou marca preta se as definições do sensor utilizadas no último trabalho de impressão não forem adequadas para o trabalho de impressão atual.

Para calibrar o sensor de intervalo/marca preta:

1. Desligue a impressora.
2. Prima sem soltar o botão de alimentação/pausa e depois ligue a impressora.
3. Solte o botão quando o LED estiver a piscar a âmbar.

Nota

A cor do LED irá mudar conforme indicado a seguir:

Âmbar → vermelho (5 vezes) → **âmbar (5 vezes)** → verde (5 vezes) → verde/âmbar (5 vezes) → vermelho/âmbar (5 vezes) → verde (aceso)

4. A impressora calibra o sensor e deteta o comprimento das etiquetas, imprime as definições internas e depois entra no modo de despejo de memória.

Nota

Para escolher o sensor a calibrar, envie o comando correto para a impressora:

- Para o sensor de intervalo: envie o comando GAP
- Para o sensor de marca preta: envie o comando BLINE

Para obter mais informações sobre os comandos disponíveis, consulte o “*FBPL Command Reference Manual*” (*Manual de referência de comandos FBPL*).

■ Autoteste

Pode imprimir a configuração da impressora após a calibração do sensor de intervalo/marca preta. As impressões de autoteste indicam a configuração da impressora e o espaço disponível na memória e podem indicar se existem danos nos pontos no componente de aquecimento.

Impressão de autoteste	
<pre> ----- SYSTEM INFORMATION ----- MODEL: XXXXXX FIRMWARE: X.XX CHECKSUM: XXXXXXXX S/N: XXXXXXXXXXXX TCF: NO DATE: 1970/01/01 TIME: 00:04:18 NON-RESET: 110 m (TPH) RESET: 110 m (TPH) NON-RESET: 0 (CUT) RESET: 0 (CUT) BAD DOT: 0 ----- </pre>	<p>Nome do modelo Versão do firmware Soma de verificação do firmware Número de série da impressora Ficheiro de configuração Data do sistema Hora do sistema Metragem de impressão (contador) Contador de cortes Número de pontos com defeito</p>
<pre> ----- PRINTING SETTING ----- SPEED: 5 IPS DENSITY: 8.0 WIDTH: 4.00 INCH HEIGHT: 4.00 INCH GAP: 0.00 INCH INTENSION: 5 CODEPAGE: 850 COUNTRY: 001 ----- </pre>	<p>Velocidade de impressão (polegadas/seg.) Densidade da impressão Tamanho das etiquetas (polegadas) Distância do intervalo (polegadas) Sensibilidade do sensor de intervalo/marca preta Página de código Código do país</p>
<pre> ----- Z SETTING ----- DARKNESS: 16.0 SPEED: 4 IPS WIDTH: 4.00 INCH TILDE: 7EH (~) CARET: 5EH (^) DELIMITER: 2CH (,) POWER UP: NO MOTION HEAD CLOSE: NO MOTION ----- </pre>	<p>Densidade de impressão Velocidade de impressão (polegadas/seg.) Tamanho das etiquetas Prefixo de controlo Prefixo de formato Prefixo de delimitação Movimento de arranque da impressora Movimento de fecho da cabeça de impressão</p>
<pre> ----- RS232 SETTING ----- BAUD: 9600 PARITY: NONE DATA BIT: 8 STOP BIT: 1 ----- </pre>	<p>Configuração da porta série RS232</p>

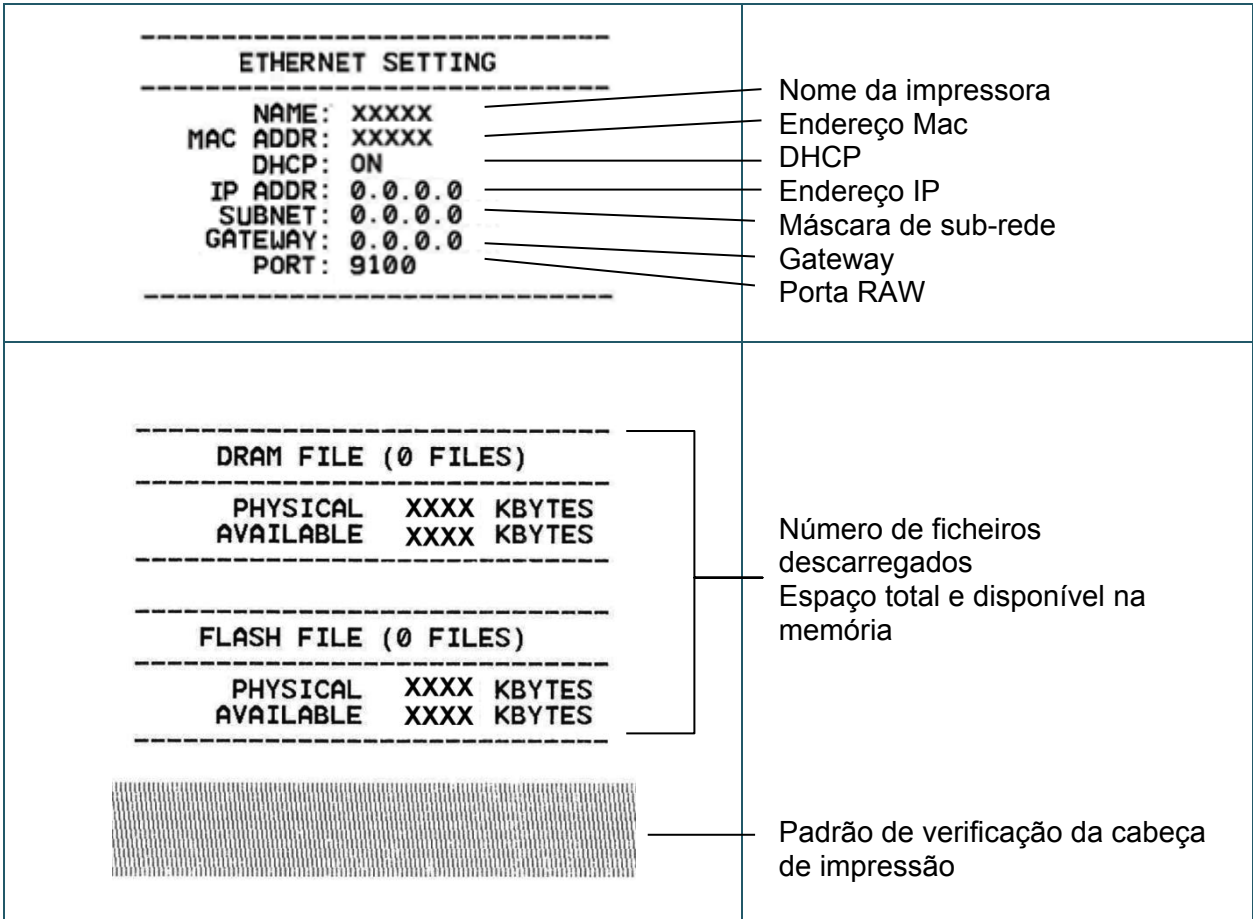

■ Modo de despejo de memória

A impressora irá entrar no modo de despejo de memória após imprimir a configuração da impressora. Este modo permite que os utilizadores verifiquem e depurem os programas da impressora. Os caracteres na coluna da esquerda são recebidos do sistema da impressora e aqueles na coluna da direita são a sua representação hexadecimal.

Dados ASCII	→	<pre> SPEED 2.0 53 60 45 45 44 20 32 2E 30 0D DENSITY 8 0A 44 45 4E 53 49 54 59 20 38 SET PEEL 0D 0A 53 45 54 20 50 45 45 4C OFF DIRE 20 4F 46 46 0D 0A 44 49 52 45 CTION 0 0 43 54 49 4F 4E 20 30 0D 0A 47 AP 3.00 mm 41 50 20 33 2E 30 30 20 6D 6D .0.00 mm 2C 30 2E 30 30 20 6D 6D 0D 0A REFERENCE 52 45 46 46 52 45 4E 43 45 20 0.0 SET C 30 2C 30 0D 0A 53 45 54 20 43 UTTER OFF 55 54 54 45 52 20 4F 46 46 0E SIZE 100. 0A 53 49 5A 45 20 31 30 30 2E 02 mm.65.0 30 32 20 6D 6D 2C 36 35 2E 30 4 mm CLS 34 20 6D 6D 0D 0A 43 4C 53 0D BARCODE 1 0A 42 41 52 43 4F 44 45 20 31 44.149."39 34 34 2C 31 34 39 2C 22 33 39 ".120.1.0. 22 2C 31 32 30 2C 31 2C 30 2C 2.6."57114 32 2C 36 2C 22 35 37 31 31 34 3BT" PRIN 33 38 54 22 0D 0A 50 52 49 4E T 1.1 SPE 54 20 31 2C 31 0D 0A 53 50 45 ED 2.0 DE 45 44 20 32 2E 30 0D 0A 44 45 NSITY 8 S 4E 53 49 54 59 20 38 0D 0A 53 </pre>	←	Representação hexadecimal dos dados ASCII
		<pre> ET PEEL OF 45 54 20 50 45 45 4C 20 4F 46 F DIRECTI 46 0D 0A 44 49 52 45 43 54 49 ON 0 GAP 4F 4E 20 30 0D 0A 47 41 50 20 3.00 mm.0. 33 2E 30 30 20 6D 6D 2C 30 2E 00 mm REF 30 30 20 6D 6D 0D 0A 52 45 46 ERENCE 0.0 45 52 45 4E 43 45 20 30 2C 30 SET CUTT 0D 0A 53 45 54 20 43 55 54 54 ER OFF S1 45 52 20 4F 46 46 0D 0A 53 49 ZE 100.02 5A 45 20 31 30 30 2E 30 32 20 mm.65.04 m 6D 6D 2C 36 35 2E 30 34 20 6D m CLS BA 6D 0D 0A 43 4C 53 0D 0A 42 41 RCODE 144. 52 43 4F 44 45 20 31 34 34 2C 149."39".1 31 34 39 2C 22 33 39 22 2C 31 20.1.0.2.0 32 30 2C 31 2C 30 2C 32 2C 36 ".571143BT 2C 22 35 37 31 31 34 33 38 54 ". PRINT 1 22 0D 0A 50 52 49 4E 54 20 31 .1 2C 31 0D 0A </pre>		

Nota

- O modo de despejo de memória necessita de papel com 101,5 mm de largura.
- Para retomar a impressão normal, desligue a impressora e volte a ligá-la.

5.3.3 Inicialização da impressora

A inicialização da impressora apaga a memória DRAM da impressora e repõe as respetivas predefinições de fábrica.

Para ativar a inicialização da impressora:

1. Desligue a impressora.
2. Prima sem soltar o botão de alimentação/pausa e depois ligue a impressora.
3. Solte o botão depois de o LED âmbar piscar cinco vezes e se acender a verde.

Nota

A cor do LED irá mudar conforme indicado a seguir:

Âmbar → vermelho (5 vezes) → âmbar (5 vezes) → **verde (5 vezes)** → verde/âmbar (5 vezes) → vermelho/âmbar (5 vezes) → verde (aceso)

Após a inicialização, serão repostas as seguintes definições de fábrica:

Parâmetro	Valores predefinidos
Velocidade	127 mm/s (5 pps) (203 PPP) 76 mm/s (3 pps) (300 PPP)
Densidade	8
Largura das etiquetas	101,5 mm
Altura das etiquetas	101,5 mm
Tipo de sensor	Sensor de intervalo
Definição de intervalo	3 mm
Direção de impressão	0
Ponto de referência	0,0 (canto superior esquerdo)
Desvio	0
Modo de corte	Ligado
Modo do descolador de etiquetas desligado	Desligado
Modo da unidade de corte	Desligado
Página de código	850
Código do país	001
Apagar a memória flash	Não

5.3.4 Calibração do sensor de papel (para o sensor de marca preta)

1. Desligue a impressora.
2. Prima sem soltar o botão de alimentação/pausa e depois ligue a impressora.
3. Solte o botão depois de o LED verde piscar cinco vezes e se acender a verde/âmbar.

Nota

A cor do LED irá mudar conforme indicado a seguir:

Âmbar → vermelho (5 vezes) → âmbar (5 vezes) → verde (5 vezes) → **verde/âmbar (5 vezes)** → vermelho/âmbar (5 vezes) → verde (aceso)

5.3.5 Calibração do sensor de papel (para o sensor de intervalo)

1. Desligue a impressora.
2. Prima sem soltar o botão de alimentação/pausa e depois ligue a impressora.
3. Solte o botão depois de o LED verde/âmbar piscar cinco vezes e se acender a vermelho/âmbar.

 **Nota**

A cor do LED irá mudar conforme indicado a seguir:

Âmbar → vermelho (5 vezes) → âmbar (5 vezes) → verde (5 vezes) → verde/âmbar (5 vezes) → **vermelho/âmbar (5 vezes)** → verde (aceso)

5.3.6 Ignorar o programa AUTO.BAS

O utilizador pode carregar o programa AUTO.BAS para a memória flash da impressora para que possa ser automaticamente executado no arranque.

Para evitar que o programa AUTO.BAS seja executado no arranque:

1. Desligue a impressora.
2. Prima o botão de alimentação/pausa e depois ligue a impressora.
3. Solte o botão quando o LED estiver aceso a verde.

 **Nota**

A cor do LED irá mudar pela ordem seguinte:

Âmbar → vermelho (5 vezes) → âmbar (5 vezes) → verde (5 vezes) → verde/âmbar (5 vezes) → vermelho/âmbar (5 vezes) → **verde (aceso)**

4. A impressora irá iniciar sem executar o programa AUTO.BAS.

6. BPM (Brother Printer Management Tool)

A Brother Printer Management Tool é uma ferramenta integrada que lhe permite:

- Verificar o estado e as definições de uma impressora.
- Alterar definições da impressora.
- Enviar comandos adicionais para uma impressora.
- Descarregar gráficos e tipos de letra.
- Criar um tipo de letra de mapa de bits para uma impressora.
- Descarregar e atualizar o firmware.

Utilizando esta ferramenta, também pode rever o estado e as definições da sua impressora para resolver quaisquer problemas.

Este software encontra-se apenas disponível para Windows.

6.1 Iniciar a BPM



1. Faça duplo clique no ícone da BPM para iniciar o software.

A captura de ecrã mostra a interface do software Brother Printer Management Tool V1.0.0.6. O ecrã é dividido em várias secções:

- Botões de configuração:** Localizados no topo direito, incluem botões para "Utilizadrs", "Alerta", "Grupo", "Configurar", "Nome manual" e "Idioma" (definido para "Portuguese").
- Estado da impressora:** Localizado no topo esquerdo, indica o estado da impressora com um ícone de lâmpada verde.
- Tipo de interface:** Localizado no topo direito, indica o tipo de interface com um ícone de seta para cima e para baixo.
- Botões de funcionalidades:** Localizados na base do ecrã, incluem botões para "Configuração impressora", "Gestor ficheir", "Ferram comandos", "Config RTC", "Função da impressora" e "Gestor letras bitmap".

Nome do grupo:	Estado	Nome impressora	Endereç IP	Nome model	Versão	N.º série	Quilometragem	Interface
All	<input checked="" type="checkbox"/>							ψ

O ecrã principal da BPM permite-lhe aceder às seguintes opções:

- Configuração impressora
- Gestor ficheir
- Ferram comandos
- Config RTC
- Função da impressora
- Gestor letras bitmap

Para obter mais informações, consulte o "Brother Printer Management Tool Quick Start Guide" (Guia de início rápido da Brother Printer Management Tool).

6.2 Calibrar o Sensor de papel utilizando a BPM

6.2.1 Autocalibração

Utilize a BPM para definir o tipo de sensor de papel (sensor de intervalo ou sensor de marca preta) e calibre o sensor selecionado.

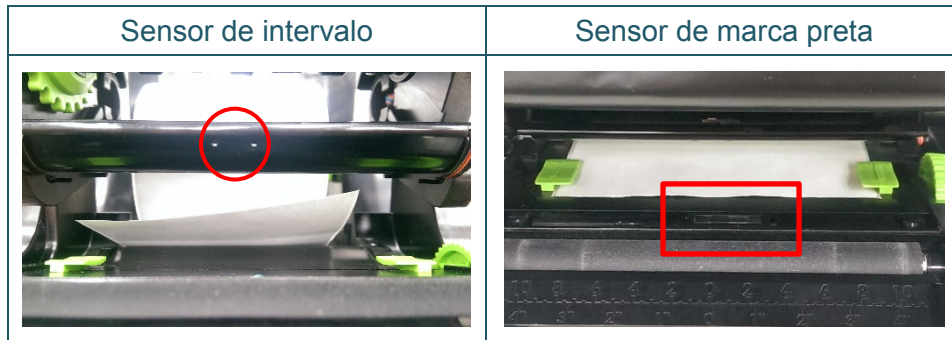

O sensor transmissivo/intervalo deteta o início da etiqueta e alimenta a etiqueta para a posição correta.

O sensor refletivo/marca preta deteta a marca e alimenta o papel para a posição correta.

1. Certifique-se de que o papel já está instalado e que o mecanismo da cabeça de impressão está fechado. (Consulte a secção 3.3.)
2. Ligue a impressora.
3. Inicie a BPM.
4. Clique no botão **Função da impressora**.
5. Clique no botão **Calibrar**.
6. Selecione o tipo de sensor de papel e clique em **Calibrar**.

Calibrar ✕

INTERVALO Altura do papel
 mm

Marca preta

Contínuo Intervalo
 mm

Seleção auto

7. Resolução de problemas

Este capítulo explica como resolver problemas típicos que podem ocorrer na utilização da impressora. Se tiver quaisquer problemas com a impressora, certifique-se primeiro de que realizou corretamente as tarefas indicadas adiante.

Se continuar a ter problemas, entre em contacto com o serviço de apoio ao cliente do fabricante do produto ou com o seu revendedor local.

Problema	Causa possível	Solução
O indicador LED não está aceso.	O cabo elétrico não está corretamente ligado.	<ul style="list-style-type: none"> • Certifique-se de que a impressora está corretamente ligada à tomada de alimentação (tomada elétrica) através do cabo elétrico. • Ligue a impressora.
<ul style="list-style-type: none"> - A Brother Printer Management Tool indica Abrir cabeça. - O LED pisca a vermelho. 	O mecanismo da cabeça de impressão está aberto.	Feche o mecanismo da cabeça de impressão.
<ul style="list-style-type: none"> - A Brother Printer Management Tool indica Sem fita ou Err codificador fita. - O LED pisca a vermelho. 	<ul style="list-style-type: none"> • A fita de carbono acabou. • A fita de carbono está instalada de forma errada. 	<ul style="list-style-type: none"> • Instale um novo rolo de fita de carbono. • Para instalar um novo rolo de fita de carbono, consulte a secção 3.2.
<ul style="list-style-type: none"> - A Brother Printer Management Tool indica Sem papel. - O LED pisca a vermelho. 	<ul style="list-style-type: none"> • O rolo de etiquetas acabou. • O rolo de etiquetas está instalado de forma errada. • O sensor de intervalo/marca preta não está calibrado. 	<ul style="list-style-type: none"> • Instale um novo rolo de etiquetas. • Para instalar um novo rolo de etiquetas, consulte a secção 3.3. • calibre o sensor de intervalo/marca preta.
<ul style="list-style-type: none"> - A Brother Printer Management Tool indica Encravamento papel. - O LED pisca a vermelho. 	<ul style="list-style-type: none"> • O sensor de intervalo/marca preta não está calibrado. • Certifique-se de que o tamanho das etiquetas está definido corretamente. • Podem existir etiquetas presas dentro do mecanismo da cabeça de impressão. 	<ul style="list-style-type: none"> • calibre o sensor de intervalo/marca preta. • Defina corretamente o tamanho das etiquetas.

Problema	Causa possível	Solução
Não consigo imprimir.	<ul style="list-style-type: none"> • O cabo não está ligado à interface série ou USB. • O cabo da porta série não está corretamente ligado. 	<ul style="list-style-type: none"> • Volte a ligar o cabo série ou USB. • Experimente um cabo novo. • Utilize uma fita de carbono ou um papel correto. • Verifique a fita de carbono em relação a danos. • Volte a instalar a fita de carbono. • Limpe a cabeça de impressão. • Ajuste a densidade da impressão e a velocidade de impressão. • A ficha do arnês da cabeça de impressão não está corretamente ligada à cabeça de impressão. Desligue a impressora e volte a ligar a ficha. • Certifique-se de que o seu programa contém o comando PRINT no final do ficheiro e um comando CRLF no final de cada linha de comandos.
Memória cheia (FLASH/DRAM)	A memória FLASH/DRAM está cheia.	Elimine ficheiros não utilizados da memória FLASH/DRAM.
Fraca qualidade de impressão	<ul style="list-style-type: none"> • A fita de carbono ou o papel está colocado de forma errada. • Pó ou adesivo acumulou-se na cabeça de impressão. • A densidade da impressão está definida de forma errada. • O mecanismo da cabeça de impressão está danificado. • A fita de carbono ou o papel não é compatível. 	<ul style="list-style-type: none"> • Volte a colocar o papel ou a fita de carbono. • Limpe a cabeça de impressão. • Limpe o rolo de impressão. • Ajuste a densidade da impressão e a velocidade de impressão. • Execute o autoteste da impressora e verifique se existem pontos em falta no padrão de teste da cabeça de impressão. • Instale a fita de carbono ou o papel correto.
São ignoradas etiquetas ao imprimir.	<ul style="list-style-type: none"> • O tamanho das etiquetas não está corretamente especificado. • A sensibilidade do sensor não está corretamente definida. • O sensor de papel está sujo. 	<ul style="list-style-type: none"> • Verifique se o tamanho das etiquetas está corretamente definido. • Calibre o sensor utilizando as opções de Intervalo automático ou Intervalo manual. • Limpe o sensor de intervalo/marca preta utilizando um pincel de sopro.

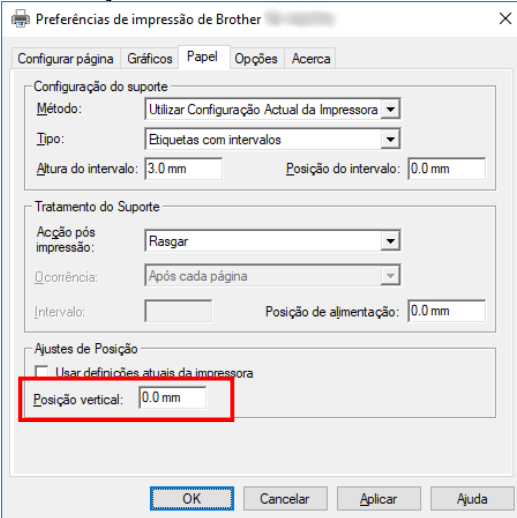
Problema	Causa possível	Solução
A posição de impressão de etiquetas pequenas é errada.	<ul style="list-style-type: none"> A sensibilidade do sensor de papel não está corretamente definida. O tamanho das etiquetas está errado. A definição de desvio vertical no controlador está errada. 	<ul style="list-style-type: none"> Volte a calibrar a sensibilidade do sensor. Defina valores corretos para o tamanho das etiquetas e o tamanho do intervalo. Se utilizar o software BarTender, defina o Posição vertical no controlador. 
Impressão incompleta no lado esquerdo ou direito da etiqueta.	O tamanho das etiquetas está definido de forma errada.	Defina o tamanho correto das etiquetas.
Etiquetas deformadas.	<ul style="list-style-type: none"> A fita de carbono está instalada de forma errada. O papel está instalado de forma errada. A definição de densidade da impressão está errada. O papel não é alimentado corretamente. 	<ul style="list-style-type: none"> Ajuste a densidade da impressão para melhorar a qualidade de impressão. Certifique-se de que a guia das etiquetas toca na margem das pontas das guias de papel.
Etiquetas em branco com linhas cinzentas.	<ul style="list-style-type: none"> A cabeça de impressão está suja. O rolo de impressão está sujo. 	<ul style="list-style-type: none"> Limpe a cabeça de impressão. Limpe o rolo de impressão.
Impressão irregular.	A impressora está no modo de despejo de memória hexadecimal.	Ligue e desligue a impressora para ignorar o modo de despejo de memória. (Consulte a secção 5.3.2)
O papel enrola-se à volta do rolo de impressão.	Existe adesivo das etiquetas no rolo de impressão.	Limpe regularmente o rolo de impressão.

Para obter mais informações sobre a limpeza da impressora, consulte a secção 8.

8. Manutenção

Recomendamos que limpe a impressora com regularidade para manter o melhor rendimento.

Materiais de limpeza recomendados:

- Cotonete
- Pano que não largue pelos
- Aspirador/pincel de sopro
- Ar comprimido
- Álcool isopropílico ou etanol

Parte da impressora	Método de limpeza	Intervalo
Cabeça de impressão	<ol style="list-style-type: none"> 1. Desligue a impressora. 2. Deixe a cabeça de impressão arrefecer durante pelo menos um minuto. 3. Limpe a cabeça de impressão com uma cotonete embebida em álcool isopropílico ou etanol. 	Limpe a cabeça de impressão quando mudar um rolo de etiquetas.
Rolo de impressão	<ol style="list-style-type: none"> 1. Desligue a impressora. 2. Rode o rolo de impressão e limpe-o cuidadosamente com um pano que não largue pelos ou uma cotonete embebido(a) em álcool isopropílico ou etanol. 	Limpe o rolo de impressão quando instalar um novo rolo de etiquetas.
Barra de corte/barra de descolamento	Limpe-a com um pano que não largue pelos embebido em álcool isopropílico ou etanol.	Conforme necessário.
Sensor	Utilize ar comprimido ou um aspirador.	Mensalmente.

Parte da impressora	Método de limpeza	Intervalo
Exterior	Limpe o exterior da impressora com um pano que não largue pelos embebido em água.	Conforme necessário.
Interior	Utilize um pincel ou um aspirador.	Conforme necessário.

 **Nota**

- Não toque na cabeça de impressão. Se tiver tocado na mesma, limpe-a conforme descrito acima.
 - Não utilize álcool de uso médico, dado que fazê-lo pode danificar a cabeça de impressão. Utilize álcool isopropílico ou etanol de acordo com as orientações de segurança do fabricante, conforme aplicável.
 - Para manter o rendimento correto da impressora, recomendamos que limpe a cabeça de impressão e os sensores sempre que instalar uma nova fita de carbono.
-

IMPORTANTE

Elimine quaisquer impressoras, componentes e consumíveis que não tencione utilizar mais. Certifique-se de que não existe papel encravado na impressora e destrua a fita de carbono de transferência térmica caso tenha retido quaisquer impressões visíveis.

brother