

Hurtigoppsettguide

TD-2020A TD-2125N TD-2135N TD-2125NWB TD-2135NWB

Takk for at du kjøpte Brother-TD-2020A/2125N/2135N/2125NWB/2135NWB.
TD-2020A/2125N/2135N/2125NWB/2135NWB (heretter bare kalt "skriveren") er en stasjonær termisk skriver med strømforsyning. Sørg for å lese brukermanualen (Brother support-nettstedet), produksikkerhetsguiden (fulgte med i esken til skriveren), hurtigoppsettguiden (denne håndboken), programvarehåndboken (Brother support-nettstedet) og brukerhåndboken for netverket (Brother support-nettstedet: kun for TD-2125N/2135N/2125NWB/2135NWB) før du bruker skriveren. Vi anbefaler at du oppbevarer disse dokumentene for fremtidig referanse.



Pakke ut TD-2020A/2125N/2135N/2125NWB/2135NWB

Kontroller at pakken inneholder følgende før du tar i bruk skriveren. Kontakt din lokale Brother-forhandler hvis del(er) mangler eller er skadet.

- Skrivers
- Nettadapter
- Nettsstrømledning
- USB-kabel
- Produktsikkerhetsguide
- Hurtigoppsettguide

Installere skriverdriveren og programvaren

MERK

- Informasjonen i dette dokumentet kan endres uten forvarsel.
- Uautorisert duplisering eller reproduksjon av noe av innholdet i dette dokumentet er forbudt.
- Modeller kan variere fra land til land.

Gå til support.brother.com for å laste ned skriverdriveren, programvare og håndbøker for skriveren din, og for å se vanlige spørsmål.

Sette inn medierullen

- Trykk på og hold (Strøm)-knappen for å slå av skriveren. Trykk inn utløserhendelen (1) på hver side, og løft opp for å åpne toppdekslet for medierullen. Åpne medieførene ved å løfte opp justeringshendelen for medieguiden (2) og trekke medieguiden utover.
- Sett inn medierullen slik at etikettene mates med utskriftssiden vendt opp (1), som vist.

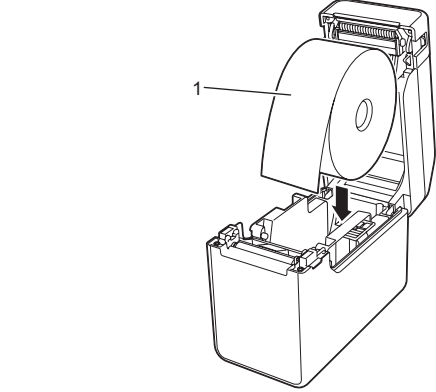

Generell beskrivelse

- Foran
 - Tilbake
- 1 POWER (Strøm)-indikator
2 (Strøm)-knapp
3 Medieutgang
4 Toppdeksel for medierull
5 STATUS-indikator
6 (Fremmatng)-knapp
7 (Utskrift)-knapp
8 Dekselfrigjøringshendel
9 Avringskant
10 Skrivehode
11 Overføring/mellomrom-sensor
12 Mediefører
13 Medietuppfører
14 Justeringshendel for mediefører
15 Rulle
16 Refleks/svartmerke-sensor
17 Matespor for eksterne medier
18 Serieport
19 Strømkontakt
20 Mini-USB-port
21 USB-vertsport (gjelder bare TD-2125N/2135N/2125NWB/2135NWB)
22 Ethernet-nettverksport (gjelder bare TD-2125N/2135N/2125NWB/2135NWB)
23 Wi-Fi-indikator
24 Bluetooth®-indikator

Sette inn medierullen (fortsettelse)

- Mens du løfter opp justeringshendelen for medieguiden (1), skyver du inn begge medieførene (2) for å tilpasse etter papirets bredde. Mat enden av medierullen under medietuppførene (3).
- Plasser enden av papiret midtstilt over rullen og lett ut av medieutgangen.
- Lukk toppdekslet for medierullen ved å presse dekslet ned i midten inntil det går i lås med et klikk. Trykk på (Strøm)-knappen for å slå på skriveren.

Etter at du har lagt i papiret, må du kontrollere at overføring/mellomromsensoren og trekanten på skriveren står riktig i forhold til hverandre, eller hvis det er et svartmerke på papiret, kontrollere at svartmerket står overfor midtlinjen på refleks/svartmerke-sensoren.

Utskrift

- Installer skriverdriveren og programvaren.
- Kontroller at skriveren er koblet til et strømuttak.
- Slå på skriveren. POWER (Strøm)-indikatoren lyser grønt.
- Koble skriveren til datamaskinen.
- Sett inn medierullen.
- Skriv ut kvitteringer eller etiketter.
- Hvis du vil fjerne de utskrevne etikettene eller mottakene, må du holde den ene kanten og trekke den forsiktig opp og diagonalt mot den andre kanten.

Du finner mer informasjon i brukermanualen.

Koble skriveren til et strømuttak

- Koble nettadapteren til skriveren, og plugg nettstrømledningen inn i et nettstrømuttak for å drive skriveren.
- Koble nettadapteren til skriveren.
 - Koble nettstrømledningen til nettadapteren.
 - Koble nettstrømledningen til et nettstrømuttak i nærheten (100-240 V, 50-60 Hz).

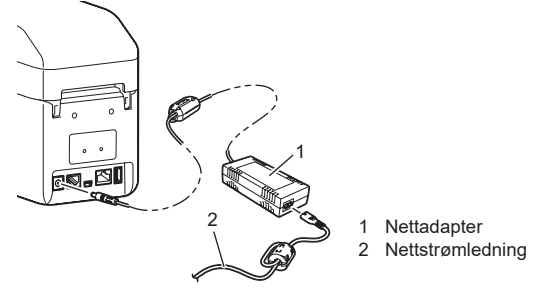

Skrive ut skriveroppsettinformasjon

- Du kan bruke (Utskrift)-knappen til å skrive ut en rapport som viser følgende skriverinnstillinger:
- Programversjon
 - Skriverbrukshistorikk
 - Testmønstre for manglende punkter
 - Liste over overførte data
 - Kommunikasjonsinnstillinger

MERK

- Du kan bruke [Enhetsinnstillinger] i "Verktøy for skriverinnstillinger" til å angi, på forhånd, hvilke elementer som skal skrives ut.
- Nodenavnet vil også vises i kommunikasjonsinnstillingene. Standard nodenavn er "BRWxxxxxxxxxx". ("xxxxxxxxxx" er basert på skriverens MAC-adresse/Ethernet-adresse.)

- Kontroller at en rull med 58 mm kvitteringspapir er lastet inn, og at toppdekslet for medierullen er lukket.
- Slå på skriveren.
- Hold nede (Utskrift)-knappen (Utskrift) inntil POWER (Strøm)-indikatoren begynner å blinke grønt og skriveroppsettinformasjonen skrives ut.

MERK

- Til utskrift av skriveroppsettinformasjon anbefaler vi bruk av 58 mm kvitteringspapir. Nødvendig medielengde for utskrift avhenger av informasjonen som skal skrives ut.
- Skriveroppsettinformasjonen kan også skrives ut fra [Enhetsinnstillinger] i "Verktøy for skriverinnstillinger".

Du finner mer informasjon i brukermanualen.

Feilretting

<p>POWER-(Strøm) indikatoren lyser ikke.</p> <ul style="list-style-type: none"> ■ Er nettstrømledningen ledning satt riktig inn? Kontroller at nettstrømledningen er satt riktig inn. Hvis den er det, kan du prøve å plukke den inn i et annet nettstrømuttak. ■ Sørg for å bruke Brother-adapteren som følger med skriveren. ■ Kontakt Brother kundeservice hvis strømknappen fortsatt ikke lyser. <p>Indikatoren viser at skriveren er i oppstartsmodus.</p> <ul style="list-style-type: none"> ■ Nettadapteren ble plugged ut mens fastvaren ble oppdatert, og skriveren startet i oppstartsmodus da den ble slått på igjen. Kontakt forhandleren eller Brother kundeservice for å få assistanse. <p>Indikatoren viser at skriveren kjøles ned.</p> <ul style="list-style-type: none"> ■ Skrivehode eller motoren er for varm. Skrivehode: Hvis skrivehodet blir for varmt, kan det generere bilder på papiret i områder som ikke er ment å bli skrevet på. Denne tilstanden er normal ved utskrift av et stort antall dokumenter med høy utskriftshastighet. Skriveren vil stoppe, og fortsatte å skrive ut etter at skrivehodet er nedkjølt. For å unngå eller forhindre tilbruddet av denne tilstanden: <ul style="list-style-type: none"> ■ Skriv ut ved hjelp av en lettere letthetsinnstilling, og reduser antall svarte områder som skrives ut (for eksempel ved å fjerne bakgrunnsbakgrunn og farger i grafer og presentasjonsdokumenter). ■ Sørg for at skriveren har tilstrekkelig ventilasjon og ikke er plassert i et lukket område. ■ Motor: Hvis skriveren brukes kontinuerlig, vil motoren bli for varm. I dette tilfellet vil skriveren stoppe og fortsatte utskriften etter at motoren er nedkjølt. <p>MERK: Denne tilstanden kan forekomme oftere når skriveren brukes i stor høyde (mer enn 3 048 m) pga. lavere lufttetthet tilgjengelig for å kjøle skriveren.</p> <p>Indikatoren viser at en systemfeil har oppstått.</p> <p>Slå av skriveren, og kontakt forhandleren eller Brother kundeservice.</p> <p>Skrivener skriver ikke ut.</p> <ul style="list-style-type: none"> ■ Finnes det en løs ledning? ■ Kontroller at ledningene er godt festet. ■ Bliker STATUS-indikatoren? ■ Kontroller feildetaljene i avsnittet "LED-indikatorer". <p>Mediene blir ikke riktig matet.</p> <ul style="list-style-type: none"> ■ Er skrivehodet eller rullen skitne? ■ Selv om skrivehodet vanligvis forblir rent ved normal bruk, kan lo eller smuss fra rullen klebe seg fast til skrivehodet. ■ Hvis dette skjer, må skrivehodet eller rullen rengjøres. ■ Er sensorene i riktig posisjon? ■ Kontroller at sensorene er riktig plassert. ■ Er papirstørrelsesinformasjonen registrert for skriveren? ■ Hvis papirstørrelsesinformasjonen ikke er registrert for skriveren, vil ikke mediene mates riktig.

<p>Det vises en dataoverføringsfeil på datamaskinen.</p> <ul style="list-style-type: none"> ■ Er riktig port valgt? Kontroller at riktig port er valgt. ■ Er skriveren i avkjølingsmodus (POWER (Strøm)-indikatoren blinker oransje)? Vent til indikatoren slutter å blinke, og prøv å skrive ut på nytt. ■ Prøver noen å skrive ut via netverket? <p>Hvis du prøver å skrive ut samtidig som andre brukere skriver ut store mengder med data, kan ikke skriveren godta utskriftsjobben din før den pågående utskriften er ferdig. Start i så fall utskriftsjobben på nytt når de andre jobbene er ferdige.</p> <p>Mediene er fastklist / mediene blir ikke matet riktig ut etter utskrift.</p> <ul style="list-style-type: none"> ■ Finnes det støv eller smuss på rullen som gjør at den ikke løper fritt? ■ Kontroller at medieutgangsbanen ikke er blokkert. ■ Finnes det klebemiddel i medieutgangen, eller har det skjedd feilmating av medier? ■ Fjern medierullen og installer den på nytt. ■ Kontroller at toppdekslet for medierullen er godt lukket. ■ Hvis etikettfjerner (valgfri) er i bruk, må du kontrollere at skriverdriverinnstillingene for løsningsfunksjonen er riktig angitt. <p>Utskriftskvaliteten er svak / utskrevne etiketter inneholder hvite striper.</p> <ul style="list-style-type: none"> ■ Juster utskriftshastigheten. Utskriftshastigheten kan angis i skriverdriverens dialogboks, eller i "Verktøy for skriverinnstillinger". ■ Finnes det støv eller smuss på skrivehodet eller rullen som forhindrer fri rotasjon? Rengjør skrivehodet eller rullen. <p>Trykte strekkoder kan ikke leses.</p> <ul style="list-style-type: none"> ■ Skriv ut etiketter slik at strekkodene står overfor skrivehodet som vist nedenfor. <ul style="list-style-type: none"> 1 Skrivehode 2 Strekkode 3 Utskriftsretning <ul style="list-style-type: none"> ■ Prøv en annen skanner. ■ Vi anbefaler utskrift av strekkoder med [Kvalitet]-alternativer innstilt på [Gi prioritet til utskriftshastighet]. <p>Jeg vil nullstille skriveren / slette data overført fra datamaskinen.</p> <p>Hvis du vil nullstille skriveren, utfører du følgende prosedyre.</p> <ol style="list-style-type: none"> Trykk på og hold (Strøm)-knappen for å slå av skriveren. Trykk på og hold inne (Fremmatng) og (Strøm) inntil indikatoren POWER (Strøm) og STATUS begynner å blinke grant. Mens du holder (Strøm)-knappen inne, trykker du på (Fremmatng)-knappen 6 ganger. Slipp (Strøm)-knappen. <p>Alle overførte data fra datamaskinen slettes, og skriveren nullstilles til fabrikkinnstillingene.</p> <p>Jeg vil avbryte gjeldende utskriftsjobb.</p> <p>Kontroller at denne skriveren er slått på, og trykk på (Strøm)-knappen.</p>
--

<p>Jeg vil nullstille økningsfeltet.</p> <p>Hold inne (Utskrift) til indikatoren POWER (Strøm) og STATUS blinker oransje 3 ganger.</p> <p>Mediene kan ikke mates til begynnelsen av en etikett.</p> <ul style="list-style-type: none"> ■ Hvis det oppstod en fremmatingsfeil, bruker du det tilpassede etikettverktøyet til å tilordne de riktige papirinnstillingene til skriveren. ■ Er sensorene i riktig posisjon? ■ Kontroller at sensorene er riktig plassert. <p>Data sendes til skriveren, men POWER (Strøm)-indikatoren blinker ikke grønt.</p> <p>Sørg for at USB-kabelen er godt festet. Prøv å bruke en annen USB-kabel. For WLAN (kun for TD-2125NWB/2135NWB) eller Bluetooth (kun for TD-2125NWB/2135NWB) må du kontrollere at den aktuelle LED-lampen lyser.</p> <p>Etikettene lesner ikke riktig (når du bruker den valgfrie etikettløsneren).</p> <ul style="list-style-type: none"> ■ Sørg for at papiret blir riktig matet gjennom etikettløsneren. ■ Er innstillingen for løsningsalternativ angitt i skriverdriveren og "Verktøy for skriverinnstillinger"? <p>Mediene blir ikke riktig matet ut (ved bruk av den valgfrie etikettløsneren).</p> <ul style="list-style-type: none"> ■ Har sensoren til etikettløsneren vært utsatt for direkte sollys? ■ Hvis sensoren på etikettfjerner har vært utsatt for direkte sollys, er det ikke sikkert at lastede medier oppdages korrekt. <p>Skrivener fungerer ikke som den skal (når du bruker det valgfrie berøringspanelet for kun TD-2125N/2135N/2125NWB/2135NWB).</p> <ul style="list-style-type: none"> ■ Stemmer berøringspanelnavnet (A eller B) øverst i høyre hjørne på berøringspanelet overens med det angitte berøringspanelnavnet, som vises nederst i høyre hjørne på hovedskjermbildet på LCD-skjermen? ■ Hvis de ikke stemmer øverens, velger du [Angi panel] på berøringspanelet og velger riktig innstilling. ■ Er typen data tilordnet berøringsgaster riktig angitt? ■ Hvis den riktige innstillingen ikke er angitt, velger du [Tastefunksjon] fra berøringspanelet og velger riktig [Mal] eller [Database]. <p>Ingen tast på berøringspanelet ble trykket, men data ble lagt inn ulisittet (ved bruk av det valgfrie berøringspaneletstypen). Eventuelt skiller de angitte dataene seg fra dataene for berøringspaneletstypen som ble trykket på (ved bruk av det valgfrie berøringspaneletstypen).</p> <ul style="list-style-type: none"> ■ Fremmedlegemer, f.eks. støv, mellom berøringspanelet, beskyttelsesarket og holderen til berøringspanelet, kan forårsake feilfunksjon. Kontroller at det ikke finnes noen fremmedlegemer på eller i nærheten av berøringspanelet. ■ Har berøringspanelet brettet seg? Når et brettet berøringspanel brukes, kan brettet presse mot berøringspanelet. Ikke bruk et brettet berøringspanel.

- Hvis STATUS-indikatoren blinker rødt**
- Hvis STATUS-indikatoren blinket rødt, kan du følge disse trinnene for å fjerne feilen:
- Trykk en gang på (Strøm)-knappen.
- Hvis feilen ikke er fjernet, bør du slå skriveren av og på igjen.
- Hvis du fortsatt ikke kan fjerne feilen, bør du ta kontakt med Brother kundeservice.

Internett-adresser

Globalt webområde for Brother: <https://www.brother.com>
 Brother Developer Center: <https://support.brother.com/g/!es/dev/en/index.html?navi=offall>
 Gå til support.brother.com for å se vanlige spørsmål, produktstøtte og tekniske spørsmål, driveroppdateringer og programvare.

Vedlikeholde skriveren

Vedlikehold av skriveren kan utføres ved behov. Imidlertid krever enkelte miljøer at vedlikeholdet blir utført oftere (f.eks. under støvete arbeidsforhold). Hvis smuss eller støv ikke blir fjernet, kan de utskrevne etikettene inneholde hvite striper, eller medier kan bli sittende fast.

- **Vedlikehold av skrivehode**
Bruk en tørr bomullspinne til å tørke av skrivehodet (1).

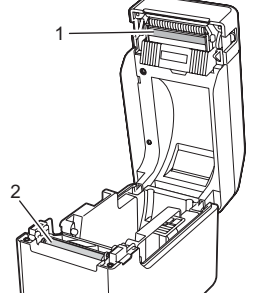

- **Vedlikehold av rullen**
Bruk et stykke cellofantape til å fjerne smuss fra rullen (2).
- **Vedlikehold av medieutgang**
Hvis klebestoffet på tapen akkumuleres ved medieutgangen (3) og medier blir sittende fast, må du koble skriverens strømledning fra nettstrømuttaket og rengjøre medieutgangen med en klut lett fuktet med isopropylalkohol.

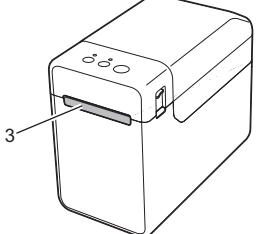

LED-indikatorer

- = Indikatoren lyser
 - = Indikatoren blinker
 - = Indikatoren blinker 1 eller 3 ganger, og slås av
 - = Indikatoren er tent eller blinker i vilkårlig farge eller mønster
 - (Av) = Indikatoren er av
- G = Grønn
O = Oransje
R = Rødt

Eksempel: G ■ = Indikatoren blinker grønt

Strømlampe	Statuslampe	Beskrivelse
G ■	□	Skriver slått på Initialiserer
□	O ■	Toppdeksel for medierull er åpent
G ■	□	Mottar data Overfører/importerer data
O ■	□	Kjøles nå ned
O ■ (3 ganger)	O ■ (3 ganger)	Nullstiller økningsfeltet
O ■ (1 gang)	O ■ (1 gang)	Initialisering fullført
G ■	R ■ (En gang hvert 2. sekund)	Feil 1 Se delen "Feilretting".
G ■	R ■ (To ganger hvert 2. sekund)	Feil 2 Se delen "Feilretting".
R ■	R ■	Systemfeil

*1 Trykk på og hold nede mateknappen i 5 sekunder for å aktivere eller deaktivere Wi-Fi eller Bluetooth, eller eventuelt begge tilkoblingstypene samtidig. Se brukermanualen for mer informasjon om hvordan du bytter mellom ulike tilkoblingstyper.

*2 Trykk på og hold inne Fremmatngknappen (10 sekunder) for å aktivere WPS.